

LIETUVOS VALSČIAI

*Lietuvos lokaliniai
tyrimai*
1 dalis /2000–2002



LIETUVOS VALSČIAI

Knyga skiriama

LIETUVOS TŪKSTANTMEČIUI
1009–2009

LIETUVOS VALSTYBĖS – KARALIAUS MINDAUGO
KARŪNAVIMO 750 METŲ JUBILIEJUI
1253–2003

LIETUVOS VALSTYBĖS ATKŪRIMO ŠIMTMEČIUI
1918–2018

LIETUVOS NEPRIKLAUSOMYBĖS ATKŪRIMO 20-MEČIUI
1991–2011

Lietuvos lokaliniai tyrimai

I dalis /2000–2002

Versmė
Vilnius
2011



*Lietuvos
tūkstantmečiui
skiriamas
leidinys*

Lietuvos lokaliniai tyrimai I dalis

Monografijų serijos „Lietuvos valsčiai“ mokslo darbų rinkinys
2000–2002 m. mokslo darbai
21-oji serijos „Lietuvos valsčiai“ monografija

Atsakingoji redaktorė
GABIJA JUŠČIŪTĖ

Sudarytojai
Doc. dr. GINTAUTAS ZABIELA, GABIJA JUŠČIŪTĖ

Monografijų serijos „Lietuvos valsčiai“ Lietuvos lokaliųjų tyrimų mokslo darbų komisija

Habil. dr. VALENTINAS BALTRŪNAS (geologija), dr. DANUTĖ BLAŽYTĖ-BAUŽIENĖ (XX a. istorija), dr. ARŪNAS BUBNYS (XX a. istorija), dr. RASA BUTVILAITĖ (menotyra), akad. prof. habil. dr. [ALGIRDAS GAIGALAS] (2003–2009; gamta), LMA tikrasis narys prof. habil. dr. ALGIRDAS GAIŽŪTIS (kultūrologija), doc. dr. VIRGINIJUS GERULAITIS (geografija), VIDA GIRININKIENĖ (XIX a. istorija), LMA narys emeritas prof. habil. dr. ROMUALDAS GRIGAS (sociologija), doc. dr. ALGIRDAS JAKUBČIONIS (XX a. istorija), doc. dr. ARTŪRAS JUDŽENTIS (kalba), doc. dr. ROBERTAS JURGAITIS (istorija), dr. ZITA MEDIŠAUSKIENĖ (XIX a. istorija), LKMA akademikė prof. habil. dr. IRENA REGINA MERKIENĖ (etnologija), dr. JURGA MOTIEJŪNAITĖ (botanika), prof. dr. AIVAS RAGAUSKAS (2008–2011; istorija), prof. habil. dr. STASYS SKRODENIS (tautosaka), dr. ŽILVYTIS ŠAKNYS (etnologija), IRENA ŠUTINIENĖ (sociologija), LKMA akademikas, LMA narys emeritas prof. habil. dr. ANTANAS TYLA (2003–2008; istorija), doc. dr. GINTAUTAS ZABIELA (archeologija, komisijos pirmininkas)

Kalbos redaktoriai
ALBINAS MASAITIS, AGOTA SRIUBIENĖ, ZITA KUTRAITĖ, AUKSĖ GASPERAVIČIENĖ

Anglų kalbos redaktorius, vertėjas
ALOYZAS PRANAS KNABIKAS

Korektorės
RASA KAŠĖTIENĖ, ZITA KUTRAITĖ

Viršelio dailininkė
ONA LIUGAILIENĖ

Principinio maketo dailininkas
ALVYDAS LADYGA

Maketuotojos
VIOLETA BARKAUSKAITĖ, SIGRIDA JUOZAPAITYTĖ, VILIJ ALEKSANDRAVIČIENĖ

Rengėjas ir leidėjas
Viešoji įstaiga „Versmės“ leidykla (leidyklos vadovas PETRAS JONUŠAS)

Leidinyi parengtas ir išleistas VšĮ „Versmės“ leidyklos lėšomis

Viršelyje ir priešlapiuose
Seredžius. 2011 m. Vacio Valužio nuotr.

Viršelio ir aplankalo galinėje pusėje
Papilės kapinyno 1955 m. tyrinėjimai. J. Mikuckio nuotr.

Už knygoje spausdinamų straipsnių turinį ir visą juose pateiktą informaciją atsako straipsnių autoriai.

Knygą elektroniniu formatu išleido „Versmės“ leidyklos Elektroninių knygų rengimo centras. Vilnius, 2013-03-07

Turiny / Contents

11 Leidėjo žodis
 Preface /995

13 Pratarmė
 Introduction /997

BIOLOGIJA/BIOLOGY

15 *Živilė Lazdauskaitė*. Tauragnų krašto augmenijos ypatumai
 /Monografija „Tauragnai“
 Tauragnai land flora peculiarities /999

26 *Ričardas Kazlauskas*. Seredžiaus apylinkių drugiai
 /Monografija „Seredžius“
 The butterflies of Seredžius environs /999

GEOGRAFIJA/GEOGRAPHY

41 *Jonas Milius, Jolita Lukšaitė*. Tauragnų apylinkių žemėvaldos
 ir žemėnaudos kaita XX amžiuje
 /Monografija „Tauragnai“
 20th c. changes in land-management and land-ownership
 in Tauragnai environs /1000

53 *Filomena Kavoliutė*. Laukuvos apylinkių kultūrinio
 kraštovaizdžio raida
 /Monografija „Laukuva“, I dalis
 Cultural landscape development in Laukuva environs /1001

GEOLOGIJA/GEOLOGY

69 *Algirdas Gaišgalas*. Tauragnų žemės gelmės
 /Monografija „Tauragnai“
 Tauragnai land subsurface /1001

80 *Zigmas Malinauskas*. Buvusio Kvėdarnos valsčiaus žemės
 gelmių sandara ir raida
 /Monografija „Kvėdarna“
 Land subsurface structure and development of former
 Kvėdarna rural district /1002

- 89 *Algirdas Gaigalas*. Akmens kirvių ir kirvukų, saugomų Papilėje, petrografinė sudėtis
/Monografija „Papilė“, I dalis
Petrographic composition of stone axes and hatchets
conserved in Papilė /1003
- 101 *Algirdas Gaigalas*. Papilės geologinė ir geomorfologinė aplinka
/Monografija „Papilė“, I dalis
Papilė geological and geomorphological environment /1003

ARCHEOLOGIJA/ARCHAEOLOGY

- 165 *Mykolas Michelbertas*. Seniausia Kvėdarnos praeitis
/Monografija „Kvėdarna“
The most ancient times of Kvėdarna /1004
- 181 *Vykintas Vaitkevičius*. Dubysos žemupio šventvietės
/Monografija „Seredžius“
The sacred sites of the Dubysa River lower reaches /1004
- 198 *Birutė Salatkienė*. Papilės archeologijos paminklai ir jų tyrinėjimai
/Monografija „Papilė“, I dalis
Some archaeological monuments of Papilė and their research
/1005
- 248 *Manvydas Vitkūnas*. Kernavės miestas XIII–XIV amžiuje
/Monografija „Musninkai. Kernavė. Čiobiškis“
Kernavė in the 13th–14th c. (people every day life and occupations) /1007
- 310 *Julius Kanarskas*. Kartenos apylinkių proistorė
/Monografija „Kartena“
The pre-history of Kartena environs /1008

ISTORIJA/HISTORY

- 337 *Povilas Spurgevičius*. Seredžiaus bažnyčios istorija
/Monografija „Seredžius“
The history of Seredžius church /1009
- 356 *Vytenis Almonaitis*. Vokiečių ordino Dubysos pilis
/Monografija „Seredžius“
The German Order Castle of Dubysa /1010
- 369 *Romas Batūra*. Pieštėvės pilis Lietuvos gynyboje. Legendinės Lietuvos pradžios pilis
/Monografija „Seredžius“
The castle of Pieštėvė in Lithuania's defense. A legendary castle of Lithuania's beginning /1010
- 385 *Vida Girininkienė*. Paragaudžio dvaro savininkas Antanas Montvila
/Monografija „Kvėdarna“
Antanas Montvila, the landlord of Paragaudis /1011

- 395 *Ričardas Čepas*. Papilės valsčiaus savivaldybė 1918–1940 metais
/Monografija „Papilė“, I dalis
The self-governing body of Papilė *Valsčius* in 1918–1940
/1011
- 423 *Jonas Sireika*. Papilės valsčiaus administracinė ir politinė raida
1918–1940 metais
/Monografija „Papilė“, I dalis
The administrative and political development of Papilė
Valsčius in 1918–1940 /1012
- 435 *Rita Regina Trimonienė*. Papilės istorija nuo XIII iki XVI
amžiaus
/Monografija „Papilė“, I dalis
The history of Papilė since in 13th–the 16th centuries /1013
- 452 *Stanislovas Buchaveckas*. Musninkų valsčiaus mokyklos
1939–1944 metais
/Monografija „Mugninkai. Kernavė. Čiobiškis“
The schools of Musninkai *Valsčius* in 1939–1944 /1013
- 495 *Stanislovas Buchaveckas*. Musninkų valsčius nacių okupacijos
metais
/Monografija „Mugninkai. Kernavė. Čiobiškis“
The Musninkai *Valsčius* during Nazi occupation period /1014
- 542 *Vytautas Merkys*. Lietuvių kalbos vartojimo bažnyčioje
ir lietuviškos spaudos plitimo sąsajos 1870–1914 metais
/Monografija „Mugninkai. Kernavė. Čiobiškis“
The connections between Lithuanian language usage
by the Church and spreading of Lithuanian press
in 1870–1914 /1014
- 550 *Edvardas Gudavičius*. Kernavės žemė ir valsčius iki
1564–1566 metų administracinės reformos
/Monografija „Mugninkai. Kernavė. Čiobiškis“
The Kernavė land and *Valsčius* before the administrative
reform of 1564–1566 /1015
- 559 *Dalia Klajumienė*. Laukuvos ir Požerės bažnyčių interjerų
dekorų paveldas
/Monografija „Laukuva“, I dalis
The décor heritage of Laukuva and Požerė churches interiors
/1015
- 571 *Vytenis Almonaitis*. Laukuvos apylinkės kryžiuočių karo
kelių aprašymų duomenimis
/Monografija „Laukuva“, I dalis
Laukuva environs by the crusader’s war road descriptions
/1016
- 584 *Vytautas Kubilius*. Stasys Santvaras
/Monografija „Seredžius“
Stasys Santvaras /1016

- 595 *Vincas Ruzas*. Simonui Daukantui skirti medaliai
/Monografija „Papilė“, I dalis
The medals assigned for Simonas Daukantas /1017
- 603 *Vincas Ruzas*. Simono Daukanto indėlis į lietuvišką
numizmatiką
/Monografija „Papilė“, I dalis
The contribution of Simonas Daukantas' into the Lithuanian
numismatics /1017
- 611 *Vytautas Merkys*. Simono Daukanto globėjas kun. Ignotas
Vaišvila
/Monografija „Papilė“, I dalis
Rev. Ignotas Vaišvila as a guardian of Simonas Daukantas'
/1018
- 637 *Izraelis Lempertas*. Kalbininkas, žodynininkas Chackelis
Lemchenas
/Monografija „Papilė“, II, III dalys
A linguist and glossarist Chackelis Lemchenas /1018

ETNOLOGIJA/ETHNOLOGY

- 647 *Laura Piškinaitė-Kazlauskienė*. Žvejyba Nemune tarp Kauno
ir Smalininkų
/Monografija „Seredžius“
Fishing in the Nemunas River between Kaunas and
Smalininkai /1019
- 692 *Adelė Vaidelienė*. Kvėdarnos valsčiaus vandens malūnai
ir tvenkiniai
/Monografija „Kvėdarna“
Water mills and ponds of the Kvėdarna region /1020
- 715 *Inga Nėnienė*. Didžiosios skaros lokalinėje tradicijoje
/Monografija „Tauragnai“
Large shawls in local tradition /1020
- 729 *Angelė Vyšniauskaitė*. Zanavykų kultūros ir charakterio
bruožai
/Monografija „Griškabūdis“
Lineaments of culture and character of Zanavykai people
/1020
- 736 *Vingaudas Baltrušaitis*. Zanavykų patalpų apšvietimo
priemonės
/Monografija „Griškabūdis“
Lighting of rooms in the Zanavykai ethnical area /1021
- 743 *Irena Stonkuvienė*. Dorinis vaikų auklėjimas šeimoje
Griškabūdžio valsčiuje (XX a. pirmoji pusė)
/Monografija „Griškabūdis“
Moral education of children by the Lithuanian peasant family
in the first half of the 20th century /1021

- 773 *Janina Morkūnienė. Zanavykų kinkomojo transporto savitumai*
/Monografija „Griškabūdis“
Peculiarities of horse-drawn vehicles in Zanavykai ethnical area
/1022
- 790 *Antanas Stravinskas. Nuo plūgo iki kryžiaus. Geležinių kryžių*
puošybos tipologinės sąsajos
/Monografija „Griškabūdis“
From a plough to a cross: typological connections in
decorating iron crosses /1023
- 797 *Žydrė Petrauskaitė. Griškabūdžio ir jo apylinkių medinių*
pastatų puošyba
/Monografija „Griškabūdis“
Decoration of wooden buildings in Griškabūdis and its
environs /1024
- 822 *Janina Morkūnienė. Kinkomasis transportas valstiečių ūkinėje*
veikloje
/Monografija „Kvėdarna“
The role and importance of harness transport in the peasant
economy /1024
- 840 *Janina Morkūnienė. Odų ir kailio naminio išdirbimo lokaliniai*
tapatumai
/Monografija „Kvėdarna“
The sameness of fur processing by local skimmers /1024
- 847 *Inga Nėnienė. Skaros ir skarelės moterų gyvenime*
(XX amžius)
/Monografija „Musninkai. Kernavė. Čiobiškis“
The wraps, shawls and headscarves in Lithuanian female life
(the 20th cent.) /1025
- 860 *Irena Regina Merkienė. Gyvulių ūkis. Lokalinės kultūros*
universalumas ir savitumas
/Monografija „Musninkai. Kernavė. Čiobiškis“
Animal farming. The universalities and peculiarities of local
cultures /1025
- 874 *Virginija Jurėnienė. Papilės apylinkės kapinės*
/Monografija „Papilė“, II, III dalys
The cemeteries in Papilė area /1026
- 894 *Asta Venskienė. Moteriško grožio idealas ir jo kūrimas*
/Monografija „Papilė“, II, III dalys
The ideal of female beauty and its creation /1026
- 905 *Ilona Burinskaitė. Kartenos apylinkių koplytėlės*
/Monografija „Kartena“
The chapels in Kartena parish /1027
- 920 *Virginija Kvasaitė. „Marijos Nekaltojo Prasidėjimo valandų“*
giedojimo ypatumai Kartenos apylinkėse
/Monografija „Kartena“
Peculiarities of singing the Blessed Virgin Mary Immaculate
Conception Hours in Kartena area /1028

SOCIOLOGIJA/SOCIOLOGY

- 929 *Valentina Ratkevičienė*. Laukuvos ūkininkų gyvenimo ir veiklos sąlygos
/Monografija „Laukuva“, I dalis
The conditions of Laukuva farmer life and activities /1028
- 950 *Antanas Čiužas*. Laukuvos gimnazija: vertybių paieškos sociologiniu požiūriu
/Monografija „Laukuva“, I dalis
The gymnasium of Laukuva: the search for values from sociological viewpoint /1029
- 982 Apie autorius
About authors /1030

Spalvotų iliustracijų intarpai p. 121–144, 625–636
Colour pictures pp. 121–144, 625–636

991 SANTRAUKA ANGLŲ KALBA/SUMMARY IN ENGLISH

- 1038 Santrumpos ir sutrumpinimai
- 1041 Asmenvardžių rodyklė. *Sudarė Gabija Bruzgytė, Auksė Gasperavičienė*
- 1054 Vietovardžių rodyklė. *Sudarė Gabija Bruzgytė, Albinas Masaitis, Auksė Gasperavičienė*
- 1065 Buvusių Lietuvos valsčių žemėlapis su pažymėtais valsčiais, kurių lokaliniai tyrimai pateikiami monografijoje.
Sudarė UAB „Žemėlapių artelė“ kartografe Aira Dubikaltienė
- 1066 Buvusių Lietuvos valsčių abėcėlinis sąrašas
- 1068 Buvusių Lietuvos valsčių teritorinis sąrašas
- 1070 Apie seriją „Lietuvos valsčiai“
About the “Lietuvos valsčiai” series /1076
- 1075 Rengiamų „Lietuvos valsčių“ serijos monografijų bei monografijų, išleistų iki 2011 m. pabaigos, žemėlapis.
Sudarė UAB „Žemėlapių artelė“ kartografe Aira Dubikaltienė
- 1079 „Lietuvos valsčių“ serijos mokslinių straipsnių parengimo sąlygos

Leidėjo žodis

Pirmųjų „Lietuvos valsčių“ serijos monografijų pagrindą sudarė aprašomojo pobūdžio straipsniai. Į darbą įsitraukus mokslininkams, buvo imtasi rengti lokaliųjų tyrimų ekspedicijas – nuo 1999 iki 2011 m. imtinai „Versmės“ leidykla surengė 92 skirtingų aprašomų vietovių lokaliųjų tyrimų ekspedicijas (iš jų 17 – pakartotinių ir 2 archeologinių kasinėjimų), kuriose dalyvavo ir medžiagą savo straipsniams rinko 1 509 rengiamų monografijų autoriai, o gausėjant tiriamųjų mokslinių straipsnių, kilo idėja suburti nepriklausomą autoritetinę „Lietuvos valsčių“ monografijų serijos Lietuvos lokaliųjų tyrimų mokslo darbų komisiją, sudarytą iš aukščiausios kvalifikacijos serijoje aprašomų dalykinių sričių specialistų, galinčių įvertinti serijai rašančių mokslininkų straipsnių kokybę ir mokslinę vertę.

Pirmieji šios Lietuvos lokaliųjų tyrimų mokslo darbų komisijos įvertinti moksliniai straipsniai buvo publikuoti „Lietuvos valsčių“ serijos monografijoje „Seredžius“ (2003 m., vyr. redaktorė sudarytoja istorikė Vida Girininkienė, 15 mokslinių straipsnių). Vėlesni buvo spausdinami monografijose „Kvėdarna“ (2004 m., vyr. redaktorius Kazys Misius, 6 moksl. str.), „Papilė“ I dalis (2004 m., vyr. redaktorė Vida Girininkienė, 11 moksl. str.), „Tauragnai“ (2005 m., vyr. redaktorius Venantas Mačiekus, 4 moksl. str.), „Musninkai. Kernavė. Čiobiškis“ (2005 m., vyr. redaktorius Stanislovas Buchaveckas, 7 moksl. str.), „Laukuva“ I dalis (2005 m., vyr. redaktorius Virginijus Jocys, 10 moksl. str.), „Papilė“ II, III dalys (2006 m., vyr. redaktorė Vida Girininkienė, 10 moksl. str.) ir kitose – kiekvienoje serijos monografijoje vidutiniškai dešimtadalis straipsnių yra moksliniai.

Dėl natūraliai didelės leidybos darbų apimties (monografijų apimtis yra 800–2 300 p.) ir trukmės bei nuolatinio lėšų stygiaus serijos knygų parengimas spaudai ir išleidimas užtrunka nuo 3–5 iki net 10–12 metų, išleidimo terminai yra neapibrėžti, dažnai nusikelia, vėluoja, todėl „Versmės“ leidykla, siekdama, kad monografijoms parašyti mokslo darbai kuo greičiau pasiektų skaitytoją bei patektų į mokslinę apyvartą, ėmėsi iniciatyvos savo lėšomis leisti atskirą, specializuotą lokaliųjų tyrimų mokslo darbų rinkinį, kuriame būtų skelbiami „Lietuvos valsčių“ serijai parašyti moksliniai straipsniai. Taip atsirado elektroninis serialinis leidinys „Lietuvos lokaliniai tyrimai“, ISSN 2029-0799, skelbiamas specializuotoje visatekstėje svetainėje www.llt.lt, o 1-asis straipsnis – 2001 m. parašytas prof. Ričardo Kazlausko „Seredžiaus apylinkių drugiai“ – jame publikuotas 2006 m. lapkričio 21 d. Per 12 lokaliųjų tyrimų metų (2000–2011) ir 5-erius metus nuo pirmojo straipsnio pasirodymo šiame rinkinyje iš viso paskelbtas 191 mokslinis straipsnis, kuriuos parašė 125 autoriai, šių straipsnių bendra apimtis yra 3 374 p. Dabar kasmet išleidžiama 12 mėnesinių šio elektroninio periodinio leidinio tomų (numerijų), vieną tomą sudaro vienas ar keli straipsniai. Kiekvieno straipsnio tekstas, siekiant apsaugoti jo autoriaus teises, prieš jį skelbiant elektroninėje erdvėje pirmiausia yra patvirtinamas notariškai, o nuo straipsnių parašymo ir pateikimo mokslo darbų komisijai iki jų paskelbimo rinkinyje dabartiniu metu praeina ne daugiau kaip vieneri metai.

Įsibėgėjus „Lietuvos lokaliųjų tyrimų“ elektroniniam mokslo darbų rinkiniui, buvo pasigesta įprastesnės materialesnės darbų publikavimo formos, t. y. elektroninėje erdvėje skelbtų mokslinių straipsnių įtvirtinimo dar ir popieriniame tęstiniame

leidinyje – to paties pavadinimo apibendrintoje „Lietuvos valsčių“ serijos monografijoje. Taip atsirado ši kolektyvinės „Lietuvos lokaliųjų tyrimų“ monografijos 1-oji dalis, kurioje chronologiškai spausdinami mokslo darbai, parašyti „Lietuvos valsčių“ serijai 2000–2002 m., o kitose šios monografijos dalyse bus paeiliui spausdinami vėliau parašytieji.

Tariu nuoširdų ačiū pirmiesiems Lietuvos lokaliųjų tyrimų mokslo darbų komisijos pirmininkams – etnologei prof. habil. dr. Irenai Reginai Merkienei bei istorikui prof. dr. Aivui Ragauskui, dabartiniam pirmininkui, archeologui doc. dr. Gintautui Zabielai, visiems komisijos nariams (jų pavardės ir mokslo sritys pateikiamos knygos 4-ajame – metrikų puslapyje), visiems autoriams mokslininkams, be kurių puikių mokslinių straipsnių nebūtų ir šio leidinio, taip pat straipsnių recenzentams, redaktoriams, dailininkei Onai Liugailienei, vadybininkei Vaidai Dževečkaitei, kitiems leidyklos darbuotojams. Už metai iš metų atliekamą kruopštų kasdienį darbą ypatingą padėką reiškiu mokslo darbų komisijos ir šios monografijos atsakingajai redaktorei Gabijai Juščiūtei.

Manau, kad „Lietuvos lokaliųjų tyrimų“ elektroniniame serialiniame mokslo darbų rinkinyje bei jo spausdintiniame atitikmenyje – monografijų tomuose – vienoje vietoje sukaupti įvairių Lietuvos vietovių moksliniai lokaliniai tyrimai padės ne tik bendrame Europos ir pasaulio kontekste giliau pažinti savo tūkstantmetį 2009-aisiais minėjusią, bet vis dar gerai nepažintą Lietuvą, bet bus panaudoti ir tolesniuose darbuose. Tikiuosi, kad šis privačių asmenų iniciatyva ir lėšomis rengiamas mokslinių straipsnių rinkinys sulauks valstybės ir mokslo institucijų dėmesio, įvertinimo ir palaikymo, o mokslo darbų operatyvus publikavimas jame bei nuoseklus periodinis monografijos dalių leidimas bus paskata mokslininkams aktyviau imtis šalies lokaliųjų tyrimų bei rašyti „Lietuvos valsčių“ serijai.

Maloniai laukdamas mokslo bendruomenės atstovų ir kitų skaitytojų pastabų ir pasiūlymų viliuosi, kad „Lietuvos lokaliųjų tyrimų“ mokslo darbų rinkinys bei monografija ras savo skaitytoją, bus reikalingi bendroje mokslo tyrimų erdvėje.

Petras Jonušas,

„Lietuvos valsčių“ serijos ir jos mokslo darbų rinkinio

„Lietuvos lokaliniai tyrimai“ leidėjas

pj@llt.lt

Pratarmė

Jūsų rankose – 1-asis „Lietuvos lokalinių tyrimų“ kolektyvinės mokslo darbų monografijos tomas. Į Lietuvos mokslo rinką – šiandienis mūsų pasaulis gyvena pagal jos dėsnius – ateina dar vienas žaidėjas. Ateina jis ne į tuščią vietą. Tai didžiulio „Lietuvos valsčių“ projekto, „Versmės“ leidyklos vykdomo jau antrą dešimtmetį, mokslinis koncentratas. Visuomenei ši veikla daugiau žinoma iš storų kolektyvinių lokalinių monografijų, skirtų Lietuvos valsčiams. Į kiekvieną iš jų savo indėlių straipsnių pavidalu įnešė apie du tūkstančius autorių, tarp kurių daugiau kaip 350 mokslininkų, kartais ir kilusių iš aprašomojo valsčiaus. Natūralu, kad jų straipsniai daugiausia yra moksliniai, ypač kai jie rašomi iš srities, kurioje dirba šie tyrinėtojai. Tokie straipsniai spausdinami visose „Lietuvos valsčių“ knygoose. Nuo serijos pasirodymo pradžios apsibrėžė mokslo sričių ir krypčių ratas, kuriame vietovės ypatumai gali išryškėti per jos lokalumą. Tai fizinių mokslų srities geologijos ir fizinės geografijos kryptys, biomedicinos mokslų srities biologijos, botanikos ir zoologijos kryptys, humanitarinių mokslų srities etnologijos, istorijos, archeologijos, kalbotyros, sociologijos kryptys (skirstymas pateikiamas pagal naujausią Lietuvos mokslo tarybos 2011 m. lapkričio 21 d. aprobuotą klasifikacijos projektą). Šiose monografijose iš minėtų krypčių veikiai išsikristalizavo atskiri straipsniai, kurie išleistose knygoose išsiskyrė savo tyrimų ir apibendrinimų gilumu, išbaigtumu, gausiu šaltinių panaudojimu ir citavimu, todėl knygoose jie pažymėti žvaigždutėmis, reiškiančiomis, kad tai mokslinis darbas. Tokiems straipsniams įvertinti 2003 m. buvo sukurta nepriklausoma „Lietuvos valsčių“ serijos Lietuvos lokalinių tyrimų mokslo darbų komisija, vienijanti keliolika įvairių sričių kvalifikuotų specialistų. Pirmoji šios komisijos pirmininkė buvo prof. habil. dr. Irena Regina Merkienė (2003–2008 m.), vėliau ją pakeitė prof. dr. Aivas Ragauskas (2008–2011 m.), o nuo 2011 m. rudens – šių eilučių autorius. Jų vadovaujama mokslo darbų komisija iki 2011 m. pabaigos įvertino 127 mokslininkų parengtus 193 mokslinius straipsnius, kurių dalis jau paskelbta išėjusiuose „Lietuvos valsčių“ serijos tomuose. Siekiant mokslo darbus plačiau ir operatyviau įvesti į mokslinę apyvartą, 2006 m. buvo išleisti du atskiri mokslo darbų rinkiniai pagal mokslo kryptis, skirti geologijai (t. 1(1), *Gamta*, vyr. redaktorius A. Gaigalas, Vilnius, 2006, 400 p.) ir archeologijai (t. 1(2), *Archeologija*, vyr. redaktorius G. Zabiela, Vilnius, 2006, 244 p.). Tačiau tokia mokslinių straipsnių publikavimo forma susidūrė su koncepcijos, struktūros, taip pat parengimo ir leidybos problemomis, kurios neleido įveikti susidariusio atsilikimo tarp straipsnio įteikimo spaudai ir jo viešo skelbimo. Šią spragą užpildė jų skelbimas internetinėje erdvėje įkurdintame „Lietuvos lokalinių tyrimų“ serialiniame leidinyje, tačiau popierinė mokslo darbo publikacija šiandien kol kas yra vienintelė, atlaikiusi laiko išbandymus, kuriai realios alternatyvos, nepaisant sparčiai besiplėtojančių elektroninių technologijų, vis dar nėra. Popierinės „Lietuvos lokalinių tyrimų“ mokslo darbų monografijos tomai, apimančios visų minėtų sričių ir krypčių mokslo darbus, parašytus atitinkamais laikotarpiais, turėtų užbaigti iškilusių organizacinių problemų optimalaus sprendimo būdo paieškas. Šis pirmasis monografijos tomas apima 2000–2002 m. „Versmės“ leidyklai įteiktus straipsnius, atitinkančius mokslinių darbų kriterijus, iš viso 50 mokslinių straipsnių. Tolesni tomai, kuriuos numatoma leisti kartą per metus, apims vėlesniais metais gautus

mokslinius straipsnius, iki jų leidyba pasivys esamą laiką. Taip siekiama suderinti mokslo darbų sklaidą su lokaliųjų monografijų leidyba ir kartu paskatinti lokaliuosius tyrinėjimus.

Dar reikėtų trumpai sustoti prie pačios lokaliųjų tyrimų sampratos. Terminas „lokalinis“ į Lietuvą atėjo iš angliškai kalbančių kraštų, kur žodis „local“ reiškia „vietinis“, o pastarasis yra kilęs iš lotyniško „locus“, nurodančio vietą. Nors lietuvių kalboje žodžiai „vieta“ ir „vietinis“ turi tą pačią šaknį, jų prasmė skirtinga. „Vieta“ lietuvių kalbos žodyne turi net 24 reikšmes, paprastai apibrėžiančias tam tikrą užimamą erdvę. Žodis „vietinis“ turi tik 3 reikšmes, nurodančias priklausymą tam tikrai vietai. Lokalumo sąvoką vartodami pirmuoju atveju turime tiriama objekto apibrėžtumą, kas visiškai atitinka mokslo darbo struktūrą. Tačiau lokalumas Lietuvoje dažniausiai suprantamas antruoju atveju, kuris turi plačiau nesvarbios reikšmės prasmę, kai kada netgi menkinančią. Štai į tokią dirvą yra pakliuvę lokaliniai tyrinėjimai Lietuvoje, nors atrodytų, kad viskas tarsi turėtų priklausyti nuo mastelio – juk žvelgiant pasaulio mastu ir pati Lietuva yra lokalinė.

„Versmės“ pradėta lokaliųjų tyrimų kryptis veikia sulaukė palaikymo ir jau esamose mokslo institucijose. 2005 m. Vilniaus pedagoginio universiteto išleistas mokslinių straipsnių rinkinys „Lietuvos lokaliųjų tyrimų padėtis“ tą gerai liudija. Jame rasime ir Lietuvos istorijos instituto, Socialinių tyrimų instituto, Šiaulių universiteto mokslininkų straipsnių, į įvairius šių tyrimų aspektus žvelgiančių labiau apibendrinamų, teorinių ar užsienio šalių tyrimų pavyzdžiais. „Versmės“ vykdomi lokaliniai tyrimai yra daugiau klasikiniai, nukreipti į didesnio ar mažesnio regiono (ne visuo- met tai yra valsčius) tam tikro aspekto atskleidimą, dažnai platesnius apibendrinimus paliekant kitiems tyrimams. Vaizdžiai kalbant, tai yra atskiri mozaikos elementai, be kurių pati mozaika – įvairiapusis mūsų krašto pažinimas – arba būtų nepilna, arba jos visai nebūtų. Tad su tokiomis mintimis ir palydime pirmąjį „Lietuvos lokaliųjų tyrimų“ monografijos tomą į gyvenimą.

Doc. dr. Gintautas Zabiela,

Lietuvos lokaliųjų tyrimų mokslo darbų komisijos pirmininkas

BIOLOGIJA

Tauragnų krašto augmenijos ypatumai

Živilė Lazdauskaitė

Vilniaus pedagoginis universitetas

Tauragnų kraštu laikome ne tik Tauragnų miestelį ir jo prieigas, bet visą plotą, kuris supa svarbiausią šio regiono objektą – Tauragno ežerą. Aptariamoji teritorija išsiskiria savitu reljefu, kurį suformavo paskutinis apledėjimas. Ledyno suformuotas reljefas susideda iš sudėtingų moreninių masyvų, priekinių moreninių lankų ir ledyno liežuvinių dubumų.

Daug įtakos tam turėjo paskutinio apledėjimo Daugailių–Tauragnų ledyninis liežuvis. Kelis kartus pasistumdamas ir vėl aptirpdamas jis suformavo moreninių darinių lanką Klýkių, Šeduíkių, Musteíkių, Tauragnų apylinkėse.

Tarp Vyžuonós–Utenós ir Daugailių–Tauragnų ledyninių liežuvių formavosi labai painaus reljefo tarpliežuvinis moreninis masyvas. Daugailių, Tauragnų ir Kazitiškio moreninių ledyninių liežuvių sąlytį gana tiksliai parodo pleišto pavidalo Šeimatiės moreninis masyvas¹.

Su nurodytais reljefo skirtumais susijęs hidrografinis tinklas, kurį sudaro daugiausia rininiai ežerai (Tauragnas, Ilgis, Klykių, Ukojo), upės retos ir nedidelės.

Įvairūs genetiniai reljefo tipai skiriasi ir įvairiais dirvožemio atmainų dariniais. Rajono dirvožemių danga labai marga. Dirvožemių ir drėkinimo sąlygų įvairumas sukūrė labai didelę augimviečių (buveinių) įvairovę – nuo pačių skurdžiausių iki maistingiausių, nuo sausiausių iki šlapiausių.

Ištirpus ledynams, vyravo miškatundrė su retais pušies ir eglės medžiais. Alerode ją pakeitė subarktiniai retmiškiai, viršutiniame driase vėl užleidę vietą miškatundrei. Ir tik borealyje ėmė augti tankesni pušies–beržo miškai, kuriuos Atlantyje pakeitė plačialapiai, o giliau išplautuose dirvožemiuose – eglynai².

Nemažai pakitimų sukėlė ir prasidėjusi ariamoji žemdirbystė. Sausesnes miškų augimvietes užėmė arimai, šlapesnes – žemumų pievos. Žemdirbystė kalvotose srityse sukėlė dirvų eroziją. Nuo kalvų viršūnių ir šlaitų nusiplovė nemaža dirvožemio dangos dalis. Dar daugiau dirvožemio per šimtmečius beariant šlaitus buvo sustumta į kalvų papėdes. Čia susidarė panuovaliai (iki 1 m aukščio), juosiantys beveik visas kalvas ir dengiantys tarpkalvinių pelkaičių pakraščius ar žemumų pievas.

Prieš žemdirbystės laikotarpį teritorija buvo apaugusi labai įvairiais miškais. Tai turėjo būti mišrūs miškai, kurių moreniniuose masyvuose su lapuočiais drauge augo eglės, o liežuvinėse smėlėtose dubumose – pušynai su ažuolais. Šių miškų liudytojais dar yra likę

Straipsnis „Versmės“ leidyklai įteiktas 2001 10 18, serijos „Lietuvos valsčiai“ Lietuvos lokalinių tyrimų mokslo darbų komisijos įvertintas 2005 03 17, pirmą kartą paskelbtas „Lietuvos valsčių“ serijos monografijoje „Tauragnai“, išleistoje 2005 07 01.

¹ Lietuvos TSR fizinė geografija (atsak. red. Basalykas A.), Vilnius, 1958, t. 1–5; Basalykas A. Lietuvos TSR fizinė geografija, Vilnius, 1965, t. 2–5.

² Natkevičaitė-Ivanauskienė M. Lietuvos augalija, Lietuvos TSR geografija, Vilnius, 1958, t. 1, p. 382–416; Seibutis A. Lietuvos pelkės, Lietuvos TSR fizinė geografija, Vilnius, 1958, t. 1, p. 337–381.

pavieniai seni ąžuolai Trainiškėse, Varniškėse, Strazduosė.

Lietuvos inventoriuje, sudarytame vykdant Valakų reformą, yra detalūs 1554 m. Vilniaus tijūnystės Nemenčinės ir Linkmenų valsčiaus miškų aprašymai. ąžuolai augo daugelio ežerų pakrantėse. Savininkai, pasinaudodami vandens keliais, juos kirto ir gabeno į užsienį³. Išliko tik seni medžiai Varniškių, Strazdų kaimuose, baigia sutrūnyti galingų ąžuolų kelmai kitų kaimų apylinkėse. Neretai dirbamas laukas dar vadinamas „užuolijas“ ar „laukas par užuola kelmų“. Šiuo metu tirtoje teritorijoje grynų ąžuolynų visiškai nėra, tiktai Labės ežero pakrantėje tarp beržų auga nemažai ir ąžuolų. Prie Šimkūnų kaimo palaukėje išikūręs ąžuolų miškelis.

Teritorija nevienodai padengta miško. Didžiausi miškų masyvai plyti šiaurrietinėje dalyje. Paminėtini Varniškių, Daunorių, Šeimaties, Vyžių miškai.

Turbūt čia galima priskirti ir Minčiagirę bei Ažvinčių giria, kurių pietinėje ir vakarinėje dalyse išikūrę kaimai, kadaise priklausę Tauragnų valsčiui. Pietrytinėje Tauragnų pakrantėje plyti nemažas Sėlos miškas.

Šiuose miškuose didžiausius plotus užima įvairūs (savesni, drėgnesni, vešlesni ar skurdesni) pušynai.

Nedideliais ploteliais aukštesnių kalvų viršutinėje dalyje, ypač pietinės ekspozicijos šlaituose, auga kerpšiliai. Čia, be pušies (*Pinus sylvestris*), medžių arde dar auga karpotasis beržas (*Betula pendula*). Trakas retas, su pavieniais kadagio (*Juniperus communis*) ir šermukšnio (*Sorbus aucuparia*) krūmeliais. Žolių ir puskrūmių ardas taip pat retas. Jį sudaro viržis (*Calluna vulgaris*), pavasarinė viksva (*Carex ericetorum*), pievinis kūpolis (*Melampyrum pratense*), perkūnropė (*Jovi-barba soboliferum*). Vešlią kerpių ir samanų dangą sudaro elninė ir miškinė šiurės (*Cladonia rangiferina*, *C. sylvatica*) ir dvyndančių samanų (*Dicranum polysetum*) rūšis. Tačiau tokių pušynų nedaug.

Plačiausiai išplitę samaniniai pušynai, augantys smėlio ir priemolio dirvožemiuose. Tai patys produktyviausi ir gražiausi miškai. Pušys aukštos, lieknos. Medyne prarečiui auga eglės (*Picea abies*), rečiau beržai. Trako beveik nėra, tik kur ne kur yra pavienių kadagių, nuskurusių šermukšnio (*Sorbus aucuparia*) ar putino (*Viburnum opulus*) krūmelių. Gana gausiai žolių ir puskrūmių aukšte auga mėlynė (*Vaccinium myrtillus*), bruknė (*Vaccinium vitis-idaea*), nuolat, nors ir negausiai, auga avinis eraičinas (*Festuca ovina*), pievinis

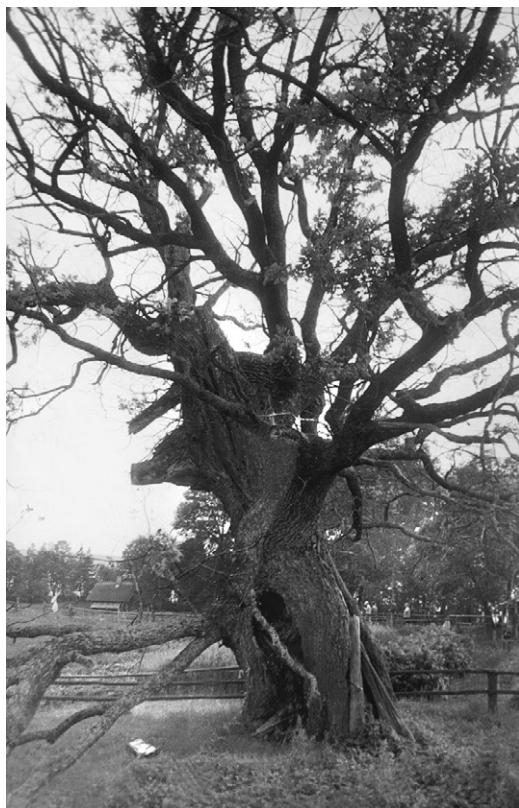

Strazdų k. augęs ąžuolas – gamtos paminklas. 1980 m. liepa. Aloyzo Petrašiūno nuotr.

³ Lukinas M. Lietuvos ąžuolynų nykimas, *Mūsų girios*, 1958, nr. 10.

kūpolis. Tokiuose miškuose aptinkama retų augalų – penkialapis dobilas (*Trifolium lupinaster*) (Kazitiškio miškai), miškinė žiomenė (*Dracocephalum ruyschiana*) (Minčia), didžiažiedė rusmenė (*Digitalis grandiflora*) ir lieknoji plukė (*Anemone sylvestris*) (Daunoriai, Lukošiučiai). Čia aptinkama ir šiaurinė linėja (*Linnaea borealis*), būdinga Aukštaičių aukštumos fotogeografinio rajono borealinė rūšis. Vešlią ir gausią samanų dangą sudaro paprastoji šilsamanė (*Pleurozium schreberi*), atžalinė gūžtvė (*Hylocomium splendens*), rečiau *Dicranum polysetum*, šilinė plunksnė (*Ptilium crista-castrensis*).

Drėgniesniuose velėniniuose jauriniuose dirvožemiuose auga pušynai su gana gausia eglių priemaiša. Tokie miškai plačiau išplitę Minčios, Daunorių apylinkėse. Šiuose pušynuose auga tankus eglių pomiškis. Krūmų beveik nėra, tik kur ne kur styro nuskurę kadagio (*Juniperus communis*) ir šalteksnio (*Frangula alnus*) krūmeliai. Čia daug žolių ir puskrūmių. Kaip ir visuose pušynuose, čia auga smiltyninis lendrūnas (*Calamagrostis epigejos*), plaukuotasis kiškiagrikis (*Luzula pilosa*), viržiai, mėlynės, bruknės. Šiuose pušynuose yra Lietuvoje retesnių rūšių augalų – saugoma vėjalandė šilagėlė (*Pulsatilla patens*), stačioji gubojė (*Gypsophila fastigiata*), čia taip pat aptinkama šiaurinė linėja (*Linnaea borealis*), gauruotoji vaisgina (*Ajuga genevensis*). Tokiuose miškuose aptikta šioje Lietuvos dalyje ypač reta saugoma įvairialapė usnis (*Cirsium heterophyllum*). Samanų danga vešli. Labiausiai paplitusios samanos yra paprastoji šilsamanė (*Pleurozium schreberi*), *Dicranum polysetum*, atžalinė gūžtvė (*Hylocomium splendens*).

Pelkių pakraščiuose auga nedideli plotelius užimantys šlapi pušynėliai. Jie randami perteklingai drėgnuose velėniniuose jauriniuose smėlio dirvožemiuose, ypač Minčios apylinkėse. Tokiuose miškeliuose, be pušų, dar auga karpotųjų (*Betula pendula*) ir plaukuotųjų (*Betula pubescens*) beržų. Trako beveik nėra, tik kur ne kur styro pavieniai kadagių (*Juniperus communis*) krūmeliai. Gausus žolių ir ypač puskrūmių ardvas. Nuolat auga gailis (*Ledum palustre*), vaivoras (*Vaccinium uliginosum*). Šiuose miškuose rasta retų ir saugomų rūšių: rutulinė viksva (*Carex globularis*), statusis atgiris (*Huperzia selago*). Vešlioje samanų dangoje nuolat auga paprastoji šilsamanė (*Pleurozium schreberi*), purioji dvyndantė (*Dicranum polysetum*), grakštusis gegužlinis (*Polytrichum gracile*).

Minčiagirėje, Daunorių miške, Ažvinčių girioje esančių ežerų ir ežerėlių žemose liumpsinčiose pakrantės juostose yra šlapių pelkinių pušynų. Čia pušaitės neaukštos, nuskurdusios, tarp jų nemažai plaukuotųjų ir karpotųjų beržų. Trake auga įvairių rūšių gluosnių (*Salix aurita*, *S. cinerea*, *S. viminalis*, *S. starkeana*). Žolių ir puskrūmių dangoje veši pelkinis gailis (*Ledum palustre*), kupstinis švylys (*Eriophorum vaginatum*), vaivoras (*Vaccinium uliginosum*), mėlynės. Samanų dangoje vyrauja centrinis, smailusis ir pelkinis kiminai (*Sphagnum centrale*, *S. fallax*, *S. palustre*), rečiau pālminė junėtė (*Climacium dendroides*).

Gryną eglynų tirtoje vietoje beveik nėra, juose visuomet auga daugiau ar mažiau pušų. Šlapesniuose eglynuose Ažvinčių, Daunorių, Minčios miškuose, be eglių ir pušų, prarečiui dar auga karpotieji beržai, rečiau drebulės (*Populus tremula*). Retą traką sudaro šalteksniai, šermukšniai, kai kada lazdynai (*Corylus avellana*). Žolių ir puskrūmių dangoje visada auga miškinis lendrūnas (*Calamagrostis arundinacea*), plaukuotasis kiškiagrikis (*Luzula pilosa*), pieviniai kūpoliai. Eglynuose yra kai kurių retų ar apyrečių Lietuvos augalų, pvz., didžiažiedė rusmenė (*Digitalis grandiflora*). Sausesnėse vietose – gausiau rūšių turintys eglynai. Medyne tankiai auga eglės, gana dažni karpotieji ir plaukuotieji beržai (*Betula pendula*, *B. pubescens*), baltalksnis (*Alnus*

incana), paprastasis klevas (*Acer platanoides*). Vešlų traką sudaro šaltėkšniai, šermukšniai, paprastasis sausmedis (*Lonicera xylosteum*), kartais žalčialunkis (*Daphne mezereum*), juodasis serbentas (*Ribes nigrum*), paprastasis putinas. Žolių ir puskrūmių danga vešli, joje auga kiškiakopūstis (*Oxalis acetosella*), triskiautė žibuoklė (*Hepatica nobilis*), mėlynės, geltonžiedis šalmutis (*Lamium galeobdolon*), dvilapė medutė (*Maianthemum bifolium*), pirštuotoji viksva (*Carex digitata*), miškinė zuiksalotė (*Mycelis muralis*). Čia aptinkamas saugomas statusis atgiris (*Huperzia selago*). Tokiuose eglynuose samanų danga sudaryta iš pavienių vejelių, čia auga paprastoji šilsamanė (*Pleurozium schreberi*), atžalinė gūžtvė (*Hylocomium splendens*), tribriaunė kerėža (*Rhytidiadelphus triquetrus*).

Beržynų tirtoje teritorijoje nedaug ir tie patys užima nedidelius plotus buvusių pušynų augimvietėse. Smėlio ir priemolio nujaurėjusiuose dirvožemiuose auga beržynai su bruknėmis. Medyne vyrauja karpotieji beržai, labai dažnai auga pušys ir daug mažų eglaičių. Retą traką sudaro šermukšniai, kadagiai, kai kada pilkieji gluosniai (*Salix cinerea*). Žolių ir krūmokšnių tokiuose beržynuose gausu. Čia auga kupstinė šluotsmilgė (*Deschampsia caespitosa*), mėlynės, bruknės, plaukuotieji kiškiagrikliai, vienašalė užgina (*Orthilia secunda*), paprastoji žemuogė (*Fragaria vesca*). Samanų dangą sudaro *Dicranum polysetum* ir šilinė plunksnė (*Ptilium crista-castrensis*).

Žemesnėse vietose, kai kur paežerėse (prie Utenykščio) ar žemapelkių pakraščiuose (prie Daunorių) auga beržynai su žolių arde vyraujančiomis viksvomis. Tokių beržynų medynuose auga juodalksnis (*Alnus glutinosa*). Trakas retas, sudarytas iš šaltėkšnių, įvairių rūšių gluosnių krūmų (*Salix cinerea*, *S. rosmarinifolia*). Viksvos šiuose beržynuose gausios ir įvairios. Čia auga pelkinė viksva (*Carex acutiformis*), kupstinė viksva (*Carex cespitosa*), kartais pūslėtoji ir snapuotoji viksvos (*Carex vesicaria*, *C. rostrata*). Žolių arde nuolat aptinkami pelkinis lipikas (*Galium palustre*), pelkinis pelkiapartis (*Thelypteris palustris*), pasitaiko pelkinė vingiorykštė (*Filipendula ulmaria*). Nevešlioje samanų dangoje auga palminė junetė (*Climacium dendroides*), bukoji gražiasnapė (*Eurhynchium angustirete*) ir pelkinis kiminas (*Sphagnum palustre*).

Tauragno pakrantėse gana siaura juosta auga juodalksnynai. Sausesnėse pakrantėse kartu su juodalksniais – eglės, karpotieji beržai. Pomiškyje gana daug jaunų eglaičių. Traką sudaro pavieniai paprastojo sausmedžio, lazdyno krūmai. Vešlioje žolių dangoje auga pelkiniai lipikai, pelkinės vingiorykštės, baltoji smilga (*Agrostis stolonifera*), ypač gausu pelkinių kreisvių (*Crepis paludosa*), kupstinių šluotsmilgių (*Deschampsia cespitosa*), šliaužiančiųjų vėdrynų (*Ranunculus repens*). Čia auga samanos: palminė junetė (*Climacium dendroides*), didžioji dýgė (*Calliargon giganteum*), tribriaunė kerėža (*Rhytidiadelphus squarrosus*). Drėgnose Tauragno pakrantėse augančiuose juodalksnynuose auga karklavijas (*Solanum dulcamara*), gausu viksvų, ypač kupstinių (*Carex cespitosa*), pailgųjų (*Carex elongata*). Vešlioje žolių dangoje auga siauralapis lendrūnas (*Calamagrostis canescens*), pelkinė kreisvė (*Crepis paludosa*), pelkinis pelkiapartis (*Thelypteris palustris*), durpyninės našlaitės (*Viola palustris*). Gausu samanų – tribriaunių kerėžų (*Rhytidiadelphus triquetrus*), pelkinių dygučių (*Calliargonella cuspidata*), retesnė palminė junetė (*Climacium dendroides*).

Tarp įvairių medynų miškuose galima aptikti nedidelius drebulių (*Populus tremula*) guotus. Tai trumpalaikiai medynai, kuriuose, be drebulių, dar auga karpotieji beržai, eglės. Trake daug pilkųjų gluosnių, šaltėkšnių, šermukšnių. Žolių dangoje

gausu miškinių lendrūnų (*Calamagrostis arundinacea*), plaukuotųjų kiškiagrikių (*Luzula pilosa*), miškinių pataisų (*Lycopodium annotinum*). Retą samanų dangą sudaro papras-toji šilsamanė (*Pleurozium schreberi*), atžalinė gūžtvė (*Hylocomium splendens*), purioji dvyndantė (*Dicranum polysetum*).

Vakarinėje Tauragnų krašto dalyje, palyginti su šiaurrytine, tokių didelių miškų masyvų nepasitaiko. Ten, dažniausiai tarp dirbamų laukų, dirvonų ar pievokšnių, įsiterpia nedideli smulkiųjų lapuočių miškeliai. Apie Jaūniškius, Šeduikius, Malėcka-žemį nemaža jaunų beržynėlių su baltalksniais ir drebulėmis. Kartais auga drebu-lynai ir baltalksnynai, bet tai nedideli ploteliai. Baltalksnynuose beveik visuomet auga įvairūs gluosniai, kartais prarečiui – eglės. Mažų upelių pakraščiuose yra juodalksnynų juostos. Kiek platesnis juodalksnynas ties Raudonėlio (Šeduikių) ežeru. Čia, be juod-alksnių, ežero pakrantėje auga trapusis gluosnis (*Salix fragilis*), drebulės. Trake, be įvairių gluosnių (*Salix cinerea*, *S. aurita*), dar auga šalteksnių. Žolių arde išsiskiria geltonasis vilkdalgis (*Iris pseudacorus*).

Tarp gausių kalvų nemaža įvairaus dydžio tarpkalvinių pelkių, kur įsikūrusios žemapelkinio tipo augalų bendrijos. Pelkaičių pakraščiuose dažnai auga gluosniai (*Salix* sp.), gana dažni pilkieji gluosniai (*Salix cinerea*). Gausu viksvų (*Carex elata* sp. *omskiana*, *C. diandra*), retkarčiais, kai vanduo telkšo paviršiuje, tarpkalvinėse pelkaitėse auga nendrės (*Phragmites australis*).

Anksčiau, dar prieš didžiuosius melioracijos darbus, šis rajonas buvo kur kas labiau pelkėtas. Viena didžiausių buvo Krašūonos pelkė. Vietos gyventojai pasakoja, kad tai buvusi ilga tarpinio tipo pelkė, plytinti Krašūonos upelio slėnyje. Išretintame medyne augo žemaūgės pušys, buvo daug gailių (*Ledum palustre*), augo vaivorai (*Vaccinium uliginosum*). Aplinkinių kaimų žmonės eidavę rinkti spanguolių (*Oxycoccus palustris*) uogų. E. Šimkūnaitė teigia, kad „Krašūonoje buvo kiškio aviečių, raista-uogių ir aštriųjų viksvų. Buvo ir kitokių augalų, kokių niekur kitur nei rasi, nei pamatysi“, paaiškindama, kad galbūt kiškio avietės – tai tekšės (*Rubus chamaemorus*), raistauogės gali būti šiaurinės avietės (*Rubus arcticus*), o aštriosios viksvos – šakotosios ratainytės (*Cladium mariscus*)⁴. O dėl tų aviečių sunku dabar nuspręsti, augo ten jos ar kas nors kita, bet dėl ratainytės abejoti turbūt neverta, nes šiame regione, Gervėčių pelkėje, šios rūšies augalai auga gausiai. Manau, kad Krašūonos pelkėje iš tiesų galėjo būti ne vienos įdomios rūšies augalo augimvietė, tačiau apie tai galima tik spėlioti. Krašūonos pelkės nebėra, ją nusausino. Kad būtų galima nusausinti, reikėjo iškasti gilų, apie 3 m gylio, griovį, kurio dugne teka Krašūonos upelės likučiai. Apie griovį plyti prastos kultūrinės ganyklos, kurių žolynus sudaro sėtos daugiametės žolės – paprastoji šunažolė (*Dactylis glomerata*), pievinis ir raudonasis eraičinas (*Festuca pra-tensis* ir *Festuca rubra*). Išretėjusiame žolyne auga kupstinė šluotsmilgė (*Deschampsia cespitosa*). Daugelyje vietų plyti didžiųjų dilgėlių (*Urtica dioica*) ir dirvinių usnių są-žalynai. Nei pelkės, nei pievų...

Teritorijose apie Tauragną, o ir toliau nuo jo šiuo metu dirvonoja dideli bu-vusių dirbamų laukų plotai. Sausi žvyringi pietų ekspozicijos kalvų šlaitai apaugę paprastąja smilga (*Agrostis tenuis*), didžiagalve bajore (*Centaurea scabiosa*), tankiažie-džiu katilėliu (*Campanula glomerata*), pa-prastąja morka (*Daucus carota*), kudle (*Pilosella* sp.), plaukuotuoju ir siaurala-

⁴ Šimkūnaitė E. *Gyvačių karalystė*, Vilnius, 1992.

piu gysločiais (*Plantago media*, *P. lanceolata*). Seni sunkesnių dirvožemių dirvonai apaugę mėlynžiede liucerna (*Medicago sativa*), paprastąja šunažole, didžiagalve bajore. Jaunesni dirvonai, ypač smėlinguose dirvožemiuose, apaugę karčiąja šiušele (*Erigeron acris*), smiltyniniu šepetuku (*Corynephorus canescens*), pievine žile (*Senecio jacobaea*), dirviniu dobilu (*Trifolium arvense*). Kai kuriose rūgštesnėse dirvose dirvonuojantys laukai apaugę dirvoniniu kiečiu (*Artemisia campestris*), dirviniu dobilu (*Trifolium arvense*), smulkiaja rūgštyne (*Rumex acetosella*). Didelius smėlėtų laukų plotus dengia smiltyninių šlamučių sąžalynai. Gausybėje graižų viename plote galima pamatyti visą įmanomą žiedynų spalvų gamą – nuo šviesiai geltonos iki varinio atspalvio oranžinės. Kai kuriuose pamiškėse esančiuose dirvonuose išikuria pamiškėms ir miško aikštelėms būdingi augalai: paprastoji žemuogė (*Fragaria vesca*), vaistinė notra (*Stachys officinalis*), šilinis salivasas (*Peucedanum oreoselinum*). Tirtos teritorijos augalinė danga nevienalytė, susiformavusi dėl klimatinų, edafinių ir antropogeninių veiksnių. Atlikdama Lietuvos botaninių-geografinių padalijimą, M. Natkevičaitė-Ivanauskienė⁵ išskiria Rytų Baltijos sektoriuje Aukštaičių aukštumos rajoną, į kuri patenka ir Tauragnų apylinkės. Rajonui būdingi pušynai su šiaurine linėja, smėlynų bendrijos su smiltyniniu šepetuku, pelkės su durpyniniais bereiniais (*Chamaedaphne calyculata*). Šio rajono ypatumas tas, kad jame, šiaurinės juostos rajone, šalia šiauresnio paplitimo augalų rūšių aptinkamos ir pietiniams Lietuvos rajonams būdingos rūšys. Tokie bruožai suteikia rajono florai savitumo, būdingo sritims, esančioms botaninio-geografinio padalinio pakraštyje. Tokia rajono padėtis, didelė augimviečių įvairovė nulėmė palyginti didelį rūšių skaičių šiame rajone. Kadangi tiriamoji teritorija nebuvo griežtai apibrėžta, rūšių skaičių galima nurodyti tik apytikriai. Tyrimo duomenys leidžia manyti, kad buvusiam Tauragnų valsčiuje auga daugiau kaip 600 rūšių augalai.

Gausiausia rūšių astrinių (*Asteraceae*) šeima. Tai apskritai pati didžiausia Lietuvos šeima, kurios įvairių rūšių augalai dažniausiai auga sausose atvirose vietose. Žolėti, ypač pietinės ekspozicijos, kalvų šlaitai ir dirvonai yra tinkamos šių augalų augimvietės.

Kaip jau buvo minėta, dirvonuose gausu graižaziedžių. Čia ne tik didelė rūšių įvairovė, bet ir auga jie dažnai gausiais sąžalynais. Paprastasis, dirvinis ir kartusis kiečiai (*Artemisia vulgaris*, *A. campestris*, *A. absinthium*) dažniausi dirvonuose ir pakelėse. Taip pat gana dažnas geltonasis bobramunis (*Anthemis tinctoria*) ir kanadinė konyza (*Coniza canadensis*), sausuose miškuose, dirvonuose, šlaituose, pievose ir pakelėse dažna paprastoji kraujažolė (*Achillea millefolium*), didžiagalvė bajorė (*Centaurea scabiosa*). Sausų miškų aikštelėse, pamiškėse gana dažna dvinamė katpėdė (*Antennaria dioica*). Sausuose šlaituose, dirvonuose, kirtimuose gana retai aptinkama paprastoji karlina (*Carlina vulgaris*). Nereta pakelėse, dirvonuose, kirtimuose paprastoji trūkažolė (*Cichorium intybus*). Dykvietėse, pakelėse, sodybų patvoriuose apstu varnalėšų (*Arctium lappa*, *A. tomentosum*). Šlapiose pamiškėse, tarpukalvių pelkaičių pakraščiuose gausiai auga gelsvalapė usnis (*Cirsium ole-racium*), pelkinė usnis (*Cirsium palustre*), o šlapiame miške, pelkių pakraščiuose dažna ir gana gausi pelkinė kreivė (*Crepis paludosa*). Ežerų pakrantėse kai kur

⁵ Natkevičaitė-Ivanauskienė M. Lietuvos augalija, Lietuvos TSR fizinė geografija, Vilnius, t. 1, p. 382–416; Natkevičaitė-Ivanauskienė M. Išsaugokime savitą Lietuvos augaliją, Mokslas ir gyvenimas, 1970, nr. 4, p. 27–31; Natkevičaitė-Ivanauskienė M. Botaninė geografija ir fitocenologijos pagrindai, Vilnius, 1983.

auga kanapinio kemero (*Eupatorium cannabinum*) sąžalynai. Kitos šios šeimos rūšys nėra taip gausios.

Viena iš gausesnių Lietuvos augalų šeimų yra varpiniai (*Poaceae*). Šios šeimos augalų gausu ir pievose, ir miškuose, ežerų pakrantėse. Paežerėse, pakrantėse, šlapiuose miškuose dažna ir gausi paprastoji nendrė, sudaranti sąžalynus, kai kada net grynus. Panašiose augimvietėse, tik ne taip gausiai, auga vandeninė monažolė (*Glyceria maxima*), nendrinis dryžutis (*Phalaroides arundinacea*). Drėgnose pievelėse aptinkamos šuninė ir baltoji smilgos (*Agrostis canina*, *A. stolonifera*), sausose – kiškio ašarėlės (*Briza media*), kvapioji gardūnytė (*Anthoxanthum odoratum*), sausuose atviruose šlaituose gana dažnas smiltyninis lendrūnas (*Calamagrostis epigejos*), smiltynuose, smėlėtuose dirvonuose dažnas ir gausus smiltyninis šepetukas. Nemažai varpinių šeimos rūšių aptinkama miškuose, miško aikštelėse ir pamiškėse. Lapuočių ir mišriuose miškuose su lazdyno traku Tauragno ežero krantuose ties Daunoriais auga plunksninė strugė (*Brachypodium pinnatum*), gana retas šiose vietose augalas. Kiek dažniau čia aptinkama miškinė strugė (*Brachypodium sylvaticum*). Ūksmėtuose mišriuose miškuose neretas šuninis elimas (*Elymus caninus*). Dažniausiai miškuose, kirtimuose auga miškinis lendrūnas (*Calamagrostis arundinacea*). Taip pat dažna, nors didesnių sąžalynų nesudaranti, nusvirusioji striepsnė (*Melica nutans*). Nereta pušynuose, beržynuose ir jų kirtimuose pagulusioji tridantė (*Danthonia decumbens*). Pušyne netoli Vėžių rasta auganti lanksčioji šluotsmilgė (*Deschampsia flexuosa*), būdinga labiau Lietuvos pajūrio ir vakarinės dalies pušynams. Šlapiame beržyne Pliaušės upelio pakrantėje auga sibirinė visgė (*Trisetum sibiricum*). Pratake tarp Baltelio ir Utenykščio ežerų aptikta šiurkščioji ravenė (*Leersia oryzoides*).

Trečioji pagal rūšių gausumą Lietuvoje yra viksvuolinių (*Cyperaceae*) šeima. Tirtoje teritorijoje plačiausiai paplitusios viksvų (*Carex*) genties rūšys. Didžiausias rūšių skaičius šlapiuose miškuose (juodalksnynuose, beržynuose). Tai pelkinė, šeriuotoji, žiloji, apvalioji, dvieilė, aukštoji, miškinė viksvos (*Carex acutiformis*, *C. appropinquata*, *C. canescens*, *C. diandra*, *C. disticha*, *C. elongata*, *C. sylvatica*). Pelkėtuose pušynuose Minčios ir Daunorių miškuose auga gana reta rutulinė viksva (*Carex globularis*). Sausuose pušynuose, beržynuose ir miško aikštelėse neretos ankstyvoji, pirštuotoji, šilinė, kiškinė viksvos (*Carex caryophylla*, *C. digitata*, *C. ericetorum*, *C. leporina*). Daunorių miške, pušyne, auga gana reta kalninė viksva (*Carex montana*). Be viksvų, aptinkama ir kitų viksvuolinių šeimos augalų. Ežeruose, upeliuose dažnas sąžalynais augantis ežerinis mieldas (*Schoenoplectus lacustris*), šlapiuose miškuose, grioviuose apyretis liekninis viksvamieldis (*Scirpus sylvaticus*). Pelkėse, pelkėtuose pušynuose auga kupstinis švylys (*Eriophorum vaginatum*). Gana reta šlapiose paežerių pievose ir pelkaitėse alpinė kūlingė (*Trichophorum alpinum*).

Po viksvuolinių pagal rūšių gausumą eina pupinių (*Fabaceae*) šeima. Tai daugiausia sausesnių augimviečių augalai. Sausuose atviruose šlaituose ir dirvonuose auga paprastasis perluotis (*Anthyllis vulneraria*), baltažiedis ir geltonžiedis barkūnai (*Melilotus albus*, *M. officinalis*). Tokiose augimvietėse, taip pat pakelėse ir sausų pušynų aikštelėse aptinkamas šilinis ir alpinis dobilas (*Trifolium medium*, *T. alpestre*), plaukuotasis drugišius (*Oxytropis pilosa*), būdinga rytinės ir pietrytinės Lietuvos dalies rūšis. Dirvonuose, palaukėse dažnas dirvinis dobilas (*Trifolium arvense*), siauralapis vikis (*Vicia angustifolia*). Pasėliuose apyrečiai želia ruginis vikis (*Vicia vil-*

losa). Drėgnokose Bukos upelės pievose gana retai aptinkamas pelkinis pelėžirnis (*Lathyrus palustris*).

Tirtoje teritorijoje notrelinių (*Lamiaceae*) genties rūšių yra maždaug tiek pat kiek pupinių (*Fabaceae*). Panašiai kaip pupiniai, notrelinių šeimos augalai išiskuria sausnėse augimvietėse. Šiltuose pietų ekspozicijose kalvų šlaituose gausiai, vietomis ištisais sąžalynais auga paprastasis raudonėlis (*Origanum vulgare*), sausuose pušynuose, miškų aikštelėse, pamiškėse, šlaituose dažni keturbriaunis ir paprastasis čiobreliai (*Thymus pulegioides*, *T. serpyllum*), nereta vaistinė notra (*Stachys officinalis*), gana dažna krūminė šunmėtė (*Clinopodium vulgare*). Pievose, miškų aikštelėse dažna paprastoji juodgalvė (*Prunella vulgaris*). Nemažai notrelinių šeimos augalų randama miškuose. Ūksmėtuose, dažniausiai mišriuose miškuose auga miškinė notra (*Stachys sylvatica*), geltonžiedis šalmutis (*Lamiastrum galeobdolon*), apyrechiai pasitaiko gauruotoji ir šliaužiančioji vaisginos (*Ajuga genevensis*, *A. reptans*). Dideliuose dirvonų plotuose, nors ir negausiai, tebeauga dirbamų laukų piktžolės raudonoji, geltonžiedė, dirvinė aklės (*Galeopsis ladanum*, *G. speciosa*, *G. tetrahit*). Kaimų galadaržiuose želia baltažiedė notrelė (*Lamium album*), paprastoji sukatzolė (*Leonurus cardiaca*). Upelių ir ežerų pakrantėse gana dažna vandeninė mėta (*Mentha aquatica*), apyretė – pakrantinė mėta (*Mentha verticillata*).

Taip pat gausi rūšių Tauragnų apylinkėse yra gvazdikinių (*Caryophyllaceae*) šeima. Šios šeimos augalų aptinkama įvairiose augimvietėse. Dirvonuose ir sauspievėse gana dažna paprastoji naktiziedė (*Silene vulgaris*), čiobralapė smiltė (*Arenaria serpyllifolia*), dirvinė, paprastoji ir penkiakuokė glažutės (*Cerastium arvense*, *C. holosteoides*, *C. semidecandrum*), pilkasis skleistenis (*Herniaria glabra*), vienametė klėstenė (*Scleranthus annuus*). Retkarčiais pasitaiko dirvinė lelionė (*Psamophilella muralis*). Sausuose atviruose šlaituose Daunorių kaimo apylinkėse auga gana reta šioms vietovėms paprastoji smaliukė (*Lychnis viscaria*). Sausuose pušynuose neretas stipriai maloniai kvepiantis smiltyninis gvazdikas (*Dianthus arenarius*), gana dažna stačioji guboją (*Gypsophila fastigiata*). Ūksmėtuose drėgnesniuose miškuose dažnas vandeninis pastenis (*Myosoton aquaticum*), nereta trigyslė smiltagraibė (*Moehringia trinervia*). Mišriuose miškuose, krūmuose nereta krūmokšninė žliūgė (*Stellaria holostea*). Šlapokose paežerėse dažna šilkažiedė gaisrena (*Lychnis flos-cuculi*).

Tauragnų apylinkėse nemažai auga didelės erškėtinių (*Rosaceae*) šeimos augalų. Tarp jų yra ne tik žolių, bet ir medžių bei krūmų. Pakrantėse, pamiškėse, kartais prie sodybų auga paprastoji ieva (*Padus avium*). Miškuose retai pasitaiko miškinė obelis (*Malus sylvestris*). Laukų pakraščiuose, ant ežių, šlaitų viršuje, o kartais ir miškuose apyretė paprastoji kriaušė (*Pyrus communis*). Labai dažnai miškuose, pakelėse, pakrantėse, prie sodybų auga paprastasis šermukšnis (*Sorbus aucuparia*). Šlaituose, pakelėse, kartais prie sodybų apyrechiai auga pavieniai erškėčių krūmai (*Rosa canina*, *R. mollis*, *R. rugosa*). Miškuose, pamiškėse, kirtimuose dažnai sąžalynais auga paprastoji avietė (*Rubus idaeus*). Beržynuose nereta stačioji gervuogė (*Rubus nessensis*), įvairiuose miškuose dažna katuogė (*Rubus saxatilis*), pamiškėse, paežerėse apyretė juodavaisė gervuogė (*Rubus caesius*). Pamiškėse, miško aikštelėse gausu žemuogių (*Fragaria vesca*). Tauragnų apylinkėse aptikta net 7 rūšių sidabražolių. Paežerėse, pagrioviuose dažna žąsinė sidabražolė (*Potentilla anserina*). Sausuose miškuose, šlaituose taip pat gana dažna smiltyninė sidabražolė (*Potentilla arenaria*), dirvonuose

dažnai aptinkama tikroji sidabražolė (*Potentilla argentea*). Miškuose, drėgnose paežerių pievose dažna miškinė sidabražolė (*Potentilla erecta*), pakelėse, dirvonuose reta šiaurinė sidabražolė (*Potentilla norvegica*), ganyklose, dirvonuose, pakelėse gana dažna gulščioji sidabražolė (*Potentilla reptans*). Pelkėse, krūmuose, šlapiuose miškuose sąžalynais, kartais net dideliais, dažnai želia pelkinė vingiorykštė (*Filipendula ulmaria*), neretas panašiose augimvietėse ir pelkinis sūdras (*Potentilla palustris*).

Gausūs rūšių vėdryninių (*Ranunculaceae*) šeimos augalai auga drėgnesnėse augimvietėse. Tiktai kai kurie iš jų išikuria sausesnėse vietose. Sausuose miškuose, pamiškėse, žvyrnuose, Tauragno šlaituose (Lukošiūnų miške) aptinkama gana reta šiose vietose lieknoji plukė (*Anemone sylvestris*). Sausuose pušynuose, miško aikštelėse pavieniais kereliais auga pievinė ir vėjalandė šilagėlės (*Pulsatilla pratensis*, *P. patens*). Tauragno ir Pliaušio šlaituose gana gausiai auga apyretis paprastasis sinavadas (*Aquilegia vulgaris*). Dirvonuose, pasėliuose dažnas, o vietomis ir gausus dirvinis raguolis (*Consolida regalis*). Ūksmėtuose miškuose, krūmynuose gausiai pražysta baltažiedė plukė (*Anemone nemorosa*). Geltonžiedė plukė (*Anemone ranunculoides*) kur kas retesnė. Šiaip jau Lietuvoje dažnas pavasarinis švitriešis (*Ficaria verna*) tirtoje teritorijoje gana retas. Gausiai augantis rastas tik Tauragno pietvakariniame krante. Miškų ir krūmynų augalas triskiautė žibuoklė (*Hepatica nobilis*) vietomis yra gana dažna, o vietomis visai neaptinkama. Ežerų, upelių krantuose ir šlapiuose miškuose dažna pelkinė puriena (*Caltha palustris*). Mišriuose miškuose apyrečiai kašubinis ir vilnotasis vėdrynai (*Ranunculus cassubicus*, *R. lanuginosus*). Drėgnose pievose dažnas auksakuo-dis vėdrynas (*Ranunculus auricomus*). Paežerėse apyretis dedervinis vėdrynas (*Ranunculus flammula*), o sekliuose atabraduose kur ne kur pasitaiko rėpliojantysis vėdrynas (*Ranunculus reptans*). Ežerų pakrantėse, upeliuose, grioviuose dažnas pelkinis vėdrynas (*Ranunculus lingua*).

Gausi rūšių ir bervidinių (*Scrophulariaceae*) šeima. Šios šeimos rūšių augalai išikuria įvairiose augimvietėse, vieni jų dažnesni, kiti – retesni. Retas yra sparnuotasis bervidis (*Scrophularia umbrosa*), aptiktas Tauragno krante. Gana reta yra didžiažiedė rusmenė (*Digitalis grandiflora*), auganti miško aikštelėse, kirtimuose; tirtoje teritorijoje aptikta Daunorių apylinkėse bei miškuose šiauriniame Tauragno krante. Reta yra ir gegužinė žvynšaknė (*Lathraea squamaria*), rasta auganti Tauragnos upelio šlaituose netoli Pakaso ežero. Šis parazitinis augalas pražysta pavasarį balandžio–gegužės mėnesiais, o paskui visai sunyksta. Galbūt pavasariniai tyrimai patikslintų šio augalo išplitimą Tauragnų krašte. Apyrečiai šių vietovių pievose auga didysis barškutis (*Rhinanthus serotinus*), pakelėse, dirvonuose išplitusi smulkiažiedė tūbė (*Verbascum thapsus*), šlaituose išikurianti plačialapė veronika (*Veronica teucrium*) bei ežerų ir upelių pakrantėse aptinkama ilgalapė veronika (*Veronica longifolia*). Kitos šios šeimos augalų rūšys yra gana dažnos: krūminis ir miškinis kūpoliai (*Melampyrum nemorosum*, *M. pratense*), dirvonų augalas raudonasis skėstukas (*Odontites vulgaris*) ir pakelėse, šlaituose pavieniais individais auganti juodoji tūbė (*Verbascum nigrum*).

Šiame regione gausu ir bastutinių (*Brassicaceae*) šeimos rūšių. Daugelis šios šeimos augalų yra sausamėgiai, aptinkami sauspievėse, šlaituose, sausose pamiškėse, pakelėse, labai dažnai išikuria dirvonuose. Tokiose augimvietėse aptinkamas taurelinis laibenis (*Alyssum alyssoides*), smiltyninis skamainis (*Cardaminopsis arenosa*), baltažiedis varenis (*Arabidopsis thaliana*), pilkoji miltinaitė (*Berteroa incana*), dirvinė pro-

žiklė (*Neslia paniculata*), paprastoji pipirnė (*Lepidium ruderales*). Kai kurie bastutinių šeimos augalai yra laukų ir daržų piktžolės. Tai trikertė žvaginė (*Capsella bursa-pastoris*), dirvinė čiūžutė (*Thlaspi arvense*), smalkinis tvertikas (*Erysimum cheiranthoides*), svėrė (*Raphanus raphanistrum*). Miškuose šios šeimos augalų auga nedaug. Paminėti būtų galima šiaurinės Tauragno pakrantės miškuose augančią jautriąją kartenę (*Cardamine impatiens*).

Kitų šeimų augalų aptinkama mažiau, daugiausia po 1–2, rečiau 7–8 rūšis.

Tauragnų krašte auga nemažai retų, saugotinių, turinčių mokslinę ar taikomąją vertę, tarp jų ir į Lietuvos raudonąją knygą įrašytų rūšių.

Aptariant Lietuvos raudonosios knygos rūšis, pirmiausia reikėtų paminėti 1984 m. Ažvinčių girios glūdumoje B. Šablevičiaus rastą belapę antbarzdę (*Epipogium aphyllum*). Tai yra vienintelė dabar žinoma jos augimvietė Lietuvoje⁶. Šiuo metu ji priskirta Raudonosios knygos 1(E) kategorijai. Tirtoje teritorijoje auga ir daugiau retų rūšių⁷. Minčios girioje nedidelės aukštapelkės pakraštyje auga beržas keružis (*Betula nana*) – arktinis reliktas, užsilikęs Lietuvoje nuo ledynmečio. Tame pačiame miške šviesiame pušyne auga miškinė žiomenė (*Dracocephalum ruyschiana*). Nemažai šiose vietose auga ir 2(V) kategorijos rūšių. Viena jų – kalninė arnika (*Arnica montana*). Tai kalninė rūšis, šalto klimato sąlygomis nusileidusi iš kalnų į lygumas, vėliau, atšilus klimatui, ne tik grįžusi į kalnus, bet ir pasistūmėjusi į atitinkamo klimato lygumas⁸. Per Lietuvą eina šiaurinė šios rūšies arealo riba. Lietuvoje paplitusi pietrytinėje dalyje. Apie 1978 m. buvo rasta pušyne Vỹžių kaimo apylinkėse. Deja, šiuo metu minėtosios rūšies augalų ten jau nebeaptinkama.

Drėgnuose Minčiagirės miškuose, Byvainėlio, Pliaušio pelkėjančiose paežerėse auga širdinė dviguonė (*Listera cordata*) – mažas, retas visoje Lietuvoje gegužraibinių šeimos augalas. Pelkėtuose miškuose, paežerėse, pelkėse auga kiti reti šios šeimos augalai – vienalapis gedutis (*Malaxis monophyllos*), dvilapis purvuolis (*Liparis loeselii*), nariuotoji ilgalūpė (*Corallorhiza trifida*), pelkinė laksana (*Hammarbya paludosa*). Kalbant apie gegužraibinių šeimos rūšis, negalima nepaminėti vieno iš gražiausių Lietuvos augalų – plačialapės klumpaitės (*Cypripedium calceolus*), kuri auga Baluoso pakrantėse karbonatinguose dirvožemiuose.

Nemažai Lietuvos raudonosios knygos rūšių aptinkama sausuose pušynuose. Daunorių ir Minčios miškų retmėse ir aikštelėse pavieniui arba mažomis grupėmis auga stačioji vaisgina (*Ajuga pyramidalis*), labai retai aptinkama miškinė žiomenė (*Dracocephalum ruyschiana*). Baltelio ir Balčio ežerų pakrančių pušynuose želia siauralapė smiltė (*Arenaria saxatilis*), būdinga Lietuvos pietvakarinei daliai. Pušynų retmėse ir pamiškėse, dažniausiai smėlio ar priesmėlio dirvožemiuose prie Vyžių, Strazdų, Daunorių, Stripeikių galima pamatyti augantį tamsialapį skiautalūpį (*Epipactis atrorubens*). Beveik visoje teritorijoje šviesiuose pušynuose visur gana negausiai aptinkama vėjalandė šilagėlė (*Pulsatilla patens*).

Pievų bendrijose Lietuvos raudonosios knygos rūšių mažiau. Paminėtinas melsvasis gencijonas (*Gentiana cruciata*), šiose vietose retas, aptiktas Daunorių kaimo apylinkėse, žolėtame sausame šlaite. Tauragno ežero pakrantėse drėg-

⁶ Šablevičius B. *Retosios augalų rūšys Aukštaitijos nacionaliniame parke 1978–1998 m.*, Ignalina, 1999.

⁷ Jankevičienė R., Lazdauskaitė Ž. *Flora ir jos retosios rūšys, Lietuvos TSR nacionalinis parkas*, Vilnius, 1981, p. 64–68.

⁸ Natkevičaitė-Ivanauskienė M. *Botaninė geografiija...*

nokose pakrūmėse ir pievelėse negausiai auga mėlynasis palemonas (*Polemonium caeruleum*).

Tauragnų miestelio, Sėlos, Stripeikių, Daunorių kaimų pasėliuose ir dirvonuose auga ir žydi pavieniai dirvinės raugės (*Agrostemma githago*) augalai. Tai tipiška javų piktžolė, kuri, naudojant chemines ir mechanines priemones, buvo beveik išnykusi, tačiau pastaraisiais metais gausėja.

Kai kurios Raudonosios knygos rūšys auga ežeruose arba jų pakrantėse. Uždumblėjusių ežerų pakrantėse didesniais ar mažesniais sąžalynais želia šakotoji raitinytė (*Cladium mariscus*). Ji žinoma auganti Pliaušio, Gervėčio ežerėliuose, Byvainėlyje, Žiegžmaryje, prie Baluošo. Tauragnų ežero pietinėje pakrantėje auga eraičininė nendrūnė (*Scolochloa festucacea*) ir siauralapis dumblialaiškis (*Alisma gramineum*). Baltelio, Byvainėlio, Utenykščio ežerų vandenyje ant smėlingo dumblo auga didysis plukenis (*Najas marina*). Baltelio ir Byvainėlio ežeruose žinoma auganti menturlapė ežerutė (*Hydrilla verticillata*).

Čia paminėtos tik retesnės, įdomesnės, šioms vietoms būdingesnės rūšys.

Tauragnų krašte nuo seno žinomos vaistinių augalų rinkimo ir vartojimo tradicijos. Tai nenuostabu, nes miškuose ir pamiškėse, vandens telkinių pakraščiuose, pievose, dirvonuose priskaičiuojama apie 200 vaistinių augalų rūšių. Pagrindiniai Lietuvos vaistiniai augalai, pavyzdžiui, meškauogė (*Arctostaphylos uva-ursi*), paprastasis šaltekšnis (*Frangula alnus*), pelkinė vingiorykštė (*Filipendula ulmaria*), trilapis pupalaiškis (*Menyanthes trifoliata*), balinis ajeras (*Acorus calamus*), čiobreliai (*Thymus pulegioides*, *T. serpyllum*), paprastoji kraujažolė (*Achillea millefolium*), paprastoji jonažolė (*Hypericum perforatum*), kartusis kietis (*Artemisia absinthium*), smiltyninis šlamutis (*Helichrysum arenaria*), yra ne tik dažni, bet ir gausūs, renkami ir naudojami.

Straipsnis spausdintas „Lietuvos valsčių“ serijos monografijoje „Tauragnai“, Vilnius, *Versmė*, 2005, p. 68–79 (vyr. redaktorius ir sudarytojas *Venantas Mačiekus*), perspausdintas „Lietuvos lokaliniai tyrimai. Gamta. 2002–2005“, Vilnius, *Versmė*, 2006, p. 11–21 (vyr. redaktorius *Algirdas Gaigalas*).

Straipsnio kalbos redaktoriai *Zita Kutraitė*, *Albinas Masaitis*, korektorė *Rasa Kašėtienė*, anglų k. redaktorius, vertėjas *Aloyzas Pranas Knabikas*.

Straipsnio priedai skelbiami atskirai tam skirtuose šio leidinio skyriuose:

1. Straipsnio santraukos lietuvių ir anglų kalbomis (sk. Straipsnių santraukos, *Summaries*).
2. Žinios apie autorių (sk. *Apie autorius*).

Seredžiaus apylinkių drugiai

Ričardas Kazlauskas

Vilniaus universitetas

Seredžiaus apylinkėse yra ypatingos ekologinės sąlygos, lemiančios augalijos ir smulkiosios gyvūnijos paplitimą.

Seredžius išsidėstęs Nemuno slėnio šlaito apačioje, ant šlaito viršaus ir prie Dubysos. Štai tas šlaitas ir sudaro itin ypatingas ekologines sąlygas. Jis ankštas ir status, atkreiptas į pietus, tad saulė jį kepinte kepina. Kadangi Seredžiaus ribose šlaite beveik nėra medžių – jie auga tik pavieniui ar nedidelėmis grupelėmis, tad žolinė danga šlaite turi stepėms būdingas sąlygas. Čia dieną karšta, jei diena saulėta, o naktį šaltoka, nes nėra medžių, kurie sulaikytų dieną sukauptos šilumos išspinduliavimą.

Panašios sąlygos yra ir mažo upeliuko Dubausio slėnyje. Ten dėl smėlingos dirvos irgi susidarė stepinio pobūdžio augalinė danga, kur gausiai auga šalavijai, genecijonai ir daugelis kitų, gerai sausrą pakeliančių, augalų. Pieštės ir Dubausio paupiai priaugę alksnių, klevų, guobų ir kitų medžių. Kadangi Dubausio slėnis giliai įsirižęs ir vėdinamas silpniau nei Nemuno slėnis, tad čia vasarą būna daug karščiau. Tai ir yra atsakymas, kodėl Dubausio slėnyje gyvena itin šilumamėgės vabzdžių rūšys.

Dubysos slėnis daug kuo panašus į Nemuno slėnį. Čia irgi statūs šlaitai, bet Seredžių jie juosia iš rytų pusės, yra, kaip sakoma, rytinės ekspozicijos, tad būna apšviesti sąlyginai nekarštos rytmečio saulės. Čia miškeliai išsidėstę dažniau griovų šlaituose. Dubysos slėnio šlaituose, kaip ir Dubausio slėnyje, auga reliktiniai dygiųjų slyvų (*Prunus spinosa*) krūmai.

Netoli Seredžiaus iš kairės į Dubysą įteka Lazduona. Nors ji neįeina į Seredžiaus valsčiaus ribas, bet paminėtina dėl unikalių slėnio faunos ypatybių. Jos slėnis žemupyje apaugęs įvairiais lapuočiais, tarp kurių pačiame paupyje yra kelios aikštelės. Būtent tose aikštelėse birželio mėnesio pradžioje skraido itin reti drugiai – juodieji apolonai (*Parnassius mnemosyne*). Tai reliktiniai Lietuvoje kalnų drugiai, poledynmetyje, prieš tūkstančius metų, apsigyvenę Žemaitijoje. Jie įrašyti į daugelio Europos šalių ir Lietuvos raudonąsias knygas. Iki mūsų tyrimų šie drugiai iš Seredžiaus apylinkių buvo nežinomi.

Šimkaus upelio – dešiniojo Dubysos intako – slėnis taip pat gilus ir gausiai priaugęs aukštų medžių, tarp kurių yra eglų ir pušų. Čia susidarė ypatingas mikroklimatas – net saulei kepinant čia būna vėsoka ir daug pavėsio. Nenuostabu, kad šiame slėnyje pastebėtos puošniausios Lietuvos plaštakės – didysis juodmargis (*Limenitis populi*), mažasis juodmargis (*Limenitis camilla*) bei puošnioji vaiva (*Apatura ilia*).

Atskirai reikia paminėti skroblynų miškus Nemuno šlaituose už Dubysos ir Dubysos rytiniuose šlaituose. Aišku, šiuose miškuose auga ne vien skrobilai, nors jie čia yra vyraujantys, bet yra ir ąžuolų, beržų, klevų, guobų, pušų. Žolinė danga miškuose labai menka. Buvo tiriamas skroblynas netoli Kauno–Jurbarko plento tilto per Dubysą. Šis skroblynas vasarą labai įkaitinamas, nes Nemuno slėnio šlaitas čia yra status. Nuo to karščio miške su-

Straipsnis „Vermės“ leidyklai įteiktas 2002 12 24, serijos „Lietuvos valsčiai“ Lietuvos lokaliųjų tyrimų mokslo darbų komisijos įvertintas 2003 06 25, pirmą kartą paskelbtas „Lietuvos valsčių“ serijos monografijoje „Seredžius“, išleistoje 2003 07 04.



Prof. Ričardas
Kazlauskas Elenos
Paulauskienės
sodyboje Seredžiuje.
2002 m.
V. Girininkienės
nuotr.

sidaro ypatingos ekologinės sąlygos. Čia karštą vasaros dieną būna net tvanku, panašiai kaip Vidurio Europos skroblynuose. Turbūt todėl šiame skroblyne radome pirmą kartą Lietuvoje ažuolynų žiogą (*Meconema thalassium*).

Skroblyne taip pat rasta daug retų ir net labai retų drugių, būdingų nebet Vidurio Europos skroblynams ir ažuolynams. Čia pastebėtos rūšys pietinių drugių, kurie iki tol Lietuvoje nebuvo aptikti. Tai lapsukiai: *Cochylis hybridella*, *Phiaris septentrionana*. Jie, kaip ir dauguma kitų smulkiųjų drugių, lietuviškų vardų dar neturi.

Iš kitų retenybų, daugiau būdingų pietiniams Europos regionams, paminėtini: ažuolinė nolija (*Roselia strigula*), rudasis vėžlinukas (*Heterogena asella*), geltontaškis lenktasparnis (*Drepana harpagula*), baltasis liepinis verpikas (*Actornis l-nigrum*), tamsusis pelėgalvis (*Amphipyra livida*), žydrapilkė peteliškė (*Catocala promissa*) ir daugelis kitų.

Pietinės stepinės drugių rūšys, kurios prieš tūkstančius metų buvo plačiau paplitusios Lietuvoje, dabar dažniau išliko tik Nemuno slėnyje iki Veliuonos ir pietinės Dzūkijos smėlynuose. Tokių rūšių mes nerasime didžiojoje Lietuvos teritorijos dalyje. Seredžiaus Nemuno šlaite suradome daug tokių pietinių rūšių. Daugelis tų rūšių rastos ir Dubausio slėnyje.

Nemuno slėnio šlaite buvo sugautos kelios pietinių drugių rūšys, iki šiol Lietuvoje dar nežinomos. Tai *Hedya ochrolenca*, *Phycitodes maritima*, *Scoparia subfusca*. Jos – Lietuvos ir Pabaltijo retenybės. Atskirai reikia paminėti depresariją (*Agonopterix multiplicella*), kurių vos keli drugiai pagauti Pabaltijyje, o kitur Europoje iki šiol dar nerasti. Iš Lietuvos retenybų paminėtini: *Enicostoma labella*, *Eurhodope rosella*, baltoji nolija (*Roselia albula*), žalsvasis pūkanugaris (*Polyploca ridens*), tiesiajuostis pelėgalvis (*Hydroecia ultima*), tiesiajuostis žalsvys (*Pseudoips prasinana*), rožinis sprindžius (*Anticlea badiata*). Šių drugių iki šiol Lietuvoje buvo rasta vos po kelis.

Dubausio slėnyje rasta daugelis ir Nemuno šlaituose aptiktų rūšių, bet čia buvo ir tokių, kurių ten nepastebėta. Tai dieniniai drugiai: didysis auksinukas (*Thersamonia dispar*), žydrataškis uodeguotis (*Strymon spini*), margoji hesperija (*Pyrgus alveus*). Žydrataškio uodeguočio paplitimo areale Seredžius – šiauriausia radvietė. Toliau į šiaurę jo nebėra.

Dubausio slėnyje gausu buvo ir kitų, daugiau stepiniams rajonams būdingų, rūšių. Tai rudasis melsvys (*Aricia artaxerxes*), raudondryžis marguolis (*Zygaena diapha-*

na). Čia, kaip niekur kitur, gausiai skraidė dirviniai gelsviai (*Colias hyale*), machaonai (*Papilio machaon*), garstyčės (*Leptidía sinapis*), gelsvamargiai satyrai (*Dira megera*), mažieji perlinukai (*Clossiana dia*) ir daugelis kitų.

Dubausio–Pieštės slėnis unikalus Lietuvoje, daugiau tokių neteko matyti. Čia gausiai auga reliktinės dygiosios kryklės, daug retų, į Lietuvos raudonąją knygą įrašytų augalų. Čia savitas kompleksas stepėms būdingų drugių, pirmą kartą Lietuvoje čia rastos ir stepėms būdingos bendruomeninės vapsvos (*Polistes*), kurių vos kumščio dydžio popieriniai nameliai rasti pritvirtinti prie erškėčių šakučių.

Siūlome Dubausio–Pieštės slėnį paskelbti regioniniu draustiniu. Jis – Sereščiaus įžymybė.

Drugiai Lietuvoje sparčiai nyksta dėl oro užteršimo, natūralios aplinkos sunaikinimo, jos pakitimų. Čia pridedame sąrašą drugių rūšių, pastebėtų Sereščiaus apylinkėse 2002 m. Lai ateities Lietuvos žmonės žinos, kokie drugiai gyveno ir skraidė Sereščiuje XXI a. pradžioje.

Sereščiaus apylinkių drugiai, aptikti 2002 m. (1–2 lentelės)
1 lentelė

Eil. Nr.	Lietuviškas drugių pavadinimas	Tarptautinis drugių pavadinimas	Nemuno slėnio šlaitai Sereščiuje	Dubausio ir Pieštės slėniai	Skroblyno miškas	Dubysos slėnis
	Šeima. Sklandūnai	Papilionidae				
1	Machaonas	<i>Papilio machaon</i> L.	+	+		+
2	Juodasis apolonas	<i>Parnassius mnemosyne</i> L.				+
	Šeima. Baltukai	Pieridae				
3	Gudobelinis baltukas	<i>Aporia crataegi</i> L.		+		+
4	Kopūstinis “	<i>Pieris brassicae</i> L.	+	+	+	+
5	Ropinis “	<i>P. rapae</i> L.	+	+	+	+
6	Griežtinis “	<i>P. napi</i> L.	+	+	+	+
7	Aušrelė	<i>Antjocaris cardamines</i> L.	+	+		+
8	Citrinukas	<i>Gonopteryx rhamni</i> L.	+	+	+	+
9	Dirvinis gelsvys	<i>Colias hyale</i> L.	+	+		+
10	Garstyčė	<i>Leptidía sinapis</i> L.	+	+		+
	Šeima. Satyrai	Satyridae				
11	Tamsusis satyras	<i>Aphanthopus hyperanthus</i> L.	+	+	+	+
12	Margasis satyras	<i>Parage aegeria</i> L.	+			
13	Gelsvamargis “	<i>Dira megera</i> L.		+	+	
14	Jautakis “	<i>Maniola jurtina</i> L.	+	+	+	+
15	Tamsusis satyriukas	<i>Coenonympha iphis</i> D-S.		+		+
16	Krūminis “	<i>C. arcania</i> L.		+		+
17	Gelsvasis “	<i>C. pamphilus</i> L.	+	+		+
	Šeima. Plastakės	Nymphalidae				
18	Puošnioji vaiva	<i>Apatura ilia</i> D-S.				+
19	Mažasis juodmargis	<i>Limnitis camilla</i> L.		+	+	+
20	Didysis “	<i>L. populi</i> L.				+
21	Admirolas	<i>Vanessa atalanta</i> L.	+	+		
22	Dilgėlinukas	<i>Aglais urticae</i> L.	+	+	+	+
23	Sprungė	<i>Inachis io</i> L.	+	+	+	+
24	Daugiaspalvė plastakė	<i>Nymphalis polychloros</i> L.	+	+		
25	Karpytūnė	<i>Polygonia c-album</i> L.	+	+	+	+
26	Mažasis dilgėlinukas	<i>Araschnia levana</i> L.		+		+
27	Paprastoji šaškytė	<i>Melitaea athalia</i> Rott.		+		+
28	Juodakis perlinukas	<i>Fabriciana adippe</i> Rott.		+		+

(tęsinys)

Eil. Nr.	Lietuviškas drugių pavadinimas	Tarptautinis drugių pavadinimas	Nemuno slėnio šlaitai Seredžiuje	Dubausio ir Pieštėvės slėniai	Skroblyno miškas	Dubysos slėnis
29	Didysis “	<i>Argygnis paphia</i> L.		+		+
30	Gelsvasis “	<i>Brenthis ino</i> Rot.		+		+
31	Mažasis “	<i>Clossiana dia</i> L.		+		+
32	Sidabrinis “	<i>Issoria lathonia</i> L.	+	+		+
	Šeima. Mėlynukai	Lycaenidae				
33	Ažuolinis zefyras	<i>Thecla quercus</i> L.			+	
34	Beržinis “	<i>Th. betulae</i> L.	+			
35	Žydrataškis uodeguotis	<i>Strymon spini</i> D-S.		+		
36	Slyvinis “	<i>S. pruni</i> L.		+		+
37	Žalsvasis varinukas	<i>Callophrys rubi</i> L.				+
38	Ugninis auksinukas	<i>Heodes virgaureae</i> L.				+
39	Tamsusis “	<i>H. tityrus</i> Poda	+	+		
40	Čiobrelinis “	<i>H. alciphron</i> Rott.				+
41	Mažasis “	<i>H. phlaeas</i> L.	+	+		+
42	Didysis “	<i>Thersamonia dispar</i>		+		+
43	Žvilgantysis “	<i>Paleochrysophanus hippothoe</i> L.				+
44	Uodeguotasis melsvys	<i>Everes argiades</i> pall.	+	+		+
45	Žydrasis “	<i>Celastrina argiolus</i> L.	+	+	+	+
46	Rudasis “	<i>Aricia artaxerxes</i> F.		+		
47	Pilkasis “	<i>Cyaniris semiargus</i> Rott.		+		
48	Dirvinis “	<i>Polyommatus icarus</i> Rott.	+	+	+	+
49	Didysis “	<i>Lysandra icarius</i> Esp.		+		
	Šeima. Hesperijos	Hesperiidae				
50	Mažoji hesperija	<i>Pyrgus malvae</i> L.		+		+
51	Margoji “	<i>P. alveus</i> Hb.		+		
52	Gelsvasis storgalvis	<i>Adopaea lineola</i> O.	+	+		+
53	Geltonasis “	<i>A. silvester</i> Poda		+		
54	Miškinis “	<i>Ochlodes senatus</i> Br.	+	+	+	+
	Šeima. Nolijos	Nolidae				
55	Ažuolinė nolija	<i>Roselia strigula</i> D-S.	+		+	
56	Baltoji “	<i>R. albula</i> D-S.	+			
57	Pilkoji “	<i>Celema confusalis</i> Hs.	+		+	
	Šeima. Meškutės	Arctiidae				
58	Trumpasparnė kerpytė	<i>Comacla senex</i> Hb.			+	
59	Raštuotoji “	<i>Miltochrista miniata</i> Fr.	+	+	+	
60	Balsvoji “	<i>Cybosia mesomella</i>	+	+	+	+
61	Keturtaškė “	<i>Lithosia quadra</i> L.			+	
62	Dvispalvė “	<i>Eilema deplana</i> Esp.	+	+	+	
63	Pilkoji “	<i>E. griseola</i> Hb.	+			
64	Trumpadryžė “	<i>E. lurideola</i>	+	+	+	+
65	Geltondryžė “	<i>E. complana</i> L.	+	+	+	+
66	Gelsvoji “	<i>E. sororcula</i> Hf.	+			
67	Taškuotoji “	<i>Pelosia muscerda</i> Hfn.	+	+	+	+
68	Raudonkaklė meškutė	<i>Atolmis rubricollis</i> L.	+	+		
69	Rudoji “	<i>Phragmatobia fuliginosa</i> L.	+	+	+	+
70	Gelsvoji “	<i>Spilosoma lubricipeda</i> L.	+	+	+	+
71	Taškuotoji “	<i>S. menthastri</i> Esp.	+	+	+	+
72	Pievinė “	<i>Diacrisia sannio</i> L.		+		
73	Keršoji “	<i>Arctia caja</i> L.	+	+	+	
74	Puošnioji “	<i>Callimorpha dominula</i> L.		+		
	Šeima. Kuoduočiai	Notodontidae				
75	Balsvasis dviuodegis	<i>Harpyia hermelina</i> Goeze	+			
76	Didysis “	<i>Curura vinula</i> L.	+	+	+	

(tęsinys)

Eil. Nr.	Lietuviškas drugių pavadinimas	Tarptautinis drugių pavadinimas	Nemuno slėnio šlaitai Seredžiuje	Dubausio ir Pieštės slėniai	Skroblyno miškas	Dubysos slėnis
77	Juodapilvis “	<i>C. erminea</i> Esp.			+	
78	Skroblinė harpija	<i>Stauropus fagi</i> L.		+	+	+
79	Gliufizija	<i>Gluphisia crenata</i> Esp.	+	+	+	
80	Dvijuostė drimonija	<i>Drymonia ruficornis</i> Hfn.	+	+	+	+
81	Tridėmė “	<i>D. dodonea</i> Schif.	+	+	+	
82	Tuopinis kuodis	<i>Pheosia tremulae</i> Cl.			+	
83	Beržinis “	<i>Ph. gnoma</i> F.	+	+	+	+
84	Ažuolinis kuoduotis	<i>Peridea anceps</i> Goeze			+	
85	Gelsvasis “	<i>Notodonta ziczac</i> L.	+	+	+	+
86	Vienkupris “	<i>N. dromedarius</i>	+	+	+	
87	Tamsusis “	<i>N. phoebe</i> Sieb.	+		+	
88	Pilkasis “	<i>N. tritophus</i> Esp.	+	+	+	+
89	Dvispalvis “	<i>Leucodonta bicoloria</i> D-S.			+	
90	Kupriukas	<i>Lophopteryx camelina</i> L.		+	+	
91	Ilganosis kuoduotis	<i>Pterostoma palpina</i> L.			+	
92	Tošinys “	<i>Phalera bucephala</i> L.			+	
93	Rudoji klostera	<i>Clostera curtula</i> L.		+	+	
94	Mažoji “	<i>C. pigra</i> Hfn.		+		
	Šeima. Marguoliai	Zygaenidae				
95	Žalys	<i>Procris statices</i> L.				+
96	Raudondryžis marguolis	<i>Zygaena diaphana</i>	+	+		
97	Mažasis “	<i>Z. meliloti</i> Esp.	+	+		+
98	Vyngiorykštinis “	<i>Z. filipendulae</i> L.	+	+		+
	Šeima. Vėžlinukai	Cochliidiidae				
99	Gelsvasis vėžlinukas	<i>Apoda limacodes</i> Hfn.			+	
100	Rudasis “	<i>Heterogena asella</i> D-S.			+	
	Šeima. Sfinksai	Sphingidae				
101	Ligustrinis sfinksas	<i>Sphinx ligustri</i> L.	+			
102	Pušinis “	<i>Hypoicus pinastri</i> L.			+	+
103	Liepinis “	<i>Mimas tiliae</i> L.	+			
104	Akiuotasis “	<i>Smerinthus ocellatus</i> L.	+	+	+	+
105	Tuopinis “	<i>Laothoe populi</i> L.		+	+	
106	Juosvasis kamaninis “	<i>Hemaris tityus</i> L.				+
107	Pievinis “	<i>Deilephila elpenor</i> L.	+	+	+	+
108	Mažasis “	<i>D. porcellus</i> L.	+	+	+	
	Šeima. Lenktasparniai	Drepanidae				
109	Dvijuostis lenktasparnis	<i>Drepana lacertinaria</i> L.	+	+	+	
110	Juodataškis “	<i>D. falcataria</i> L.	+	+	+	+
111	Tamsusis “	<i>D. curvatula</i> Bkh.			+	
112	Geltontaškis “	<i>D. harpagula</i> Esp.	+		+	
113	Dvitaškis “	<i>D. binaria</i> Hfn.	+		+	
	Šeima. Aglijos	Syssphingidae				
114	Aglija	<i>Aglia tau</i> L.		+	+	+
	Šeima. Verpikai	Lasiocampidae				
115	Žieduotasis verpikas	<i>Malacosoma neustria</i> L.	+		+	
116	Gudobelinis “	<i>Trichiura crataegi</i>			+	
117	Avietinis “	<i>Macrothylacia rubi</i>	+			
118	Ažuolalapis “	<i>Gastropacha quercifolia</i> L.			+	
119	Pievinis “	<i>Phylidora potatoaria</i> L.	+	+	+	+
	Šeima. Bangasparniai	Lymantriidae				
120	Eglinis verpikas	<i>Dasychira abietis</i> D-S.			+	
121	Raudonuodegis “	<i>D. pudibunda</i> L.	+	+	+	
122	Baltasis liepinis “	<i>Actornis l-nigrum</i> Müll.			+	
123	Baltasis gluosninis “	<i>Stipnotia salicis</i> L.	+		+	

(tęsinys)

Eil. Nr.	Lietuviškas drugių pavadinimas	Tarptautinis drugių pavadinimas	Nemuno slėnio šlaitai Seredžiuje	Dubausio ir Pieštėvės slėniai	Skroblyno miškas	Dubysos slėnis
124	Vienuolis “	<i>Lymantria monacha</i> L.			+	+
125	Geltonuodegis “	<i>Porthesia similis</i> Fuess.	+	+	+	
	Šeima. Stiklasparniai	Sesiidae				
126	Ankstyvasis stiklasparnis	<i>Synanthedon culiciformis</i> L.				+
	Šeima. Medgrėžiai	Cossidae				
127	Kvapūsis medgrėžis	<i>Cossus cossus</i> L.	+			
	Šeima. Šakniagraužiai	Hepialidae				
128	Didysis šakniagraužis	<i>Hepialus humuli</i> L.	+		+	
129	Gelsvasis “	<i>H. sylvina</i> L.	+	+	+	+
	Šeima. Pūkanugariai	Thyatiridae				
130	Avietinis pūkanugaris	<i>Habrosyne pyritoides</i> Hf.	+		+	+
131	Rožinis “	<i>Thyatira batis</i> L.	+	+	+	
132	Beržinis “	<i>Tethea fluctuosa</i> Hb.			+	
133	Drebulinis “	<i>T. duplaris</i> L.	+	+	+	+
134	Dvidėmis “	<i>T. or D-S.</i>			+	
135	Žalsvasis “	<i>Polyploca ridens</i> F.	+			
	Šeima. Pelėdgalviai	Noctuidae				
136	Kvietinis dirvinukas	<i>Euxoa tritici</i> L.	+	+		
137	Juodasis “	<i>E. nigricans</i> L.	+			
138	Ruginukas	<i>Scotia segetum</i> D-S.	+	+		
139	Rudmargis dirvinukas	<i>S. clavis</i> Hfn.	+			
140	Šauktukinis “	<i>S. exlamationis</i> L.	+	+	+	+
141	Kaštonrudiš “	<i>Ochropleura plecta</i> L.	+	+	+	+
142	Paprastasis geltonsparnis dirvinukas	<i>Noctua pronuba</i> L.	+	+	+	+
143	Juostuotasis “	<i>N. fimbria</i> L.	+		+	
144	Daržinis “	<i>Graphiphora augur</i> F.	+			
145	Girinis “	<i>Diarsia mendica</i> F.	+	+	+	+
146	Mėlyninis “	<i>D. brunnea</i> D-S.	+	+	+	
147	Rausvasis “	<i>D. rubi</i> View.	+	+	+	+
148	Gelsvadėmis “	<i>Amathes c-nigrum</i> L.	+	+	+	+
149	Tamsusis “	<i>A. ditrapezium</i> D-S.	+			
150	Juodadėmis “	<i>A. triangulum</i> Hfn.	+	+		
151	Dvitaškis “	<i>A. baja</i> D-S.	+		+	
152	Tamsiajuostis “	<i>A. sexstrigata</i> Hw.			+	
153	Gelsvataškis “	<i>A. xanthographa</i> D-S.			+	
154	Rausvarudis “	<i>Cerastis rubricosa</i> D-S.	+	+		
155	Balsvarudis “	<i>C. leucographa</i> D-S.	+			
156	Miškinis “	<i>Mesogona oxalina</i> Hb.			+	
157	Dobilinis pelėdgalvis	<i>Discestra trifolii</i> Hfn.	+	+	+	+
158	Pilkasis “	<i>Polia nebulosa</i> Hfn.	+			
159	Juodgyslis “	<i>Sideridis albicolon</i> Hb.	+			
160	Juodasis sodinis “	<i>Mamestra persicariae</i> L.	+	+		+
161	Žambiajuostis “	<i>M. contigua</i> D-S.	+	+		
162	Pilkasis sodinis “	<i>M. w-latinum</i> Hfn.	+			
163	Dirvinis “	<i>M. thalassina</i> Hfn.	+	+		
164	Barkūninis “	<i>M. suasa</i> D-S.	+			
165	Daržinis “	<i>M. oleracea</i> L.	+		+	
166	Žirninis “	<i>M. pisi</i> L.	+	+		
167	Dantytasparnis “	<i>Hada nana</i> Hfn.	+	+		+
168	Baltamargis sėklinukas	<i>H. confusa</i> Hfn.	+			
169	Paprastasis “	<i>H. bicruris</i> Hfn.	+	+		
170	Pilkasis “	<i>H. filigramma</i> Esp.	+			
171	Pievinis pelėdgalvis	<i>Cerapterix gramanis</i> L.	+	+		+

(tęsinys)

Eil. Nr.	Lietuviškas drugių pavadinimas	Tarptautinis drugių pavadinimas	Nemuno slėnio šlaitai Seredžiuje	Dubausio ir Pieštės slėniai	Skroblyno miškas	Dubysos slėnis
172	Tamsusis “	<i>Tholera cespitis</i> D-S.			+	
173	Baltagyslis “	<i>Th. decimalis</i> Poda			+	
174	Pušinis “	<i>Panolis flammea</i> D-S				+
175	Mažasis ankstyvasis pelėdgalvis	<i>Orthosia cruda</i> D-S.	+	+	+	
176	Drebulinis “	<i>O. populeti</i> F.	+			
177	Gelsvasis “	<i>O. gracilis</i> D-S.	+	+	+	
178	Grakštusis “	<i>O. stabilis</i> D-S.	+		+	
179	Paprastasis “	<i>O. incerta</i> Hfn.	+	+	+	+
180	Juodaraštis “	<i>O. gothica</i> L.	+	+	+	+
181	Storakojis pievinukas	<i>Mythimna turca</i> L.	+	+	+	
182	Baltataškis “	<i>M. conigera</i> D-S.	+	+	+	
183	Gelsvarudis “	<i>M. ferrago</i> F.	+	+	+	+
184	Rusvarudis “	<i>M. pudorina</i> D-S.	+			+
185	Gelsvasis “	<i>M. straminea</i> Tr.	+			
186	Gelsvapilkis “	<i>M. impura</i> Hb.	+	+	+	+
187	Paprastasis “	<i>Mythimna pallens</i> L.	+			+
188	Tamsiajuostis “	<i>M. comma</i> L.	+	+		+
189	Margasparnė kukulija	<i>Cucullia fraudatrix</i> Ev.	+	+		
190	Paprastoji “	<i>C. umbratica</i> L.	+	+		
191	Žievinis ilgasparniukas	<i>Lithomoia socia</i> Hfn.	+			
192	Žieminis “	<i>L. furcifera</i> Hfn.			+	
193	Tamsiarudis vėlyvis	<i>Blepharita satura</i> D-S.			+	
194	Didysis “	<i>Ammoconia caecimacula</i> D-S.	+		+	
195	Plėšrusis “	<i>Eupsilia transversa</i> Hfn.		+	+	+
196	Šiluoginis “	<i>Conistra vaccinii</i> L.	+		+	
197	Paprastasis “	<i>Agrochola circellaris</i> Hfn.	+	+	+	+
198	Rudgalvis “	<i>Cirrhia togata</i> Esp.			+	
199	Geltonasis “	<i>C. icteritia</i> Hfn.	+	+	+	+
200	Baltasparnis strėlinukas	<i>Simyra albovenosa</i> Goeze	+			
201	Kerpinis “	<i>Moma alpium</i> Osb.	+		+	
202	Tamsiapilkis “	<i>Apatele megacephala</i> D-S.	+	+	+	
203	Mažasis “	<i>A. strigosa</i> D-S.	+	+		
204	Pilkarudis “	<i>A. auricoma</i> D-S.	+	+	+	
205	Rūgštyninis “	<i>A. rucicis</i> L.	+	+	+	
206	Piramidinis pelėdgalvis	<i>Amphipyra pyramidea</i> L.			+	
207	Tamsusis “	<i>Amphipyra livida</i>	+			
208	Dvitaškis “	<i>A. tragopoginis</i> Cl.	+	+	+	+
209	Tamsiasparnis “	<i>Dipterygia scabriuscula</i>	+	+		
210	Tramažolinis “	<i>Rusina ferruginea</i> Esp.	+		+	
211	Samaninis “	<i>Trachea atriplicis</i> L.			+	
212	Avietinis “	<i>Euplexia lucipara</i> L.	+			+
213	Smailasparnis “	<i>Ipimorpha retusa</i> L.	+	+	+	
214	Bukasparnis “	<i>I. subtusa</i> D-S.	+	+	+	+
215	Geltonnugaris “	<i>Enargia paleacea</i> Esp.			+	
216	Pilkanugaris “	<i>E. ypsilon</i> D-S.			+	
217	Sodinis “	<i>Cosmia trapezina</i> L.	+	+	+	+
218	Rudasis “	<i>C. pyralina</i> D-S.	+		+	
219	Spinduliuotasis “	<i>Actinotia polyodon</i> Cl.	+			
220	Javinis pašaknis “	<i>Apamea monoglypha</i> Hfn.	+	+	+	
221	Rudasis “	<i>A. crenata</i> Hfn.	+			+
222	Paprastasis “	<i>A. lateritia</i> Hfn.	+	+		+
223	Įvairiaspalvis “	<i>A. remissa</i> Hb.	+		+	
224	Rusvasis “	<i>A. scolopacina</i> Esp.	+	+	+	
225	Tamsiadėmis “	<i>A. ophiogramma</i> Esp.	+		+	

(tęsinys)

Eil. Nr.	Lietuviškas drugių pavadinimas	Tarptautinis drugių pavadinimas	Nemuno slėnio šlaitai Seredžiuje	Dubausio ir Pieštėvės slėniai	Skroblyno miškas	Dubysos slėnis
226	Žolinis stiebinukas	<i>Oligia strigilis</i> L.	+	+	+	+
227	Įvairiaspalvis “	<i>O. latruncula</i> D-S.	+	+	+	+
228	Dvispalvis “	<i>O. furuncula</i> Hw.	+	+		+
229	Ruginis “	<i>Mesapamea secalis</i> L.	+			+
230	Smailasparnis šerdinukas	<i>Photedes fluxa</i> Hb.	+		+	
231	Mažasis š”	<i>Ph. pygmina</i> Hw.	+			
232	Rusvasis stiebinukas	<i>Amphipoea oculatea</i> L.	+			+
233	Vasarojinis “	<i>A. fucosa</i> Frr.	+	+	+	+
234	Bulvinis pelėdgalvis	<i>Hydroecia miccacea</i> Esp.	+		+	
235	Tiesiajuostis “	<i>H. ultima</i> Holst.	+			
236	Varnalėšinis “	<i>Gortyna flavago</i> D-S.	+	+		
237	Juosvasis pelkinukas	<i>Celaena haworthii</i> Esp.	+			
238	Trijuostis naktinukas	<i>Charanycia trigrammica</i> Hfn.	+	+	+	+
239	Paprastasis dykrinukas	<i>Hoplodrina alsines</i> Br.	+	+	+	+
240	Tamsusis “	<i>H. blanda</i> D-S.	+	+	+	+
241	Tamsiajuostis “	<i>Caradrina morpheus</i> Hf.	+	+		
242	Rausvasis pelėdgalviukas	<i>Agrotis venustula</i> Hb.			+	
243	Geltonsparnis saulinukas	<i>Pyrrhia umbra</i> Hfn.	+	+		
244	Rudakraštis dirvinukas	<i>Axylia putris</i> L.	+	+	+	+
245	Juodbaltis pelėdgalviukas	<i>Jaspidia pygarga</i> Hfn.	+	+	+	+
246	Geltonkraštis “	<i>Eustrotia uncula</i> Cl.		+		
247	Auksajuostis “	<i>E. olivana</i> D-S.			+	
248	Dėmėtasis “	<i>E. candidula</i> D-S.	+	+		
249	Taškuotasis “	<i>Emmelia trabealis</i> Sc.	+	+		+
250	Pilkšvasis žalsvuolis	<i>Nycteola revayana</i> Sc.			+	
251	Gluosninis žalsviukas	<i>Earias chlorana</i> L.	+		+	
252	Tiesiajuostis žalsvys	<i>Bena bicolorana</i> F.			+	
253	Lazdyninis miškinukas	<i>Calocasia coryli</i> L.	+	+	+	+
254	Melsvasis pilkūnas	<i>Abrostola trigemina</i> V.	+	+		+
255	Rusvasis “	<i>A. triplasia</i> L.	+	+	+	+
256	Žaliasis žvilgūnas	<i>Plusia chrysitis</i> L.	+	+		
257	Auksuotasis “	<i>P. tutti</i> Kostr.	+	+	+	+
258	Pietinis “	<i>Macdunnoughia confusa</i> St.	+	+	+	+
259	Gaminis “	<i>Autographa gamma</i> L.	+	+	+	+
260	Rytinis “	<i>A. mandarina</i> Frr.	+			
261	Puošnusis “	<i>A. pulchrina</i> Hw.	+	+		+
262	Rudasis “	<i>A. jota</i> L.	+	+	+	+
263	Auksalašis “	<i>A. bractea</i> D-S.	+			
264	Dirvinis “	<i>Chrysaspidia festucae</i> L.	+		+	
265	Žolinis “	<i>Ch. festata</i>	+	+		+
266	Ažuolinė peteliškė	<i>Mormonia sponsa</i> L.			+	
267	Mėlynsparnė “	<i>Catocala fraxini</i> L.			+	
268	Paprastoji “	<i>C. nupta</i> L.			+	
269	Žydrapilkė “	<i>C. promissa</i> D-S.			+	
270	Geltonsparnė “	<i>Ephesia fulminea</i> Sc.	+		+	
271	Pilkasis dobinukas	<i>Callistege mi</i> Cl.	+			+
272	Rusvasis “	<i>Ectype glyphica</i> L.	+	+		+
273	Žieminukas	<i>Scoliopteryx libatrix</i> L.	+			
274	Pilkasis vikinukas	<i>Lygephila pastinum</i> Tr.	+	+	+	
275	Miškinis “	<i>L. viciae</i> Hb.			+	
276	Kirptasparnis naktinukas	<i>Laspeyria flexula</i> D-S.		+	+	
277	Geltonjuostis plačiasparnis	<i>Colobochila salicalis</i> D-S.		+		

(tęsinys)

Eil. Nr.	Lietuviškas drugių pavadinimas	Tarptautinis drugių pavadinimas	Nemuno slėnio šlaitai Seredžiuje	Dubausio ir Pieštės slėniai	Skroblyno miškas	Dubysos slėnis
278	Žalsvapilkis “	<i>Parascotia fuliginaria</i> L.	+		+	
279	Rausvažalis “	<i>Phytometra viridaria</i> Cl.	+	+		
280	Rudataškis “	<i>Rivula sericealis</i> Sc.	+	+	+	+
281	Ūsuotasis naktinukas	<i>Herminia barbalis</i>	+		+	
282	Geltonjuostis “	<i>Tristalis emortualis</i> D-S.		+		
283	Tiesiajuostis “	<i>Zanclognatha tarsipennalis</i> Tr.	+	+	+	
284	Rusvasis “	<i>Z. tarsicrinalis</i> Kn.		+	+	
285	Lenktajuostis “	<i>Z. grisealis</i> D-S.	+			
286	Dilgėlinis “	<i>Hypena proboscidalis</i> L.	+		+	+
	Šeima. Sprindžiai	Geometridae				
287	Didysis žaliasparnis	<i>Geometra papilionaria</i> L.		+	+	
288	Gelsvadėmis “	<i>Comibaena pustulata</i> Hfn.		+	+	
289	Smaragdinis “	<i>Euchloris smaragdaria</i> F.			+	
290	Balsvasis “	<i>Jodis lactearia</i> L.		+	+	+
291	Pilkšvasis “	<i>Hemithea strigata</i> Müll.			+	
292	Smailiasparnis sprindžiukas	<i>Calothyranis amata</i> L.	+	+	+	+
293	Margasparnis “	<i>Scopula immorata</i> L.		+	+	+
294	Raudonsparnis “	<i>S. rubiginata</i> Hfn.	+			
295	Raštuotasis “	<i>S. ornata</i> Sel.	+	+	+	+
296	Pilkajuostis “	<i>S. nigropunctata</i> Hfn.	+	+		
297	Balsvasis “	<i>S. immutata</i> L.	+			+
298	Rudbaltis “	<i>S. ternata</i> Schrk.		+	+	
299	Tamsiakraštis “	<i>Sterrhia biselata</i> Hfn.	+			
300	Juodajuostis “	<i>S. aversata</i> L.			+	
301	Balsvasis taškasprindis	<i>Cosymbia pendularia</i> Cl.	+			
302	Taškuotasis “	<i>C. punctaria</i> L.			+	
303	Trumpakojis sprindžius	<i>Anaitis plagiata</i> L.	+			
304	Rudajuostis skiautenis	<i>Trichopteryx polycommata</i> D-S.	+			
305	Gluosninis “	<i>Mysticoptera sexalata</i> Petz.			+	
306	Šilkasparnis sprindžius	<i>Triphosa dubitata</i> L.	+			
307	Slyvinis juostasprindis	<i>Lygris prunata</i> L.	+	+	+	
308	Miškinis “	<i>L. testata</i> L.	+		+	
309	Serbentinis “	<i>L. mellinata</i> F.	+	+		
310	Rytinis “	<i>L. pyropata</i> Hb.	+	+		
311	Kadaginė cidarija	<i>Thera juniperata</i> L.	+			
312	Pamiškinė “	<i>Dysstroma citrata</i> L.			+	
313	Paprastoji “	<i>Xanthorhoe fluctuata</i> L.	+	+		
314	Blyškioji “	<i>X. montanata</i> D-S.	+	+		+
315	Keturjuostė “	<i>X. quadrifasciata</i> Cl.			+	
316	Rudajuostė “	<i>X. spadicearia</i> D-S.	+		+	
317	Rūdžiajuostė “	<i>X. ferrugata</i> Cl.	+	+	+	+
318	Plūkinė “	<i>Calostygia didymata</i> L.	+	+		
319	Dvidėmė “	<i>Euphyia cuculata</i> Hfn.				
320	Geltonoji “	<i>E. bilineata</i> L.	+			
321	Žliuginė “	<i>E. unangulata</i> Hw.	+			
322	Danteninė “	<i>Diactinia silaceata</i> D-S.			+	
323	Lazdyninė “	<i>Electrophaes corylata</i> Th.		+	+	
324	Gervuoginė “	<i>Mesoleuca albicillata</i> L.	+	+	+	
325	Juodajuostė “	<i>Lyncometra ocellata</i> L.	+	+	+	+
326	Žiedinė “	<i>Eulype tristata</i> L.	+	+	+	+
327	Pilkbaltė “	<i>E. rivata</i> Hb.			+	
328	Pievinė “	<i>E. alternata</i> Müll.	+	+	+	+

(tęsinys)

Eil. Nr.	Lietuviškas drugių pavadinimas	Tarptautinis drugių pavadinimas	Nemuno slėnio šlaitai Seredžiuje	Dubausio ir Pieštėvės slėniai	Skroblyno miškas	Dubysos slėnis
329	Kraujažolinė “	<i>Perizoma alchemillata</i> L.	+	+	+	+
330	Šakninė “	<i>P. affinitata</i> Stph.			+	
331	Rudoji “	<i>P. bifaciata</i> Haw.			+	
332	Gelsvoji “	<i>P. flavofasciata</i> Th.		+	+	
333	Alksninė “	<i>Hydriomena coerulea</i> F.	+	+	+	+
334	Balandinė “	<i>Pelurga comitata</i> L.	+			+
335	Mažoji geltonoji “	<i>Hydrelia flammeolaria</i> Hfn.			+	
336	Guobinė “	<i>Discoloxia blomeri</i> Curt.			+	
337	Mažasis bangajuostis sprindis	<i>Asthena albulata</i> Hfn.		+	+	
338	Pušinis sprindytis	<i>Eupithecia plumbeolata</i> Hw.			+	+
339	Geltonrudis “	<i>E. linariata</i> D-S.	+	+		
340	Baltajuostis “	<i>E. exigua</i> Hb.	+		+	
341	Liepinis “	<i>E. egenaria</i> H. S.	+			
342	Baltasis “	<i>E. centaureata</i> D-S.	+	+		
343	Pilkasis “	<i>E. satyrata</i>	+	+	+	+
344	Tritaškis “	<i>E. tripunctaria</i> H. S.	+		+	
345	Paprastasis “	<i>E. vulgata</i> Hw.	+	+	+	+
346	Lipikinis “	<i>E. subfuscata</i>	+	+	+	+
347	Rudasparnis “	<i>E. icterata</i> Vill.			+	
348	Žilasparnis “	<i>E. succenturiata</i> L.	+			
349	Žvaigždūninis “	<i>E. subumbrata</i> D-S.	+	+	+	+
350	Uosinis “	<i>E. innotata</i> Hfn.			+	
351	Kadugiažiedis “	<i>E. sobrinata</i> Hb.			+	
352	Ilgasparnis “	<i>E. lanceata</i> Hb.	+			
353	Katilėlinis “	<i>E. denotata</i> Hb.	+			
354	Žalsvoji sprindenė	<i>Caliclistis chloreata</i> Mab.	+			
355	Sodinė “	<i>C. rectangulata</i> L.	+			
356	Mėlyninė “	<i>C. debiliata</i> Hb.			+	
357	Dantytė “	<i>Anticlix sparsata</i> Tr.	+			
358	Rožinis sprindžius	<i>Anticlea badiata</i> D-S.	+			
359	Pilkasis šilasprindis	<i>Horisme tersata</i> D-S.		+	+	
360	Agrastinis sprindžius	<i>Abraxas grossulariata</i> L.	+			
361	Paprastasis margasparnis	<i>Lomaspilis marginata</i>		+		
362	Ožekšninis “	<i>Ligdia adustata</i> D-S.			+	
363	Dvitaškis balsvasprindis	<i>Bapta bimaculata</i> F.	+	+	+	+
364	Pilkadėmis “	<i>B. temerata</i> D-S.		+	+	
365	Pilkajuostis “	<i>Cabera pusaria</i> L.	+		+	
366	Rudajuostis “	<i>C. exanthemata</i> Sc.	+	+	+	+
367	Raudonsprindis	<i>Ellopia fasciaria</i> L.			+	
368	Ažuolinis geltonsprindis	<i>Ennomos erosaria</i> D-S.			+	
369	Didysis “	<i>E. autumnaria</i> Werb.			+	
370	Rausvasis mėnulisprindis	<i>Selenia tetralunaria</i> Hfn.	+		+	
371	Pilkšvasis “	<i>S. bilunaria</i> Esp.	+	+	+	+
372	Geltonasis dvijuostis sprindis	<i>Crocalis elinguaris</i> L.	+			
373	Slyvinis sprindžius	<i>Angerona prunaria</i> L.	+	+	+	+
374	Brūkšniuotasis “	<i>Plagodis dolabraria</i> L.			+	
375	Gelsvoji jaunamartė	<i>Ourapteryx sambucaria</i> L.			+	
376	Gluosninis dvispalvis sprindis	<i>Epione repandaria</i> Hfn.	+		+	
377	Gelsvasis miškasprindis	<i>Cepphis advenaria</i> Hb.			+	
378	Balsvasis “	<i>Semiothisa notata</i> L.			+	
379	Pilkasis “	<i>S. alternaria</i> Hb.	+		+	
380	Pušinis “	<i>S. liturata</i> Cl.			+	

(tęsinys)

Eil. Nr.	Lietuviškas drugių pavadinimas	Tarptautinis drugių pavadinimas	Nemuno slėnio šlaitai Seredžiuje	Dubausio ir Pieštės slėniai	Skroblyno miškas	Dubysos slėnis
381	Pilkasis serbentinis sprindis	<i>Itame wauaria</i> L.	+			
382	Avietinis sprindžius	<i>Plagodis pulveraria</i> L.				+
383	Beržinis šeriasprindis	<i>Biston betularius</i> L.		+		+
384	Pavasarinis žievėsprindis	<i>Cleora cinctaria</i> D-S.	+			+
385	Pilkrudis “	<i>C. ribeata</i> Cl.				+
386	Tamsiajuostis “	<i>C. repandata</i> L.				+
387	Didysis “	<i>Boarmia roboraria</i> D-S.	+	+		+
388	Pilkasis “	<i>B. punctinalis</i> Sc.		+		+
389	Mėlyninis “	<i>Ectopis bistortata</i> Goc.				+
390	Rudasprindis	<i>Ematurga atomaria</i> L.	+	+		+
391	Gyslotasis sprindžius	<i>Siona lineata</i> Sc.	+	+		+

2 lentelė

Eil. Nr.	Tarptautinis drugių pavadinimas	Nemuno slėnio šlaitai Seredžiuje	Dubausio ir Pieštės slėniai	Skroblyno miškas	Pastabos
	Šeima. Incurvariidae				
392	<i>Lampronia fuscata</i> Tng.	+			Lietuvos retenybė
	Šeima. Scardiidae				
393	<i>Scardia boletella</i> F.			+	
	Šeima. Yponomentidae				
394	<i>Yponomeuta padellus</i> L.	+			
395	<i>Y. irrorellus</i> Hb.	+			Lietuvos retenybė
396	<i>Y. evonymella</i> L.		+		
397	<i>Ypsolopha falcella</i> D-S.			+	
398	<i>Y. parenthesella</i> L.			+	
	Šeima. Depressariidae				
399	<i>Enicostoma labella</i> D-S.		+		Retenybė
400	<i>Agonopterix arenella</i> D-S.	+			
401	<i>A. multiplicella</i> Ersch.	+			Europos retenybė
402	<i>A. Heracliana</i> L.			+	
403	<i>A. cnicella</i> Treisch.	+	+		
404	<i>Depressaria pimpinellae</i> L.		+		
405	<i>D. depressana</i> F.	+			
	Šeima. Amphisbatidae				
406	<i>Hypercallia citrinalis</i> Sc.			+	
	Šeima. Galechiidae				
407	<i>Teleiodes proximella</i> Hb.			+	
408	<i>Galechia turpella</i> D-S.		+		
409	<i>Psoricoptera gibbosella</i> Z.			+	
410	<i>P. speciosella</i> Teich.		+		Nauja rūšis Lietuvoje
411	<i>Chionodes tragicella</i> Heyd.		+		
412	<i>Ch. distinctella</i> Z.			+	
413	<i>Euscrxipalpa acuminatella</i> Sc.			+	
414	<i>Dichomeris ustatella</i> F.		+	+	
415	<i>Acompsia cinerella</i> Cl.		+		
416	<i>Pexicopia malvella</i> Hb.		+		
417	<i>Athrips mouffetella</i> L.		+		

(tęsinys)

Eil. Nr.	Tarptautinis drugių pavadinimas	Nemuno slėnio šlaitai Seredžiuje	Dubausio ir Pieštėvės slėniai	Skroblyno miškas	Pastabos
Šeima. Tortricidae (Lapsukiai)					
418	<i>Cochylis dubitana</i> Hb.			+	
419	<i>C. hybridella</i> Hb.		+	+	Nauja rūšis Lietuvoje
420	<i>C. flaviciliana</i> W.	+			
421	<i>C. posterana</i> Z.	+	+		
422	<i>Cochylidia heydeniana</i> H-S.		+		
423	<i>C. implicitana</i> Wck.			+	
424	<i>Aethes smeathmanniana</i> F.	+			
425	<i>Euroecilia ambiguella</i> Hb.			+	
426	<i>Cnephasia alticolana</i> H-S.			+	
427	<i>C. stephensiana</i> Doub.			+	
428	<i>C. commutana</i> H-S.		+	+	
429	<i>C. incertana</i> Tr.			+	
430	<i>Choristoneura diversana</i> Hb.			+	
431	<i>Pandemis cerasana</i> Hb.	+		+	
432	<i>P. cinamoemiana</i> Tr.	+			
433	<i>P. heparana</i> D-S.	+	+	+	
434	<i>Archips oporana</i> L.	+			
435	<i>A. podana</i> Sc.			+	
436	<i>A. xylosteara</i> L.			+	
437	<i>Orthothenia undulana</i> D-S.			+	
438	<i>Endemis porphyrana</i>		+		
439	<i>Enarmonia formosana</i> Scop.	+			
440	<i>Acleris forscaleana</i> L.	+			
441	<i>A. holmiana</i> L.			+	
442	<i>A. laterana</i> F.			+	
443	<i>A. sparsana</i> D-S.			+	
444	<i>A. rufana</i> D-S		+		
445	<i>A. natana</i> Don.		+		
446	<i>A. ferrugana</i> D-S.		+		
447	<i>Syndemis musculana</i> Hb.	+			
448	<i>Tortrix viridana</i> L.	+	+	+	Ažuolų kenkėjas
449	<i>Apotomis sororculana</i> Z.		+		
450	<i>Notocelia rosaecolana</i>	+			
451	<i>N. udmanniana</i> L.			+	
452	<i>Eucosma aemulana</i> Schl.			+	
453	<i>E. cana</i> Haw.			+	
454	<i>E. metzneriana</i> Tr.			+	
455	<i>Thiodia citrana</i> Hb.		+		
456	<i>Rhopobota naevana</i> Hb.			+	
457	<i>Rh. stagnana</i> D-S.		+		
458	<i>Rh. ustomaculana</i> Crt.			+	
459	<i>Dichrorampha aeratana</i> M. P.			+	
460	<i>Cydia pomonella</i> L.	+			Obuolinis vaisėdis
461	<i>Lathroanympha strigana</i> F.	+			
462	<i>Endothenia quadrimaculana</i> Hw.		+	+	
463	<i>E. marginana</i> Hw.	+			
464	<i>Hedya ochrolencana</i> F.	+		+	
465	<i>Phiaris umbrosana</i> F.			+	
466	<i>Ph. septentrionana</i> Curt.			+	Nauja rūšis Lietuvoje
467	<i>Lobesia abscisana</i> Dbd.		+		Nauja rūšis Lietuvoje
468	<i>Gypsonoma dealbana</i> F.		+	+	
Šeima. Phycitidae					
469	<i>Oncocera semirubella</i> Sc.	+			
470	<i>Pempelia dilutella</i> Hb.			+	

(tęsinys)

Eil. Nr.	Tarptautinis drugių pavadinimas	Nemuno slėnio šlaitai Seredžiuje	Dubausio ir Pieštėvės slėniai	Skroblyno miškas	Pastabos
471	<i>Rhodophaella advenella</i> Zack.			+	
472	<i>Eurhodope rosella</i> Sc.	+	+		Retenybė
473	<i>Myelois cribrella</i> Hb.	+			
474	<i>Nyctegratis lineana</i> L.		+		
475	<i>Phycitodes maritima</i>	+			Nauja rūšis Lietuvoje
Šeima. Pyralidae (Ugniukai)					
476	<i>Galleria melonella</i> L.	+	+		Vaškinis ugniukas
477	<i>Aprotera nemoralis</i> Sc.			+	
478	<i>Hypsopygia costalis</i> F.		+	+	
479	<i>Scoparia basistrigalis</i> Knog.			+	
480	<i>S. subfusca</i> Wck.	+			Nauja rūšis Lietuvoje
481	<i>S. ambigualis</i> Tr.			+	
482	<i>Eudonia murana</i> Curt.	+			
483	<i>E. pallida</i> Curt.	+			
484	<i>Pyrausta aurata</i> Sc.			+	
485	<i>Pleurotya ruralis</i> Sc.			+	
Šeima. Pterophoridae					
486	<i>Amblyphila acanthodactyla</i> Hb.		+		
487	<i>Emmelina monodactyla</i> L.	+			

Seredžiaus drugių faunos analizė*

Lentelėje išvardintos rūšys buvo rastos 2002 m. Toliau tyrimai Seredžiaus apylinkėse buvo pratęsti 2004 m. vidurvasary ir rudenį. Jų metu rastos rūšys, neaptiktos 2002 m.: *Melitaea cinxia* L., *M. aurelia* Nick, *Maculinea rebeli* Hirschke, *Sterrha Auscovenosa* Goeze, *Mythimna albipuncta* D-S, *Allophytes oxyacantha* L., *Agrochola litura* L., *A. lota* cl., *Thera firmata* Hb.

Tad dabar iš Seredžiaus apylinkių bus žinoma apie 500 drugių rūšių. Iš 2004 m. sugautųjų rūšių *Maculinea rebeli* – dieninis drugys Lietuvoje rastas pirmą kartą, o *Mythimna albipuncta* aptiktas Dzūkijoje tik 2000 ir 2001 m.

Dauguma Seredžiaus drugių rūšių yra plačiai paplitusios Lietuvoje – mūsų laukuose, miškuose, pievose, bet yra rūšių, paplitusių lokaliai, nedaugelyje Lietuvos vietovių. Kai kurių retesniųjų rūšių paplitimą reikėtų pakomentuoti. Jos patvirtina mūsų išskirtą Lietuvos ekologinį faunistinį rajonavimą ir dar kartą parodo, jog Lietuvoje toliau vyksta klimato šiltėjimo procesas¹.

Dzūkija ir Rytų Aukštaitija mūsų išskirta į atskirą Pietryčių Lietuvos ir Šiaurės Baltarusijos ekologinę faunistinę provinciją. Ji tęsiasi lyg eksklavas Nemuno slėniu iki Raudonės. Toliau – Neries ir Šventosios slėniais. Išsiplečia į Kazlų Rūdos, Karšuvos, Šimonių girias. Lėpiausios stepinių rajonų rūšys plinta Nemuno slėniu. Tai lemia daugelis faktorių, bet pagrindiniai yra vasarą įkaitinami Nemuno smėlėti salpos plotai ir slėnio šlaitai, kur auga daug kitur Lietuvoje retų termofi-

* Šia dalimi straipsnis papildytas neskelbtais 2004 m. tyrimų duomenimis. Straipsnio papildymas leidykloje gautas 2005 01 10.

¹ Kazlauskas R. *Lietuvos drugiai*, Vilnius, 1984; Kazlauskas R. *Seredžiaus apylinkių drugiai, Seredžius*, Vilnius, 2003.

linių augalų (*Prunus spinosa*, *Caronilla varia* ir kt.). Tik Nemuno slėnyje iki Alytaus aptinkami marguoliai *Zygaena angelicae*, *Z. achilleae* Esp, *Z. ephialtes* L. Šios genties drugys *Zygaena diaphana* Staud prieš 20 metų aptiktas Dzūkijoje, bet vėliau rastas Kauno apylinkėse, o 2002 m. – Seredžiuje. Šis pietietis plečia savo arealą tolyn į šiaurę. 1993 m. jį radome Jonavos, o 1997 m. jau ir Ukmergės apylinkėse.

Savo arealus plečia į šiaurę ir daugiau rūšių, rastų Seredžiuje. Šiltėjant klimatui, Nemuno slėniu, o ne plačiu frontu, plinta ir kitos šilumamėgės rūšys. Minėtoji *Mythimna albipuncta* D-S, aptikta 2000 m. Lazdijų ir Varėnos rajonuose², 2004 m. mūsų buvo rasta net ne pavieniais egzemplioriais, o ištisomis serijomis prie Nemuno Kauno raj. Netonių kaime ir Seredžiuje.

Panašiai yra ir su pelėdgalviu *Bena bicolorana* F., kuris pirmą kartą rastas Lietuvoje 1938 m.³ Tik 1993 m. jis rastas Dzūkijoje, vėliau – Lapėse prie Kauno, o 2002 m. – ir Seredžiuje.

1998 m. V. Pacevičius netoli Seredžiaus Armenos slėnyje rado melsvį *Maculineaalcon* D-S. 2001 ir 2003 m. jį Vilniaus rajono Dūkštų apylinkėse aptiko P. Ivinskis⁴. Tai Europoje retas drugys. Ne veltui jis dabar įtrauktas į Lietuvos raudonąją knygą. Įdomi biologinė savybė – jo vikšras aptinkamas kaip monofagas ant gencijono (*Gentiana pneumonanthe*)⁵.

Seredžiaus apylinkėse radome ir labai į šį drugį panašų *Maculinea rebeli* Hirschke. Šio drugio vikšras, kol jaunas, minta irgi gencijono lapais, bet kitos rūšies – *Gentiana cruciata* augalais. Dar jaunas vikšrus į savo požemius nusineša juodosios skruzdėlės (*Myrmica*). Ten jie nenužudomi, nes išskiria skruzdėlėms narkotinius feromonus. Vikšrai minta skruzdžių perais. Suaugę išlenda iš skruzdėlyno ir virsta lėliukėmis, o vidurvasary – drugiais. Seredžiaus apylinkėse stebėjome nedidelę šių drugių populiaciją. Nedideliame plote, kur auga *Gentiana cruciata*, skraidė tik apie 20 drugių. Stebėjom, kaip patelės ant šių gencijonų dėjo kiaušinius. Tai irgi retas, daug kur Europoje nykstantis drugys⁶. Seredžius – šiauriausias šio drugio arealo taškas. Neabejotinai jį reikia įtraukti į Lietuvos raudonosios knygos sąrašą.

Lietuvoje vos keliose vietose aptiktas sprindžius *Anticlea badiata* D-S. Seredžiuje jis rado labai geras gyvenimo sąlygas, nes Nemuno slėnio šlaituose gausiai auga erškėčių – vikšrų mitybinių augalų, o vasarą gyvenantys vikšrai vystosi padidintos kaitros sąlygomis. Tai Pietų ir Vidurio Europos drugys, neseniai rastas Lietuvoje.

Seredžiuje, sauspievėje, stebėtos mažosios šaškytės (*Malitaea aurelia* Nick). Visų jų mikropopuliaciją sudarė vos 23 drugiai. Laimė – šie labai reti drugiai apsigyveno jau įsteigtame Dubausio draustinyje.

Vertas dėmesio ir dar vienas Seredžiuje randamas drugys – gudobelinis baltukas (*Aporia crataegi* L.). Jis rodo klimato šiltėjimo procesą Lietuvoje. Šių drugių labai dažnai pastebėdavo tarpukario Lietuvoje⁷, bet po šaltų žiemų (apie 1956 m.) jie išnyko. Jų arba visai neberasdavome, arba stebėdavome retus užklydėlius iš pietų. Tik apie 1993 m. bu-

² Švitra G., Dapkus D., Kazlauskas R. Six noctuid (Lepidoptera, Noctuide) species new for the Lithuanian fauna, Acta Zod, Lithuania, 2003, Vol. 13, Nr. 3, Vilnius.

³ Prüfer J. *Studia nad motylami Wileńszczyzny*, Torun, 1947.

⁴ Ivinskis P. *Lietuvos dieniniai drugiai*, Kaunas, 2004.

⁵ Weideman H. J. Tagfaltez, Melsungen, 1986.

⁶ *Red Data Book of European Butterflies (Rhopalocera)*, Strasbourg, 1999.

⁷ Palionis A. *Indėlis Lietuvos drugių faunai pažinti*, Kaunas, 1932.

vo aptiktos Marijampolės rajone pirmos gyvybingos mikropopuliacijos. Jų kasmet gausėjo ir dabar šalyje išplito.

Klimato šiltėjimą rodo daugelis drugių, kurie pastaraisiais metais rasti Dzūkijoje. Tai nauji atvykėliai iš pietų: graži šaškytė (*Melitaea britomartis Assman*), kurią radome Kapčiamiestyje, stepinis pelėdgalvis (*Egira conspicillaris L.*), irgi stepinis pelėdgalvis – *Eucarta virgo* Treischke, kurį radome 2004 m. netoli Raudondvario. Tad jau visai nebetoli iki Seredžiaus.

Seredžiuje rasta apie penktadalį dabar žinomų⁸ Lietuvoje drugių rūšių. Aišku, jų čia yra daug daugiau, nes Seredžiaus apylinkės ne tik labai įvairios ekologiniu požiūriu, bet ir išskirtinai savitos.

Straipsnis spausdintas „Lietuvos valsčių“ serijos monografijoje „Seredžius“, Vilnius, *Versmė*, 2003, p. 52–63 (vyr. redaktorė ir sudarytoja *Vida Girininkienė*), perspausdintas „Lietuvos lokaliniai tyrimai. Gamta. 2002–2005“, Vilnius, *Versmė*, 2006, p. 37–51 (vyr. redaktorius *Algirdas Gaigalas*).

Straipsnio kalbos redaktorius *Albinas Masaitis*, korektorė *Rasa Kašėtienė*, anglų k. redaktorius, vertėjas *Aloyzas Pranas Knabikas*.

Straipsnio priedai skelbiami atskirai tam skirtuose šio leidinio skyriuose:

1. Straipsnio santraukos lietuvių ir anglų kalbomis (sk. Straipsnių santraukos, Summaries).
2. Žinios apie autorių (sk. Apie autorius).

⁸ Ivinskis P. *Check-list of Lithuanian Lepidoptera*, Vilnius, 1993.

GEOGRAFIJA

Tauragnų apylinkių žemėvaldos ir žemėnaudos kaita XX amžiuje

Jonas Milius, Jolita Lukšaitė

Vilniaus universitetas

Tauragnų apylinkės yra kalvotose moreninėse aukštumose. Buvęs Taurėgnų valsčius – senos žemdirbystės kraštas. Geografe dr. F. Kavoliutė, tyrusi Aukštaičių aukštumos agrarinio kraštovaizdžio transformaciją, nustatė, kad šio Rytų Lietuvos regiono teritorijoje agrarinis kraštovaizdis ėmė formotis prieš du tūkstančius metų¹. Dr. N. Eitmanavičienė teigia, kad XVI a. viduryje šio kraštovaizdžio tipo teritorijos miškingumas buvo jau tik 31–41%, t. y. gerokai mažesnis už kitų Lietuvos teritorijų miškingumą, žemės ūkio naudmenos užėmė 30–50% teritorijos ploto – tai daugiau nei kitose Lietuvos to meto teritorijose².

Ankstesniųjų šimtmečių žemdirbystės ir žemėnaudos raidos tyrimai galėtų dar labiau praplėsti žinias apie šios teritorijos kultūrinimo eigą. Tai didelis ir reikalingas darbas, kurio nemaža dalis teks dirbsiantiesiems ateityje. Šio straipsnio autoriai ėmėsi kuklesnio darbo – pamėgino apžvelgti žemėvaldos ir žemėnaudos kaitos procesą, vykusį buvusio Taurėgnų valsčiaus teritorijoje XX a., ir, apibendrinę esamus šaltinius, pateikti bent preliminarią šio proceso prognozę.

Ženklūs žemėvaldos ir žemėnaudos kaitos pokyčiai vyko jau XX a. pačioje pradžioje. Sąvoka „XX a. pradžia“ mūsų krašto istorinėje raidoje turi beveik aiškiai susiformavusias laiko ribas. Ši „pradžia“ užsibaigia Pirmuoju pasauliniu karu, nes nuo 1918 m. įžengėme į naują laikotarpį. Būtent amžiaus pradžioje tuometinės valstybės (carinės Rusijos) iniciatyva buvo pradėta likviduoti režinės žemdirbystės sistemą – kaimus skirstyti į vienkiemius. Tai vadinamoji Stolypino žemės reforma, pradėta vykdyti pagal 1906 m. lapkričio 9 d. caro „ukazą“. 1907–1914 m. laikotarpiu Kauno gubernijoje buvo išskirstyti 1 743 kaimai³. Pagal Lietuvos centriniame valstybės archyve (LCVA) saugomus šios tematikos dokumentus nustatyta, kad šiuo laikotarpiu Taurėgnų valsčiuje į vienkiemius buvo skirstyti 9 kaimai⁴. Peržvelgę autentiškus to laikotarpio kartografinius šaltinius⁵, tiesa, neatlikę nuodugnesnės jų analizės, galime teigti, kad iki Pirmojo pasaulinio karo analizuojamojoje teritorijoje daugiausia buvo gyvenama gatviniuose kaimuose. Taigi šių kaimų valstiečiams dar ir XX a. pradžioje teko ūkininkauti pagal XVI a. Valakų reformos metu suformuotą trilaukės (rėžinės) žemdirbystės modelį. Tai buvo visiškai pasenusi žemdirbystės sistema,

Straipsnis „Vermės“ leidyklai įteiktas 2001 11 28, serijos „Lietuvos valsčiai“ Lietuvos lokaliųjų tyrimų mokslo darbų komisijos įvertintas 2005 03 17, pirmą kartą paskelbtas „Lietuvos valsčių“ serijos monografijoje „Taurėgnai“, išleistoje 2005 07 01.

¹ Kavoliutė F. Aukštaičių aukštumos agrarinio kraštovaizdžio transformacijos retrospektyvinė analizė, *Daktaro disertacija*, Vilnius, 1998, p. 158.

² Ейтманавичене Н. Освоенность ландшафтно-дифференцированной территории Литвы в XVI в., *Geographia Lituanica*, Vilnius, 1984, p. 174–179.

³ Balčiūnas V. *Lietuvos kaimų žemės tvarkymas*, Kaunas, 1938, p. 94–95.

⁴ LCVA, f. 1250, ap. 4.

⁵ *Karte des westlichen Ruslands M 1:100 000*, 1915–1921, R 19, R 20, S 19, S 20.

kuri reformuota tarpukario Lietuvos nepriklausomybės laikotarpiu, vykdant vadinamąją 1922 m. žemės reformą. Iš minėtų archyvo dokumentų⁴ matyti, kad Nepriklausomybės laikotarpiu buvo vykdyti 64 kaimų, Tauragnų dvaro ir Tauragnų miestelio skirstymo į vienkiemius darbai. Tai daryta įvairiais šio laikotarpio metais, bet, atrodo, daugiau ketvirtąjį praėjusio amžiaus dešimtmetį, o keli kaimai – jau vokiečių okupacijos metu (1942–1943).

Apie tarpukario laikotarpio (1918–1940) žemės ūkių valdymą, žemės naudojimą ir apskritai kaimo ūkinę ir socialinę būklę detaliausių statistinių duomenų pateikta 1930 m. Visuotinio Lietuvos žemės ūkių surašymo medžiagoje⁶. Šis surašymas apėmė žemės ūkių teritoriją, o tai buvo didelė dalis visos analizuojamos teritorijos; pavyzdžiui, tuometinėje Utenos apskrityje 1930 m. žemės ūkių plotai sudarė 79,4% viso apskrities ploto (apskrities plotas buvo 296,8 tūkstančio ha, o šių ūkių – 235,8 tūkstančio ha). Surašymo duomenys vertingi dar ir tuo požiūriu, kad nemažai jų pateikta valsčiais.

Pagal minėtus duomenis, Tauragnų valsčiuje buvo 1 214 ūkių, didesnių kaip 1 ha, jų plotas – 17 208,6 ha. Tauragnų valsčius buvo vidutinis pagal plotą tuometinėje Utenos apskrityje (buvo 14 valsčių). Duomenys apie ūkių dydį minėto surašymo medžiagoje pateikti pagal grupes, kurių čia net 13. Pirmą grupę – tai 1–2 ha dydžio ūkiai, o trylikta – 200 ha ir didesni. Šiuos detalius duomenis suskirstėme į tris grupes: 1) mažesnieji ūkiai – 1–8 ha; 2) vidutiniai – 8–30 ha ir 3) stambūs ūkiai ir dvarai – didesni kaip 30 ha. Jie pateikti 1 lentelėje, iš kurios matyti, kad Tauragnų valsčiuje daugiausia buvo vidutinio dydžio ūkių – 62,8% visų ūkių skaičiaus. Utenos apskrities teritorijoje šių ūkių dalis mažesnė, o visoje tuometinėje Lietuvos valstybėje tokių ūkių santykinai dar mažiau – 55,5% visų ūkių skaičiaus. Be nuodugnesnės analizės sunkoka paaiškinti, kodėl šioje teritorijoje vyravo vidutinio dydžio ūkiai. Galima manyti, kad bent iš dalies tai galėjo sąlygoti mažiau derlingos šių apylinkių žemės: jų buvo galima išigyti pigiau ir turėti šiek tiek didesnius ūkius.

Valsčiaus teritorijos ūkinio panaudojimo būklę atspindi 2 lentelės duomenys. Sudėtinga gamtinė sąskaida lėmė palyginti nedidelį to meto sąlygomis ariamosios žemės ploto kiekį (šis procentas Utenos apskrityje buvo mažesnis tik Kūktiškių valsčiuje). Paminėtina, kad Tauragnų valsčiuje buvo patys mažiausi visoje apskrityje sodų ir sodybų (žemės po trobesiais) plotai.

Ūkininkavimo būklę ir lygį iliustruoja kitų lentelių duomenys. Pasėlių plotų struktūrą (3 lentelė), kaip matyti, sąlygojo teritorijos gamtinės sąlygos: Tauragnų apylinkių dirvos palankesnės rugiams ir mažiau palankios kviečiams ir dobilams auginti. Todėl šių kultūrų plotai čia buvo mažesni nei apskaičiuoti visos apskrities mastu. Ekstensyvesni šių apylinkių ūkininkavimo lygį iliustruoja ir buvę nemaži pūdymų plotai (31,0%); kitur jų būta mažiau. Javų derlingumas (4 lentelė) taip pat buvo mažesnis nei vidutinis Utenos apskrityje.

Šių apylinkių sodų plotai buvo nedideli, bet vaismedžių sąlyginai (skaičiuojant vienam ūkiui) auginta netgi daugiau nei vidutiniškai visoje apskrityje (5 lentelė). Panagrinęjus šiuo požiūriu 1930 m. surašymo duomenis, pastebėta, kad geresnių žemių valsčiuose – vakarinėje apskrities dalyje – auginta daugiau obelų, o rytinėje (čia ir Tauragnų valsčius) – daugiau vyšnių.

⁶ *Visuotinis Lietuvos žemės ūkių surašymas* (toliau – ŽŪS), Kaunas, 1930, t. 1–4.

Duomenis apie turėtų gyvulių skaičių pateikia 6 lentelė, bylojanti, kad šiuo požiūriu tauragniškių būklė buvo beveik tokia pat vidutiniška kaip apskrityje, bet, kaip matyti, Tauragnų valsčiaus viename ūkyje buvo laikoma šiek tiek mažiau ir gyvulių, ir paukščių.

1 lentelė

Ūkių skaičius pagal jų dydžio grupes

(apskaičiuota pagal ŽŪS, 1930, t. 1, 1 priedas, p. 33–35)

Teritorija	Ūkių skaičius (%) nuo tos teritorijos visų ūkių skaičiaus			Iš viso
	mažažemių ūkių	vidutinių ūkių	stambių ūkių ir dvarų	
Tauragnų valsčius	30,0	62,8	7,2	100,0
Utenos apskritis	33,4	58,2	8,4	100,0

2 lentelė

Tauragnų valsčiaus teritorijos žemėveikšlių plotų struktūra, %

(ŽŪS, 1930, t. 2, 1 priedas)

Ž. ū. naudmenos	Plotai (%) nuo žemės ūkio teritorijos	
	Tauragnų valsčius	Utenos apskritis
Ariamoji žemė	48,1	56,1
Sodai	0,3 (0,26)	0,5 (0,55)
Pievos	17,4	17,0
Nuolatinės ganyklos	9,5	6,0
Visa naudojama žemė	75,3	79,6
Mišakai	7,6	6,2
Pelkės ir durpynai	8,4	6,6
Sodybos	0,8	1,5
Kita žemė	7,9	6,1
Iš viso:	100,0	100,0

Tauragnų valsčius (1930 m.)

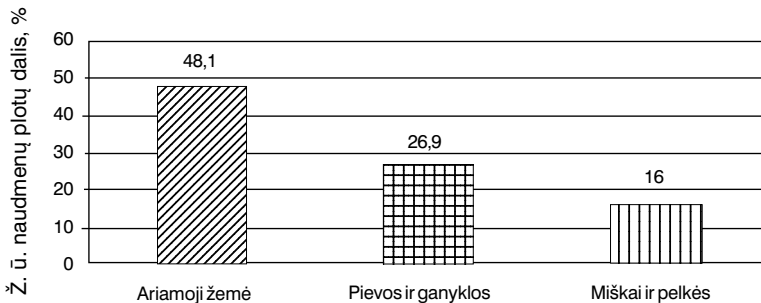

1 pav. Tauragnų valsčiaus žemės ūkio naudmenų plotų struktūra 1930 m. (pagal 2 lentelės duomenis)

3 lentelė

Pagrindinių žemės ūkio kultūrų pasėlių ir pūdymo plotų struktūra**1930 m., % nuo ariamosios žemės ploto**

(apskaičiuota pagal ŽŪS, 1930, t. 2, 4 priedas, p. 136–137 ir p. 24)

Teritorija	Žemės ūkio kultūros											
	rugiai	kviečiai	miežiai	avižos	dobilai ir kitos žolės	linai ir kanapės	bulvės	runkeliai	kitos kultūros	pūdymas	iš viso	
Tauragnų valsčius	30,6	1,5	4,0	13,1	1,2	3,2	6,6	0,5	8,3	31,0	100,0	
Utenos apskritis	26,5	4,9	3,2	12,5	5,8	3,5	6,7	0,7	10,1	26,8	100,0	

4 lentelė

Javų derlingumas 1930 m., cnt*/ha (ŽŪS, 1930, t. 2, 6 priedas, p. 160)

Teritorija	Javai					
	žieminiai rugiai	vasariniai rugiai	žieminiai kviečiai	vasariniai miežiai	avižos	kviečiai
Tauragnų valsčius	12,9	8,1	17,1	17,2	14,2	11,2
Utenos apskritis	15,7	10,5	24,9	16,7	17,4	14,5

* Pagal tuometinius matavimus: 1 cnt = 50 kg.

5 lentelė

Vaismedžių skaičius ūkiuose 1930 m.

(apskaičiuota pagal ŽŪS, 1930, t. 2, 8 priedas, p. 171)

Teritorija	Iš viso vaismedžių	Ūkių skaičius	Vaismedžių viena ūkyje	Vaismedžių skaičiaus sudėtis viena ūkyje, %			
				obelų	kriaušių	slyvų	vyšnių
Tauragnų valsčius	21 212	1 214	17,5	30,1	7,3	5,2	57,4
Utenos apskritis	265 633	16 479	16,1	37,2	7,6	6,7	48,5

6 lentelė

Gyvulių skaičius (apskaičiuota pagal ŽŪS, 1930, t. 3, 3 priedas, p. 30–31)

Teritorija	Iš viso gyvulių*	Ūkių skaičius	Gyvulių viena ūkyje	Gyvulių skaičiaus sudėtis viename ūkyje				Paukščių viena ūkyje
				arklių	galvijų	kiaulių	avių	
Tauragnų valsčius	11 691	1 214	9,6	1,4	2,9	3,2	2,1	6,7
Utenos apskritis	167 759	16 479	10,2	1,5	3,3	3,3	2,1	9,2

* Į šį skaičių neįskaitytos ožkos (jų Tauragnų valsčiuje buvo 11) ir triušiai, kurių, pagal surašymo duomenis, Tauragnų valsčiuje nebuvo laikoma.

Apie to meto ūkininkavimo lygį galima spręsti ir pagal mineralinių trąšų bei žemės ūkio padargų naudojimą. Kaip matyti (7 lentelė), trys ketvirtadaliai valsčiaus ūkininkų naudojo šias trąšas, bet ne po daug (26 kg 1 ha ariamosios žemės). Tauragnų valsčiuje 90,1% ūkių turėjo savo darbo įrankius ir būtiniausias padargus. Šiuo

7 lentelė

Duomenys apie mineralinių trąšų sunaudojimą 1930 m.

(apskaičiuota pagal ŽŪS, 1930, t. 2, 10 priedas, p. 179)

Teritorija	Ūkiai, naudoję trąšas, %	Ūkiai, nenaudoję trąšų, %	Naudėjo trąšų kg/1 ha ariamosios žemės
Tauragnų valsčius	76,5	23,5	26
Utenos apskritis	71,5	28,5	31

8 lentelė

Duomenys apie ūkiuose dirbusius žmones 1930 m.

(apskaičiuota pagal ŽŪS, 1930, t. 3, 1 priedas, p. 8)

Teritorija	Dirbo žmonių viename ūkyje				Iš viso dirbo žmonių
	šeimos narių		samdinių		
	jaunesnių kaip 15 m.	15 m. ir vyresnių	jaunesnių kaip 15 m.	15 m. ir vyresnių	
Tauragnų valsčius	0,30	2,87	0,10	0,13	3,40
Utenos apskritis	0,29	2,82	0,11	0,26	3,48

požiūriu tai beveik vidutinis Utenos apskrities valsčius. Kai kurių mašinų ir žemės ūkio padarų, kaip ir ne viename valsčiuje, naudota mažai ar net visai nenaudota. Pavyzdžiui, Tauragnų valsčiaus ūkiuose nebuvo traktorių (Utenos apskrityje buvo 7), elektros motorų, pašarų šutintuvų; palyginti su kitais valsčiais, turėta nedaug geležinių akėčių, sėjamųjų, derliaus nuėmimo ir javų valymo mašinų.

Duomenys apie darbingus žmones ir trobesius taip pat teikia reikšmingą informaciją apie to meto ūkininkavimą ir kaimo gyvenimą. Iš 8 lentelės matyti, kad ir Tauragnų valsčiaus, ir visos Utenos teritorijos duomenys apie dirbusius žemės ūkyje asmenis yra panašūs. Tiesa, Tauragnų valsčiaus ūkininkai turėjo mažiau samdinių: ir paauglių (iki 15 m.), ir vyresniųjų. Lentelėje nepateikta duomenų apie dirbusių vyrų ir moterų santykį. Apskaičiavome, kad iš bendro (šeimos narių ir samdinių abiejų amžiaus grupių) Tauragnų valsčiuje dirbusiųjų skaičiaus (jų buvo 4 128 asmenys) moterys sudarė 51,8%, o vyrai – 48,2%. Pagal visos Utenos apskrities duomenis, šie skaičiai atitinkamai buvo 50,7% ir 49,3%, o visos Lietuvos teritorijos atitinkamai – 49,4% ir 50,6%.

Duomenys apie ūkių trobesius (9 lentelė) taip pat byloja apie Tauragnų apylinkių – prastesniųjų žemių krašto – kuklesnį gyvenimą nei geresnėse žemėse. Čia buvo daugiau ūkių apskritai neturėjusių trobesių, beveik visi trobesiai buvo mediniai (mūrinių tik 0,13%), daugiau kaip 99% trobesių buvo dengti šiaudais.

Kaip matyti, teritorijos gamtiniai ypatumai (kalvotumas, dirvų našumo savybės) nemažą įtaką darė žemės ūkio gamybai ir žmonių gyvenimui. Tauragnų valsčiaus žemės buvo vienos prasčiausių Utenos apskrityje, todėl nestebina, kad žemės ūkių surašymo metu (1930 m.) konstatuota, jog čia ir derliai šiek tiek mažesni, ir trobesiai prastesni. Tačiau valstybėje vykęs bendras žemės ūkio kilimo procesas, ypač dėl racionalios žemės reformos, sudarė prielaidas spartesnei pažangai, ir tai buvo jaučiama jau Nepriklausomybės laikotarpio pabaigoje.

9 lentelė

Duomenys apie ūkių trobesius 1930 m.

(apskaičiuota pagal ŽŪS, 1930, t. 3, 7 priedas, p. 84)

Teritorija	Ūkių, %		Trobesių, %			Trobesių stogų, %			Viename ūkyje buvo trobesių*
	su trobesiais	be trobesių	medinių	mūrinų	mišnių	čerpėmis arba skarda	medžiu arba tolu	šiaudais	
Tauragnų valsčius	95,9	4,1	99,76	0,13	0,11	0,16	0,58	99,26	3,26
Utenos apskritis	97,3	2,7	98,72	0,48	0,80	0,60	1,50	97,90	3,36

* Neturėjusieji trobesių čia neįskaityti.

Tačiau tolesnis sunkus XX a. penktasis dešimtmetis – okupacijos kaitos ir pokario suiručių laikotarpis, o paskui keturi kolūkinės santvarkos dešimtmečiai labai pakeitė žmonių gyvenimą, ūkininkavimo sistemą, taip pat ir šių apylinkių kraštovaizdį.

Žemės valdymo ir jos naudojimo struktūra taip pat kito. Pirmieji kolūkiai buvo nedideli, o jų pavadinimai jau ir vyresniosios kartos žmonių yra užmiršti. Iš beveik penkiasdešimties metų senumo archyvinės medžiagos⁷ nustatėme, kad 1952 m. Tauragnų apylinkėse būta tokių kolūkių: Tauragnai, 1 000 ha; „Ažuolas“, 1 435 ha; Tauras, 1 735 ha; Sėla, 1 029 ha; Gaideliai, 1 111 ha... Buvo ir kolūkių-„nykštukų“: Vyžiai, 757 ha, o Ažutėnai tik 487 ha. Buvusių ūkių kaitos plačiau čia nenagrinėsime, tik priminsime tai, kas daugelio vyresniųjų dar neužmiršta. Sovietmečio pabaigoje po kelių stambinimo etapų šiose apylinkėse – dabartinėje Tauragnų seniūnijoje – buvo jau tik du, bet stambūs ūkiai: Tauragnų kolūkis (abipus Tauragnų ežero), kurio plotas 6 980 ha, ir į šiaurę nuo jo beveik perpus mažesnis T. Tilvyčio kolūkis – 3 590 ha.

Žemėnaudos ir apskritai kraštovaizdžio pokyčius, vykusius XX a., nulėmė daugelis veiksnių, kurie, kaip specialistai teigia, kito ir laike, ir erdvėje (teritorijoje). Tarpukario laikotarpiu ir dar prieš tai, kai daugelis žmonių gyveno kaimuose, o ir šeimos buvo gausesnės, žemę jie laikė vieninteliu savo turtu ir pragyvenimo šaltiniu. Todėl ji tuo metu buvo maksimaliai naudojama: ariama, šienaujama, ganoma visur, kur tik įmanoma tai daryti. Suprantama, kad tuometiniame šeimos ūkyje nebuvo svarstoma, apsimoka ar neapsimoka naudoti žemę. Tokios ekonominės ir socialinės aplinkybės lyg ir pateisino tuomet vyravusį teritorijos ūkinio naudojimo „utilitarinį maksimalizmą“ – siekį kuo didesnę žemės plotą naudoti žemės ūkio produkcijai pagaminti. Yra žinoma⁸, kad didžiausias teritorijos ūkinio panaudojimo mastas, t. y. didžiausi naudojamų žemių – žemės ūkio naudmenų – plotai Lietuvoje buvo XX a. pirmojoje pusėje (tarpukario laikotarpiu). Visa tai atsispindėjo ir statistikos bei kartografijos šaltiniuose. Iš 2 lentelėje ir 1 paveiksle pateiktų duomenų matyti, kad 1930 m. Tauragnų valsčiuje trys ketvirtadaliai teritorijos (75,26%) buvo naudojama žemės ūkio gamybos tikslams. Pokario politinės, ūkinės (ekonominės, technologinės), socialinės ir ypač demografinės

⁷ Итоги почвенных обследований колхозов по состоянию на 1952 12 31, Kartografinis albumas, M 1:200 000, Valstybinio žemėtvarkos instituto archyvas.

⁸ Миллюс Й. Закономерности динамики земельных угодий Литовской ССР, *Daktaro disertacija*, Vilnius, 1988.

permainos sąlygojo žemės ūkio teritorijos naudojimo pokyčius, kurių pasekmės, tiesa, labai apibendrintai, pavaizduotos 10 lentelėje ir pagal jos duomenis sudarytame 2 bei 3 paveiksle⁹. 10 lentelėje ir 2 paveiksle pateikta ne viso valsčiaus, o tik jam būdingos dalies – Klykių kadastro vietovės teritorijos – žemėveikšlių plotų struktūra. Ši statistika leidžia stebėti žemėnaudos būklės kaitą 1964–1996 m., o 3 paveikslas, vaizduojantis žemėnaudos situacijos kaitą (1934–2001) tam tikroje Klykių kadastro vietovės teritorijos dalyje (Bajorų kaimo apylinkės), yra to paties proceso (žemėnaudos kaitos) kartografinė ir fotografinė išraiška. Nors žemėnaudos kaitą iliustruojančių teritorijų dydžiai skiriasi (Klykių kadastro vietovės teritorijos dydis – ha, o kartografiškai vaizduojamos teritorijos – 100 ha), tačiau proceso tendencijos išlieka tos pačios. Taigi 1934 m. planas¹⁰ rodo, kad tarpukariu teritorija maksimaliai panaudota, daugumą jos dėl jau aptartų priežasčių užėmė ariama žemė ir pievos (3 pav.).

10 lentelė

Klykių kadastro vietovės žemėveikšlių plotų struktūra, %

(Valstybinio žemėtvarkos instituto archyvinė medžiaga (1964, 1976), Vilnius; Utenos rajono žemėtvarkos skyriaus statistika (1996), Utena)

Žemėveikšliai	Plotai (%) nuo žemės ūkio teritorijos tam tikrais metais		
	1964	1976	1996
Ariamoji žemė	35,3	32,4	30,6
Sodai	0,4	0,5	0,5
Dirvonai	3,0	0,1	
Pievos	15,5	5,4	14,5
Ganyklos	7,1	6,7	
Žemės ūkio naudmenos	61,3	45,1	45,6
Mišakai	25,7	38,2	41,3
Krūmynai	7,4	0,9	0,5
Pelkės	1,6	7,1	3,5
Kita	4,0	8,7	9,1
Iš viso:	100,0	100,0	100,0

Pokariu pastebimas ženklus žemės ūkio naudmenų užimamų plotų mažėjimas. Kadaisė intensyviai naudoti žemės sklypeliai tuomet virto natūraliomis žemės naudmenomis: pelkutėmis, krūmynais, miškeliais. Taip pat susiformavo nauja – vienkiaminė – apgyvendinimo sistema. Tokius pokyčius žemėnaudoje sąlygojo: pasikeitusi žemėvalda (išgalėjo sovietinė), žemės nuosavybė (buvusi privati tapo kolektyvinė), demografinė situacija (gyventojų skaičiaus mažėjimas), žemės dirbimo technika. Tad visi šie veiksniai lėmė sumažėjusį žemės naudojimą, kuris ypač pasireiškė penktąjį dešimtmetį, bet puikiai atsispindėjo ir 1964 m. planuose¹¹ bei statistikoje (10 lentelė, 2 pav.).

1976 m. statistika taip pat apibūdina kolektyvizacinę žemėnaudą. Ir toliau tendencingai mažėja vieni žemėveikšlių plotai (žemės ūkio naudmenos), kiti (natūralūs žemėveikšliai) – didėja. Be to, sovietmečiu buvo vykdomi sausinamosios melioracijos darbai, kurie turėjo įta-

⁹ Lukštaitė J. Agrarinės žemėnaudos kaita kalvotame kraštovaizdyje (Utenos administracinio rajono pavyzdžiu), *Diplominis darbas*, Vilnius, 2001.

¹⁰ Utenos apskrities Tauragnų valsčiaus Bajorų kaimo žemės vienkiamiais išskirstymo planas, M 1:5 000 (1934), *Lietuvos centrinis valstybės archyvas*, f. 1250, ap. 4, b. 20/688.

¹¹ Utenos rajono „Aušros“ kolūkio planas, M 1:10 000 (1964), *Valstybinio žemėtvarkos instituto archyvas*.

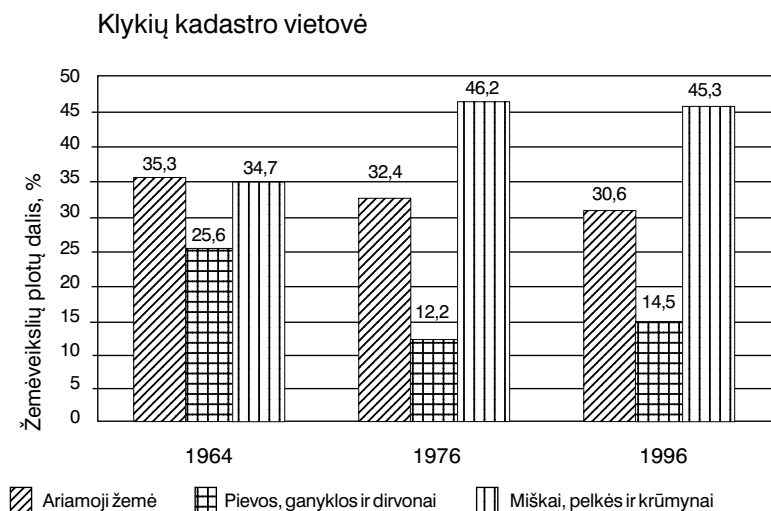

2 pav. Žemės ūkio naudmenų plotų kaita Klykių kadastro vietovės teritorijoje 1964–1996 m. (pagal 10 lentelės duomenis)

kos žemėveikusių plotų struktūrai. Buvo pašalinami menkaverčiai miškai, krūmynai, sausinamos pelkutės, tarpukalvių pievos. Šio proceso rezultatas matyti 1988 m. plane¹² (3 pav.). Didžiojoje teritorijos dalyje melioracijos metu buvo „nušluotos“ pievos, ganyklos, krūmai, mažesni miškeliai, sunaikinti ir ariamosios žemės sklypai, tačiau visiškai nebuvo paliesti vienkiemiai – jie išliko iki šių dienų. Numelioruota teritorija paversta kultūrine ganykla.

Iki šiol nepakito ganyklinė žemėnauda Bajorų kaimo teritorijoje – ir toliau ji yra šienaujama, ganomi gyvuliai. Tačiau dėl blogos drenažo būklės tarpukalvėse ima atsirasti drėgmę mėgstančių žolių, formuojasi krūmeliai. Kai kuriose tarpukalvėse vanduo netgi išeina į paviršių. Taigi tarpukalvės pelkėja (3 pav. fotonuotrauka). Ir jei ateityje nebus imtasi priemonių, nebus tvarkomos melioracinės sistemos, galima prognozuoti, kad teritorija ims panašėti į sovietmečio pradžioje buvusiąją (daug krūmelių, menkaverčių miškelių, pelkučių).

Įvertinus dabartinę žemėnaudos situaciją pagal 10 lentelėje pateiktus 1996 m. duomenis bei fotomedžiagą (3 pav.), galima konstatuoti, kad Klykių kadastro vietovės teritorijoje, kaip ir visoje Tauragnų seniūnijos teritorijoje, žemėnauda yra ekstensyvi ir tai susiję su sumažėjusiu visuomenės ūkiniu aktyvumu. Tokios žemėnaudos rezultatai – toliau didėjantis natūralių žemėveikusių plotų skaičius ir mažėjantis žemės ūkio naudmenų plotų skaičius.

Žemėvaldos ir žemėnaudos kaitos požiūriu tarpukaris (1918–1940), o ypač okupacijų penkiasdešimtmetis (1940–1990) – tai didelių permainų laikotarpis visame krašte ir mūsų analizuojamoje teritorijoje. Nebuvo „ramesnis“ ir paskutinis XX a. dešimtmetis. Tai žemės nuosavybės atkūrimo metas, tebevykdoma žemės reforma.

Straipsnyje aptarėme, tiesa, labai apibendrintai, praėjusio šimtmečio – dinamiško ir net tragiško laikotarpio – svarbiausius žemėvaldos ir žemėnaudos kaitos bruožus nedidelėje vieno valsčiaus teritorijoje. Daug kas keičiasi dabar, bus keičiama ir ateityje. Nesiimame vertinti šių pokyčių prielaidų ir pasekmių, tačiau svarbu pabandyti suvokti, kaip kaimo ateitį išivaizduoja tų apylinkių žmonės ir kokias prognozes pateikia šiuos procesus tiriantys mokslininkai.

¹² Utenos rajono T. Tilvyčio žemės ūkio ūkio planas, M 1:10 000 (1988), *Valstybinis žemėtvarkos institutas*.

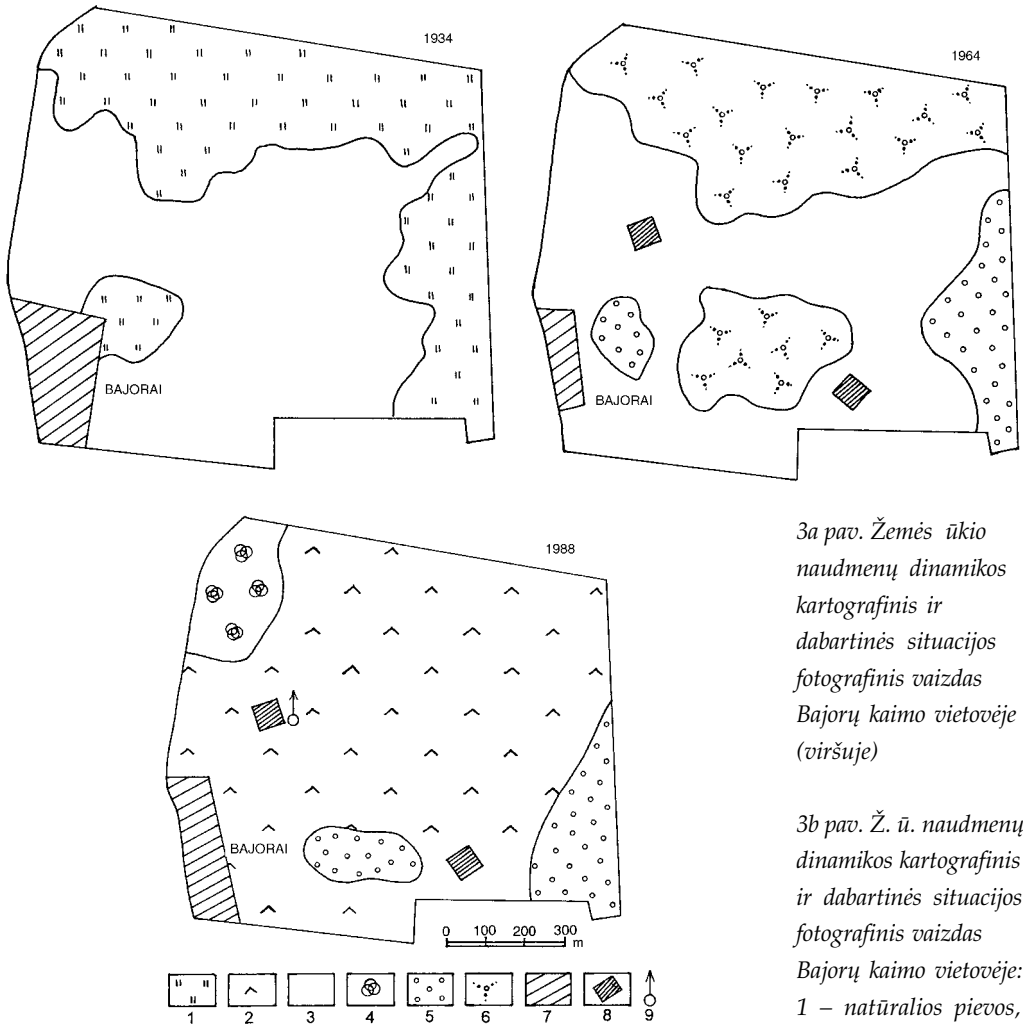

3a pav. Žemės ūkio naudmenų dinamikos kartografinis ir dabartinės situacijos fotografinis vaizdas Bajorų kaimo vietovėje (viršuje)

3b pav. Ž. ū. naudmenų dinamikos kartografinis ir dabartinės situacijos fotografinis vaizdas Bajorų kaimo vietovėje:
 1 – natūralios pievos, 2 – kultūrinės ganyklos, 3 – ariamoji žemė, 4 – smulkios sąskaidos natūralių ganyklų ir miškelių bei pelkučių sklypų teritorija, 5 – miškai, 6 – krūmynai, 7 – kaimavietė, 8 – vienkiemiai, 9 – fotografavimo taškas ir kryptis

Geografijos instituto mokslininkų grupė 2000 m. tyrė agrarinės žemėnaudos konversiją (transformaciją) viename iš sudėtingiausių žemės ūkio regionų – Šiaurės Rytų Lietuvoje ir atliko nemažai tyrimų mūsų analizuojamojoje teritorijoje – dabartinėje Tauragnų seniūnijos teritorijoje¹³. Manome, kad tikslinga apžvelgti pagrindinius šių tyrimų rezultatus.

Buvo analizuota įvairi statistinė, projektinė ir mokslinių publikacijų medžiaga. Ypač vertinga informacija laikyta vietinių žemės savininkų nuomonė. Buvo surengta sociologinė apklausa. Anketoje pateikta 12 klausimų, kurie padėtų išsiaiškinti:

- ar tai nuolat šioje seniūnijoje gyvenantis žemės savininkas;
- kaip pats savininkas vertina savo žemės kokybę;
- kaip turima žemė yra naudojama;

¹³Agrarinės žemėnaudos konversijos pasekmių prognozė. Mokslinė ataskaita, Lietuvos valstybinis mokslo ir studijų fondas. Temos vykdytojai: Milius J., Ribokas G., Burneika D., Bagočiūtė A., Vilnius, 2000, 49 p.



*Dabartinis Bajorų
kaimo kraštovaizdis.
2001 m. balandis.
J. Lukštaitės nuotr.*

- ar savininkas norėtų keisti žemės paskirtį, kas ir kaip turėtų tai atlikti;
- ar pakeitus žemės paskirtį savininkas norėtų, kad pasikeistų žemės nuosavybės forma;
- kokie yra pagrindiniai pragyvenimo šaltiniai ir kokią įtaką jiems turėtų žemėnaudos transformacija;
- ar pakeitus žemės paskirtį liktų kaime ir ar kas nors ateityje žada ūkininkauti šioje žemėje;
- be to, buvo surinkta žinių apie respondentus.

Respondentai apklausai atrinkti atsitiktinės atrankos metodu, apklausiant tiek seniūnijos centro – Tauragnų, tiek aplinkinių kaimų (Taurāpilio, Sėlos, Klykių ir kt.) žemės savininkus. Iš viso seniūnijoje apklaustas 31 respondentas. Stengtasi apklausti ir atokiausių, toliausiai nuo pagrindinių kelių ar gyvenviečių nutolusių kaimų (Šeimatiės, Daunōrių ir kt.) žemės savininkus. Tai yra ten, kur respondentų žemės valdos esti nepatogiose ūkininkavimui vietose, kur žemės ūkio veikla yra neefektyviausia (ekonominiu požiūriu) ir kur žemėnaudos transformacija turėtų būti pradėta anksčiau nei kitur.

- Iš visų apklaustųjų, turinčių žemės nuosavybę Tauragnų seniūnijoje (tai yra galinčių daryti įtaką žemėnaudos transformacijai), 85% buvo nuolat gyvenantys ir 15% – atvykstantys iš kitų vietovių (Vilniaus, Utenos). Nemažas skaičius sodybų su aplink jas esančia žeme (ypač prie ežerų ar šiaip vaizdingose vietose) priklauso kitur gyvenantiesiems, kurie tą žemę naudoja beveik išimtinai rekreaciniais tikslais. Vidutinis žemės valdos plotas buvo 9 ha. 95% respondentų žemė buvo jų nuosavybė ir tik 5% – ją nuomojo.
- Tauragnų seniūnijos žemės (pagal sudarytas metodikas) priskiriamos nenašų žemių kategorijai, tačiau buvo įdomu sužinoti, kaip savo žemę vertina patys savininkai. Paklausus nuomonės dėl valdomos žemės kokybės, išaiškėjo, kad tik

vienas savininkas savo žemę įvertino kaip našią (gerą). 71% respondentų mano, kad jų žemė nenaši, ir 25% įvertino kaip vidutinę (įvairią). Akivaizdu, jog absoliuti dauguma žemės savininkų mano, kad jų žemė yra nenaši ir kad sąlygos žemės ūkio veiklai nėra palankios.

- Žemėnaudos transformacijos eigai bei tempams turi įtakos ir dabartinis žemės naudojimas. Atlikus apklausą dėl žemės naudojimo, paaiškėjo, kad 60% respondentų savo žemę naudoja žemės ūkio gamybai, 17% – poilsui, 14% – kitoms reikmėms ir 9% nenaudoja iš viso. Poilsui žemę naudoja ne nuolat šiose vietose gyvenantys žemės savininkai. Nors dauguma respondentų žemę naudoja žemės ūkiui, tačiau pats naudojimo intensyvumas nėra didelis ir (Tauragnų seniūnijos žemėtvarkininko duomenimis) kasmet mažėja. To paties šaltinio duomenimis, dabar Tauragnų seniūnijoje ariama tik apie 10–15% anksčiau dirbamos žemės. Visoje seniūnijos teritorijoje yra tik vienas ūkininkas, laikantis daugiau nei 20 karvių. Prekinių grūdų auginimu užsiima praktiškai taip pat vienas ūkininkas, kuris paveldėjo buvusią dvaro žemę (geresnį našumą) ir augina daugiau nei 30 ha kviečių ir kitų javų. Kiti žemės savininkai grūdų paroduoda labai mažai, juos daugiausia sunaudoja savo reikmėms.
- Svarbiausias žemėnaudos transformacijos klausimas, kurį buvo norima sužinoti – ar norėtų žemės savininkai, kad jų žemės ūkio naudmenos būtų visiškai užsodintos mišku. Absoliuti dauguma (70%) atsakė, kad to nenorėtų. Tarp pagrindinių priežasčių nurodė tokias. Daugelis ir taip turi mažai dirbamos (ariamios) žemės, o miškų bei krūmynų ir taip pakanka. Tuos nedidelius dirbamos žemės plotus, kur jų tėvai ir protėviai dirbo, norėtų išsaugoti ateinančioms kartoms. Be to, nors Tauragnų seniūnijoje ir taip daug miškų, žmonės baiminasi, kad, Nacionalinio parko teritorijoje esančias dirbamas žemes užsodinus mišku, jie nebegalės savarankiškai jose tvarkytis, visur reikės „valdžios“ leidimo. Tie, kurie žemę naudoja poilsui, atsakė, kad, užsodinus mišku, pablogėtų vaizdas, sodyba liktų miške, nebūtų matyti ežero ir panašiai. Tik 4% norėtų, kad jų visos žemės ūkio naudmenos būtų apsodintos mišku, o 11% sutiktų, kad būtų apsodinta dalis žemės ūkio naudmenų. Kiti 15% neturėjo nuomonės šiuo klausimu. Taigi matyti, kad nors dauguma savo žemę laiko nenašia ir neišnaudoja jos intensyviai, tačiau nenorėtų visiškos žemės ūkio naudmenų transformacijos į miškus.
- Paklausus, ar žemės savininkai liktų kaime, jei jų žemės ūkio naudmenos būtų visiškai užsodintos mišku, 81% atsakė, kad bet koku atveju liktų kaime todėl, kad neturi kur išvykti arba nenori keisti gyvenamosios vietos, kur gimė ir užaugo. Tik

4% išvyktų, o 15% sudaro tie, kurie ir dabar nuolat kaime negyvena, o atvažiuoja tik poilsio.

- Visame tirtame regione nuo pat žemės reformos pradžios stebimas žemės ūkio intensyvumo mažėjimas. Atsiėmę žemę savo nuosavybėn, ne visi naudoja ją pagal ankstesnę paskirtį. Be to, Tauragnų seniūnijos demografinė padėtis artima visai Rytų Lietuvai – kaime mažėja darbingo amžiaus gyventojų. Todėl vienas iš svarbesnių klausimų – ar kas nors ateityje žada ūkininkauti (užsiimti žemės ūkio veikla) dabartinėje žemėje. Tik 7% atsakė, kad ir ateityje kas nors iš jų šeimos narių tikrai ūkininkaus jų žemėje. 30% nežino ir net 63% pripažino, jog po jų niekas nežada verstis žemės ūkio veikla. Tai reiškia, kad absoliuti dauguma dabar žemės ūkiui naudojamoms teritorijoms ateityje nebus dirbama, nes nebus perėmėjų, o tikėtis, kad tuo užsiims naujieji žemės savininkai, yra nerealu. Taip pat nerealu tikėtis, kad ateityje pasikeistų (padidėtų) žemės ūkio produkcijos supirkimo kainos ar labai padidėtų valstybės parama. Jei to neįvyks, greitu laiku žemės pradės dirvonuoti, o vėliau savaime užžels krūmais ir mišku.

Taigi susidaro paradoksali padėtis: žmonės nenori, kad jų žemės ūkio naudmenos būtų užsodintos mišku, tačiau jų valdose gana greitai nebus kam ūkininkauti ir ta žemė savaime užžels. Todėl reikalingas didelis aiškinamasis darbas tarp žemės savininkų, siekiant paveikti jų nuomonę ir miškų plėtrą padaryti ne savaiminę, o reguliuojamą.

Atliktų tyrimų rezultatai leidžia teigti, kad Tauragnų seniūnijos ir kitų analogiškų nenašių žemių teritorijų perspektyvinis naudojimas vis dėlto sietinas su šių teritorijų miškingumo didinimu ir turizmo plėtojimu. Tačiau laikoma, kad sklypų parinkimą miškui sodinti, greta kitų veiksmų, reikėtų pagrįsti ir kraštovaizdžio estetinio vertinimo motyvais.

Sudėtinga numatyti, bent jau preliminariai, kaip geriausiai tvarkyti konkrečias teritorijas ateityje. Čia gvildename vieno mokslinio tyrimo, tiesiogiai susieto su mūsų analizuojama teritorija, medžiagos¹³ komentarą. Nenorėtume straipsnio užbaigti tokiu kiek liūdnoku apibendrinimu: netolimoje ateityje Tauragnų apylinkės – šimtmečiais buvęs žemės ūkio kraštas – apaugs mišku. Bet miškas šiuolaikinėje technogenizuotoje Europoje – didelis turtas! Tad reikia tikėtis, kad šis kraštas neliks be žmonių.

Straipsnis spausdintas „Lietuvos valsčių“ serijos monografijoje „Tauragnai“, Vilnius, *Versmė*, 2005, p. 92–103 (vyr. redaktorius ir sudarytojas *Venantas Mačiekus*), perspausdintas „Lietuvos lokaliniai tyrimai. Gamta. 2002–2005“, Vilnius, *Versmė*, 2006, p. 96–107 (vyr. redaktorius *Algirdas Gaigalas*).

Straipsnio kalbos redaktoriai *Zita Kutraitė*, *Albinas Masaitis*, korektorė *Rasa Kašėtienė*, anglų k. redaktorius, vertėjas *Aloyzas Pranas Knabikas*.

Straipsnio priedai skelbiami atskirai tam skirtuose šio leidinio skyriuose:

1. Straipsnio santraukos lietuvių ir anglų kalbomis (sk. Straipsnių santraukos, Summaries).
2. Žinios apie autorių (sk. Apie autorius).

Laukuvos apylinkių kultūrinio kraštovaizdžio raida

Filomena Kavoliutė

Vilniaus universitetas

Įvadas

Lietuvos kultūrinio kraštovaizdžio raida domimasi jau tris dešimtmečius. Tyrimai pradėti nuo kraštovaizdžio vystymosi paskutiniuoju šimtmečiu bendrųjų dėsnimų išaiškinimo bei vystymosi ypatumų atskiruose žemėvaizdžiuose (gamtovaizdžio tipuose) nustatymo. Pavieniai darbai buvo skirti Sūduvos ir Aukštaitijos regionų kraštovaizdžio raidos apžvalgai. Žemaitijos kultūrinio kraštovaizdžio raida lig šiol nebuvo tyrinėta. Lokaliniai atskirų vietovių tyrimai, kokius organizuoja „Versmės“ leidykla, sudaro puikią galimybę detalai susipažinti su tokių vietų kraštovaizdžiu ir jo raida. Būtent detalumas yra tokių tyrimų privalumas.

Laukuvos valsčius yra įsikūręs Žemaičių aukštumos centre, jos Vidurio kalvynų pietiniame gale. Išskirtinis šios teritorijos bruožas – tai viena iš keleto seniausių gyvenamų vietovių Žemaitijoje.

Senas agrarinio kraštovaizdžio židinyš

Archeologiniai paminklai rodo, jog Laukuvos apylinkėse nuolatos gyvenama daugiau kaip du tūkstančius metų ir čia yra vienas iš keliolikos seniausių Lietuvos agrarinio kraštovaizdžio židinių, patyrusių ilgaamžę žmonių ūkinę veiklą. Pirmojo tūkstantmečio po Kristaus pradžioje, kol gyventojų būta nedaug, jie gyveno ir laidojo mirusiuosius keliose vietose – Payžnyje, Šiauduvoje, Kaštaunaliuose, V–VIII a. – Kaštaunaliuose, Sarviečiuose (Ivoniškėje) ir Burbiškiuose, IX–XII a. – Kaštaunaliuose, Sarviečiuose, Dulkių Lauke, Gulbėse¹. Čia paminėtos tik archeologų datuotos ir, matyt, anaipol ne visos to meto laidojimo vietos, esančios svarbiausios kadaise čia gyvenusių žmonių liudininkės. Miškus paversti dirbama žeme nebuvo lengva, todėl kartų kartos laikėsi tose pačiose vietose. Tik daugėjant gyventojų pamažu skleisdavosi plačiau ir laukais paversdavo vis didesnius žemdirbystei tinkamų miškų plotus. Šlapi ir užpelkėję aplinkiniai miškai tiko nebent galvijams ganyti, todėl juose daugėjo pievų. Nors nėra žinoma, kaip glaudžiai vieni šalia kitų gyveno to meto žmonės, vieno kultūrinio laikotarpio kapinynai Laukuvos apylinkėse, tankiausiose jų paplitimo vietose, išsidėstę 3–4 km atstumu. Taigi išeitu, kad aplink vieną kapinyną buvo gyvenama 1,5–2 km spinduliu. Sugretinus archeologinių paminklų ir šlapių bei pusiau įmirkusių dirvožemių paplitimą² išryškėja šio seno agrarinio kraštovaizdžio židinio gamtinė aplinka, o tiksliau – teritorijos tinkamumas žemdirbystei (1 pav.). Paveikslė matyti, kad didžioji kapinynų dalis susitelkusi ten, kur esama daugiausia dirbimui tinkamų žemės plotų ir netoli atviri vandens telkiniai, t. y. tarp Dievyčio ežero ir Lokystos upės. Šioje vietovėje hipsometriš-

Straipsnis „Versmės“ leidyklai įteiktas 2002 12 24, serijos „Lietuvos valsčiai“ Lietuvos lokalinių tyrimų mokslo darbų komisijos įvertintas 2005 03 17, pirmą kartą paskelbtas „Lietuvos valsčių“ serijos monografijoje „Laukuva“, I d., išleistoje 2005 07 15.

¹ Lietuvos TSR archeologijos atlasas, Vilnius, 1976, t. 2.

² Šilalės rajono dirvožemio žemėlapis, M 1:50 000, 1978, Valstybinio žemėtvarkos instituto darbinis archyvas.

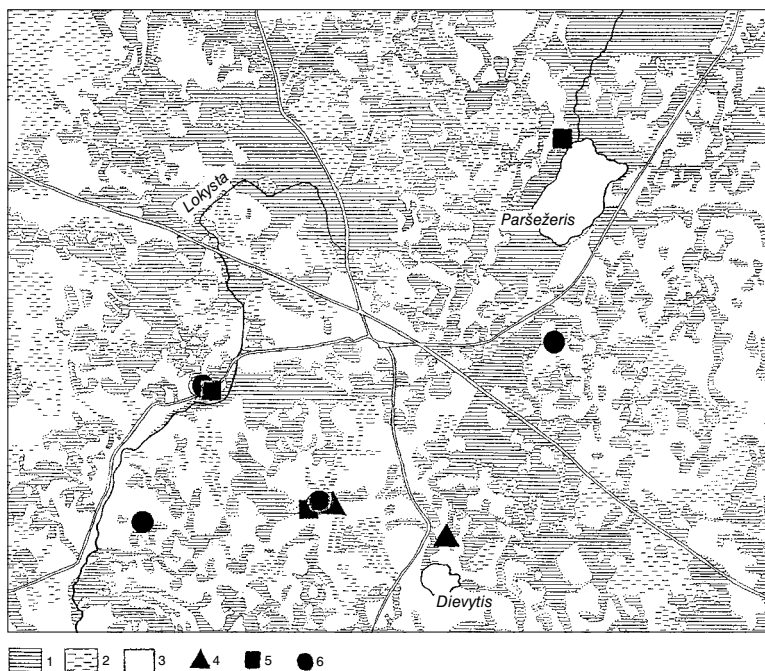

- 1 pav. Laukuvos apylinkės I tūkstantmetyje po Kristaus:
- 1 – užpelkėję miškai, augantys ant pelkinių dirvožemių,
 - 2 – drėgni miškai, augantys ant užmirkusių, žemdirbystei menkai tinkamų dirvožemių,
 - 3 – žemdirbystei tinkami sausais miškais apaugę plotai,
 - 4 – I–IV a. laidojimo paminklai,
 - 5 – V–VIII a. laidojimo paminklai,
 - 6 – IX–XII a. laidojimo paminklai

kai aukščiausiai esančiuose Kaštaunaliuose buvo laidojama nuolat per visą pirmąjį tūkstantmetį. Taigi galima manyti, kad ši vieta apylinkėje galėjo turėti išskirtinę reikšmę. Tokią mintį žadina ir ligi šių dienų Kaštaunaliuose išlikusi gyva legenda apie ant jų kalno pasirodanti Akmeninį Žmogų, su kuriuo gali būti susijęs ir Dievyčio (Dyvyčio) ežero pavadinimas. Ilgainiui seniausiai apgyventos vietovės tapo labiausiai išsivinto kultūrinio kraštovaizdžio arealais, kuriuose vyravo dirbami laukai ir pievos.

Vėlesniais amžiais, jau viduramžių karų metu, tokias vietas – Payžnį, Šiauduvą, Lakaušius, Paršpilį – postoviui rinkosi kryžiuočių kariaunos, traukiančios Medininkų (Varnių) ar Tverų link, nes pašaro ir maisto, malkų bei vandens kariuomenei čia, anot jų, buvo užtektingai³. Būtent šiose vietose buvo įrengti ir piliakalniai – Padiėvyčio, Treigių, Burbiškių, kurį laiką gynę čia gyvenusius žmones nuo priešiška nusiteikusių atėjų. Kad tarp Dievyčio ir Lokystos esanti vietovė yra kultūrinio kraštovaizdžio arealas, liudija ir didesnė nei gretimose vietovėse įvairių laikų kapinių santalka (žr. 1, 2 pav.); vienas jų ruožas eina į pietus nuo Laukuvos nusidriekusiu gūbriu, kitas susitelkęs palei Lokystą. Kapinės pažymėtos pagal Lietuvos centriniame valstybės archyve (f. 1250, ap. 4) ir Valstybinio žemėtvarkos instituto darbiniam archyve sukaupą medžiagą.

Laukuvos apylinkių teritorinės bendruomenės

Laukuvos apylinkėse, kaip ir visoje Lietuvoje, iki XX a. vidurio buvo gyvenama įvairaus dydžio bendruomenėmis, kurios ūkininkaudamos keitė savo teritorijų kraštovaizdį. Dėl skirtingos bendruomenių narių žemės nuosavybės ir jos kiekio XX a. pradžioje bendruomenės tebebuvo vadinamos skirtingai: kaimais, užusieniais (pavieniais vienkiemiais), okolicomis (bajorkaimiais), dvarais, palivarkais ir miesteliais. Nors pačios bendruomenės bei jų už-

³ Kraštas ir žmonės, Vilnius, 1988, p. 9–11.

imamos teritorijos nėra statiški dariniai, ilgainiui jos keitėsi labai pamažu. Istorikų teigimu, XVI a. vykdant planingus kraštovaizdžio pertvarkymus ir valstiečių įbūdžiavinimą, teritorinės bendruomenės nebuvo performuotos – suskaldytos arba sujungtos, todėl ir toliau išliko skirtingo dydžio, tik jų teritorijos įgijo aiškias ribas, nes buvo atskirta ir atribota iki tol buvusi susipynusi bendruomenių žemėnauda⁴. Tada buvo įteisinti bajorkaimiai (*okolicos*) – smulkiųjų šlėktų valdos ir dalis vienkiemių (užsienių) – luomo teises praradusių, bet du tris valakus turėjusių bajorų žemės. Tuo pat metu (o ir vėliau) atsirandant palivarkams ir naujiems dvarams, matyt, atsirado ir kai kurie nauji kaimai. Nors nėra žinoma, kokios bendruomenės buvo senovėje, susidaryti apytikrį po XVI a. reformos atsiradusio apgyvenimo vaizdą vis dėlto galima. Jį atkurti padeda XX a. pradžioje sudaryti kaimų skirstymo vienkiemiais planai. Ypač vertingi Stolypino reformos metu (1907–1914 m.) sudarytieji, nes tuomet dar tebebuvo sėnosios teritorinės bendruomenės – bajorkaimiai (rus. *околицы*), užsieniai (rus. *застеньки, выселки*), palivarkai, dvarai. Mat po 1922 m. Žemės reformos beveik visos teritorinės bendruomenės imtos vadinti kaimais, išskyrus tik kai kuriuos vienkiemius. Smulkiųjų teritorinių vienetų atkūrimui naudotas ir XIX a. pabaigos Kauno gubernijos topografinis žemėlapis⁵. Nors rekonstruota Laukuvos apylinkių kaimų išsidėstymo schema dėl duomenų trūkumo nėra visai užpildyta ir atspindi XIX a. pabaigos–XX a. pradžios vaizdą, tačiau svarbiausi senųjų teritorinių bendruomenių išsidėstymo bruožai joje matyti (žr. 2 pav.). Schemoje atskirais ženklais pažymėtos stambesnės dvarų ir kaimų bendruomenių bendro naudojimo teritorijos – dažniausiai ganyklos arba (kaip, pavyzdžiui, Novopolio–Pikaičių dvaro su Pikaičių* kaimu) prorėžiais naudota žemė. Joje naudojami ir senieji pavadinimai.

Bendruomenės tarpusavyje skyrėsi tiek savo dydžiu (buvusia nevienoda narių socialine padėtimi, kurią parodo turėtas nevienodas žemės kiekis), tiek nevienodu užimamos teritorijos plotu ir jame vykdytos ūkinės veiklos intensyvumu. Iš visų teritorinių bendruomenių mažumu išsiskyrė bajorkaimiai (*okolicos*). Tai vienos iš seniausių bendruomenių, įteisintos XVI a. viduryje. Minėtame XIX a. pabaigos Kauno gubernijos žemėlapyje⁶ minimi Laukuvos apylinkėse buvę Kontautų (2 vietose), Siautelių, Vankių (3 vietose), Vaitkaičių bajorkaimiai, o Dulkių Lauko, Vaikių Lauko, Kaštaunalių, Dvarviečių *okolicos* nurodytos 1911–1912 m. į vienkiemius išsikėlusius Treigių⁷ ir Girvainių⁸ kaimų planų gretimybėse. Tai mažos ir vidutinio dydžio bendruomenės, ūkininkavusios nedidelėse teritorijose. Valakų reforma šlėktos žemių nelietė, tik atribojo jas nuo aplinkinių kaimų, suteikdama aiškias ribas. Todėl bajorkaimių teritorijos išliko itin sudėtingos konfigūracijos, o ir istoriškai susiformavusi vidinė jų apgyvenimo, žemėvaldos ir žemėnaudos struktūra tuo metu išliko nepakeista. Nedaug ji, atrodo, keitėsi ir vėlesniais laikais, nors atskiri bajorai, kaip, pavyzdžiui, Siautelių *okolicos*⁹, taip pat buvo perėję prie rėžių, tik jie nebuvo tokie taisyklingi kaip valstybinių kaimų. Daugiau pakitimų at-

⁴ Jurginis J. *Baudžiosios įsigalėjimas Lietuvoje*, Vilnius, 1962, p. 72.

⁵ *Топографическая карта Ковенской губернии, 1872.* М 1:126 000.

⁶ *Ten pat.*

* Senoji kaimo pavadinimo forma buvo Pikaičiai, dabar – Pykaičiai. *Red. pastaba.*

⁷ Treigių kaimo planas, 1911, *Lietuvos centrinis valstybės archyvas* (toliau – LCVA), f. 1250, ap. 4, b. 15/363.

⁸ Girvainių kaimo planas, 1912, LCVA, f. 1250, ap. 4, b. 15/332.

⁹ Siautelių kaimo planas, 1939, LCVA, f. 1250, ap. 4, b. 15/379a.

sirado ir atskiruose bajorkaimiuose, kaip, pavyzdžiui, Dulkių Lauko¹⁰, kai imta keltis į vienkiemius. Nors minėtieji kaimų planai rodo amžių sandūros vaizdą, per jį galima išvelgti ir kai kuriuos senuosius tokių teritorijų apgyvenimo bruožus.

Bajorkaimių sodybos buvo išsidėsčiusios nevienodai. Vienur, kaip, pavyzdžiui, Vaitkaičiuose, Dvarviečiuose, gyventa greta, susispietus į kupetą, todėl ten būta didesnių kaimaviečių. Kitur gyventa vienkiemiuose, tačiau irgi susibūrusiuose į draugę, dar kitur turtingiausi kaimo ūkininkai, matyt, bajorų palikuonys, gyveno viename kaimo gale, o jiems buvę pavaldūs žmonės – kitame. Bene ryškiausiai tokia diferenciacija matyti Vaikių Lauke¹¹. Apie trečdalį visos kaimo žemės – 30 ha – turėjęs ūkininkas ten gyveno atskirai nuo kitų, o likusios šeimos glaudėsi kitoje kaimo pusėje ir į vienkiemius išsikėlė tik su keliais ar keliolika hektarų. Panašios diferenciacijos būta ir Kontautų bajorkaimyje. XIX a. pabaigos žemėlapyje¹² jis pažymėtas dviejose vietose, o XX a. pradžioje toje vietoje minimas Kontautų kaimas ir Kontautalių bajorkaimis. Šie du kaimai vienas nuo kito skyrėsi ryškia šeimų turtine nelygybe. Didesniajame (98 ha) Kontautalių¹³ kaime trijose vietose gyvenusios keturios šeimos valdė po 34, 32, 15 ir 13 ha žemės, o mažesniajame (76 ha) Kontautų¹⁴ kaime gyveno dvylika šeimų, turėjusių po kelis, ir tik pora šeimų – po keliolika hektarų. Taigi ryškus turtinis ir teritorinis pasiskirstymas lėmė atskirų teritorinių bendruomenių susidarymą. Beje, ir XVI amžiuje jos buvo minimos kaip atskiros bendruomenės – Kontautovičių dvaras Šiauduvos valsčiuje ir Kontautų, Kontautiškių kaimas¹⁵, kitaip sakant, bajoro tėvonija ir jam priklausiusių valstiečių kaimas. Galbūt dėl panašios priežasties yra atsiradę Didieji ir Mažieji Vankiai? XIX a. žemėlapis rodo, jog Vankių okolica buvo išsidėsčiusi per tris vietas, be to, šalimais dar būta ir Vankių vienkiemio. Bajorkaimiai – smulkių bajorų kaimai – tikriausiai yra buvę ir Samoškaliai su Eitvydaičiais. Eitvydaičių dvaras minimas dar XVI a.¹⁶, o XX a. pradžioje jie abu vadinti dvarais (rus. *имение*)¹⁷, nors XIX a. pabaigoje jie buvo vadinami Eitvydų ir Šamuškalnio palivarkais, o šalia dar būta dviejų Eitvydaičių užusienių bei Šamuškalnio kaimo¹⁸. Tačiau įdomiausias yra pats bajorkaimių paplitimas, jų išsidėstymas Laukuvos apylinkėse (žr. 2 pav.): mat didžioji bajorkaimių dalis buvo susispietusi į pietus nuo Laukuvos besidriekiančio gūbrio aukščiausioje dalyje, kuri yra ir viena iš seniausiai šiose apylinkėse gyvenamų vietų (žr. 1 pav.). Peršasi išvada, jog svarbesnę vietą visuomenėje užėmę žmonės ir senovėje stengėsi apsigyventi geresnėse, patogesnėse vietose.

Kaip ir visoje Žemaitijoje, Laukuvos apylinkėse daug kur gyventa vienkiemiuose, kurių dalis XIX a. pabaigos žemėlapiuose buvo vadinami užusieniais. Tokie vienkiemiai nuo XVI a., o kai kurie gal ir nuo seniau, buvo laikomi savarankiškais teritoriniais vienetais. Dalis jų turėjo kitokį nei aplinkiniai kaimai pavadinimą ir tą savarankiškumą išlaidė iki pat XX a. pradžios. Tai pačios mažiausios bendruomenės, vienai šeimai ar giminei priklausę stambūs, maždaug

¹⁰ Dulkių Lauko kaimo planas, 1934, LCVA, f. 1250, ap. 4, b. 15/352.

¹¹ Vaikių Lauko kaimo planas, 1932, LCVA, f. 1250, ap. 4, b. 15/348.

¹² *Топографическая карта Ковенской губернии.*

¹³ Kontautalių kaimo planas, 1934, LCVA, f. 1250, ap. 4, b. 15/344.

¹⁴ Kontautų kaimo planas, 1935, LCVA, f. 1250, ap. 4, b. 15/334a.

¹⁵ *Географический словарь древней Жомойтской земли XVI столетия по 40 актовым книгам Росейнского земского суда составленный Иваном Яковлевичем Спрогисом, Вильна, 1888.*

¹⁶ *Ten pat.*

¹⁷ Treigių kaimo planas, 1911, LCVA, f. 1250, ap. 4, b. 15/363.

¹⁸ *Топографическая карта Ковенской губернии.*



Kazimieros ir Antano Milkintų sodyba prieš melioraciją (nuo Kepaluškalnio). 1970 m. birželio 6 d. B. Sriubo nuotr.

60–70 ha dydžio ūkiai. Tokie, pavyzdžiui, XX a. pradžioje buvo Kilaičių užusienis (Kaminskų valda)¹⁹, Kalniškės vienkiemis (Petkaus valda)²⁰, Medelių²¹ užusienis, kurie po 1922 m. Žemės reformos buvo prijungti prie gretimų – Padvarninkų, Ivoniškių, Baublių kaimų ir galutinai prarado savo turėtą išskirtinumą. Tik nedaugeliui užusienų pavyko tą savarankiškumą dar kurį laiką išlaikyti.

Kai kurie tokie vienai šeimai ar giminei priklausę užusieniai, kaimynystėje apsigyvenus kitiems žmonėms, ilgainiui išaugo į didesnes bendruomenes. Viena tokių buvo kadaise tarp miškų, iškirstų, beje, XIX a. antrojoje pusėje, įsiterpusi Aukštagirė²², XX a. pradžioje pavadinta kaimu²³. Šio kaimo centre būta stambaus Aukštagirės vienkiemio, 1934–1935 metais priklausiusio dviem broliams Varnagiams, iš pašalių apsupto gerokai mažesnių mažžemių ir vidutiniokų Aukštagirės kaimo ūkininkų sklypų (žr. 3 pav.). Šių dviejų stambių ūkių išskyrimas iš kaimo ir įvardijimas vienkiemiu parodo ne tik tai, kad žemės reforma jų nelietė, bet pabrėžė akivaizdų turtinį išskirtinumą ir buvusią skirtingą jo savininkų socialinę padėtį. Tokios pat struktūros buvo ir Deglišké. Panašių vienkiemių po vieną du yra buvę daugelyje Laukuvos apylinkių kaimų – Girvainiuose, Gulbėse, Bilionyse, Vaitkaičiuose, Šiauduvoje ir kituose, bet daugiausia – Sarviečiuose ir Selvestruose²⁴. Dalis tokių vienkiemių vadinosi tais pačiais, kaip ir aplinkinis kaimas, vardais, nors galėjo būti ir atvirkščiai – kai kurie vienkiemiai davė

3 pav. Aukštagirės kaimo žemės valdymo 1934–1935 m. planas²³:

*1 – Aukštagirės vienkiemis,
2 – Aukštagirės kaimo žemė ir žemėvaldų ribos*

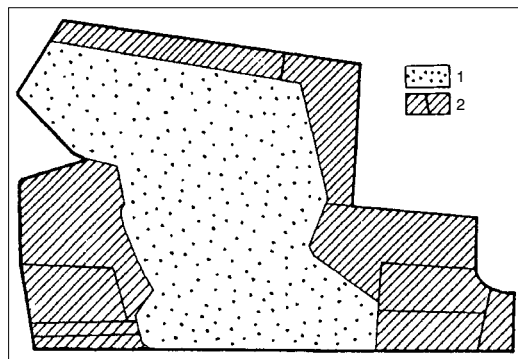

¹⁹ Gulbių I, II, III kaimų planas, 1930, LCVA, f. 1250, ap. 4, b. 15/366.

²⁰ Mikūlių kaimo planas, 1936/37, LCVA, f. 1250, ap. 4, b. 15/337.

²¹ Vaitkaičių kaimo planas, 1932, LCVA, f. 1250, ap. 4, b. 15/368.

²² *Топографическая карта Ковенской губернии.*

²³ Paežerio, Padvarninkų ir Aukštagirės kaimų planas, 1934/35, LCVA, f. 1250, ap. 4, b. 15/333.

²⁴ *Топографическая карта Ковенской губернии.*

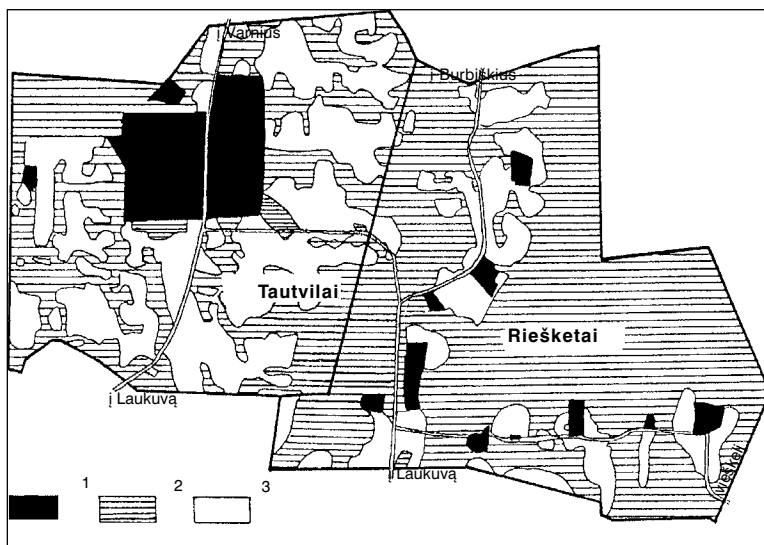

4 pav. Tautvilų ir Riešketų kaimų žemėnaudos planas²⁷:
1 – sodybinė žemė,
2 – pievos ir ganyklos,
3 – ariama žemė

vardus kaimams. Tą patvirtina minėtoji Aukštagirė ir Selvestrų kaimas. Mat XVI a. Rietavo dvaro dokumentuose minimi Juodainių ir Reščių kaimų kaimynystėje gyvenę šiam dvarui pavaldūs bajorai trys broliai Silvestraičiai²⁵. Taigi užsieniais XIX a. pabaigoje–XX a. pradžioje tebevadinti vienai šeimai ar giminei priklausę stambūs ūkiai, kurių savininkai kadaise turėjo kitokias negu kiti valstiečiai prievolės ir tuo skyrėsi nuo jų. Kitaip sakant, tai – kadaise luomines teises praradusių ir šlėktomis nepripažintų bajorų vienkiemiai.

Didžiausios buvo ir plačiausiai pasklidusios gyveno Bilonių, Palokysčio ir Apvaršuvos bendruomenės. Nedaug nuo šitų „milžiniškų“ kaimų atsiliko Treigiai, Girvainiai, Gulbės, Selvestrai, Juodainiai. Visų jų plotas siekė nuo 300 iki 600 ha, o kiti kaimai buvo žymiai mažesni – po 150–200 ha (žr. 1 lentelę). Didelis buvo ir Vaitkaičių kaimas, tačiau toks jis pasidarė tik XX a. pradžioje, kai į vieną buvo sujungti Vaitkaičių bajorkaimis, Vaitkaičių palivarkas, keli Vaitkaičių užsieniai ir kaimas²⁶. Kadaise didelis turėjo būti ir Tautvilų kaimas. Tą rodo didžiausia visoje apylinkėje jo kaimavietė²⁷, sodybinės žemės plotu – 12 ha – prilygstanti dviem (žr. 4 pav.). Tai leidžia manyti, kad menkai įsisavintoje pelkėtoje Tautvilų kaimo dalyje vėliau įsikūrę vienkiemiai susijungė į atskirą teritorinę bendruomenę ir gavo atskirą vardą. Minėtame XIX a. žemėlapyje kai kurios sodybos jau yra pažymėtos, bet Riešketų (Reškėtų) pavadinimo kažkodėl nėra; jis atsiranda tik 1915 m. žemėlapyje²⁸. Taigi pelkynuose atsiradęs Riešketų kaimas gali būti pats jauniausias Laukuvos apylinkėse. Beje, šis pavadinimas yra vienas iš keleto tokių vietovardžių, aptinkamų pelkėtame Lūksto–Biržulio duburyje. Šio kaimo pavadinimas tikriausiai atsirado nuo Reškėtos upelio (minimo XVI a.), įtekančio į Paršežerį, o gal sietina ir su prastomis, žemės ūkiui netinkamomis žemėmis, pelkėmis, iš kurių *reksčiais* (rezginėmis) išnešama žolė.

Kai kurie didieji kaimai iš kitų išsiskyrė aiškiu savo teritorijos taisyklingumu (2 pav.). Treigiai, Gulbės, Girvai-

²⁵ Инвентарь Ретовской волости 1563–1585 гг., Акты издаваемые Виленскою комиссиею для разбора древних актов, Вильна, 1898, с. 385–386.

²⁶ Топографическая карта Ковенской губернии.

²⁷ Tautvilų ir Riešketų kaimų planas, 1933, LCVA, f. 1250, ap. 4, b. 15/375.

²⁸ Karte des westlichen Russlands, 1915, M 1:100 000.

1 lentelė

Žemės naudmenų struktūra Laukuvos apylinkių kaimuose XX a. pradžioje*

Kaimo pavadinimas	Plotas, ha	Sodybinė, ha – %	Ariama, ha – %	Pievos, ha – %	Ganyklos, ha – %	Miškai, ha – %	Durpynai, ha – %	Kita, ha – %
Aukštagirė	71,03	3,23 – 5	20,03 – 28	46,00 – 65	–	–	1,51 – 2	0,26 – 0
Dainiškė	71	3,81 – 5	35,41 – 50	19,69 – 29	3,22 – 4	7,43 – 10	2,20 – 1	1,54 – 1
Degliškė	74	2 – 2	22 – 30	27 – 36	18 – 24	–	–	2 – 2
Paežerė	60,30	3,38 – 6	18,47 – 31	33,62 – 56	–	–	3,79 – 6	1,04 – 2
Kutainiai	99,11	2,35 – 2	35,58 – 36	34,02 – 34	15,59 – 16	9,81 – 10	–	1,76 – 2
Kontautai	76,21	5,02 – 6	32,12 – 42	23,38 – 31	13,77 – 18	–	–	1,92 – 3
Kontautaliai	98,38	3,79 – 4	44,67 – 45	33,22 – 34	15,16 – 15	–	–	1,54 – 2
Kaštaunaliai	66,95	2,54 – 4	30,63 – 46	19,82 – 29	11,14 – 17	–	1,52 – 2	1,28 – 2
Vaikų Laukas	107,71	3,04 – 2	33,89 – 31	34,75 – 32	32,84 – 30	–	4,47 – 4	1,72 – 1
Dulkių Laukas	190,87	11,04 – 6	61,56 – 32	90,07 – 47	20,44 – 11	1,73 – 1	3,40 – 2	2,63 – 1
Dvarviečiai	219,33	12,35 – 5	66,99 – 30	63,24 – 29	59,07 – 27	–	17,68 – 8	2,43 – 1
Stročiai	224,35	14,63 – 6	80,24 – 36	89,66 – 40	26,15 – 12	7,85 – 3	–	5,82 – 3
Monkiškė	191,81	5,12 – 3	61,85 – 32	76,03 – 40	42,46 – 22	4,18 – 2	–	2,16 – 1
Baubliai	247,93	15,80 – 6	66,32 – 27	93,33 – 38	61,90 – 25	–	6,32 – 3	4,6 – 1
Tautvilai	165,83	19,53 – 12	58,52 – 35	60,91 – 37	23,74 – 14	–	–	3,1 – 2
Riešketai	153,97	5,79 – 4	33,91 – 22	45,38 – 29	10,23 – 6	–	56,4 – 37***	2,25 – 2
Trumpainiai	198,17	7,92 – 4	59,63 – 30	81,29 – 41	39,38 – 20	4,44 – 2	3,19 – 1	2,23 – 1
Dargiai	169,69	7,44 – 4	44,81 – 27	85,50 – 50	28,60 – 17	–	–	3,33 – 2
M. Vankiai	169,11	6,53 – 4	62,04 – 37	59,73 – 35	22,68 – 13	10,5 – 6	4,52 – 3	3,11 – 2
Pikaitaliai	104,78	5,87 – 6	34,72 – 33	48,26 – 46	12,67 – 12	–	–	3,26 – 3
Bučiai	166,90	5,07 – 3	43,32 – 26	90,43 – 54	25,24 – 15	–	–	2,84 – 2
Mikulės	124,22	7,02 – 5	47,95 – 39	50,63 – 41	14,80 – 12	–	–	3,82 – 3
Ivoniškė	144,63	5,12 – 4	49,20 – 34	60,61 – 42	26,53 – 18	–	–	3,17 – 2
Gulbės	478,44	15,81 – 3	160,44 – 34	289,01 – 60	–	–	7,16 – 2	6,02 – 1
Padvarninkai	287,75	8,07 – 3	90,64 – 31	126,95 – 44	31,37 – 11	25,18 – 9	1,15 – 1	4,39 – 1
Girvainiai**	371,708	14,30 – 4	142,2 – 38	79,11 – 21	109,3 – 30	–	–	24,14 – 7
Vaitkaičiai	420,81	11,22 – 3	144,54 – 35	162,81 – 40	81,89 – 19	5,62 – 1	–	7,05 – 2
Selvestrai	410,0	13,64 – 3	101,66 – 25	160,69 – 39	105,8 – 26	20,25 – 5	2,20	6,30 – 2
Treigiai**	398,2135	18,23 – 5	171,18 – 43	116,19 – 29	66,36 – 16	3,11 – 1	12,9 – 4	8,9 – 2
Palokystis	607,83	20,91 – 4	202,77 – 33	166,52 – 27	102,6 – 17	96,3 – 16	7,57 – 1	111,21 – 2
Bilionys**	571,924	16,20 – 3	145,3 – 25	207,4 – 37	168,8 – 29	–	13,7 – 2	20,8 – 4

niai buvo karališki kaimai²⁹, taigi XVI a. turėjo būti paliesti Valakų reformos, kaip ir Juodainiai, priklausę Rietavo dvarui³⁰. Tokia pat taisyklinga kaimo teritorijos konfigūracija išsiskiria ir Apvaršuva. O tai leidžia manyti, jog ir čia viduramžiais galėjo būti režinė žemėnauda. Vykdamas Valakų reformą buvo suformuotos ir kompaktiškos gatvinės gyvenvietės. Bent kiek ryškesnės iki XX a. pradžios jos išliko Girvainiuose (dviejose vietose), Gulbėse (irgi dviejose vietose), Pykaičiuose ir Tautviluose. Juodainiuose kaimavietė sunyko, matyt, dar XIX a., atlikus vadinamąją žemės komosaciją (rėžių sustambinimą) ir išsikėlus į vienkiamius, o anuomet įvykdytus pertvarkymus iki XX a. vidurio priminė specifinis, tik šiam kaimui būdingas naudmenų išsidėstymas ir geometriškai taisyklinga bendruomenės apgyventoji teritorija. Kiti Laukuvos apylinkių kaimai tokių vidinių pertvarkymų, atrodo, bus išvengę, o kai kurie jų yra išlaikę ir sudėtingą savo teritorijos konfigūraciją.

* Sudaryta pagal 1911–1938 m. kaimų skirstymo vienkiamiais planų išklotines, LCVA, f. 1250, ap. 4.

** Plotai pateikti dešimtinėmis ir kvadratiniais sieksniais.

*** Pelkės.

²⁹ Географический словарь древней Жомойтской земли XVI столетия по 40 актовым книгам Росейнского земского суда составленный Иваном Яковлевичем Спрогисом, Вильна, 1888.

³⁰ Инвентарь Ретовской волости 1563–1585 гг., Акты издаваемые Виленскою комиссиею для разбора древних актов, 1898, с. 385–386.

XIX a. pabaigoje Laukuvos apylinkėse būta nemažai dvarų – Burbiškių, Požerės, Vabalų, Selvestrų ir Pykaičių – bei palivarkų – Novopolio–Pykaičių, Vaitkaičių (du), Palygumio, Kelpšaičių, Palokysčio, Eitvydaičių, Samoškalių, Drūkteinų, Padievyčio, Šiauduvos, Virpylių ir keletu kitų³¹. Pačioje XX a. pradžioje daugelis palivarkų jau vadinti dvarais, o po 1922 m. Žemės reformos visi jie – ir dvarai, ir palivarkai – buvo pervadinti kaimais, o kai kurie gavo netgi naujus pavadinimus (pavyzdžiui, Pykaičių dvaras buvo pavadintas Paviksvės kaimu)³². Kartografinė medžiaga, deja, neparodo vieno svarbaus ir įdomaus dalyko – dvaro kaip ūkinio vieneto, kitaip sakant, neparodo, kurie kaimai ir palivarkai kuriam dvarui buvo pavaldūs, todėl sudarytoje schemoje (2 pav.) pažymėtos tik pačios dvarų ir palivarkų teritorijos, nenurodant jiems buvusių pavaldžių priklausinių.

Nėra galutinai aišku, kas vis dėlto nulėmė tokią skirtingą bendruomenių dydį. Kitose Lietuvos vietose aiškiau matomas kaimų dydžio ryšys su reljefo sąskaida, Laukuvos apylinkėse ne toks ryškus, tačiau ir čia dauguma mažųjų bendruomenių koncentruojasi aukščiausiose apylinkių vietose, nors didžiulis Apvaršuvos kaimas šį dėsnį paneigia. Iš dalies sutampančios mažųjų kaimų ir seniausių archeologinių paminklų paplitimo vietos leidžia manyti, kad norėdamos sutilpti seniausiai apgyventuose ir žemdirbystei tinkamiausiuose plotuose bendruomenės buvo priverstos susispausti, o apsigyvenusios prastesnėje gamtinėje aplinkoje ir norėdamos turėti reikiamą dirbamos žemės kiekį, galėjo skleistis plačiau. Tokią mintį iš dalies patvirtina ir jai šiek tiek prieštaraujantis didžiulis Treigių kaimas, iš visų Laukuvos apylinkių kaimų XX a. pradžioje išsiskyręs bene didžiausiu mažų ūkių skaičiumi³³. Kas nulėmė, kad būtent šiame kaime gyveno tiek daug mažžemių?

Senasis Laukuvos apylinkių kraštovaizdis

Per ilgą savo raidos istoriją Lietuvos kultūrinis kraštovaizdis pamažu keitėsi ir tris kartus buvo tikslingai pertvarkytas: pirmą kartą – XVI a. viduryje Valakų reformos metu, kai buvo suformuota rėžinė žemėnauda. Antrasis svarbus kraštovaizdžio pertvarkymas vyko XX a. pirmojoje pusėje, kai buvo pereita prie vienkieminės apgyvendinimo sistemos. Abu kartus Laukuvos apylinkių kraštovaizdis radikaliai



Padievyčio dvaras. Paveikslas tapytas A. Jurskio apie 1935 m. S. Jurskytės nuotr.

³¹ *Топографическая карта Ковенской губернии.*

³² Išparceliuotų dvarų pavadinimų pakeitimai kaimais, *Vyriausybės žinios*, 1929, Nr. 23/5.

³³ Treigių kaimo planas, 1911, LCVA, f. 1250, ap. 4, b. 15/363.



*Laukuvos apylinkių
kalvotas kraštovaizdis
2001 m.
F. Kavoliutės nuotr.*

pakeitimų, atrodo, bus išvengęs; teritorinės bendruomenės išliko nesuardytos, režinė žemėnauda ir gatviniai kaimai nedaug kur buvo suformuoti, o atsiradus daugiau vienkiamių, padaugėjo dirbamos žemės, bet kraštovaizdis iš esmės nepasikeitė.

XX a. pradžioje kaimų teritorijos Laukuvos apylinkėse vis dar buvo išsivintos vidutiniškai: ariama žemė čia sudarė 25–40% ir tik kai kuriuose Laukuvos gūbrio viršūnėje išsikūrusiuose mažuose kaimuose siekė 40–50%. Likusį plotą užėmė krūmingos pievos bei ganyklos, tačiau miškų būta vos keliolikoje kaimų (žr. 1 lentelę). Daugiausia jų buvo išlikę Palokystyje (96 ha), dar šiek tiek Selvestruose ir Padvarnikuose (atitinkamai 20 ir 25 ha), o kitur jie užėmė tik po kelis hektarus. Taipogi būta nedidelių durpynėlių, kurių atsiradimą skatino miškų nebuvimas. Tačiau kraštovaizdis neatrodė visiškai bemiškis, nes jį paįvairino krūmingose pievose ir ganyklose augę, bet mišku nelaikyti jaunuolynai. Taigi tiek aukštuminio, tiek lyguminio pobūdžio vietovaizdžiuose išsikūrusių kaimų žemių išsivainimo lygis buvo panašus ir tai ryškiai skyrėsi nuo Aukštaičių aukštumos. Ten dirbama žemė jau XIX a. pradžioje užėmė 60–80% kaimų teritorijų ploto³⁴. Tokį didžiulį atskirų Lietuvos aukštumų išsivainimo skirtumą visų pirma nulėmė skirtingos gamtinės sąlygos. Žymiai didesnis kritulių kiekis Žemaitijoje lėmė didesnę negu Aukštaičių aukštumoje dirvožemių įmirkimą – taigi ir mažesnę žemdirbystei tinkamos žemės plotą³⁵. Kita Žemaitijos dirvožemių savybė – ypač didelis rūgštingumas (jie yra rūgščiausi visoje Lietuvoje)³⁶ daro šiuos dirvožemius sunkiai sukultūrinamus. Tik senuose sodybiniuose sklypuose, kurie ilgą laiką nuolatos ir gausiai buvo tręšiami, dirvožemiai pasidavė sukultūrinimui³⁷ ir tapo mažiau rūgštūs. Tokie įtręštos žemės plotai buvo derlingesni, todėl vertinami, saugomi, stengiamasi jų neapleisti, o po karų ir epidemijų, matyt, vėl prie jų būdavo grįžtama. Pastaroji savybė ir galėjo būti svarbiausioji priežastis, nulėmusi I tūkstantmetį po Kristaus apgyventų arealų, taigi kultūrinio kraštovaizdžio židinių kompaktiškumą Žemaitijoje³⁸. Retesnis žemdirbystei tinkamų plotų kiekis ir sunkus jų

³⁴ Kavoliutė F. *Aukštaičių aukštumos agrarinio kraštovaizdžio antropogeninė transformacija*. Daktaro disertacija (rankraštis), 1998, p. 93.

³⁵ Šlapi dirvožemiai, *Lietuvos TSR atlasas*, 1981, p. 94.

³⁶ Rūgštūs dirvožemiai. *Ten pat*.

³⁷ Galvydytė D. Lietuvos dirvožemių sukultūrinimo klausimu, *Geografinis metraštis*, 1968, t. 9, p. 37–49.

³⁸ Kavoliutė F. Lietuvos kultūrinio kraštovaizdžio ištakos, *Geografijos metraštis*, 2000, t. 33, p. 20–28.



*Padvarninkai.
Lenkių pievos
iš Antano Milkinto
kiemo. 1970 m.
liepos 14 d.
B. Sriubo nuotr.*



*Ant Dievyčio
kalno prie kryžiaus
(iš kairės):
Tadas Tallat-Kelpša,
Bronė Jucevičienė,
kiti du – neatpažinti,
pirmas iš dešinės –
Antanas Jucevičius
1943 m.
Iš S. Jurskytės
albumo*

sukultūrinimas iš dalies, matyt, bus nulėmęs ir kitokią Žemaičių aukštumos žmonių gyvenamosios būdą – vienkiemiais.

Menkesnį negu Rytų Lietuvoje Žemaitijos kraštovaizdžio įsisavinimą, matyt, lėmė mažesnis gyventojų tankis bei istoriškai susiklostę šiek tiek skirtingi socialiniai santykiai. Rytų Lietuvos kaimuose po XVI a. Valakų reformos žemė buvo padalyta rėžiais. Be to, buvo gausu valstybinių dvarų ir palivarkų, o tai skatino didesnę ariamos žemės plotų atsiradimą. Žemaitijoje, kuri valstybėje turėjo išskirtinumą, valstybinių dvarų būta mažai, taigi buvo mažiau rėžinių kaimų, o smulkių žemvaldžių dvaruose būta žymiai mažiau ir mažesnių palivarkų.

Pačioje XX a. pradžioje Laukuvos apylinkėse vyravo vienkiemiai, tačiau jie labai skyrėsi savo dydžiu, tiksliau – sodybinės žemės plotu, o, matyt, ir amžiumi. Be to, visų jų išsidėstymas kaimų teritorijose buvo aiškiai diferencijuotas. Didieji vienkiemiai (1,4–1,7 ha sodybinės žemės) telkėsi geresnėje gamtinėje aplinkoje, kur buvo didesni dirbamos žemės plotai, o mažieji (0,1–0,9 ha) – kaimų dalyse, kuriose arimai buvo išsimėtę rečiau ir žymiai mažesniais sklypeliais (žr. 5 pav.). Šiuo požiūriu iš visų Laukuvos apylinkių išsiskiria Bilionių³⁹

³⁹ Bilionių kaimo planas, 1911, LCVA, f. 1250, ap. 4, b. 15/167.



Kazimieros ir Antano Milkintų sodyba (iki melioracijos) Padoarninkų kaimo pakraštyje prie kelio į Aukštągirę. Tokių sodybų kaime buvo 25, iš jų 24 po melioracijos neliko... 1970 m. liepos 18 d. B. Sriubo nuotr.

kaimas, kuriame buvo paplitę tik dideli vienkiemiai. Kaimų planai rodo, kad po išsikėlimo į vienkiemius visos tokios didelės sodybos priklausė turtingiems, daug žemės valdžiusiems ūkininkams. Jos turėjo didelius sodus, o kai kurios šalimais ir tvenkinius, buvo gausiai apželdintos. Matyt, tai buvo ne vien atskirų šeimų, bet savotiški ištisu giminių lizdai. Lig šiol nėra visiškai aišku, kada Žemaitijoje atsirado mažesnieji (jaunesni) vienkiemiai. Įvairių laikų kartografinė medžiaga rodo, kad menčiau įsisavintose Rytų Lietuvos rėžinių kaimų dalyse vienkiemiai atsirado XIX a. antrojoje pusėje arba pačiais pirmaisiais XX a. metais⁴⁰, t. y. dar iki 1907 m. vadinamosios Stolypino žemės reformos; tai gal ir čia taip bus atsitikę.

Patys jauniausi vienkiemiai Laukuvos apylinkėse, kaip ir visoje Lietuvoje, atsirado XX a. pirmojoje pusėje, pereinant prie visuotinės vienkieminio apgyvendinimo sistemos. Įdomu yra tai, kad ir šie jauniausieji vienkiemiai buvo skirtingo dydžio. Turtingesnieji valstiečiai kūrė didesnes su gausiais sodais sodybas, vargingesnieji – mažas. Taigi XX a. pradžioje vizualinėje kraštovaizdžio struktūroje dominavusios krūminingos pievos ir ganyklos, tarp kurių išiterpę dirbami laukai su medžiuose paskendusiais vienkiemiais, sudarė gana natūralaus, nors ir bemiškio agrarinio krašto vaizdą.

5 pav. Bučių kaimo žemėnaudos planas (1932, LCVA, f. 1250, ap. 4, b. 15/343):
 1 – sodybinė žemė,
 2 – pievos ir ganyklos,
 3 – ariama žemė

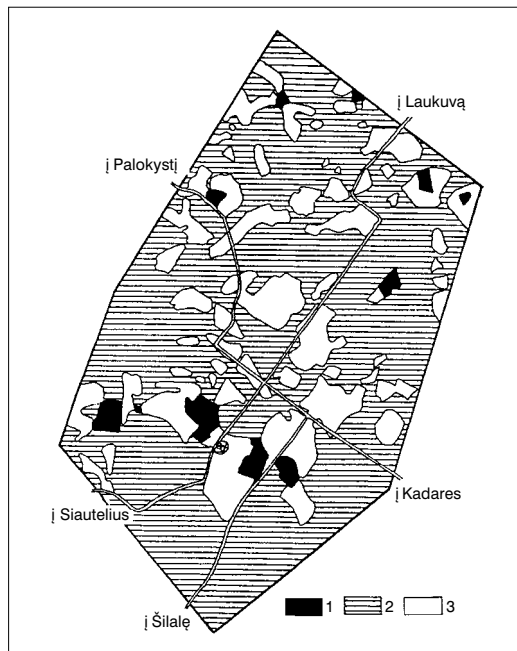

⁴⁰ Kavoliūtė F. *Aukštaičių aukštumos agrarinio kraštovaizdžio antropogeninė transformacija*. Daktaro disertacija (rankraštis), 1998, p. 93.

Kraštovaizdžio pokyčiai XX a. antrojoje pusėje

XX a. antrojoje pusėje vykdytas paskutinis kraštovaizdžio pertvarkymas buvo dramatiškas, kardinalus, iš pagrindų pakeitęs tiek istoriškai susiklosčiusią gyvenotojų bendruomenių teritorinę organizaciją, tiek per šimtmečius nusistojusią agrarinio kraštovaizdžio erdvinę struktūrą. Amžiaus viduryje nacionalizavus žemę ir įvykdžius sovietinę žemės reformą buvo suformuoti naujoviškam ūkininkavimui pritaikyti nauji ūkiniai vienetai – kolūkiai ir tarybiniai ūkiai. Pirmieji tokie ūkiai (žemės ūkio artelės) – „Spartako“, „Po Lenino vėliava“, „Gegužės pirmosios“, „A. Čepajevo“, „K. Poželos“, „Tarybinės Žemaitijos“, „Už taiką“ ir Padievyčio tarybinis ūkis⁴¹ – buvo palyginti nedideli, nes jungė po kelias ar keliolika senųjų kaimo bendruomenių. Tarybinio ūkio įkūrimą lėmė šioje vietoje buvę keli dvarai ir palivarkai – Pykaičių, Padievyčio, Šiauduvos. Kurį laiką jam priklausė ir Selvestrų bei Kelpšaičių dvarai.

Suformavus naujus ūkius, buvo pradėtos formuoti ir stambios, taigi iš esmės naujos bendruomenės, turėjusios gyventi stambiose kompaktiškose gyvenvietėse, kurių kiekviename ūkyje turėjo būti po vieną pagrindinę ir vieną ar dvi pagalbines. Dažniausiai jos buvo kuriamos išlikusiose ryškesnėse kaimavietėse. Tačiau kėlimasis iš vienkiamų pradžioje vyko vangiai, o paskui, sustambinus minėtuosius ūkius, mieliau buvo keliamasi kad ir į toliau esančią, bet pagrindinę naujojo ūkio gyvenvietę. Laukuvos apylinkėse tokiomis tapo pati Laukuva, Požerė, Bilionys ir Šiauduva. Kai kurios pirmųjų kolūkių gyvenvietės, likusios sustambintų ūkių – Laukuvos, Medvėgalio, Bilionių (K. Poželos), Padievyčio bei Žadeikių tarybinių ūkių pakraščiuose, tapo neperspektyvios, taigi neplėstinios ir nustojo augusios. Jos lengvai atpažįstamos iš šalikėlėje susispaudusių kelių, rečiau – keliolikos individualių sodybų ir vieno ar dviejų daugiabučių namų, turėjusių kaimiečių gyvenimą priartinti prie miestiško. Tokios liko Girvainiai, Pykaičiai, Palokystis, Kantautaliai, Ruskiai, Stročiai, Juodainiai (plačiau žr. atskirą str.) ir Apvaršuva⁴² (6 pav.). Iš jų labiausiai išaugo Juodainiai, ilgesnį laiką buvę ir centrinė ūkio gyvenvietė. Visų vienkiamų per tą laikotarpį nespėta išnaikinti, todėl sovietmečiu pradėtas stambių bendruomenių formavimas liko nebaigtas. Senosios kaimų bendruomenės yra gerokai apardytos arba, kaip Bilionys, netgi perskeltos pusiau ir praradusios bendruomeninio gyvenimo tradicijas, o didžiosios kolūkinės to bendruomeniškumo per ketvertą dešimtmečių išsiugdyti nebespėjo. Tolesnis bendruomeninis gyvenimas iš dalies priklauso ir nuo pačių žmonių pasirinkimo bei jų mentaliteto. Sunku spėlioti, kaip elgsis Laukuvos apylinkių žmonės ateityje, bet, matyt, bus visaip: kai kurie sugrįš atgal į savo kaimus, ant savo žemės, o kiti pasiliks kolūkinėse gyvenvietėse, nes prasidėjęs kaimo urbanizacijos procesas gali tik sulėtėti, bet kryptis atgal vargu ar bepasikeis.

Senosiose dvarų ir palivarkų sodybose bei kai kuriuose dideliuose vienkiamuose sovietmečiu buvo įsteigti gamybiniai centrai. Iš pradžių panaudojant ten buvusius ūkinius pastatus, o vėliau pastatant naujas dideles fermas ar technikos kiemus. Naujų brigadų ir skyrių gamybiniai centrai, išikūrę keliolika kartų mažesnių ūkinių vienetų – dvarų ir palivarkų – sodybose, besiplėsdami nebetilpo jose ir jas suardė. Taip buvo sunaikintas senųjų dvarų bei palivarkų kultūrinis palikimas. Tačiau įdomu yra tai, kad po nepriklaus

⁴¹ Ūkių žemėnaudų planai 1953–1990, *Valstybinio žemėtvarkos instituto darbinis archyvas*.

⁴² Šilalės rajono žemėtvarkos schema, 1980, *Valstybinio žemėtvarkos instituto darbinis archyvas*.



*Kelias pro
melioruotus laukus.
2001 m.
F. Kavoliutės nuotr.*



*Daugiabučiai
Dvarviečių kaime
prie Žemaičių plento.
Apie 1966 m.
J. Budrecko nuotr.*

somybės atkūrimo besikeičiantis gyvenimas sparčiausiai ardo ir keičia būtent šį sovietmečio palikimą, tarytum parodydamas, kad mūsų krašte jis buvo svetimkūnis.

Po dviejų masinės melioracijos ir radikalaus kraštovaizdžio pertvarkymo dešimtmečių, prasidėjusių 1965 m., Laukuvos apylinkės vietomis taip pat neatpažįtamai pasikeitė. Nukėlus vienkiemius, nusausinus žemes ir kanalizavus upelius, sunaikinus buvusią struktūrą ir suformavus itin didelius dirbamos žemės laukus, atsivėrė Žemaitijos kraštovaizdžiui visiškai nebūdingos didelės 2–3 km skersmens tuščios monotoniškos erdvės. Praradusios šimtmečiais šiame gamtovaizdyje gyvenusių žmonių sukurtą ir jų dvasingumą atspindinčią žemės naudmenų įvairovę, o vietomis ir pačius gyventojus, jos prarado savo identiškumą, savastį ir tapo „negyvos“, tačiau vizualiai labai agresyvios. Tokios totalitarinio kraštovaizdžio teritorijos apima apie pusę Laukuvos apylinkių ploto⁴³ (žr. 6 pav.). Kitą dalį

⁴³ *Lietuvos Respublikos ortofotografinis žemėlapis, M 1:10 000, sud. Valstybinė žemėtvarkos ir geodezijos tarnyba, 1995.*



K. ir A. Milkintų sodybvietė po melioracijos. Kryžius (tolumoje) stovėjo sodybos darželyje. Iš kairės: Balys Sriubas, Agota Milkintaitė-Sriubienė, Alfonsas Milkintas (susigrąžinęs šią tėvų žemę) ir jo žentas Vytautas Brazauskas. 1996 m. liepa. Z. Juškevičiaus nuotrauka.

užima revoliucinių pertvarkymų nepaliesto kraštovaizdžio teritorijos⁴⁴, kurios per tą laiką taipogi gerokai pasikeitė. Dėl smulkios reljefo sąskaidos jos buvo menkai ūkiškai išnaudojamos, nes kolūkių turima stambiagabaritė žemės ūkio technika netiko mažiems laukams, todėl mažėjo arimų, nešienaujamos ir neganomos pievos apaugo krūmais ir jaunuolynais – padaugėjo nedidelių miškelių, o neprižiūrimiems grioviams ėmus užakti, atsinaujino pelkės. Vyko kraštovaizdžio renatūralizacija. Tačiau ir šios radikalių kraštovaizdžio pertvarkymų nepatyrusios teritorijos prarado dalį savo gyventojų. Iš nusausinamų žemių buvo siūloma iškelti visų pirma vienkiemius, kurių gyvenamieji namai yra avariniai arba seni ir apgriuvę⁴⁵. Juos buvo draudžiama remontuoti, o nusikeliančios buvo remiami pinigais. Taigi Žemaitijoje, kur nuo senovės vyravo vienkiemiai, pirmiausia ir buvo nugriautos šios senovinės sodybos. 1985 m. apie pusę Laukuvos apylinkėse likusių vienkiemių buvo įvertinti kaip „nukeltini pirmoje eilėje“⁴⁶. Tačiau nepaisant visų praradimų, radikalių kraštovaizdžio pertvarkymų nepatyrusios teritorijos šiandien įgyja išskirtinę vertę – jos tampa itin reikšminga mūsų krašto kultūros paveldo dalimi. Natūraliai susiklostęs ir visuomenei keičiantis pamažu pakitęs agrarinis kraštovaizdis yra išlaikęs ne tik tradicinę ekologinę infrastruktūrą, bet išsaugojęs ir savo atmintį. Ji apima daugelį kultūrinio kraštovaizdžio aspektų: išlikusias gyvenamąsias vietas ir kapias, kelius, piliakalnius, naudmenų struktūrą, archetipus ir kitus ją saugančius elementus bei tiesiogiai pačią atmintį – prisiminimus apie čia gyvenusius žmones ir vykusius įvykius.

Išvados

1. Laukuvos apylinkėse nuolatos gyvenama nuo pat mūsų eros pradžios. Tokį prierašumą nuolatinei gyvenamai vietai, atrodo, bus nulėmę nederlingi, itin sunkiai sukultūrinami rūgštūs dirvožemiai.

⁴⁴ Ūkių žemėnaudų planai 1953–1990, Valstybinio žemėtvarkos instituto darbinis archyvas.

⁴⁵ Dėl priemonių, susijusių su gyventojų kėlimusi iš vienkiemių į gyvenvietes, Lietuvos TSR Aukščiausiosios Tarybos ir vyriausybės žinios, 1969, sausio 10, p. 31–33.

⁴⁶ Vienkiemių įvertinimo planai 1985 m. sausio 1 d. būklei, Valstybinio žemėtvarkos instituto darbinis archyvas.

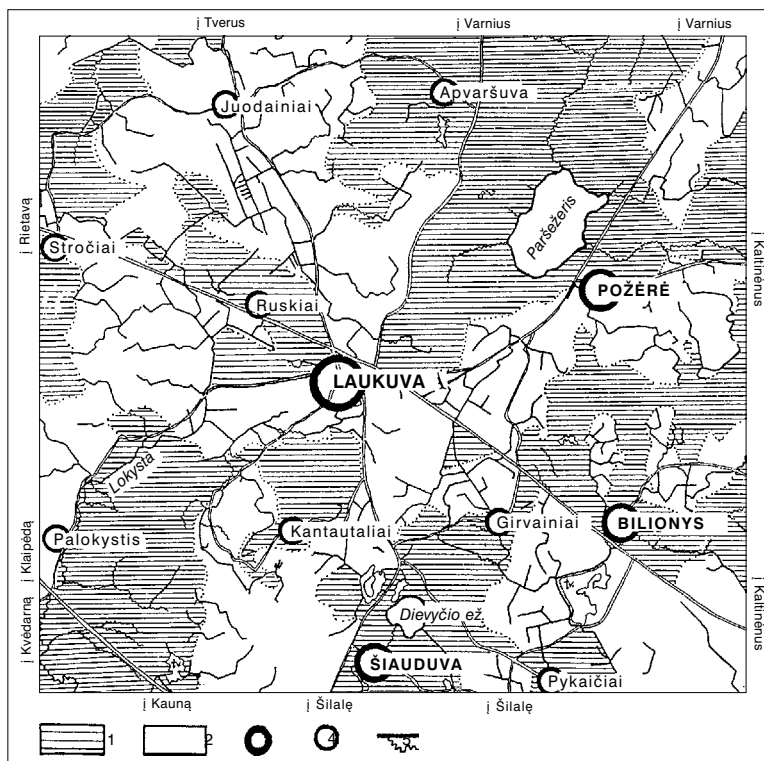

6 pav. Laukuvos apylinkių kraštovaizdžio teritorinė struktūra:
 1 – natūraliai (istoriškai) susiklosčiusio kraštovaizdžio teritorijos,
 2 – tikslingai suformuoto totalitarinio kraštovaizdžio teritorijos,
 3 – buvusios pagrindinės kolūkių ir tarybinių ūkių gyvenvietės,
 4 – buvusios pagalbinės ir neplaninės gyvenvietės,
 5 – kanalai, natūralios upių bei renatūralizuotų griovių dalys

2. Iki pat XX amžiaus pradžios Laukuvos apylinkėse išliko bajorkaimiai. Dauguma jų buvo išsikūrę aukščiausiose Laukuvos gūbrio vietose, kur išplitę lengvesni dirvožemiai. Be jų nemažai būta ir vadinamųjų užsienių – stambių 60–70 ha dydžio ūkių. Vienkiemio (užsienio) statusas rodė ne tik kitokią jo savininkų turtinę padėtį, bet ir kitokias asmens laisves buvusioje baudžiavinėje visuomenėje.

3. Laukuvos–Padievyčio apylinkės, kaip senas kultūrinio kraštovaizdžio arealas XX amžiaus I pusėje pasižymėjo itin mažu miškingumu, mažais ariamos žemės plotais, kurie sudarė vos 25–50% kaimų žemės ploto ir intensyviai eksploatuojamais mažaisiais durpynėliais. Čia vyravo pievos ir ganyklos.

4. Per XX amžiaus II pusėje sovietmečiu vykdytą melioraciją Laukuvos apylinkės prarado žymią dalį istoriškai susiklosčiusio agrarinio kraštovaizdžio, o kartu su juo ir dalį krašto istorinės atminties.

Straipsnis spausdintas „Lietuvos valsčių“ serijos monografijoje „Laukuva“, I dalis, Vilnius, *Versmė*, 2005, p. 33–48 (vyr. redaktorius ir sudarytojas *Virginijus Jocys*), perspausdintas „Lietuvos lokaliniai tyrimai. Gamta. 2002–2005“, Vilnius, *Versmė*, 2006, p. 73–88 (vyr. redaktorius *Algirdas Gaigalas*).

Straipsnio kalbos redaktoriai *Agota Sriubienė*, *Albinas Masaitis*, korektorė *Rasa Kašėtienė*, anglų k. redaktorius, vertėjas *Aloyzas Pranas Knabikas*.

Straipsnio priedai skelbiami atskirai tam skirtuose šio leidinio skyriuose:

1. Straipsnio santraukos lietuvių ir anglų kalbomis (sk. Straipsnių santraukos, Summaries).
2. Žinios apie autorių (sk. Apie autorius).

GEOLOGIJA

Tauragnų žemės gelmės

Algirdas Gaigalas



Tauragnų apylinkės išsiskiria Lietuvoje kalvotu Baltijos *Taurapilio piliakalnis* aukštumų šiaurrytinės dalies reljefu, kuris šiam kraštui suteikia *(II–XV a.)* specifinių gamtos bruožų, primenančių nelyginant namo stogo šelmenis¹. Šalia galinių morenų lankų ir trikampės formos moreninių masyvų yra vienas ryškiausių šio reljefo elementų – rininės (dubaklonių) kilmės Tauragno ežero duburys. Išplautas jis nuo ledyno pakraščio prieš 14 000 metų kritusių ledo tirpsmo vandenų ir poledyninių srautų. Tai būdingas rininis ežeras, mano vadinamas dubakloniu. Po vandeniui ežero gylis siekia 60,5 m, o virš vandens šlaitai dar pakyla 40 m. Taigi bendras duburio gylis viršija 100 m. Įdomu tai, kad ežeras yra susijęs su vadinamuoju Tauragnų moreniniu masyvu, kurio aukščiausios vietos pakilusios virš dabartinio jūros lygio net iki 240 m. Labiausiai kalvotoje dalyje yra iškilusios Žiezdrių viršukalvės (prie Papiřčių – 247 m aukščiau jūros lygio). Stačiašlaitėse kalvose stūkso žilagalviai piliakalniai: Tauragnų, Taurapilio ir Sėlos. Šalia jų yra senkapiai. Kálvių ir Rukšėnų piliakalniai, Ūrviškių piliakalnis (vadinamas Piniginiu), Antábaltės piliakalnis, Šeimatiės piliakalnis (Baterija vadinamas), Klýkių viršukalvė su piliakalniu, Kamšos, arba Barsukalnis, ir Papiřčių, vadinamas dar Dovydo kalnu, ir kiti piliakalniai yra neįvytosios gamtos ir senovės iškilūs paminklai. Jie yra Tauragnų krašto neįkaino-

Straipsnis „Vermės“ leidyklai įteiktas 2001 10 18, serijos „Lietuvos valsčiai“ Lietuvos lokalinių tyrimų mokslo darbų komisijos įvertintas 2005 03 17, pirmą kartą paskelbtas „Lietuvos valsčių“ serijos monografijoje „Tauragnai“, išleistoje 2005 07 01.
¹ Basalykas A. *Lietuvos TSR fizinė geografija*, Vilnius, 1965, t. 2, p. 496.

jamų etninės dvasios vertybės. Moreniniame Tauragnų masyve randame savotiškų supiltinių riedulynų ir aukščiausiose vietose moreninių priemolio sluoksnių su gausiais rieduliais, ledynų atneštais iš Fenoskandijos, dažniausiai iš Suomijos kristalinių uolienų masyvų, kurie ten paplitę vadinamajame Baltijos kristaliniame skyde. Panašios senosios prekambro proterozojaus ir archėjaus uolienos Tauragnų krašte slūgso giliai žemės gelmėse. Jos pasiekiamos tik gręžiniuose. Ledynai jų nesiekė.

Gelmių geologinė sandara

Tauragnų krašto žemės gelmėse dabar galima išskirti tris pagrindines jos dalis vertikaliaja kryptimi². Giliausiai (apie 650 m gylyje) slūgso Žemės priešistorės kristalinės (magminės ir metamorfinės) uolienos, sudarančios tvirtą prekambro (proterozojaus ir archėjaus) pagrindą. Jos sudaro gelmių seniausią narį, **pirmąją dalį**. Kaip minėjome, panašių uolienų rieduliai, ledynų atnešti iš Fenoskandijos, yra išbarstyti laukuose. Jos formavosi prieš 0,59 milijardo metų, kai Žemės rutulys tikriausiai buvo įkaitęs ir jo paviršiuje kunkuliavo magmos versmės ir tekėjo jos srautai. Iš tų įkaitusių magmos lydalu kaip tik ir susidarė pirminės magminės kristalinės uolienos, o vėliau – metamorfinės kristalinės. Pastarosios išnarstytos intruzinių gyslų nelyginant armatūra. Senosios planetos uolienos slūgso giliai po Tauragnais, todėl geologai jas pasiekia išgręžę gilius gręžinius. Prie Tauragnų tokių gręžinių dar nebuvo. Arčiausiai kristalinio pamato uolienos buvo pasiektos Tverečiaus ir Svėdasų gręžiniuose.

Tverečiaus gręžinyje viršutinio proterozojaus vendo uolienų aptikta 454,0–632,0 m gylyje. Tai persiluoksnuojantys margi smiltainiai ir aleurolitai, apačioje pereinantys į rupius aleurolitus su smiltainio tarpfluoksniais ir įvairiagrūdžius smiltainius su žvirgždingais tarpfluoksniais. Jų bendras storis siekia 168,0 m. Giliau (632,0–638,0 m) aptikta išdūlėjusių kristalinių uolienų pluta. Tai rodo, kad ilgą laiką čia laikėsi sausumos sąlygos. Veikiamos išorinių veiksnių kietos ir atsparios kristalinės uolienos smarkiai suiro. Dar giliau (638,0–682,8 m) pragręžti granitiniai gneisai su amfibolo biotitiniu granitu.

Proterozojaus kristalinio pamato magminės ir metamorfinės uolienos susidarė veikiant vulkanizmui, vykstant magmos prasiveržimams iš žemės gelmių ir susidarant kalnams. Vendo sluoksnuose esančiose nuosėdinėse uolienose jau randama daugialaščių organizmų liekanų.

Ryškių gyvojo organinio pasaulio pėdsakų aptikta fanerozojaus nuosėdinės kilmės uolienose, kurios atsirado iš nuosėdų, susiklosčiusių jūrinėje aplinkoje bei sausumoje. Šios fanerozojaus uolienos su organinio pasaulio suakmenėjusiomis liekanomis (fosilijomis) Tverečiaus gręžinyje slūgso ant jau aprašytų kristalinio pamato magminių, metamorfinių ir pirmųjų Žemės rutulyje nuosėdinių uolienų. Jos sudaro Tauragnų žemės gelmių **antrąjį narį**.

Iš fanerozojaus nuosėdinės dangos išliko tik seniausių paleozojaus (senosios gyvybės laikotarpio) nuosėdinių uolienų sluoksnių, kurie priklausė kambro, ordoviko ir silūro bei devono sistemoms (periodams). Fanerozojų pradedančioje kambro sistemoje paplitusios molingos ir smėlingos uolienos, kurioms susidaryti nuosėdos klostėsi negilioje jūroje. Iš molio, smėlio, žvirgždo ir gargždo sudėta storumė atspindi jūros priekrantės seklumas, salas ir paplū-

² Lietuvos geologija, Vilnius, 1994, p. 448.



dimius. Joje negausu makrofosilijų, tačiau surasta mikrofosilijų. *Tauragnų piliakalnis*
Kambro uolienų bendras storis svyruoja apie 100 m. (IX–XIV a.)

Ordoviko sistemos uolienos perdengia senesnes nuosėdines nuotrupines kambro uolienas. Ordoviko karbonatinių uolienų bendras storis siekia iki 160 m. Aukščiau slūgsančių apatinio ir vidurinio silūro karbonatinių uolienų bendras storis beveik siekia 200 m. Apatinio devono uolienų neišliko. Jos nudenuduotos (nuardytos) paviršinių žemės procesų. Išlikusioje vidurinio devono Ledų svitoje surasta dolomitinių mergelių (domerito), molių, dolomitų, gipso. Vidurinio devono Upninkų svitoje (serijoje) paplitę smėliai, smiltainiai, aleurolitai, molis. Aukščiau guli Kernavės svitos moliai, aleuritai, smiltainiai.

Viršutinis, **trečias**, geologinės sandaros narys yra kvartero ledyninių nuogulų storumė, kurios storis viršija 100 m. Jos susidarė ledynmečių gadyneje, kuri Lietuvoje prasidėjo prieš 0,85 milijono metų ir baigėsi prieš 13 000 metų. Grėžiniuose (1 pav.) kvartero storumėje surasti 5 apledėjimų (paskutinio apledėjimo dvi stadijos) moreniniai riedulingų priemolių horizontai. Pradedant nuo apačios jie priklauso Dzūkijos, Dainavos, Žemaitijos, Medininkų ir Nemuno (Grūdų ir Baltijos stadijoms) ledynmečiams. Moreniniai ledynmečio sluoksniai atskirti vienas nuo kito vertikaliai ledyno tirpsmo vandenų (akvaglacialinių) nuogulų – smėlių bei smėlio, žvirgždo ir gargždo nuogulų mišinio, aleuritų, molių. Tai vadinamieji tarpmoreniniai nuogulų kompleksai, kuriuose dažnai yra požemio vandens. Tauragnų ežero duburys perskrodžia Nemuno (Baltijos ir Grūdų) ir Medininkų morenas bei beveik Žemaitijos moreną, kurios apačioje pakimba jo dugnas. Kvartero storumėje surandama panašių į Tauragno ežero dubumas senslėnių, užpildytų kvartero ledyninių nuogulų. Tai po ledynu arba ledyno pakraštyje išplauti gilūs kanjoniniai rininiai senslėniai. Visos skirtingų ledynmečių nuogulos (morenos) surastos pragrežus grėžinį Musteikių kaime, apie 3,8 km į šiaurę nuo Tauragnų bažnyčios. Grėžinys buvo pragrežtas 1987 m. Lietuvos geologijos valdybos kompleksinės geologinio žvalgymo ekspedicijos, kuri Utenos rajone vykdė kompleksinę geologinę nuotrauką masteliu

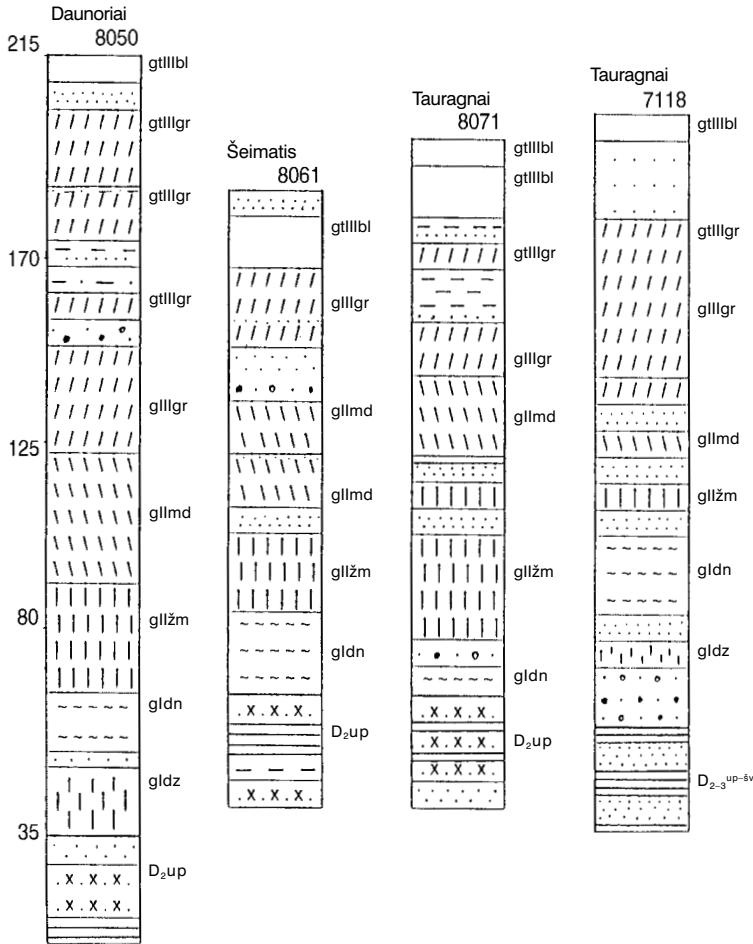
Absoliutinis
aukštis
(m)1 pav. Tauragnų
grėžiniai.

Geologiniai indeksai:

gtllbl – kraštinių
ledyninių dariniųBaltijos morena,
glllbl – Baltijos
morena,gtllgr – kraštinių
ledyninių dariniųGrūdės morena,
glllgr – Grūdės
morena,gllmd – Medininkų
morena,gllžm – Žemaitijos
morena,gldn – Dainavos
morena,gldz – Dzūkijos
morena,D_{2up} – vidurinio
devono Upninkų svita,D_{2-3^{up-šv}} – vidurinio-
viršutinio devonoUpninkų–Šventosios
sluoksniai

1:50 000. Grėžinys buvo padarytas smulkiai kalvoto reljefo kalvos šlaite. Jo koordinatės: 55°29' šiaurės platumos, 25°49' rytų ilgumos. Grėžinio žiotys atsivėrė apie 215,0 m aukštyje nuo dabartinio jūros paviršiaus. Grėžinio gylis 189,0 m. Jis kainavo 2,5 tūkstančio rublių.

Viršuje slūgso 5,5 m storio rudas moreninis priemolis, kuris priskirtas Nemuno ledynmečio Baltijos stadijos kraštiniams ledyniniams dariniams. Po juo nuo 5,5 iki 9,0 m pragręžti vidutingrūdžiai ir smulkiagrūdžiai gelsvai rusvi smėliai, įeinantys į Nemuno ledynmečio Grūdės stadijos ledyninių kraštinių darinių sudėtį. Jie išplauti ir sutelkti Grūdės ledyno tirpsmo vandeniu.

Giliau nuo 9,0 iki 28,2 m surastas Nemuno ledynmečio Grūdės stadijos purvinai rudos spalvos moreninis priemolis, ledyno suklotas pakraštyje, įeina į palaidotų galinių morenų sudėtį. Po juo 28,2–32,0 m gylyje surastas toks pat, tačiau rudos spalvos moreninis riedulingas priemolis.

32,0–34,0 m gylyje gulėjo tos pačios stadijos ledyno palaidotos galinės morenos struktūroje esantis vidutingrūdis rusvai gelsvas smėlis. Minėtai galinei morenai taip pat priklausė pilkas aleuritas (gulintis 34,0–38,0 m gylyje), rudas priemolis (38,0–

40,0 m gylyje), pilkas aleuritas (40,0–43,0 m gylyje), aleuritingas įvairiagrūdis gelsvai rudas smėlis (43,0–47,0 gylyje). Po šituo galinės morenos sluoksnyu 47,0–54,0 m gylyje surastas Nemuno ledynmečio Grūdų stadijos purvinai rudas moreninis priemolis. Po juo vėl pastebėtos ledyno galinei morenai palaidotoje būsenoje priklausančios rusvai pilkos smėlio ir žvirgždo nuogulos 54,0–59,0 m gylyje ir šviesiai rudas moreninis priemolis 59,0–68,0 m gylyje.

68,0–76,0 m gylyje slūgsojo Nemuno ledynmečio Grūdų stadijos ledyno dugninė morena, kuriai būdingas rudas moreninis priemolis. Giliau nuo 76,0 iki 93,0 m surastas šviesiai purvinai rudas moreninis priemolis ir nuo 93,0 iki 100,0 m pelenu pilkos spalvos moreninis priemolis, kurie abu priklauso buvusio Medininkų ledynmečio dugninei morenai.

Žemaitijos ledynmečiui priskirtas pilkai rudas moreninis priemolis 93,0–130,0 m gylyje, o 130,0–147,0 m gylyje surastas rudas moreninis priemolis priklauso Dainavos ledynmečio ledynui, kuris jį suklojo savo pade.

Dūkijos ledynmečiui būdingas gelsvai rudas žvirgždingas smėlis (147,0–150,0 m gylyje) ir šviesiai purvinai rudas moreninis priemolis (150,0–172,0 m gylyje). Giliau nuo 172,0 iki 189,0 m grėžinys išsiskverbė į vidurinio devono Ūpninkų smulkiagrūdžius melsvai pilkus smėlius ir smiltainius bei raudonai rudą molį.

Kvartero nuogulos formuoja Tauragnų apylinkių žemės paviršiaus reljefą. Jose telkiasi pagrindinės mineralinės žaliavos – naudingosios iškasenos, kurios kasamos karjeruose.

Mineralinės žaliavos

Tauragnų apylinkės neišsiskiria ypatingesniais naudingosiomis iškasenomis, tačiau čia galima tikėtis surasti net tauriųjų metalų ir kitokių brangių mineralų.

Auksas. Pirmą kartą Lietuvoje nedidelė aukso dulkelių koncentracija Utenos apskrityje surasta Tauragnų žvyro karjere³. Gana dideliu patikimumu (72%) apskaičiuota, kad Tauragnų telkinyje galima surinkti 568 kg tauriojo metalo. Tauragnų žvyryne aukso koncentracija nedidelė – 0,0754 gramo vienoje smiltingų žvirgždinių nuogulų tonoje. Tos auksingos nuogulos prieš 14 000 metų buvo išplautos iš ledyno sąnašų, atkeliavusių iš Fenoskandijos ne mažiau kaip 600 km. Auksas jose yra ne vietinis, o atneštinis iš kitur, ledynui sutrynus auksingas uolienas ir jo tirpsmo vandeniems perklosčius auksingas nuogulas. Galbūt Tauragnų apylinkėse esanti gausi Fenoskandijos kristalinių uolienu koncentracija nulėmė, kad dabar čia, Lietuvos žemės paviršiuje, randame auksingų dulkių. Esant nedideliame auksingumui, aukso dulkelių išgavimas iš smėlio ir žvirgždo nuogulų apsimokėtų tik tuomet, jei keliasdešimt kartų Tauragnų telkinyje būtų padidinti žvyro iškasimo ir pardavimo mastai. Tuomet auksą būtų galima išgauti kartu kasant statyboms reikalingą smėlį ir žvirgždą.

Kadangi aukso dulkės yra itin smulkios, joms išgauti, kaip minėjome, netinka plovimo vandenių metodai, kurie paremti tuo, kad auksas yra sunkesnis už kitus smėlį sudarančius mineralus. Būdamas sunkesnis, auksas vandenyje greičiau nusėda, o kitos smėlio dalelės išplaunamos. Toks metodas dar vadinamas gravitaciniu.

³ Juozapavičius G. Aukso ir kitų vertingųjų mineralų paieška Rytų Lietuvos žvyro telkiniuose. *Lietuvos geologijos tarnybos 1998 metų veiklos rezultatai: metinė ataskaita*, Vilnius, 1999, p. 43–44.

Tauragnų atveju auksą iš žvyro smėlio atsijų reikėtų chemiškai ištirpinti tam naudojant brangius ir nuodingus cianidų reagentus. Suprantama, susidarytų pavojinga ekologinė situacija. Reikėtų galvoti, kur tikslinga padėti panaudotų cianidų atliekas ir jais užterštų smėlių atsijas, kurių susidarytų milijonai tonų. Kaip sako žmonės, tokia aukso gavyba Tauragnuose prilygtų posakiui: „*Kailiuko išdirbimas yra brangesnis už patį kailiuką*“.

Vertingiausia mineralinė žaliava, iki šiol nuo seno naudojama, yra žvyras ir žvyro bei smėlio nuogulos.

Žvyro ir žvyro bei smėlio telkiniai. Netoli Tauragnų yra geologų išžvalgyti Tauragnų, Šeimatiės, Avižieniškio, Sirvydžių ir kiti telkiniai. Šių telkinių statybinė žaliava dėl žemų kategorijų tinka keliams tiesti.

Tauragnų telkinys yra Labės ežero šiauriniame krante, apie 1 km į vakarus nuo Tauragnų. Žvyro nuogulos suplautos ledyno tirpsmo vandens srautų, tekėjusių tirpstant Nemuno ledynmečio Grūdės ir Baltijos stadijų ledynams. Grūdės stadijos smėlio ir žvirgždo nuogulos perdengtos Baltijos stadijos ledyno tirpsmo vandenų žvyringomis nuogulomis, susitelkusiomis termokarstiniuose paviršiuose tarp kraštinių darinių gūbrių. Tauragnų telkinio žvyras yra IV–V kategorijos. Tauragnų telkinyje išžvalgytų (A ir B kategorijos) atsargų buvo 2 902 tūkst. m³. 1999 m. sausio 1 d. buvo likę 1 880 tūkst. m³, kitas žvyras iki to laiko jau buvo iškastas, išvežtas ir panaudotas. Kasamo žvyro sluoksnio storis svyruoja nuo 1,2 iki 18,7 m, vidutinis – 10,7 m. Naudingą sluoksnį dengianti danga yra nestora – 0,2–1,7 m, vidutiniškai 0,6 m. Žvirgždo kiekis naudojamoje žaliavoje siekia nuo 14,8 iki 57,0%, vidutiniškai 35,7% visos nuogulos masės. Tauragnų telkinyje yra apie 5 200 tūkst. m³ įvertintų (C kategorijos) žvyro atsargų. Šis telkinys yra didžiausias ir geriausiai ištirtas iš čia išvardytų kitų telkinių.

Kitų telkinių – Šeimatiės, Sirvydžių ir Avižieniškio – atsargų įvertinimas yra tik pradinis (C kategorija). Tiesa, Šeimatiės ir Sirvydžių telkinių plotuose aptikta prognozinių (Pa kategorijos) žvyro išteklių, kuriuos dar reikia įvertinti ir išžvalgyti.

Šeimatiės telkinyje randama kraštinių ledyninių darinių ledo tirpsmo vandenų srautų smėlingų bei žvyringų nuogulų. Jos suklotos Nemuno ledynmečio Grūdės ir Baltijos stadijų tirpstančių ledynų. Telkinys ištisęs išilgai Tauragno ežero šiaurės rytinio kranto (apie 0,5–0,7 km nuo jo). Šeimatiės telkinyje apskaičiuota apie 27 900 tūkst. m³ įvertintų (C kategorijos) žvyro išteklių ir 1 700 tūkst. m³ prognozinių išteklių. Šiame telkinyje yra didelis naudingo sluoksnio storis nuo 14,0 iki 43,1 m, tačiau apie 4,5–13,0 m šio telkinio žvyro sluoksnis yra apvandenintas. Taigi giliau kasant reikėtų šalinti vandenį. Vidutinis naudingosios iškasenos storis – 29,4 m, iš kurio 10,0 m yra apvandenintos nuogulos. Dengiančių nuogulų storis telkinyje nevienodas – nuo 0,4 iki 14,2 m, vidutinis – 6,7 m. Žvirgždo nedaug (0,7–24,6%, vidutiniškai – 12,6%), vyrauja smėlis.

Šiek tiek mažesnis yra Sirvydžių žvyro telkinys. Jame įvertintų išteklių (C kategorijos) yra 23 625 tūkst. m³ ir 1 800 tūkst. m³ prognozinių (Pa kategorijos) žvyro atsargų. Šio telkinio žvyre atsiskiria sijojant apie 24,8–76,8% žvirgždo, vidutiniškai 56,6%. Naudingo sluoksnio, iš kurio žvyras kasamas, storis kinta įvertintų atsargų plote nuo 2,7 iki 18,7 m, vidutiniškas storis – apie 10,5 m, o prognozinių atsargų sklype – nuo 3,4 iki 13,5 m, vidutiniškas – 7,5 m. Dangos storis telkinyje yra 0,2–6,0 m, vidutiniškas – 1,4 m.

Mažiausias žvyro telkinys netoli Tauragnų yra Avižieniškyje. Jame įvertinti (C kategorijos) išteklių sudaro vos 448 tūkst. m³. Žvirgždo frakcija sudaro nuo 37,4 iki 66,9%, vidutiniškai 47,4%. Naudingas sluoksnis nestoras (nuo 2,2 iki 9,7 m, vidutiniškai – 5,9 m). Dengiančios nuogulos, kurias reikėtų naudojant telkinio žvyrą nukasti, nestoros, jų sluoksnis turi vos nuo 0,2 iki 1,8 m, vidutiniškai – 0,7 m storį.

Žvyro ir smėlio bei žvyro atsargų įvertinimas leidžia tvirtinti, kad Tauragnai turi didelius žvyro išteklius, kuriuos gali naudoti neribodami poreikių. Jų pakaks daugiau negu 100 metų, o gal dar ilgiau.

Požemio vandenys. Vienas iš svarbiausių gelmių turtų yra požeminis vanduo. Gėlas geriamas požeminis vanduo Tauragnų apylinkėse laikosi tarp kvartero morenų biriuose smėlio ir žvirgždo vandeninguose horizontuose.

Kvartero vandeningų horizontų paplitimas kvartero storymėje priklauso nuo jos sandaros Tauragnų apylinkėse, kuri suformuota ledynmečio veiksnių. Čia išskiriami skirtingo amžiaus ir kilmės vandeningieji horizontai. Šioje Lietuvos vietovėje hidrogeologiškai požemio vandenys yra daugiasluoksnėje sistemoje, kurioje nelaidūs moreninių priemonių sluoksniai perskirti vandenį kaupiančių tarpmoreninių birių smėlio ir žvirgždo su gargždu nuogulų horizontų. Tarpmoreninis požemio vanduo yra tarp dviejų gretimų mažai laidžių moreninio riedulingo priemolio sluoksnių. Jis slūgso giliau negu 20–30 m ir susikaupęs smėlingose ledyno tirpsmo vandenų kadaise suklotose nuogulose, kurios pasiekiamos gręžiniais. Tarpmoreninis vanduo turi spūdį. Jo slūgsojimo sąlygos sudėtingos. Tarpmoreninių vandeningų nuogulų storis siekia 10–40 m. Šalia regioninių tarpmoreninių vandeningų horizontų randama intramoreninių, pomoreninių ir viršmoreninių požemio vandenų.

Intramoreniniai (viduje morenų) požemio vandenys slūgso ledyno galinių darinių smėlingose lizėse ir tarp sluoksniuose. Jie yra negausūs, pragręžus gręžinį greit išsenka. Gali gana gerai maitinti tik vietinius kastinius šulinius, iš kurių naudojamas ribotas vandens kiekis.

Virš moreninės smėlingų nuogulų dangos, slūgsančios ant pirmo ištisinio vandeniui nelaidaus sluoksnio, laikosi gruntinis vanduo. Ties vandens taip pat gali aprūpinti vietinius riboto naudojimo šulinius. Šis vanduo neturi spūdžio. Vandeningas sluoksnis neištisinis. Jį pertveria nelabai vandeniui laidus moreninio priemolio intarpai ir pertvaros. Tauragnų apylinkėse, esančiose ledyno pakraščio akumuliacijos zonoje, nelaidus moreninis riedulingas priemolis daug kur slūgso tiesiog paviršiuje. Gruntiniai vandenys labai nukenčia dėl paviršinio užteršimo. Šiuo atžvilgiu reikia nuolat tikrinti, ar jie tinka naudoti. Dažnai gausūs vandens yra po biriomis nuosėdomis palaidoti senslėniai, pasitaikantys kvartero storymėje ir po kvartero danga įrežti į pagrindo uolienas.

Pomoreniniai vandenys slūgso prekvartero uolienose. Tauragnų apylinkėse jie yra susiję su devono, silūro–ordoviko, ordoviko–kambro, kambro–vendo ir proterozojaus uolienų vandeningaisiais horizontais.

Viršutinio–vidurinio devono vandeningasis horizontas slūgso tiesiog po kvartero danga. Vandeningos Upninkų uolienos esti ant Narvos vandensparos, sudarytos iš nelaidžių vandeniui uolienų – molių ir dolomitų. Vandens mineralizacija – vos 0,4–0,8 g/l. Šiuo vandeniu aprūpinama Utena.

Po minėta Narvos vandenspara randama vidurinio–apatinio devono vandenu, kurių mineralizacija didesnė – jau 1,5–3 g/l. Giliau slūgsantys vandenys turi didesnę mineralizaciją ir gėlo vandens reikalavimų neatitinka.

1985 m. Tauragnų miestelio šiaurinėje dalyje Vilniaus hidrogeologinės ekspedicijos trečioji hidrogeologinė partija pragrėžė žvalgybinį eksploatacinį gręžinį, kuris buvo skirtas miesteliui techniškai aprūpinti geriamuoju vandeniu. Pragrėžtas gręžinys pasiekė viršutinius devono vandenis. Gręžinio gylis siekė 145,0 m. Jo gręžimas ir įrengimas kainavo 7,2 tūkst. rublių. Gręžimo angos absoliutus aukštis nuo jūros paviršiaus siekė 195,99 m. Geografinės koordinatės: 55°27' šiaurės platumos ir 25°49' rytų ilgumos. Jis pragrėžtas vidutiniškai kalvoto ledyno kraštinių darinių reljefo moreninės kalvos šlaite.

Gręžinys kirto šešis tarpmoreninius kvartero vandeningus horizontus tokiuose gyliuose: I – 3,0–21,0 m (tarp Baltijos ir Grūdų morenų), II – 47,0–51,0 m (tarp Grūdų ir Medininkų morenų), III – 55,0–59,0 m (tarp Medininkų ir Žemaitijos morenų), IV – 64,0–67,0 m (tarp Žemaitijos ir Dainavos morenų), V – 75,0–95,0 m (tarp Dainavos ir Dzūkijos morenų) ir VI – 99,0–119,0 m (Dzūkijos vandeningų nuogulų). 123,0–130,0 m ir 136,0–139,0 m gyliuose pasiekė vidurinio–viršutinio devono Upninkų–Šventosios vandenį kaupiančių uolienu kompleksą. Iš gręžinio gautas geriamasis vanduo buvo gėlas, skaidrus, be kvapo ir be spalvos. Vanduo tekėjo iš akvaglacialinių (ledyno tirpsmo vandenu) geltonai pilkų stambiagrūdžių su žvirgždu ir gargždu suklotų smėlių. Vandens pritekėjimas (debitas) 1985 m. kovo 7–15 d. buvo 5,55 l per sekundę.

1985 m. Tauragnų miestelyje apie 1,25 km į pietvakarius nuo bažnyčios buvo išgręžtas kitas gręžinys. Jį pragrėžė Lietuvos geologinės valdybos kompleksinė geologinio žvalgyimo ekspedicija, atlikusi tuomet Utenos rajone geologinio kartografavimo masteliu 1:50 000 darbus. Šiame gręžinyje surasti šeši vandeningi horizontai. Penkių horizontų vandenys laikėsi kvartero tarpmoreniniuose smėlingų ir žvirgždingų nuogulų kompleksuose tokiuose gyliuose: I – 29,5–31,0 m (Grūdų intramoreninis), IIa – 50,0–53,0 m (tarp Grūdų ir Medininkų morenų), IIb – 72,0–74,0 m (tarp Medininkų ir Žemaitijos glacigeninių nelaidžių sluoksnių), III – 76,0–78,5 m (Žemaitijos intramoreninis), IV – 82,0–84,0 m (Žemaitijos intramoreninis), V – 100,0–104,0 m (tarp Žemaitijos ir Dainavos morenų). Šeštasis (VI) vandeningas horizontas, pasiektas 123,0–130,0 m gylyje, buvo susijęs su vidurinio devono Upninkų smulkiagrūdžiais ir itin smulkiagrūdžiais melsvai pilkais smėliais.

Rieduliai ir riedulynai. Tauragnų krašte, kaip niekur kitur, buvo daug riedulių, suneštų ledynų iš Baltijos kristalinio skydo Fenoskandijoje. Ypač riedulingi grindinių plotai plytėjo nuo Tauragnų į šiaurę pagal vieškelį į Pilkėniūs, Stūgliūs ir Bajorūs. Šie akmenuoti kalvynai yra susidarę tarp dviejų ledyno liežuvių. Šiems ledyno liežuviams stumdantis, galynėjantis tarpusavyje ir tirpstant, nugulė stori moreninio labai riedulingo priemolio sluoksniai. Priemolį perplovus ledyno tirpsmo vandenims ir išnešus smulkžemį, liko stambūs kristalinių uolienu rieduliai, ledynų atvilkti iš Suomijos masyvų. Poeto Teofilio Tilvyčio akmenuoti Tauragnų kalvynai poemoje vadinami Usnyne.

Perplovimas buvo labai intensyvus, todėl daugelyje vietų liko ištisi akmenų grindiniai. Iki melioracijos čia plytėjo ištisi riedulynai. Dar iki išrenkant iš riedulingų laukų akmenis, man teko juos tyrinėti Stūglių ir Bajorų kaimų laukuose. Riedulynuose

daugiausia buvo stambių riedulių, atkeliavusių iš Suomijos kartu su paskutinio apledėjimo ledynais. Šiuos riedulius suklojo Suomijos–Čiudo ežero–Baltarusijos ledyninis srautas. Jo vakariniame šoniniame pakraštyje buvo suklotos priemolingos riedulingos morenos ir pakraštinės galinės bei šoninės morenos. Tarp riedulių pasitaiko suomiškų rapakivių, Hoglando salos kvarco porfyrų ir kitų suomiškų uolienu riedulių.

Tarp smulkių riedulių ir gargždo dydžio akmenukų pasitaiko nemažai uolienu, atneštų iš Vidurinės Švedijos, Šiaurinės Švedijos, Botnijos įlankos dugno, Alandų salų ir Baltijos jūros dugno. Tikėtina, kad jie buvo paskutinių ledynų perklostyti iš ankstesnių apledėjimų morenų. Tai taip pat byloja apie tai, kad Tauragnų apylinkių ledyno pakraštiniai dariniai – galinės ir šoninės morenos, moreniniai masyvai – yra sudaryti iš sustumtų ir išslėgtų senesniųjų ledynų sąnašų, slūgsojusių paskutinio apledėjimo ledo plaštakų pade. Dabartiniame moreniniame reljefe esti daug senesnių apledėjimų moreninės medžiagos.

Akmeningame Tauragnų krašte gausu archeologinių akmenų su iškaltais ženklais ir dubenėliais. Du dubenėti akmenys buvo rasti Stūglių kaimo laukuose. Vienas dubenuotas akmuo – Tilvyčio gimtajame Gaidžių kaime. Meldūtiškyje akmuo su dubeniu seniai buvo žinomas. Ties Taurāpiliu Šimkūnų kaimo laukuose prie kelio buvo aptikti 3 dubenėtieji akmenys. Tokių ir panašių įdomių akmenų Tauragnų apylinkėje buvo daugiau. Kai kurie akmenys apipinti legendomis ir apie juos žmonės pasakodavo pasakas. Gaila, kad nedaug jų išliko ir tik keletas jų paskelbti saugomais gamtos paminklais.

Saugotini gamtos objektai

Netoli Tauragnų saugomi keli eratiniai rieduliai⁴. Geriausiai žinomi yra Šeimaties akmenys Mokas ir Mokiukas. Tai du eratiniai rieduliai Šeimaties miške. Apie Mokus pasakojamos legendos. Viena jų tvirtina, kad įvedant krikščionybę ir iš pietų priartėjus krikštytojams, Mokų šeima iš pietinio Tauragno ežero kranto kėlėsi į šiaurę plaukdama skersai. Tėvas Mokas liepė šeimynykščiams nesidairyti. Žmona Mokiene atsigręžusi pasižiūrėti ir todėl nuskendusi. Kitą ežero krantą pasiekęs senasis Mokas su vaiku ten liko suakmenėję. Ant akmenų iškaltos „1866“ ir „1873“ metų datos.

Moko akmuo yra išpuodingas. Jo aukštis – 2,8 m, ilgis – 3,66 m, plotis – 3,3 m, horizontali apimtis – 9,64 m. Riedulys yra sudarytas iš suomiško mikroklininio granito su biotito priemaiša.

Mokiukas – mažesnis: aukštis – vos 1,07 m, ilgis – 1,4 m, plotis – 1,15 m. Jo petrografinė sudėtis šiek tiek kitokia negu Moko. Riedulį sudaro biotito plagioklazinis granitas.

Įdomus yra saugomas gamtos apsaugos įstatymų Kaūprinių akmuo Mincios girioje Vỹžių kaime. Riedulio aukštis – 1,78 m, ilgis – 3,17 m, plotis – 2,1 m, apimtis – 8,1 m. Jo petrografinė sudėtis yra specifinė. Tai suomiškas rapakivis su biotito ir amfibolo mineralais.

Netoli Tauragnų, šiek tiek piečiau, yra paskelbti geologiniais draustiniais du riedulynai: Indūbakių ir Vajėlių, kurių apsauga rūpinasi Utenos savivaldybė⁵.

⁴ Linčius A. *Lietuvos geologijos paminklai ir draustiniai. Žemėlapis su paaiškinamuoju tekstu*, Vilnius, 1994.

⁵ Gaigalas A. *Geologinės praeities liudytojai*, Vilnius, 1983, p. 136.

Indubakių riedulyno apylinkėms būdingas įvairaus laipsnio kalvotas daubotas ledyninių kraštinių darinių reljefas. Jis yra prie rytinio Kemešio ežero kranto. Galinės morenos čia smarkiai nuskalautos vandenu, todėl žemės paviršiuje kai kur susikaupė daug didelių riedulių. Riedulyno substratą sudaro pilkai rudas riedulingas moreninis priemolis. Vietomis šis priemolis yra išplautas tekančių vandenu, todėl jis smėlingas. Indubakių riedulyne daugiausia riedulių, ledynų atneštų iš Suomijos. Riedulyne dažnai galima pamatyti Vyborgo rapakivių ir granitų, piterlitų ir dėmėtųjų granitų, Hogglando kvarco porfyrų, Laitilos ir Vehmos rapakivių, Hango granitų, uralitinių porfyrų, helsinkitų, Satakuntos diabazų ir kitų Suomijos uolienu riedulių. Indubakių riedulynas yra būdingas ledyno kraštinių darinių akmenynas su jam būdingu riedulių išsidėstymu. Jo plotas – 7 ha.

Labai išpūdingoje vietoje išsidėstęs Vajelių geologinis draustinis – riedulynas. Jis užima virš aplinkumos aukštai iškilusią kalvą. Bendras plotas – 12 ha. Čia patogi vieta praleisti Joninių naktį. Paminėti riedulynai draustiniai saugomais buvo paskelbti 1971 m. Kraštinių ledyninių galinių morenų masyvaus gūbrio atlikuonis – balno formos riedulinga didkalvė – atsirado prieš 14 tūkstančių metų dėl paskutinio pleistoceno ledyno veiklos. Granitiniai rieduliai vyrauja (67%). Jie smulkūs ir vidutinio dydžio (dažnesni 0,3–0,7 m skersmens). Dauguma jų ledynų atnešti iš Suomijos, tačiau dalis kilusi iš Alandų salyno, Baltijos jūros dugno ir Švedijos.

Žiezdrių kraštovaizdžio draustinis įkurtas 1974 m. Jo plotas – 975 ha. Priklauso Utenos savivaldybei. Kraštovaizdžio draustinis pasižymi savo reljefo aukščiais ir padėtimi Baltiškų aukštumų kalvyne. Čia yra dviejų didelių upių baseinų – Žeimenos rytuose ir Šventosios vakaruose ir šiaurėje – takoskyra. Pašlaitėse prasideda upelių, tekančių į tas dvi didesnes upes, aukštupiai.

Tauragnai ir jo rytinės apylinkės su ežeru patenka į Aukštaitijos nacionalinio parko teritoriją. Tauragnai priklauso šio parko šiaurės vakariniam iškyšuliui, priklausančiam Ažvinčių giriai.

Saugomų teritorijų Tauragnų apylinkėje nedaug. Jų galėtų būti daugiau. Šiauriau prie Utenos rajono pakraščio yra Balčių telmologijos (pelkių) draustinis. Jo plotas 50 ha. Įkurtas 1974 m. Priklauso Utenos savivaldybei.

Tauragnų apylinkėi priklausančio miško pakraštyje prie Balčio ežero išikūrusiame telmologiniame draustinyje svarbiausios yra botaninės vertybės – augalų biocenozės. Draustinyje tarpsta spanguolynai.

Saugomose teritorijose didžiausia galimybė išsaugoti krašto gamtinės įvairovės reliktus, todėl joms reikalingas nuolatinis dėmesys ir rūpestis.

Vietovaizdžiai

Tauragnai yra išikūrę rinų išvagotame smulkiai ir apystačiai kalvotame daubotai lobuotame priemolingame vietovaizdyje⁶⁻⁸. Priemoliai mažai karbonatingi. Dirvožemiai riedulingi, kalvotose vietose alinami paviršiaus nuoplovos.

Tauragnai yra Sėlių aukštumos centre. Ties jais formavosi paskutinio apledėjimo ledoskyra. Moreninis momuo, susidaręs viduriniame pleistocene, ties Tauragnais ir Antalieptė iki 160 m ab-

⁶ Kudaba Č. *Lietuvos aukštumos*, Vilnius, 1983, p. 188.

⁷ Kudaba Č. *Kalvotoji Aukštaitija*, Vilnius, 1988, p. 176.

⁸ Kudaba Č. Sėlių aukštumos glacialinės morfologijos bruožai. *Geomorfologinių ir kartografinių straipsnių rinktinė*, Vilnius, 1996, p. 127–135.

soliutinio aukščio skyrė paskutinį ledyną į dvi dalis: rytinę ir vakarinę. Sėlių aukštuma formavosi kaip stambi tarpplaštakinė ledoskyrinė reljefo forma. Tačiau ji neturi būdingų bruožų. Čia neišryškėja aukšta vienos keteros kampinė tarpplaštakinė moreninio masyvo forma. Joje yra pasklidę smulkesni pavieniai moreniniai masyvai, dubumos ir glacioelevacijos (pakilumos). Išryškėja kelios vietinės ledoskyros. Pastebimos mažiausiai keturios radialinės krypties reljefo keteros. Iš esančių Sėlių aukštumų centre Tauragnų–Aleksandravėlės ledoskyra yra gana ryški. Tauragnų moreninis masyvas yra visos Sėlių aukštumos branduolys, aplink kurį kitos nelygiagrečios keteros sudaro radialinę jų sistemą. Tauragnų moreninį reljefą formavo vidutiniškai aktyvus ledynas gana aukštame paveldėtame paklotiniame paviršiuje. Didelė dalis moreninės medžiagos suklota ir sustumta paskutinio Nemuno apledėjimo Grūdės ir Baltijos stadijų ledynų. Baltijos stadijos antslinkio ledynas padengė sudėtingą Sėlių aukštumą ir jos iškilusias vietas – cokolius, kurie virto vietinėmis moreninėmis reljefo formomis, ant kurios stovi Tauragnai.

Tauragnų kampinė ledynų plaštakų stambi reljefo forma sulaukė Baltijos stadijos ledyno pakraštį. Jis pakibo ant Tauragnų iškilumų ir užstūmė naujas kampines morenines (ledynų plaštakų sąnašų) sąnarus. Šis ledynas ant pakilumų tapo nejudrus. Pasyvios būsenos jis tirpo vietoje, todėl į šiaurę nuo Tauragnų ir gretimo kampinio ledyninio iškyšulio pusėje ties Kvykliais paliko riedulingus plotus. Jie turi smulkų kalvotumą, dirvožemiai skeletingi ir netinkami žemdirbystei. Tai tariamosios „Usnynės“. Iš po ledyno atotirpio metu ištekėję tirpsmo vandenys formavo supiltinius moreninius reljefo plotus.

Žemės gelmės, reljefas ir apskritai gamtinė aplinka sudaro pagrindą, ant kurio vyksta visapusiška žmonių bendruomenės veikla. Gamtinė aplinka veikė toje aplinkoje gyvenusių žmonių būdą, etninę kultūrą, formavo pasaulėžiūrą ir pasaulėjautą. Dabar ji svarbi užtikrinant žmonių gyvenimo kokybę ir gerovę. Tauragnų krašto žmonės taip pat neįstengė atitrūkti nuo savo gamtinio pagrindo, į kurį jie iš prigimties yra tvirtai įleidę savo šaknis. Gamtinės aplinkos atspindžių išliko to krašto žmonių papročiuose, tautosakoje, padavimuose, legendose ir kt.

Straipsnis spausdintas „Lietuvos valsčių“ serijos monografijoje „Tauragnai“, Vilnius, *Versmė*, 2005, p. 19–29 (vyr. redaktorius ir sudarytojas *Venantas Mačiekus*), perspausdintas „Lietuvos lokaliniai tyrimai. Gamta. 2002–2005“, Vilnius, *Versmė*, 2006, p. 343–353 (vyr. redaktorius *Algirdas Gaigalas*).

Straipsnio kalbos redaktoriai *Zita Kutraitė*, *Albinas Masaitis*, korektorė *Rasa Kašėtienė*, anglų k. redaktorius, vertėjas *Aloyzas Pranas Knabikas*.

Straipsnio priedai skelbiami atskirai tam skirtuose šio leidinio skyriuose:

1. Straipsnio santraukos lietuvių ir anglų kalbomis (sk. Straipsnių santraukos, Summaries).
2. Žinios apie autorių (sk. Apie autorius).

Buvusio Kvėdarnos valsčiaus žemės gelmių sandara ir raida

Zigmas Malinauskas

Geologijos ir geografijos institutas

Valsčiaus teritorijos žemės paviršiaus susidarymą lėmė geologinio vystymosi ypatumai bei diferencijuoti žemės plutos tektoniniai judesiai. Nuo jų priklauso, ar teritorijoje yra vandenynas, sausuma ar kalnynai. Tai sudėtingos vystymosi raidos rezultatas. Čia ne kartą būta vandenyno dugno, jūrų ar net kalnų, aukštesnių už Alpes. Per paskutiniuosius 70 mln. metų čia buvo sausuma ir lyguma. Ir tik ledynmečiai bei jų dariniai sukūrė dabartinį gana įvairų reljefą.

Žemės gelmių praeitis yra užfiksuota jos sluoksniuose, kurie atsidengia atodangose arba kerno pavidalu yra pakeliami į paviršių iš grėžinių. Čia jų pažinimas prasidėjo nuo tada, kai žmonės apsigyveno Kvėdarnos apylinkėse ir pradėjo naudoti gamtos turtus: akmenį, limonitą, molį, žvyrą, smėlį, vandenį. Tai buvo praktinis prisilietimas prie paviršinės geologijos. Šiuo metu gelmės ištirtos daugiau nei iki 2 km gylio.

Sistemingi apylinkių gelmių sandaros tyrimai prasidėjo tik 1949–1952 metais. Darant geologines-hidrogeologines M 1:200 000 nuotraukas 1962 m. (A. Radzevičius) ir 1965 m. (B. Rupšlaukytė), valsčiaus teritoriją kirto ne vienas lauko maršrutas. Buvo ieškoma mineralinių žaliavų – klintinių tufų, žvyro, smėlio, molio. Ir dabar jų paieška kartais vėl atnaujinama ar tikslinamos esančių telkinių atsargos. Žemės gelmių paviršinius sluoksnius (iki 200 m) pažinti padėjo ir požeminio vandens paieškos, kurių metu buvo išgręžti 63 grėžiniai. Giluminė valsčiaus teritorijos gelmių sandara pažinta po 1964 m., kai Žemaitijoje pradėta ieškoti naftos. Valsčiaus teritorijoje 1966–1978 m. atlikta nemažai geofizinių seismometrinių darbų, išgręžti 3 gilieji grėžiniai bei 13 greta, vos už kilometro ar šiek tiek daugiau, už valsčiaus ribos. Geologiniai tyrimo darbai, daugiausia inžineriniai, atliekami ir šiuo metu. Be pastarųjų neapsieinama, ar tai rekonstruojant katilinę (Kvėdarnos), ar statant degalinę ir pan. Valsčiaus teritorija ištirta gana gerai. Kaip rodo grėžinių išsidėstymo schema, tokiaame mažame plote išgręžti net 67 grėžiniai, o kur dar kiti atlikti geologiniai darbai. Giliausias grėžinys Darius-1 (išgręžtas 1985 m.) yra pasiekęs 2 197 m gylį. Grėžinio Visdžiaugai-1 (išgręžtas 1978 m.) gylis yra 2 137 m, o Baubliai-3 (išgręžtas 1981 m.) gylis siekia 1 982 m.

Tyrimai yra apibendrinti įvairiuose žemėlapiuose, daugelyje mokslo darbų, atskaitose, esančiose Lietuvos geologijos tarnybos fonduose.

Geologinių tyrimų dėka gauta geologinė informacija leidžia nustatyti valsčiaus apylinkių geologinę sandarą ir atkurti paleogeografinių sąlygų kaitą geologinio laiko eigoje.

Geologinės struktūros atžvilgiu valsčiaus teritorija yra lokalizuota Rytų Europos platformos (taip vadinama nejudri Žemės plutos dalis, sudaryta iš raukšlėto kristalinio apatinio pamato aukšto ir viršutinio – nuosėdinių uolienuų klotu) gilioje tektoninėje prekambro uolienuų įdauboje – Baltijos sineklizės (įlinkimo) vakariniame pakraštyje, Rietavo muldos

Straipsnis „Vermės“ leidyklai įteiktas 2002 05 14, serijos „Lietuvos valsčiai“ Lietuvos lokaliųjų tyrimų mokslo darbų komisijos įvertintas 2004 07 12, pirmą kartą paskelbtas „Lietuvos valsčių“ serijos monografijoje „Kvėdarna“, išleistoje 2004 09 22.

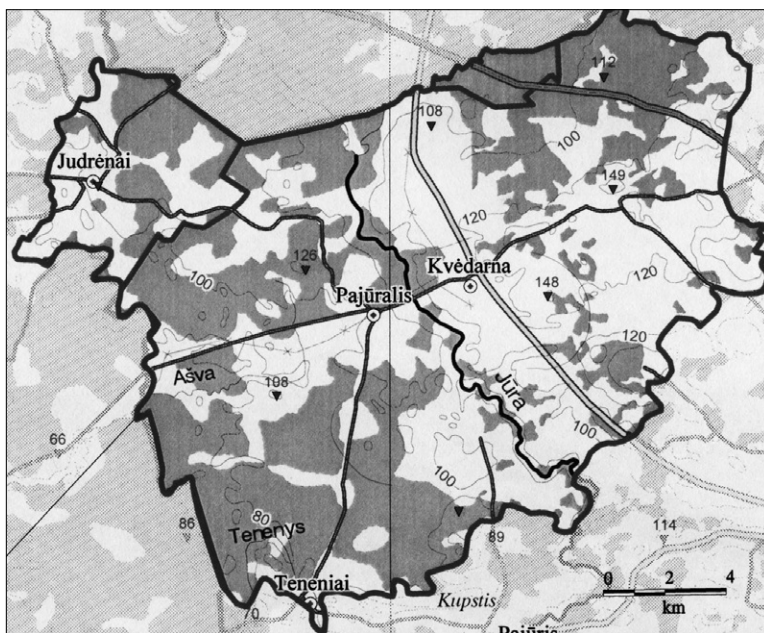

Topografinis
žemėlapis.
M 1:200 000.
Sudarė
Z. Malinauskas

(įdubimo) Šilalės iškyšulyje, arba pakilime. Gelmių viršutinę plutos dalį sudaro kristalinio pamato uolienos bei jas dengianti 1 982 (grėž. Baubliai-3) – 2 062 m (grėž. Darius-1) storio nuosėdinių uolienu storumė¹⁻⁴.

Kristalini pamatas čia slūgso nuo 1 785 iki 2 061,56 m gylyje, t. y. šis reljefas iš rytų į vakarus pažemėja 276 m. Jis yra kompliktuotas ir suskaldytas lūžiais. Kaip matome iš geologinės sandaros blokinės diagramos, pamato ŠV ir P dalys yra pakeltos, o vidurinė dalis nuleista apie 30–40 m. Be to, vidurinėje dalyje geofiziniais darbais nustatytos dvi (Uršulių ir Šeručių) lokalsios struktūros. Tos struktūros fiksuojasi ir apatinio paleozojaus (žr. pieš. „Uolienu susidarymo geochronologinė seka“) arba kaledoninio struktūrinio aukšto nuogulose. Minėtos struktūros neištirtos grėžiniais, tačiau pagal analogiją ištirtoms kaimyninėms struktūroms tikėtina, kad jos yra susiformavusios kaledoninės tektogenės etape prieš 543–390 mln. metų. Jų kambro nuogulose gali būti naftos.

Valščiaus kristalini pamatas (išgręžta 25–64 m) sudarytas iš metamorfinių ir magminių uolienu, t. y. iš bazinių ir rūgščių granulitų, enderbitų-čarnokitų ir amfibolitinės facijos granitoidų. Šios uolienos, pagal G. Skridlaitę ir G. Motužą, susidarė apatiniame proterozojuje (prieš 2,0–1,5 mlrd. metų). Šiauriau linijos Uždaviniai–Žadeikiai jos sudarytos iš bazinių granulitų, kurie susiformavo iš magminių (daugiausia vulkaninių) bazinės sudėties uolienu granulitinės facijos metamorfizmo metu. Procesas vyko 20–30 km gylyje, esant 700–850°C temperatūrai ir 6–8 kbar slėgiui. Pietinė valščiaus dalis sudaryta iš rūgščių aliumingų granitų, susidariusių 23 km gylyje, veikiant 750°C ir 6,5 kbar slėgiui molingas nuosėdines ir rūgščias vulkanines uolienas. Manoma, kad pradžioje apatiniame proterozojuje (prieš 2,0–1,8 mlrd. metų) valščiaus teritorija buvo vandenyno salų lankų dalis su priekrantėje paplitusiomis nuosėdomis, susi-

¹ *Geomokslai*, Vilnius, 1999.

² *Lietuvos geologija*, Vilnius, 1994.

³ Paškevičius J. *Baltijos respublikų geologija*, Vilnius, 1994.

⁴ Stirpeika A. *Tectonic Evolution of the Baltic Syncline and Local Structures in the South Baltic Region with Respect to their Petroleum potential*, Vilnius, 1999.

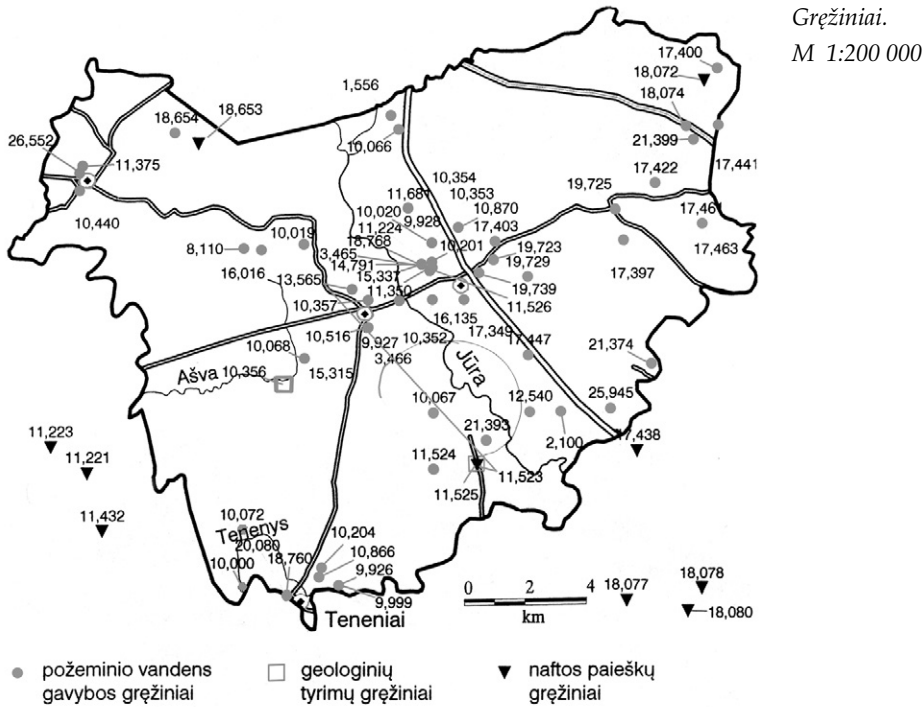

Grėžinių informacija pagal Žemės gelmių registrą © Lietuvos geologijos tarnyba
Topografinis pagrindas pagal GDB200 informaciją © GIS-Centras

klosčiusiomis ant vandenyno plutos. Laikotarpio pabaigoje, maždaug prieš 1,85–1,8 mlrd. metų, prasidėjo kalnodaros procesas. Vandenynas išnyko. Susidarė kontinentas, ir jame kalnų aukštis galėjo siekti 10 km. Nuo 1,5 mlrd. iki 0,5 mlrd. metų jau vyko jų ardymo procesas, kol giluminės uolienos pasiekė paviršių. Nuo 0,5 mlrd. metų, apatinio kambro pabaigoje, vėl žemės pluta pradeda grimzti, ir pradeda formotis Baltijos sineklizė. Valsčiaus šiaurinėje ir pietinėje dalyse yra išlikę 33–42 m storio smiltainių, persiluoksniuojančių su aleuritais, sluoksniai, sudarę mažai druskingos jūros priekrantinėje zonoje baikališkos tektoninės epochos pabaigoje^{5, 6}.

Kristalinių pamatą dengianti nuosėdinė uolienų dangą sudaryta iš paleozojaus, mezozojaus ir kainozojaus uolienų su stambiomis pertraukomis tarp jų. Tas leidžia tų uolienų susidarymą priskirti kaledoninei, hercininei ir alpinei tektoninėms epochoms, arba aukštams.

Kaledoninis struktūrinis aukštas sujungia vidurinio ir viršutinio kambro terigeninius darinius, ordoviko ir silūro karbonatus ir apatinio devono terigenines nuosėdas. Jos susiformavo prieš 520–390 mln. metų įvairaus gylio jūriniuose baseinuose. Atskirų periodų ir epochų nuogulų storiai nurodyti geologinių įvykių sekos diagramoje, o slūgsojimo gyliai – blokinėje diagramoje. Bendras tektoninio aukšto storis siekia 903–1 234 m. Jis kiek mažesnis centrinėje valsčiaus dalyje.

Hercininis stuktūrinis aukštas sujungia terigenines ir karbonatines likusio devono nuosėdas, susiformavusias tarp

⁵ Claesson S. U-Pb age determinations from the Precambrian of Lithuania and Poland, *Abstracts of EUROBRIDGE workshop*, 1996, 8–15 June, Oskarshamm, Sweden, p. 11.

⁶ Skridlaite G. and Motuza G. Precambrian domains in Lithuania: evidence of the terrane tectonics, *Tectonophysics*, 2001, vol. 339, issues 1–2, p. 113–133.

390–256 mln. metų, daugiausia esant jūrinėms ir lagūninėms sąlygoms. Bendras tektoninio aukšto storis 637–982 m yra mažesnis už kaledoninio. Didesni storiai fiksuojami šiaurės vakarinėje dalyje.

Alpinis stuktūrinis aukštas apima karbonatines, druskingas ir terigenines viršutinio permio, apatinio triaso, viršutinės jūros ir kreidos nuogulas, susiformavusias lagūninėmis ir jūrinėmis sąlygomis tarp 256–240, 159–144, 100–80 mln. metų. Bendras tektoninio aukšto storis yra daug mažesnis nei ankstesnių ir siekia 103–267 m. Didesnis storis yra valsčiaus pietinėje dalyje.

Skirtingi struktūrinių aukštų storiai rodo skirtingą žemės plutos grimzdimo laipsnį. Intensyvesnį grimzdimą rodo didesni nuosėdų storiai. Intensyviausiai ir pastoviausiai jis grimzdo kaledoninės ir hercininės epochos pradžioje. Vėliau teritorija tapo sausuma, o alpinėje epochoje ne vieną kartą trumpas grimzdimo epochas keitė kilimas. Nuo 80 mln. metų teritorija tapo plokščia lyguma. Paskutinį tektoninį kompleksą dengia kvartero ledynmečių 100–150 metrų storio dariniai. Jie storesni rytinėje ir centrinėje dalyje.

Prekvartero geologinis žemėlapis rodo, kad po kvarteru atsidendgia terigeninės jūros, kreidos ir karbonatinės kreidos nuogulos. Prekvartero reljefo žemėlapis liudija, kad tos nuogulos dabar slūgso nuo –10 iki +40 m NN. Aukščiausi taškai yra vakarinėje ir rytinėje dalyse. Centrinėje dalyje yra įrėžis, matyt, paleoupės padarinyš. Jei nebūtų kvartero nuosėdų, pusę valsčiaus teritorijos semtų jūra.

Paviršiuje esančias kvartero nuogulas parodo kvartero geologinis žemėlapis. Kaip matyti iš jo, jos yra labai margos sudėties. Didesnę valsčiaus dalį dengia moreninės ir fliuvioglacialinės nuogulos (žr. sylv. nuotr.).

Lietuvos geologinės tarnybos darbuotojos R. Guobytės naujas geomorfologinis žemėlapis, sudarytas remiantis kompleksinio geologinio ir aerofotogeologinio

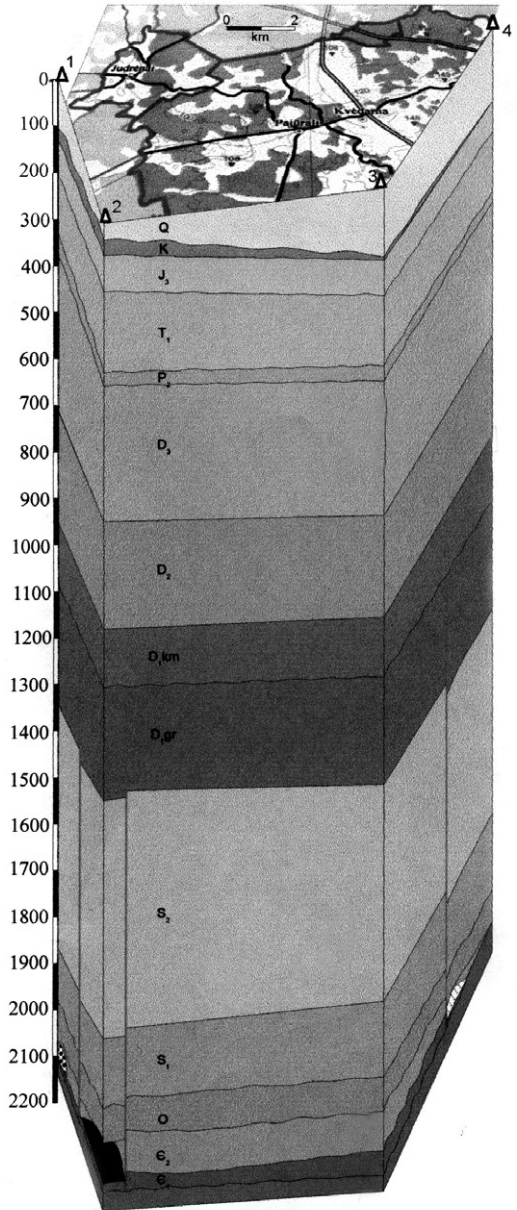

▲ - Grėžiniai: 1- Veiviržėnai-4;
2- Šialė-2; 3- Visdžiaigai-1;
4- Baubliai-3;

● - Nustatytas naftos telkinys;

▨ - Perspektivi naftai struktūra;

▩ - Naftos požymiai;

| - Tektoninis lūžis.

Blokinė diagrama.

Sudarė Z. Malinauskas

EONAS EONOTEMA	ERA (EROTEMA)	PERIODAS (SISTEMA)	EPOCHA (SKYRIUS)	LAIKAS min. m	TRUKMĖ	APIBENDRINAMASIS PJUVIS	JOLIENOS APRASŪMAS	STORIS	TEKTONINE EPOCHA (T ALKŪSTAS)	SĄLYGOS		
										Jūra	Lašina	Sausuma
FANEROZOJUS	KAINOZOJUS	KVARTERAS Q	Q ₁	1,8	1,8		morena, smėlis	140-195	ALPINĖ			
			Q ₂	5,3	3,5							
		NEOGENAS N	N ₁	23,8	18,5							
			N ₂	33,7	9,3							
			N ₃	54,8	21							
	PALEOGENAS P	P ₁	65	10								
		P ₂										
	MEZOZOJUS	KREIDA K	K ₂	34	34		kreida smėlis	0-10			KIMERINĖ	
			K ₁	45	45		smėlis aleuritas	7-25				
		JURA J	J ₁	144	17		molis, smėlis	32-78				
			J ₂	159	21							
			J ₃	180	36							
		TRIASAS T	T ₃	206	21							
			T ₂	227	15							
	T ₁		242	6		molis	1-150					
	PALEOZOJUS	PERMAS P	P ₂	248	8		klintis, dolomitas gipsas, anhidritas	20-71	HERCININĖ (VARISCINĖ)			
			P ₁	256	34							
		KARBONAS C	C ₂	290	33							
			C ₁	323	31							
		DEVONAS D	D ₃	354	16		dolomitas, mergelis gipsas, mergelis smiltainis	288-326				
			D ₂	370	21		dolomitas, molis smiltainis	208-218				
			D ₁	391	26		smiltainis	230-244				
		SILŪRAS S	S ₂	417	6		klintis, mergelis mergelis argilitas	439-635				
			S ₁	423	20		klintis, mergelis	8-164				
		ORDOVIKAS O	O ₂	443	15		klintis					
	O ₁		458 470	12 20		argilitas, klintis klintis	70-267					
	KAMBRAS Є	Є ₂	490	10		dolomitas, mergelis		KALEDONINĖ				
		Є ₁	500	20		smiltainis	0-85					
Є ₀		520	23		aleurolitas	0-33						
PROTEROZOJUS PR	VENDAS	V	543	105								
		PR ₁	650	350		bazinis granititas metavulkanitas						
		PR ₂	1000	600		gneisas	25-64					
		PR ₃	1600	900								
ARCHEOZOJUS AR		AR	2500	2100								
			4600									

Geochronologinės laiko ribos pateiktos pagal 1999 m skalę (© 1999, Geological Society of America).

Product code CTS004. Compilers: A. R. Palmer, John Geissman)

Apibendrinamasis pjūvis sudarytas pagal grėžinius Darius-1 (18 654), Baubliai-3 (18 072) ir Vsdžiaugai (11 525, 11 523)

*Uolienų susidarymo
geochronologinė seka.*

Sudarė

Z. Malinauskas

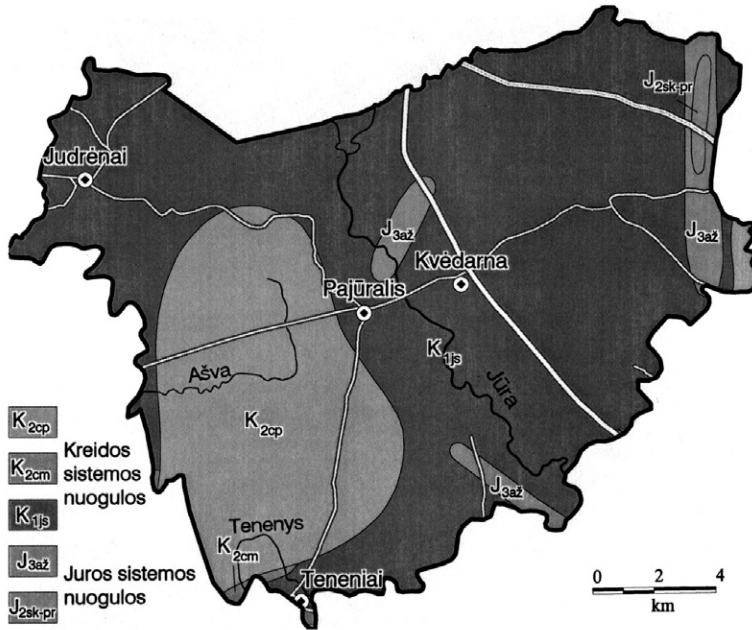

Prekvartero
geologinis žemėlapis.
M 1:200 000

Autoriai: S.Šliaupa, J.Čyžienė © Lietuvos geologijos tarnyba, 1999
Topografinis pagrindas pagal GDB200 informaciją © GIS-Centras

kartografavimo duomenimis, rodo didelę kvartero darinių reljefo įvairovę pagal reljefo tipą, arba genezę, bei reljefo formą (žr. splv. nuotr.). Tai leido autorei valsčiuje išskirti net 6 geomorfologinius mikrorajonus: 1 – Rietavo moreninę lygumą, 2 – Šiauduvos moreninę pakilumą, 3 – Salantų moreninę gūbriuotą lygumą, 4 – Endriejavo moreninį kalvotą gūbrį, 5 – Šilalės kalvotą moreninę lygumą, 6 – Švėkšnos moreninę lygumą. Jie priklauso net trims meridianinės krypties geomorfologiniams rajonams. Švėkšnos moreninė lyguma priklauso Vakarų Žemaičių lygumai, Šiauduvos moreninė pakiluma – Vidurio Žemaičių aukštumai, likę mikrorajonai – Vakarų Žemaičių plynaukštei^{7, 8}.

Valsčiaus reljefui susiformuoti turėjo reikšmės tiek prekvartero reljefas, pavyzdžiui, stebimas paleoįrežio sutapimas su Jūros upės slėniu, visų pleistoceno ledynų, ypač vidurinio pleistoceno, veikla, tiek paskutinio ledyno degliaciaciniai procesai. Meridianinės krypties kelių ruožų kalvos dažniausiai susijusios su besitraukiančio ledyno plaštakų ir liežuvių pakraštiniais dariniais, o žemumos žymi dubenis, kuriuose ledynas užsigulėjo kiek ilgiau. Apie juos taip pat paplitę atskiri gūbriai. Nuosėdų kaupimosi mechanizmas tokiose situacijose yra plačiau aprašytas A. Basalyko. Paviršinių glacigeninių reljefą suformavo paskutinio apledėjimo Baltijos duburio ledyno tėkmė ir jo plaštakos: Jūros aukštupio, Nemuno žemupio ir Vakarų Žemaičių. Jūros aukštupio plaštaka buvo užėmusi šiaurines valsčiaus apylinkes (1 mikrorajoną), o Vakarų Žemaičių ir Nemuno žemupio – 3 ir 6 mikrorajonus.

Naudingosios iškasenos

Naudingųjų iškasenų telkinių lokalizacija pateikiama žemėlapyje pagal Lietuvos geologijos tarnybos Žemės gelmių registrą.

⁷ Guobytė R. Lietuvos geomorfologinis žemėlapis, *Geologijos akiračiai*, 2001, nr. 3, p. 23–35.

⁸ Basalykas A. *Lietuvos TSR fizinė geografija*, Vilnius, Mintis, 1965, t. 2.

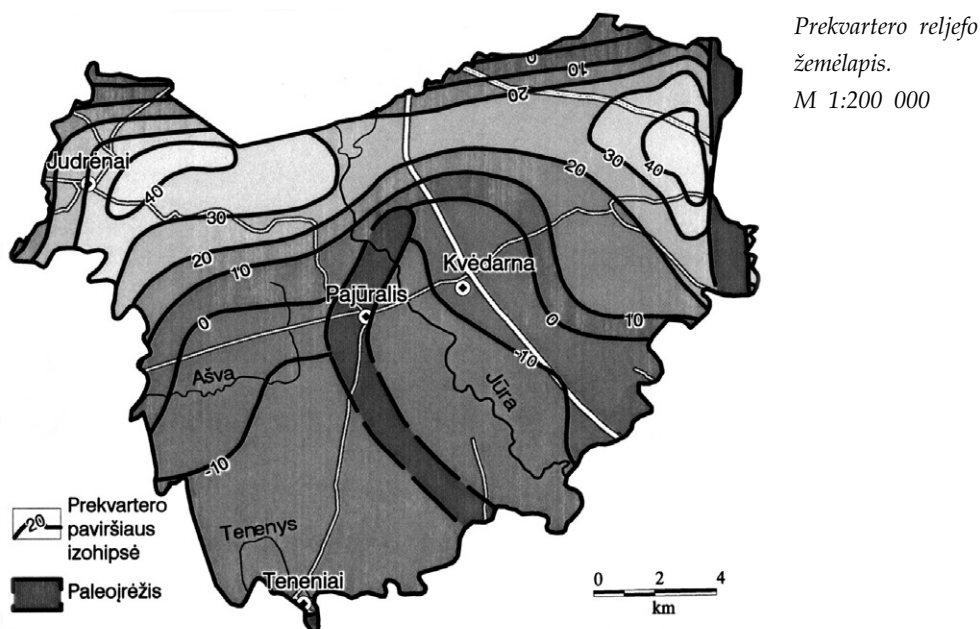

Autoriai: S.Šliaupa, J.Čyžienė © Lietuvos geologijos tarnyba, 1999
Topografinis pagrindas pagal GDB200 informaciją © GIS-Centras

Durpės. Teritorijoje yra du pramoniniai durpynai. Iš Juodosios pelkės (Bokštų–Klabų), turėjusios 3,3 mln. m³, belikęs 271 tūkst. t. Iš Siurbėlynės 248 tūkst. m³ liko tiek pat (telkinys neeksploatuojamas).

Žvyras. Teritorijoje yra 4 žvyro telkiniai. Didžiausias – Kvedarnos (3 sklypai) – telkinys turėjo 6 659 000 m³ ir yra likę 4 085 000 (2002 01 01 duomenimis) bei dar numatomi prognoziniai išteklių – 3 700 000. Kiti telkiniai yra daug mažesni. Ažuolijos telkinys turėjo 573 000 m³, liko 383 000. Drobūksčių telkinys turėjo 303 000 m³ atsargų, liko 145 000. Sauslaukio atsargos buvo 226 000 m³, liko 137 000.

Vanduo. Vandenis pagal mineralizacijos kiekį klasifikuojami į gėluosius (mineralizacija mažiau kaip 1 g/l), mineralizuotus (mineralizacija 1–50 g/l) ir sūrymus.

1. Gėlasis vanduo. Valsčius priklauso prie rajonų, kurių gyventojų ir pramonės poreikius pakankamai tenkina gruntinis ir požeminis vanduo.

a) Gruntinis vanduo. Atskirų sodybų, gyvenviečių pakraščiu gyventojai gėrimui ir buičiai naudoja gruntinį vandenį iš kastų šulinių. Nors jo išteklių dideli, daugiau negu pusė Lietuvos šulinių yra užteršti nitratais ir kitais sveikatai žalingais komponentais. Kadangi jų kokybės tyrimai atliekami nesistemiškai, gyventojams derėtų savų šulinių vandens tyrimą organizuoti patiems.

b) Požeminis vanduo. Labiau tinkamas buičiai yra požeminis vanduo (mineralizacija mažiau kaip 1 g/l). Vandeniui tiekti yra išgręžti 63 gręžiniai nuo 8,5 iki 250 m gylio. 14 iš jų yra pasiekę 8,5–50 m gylį, 20–50–100 m, 23–100–150 m, 5–150–200 m ir 1–200–250 m gylį. Pagrindinis vandenį tiekiantis horizontas yra antrasis tarpmoreninis horizontas (Q_{II-III}), tačiau atskiri gręžiniai teikia iš J₃ ir K₁ pagrindinių sluoksnių. Ypač geros kokybės vandenis yra išgaunami iš K₁ vandeningo horizonto, nes jame geležies – pagrindinio komponento, nulemiančio gėlo vandens kokybę, – yra maži kiekiai. Tai yra todėl, kad vandeningo horizonto uo-

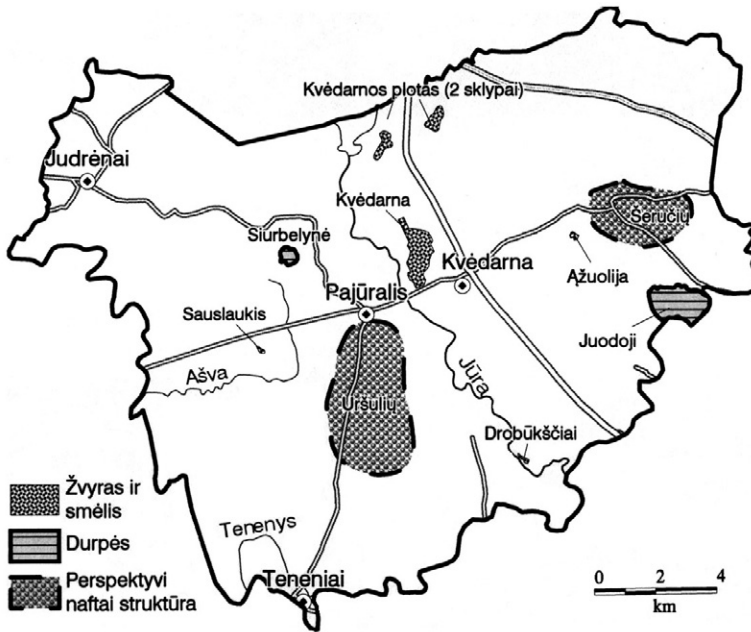

Naudingųjų
iškasenų telkiniai.
M 1:200 000

Telkinių informacija pagal Žemės gelmių registrą © Lietuvos geologijos tarnyba
Topografinis pagrindas pagal GDB200 informaciją © GIS-Centras

lienos turi absorbcinėmis savybėmis pasižyminčių mineralų – glaukonito ir fosforito – bei mažai organikos.

2. Mineralizuotas vanduo. Šie vandenys slūgso valsčiaus teritorijos gelmėse 400–800 m gylyje ir susiję su D_3 , D_2 uolienomis. 800 m gylyje (D_2) jo mineralizacija yra apie 15 400 mg/l. Pagal Laukuva-1 gręž. (17 438 – gręžinio nr. pav. „Grėžiniai“) anijonų sudėtis (mg/l): Cl – 6 203, CO_3 – 3 146, HCO_3 – 310, J – 0,21, katijonų: Na – 3 883, Ca – 1 230, Mg – 156, K – 101, Fe_2 – 2, pH – 8,7. Mažėjant gyliui, mažėja ir mineralizacija. Toks vanduo (mineralizacija 1–5 g/l) gali būti naudojamas kaip efektyvi trąša dirvų derlingumui didinti, lašišinėms žuvims auginti (temperatūra 10–15°C). Jį taip pat galima vartoti kaip mineralinį gydomąjį vandenį^{9, 10}.

3. Sūrymai, arba pramoninis vanduo. Šiuo metu Lietuvoje jis neeksploatuojamas, bet yra perspektyvi hidromineralinė žaliava. Toks vanduo valsčiaus teritorijoje aptinkamas dviejuose vandeninguose horizontuose – kambre ir apatinio – vidurinio devono nuogulose. Apatinis horizontas slūgso 1 958–2 092 m gylyje. Jo mineralizacija pagal Darius-1 (18 653) ir Šilalė-1 (11 221) gręžinių duomenis (mg/l) yra 141 716–168 632. Anijonų sudėtis (mg/l): Cl – 88 046–10 565, Br – 661–787, SO_4 – 64–523, HCO_3 – 12–109, B – 0–15, J – 1,9–2,1. Katijonų sudėtis yra: Na – 30 168–34 904, Ca – 18 077–22 489, Mg – 3 067–4 062, K – 617–662, NH_4 – 13–88. Tai Cl - Na - Ca vanduo su pramoniniais Br kiekiais (kondicinis reikalavimas – 250–500), K (kondicinis reikalavimas – 350–1 000) bei padidintu J ir B kiekiu. D_1 - D_2 horizonto gylis 852–1 038 m ir jo mineralizacija pagal Laukuva-1 (17 438) gręžinį yra daug mažesnė – tik 66 700 mg/l. Jis K turi – 351, Br – 119, J – 2,1 mg/l.

Iš šių vandenių technologškai galima išgauti druskas ir kitas naudingas

⁹ Žemės gelmių turtai – Lietuvos ūkiui, Vilnius, 1994.

¹⁰ Кондратас А. Р., Вайтекунас Й. П. Минеральные воды Литвы, Вильнюс, 1990.

komponentes, kaip Br, K, B, J. Taip pat juos galima skiesti gėlu vandeniu ir gauti gydomuosius mineralinius vandenis.

Nafta. Geofiziniais darbais nustatytos ir paruoštos gręžimui Uršulyno ir Šeručių lokalsios struktūros, esančios ant Šilalės kristalinio iškyšulio, arba pakopos. Labai tikėtina, kad jų kambro nuogulose, jei pasitvirtins struktūros buvimas, bus surasta naftos. Dabartiniu metu Šilalės iškyšulyje jau yra aptikta 10 naftos telkinių¹¹.

Geoterminės energijos ištekliai. Valsčiaus gelmėse yra nemaži geoterminės energijos ištekliai. Jie susiję su šiais keturiais horizontais:

1. Viršutinio D₂₋₃ horizonto bendras storis yra apie 501–560 m. Jis slūgso apie 400–900 m gylyje. Temperatūra apatinėje dalyje apie +24°–+28°C;

2. D₁₋₂ horizonto storis apie 350–400 m ir slūgso 913–1325 m gylyje. Jo temperatūra šiaurinėje dalyje yra +31°, o likusioje dalyje +37°C;

3. Kambro geoterminio horizonto nėra Baublių-3 gręžinyje, tačiau likusioje teritorijoje jo storis svyruoja nuo 40 iki 122 m. Šiaurinėje dalyje temperatūra siekia +62°, o likusioje +80°–+86°C;

4. Kristalinio pamato uolienų horizonto gylis prasideda –1 849–2 062 m NN. Jo paviršiaus temperatūra šiaurėje yra +70°–+80°C, o likusioje dalyje +86°–+90°C.

Energiją galima panaudoti pastatams šildyti, panaudojant šiluminius režimus 70/20°, 90/40° ar sukūrus dirbtinį kolektorių kristalinėse uolienose – 130/60°C. Pastarosiose uolienose, sukūrus dirbtinį kolektorių 5 km gylyje, galima panaudoti 150°C temperatūrą elektros energijos gamybai¹²⁻¹⁴.

Aukštesnių horizontų (Q–P₂) **žematemperatūrinio vandens** ir **uolienų** šiluma šilumos siurbliais taip pat gali būti panaudota pastatams šildyti.

Straipsnis spausdintas „Lietuvos valsčių“ serijos monografijoje „Kvėdarna“, Vilnius, *Versmė*, 2004, p. 21–29 (vyr. redaktorius ir sudarytojas *Kazys Misius*), perspausdintas „Lietuvos lokaliniai tyrimai. Gamta. 2002–2005“, Vilnius, *Versmė*, 2006, p. 182–190 (vyr. redaktorius *Algirdas Gaigalas*).

Straipsnio kalbos redaktorius *Albinas Masaitis*, korektorė *Rasa Kašėtienė*, anglų k. redaktorius, vertėjas *Aloyzas Pranas Knabikas*.

Straipsnio priedai skelbiami atskirai tam skirtuose šio leidinio skyriuose:

1. Straipsnio santraukos lietuvių ir anglų kalbomis (sk. Straipsnių santraukos, Summaries).
2. Žinios apie autorių (sk. Apie autorius).

¹¹ Zdanevičiūtė O. *Lietuvos nafta*, Vilnius, 1998.

¹² Rastėnienė V., Rogalskis K., Pavlovas N. Pirmosios geoterminės jėgainės Lietuvoje, *Statyba ir architektūra*, 1999, nr. 9, p. 57–60.

¹³ Rastėnienė V. Žemės šiluma – alternatyvus energijos šaltinis, *Geologijos akiračiai*, 1999, nr. 2, p. 8–13.

¹⁴ Suveizdis P., Rastėnienė V. Geoterminiai energijos šaltiniai, *Mokslas ir gyvenimas*, 1999, nr. 2, p. 14–15.

Akmens kirvių ir kirvukų, saugomų Papilėje, petrografinė sudėtis

Algirdas Gaigalas

Įvadas

Senoviniai akmens kirviai ir kirvukai, surinkti iš Papilės apylinkių, dabar saugomi Simono Daukanto vidurinės mokyklos muziejuje. Lietuvoje randami akmens kirviai, kirvukai ir kiti panašūs dirbiniai yra archeologiniai radiniai, priklausantys vėlyvajam neolitui ir žalvario amžiui. Dažnai jie aptinkami atsitiktinėje padėtyje, guli žemės paviršiuje, todėl yra veikiami paviršinių procesų – vėjo ir vandens erozijos, dūlėjimo ir pan. Šių procesų veiklos pėdsakai pastebimi akmens dirbinių paviršiuje, kurie gali pakeisti jų pirminę išvaizdą. Į muziejų kolekcijas akmens archeologiniai radiniai taip pat dažnai patenka ir iš asmenų, atsitiktinai juos radusių dirbant žemės darbus. Bet ir šie senovės radiniai yra vertingi, nes padeda geriau suprasti žmonių kultūros raidą. Radiniams, patekusiems į muziejų kolekcijas, yra didesnė išlikimo ir jų mokslinio įvertinimo garantija. Todėl labai gerai, kai vietos kraštotyros ir mokyklų muziejai juos priglaudžia savon globon. Taip ir daro Papilės Simono Daukanto vidurinės mokyklos muziejus. Akmens archeologiniai radiniai paprastai atspindi artimų apylinkių priešistorinio laikotarpio žmonių buitį ir gyvenimą.

Tikslas

Susipažinę su archeologinių akmens radinių kolekcija Papilės mokyklos muziejuje, iškėlėme sau uždavinį nustatyti, iš kokių uolienuų jie yra pagaminti ir ar jų gamybai buvo naudojami vietiniai laukuose randami rieduliai ir stambus gargždas. Tai labai svarbu aiškinantis vietinės archeologinės kultūros raidą. Tad reikėjo: 1) išmatuoti morfometrinius parametrus (ilgį, plotį, storį, skylės kotui išorės ir vidaus diametras), 2) nustatyti uolienos, iš kurios pagamintas kirvis ar kirvukas, mineralinę sudėtį, 3) atlikti petrografinį tos uolienos aprašymą, 4) įvertinti epigenetinį kirvuko paviršiaus pakitimą, 5) atkreipti dėmesį į reliktinius paviršius, 6) nustatyti, iš kur yra kilusi ta uoliena ir t. t.

Anksčiau beveik nesidomėta tų akmens įrankių petrografine sudėtimi, nebuvo nustatoma medžiaga, iš kurios jie pagaminti, ar tos medžiagos kilmė, t. y. šaltiniai. Neturint petrografinių duomenų, įmanoma tik spėlioti, ar šie archeologiniai radiniai yra padaryti iš vietoje randamų uolienuų, ar iš kitų vietovių atneštų, t. y. iš importinės medžiagos. Taip pat egzistuoja galimybė, kad kai kurie šie radiniai, pagaminti kitur, jau gatavi pateko Lietuvon arba Papilėn. Visa tai, kas pasakyta, pateisina mūsų pastangas nustatyti akmens kirvių ir kirvukų petrografinę sudėtį.

Tyrimų istorija

Lietuvoje rasti akmens kirviai ir kirvukai bei kiti akmeniniai įrankiai, esantys Lietuvos nacionalinio muziejaus, Vytauto Didžiojo karo muziejaus ir kitų saugyklų fonduose¹, petrografiskai bu-

Straipsnis „Vermės“ leidyklai įteiktas 2002 10 09, serijos „Lietuvos valsčiai“ Lietuvos lokalinių tyrimų mokslo darbų komisijos įvertintas 2004 07 12, pirmą kartą paskelbtas „Lietuvos valsčių“ serijos monografijoje „Papilė“, I d., išleistoje 2004 09 10.
¹ Gaigalas A. Akmeninių kirvukų ir kitų akmeninių įrankių petrografinė sudėtis ir medžiagos šaltiniai, *Geologija*, 2001, nr. 36, p. 15–29.

vo tyrinėti. Akmens dirbinių inventorizaciją Lietuvoje gerokai anksčiau atliko O. Bagušienė ir R. Rimantienė². Tačiau, bėgant laikui, randami vis nauji tokie radiniai, todėl jų inventorizaciją reikėtų tęsti nuolat. Tiksli inventorizacija, nurodant, kur rastas radinys, kokioje padėtyje jis rastas, kas ir kada rado, kada pateko į muziejų ir panašiai, yra svarbi informacija mokslui, labai padeda archeologiniams tyrinėjimams. Tai išsidėmėtina ir Papilės mokyklos muziejui, kuris turėtų ne tik užtikrinti archeologinių radinių saugumą, bet ir atlikti jų inventorizaciją ir įvertinimą. Mes dėkingi šio muziejaus darbuotojams, leidusiems ir padėjusiems atlikti akmens kirvukų ir kirvių, esančių muziejaus ekspozicijoje, identifikaciją.

Tyrimų metodai

Akmens kirviais dabar mes vadiname dirbinius iš akmens, kurie yra kirvio formos daiktai, ilgesni nei 10 cm, o trumpesnius vadiname *akmens kirvukais*. Atlikdami tyrimus, naudojome makrovizualinius petrografinius metodus. Taip aprašėme visų įrankius sudarančių uolienu petrografinę sudėtį, morfologinius požymius ir morfometrinius parametrus. Ypač kreipėme dėmesį į kirvukų ir kirvių paviršius. Tai padėjo nustatyti medžiagos kilmę. Atsižvelgta į reliktinius paviršius kirvių ir kirvukų plokštumose, kurie buvo suformuoti akmenyje ledyno ar vandens iki jo panaudojimo įrankiui gaminti. Nustatant uolienu, iš kurių pagaminti akmens kirviai ir kirvukai, mineralinę sudėtį, buvo kreipiamas dėmesys į mineralinių atmainų makroskopinius išorinius požymius: skalumą, spalvą, blizgesį, kietumą, lūžį ir pan. Labai svarbu buvo išryškinti mineralines asociacijas archeologinio radinio uolienoje. Stengtasi visapusiškai įvertinti uolienu struktūrinės bei tekstūrinės savybes, kurios lėmė šių dirbinių patvarumą ir atsparumą juos naudojant. Taip pat buvo svarbu išryškinti katagenetinio ir epigenetinio pakitimo požymius: migmatizaciją, metamorfizmą, perkristalizaciją, mineralinius pokyčius (epidotizaciją, chloritizaciją ir kt.).

Nustatant medžiagos kilimo vietas, labai pravertė mūsų patyrimas tyrinėjant būdinguosius riedulius Skandinavijos ledyninio skydo padengtoje teritorijoje³. Todėl akmens kirvių ir kirvukų uolienu sudėtyje atpažinome net tokius būdingus riedulius, kuriuos ledynai pleistocene atnešė į Papilės apylinkes, kaip antai Suomijos uralitinius porfyritus ir Satakuntos diabazus.

Dirbdami naudojomes papildinimo stiklais, lupomis, didinančiomis 2 ir 7 kartus. Deja, vengdami sugadinti eksponatus, atsisakėme anšlifų ir šlifų analizės. Ateityje reikėtų įvertinti radinius sudarančių uolienu tankį (tūrio svorį, lyginamąjį svorį). Tai padėtų patikslinti uolienu pavadinimus. Tokius tyrimus ateityje galėtų atlikti mokyklos mokiniai, vadovaujami gamtos mokytojų. Tam nereikia sudėtingos įrangos, o ir pats darbo procesas daugiausia yra mechaninis, todėl nesunkiai suprantamas ir lengvai išmokstamas.

Naudojome metodiką, kuri mūsų buvo aprašyta straipsnyje apie akmens kirvukų ir kitų akmens įrankių petrografinę sudėtį ir medžiagos šaltinius⁴. Iš viso petrografiškai buvo ištyrinėta 19 archeologinių radinių.

² Bagušienė O., Rimantienė R. Akmens gludinti dirbiniai, *Lietuvos archeologijos atlasas, I. Akmens ir žalvario amžiaus paminklai*, Vilnius, 1974, p. 84–201.

³ Вийдинг Х., Гайгалас А. и др. Кристаллические руководящие валуны Прибалтики, Вильнюс, 1971, с. 132.

⁴ Gaigalas A. Akmeninių kirvukų ir kitų akmeninių įrankių petrografinė sudėtis ir medžiagos šaltiniai, *Geologija*, 2001, nr. 36, p. 15–29.

Akmeninių archeologinių radinių aprašymas

Žemiau pateikiame tirtų archeologinių radinių makropetrografinį aprašymą, kurį iliustruojame spalvotomis jų nuotraukomis. Prieš pateikiamą aprašymą yra užrašyti atskirų eksponatų inventoriniai numeriai, kurie jiems suteikti Simono Daukanto vidurinės mokyklos muziejuje.

Inv. Nr. 4 (žr. 17, 18 splv. nuotr.; kairėje)

Akmens kirvis su skylė arčiau penties. Ilgis – 14,5 cm, plotis didžiausias prie ašmenų – 4,75 cm, ties pentimi mažiausias – 3,5 cm, storis didžiausias – 4 cm. Skylės diametras iš lauko galo – 2,2 cm, iš vidaus – 2 cm. Ašmenys nuolaidesni į vidų.

Tai laivinis kovos kirvis, pagamintas iš riedulio. Penties viename šone yra likę riedulio pirminiai paviršiai.

Uoliena: Uralitinis porfyrilas, tamsiai žalsvai pilkas. Uralito spalva tamsesnė už bendrąją diabaziškos tekstūros uolienos masę. Uralito fenokristalų gali būti apie 3–5%. Forma izometriška, šešiakampė, dydis nedidelis, vos 1–3 mm. Pasitaiko didesni pavieniai plagioklazo balti kristalai. Pagrindinė uolienos masė yra mikrokristalinė, diabaziškos tekstūros. Plagioklazo šviesesni leistiški kristalai netvarkingai išsidėstę – nelyginant plaušeliai veltinyje – visomis kryptimis. Jie peraugę tamsių mineralų vienalytę masę.

Kirvis sunkus, atsparus skėlimui. Ašmenys šiek tiek šlifuoti.

Riedulys, iš kurio pagamintas kirvis, pleistocene ledyno buvo atneštas iš Pietvakarių Suomijos arba iš Alandų salų, kur panašios uolienos dabar slūgso žemės paviršiuje savo pirminėje vietoje.

Inv. Nr. 333 (žr. 17, 18 splv. nuotr.; viduryje)

Akmens kirvis su skylė ir apvadu aplink ją iš lauko pusės. Ilgis – 13 cm, storis ties skylė – 5,3 cm, plotis – 4,1 cm, skylės diametras iš lauko – 2,4 cm, iš vidaus pusės – 2,1 cm. Skylė beveik per vidurį, šiek tiek arčiau penties. Pagamintas iš eratinio riedulio.

Uoliena: Diabazas vidutingerūdis, tamsiai žalsvai pilkas, diabaziškos tekstūros. Plagioklazų yra apie 56%. Jie leistiškos formos, pailgi, išsidėstę visomis kryptimis. Leistų ilgis – 1–2 mm, storis – 0,2–0,3 mm. Tarp plagioklazo leistų tarpus užpildo tamsus mineralas, kurio kristaliukų nematyti ir jie sudaro vientisą masę. Plyšių ir jų užpildų nepastebėta, uoliena vienalytė. Pasitaiko pavieniai plagioklazų porfyriški kristalai (24 mm dydžio).

Kirvis sunkus, atsparus mechaniniam poveikiui, kietas, paviršiai gerai apdoroti ir beveik nušlifuoti.

Riedulys, iš kurio pagamintas kirvis, pleistocene ledyno atneštas iš Pietvakarių Suomijos Satakuntos apylinkių.

Inv. Nr. 6 (žr. 17, 18 splv. nuotr.; dešinėje)

Akmens kirvis su skylė kotui arčiau penties. Ilgis – 11,6 cm, plotis didžiausias prie ašmenų – 5,2 cm, mažiausias prie penties – 3,4 cm,

storis prie skylės – 3,6 cm, skylės diametras iš vidaus – 1,9 cm, iš išorės – 2,2 cm. Ašmenys turi nuolaidumą į išorę. Į vidaus pusę kirvis yra kabliškas. Storis ties skylė – 3,5 cm.

Kirvis pagamintas iš riedulio, nes yra išlikusios pirminio išgriaužto paviršiaus duobutės viename kirvio šone. Viename ašmenų šone matyti, kad kirvis buvo šlifuojamas, taip pat tai pastebima ir kirvio galuose.

Uoliena: Uralitinis porfyritas su tamsiais uralito kristalų intarpais šviesesnėje pilkai žalsvoje smulkiai kristalinėje pagrindinėje uolienos masėje. Tamsiai žalsvai pilkas. Uralito porfyriniai blastai sudaro apie 28% visos uolienos masės. Jų dydis skirtingas ir kinta nuo visai smulkiųjų kristaliukų (1–2 mm dydžio) iki didesnių (3–10 mm dydžio). Forma pailga ir izometriška, pasitaiko šešiakampės prizmės skerspjūviai visiškai izometriški ir tik kartais pailgi. Pastebėti vieniši plagioklazo kristalų intarpai (~2 mm dydžio). Pagrindinės masės mineralinė sudėtis: plagioklazo pailgi kristalėliai (55% pagrindinės smulkios masės) ir tamsūs mineralai (45%). Uralito kristalų skersiniai skilimo paviršiai kartais blizga. Labai ryški porfyrito su aiškiais raginukės kristalais atmaina.

Kirvis palyginus sunkus, atsparus smūgiams, pakankamai kietas. Jo uolienoje nepastebėta plyšių, užpildytų kitoniška medžiaga, monolitiškas savo fizinėmis ir mechaninėmis savybėmis, atsparus.

Riedulys, iš kurio buvo pagamintas kirvis, tikriausiai ledynų pleistocene buvo atplėštas iš Pietų Suomijos vidurinėje dalyje, Tammella apylinkėse, paplitusių uralitinių porfyritų masyvų.

Inv. Nr. 3 (žr. 19, 20 splv. nuotr.; kairėje)

Akmens kirvis su skylė arčiau penties, paviršius grublėtas, matyti gulėjęs vandenyje, kuris paviršių išgriaužė. Ilgis – 18,3 cm, storis didžiausias prie skylės – 5 cm, didžiausias plotis – 5,5 cm. Pagamintas iš riedulio.

Uoliena: Uralitinis porfyritas su retais ir smulkiais fenokristalais, kurių yra apie 30%. Smulkiausi juodi kristalėliai siekia vos 1 mm, stambesni turi 2–3 mm dydį. Uolienos spalva – tamsiai žalsvai pilka. Uralito kristalai beveik juodi, pagrindinės masės spalva šviesesnė – žalsvai pilka dėl plagioklazų priemaišos. Uolienoje matyti yra geležies sulfidų, kuriems oksiduojantis atsirado rudos geležies oksidų nudažytos dėmės. Kirvis labai sunkus, kietas, atsparus, monolitiškos sandaros, plyšių užpildų nėra.

Riedulys, iš kurio pagamintas kirvis, ledyno atneštas pleistocene iš Pietų Suomijos *in situ* slūgsančių uolienu.

Inv. Nr. 515 (žr. 19, 20 splv. nuotr.; viduryje)

Akmens kirvis su skylė arčiau penties, gerai nušlifotas, su plokščiais išorinio ir vidinio galų paviršiais. Ilgis – 20 cm, plotis per vidurį – 5,8 cm, storis per skylės viršų prie penties didžiausias, apie 4,7 cm. Skylės diametras iš lauko pusės – 2,1 cm, iš vidaus – 1,7 cm. Pagamintas iš eratinio riedulio, viename šone matyti riedulio reliktinių įdubimų.

Uoliena: Diabazas smulkiagrūdis iki vidutingrūdžio, tamsiai žalsvai pilkas, diabaziškos tekstūros. Plagioklazo pailgi kristaliukai 2–3 mm ilgio yra išsidėstę uolienoje netvarkingai visomis kryptimis. Jie balkšvi, su rožiniu atspalviu, gerai matomi tamsių mineralų fone. Plagioklazų yra apie 48%.

Kirvis labai sunkus, kietas, skersai penties pastebėta juostelė su gausniais plagioklazais, sąlyginai atsparus skaldymui.

Padarytas iš Satakuntos diabazo riedulio, atnešto iš Pietvakarių Suomijos arba iš Botnijos įlankos dugno.

Inv. Nr. 1 (žr. 19, 20 splv. nuotr.; dešinėje)

Akmens kirvis su skylė arčiau penties, statmenai nušlifluotas su plokščiais galų paviršiais, su pentimi, nuo skaldymo nelygaus grublėto paviršiaus. Ilgis – 16,2 cm, storis ties pentimi didžiausias – 5 cm, plotis – 6 cm. Pastebimas pradėtas skylės grėžimas arčiau penties, tačiau, matyt, pabijota, kad gali būti per arti penties, kad pentis gali nuskilti, ir skylė išgręžta toliau nuo penties.

Uoliena: Gabras melanokratinis su smulkiais plagioklazų kristaliukais. Plagioklazų nedaug, apie 20%. Jų dydis – 1–2 mm, kai kurie pailgos formos. Uoliena tamsi su baltais smulkiais plagioklazų intarpais. Matyti geležies sulfidų oksidacijos rezultatas – rudos geležies oksidų dėmės. Kirvis labai sunkus, kietas, kalant netrūpa ir neskykla. Ar jis pagamintas iš vietinio riedulio, neaišku. Gali būti atneštinis, importinis.

Inv. Nr. 120 (žr. 21, 22 splv. nuotr.; kairėje)

Akmens kirvis su skylė prie penties, apskaldytomis ašmenimis, nušlifluotas iš visų pusių, su neryškiomis briaunomis. Ilgis – 12,0 cm, storis per skylę yra didžiausias – 3,2 cm, plotis – 4,6 cm. Skylės diametras – 1,7 cm iš lauko pusės ir 1,6 cm iš vidaus. Gali būti importinis.

Uoliena: Diabazas juodas su šviesesniais plagioklazo leistais (apie 1 mm ilgio), tankus, matyti pavieniai tamsaus mineralo kristaliukai, pagrindinė masė – mikrokristalinė, ji vyrauja.

Kirvis labai sunkus, kietas, šiek tiek trapus, ypač plonesnėse ašmenų vietose, o masyviose vietose – atsparus.

Inv. Nr. 5 (žr. 21, 22 splv. nuotr.; dešinėje)

Įtveriamasis akmens kirvis plokščias, nušlifluotomis plokštumomis. Ilgis – 12,4 cm, storis – 2,0 cm, plotis didžiausias yra prie ašmenų – 5,5 cm.

Pagamintas iš lauko akmens – riedulio. Kirvio šoniniuose paviršiuose yra išlikę riedulio išgraužos – įdubimai.

Uoliena: Uralitinis porfyritas tamsiai žalsvas, su uralito kristalų intarpais, kurių dydis – 2–6 mm. Intarpai slūgso tankioje šviesesnėje žalsvoje pagrindinėje masėje ir sudaro apie 30% visos uolienos. Uralito kristalų briaunos suapvalėjusios. Uolienoje pasitaiko smulkesnių plagioklazo šviesesnių intarpėlių apie 1 mm dydžio. Amfibolo intarpai tamsesni už pagrindinę uolienos masę.

Kirvis pagamintas iš riedulio, ledyno atnešto iš Pietų Suomijos vidurinės dalies – Tammella apylinkių. Jis sunkus, masyvus, labai kietas ir atsparus mechaniniam poveikiui.

Inv. Nr. 309 (žr. 23, 24 splv. nuotr.; kairėje)

Akmens kirvukas su skylė šiek tiek arčiau penties. Ilgis – 9,8 cm, storis per skylę – 4,4 cm, plotis didžiausias prie ašmenų – 4 cm. Nušlifluotas. Skylės diametras iš lauko galo – 2,0 cm, iš vidaus – 1,8 cm. Tai laivinis kovos kirvukas.

Uoliena: Gabras smulkiagrūdis, juodas, masyvus, tankus. Plagioklazai apie 1–3 mm dydžio. Jų yra iki 30%.

Kirvukas kietas, apysunkis, atsparus, neskyla.

Gali būti pagamintas iš gargždo dydžio riedulio, atnešto ledyno iš Fenoskandijos prekambro uolienų masyvo.

Inv. Nr. 512 (žr. 23, 24 splv. nuotr.; viduryje)

Akmens kirvukas su skylė beveik per vidurį. Ilgis – 9,2 cm, storis per skylę – 5 cm, plotis prie ašmenų didžiausias – 5 cm. Skylės diametras iš lauko galo – 2,4 cm, iš vidaus – 2,1 cm. Laivinis kovos kirvukas. Kirvukas padarytas iš gargždo dydžio riedulio, yra likę riedulio pirminiai nenušlifuoti vandens išgraužti paviršiai – duobutės viename kirvuko šone prie skylės. Ašmenų šonai šlifuoti.

Uoliena: Metamorfizuota bazinė uoliena tamsiai žalsvai pilka su smulkiakristalinio granito gyslele, 0,5–1 cm storio. Smulkiagrūdė, bazinės sudėties, mikrokristalinės sandaros. Sudėta iš plagioklazų (35%) ir tamsių mineralų žalsvu atspalviu. Tekstūra gneisiška, dryžuotai juostuota.

Kirvukas sunkus, kietas, atsparus, neskyla.

Riedulys, iš kurio pagamintas kirvukas, galėjo būti atneštas ledyno pleistocene iš Fenoskandijos prekambro uolienų masyvų.

Inv. Nr. 150 (žr. 23, 24 splv. nuotr.; dešinėje)

Akmens kirvukas su skylė prie penties, gerai nušlifluotas. Ilgis – 8,2 cm, storis prie skylės yra didžiausias – 4,2 cm, plotis prie ašmenų – 4,35 cm. Gerai nuglundintas ir apdorotas. Skylės diametras iš išorės – 1,7 cm, iš vidaus – 1,5 cm. Laivinis kovos kirvukas.

Uoliena: Diabazas tamsiai žalsvai pilkas, labai smulkutis, tankus, su plagioklazais turtingesnėmis plonomis juostelėmis. Plagioklazo grūdėliai mikrokristaliniai. Jų gali būti iki 55%.

Kirvukas pagamintas iš gargždo dydžio riedulio, kietas, sunkus, atsparus mechaniniam poveikiui. Riedulys galėjo būti ledyno atplėštas iš uolienų masyvų Fenoskandijoje ir atneštas pleistocene į Lietuvą.

Inv. Nr. 158 (žr. 25, 26 splv. nuotr.; kairėje)

Akmens kirvukas su skylė arčiau penties. Ilgis – 8,8 cm, storis – 4,5 cm, plotis – 5 cm. Šlifluotas, tačiau ne iki blizgesio. Koto skylės diametras iš išorės galo – 2,5 cm, iš vidaus – 2,2 cm. Laivinis kovos kirvukas. Pagamintas iš gargždo dydžio riedulio.

Uoliena: Gabras, beveik juodas su balkšvais plagioklazų leistais. Plagioklazo kristalai pailgi (apie 1–2–3 mm), jų storis yra 0,3–0,8 mm, užpildo tarpus tarp tamsių mineralų. Jų kiekis gali būti iki 30%.

Kirvukas sunkus, kietas, vienalytiškas, atsparus, greit nedūžta.

Riedulys, iš kurio pagamintas kirvukas, ledyno buvo atplėštas iš tokio tipo uolienų masyvo Fenoskandijoje.

Inv. Nr. 154 (žr. 25, 26 splv. nuotr.; viduryje)

Akmens kirvukas su skylė arčiau penties, paviršius grublėtas, aptirpintas ir išplautas tekančio vandens, nes plagioklazų vietose matyti skylutės. Ilgis – 9 cm, didžiausias plotis – 4,6 cm, storis – 4 cm. Koto skylės diametras iš išorės – 2,2 cm, iš vidaus – 1,7 cm. Laivinis kovos kirvukas. Pagamintas iš gargždo dydžio riedulio.

Uoliena: Uralitinis porfyritas, tamsiai žalsvai pilkas, beveik juodas su porfyriškais uralito kristalais apie 2–5 mm dydžio, izometriškos formos. Jų yra apie 17%. Pagrindinė masė juoda, kurioje pasitaiko smulkūs plagioklazo kristaliukai apie 1 mm dydžio.

Kirvukas sunkus, kietas, vienalytiškas, neskyla.

Riedulys, iš kurio pagamintas kirvukas, pleistoceno ledyno atplėštas ir atneštas iš Pietų Suomijos vidurinės dalies – Tammella apylinkių.

Inv. Nr. 513 (žr. 25, 26 splv. nuotr.; dešinėje)

Akmens laivinis kovos kirvukas su skylė beveik per vidurį. Ilgis – 8,8 cm, didžiausias storis – 4,3 cm, plotis prie ašmenų – 5,5 cm. Skylės diametras iš lauko galo – 2,1 cm, iš vidaus – 1,8 cm. Pagamintas iš vietinio eratinio gargždo dydžio riedulio.

Uoliena: Diabazas vidutingrūdis, tamsiai žalsvai pilkas su balkšvais plagioklazo leistais. Balkšvas plagioklazas turi pailgos formos leistiškus kristalus, kurių dydis 1–2 mm. Jų yra uolienoje apie 35%. Jie išsidėstę visomis kryptimis juodų mineralų masėje.

Kirvukas sunkus, atsparus mechaniniam poveikiui, visas gabalas vienalytiškas.

Riedulys, iš kurio padarytas kirvukas, buvo atneštas iš Pietvakarių Suomijos Satakuntos apylinkių.

Inv. Nr. 162 (žr. 27, 28 splv. nuotr.; kairėje)

Akmens kirvukas su skylė arčiau penties, platus, nugludintas iš visų pusių. Ilgis – 8,5 cm, storis ties skylė yra didžiausias – 5,1 cm, plotis didžiausias prie ašmenų – 5,0 cm. Skylės diametras iš lauko pusės – 2,3 cm, iš vidaus – 1,7 cm. Tai baltiškasis laivinis kovos kirvukas. Pagamintas iš lauko akmens gargždo dydžio riedulio, kurio ledyninio apdoravimo paviršiaus relikta yra išlikę penties išlaukinėje pusėje ir prie skylės vieno šono vidinėje pusėje.

Uoliena: Plagioklazinis porfyritas su diabaziška mikrokristaline pagrindine mase, juodas su šviesesniais plagioklazo intarpais, kurių didžiausias ilgis yra iki 3,5 mm, plotis – 2 mm, vyrauja smulkūs plagioklazo intarpėliai apie 0,2–0,9 mm. Plagioklazo intarpų yra apie 29%. Pagrindinė uolienos masė tanki, mineralai joje paprasta akimi neįžiūrimi. Kir-

vuko lauko pusės kairiajame ašmenų gale matyti rausvo kalio feldšpato porfyroblastas apie 1 cm ilgio ir 0,8 cm pločio, neturintis kristalinių briaunų, ovališkos formos, nuo jo į viršų driekiasi tokios pat spalvos kalio feldšpato gyslė apie 1–2 mm pločio, siaurėjanti nutolstant nuo kalio feldšpato porfyroblasto ir dingstanti tamsioje uolienos masėje. Kirvukas sunkus, kietas, gana atsparus, kertant neskyta, ašmenų išlaukiniame pakraštyje nutrupėjęs.

Riedulys, iš kurio pagamintas kirvukas, buvo ledyno atneštas pleistocene iš Fenoskandijos arba iš Centrinės Baltijos šiaurinės dalies dugno.

Inv. Nr. 2 (žr. 27, 28 splv. nuotr.; viduryje)

Akmens kirvukas su skylė beveik per vidurį, šiek tiek arčiau penties. Ilgis – 9,9 cm, storis per skylę didžiausias – 3,4 cm, plotis didžiausias prie ašmenų – 3,3 cm. Skylės diametras iš lauko pusės – 2,4 cm, iš vidaus – 2,0 cm. Gludintas iš visų pusių. Baltiškasis laivinis kovos kirvukas. Pagamintas iš lauko akmens ledyninio gargždo dydžio riedulio, ledyno atnešto pleistocene iš Fenoskandijos.

Uoliena: Plagioklazinis porfyritas juodas su šviesesniais plagioklazų intarpais, kurių ilgis iki 4 mm, plotis – 2 mm. Plagioklazai išsiskiria tamsioje tankioje uolienos masėje. Jų yra apie 6%.

Kirvukas sunkus, kietas, masyvus, atsparus.

Inv. Nr. 156 (žr. 27, 28 splv. nuotr.; dešinėje)

Akmens kirvukas su skylė arčiau penties. Ilgis – 9,8 cm, storis didžiausias prie penties – 4,2 cm, plotis didžiausias prie ašmenų – 5,0 cm. Skylės diametras iš lauko pusės – 2,0 cm, iš vidaus – 1,7 cm. Tai baltiškasis laivinis kovos kirvukas.

Kirvukas pagamintas iš lauko akmens, ledyninio gargždo dydžio riedulio, kurio pirminiai paviršiai pastebimi viename šone. Nugludintas. Uoliena: Diabazas juodas, mikrogrūdis su plagioklazų pavieniais pailgiais šviesios spalvos intarpais, kurie lengvai pastebimi tamsioje uolienos pagrindinėje masėje. Plagioklazo intarpų ilgis apie 1–2,5 mm, storis 0,1–1 mm. Jų yra apie 4%. Pagrindinė juoda masė yra vienalytė, joje atskiri mineralai kirvuko paviršiuje neįžiūrimi.

Kirvukas sunkus, kietas, atsparus skėlimui, masyvus.

Riedulys, iš kurio pagamintas kirvukas, atneštas ledyno pleistocene iš Fenoskandijos.

Inv. Nr. 514 (žr. 29, 30 splv. nuotr.; kairėje)

Akmens galąstuvėlis su nugludintais visais paviršiais ir rėžtvomis paviršiuose, keturkampiškas. Ilgis – 8,7 cm, storis – 3,2 cm, plotis – 3,8 cm. Primena plaktuką.

Uoliena: Kvarcitas, rožinės spalvos, vienalytis, kvarcinės sudėties.

Galąstuvėlis yra sunkus, monolitiškas, kietas, pagamintas iš Šokšos kvarcito, kurio gimtosios uolienos lokalizuotos Karelijoje.

Lietuvoje ledyno atgabentų Šokšos kvarcito riedulių rasti yra labai maža galimybė, todėl tikriausiai galąstuvėlis pateko iš kitur.

Inv. Nr. 335 (žr. 29, 30 splt. nuotr.; dešinėje)

Įtviriamasis kirvukas tobulai nušlifluotas, šilko švelnumo, pagamintas iš balkšvai gelsvo titnago, kurio randama piečiau Lietuvos – Lenkijoje ir Ukrainoje. Taigi tikriausiai jis pagamintas ne Lietuvoje, o yra atvežtinis. Jo ilgis – 9,9 cm, storis – 2,1 cm, plotis – 5,2 cm.

Duomenų įvertinimas ir apibendrinimas

Atlikus statistinius skaičiavimus, išaiškėjo, kad akmens kirviams ir kirvukams gaminti daugiausia panaudoti ledynų atnešti rieduliai ir gargždo dydžio apvalainukai, turintys didesnę svorį, kietumą ir mechaninį atsparumą. Gauti rezultatai pateikti 1 lentelėje, iš kurios matyti, kad daugiausia pasitaikė archeologinių radinių, pagamintų iš Suomijoje paplitusių uolienu – diabazų ir uralitinių porfyrītų riedulių, kurie sudaro daugiau kaip 50% visų tyrinėtų kirvių ir kirvukų.

1 lentelė

Akmens kirvių ir kirvukų petrografinė sudėtis

Eil. Nr.	Uolienu pavadinimas	Surasta vienetų	
		Skaičius	%
1.	Uralitinis porfyrītis	5	26,32
2.	Plagioklazinis porfyrītis	2	10,53
3.	Diabazas	6	31,58
4.	Gabras	3	15,79
5.	Metamorfizuota bazinė uoliena	1	5,26
6.	Kvarcitas	1	5,26
7.	Titnagas	1	5,26
	Iš viso:	19	100,00

Diabazai, naudoti akmens įrankiams gaminti, yra diabazinės tekstūros. Ją sudaro netvarkingas mineralo plagioklazo pailgų leistų išsidėstymas įvairiomis kryptimis. Ši tekstūra primena gerai suveltą veltinį. Padūlėjusiame paviršiuje plagioklazas šviesesnis, šviežiame – tamsiai žalsvas. Tamsus mineralas – greičiausiai augitas – užpildo tarpus tarp plagioklazo kristalų. Uoliena smulkiagrūdė iki vidutingerūdės, o itin smulkiagrūdė, ypač šviežiame skėlimo paviršiuje, tamsiai žalsvai pilka iki beveik juodos.

Papilėje esantys kai kurie kirviai ir kirvukai turi tipiškus uralitinio porfyrīto bruožus. Uoliena tamsi. Uralito tamsūs, trumpi, retkarčiais šešiakampiai kristalai gerai pastebimi šviesesnėje pagrindinėje mikrokristalinėje masėje. Išdūlėjusiame paviršiuje šie kristalai yra iškilę viršum pagrindinės masės. Apskritai uoliena yra tamsiai žalsvos spalvos.

Diabazų rieduliai, iš kurių buvo gaminami kirviai ir kirvukai, dažniausiai yra kilę iš Pietvakarių Suomijoje slūgsančių uolienu masyvu, o uralitinių porfyrītų rieduliai ledynų buvo atplėsti iš Pietų Suomijos vidurinės dalies prekambro uolienu. Ten panašios uralitinių porfyrītų uolienos slūgso Tammellės ir Pellingės apylinkėse meridionalioje juostoje, nusidriekusi į Šiaurės į Pietus⁵. Skandinavisch-

⁵ Gaigalas A. Akmeninių kirvukų ir kitų akmeninių įrankių petrografinė sudėtis ir medžiagos šaltiniai, *Geologija*, 2001, nr. 36, p. 15–29.

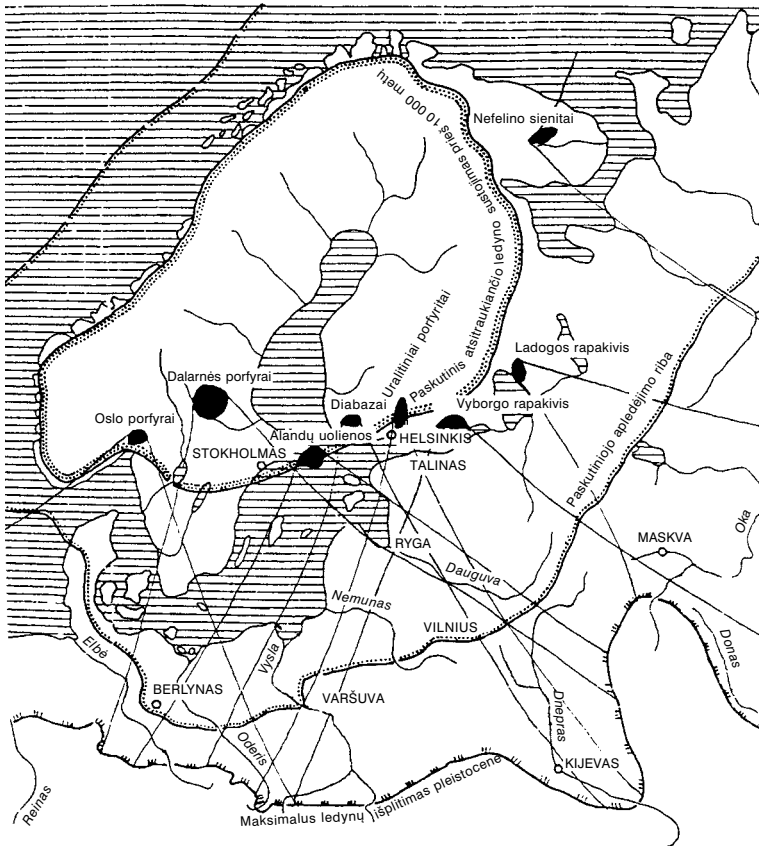

1 pav. Žemyninių ledynų maksimalus paplitimas Europoje ir kai kurių eratinių riedulių išbarstymo vėduoklės. Sudarė A. Gaigalas 2001 m.

kujų uolienu riedulių kilimo vietas parodytos 1 pav. Nemažai tyrinėtų kirvių ir kirvukų yra padaryti iš gabro. Šių riedulių kilimo vietas gali būti plačiau išbarstytos Fenoskandijoje, negu minėtų diabazų ir porfyrų. Akmens įrankiai buvo gaminami ir dar iš vienos uolienos – plagioklazinio porfyrito. Jį ledynas galėjo atnešti iš Baltijos jūros Alandų salų. Šios salos priklauso Suomijai. Taip pat jų gimtųjų uolienu pasitaiko Botnijos įlankos pietinėje dalyje. Nėra garantijos, kad plagioklazinio porfyrito riedulių pirmą kartą žmogus Papilės apylinkėse negalėjo surasti ir atneštų iš kitų Fenoskandijos vietų.

Papilės Simono Daukanto vidurinės mokyklos muziejuje saugomų archeologinių akmens dirbinių petrografinio identifikavimo medžiaga akivaizdžiai patvirtina anksčiau mūsų darytą išvadą, kad neolite ir ankstyvajame žaltario amžiuje akmens įrankiai pirmą kartą žmogaus buvo gaminami iš parankinių uolienu, randamų čia pat vietoje. Tinkamų uolienu akmens kirviams, kirvukams bei kitiems įrankiams gaminti prisirinkdavo laukuose ir paupiuose tarp eratinių riedulių ir gargždo dydžio eratinės medžiagos, atplėštos ir atneštos pleistocene ledynų iš Fenoskandijos prekambro kristalinio pamato uolienu masų prieš 22 000–13 000 metų. Įdomu tai, kad pirmą kartą žmogus gebėjo parinkti uolienu riedulius, tinkamus jam reikalingiems įrankiams gaminti, ir primityviomis priemonėmis juose išgręžti skylę kotui, specialiai platėjančią į išorinį galą, kad, įmovus medinę rankeną, įrankis (kirvis, kirvukas) dirbant nenusmuktų. O tinkamiausias tam reikalui laukuose surandamos riedulių uolienos būtent ir buvo tankūs diabazai ir uraliniai porfyritai

ar šiek tiek lengvesni plagioklaziniai porfyrilai. Labai sunkūs įrankiai pagaminti iš gabro uolienu. Pirmykštis žmogus stengėsi surasti tinkamų uolienu tokius riedulius, kuriuos mažiausiai reikėtų apdoroti, norint suteikti jiems akmens kirvio ar kirvuko formą. Kai kurių tyrinėtų kirvukų ir kirvių plokštumose radome ledyninių riedulių arba vandens išgraužtų paviršių ir įdubimų, kurie patvirtina mūsų daromą išvadą, kad jie pagaminti randamojoje vietoje arba arti jos. Lietuvoje mes išskiriame vietinę akmens įrankių gamybos kultūrą, įeinančią į pleistoceno paskutiniojo apledėjimo ledynų padengtą sritį⁶. Neabejotina, kad Šiaurės Europoje mes turime specifiską Skandinaviskojo apledėjimo eratinės srities akmens įrankių gamybos provinciją, kuri pagal petrografinę medžiagos sudėtį ryškiai skiriasi nuo už ledyninių sričių kultūros ir nuo senesniųjų pleistoceno apledėjimų kultūros.

Tarp tyrinėtų akmens įrankių radome du egzempliorius (inventoriaus Nr. 514 ir Nr. 335), kurie yra ne vietinės gamybos. Jie tikriausiai yra importiniai (atneštiniai) iš kitų sričių. Tai įtveriamasis kirvukas (inv. Nr. 335), pagamintas iš balkšvai gelsvo titnago. Jis tobulai nušlifluotas iki šilko blizgesio. Galima įtarti, kad jis pagamintas iš uolienu, kurios slūgso piečiau Lietuvos – vakarinėje Ukrainoje arba rytinėje Lenkijoje.

Kitas keturkampiškas įrankis (inv. Nr. 514) pagamintas iš kvarcito, kurio gamimui tinkančios uolienos slūgso Karelijoje. Panašių kvarcitu mums teko matyti prekambro kristaliniame pamate Šokšos apylinkėse. Šie kvarcitai todėl ir vadinami Šokšos kvarcituais.

Įdomu tai, kad Lietuvoje, juo labiau vakarinėje jos dalyje, Šokšos kvarcito riedulių pleistoceno ledyninėse sąnašose ir žemės paviršiuje nerandame. Tad reikėtų manyti, kad šis įrankis yra pagamintas kažkur šiaurryčiau, gal ir dabartinės Karelijos žemėje. Reikia pasakyti, kad šio įrankio uoliena galandinimui ar šlifavimui netinka. Paprastai Lietuvoje, taip pat ir Papilės apylinkėse, akmens ir žalvario amžiuose galandinimui naudojo labai tinkančias tam uolienas – jotnio kvarco smiltainius, kurių gana gausu tarp vietinių riedulių. Jotnio kvarco smiltainių slūgsojimo vietos driekiasi gana siaura juosta per visą Fenoskandiją, Alandų salas ir Baltijos jūros dugną. Jų spalvos ryškios – raudonos, rūsvos, raudonai rūsvos, struktūra – smulkiagrūdė, paviršius – šiurkštus, kvarco grūdėliai, sudarantys iš esmės uolieną, pakankamai kieti, todėl jo rieduliai tiko juos naudoti kaip abrazyvinius akmenis. Šis keturkampis įrankis, su padarytais simetriškai išsidėsčiusiais šonų viduryje įdubimais, daugiau primena akmens plaktuko galvutę. Mažai yra tikimybės, kad galastuvus būtų iš toli atneštas, nes akmenų galandinimui nestokojo čia pat vietoje. Galbūt tai ritualinis įrankis ar koks nors valdžios simbolis, o gal ir kas kita.

Išvados

Atlikus Papilės Simono Daukanto vidurinės mokyklos muziejaus akmens kirvių ir kirvukų petrografinį identifikavimą, galima padaryti keletą apibendrinančių išvadų. Petrografinių tyrimų medžiaga, gauta išanalizavus šios mokyklos muziejuje saugomus archeologinius radinius, gerai iškomponuoja į bendrai pleistocene paskutiniojo apledėjimo srities akmens įrankių gamimo kultūros vaizdą. Akmens kirviams

⁶ Gaigalas A. Akmeninių kirvukų ir kitų akmeninių įrankių petrografinė sudėtis ir medžiagos šaltiniai, *Geologija*, 2001, nr. 36, p. 15–29.

ir kirvukams naudotos uolienos – diabazai, uralitiniai porfyrantai gabrai ir kt. – randamos riedulių pavidalu laukuose čia pat vietoje, praeityje atneštos kontinentinių ledynų iš Fenoskandijos. Vėlyvajame akmens ir žalvario amžiuose susiformavusią vietinę akmens įrankių gamybos kultūrą galima išskirti kaip Skandinaviškosios eratinės srities kultūros pogrupę, susijusią su paskutiniojo pleistoceno apledėjimo plotu. Akmens įrankių uolienu petrografinė sudėtis atitinka paviršinių riedulių ir gargždo dydžio akmenų tokią sudėtį. Šalia vietinės gamybos archeologinių radinių retkarčiais pasitaiko atneštinių įrankių, pagamintų kitur, tačiau gretimose srityse.

Įrankiams gaminti buvo pasirinktos kietos, sunkios ir atsparios magminių uolienu bazinės sudėties efuzinės (diabazas, porfyrantai) ir intruzinės (gabras) atmainos. Ledyniniai rieduliai ir gargždas, pasitaikantys žemės paviršiuje, pagal formą yra panašūs į iš jų pagamintų kirvių ir kirvukų medžiagą. Iš jų pagamintų kai kurių archeologinių radinių paviršiuje yra likę reliktiniai fragmentai.

Petrografinė analizė padeda nustatyti ne tik akmens dirbinių sudėtį, bet taip pat ir jiems gaminti pasirinktą medžiagą bei jos šaltinius – vietinius ar svetimus.

Straipsnis spausdintas „Lietuvos valsčių“ serijos monografijoje „Papilė“, I dalis, Vilnius, *Versmė*, 2004, p. 64–91 (vyr. redaktorė ir sudarytoja *Vida Girininkienė*), perspausdintas „Lietuvos lokaliniai tyrimai. Gamta. 2002–2005“, Vilnius, *Versmė*, 2006, p. 251–278 (vyr. redaktorius *Algirdas Gaigalas*).

Straipsnio kalbos redaktorius *Albinas Masaitis*, korektorė *Rasa Kašėtienė*, anglų k. redaktorius, vertėjas *Aloyzas Pranas Knabikas*.

Straipsnio priedai skelbiami atskirai tam skirtuose šio leidinio skyriuose:

1. Straipsnio santraukos lietuvių ir anglų kalbomis (sk. Straipsnių santraukos, Summaries).
2. Žinios apie autorių (sk. Apie autorius).

Papilės geologinė ir geomorfologinė aplinka

Algirdas Gaigalas

Įvadas



Papilė ir jos apylinkės Lietuvoje turi išskirtinę reikšmę, nes geologinių tyrimų istorijoje užima ypatingą vietą. Visa tai nulėmė Ventės upės atodangos, kuriose buvo surastos jūros sistemos (periodo) nuogulos, nuosėdos ir uolienos. Dabar jos paskelbtos geologiniais paminklais ir yra Ventės regioninio parko bene svarbiausi negyvosios gamtos objektai, turintys europinę arba net, tvirtčiau pasakius, pasaulinę reikšmę. Ventės atodangų jūros sistemos sluoksniai pirmiausia atkreipė tyrinėtojų dėmesį į tai, kad juose gausu fosilijų. Fosilijos – tai kadaise gyvenę gyviai, žemės organinio pasaulio atstovai, kurie jautriai reagavo į aplinkos sąlygas. Dabar tie praeities gyviai randami suakmenėję ir palaidoti uolienuų sluoksniuose. Fosilijų išlikimas priklausė nuo nuosėdų kaupimosi ir pasikeitimo į uolienas sąlygų. Fosilijos dėl gyvių evoliucijos negrižtamumo yra geologų paleontologų vertinamos kaip santykinio nuosėdų sluoksnių susidarymo amžiaus (laiko) nustatymo rodiklis.

Ventos pakrantėse Papilėje galima rasti išbyrėjusių iš jūros sistemos sluoksnių ir vandens išplautų stambesnių suakmenėjusių liekanų, tipišku jūros periodo gyvių tokių fosilijų. Vietiniai gyventojai spiralės išvaizdos susuktus kiauktus vadina *gyvatėmis*. Prof. Mykolas Kaveckis, 1926 m. tyrinėjęs Papilės atodangas ir rinkęs fosilijas, rašė:

„Tos gyvatės yra ne kas kita, kaip įvairių rūšių amonitai, kurių čia galima rasti labai daug ir kai kurie labai gražiai užkonservuoti. Be to, upės krante, daugiausia pagal juo-

Papilės piliakalnis.

Apie 1938 m.

J. Sinkevičiaus nuotr.

*Iš S. Daukanto
muziejaus fondų*

Straipsnis „Vermės“ leidyklai įteiktas 2002 10 18, serijos „Lietuvos valsčiai“ Lietuvos lokalinių tyrimų mokslo darbų komisijos įvertintas 2004 07 12, pirmą kartą paskelbtas „Lietuvos valsčių“ serijos monografijoje „Papilė“, I d., išleistoje 2004 09 10.

do molio sluoksnių, randama piršto pavidalo, įvairaus storumo skeletų, su kūgio pavidalo skylute viduryje. Tai yra belemnitai, kuriuos žmonės pas mus vadina „velnio pirštais“ arba „perkūno (žaibo) vamzdžiais“¹.

Nežiūrint Papilės ir jos apylinkių Žemės gelmių unikalumo, šio krašto geologinės sandaros ypatumai viename darbe iki šiol nėra apibendrinti. Medžiaga, susijusi su Papilės įvairiais geologijos klausimais, yra išbarstyta įvairiuose straipsniuose, paskelbtuose įvairiuose leidiniuose ir žurnaluose per beveik 175 metus.

Todėl šio darbo tikslas buvo įvertinti ankstesnių tyrimų rezultatus, apibendrinti turimą geologinę medžiagą ir papildyti ją naujų autoriaus tyrimų duomenimis, kurių iki šiol nebuvo atlikta.

Siekiant šio tikslo, buvo pabandyta: 1) apžvelgti geologinių tyrimų Papilėje istoriją, 2) aprašyti Papilės morfogenetinę padėtį Lietuvos glaciogenetinio reljefo fone, 3) akcentuoti geologinių saugomų objektų ypatumą ir išskirtinumą, 4) įvertinti Papilės geologinių pjūvių ir mineralines žaliavas, 5) atlikti viršutinio geologinio nuogulų komplekso, priklausančio ledyninei formacijai, struktūrinę ir tekstūrinę analizę.

Geologinių tyrimų istorija

Atsižvelgiant į tai, kad Papilės apylinkės yra geologų tyrinėjimų centre daugiau kaip 175 metai, reikia pažymėti geologinių tyrimų istorijos svarbą, kalbant apie jos geologinę ir geomorfologinę aplinką. Papilės apylinkėse senesnių geologinių periodų uolienų paplitimas jau buvo parodytas pirmajame Lietuvos geologinio žemėlapiu prototipe, geognostiniame žemėlapyje, sudarytame 1831 m. šveicaro Federiko Dubua de Monpere. Federikas Dubua de Monpere dirbo barono Ropo dvare Pakruojuje gubernantu. Mokė barono vaikus. Šiaurės Lietuvoje jis stebėjo senesnių geologinių laikotarpių uolienų išėigas upių slėniuose. Jo buvo užfiksuotos ir Papilės jūros sistemos uolienos, tuomet dar nežinomo amžiaus. Jų priklausomybė šiai sistemai buvo nustatyta vėliau. Tačiau jau tada buvo parodytas senesnių uolienų paplitimas. Tyrinėtoją patraukė gyvių ir augalų suakmenėjimai – fosilijos. Tyrinėjimo duomenis Federikas Dubua de Monpere paskelbė savo straipsnyje „Geognostinės pastabos apie Lietuvą“ (1830)². *Geognozija* yra senas geologijos pavadinimas, pirmą kartą pavartotas XVIII a. žymaus vokiečių geologo G. Vernerio, kuris dirbo Freibergo kalnakasybos akademijoje profesoriumi. G. Vernerio mokiniai ir pasekėjai dirbo senajame Vilniaus universitete, kuriame mokėsi Simonas Daukantas. Vienu metu Vilniaus universiteto rektorius kvietė G. Vernerį atvažiuoti į Vilnių ir užimti geologijos profesoriaus vietą, tačiau šis apsigalvojęs atsisakė.

Minėtame Federiko Dubua de Monpere straipsnyje buvo atspausdintas nedidelis kartografinis brėžinys, masteliu 1:1 800 000 (16 × 16 cm dydžio). Dabar šis geognostinis negyvosios gamtos sąlygų kartografinis pavaizdavimas geologijos istorijoje žinomas kaip Lietuvos geologinio (geognostinio) žemėlapiu prototipas. Federiko Dubua de Monpere žemėlapyje vaizdžiai brūkšniais pavaizduoti Lietuvos reljefo stambiausi vienetai – aukštumos. Šiaurės Lietuvoje ir Papilės apylinkėse plyti būdingos, autoriaus stebėtos, lygumos.

¹ Kaveckis M. Vasaros 1926 m. geologinės ekspedicijos darbų apyskaita, *Lietuvos universiteto Matematikos-gamtos fakulteto darbai*, Kaunas, 1928, t. 4, p. 220–268.

² Dubois F. Geognostische Bemerkungen über Lithauen, *Archiv für Mineralogie, Geognozie, Bergbau*, 1830, t. 2, p. 135–156.

Papilės apylinkėse Ventės krantuose jūros sistemos sluoksnių paplitimas parodytas Ignoto Domeikos spalvotame geologiniame žemėlapyje, kuris yra tobulesnis negu anksčiau minėtas F. Dubua de Monpere geognostinis žemėlapis. I. Domeika šį žemėlapiį sudarė Paryžiuje 1836–1837 m.

Vienas pirmųjų suakmenėjusius gyvius atodangose prie Papilės rinko Dionizas Poška, lankęsis prie Ventės 1818 m. Jis juos saugojo pirmajame Žemaitijoje įkurtame muziejuje (Bardžiuosė, Baubliu vadinto tūkstantmečio ažuolo kamiene).

Kaip aprašo A. Linčius (1983), geologinėje literatūroje Papilės vardas pirmą kartą pasirodė 1827 m.³ Tais metais Sankt Peterburgo prof. J. Ulmanas „Kalnų žurnale“ paminėjo, kad prie Papilės Ventos atodangose gausu fosilijų – suakmenėjusių gyvių liekanų. Po pirmojo Papilės vardo paminėjimo geologiniame žurnale, ja susidomėjo išymūs XIX a. geologai, kurie vyko į Papilę ir ten tyrinėjo jūros sistemos sluoksnius, rinko fosilijas ir savo stebėjimų rezultatus skelbė mokslinėje spaudoje. Papilės vietovardis tapo įprastas geologinei visuomenei. Reikia paminėti E. Eichvaldo (1830)⁴, kuris vienu metu dirbo Vilniaus universitete, G. Pušo (1836)⁵, L. Bucho (1840)⁶, Tartu universiteto profesoriaus K. Grewingko (1861)⁷ ir kt. darbus. E. Eichvaldas (Eichwald) rašė, kad Papilėje Ventos upės šlaite atsidendia stipriai apgeležėjęs smėlingas molis ir horizontaliai slūgsantis sluoksnis, pilkos spalvos kriauklėklintis. Geležinguose smėliuose surado belemnitų, amonitų, terebratulitų ir kitokios suakmenėjusios faunos liekanų. Panašios nuogulos buvo stebimos Ventos kairiojo kranto griovioje, kuri dabar vadinama Jurakalniu. Kitame darbe⁸ jis aprašė ir piešniais pavaizdavo Papilės jūros nuogulų amonitų naujas rūšis: *Ammonites aculcatum*, *Ammonites argonis*, *Ammonites duplicatus*, *Ammonites spectivus*, *Ammonites carinatus*. Vėliau pasirodė, kad iš tų aprašytų amonitų tik viena rūšis – *Ammonites (Kosmoceras) aculcatum* Eichwald – yra nauja⁹.

G. Pušas (Pusch) rašė, kad Ventos klinčių formacijoje surado gabalus bitumingos medienos ir amonitų. Jis sudarė sąrašą 16-os vienetų faunos, surinktos Ulmanio. G. Pušas aprašė kai kuriuos fosilinės faunos egzempliorius, surinktus Ulmanio, ir padarė išvadą, kad nuogulos su ta fauna Papilėje yra priskirtinos jūros formacijai¹⁰.

L. Buchas (Buch) Papilę įvertino kaip vieną reikšmingiausių vietų Pabaltijyje, nes Ventos atodangose jūros nuogulos slūgso savo pirminėje vietoje¹¹. Atodangose surasti kieti smiltainiai, žemiau rudas molis ir molingas limonitas bei hematitas, geležingi oolitai ir smėliai. Tose nuogulose pasitaikė faunos liekanų ir apanglėjusios medienos. Jis trumpai aprašė surastas fosilijas.

H. Helmersenas (Гельмерсен)¹² pateiktame prie žemėlapijo paaiškinamajame tekste paminėjo, kad Papilėje pa-

³ Linčius A. *Lietuvos geologiniai draustiniai*, Vilnius, 1990, p. 150.

⁴ Eichwald E. Einige geognostische Bemerkungen über den Muschelkalk in Papilani, *Z. naturwiss., gesch. etc. Gegenstände*, 1830, t. 2, sąs. 4, p. 1–17.

⁵ Pusch G. G. *Geognostische Beschreibung von Polen sowie der übrigen Nordkarpathen-Länder*, Stuttgart, 1836, t. 2, p. 327–330.

⁶ Buch L. *Beiträge zur Bestimmung der Gebirgsformationen in Russland*, Berlin, 1840.

⁷ Grewingk C. *Geologie von Liv- und Kurland mit Inbegriff einiger angrenzender Gebiete*, *Archiv Naturkunde Liv-, Est- und Kurlands*, 1861, ser. I, t. 26, p. 479–776.

⁸ *Ten pat.*

⁹ Pusch G. G. *Polens Paläontologie*, Stuttgart, 1837, p. 218.

¹⁰ Pusch G. G. *Ten pat.*, p. 218.

¹¹ Buch L. *Beiträge zur Bestimmung der Gebirgsformationen in Russland*, *Arch. Mineral, Geogn. etc.*, 1841, t. 15, sąs. 1, p. 3–128.

¹² Гельмерсен Г. П. Пояснительные примечания к генеральной карте горных формаций Европейской России, *Горный журнал*, 1841, ч. 2, кн. 4, с. 29–68.

stebėti jūros sluoksniai su suakmenėjusia fauna. Žemėlapyje tie sluoksniai nebuvo parodyti, nes autorius dar nežinojo jų paplitimo ribų.

Jūros nuogulų atodangas Papilėje savo geognostinėje kelionėje aplankė V. V. Sokolovas (Соколов)¹³. Jis aprašė molius, smiltainius ir smėlius su klinties tarp sluoksniais, leidžiantis iš viršaus žemyn, kurių storis apie 15 m. Aiškino, kaip susidarė sferosideritai (geležies karbonatų gniutulai) juoduose moliuose.

Įdomus yra R. Murčisono, E. Verneuilio ir A. Kaizerlingo straipsnis (Murchison, Verneuil, Keyserling)¹⁴, kuriame paminėti Papilės Ventos krantuose surasti moliuskai ir amonitas *Ammonites (Cardioceras) cordatum*, apibūdinti prancūzų paleontologo A. Orbinji (A. d'Orbigny).

Papilės nuogulos ir fauna minima E. Eichvaldo skelbtame darbe¹⁵. Kitame darbe E. Eichvaldas pateikė paleontologines lenteles¹⁶. Jis aprašė 3 rūšis brachiopodų ir 38 pelecypodų. Papilės jūra ir jos radiniai dažnai minimi K. Grewingko darbuose (Grewingk, 1857, 1859, 1861, 1873)^{17–20}.

Rusų geologas S. Nikitinas (Nikitin, 1886²¹, Никитин, 1886)²² taip pat domėjosi Papilė. Jis Papilės jūros sistemos sluoksnius priskyrė kelovėjui ir apatiniam oksfordžiui. Pastebėjo baltiškiosios, rusiškosios ir lenkiškiosios faunos panašumus jūros periode, todėl manė, kad galima kalbėti apie vieną zoogeografinę to laiko provinciją.

J. Dalinkevičius rašė:

„... mūsų papiliskė jūra buvo tiriama daugelio rusų ir vokiečių geologų, kurie vietoje ištyrę profilį ir surinkę kolekcijas, visą medžiagą su savimi išsiveždavo...“²³

Papilės jūros sistemos nuogulas Ventos atodangose 1897 m. aprašė E. V. Tolis (Толь)²⁴. Jis surado taip pat kvartero tarpmoreniniuose dariniuose iš jų perklostytos apanglėjusios medienos.

Papilės jūros fosilinę fauną tyrinėjo lenkų profesorius paleontologas Juzefas Siemiradzki (Siemiradzki), paskelbęs tų tyrimų rezultatus keliuose straipsniuose lenkų ir vokiečių kalbomis: „Apie jūros formaciją Žemaitijoje“²⁵, „Apie *Stephanoceras coronatum* iš Papilės Lietuvoje“²⁶, „Apie jūros darinius Papilėje“²⁷, „Apie Papilės Žemaitijoje rudosios jūros galvakojus moliuskus“²⁸, „Apie iškasti-

¹³Соколов В. В. Геогностическая поездка по остзейским губерниям, *Горный журнал*, 1844, кн. 3, ч. 1, с. 314–348.

¹⁴Murchison R., de Verneuil E., de Keyserling A. Géologie de la Russie d'Europe et des montagnes de l'Oural, *Paléontologie*, Londress-Paris, 1845, XXXII + 511 p., pl. I–XLIII, pl. A–G.

¹⁵Эйхвальд Э. Геогнозия преимущественно в отношении к России, 1846, СПб., с. 572.

¹⁶Eichwald E. *Lethaea rossica ou Paléontologie de la Russie. Moyenne période*, Stuttgart, 1868.

¹⁷Grewingk C. Der Zechstein Lithauen und Kurland, *Geol. Ges.*, 1857, t. 9, p. 163–166.

¹⁸Grewingk C. *Geologie von Liv- und Kurland*, Dorpat, 1859, p. 55.

¹⁹Grewingk C. Geologie von Liv- und Kurland mit Inbegriff einiger angrenzender Gebiete, *Archiv Naturkunde Liv-, Est- und Kurlands, ser. I*, 1861, t. 2, p. 479–776.

²⁰Grewingk C. *Geologie Kurlands. Teil I*, Mitau, 1873, p. 31.

²¹Nikitin S. Über die Beziehungen zwischen der russischen und der westeuropäischen Juraformation, *Neues Jb. Mineral., Geol. und Paläontol.*, 1886, t. 2, p. 205–245.

²²Никитин С. Н. Географическое распространение юрских осадков в России, *Горный журнал*, 1886, IV. (№ 10–12), с. 96–149.

²³Dalinkevičius J. Papilės jūros profilio ir tektonikos klausimu, *Kosmos*, 1934, t. 15, p. 194–304.

²⁴Толь Э. В. Геологические исследования в области системы реки Курляндской Аа, *Изв. Геол. К-та*, 1897, т. 26, № 5, с. 155–190.

²⁵Siemiradzki J. O formacji jurajskiej na Żmudzi, *Kosmos*, 1888, t. 13, p. 365–371.

²⁶Siemiradzki J. Über *Stephanoceras coronatum* von Papilany in Lithauen, *Neues Jb. Mineral., Geol. und Paläontol.*, 1888, t. 2, p. 255–257.

²⁷Siemiradzki J. Über die Jura Bildungen von Papilany, *Sitzunsber. Naturforsch. Ges. Dorpat*, 1888, t. 8, sas. 3, p. 408–412.

²⁸Siemiradzki J. O mięczakach głównonogich brunatnego jura w Popielanach na Żmudzi, *Pamiętnik Akademii Umiejętności*, Kraków, 1890, t. 17, s. 46–72.



Ventos skardžio
atodanga Papilėje
su jūros uolienu
sluoksniais.

Iš leid.: M. Davainis-
Silostraitis, A. Burba
„Medega S. Daukanto
biografijai“,
Shenandaah, Pa, 1898

nę fauną rudosios jūros sluoksniuose Papilėje Žemaitijoje²⁹, „Kritinės pastabos apie naujus ir mažai žinomus amonitus iš rudosios jūros Lietuvoje“³⁰.

XIX a. pradžioje Papilės jūros paleofauną rinko Vilniaus universiteto gamtininkai.

XIX a. pabaigoje E. Šelvinas (Schellwein) aprašė jūros sistemos nuogulų ir uolienu atodangas Papilėje Ventos slėnio šlaite netoli geležinkelio stoties ir Jurakalnio griovioje³¹. Jurakalnio griovos atodangos nuogulose surado amonitus *Cardioceras cordatum* ir *Cardioceras tenuicostatum*, kurie, jo įsitikinimu, parodo tų nuogulų priklausomybę apatiniam oksfordžiui. Jis nurodė, kad nuogulos kaupėsi jūros pakraštyje. Jo nuomone, Papilės fosilijos artimesnės Rusijos jūros suakmenėjimams. Kalbėjo apie vientisą jūrinį baseiną Šiaurės Vokietijoje, Vakarų Lenkijoje ir Pabaltijyje.

Didžiausias nuopelnas renkant iš jūros sistemos sluoksnių suakmenėjusios faunos liekanas Papilėje tenka Česlovui Chmielevskiui. Č. Chmielevskis (Chmielewski) gimė 1867 m. liepos 20 d. Tiumenėje, mirė 1921 m. gegužės 25 d. Panevėžyje, kur mokytojavo. Č. Chmielevskis buvo geologas paleontologas. Karaličiaučiaus universitete 1897–1900 m. studijavo geologiją. Čia vokiečių kalba išspausdintas jo mokslinis veikalas „Kauno gubernijos ir Rytų bei Vakarų Prūsijos viršutinio silūro uolienu leperditijos“³². Šios minėtos ostrakodų fosilijos (leperditijos) jo buvo surinktos rieduliuose, ledynų atneštuose iš Centrinės Baltijos šiaurinės dalies dugno, Estijos salų ir Estijos, kur paplitusios viršutinio silūro karbonatinės uolienos. Aprašė jų kelias naujas rūšis.

Č. Chmielevskis gausias fosilijų liekanų kolekcijas surinko Ventos atodangose ties Papilė iš jūros sistemos sluoksnių. Čia jis dirbo 1903 m.

²⁹Siemiradzki J. O faune kopalnej warstw brunatnego jura w Popielanach na Żmudzi, *Pam. Akad. Umiejętn.*, Kraków, 1890, t. 17, s. 114–127.

³⁰Siemiradzki J. Kritische Bemerkungen über neue oder wenig bekannte Ammoniten aus dem Braunen Jura von Papilany in Lithauen, *Neues Jb. Mineral., Geol. und Paläontol.*, 1890, t. 1, p. 169–176.

³¹Scheelwien E. Der lithauisch-kurische Jura die ostpreussischen Geschiebe, *Neues Jb. Mineral., Geol. und Paläontol.*, 1894, t. 2, p. 207–227.

³²Chmielewski Cz. Die Leperditien der obersilurischen Geschiebe des Gouvernement Kowno und der Provinzen Ost- und Westpreussen, *Schr. phys.-ökon. Ges. Königsb.*, 1909, Jg. 41, p. 1–38.

„Minint šio tylaus darbuotojo panevėžiečio Chmielevskio vardą, reikia jis tinkamai įvertinti ir pagerbti už uolumą, su kuriuo jisai surinko tokias pilnas ir gražias Papilės faunos kolekcijas“³³.

Nežinia, kaip tos turtingos kolekcijos pateko į Karaliaučiaus gamtos muziejų ir kitur. Per Antrąjį pasaulinį karą Karaliaučiaus kolekcija žuvo. Dabar jų dar galima surasti Tiubingeno ir Miuncheno universitetuose, Sankt Peterburgo kalnų institute.

Č. Chmielevskio unikalios Papilės paleofaunos rinkiniais pasinaudojo XX a. pradžioje vokiečių paleontologai R. Brinkmanas, K. Bodenas ir E. Krenkelis.

„Tiesą pasakius, reikia pripažinti, kad visa teorinė Vokietijos mokslininkų medžiaga po minėto termino yra paremta šita taip stropiai surinkta ir preparuota Chmielevskio medžiaga ir dauguma jo padarytų fotografijų ir paveikslų. Tuose veikaluose figūruoja ir Chmielevskio darbo rezultatai. Dirbdamas savo lėšomis, jisai, matyti, neturėjo galimybės pats išleisti atitinkamo veikalo. Iš rusų valdžios pašalpos negavęs, jis turėjo parduoti gražius savo rinkinius užsieniui“ (Kaveckis, 1928).

Fundamentalūs K. Bodeno (Boden)³⁴ ir F. Krenkelio (Krenkel)³⁵ paleontologiniai darbai. Jie parašė išsamias monografijas apie Papilės jūros sistemos fosilijas (nors patys Papilėje nebuvo lankęsi), naudojosi Č. Chmielevskio surinktomis faunos kolekcijomis. Jos davė gausios medžiagos teoriniams darbams, fundamentaliai atliktiems didelių paleontologų. Jos svarbios Lietuvos geologijai. Pats Č. Chmielevskis apie Papilės jūros sistemos uolienas ir jose randamas fosilinės faunos liekanas nėra skelbęs. Bet liko jo sudarytas detalus Papilės jūros nuogulų geologinis profilis (1903), kurį 1934 m. paskelbė J. Dalinkevičius savo straipsnyje apie Papilės jūros profilį ir tektoniką³⁶. Tiesa, 1910 m. Č. Chmielevskis padarė pranešimą apie Papilės jūros paleofaunos radinių reikšmę stratigrafijai ir paleogeografijai Mineralogijos draugijoje Sankt Peterburge. Jis ragino draugiją organizuoti Papilės fosilijų rinkimą Peterburgo geologiniam muziejui. Bet į tą jo kreipimąsi nebuvo atsiliepta, nes nebuvo rasta lėšų ekspedicijoms.

1911 m. K. Bodenas apžvelgė oksfordžio nuogulų Papilėje tyrimų istoriją, remdamasis kitų autorių duomenimis, pateikė aprašymą ir stratigrafinį jūros pjūvio suskirstymą³⁷. Detaliai išnagrinėjo Papilės jūros faunos sudėtį ir ją palygino su Vakarų Europos ir Rusų platformos centrinių sričių jūros paleofauna. Radę tų sričių faunos panašumų, tvirtino, kad būta vientiso jūrinio baseino tame didžiuliam regione. Papilės apylinkės priklausė to baseino pakrantės zonai. Jis aprašė 72 rūšių amonoidėjų, gastropodų, pelecypodų, brachiopodų, dygiaodžių ir kitos paleofaunos Papilės kolekcijoje.

³³Kaveckis M. Vasaros 1926 metų geologinės ekspedicijos darbų apyskaita, *Lietuvos universiteto Matematikos-gamtos fakulteto darbai*, 1928, t. 4, p. 220–268.

³⁴Boden K. Die Fauna der unteren Oxford von Papilany in Lithauen, *Geol. und palaeontol. Abhandl., N. F.*, 1911, t. 10, sąs. 2, p. 125–200.

³⁵Krenkel F. Monographie der Kelloway-Fauna von Papilani in Westrussland, *Palaeontographica*, 1915, t. 61, p. 191–363.

³⁶Dalinkevičius J. Papilės jūros profilio ir tektonikos klausimais, *Kosmos*, 1934, t. 15, p. 194–304.

³⁷Boden K. Die Fauna der unteren Oxford von Papilany in Lithauen, *Geol. und palaeontol. Abhandl., N. F.*, 1911, t. 10, sąs. 2, p. 125–200.

Pirmą kartą buvo aprašytos tokios rūšys: *Belemnites sangensis*, *Fusus eichwaldi*, *Purpurina bicarinata*, *Cardioceras schellwieni*, *C. kokeni*, *C. vertebrale* Sow var. *densiplicata*, *C. vertebrale* Sow. var. *alta*, *C. excavatum* Sow var. *laevigata*, *C. papilaniense*, *Perisphinctes windauensis*, *Panopaea papilaniensis*, *Quenstedtia grewingki*, *Unicardium [= Mactromya] nikitini*, *Astarte lithuanica*, *Myoconcha trautscholdi*.

Vokiečių paleontologų darbus 1928 m. vertino M. Kaveckis:

„Vienas gražiausių veikalų su gražiai išleistu atlasu tai yra prof. K. Bodeno darbai: „Die Fauna der Unteren Oxford von Papilany in Litauen“ (Geol. Paleontol. Abh. Bd. 14, p. 123, 1911 m.). Šitas veikalas tinka vartoti kaip reikalingiausias vadovėlis jau surastoms fosilijoms apibūdinti. Greta su tuo veikalu tos pačios rūšies yra antras F. Krenkelio dar didesnis darbas „Die Kelloway-Fauna von Papilany in West-russland“ (Paleontographica, Bd. 61, 1915)³⁸.

F. Krenkelis (Krenkel) aprašė jūros sistemos nuogulų horizontus ir nurodė jų faunos vedančiąsias (pagrindines) rūšis, kurios padeda tuos horizontus atpažinti vidurinio ir viršutinio kelovėjo geologiniuose pjūviuose³⁹. Aprašė amonoidėjų, gastropodų, pelecypodų, brachiopodų, kirmėlių ir dygiaodžių 176 rūšis. Pirmą kartą buvo aprašytos tokios rūšys: *Hecticoceras krakoviense* Neum. var. *papilanica*, *Quenstedtoceras maxsei*, *Perisphinctes (Grossouoria?) arlti*, *P. barbarae*, *P. mosquensis* Fisch. var. *papilanica*, *P. bodeni*, *P. credneri*, *P. windavicus*, *Proplanulites dacquei*, *Peltoceras lithuanicum*, *Kosmoceras gulielmi* Sow. var. *baltica*, *K. groesense*, *K. balticum*; *Aucella sokolowi*, *A. papilanica*, *Ctenostreon nitidum*, *Gryphaea dilatata* Sow. var. *papilanica*, *Exogyra papilanica*, *Trigonia zonata* Ag. Var. *grewingki*, *Pleuromya baltica*, *Waldheimia papilanica*.

Papilės jūros nuogulų stratigrafiją 1919 m. ryškino V. Vecelis (Wetzel)⁴⁰. Jis aprašė jūros nuogulų atodangas Papilėje, kritiškai įvertindamas tų atodangų K. Grevingko aprašymą. Ištaisė J. Semiradskio klaidingai aprašytą amonito „*Stephanoceras cf. Coronatum* Blag“ formą į „*Erymnoceras (Kosmoceras) coronatum*“. Taip pat patikslino kai kuriuos faunos pavadinimus, neteisingai duotus K. Bodeno ir F. Krenkelio.

V. Vecelis savo darbe įdėjo Papilės ir jos apylinkių apžvalginį žemėlapi su apatinio, vidurinio ir viršutinio kelovėjo ir apatinio oksfordžio nuogulų paplitimu. Palygino skirtingų autorių stratigrafų (V. Sokolovo, K. Grevingko, E. Šelvino, K. Bodeno, F. Krenkelio) jūros nuogulų Papilėje stratigrafinį suskirstymą, sugretindamas su savuoju supratimu. Jis aprašė sluoksnių sudėtį ir nurodė jų faunos pagrindines formas.

Jūros sistemos sluoksnių atodangų Ventos krantuose prie Papilės fosilijas prieš Antrąjį pasaulinį karą tyrė vokiečių geologas paleontologas Rolandas Brinkmanas (Roland Brinkmann), kuris profesoriavo Getingene (nuo 1929 m.), vėliau Hamburge (1933–1937 m.), Rostoke (1946–1949 m.) ir Bonoje (1951–1963 m.). Jis parašė monografiją apie amonitus, kosmocerus. Paskelbė straipsnių apie jūros sistemos sluoksnius Lietuvoje. 1923 m. R. Brinkmanas, nagrinėdamas Prūsijos ir Lietuvos jūros nuogulų stratigrafinį suskirs-

³⁸Kaveckis M. Vasaros 1926 metų geologinės ekspedicijos darbų apyskaita, p. 220–268.

³⁹Krenkel F. Monographie der Kelloway-Fauna von Papilani in Westrussland, *Palaentographica*, 1915, t. 61, p. 191–363.

⁴⁰Wetzel W. Zur Stratigraphie der Jura-Ablagerungen von Papilani, *Zbl. Mineral., Geol. und paläontol.*, 1919, t. 7/8, p. 122–128.

tymą Papilės apylinkėje, nuosekliai aprašė jūros nuogulų sluoksnius⁴¹. Jis priėjo prie išvados, kad Lietuvà jūros periodo metu buvo tarpinėje (Vidurio Europos) zonoje tarp borealinės (šiaurės rytuose) jūros ir Viduržemio jūros (šiltos) zonų. Autorius pateikė net 16 facinių žemėlapių, kuriuose matyti Papilės jūros padėtis. Kitame darbe 1927 m. R. Brinkmanas patvirtino, kad Lietuvės jūros nuogulos užima tarpinę padėtį tarp Rusų platformos centrinės dalies jūros sistemos uolienų ir Vakarų Europos⁴². Jis padarė išvadą, kad Papilėje prie Augustaičių malūno atodangoje slūgsantys juodi jūros moliai priskirtini viršutiniam kelovėjui arba apatiniam oksfordžiui.

Atodangoje prie Ventos netoli Papilės geležinkelio stoties išlenda vidurinio ir viršutinio kelovėjo nuogulos. Žemiau pasroviui prie Ventos kairėje pusėje ir į ją atsiveriančioje griovoje, jo manymu, slūgso jaunesni (oksfordžio) sluoksniai. Senesni jūros sistemos sluoksniai paplitę Ventos slėnyje piečiau Papilės.

R. Brinkmanas pateikė tokį Papilės jūros sistemos nuogulų suskirstymą (iš viršaus į apačią): 1) Juodi moliai su žėručiais ir konkretijomis, apie 11 m storio; 2) Smiltainiai su gausia fosiline fauna, apie 6,9 m storio; 3) Šviesūs smėliai su lignitu (rudąja anglimi), apie 2,5 m storio, kurie nusileidžia po Ventos vandeniui. Jis tvirtino, kad Papilėje surasta fauna priskirtina viduriniajam ir viršutiniam kelovėjui bei apatiniam oksfordžiui. Pastebėjo, kad ypač yra gausūs jūros sistemos vidurinio kelovėjo paleofaunos radiniai Papilėje. R. Brinkmano stratigrafiniai darbai buvo naudojami vėliau kitų jūros tyrinėtojų. K. Baurlenas (Beurlen), ištyręs jūros ir kreidos uolienų riedulių fauną, tvirtino, kad Papilėje gali pasitaikyti jūriniai makrocefalitų sluoksniai, kurių R. Brinkmanas nepripažino, nes nesurado *Macrocephalites* ir *Proplanulites* radinių jūros nuogulose Papilėje⁴³. Rieduliai rodė, kad jūros uolienų sluoksniai buvo paplitę šiauriau prieš užslenkant ledynams pleistocene, kurie juos nuardė.

Vertindamas atliktus Papilės jūros tyrinėjimus, 1934 m. J. Dalinkevičius rašė:

*„Plačios Boden' o, Krenkel' io ir Brinkman' o monografijos apie mūsų jurą, monografijos, kur aprašoma ir analizuojama fauna ir fizinės bei geografinės kiekvieno sluoksnio susidarymo sąlygos, liudija, kiek rimtai šioje srityje kai kurių geologų jau buvo pasidarbuota“*⁴⁴.

1922 m. Kaune atidarius Lietuvos universitetą ir jame įsteigus Geologijos katedrą, Papilės atodangas ėmėsi kruopščiai tyrinėti jos darbuotojai – geologai M. Kaveckis, Č. Pakuckas ir J. Dalinkevičius.

M. Kaveckis 1926 m. geologinės ekspedicijos metu Papilėje Ventos atodangose rinko jūros fosilijas⁴⁵. Jas minėjo ir rašydamas apie Lietuvos geologinį pagrindą ir geologinio žemėlapijo sudarymą⁴⁶. Už šį darbą jam buvo suteiktas mokslų daktaro laipsnis.

⁴¹Brinkmann R. Der Dogger und Oxford des Südbaltikums, *Jb. preuss. geol. Landesanst.*, 1923, t. 44, p. 477–513.

⁴²Brinkmann R. Der ostpreussische–litauische Dogger und Unteroxford, *Schr. phys.-ökon. Ges. Königsb.*, 1927, t. 65, sąs. 2, p. 49–96.

⁴³Beurlen K. Zwei stratigraphisch wichtige Geschiebe (Jura und Kreide) aus dem ostpreussischen Diluvium, *Zb. Mineral. Geol. und Paläontol., Abt. B.*, 1931, p. 145–160.

⁴⁴Dalinkevičius J. Papilės jūros profilio ir tektonikos klausimu, *Kosmos*, 1934, t. 15, p. 194–304.

⁴⁵Kaveckis M. Vasaros 1926 metų geologinės ekspedicijos darbų apyskaita, *Lietuvos universiteto Matematikos–gamtos fakulteto darbai*, 1928, t. 4, p. 220–268.

⁴⁶Kaveckis M. Lietuvos geologijos pagrindai ir, remiantis grėžinių duomenimis, senesnių padarų geologinio žemėlapijo sudarymas, *Vytauto Didžiojo universiteto Matematikos–gamtos fakulteto darbai*, 1931, t. 5, sąs. 2, p. 585–671.



Kauno universiteto darbuotojai tiria Papilės jūros atodangą. 1925 m. Centre – rankiniu grąžtu gręžiamas jūros nuogulų sluoksnis. Iš Šiaulių „Aušros“ muziejaus fondų



Kauno universiteto studentai Ventos pakrantėje tyrinėja jūros atodangą. Centre – Alekna, jo kairėje – Rožė Unikaitė (Jankauskienė). 1925 m. Iš Šiaulių „Aušros“ muziejaus fondų

Papilės jūros sistemos kelovėjo ir oksfordžio amonitų fauną detaliam tyrinėjimui tyrinėjo Č. Pakuckas⁴⁷. Apžvelgęs ankstesnių geologinių tyrimų istoriją, jis, remdamasis naujai surinkta medžiaga, paneigė apatinio kelovėjo buvimą Papilėje. Jis tvirtino, kad šviesūs smėliai, neturintys fosilinės faunos, yra kontinentinių gėlųjų vandenių suplauti. Jūrinės nuosėdos prasideda nuo vidurinio kelovėjo, pradedant *Kosmoceras jason* biozona.

Č. Pakucko surasti amonitai rodo, kad Papilėje yra apatinio oksfordžio patys aukščiausi sluoksniai. Surado nuosėdų kaupimosi pertrauką. Papilės jūros periodo jūra buvo dalis negilių didelių jūrų, kurių virtinė tęsėsi nuo Anglijos iki Rusijos. Č. Pakuckas minimame darbe sudarė visų savo ir anksčiau aprašytų faunos rūšių sąrašą. Jis taip pat charakterizavo skirtingų rajonų faunos regioninius facinius skirtumus.

Kitais metais Č. Pakuckas, remdamasis amonitų faunos tyrimais, atliko

⁴⁷Pakuckas Č. Papilės oksfordo ir kelovėjo amonitų fauna, *Vytauto Didžiojo universiteto Matematinės-gamtos fakulteto darbai 1931–1932 m.*, 1932, t. 6, sąs. 2, p. 1–87.

Papilės jūros stratigrafinę apžvalgą⁴⁸. *Kosmoceras ornatum* zonos nuogulas išjungė iš *Kosmoceras jason* zonos. Jas priskyrė *Quenstedticeras lamberti* zonos apačiai. Zoniškas amonitų pasiskirstymas leido tvirtinti, kad Papilės jūros baseinas tiesiogiai jungėsi su Vakarų ir Rytų jūromis. Šiame darbe surandame Papilės apžvalginį žemėlapi.

Č. Pakuckui už Papilės paleontologinius tyrimus 1933 m. gruodžio 15 d. buvo suteiktas habilituoto mokslų daktaro laipsnis, tačiau prie jų vėliau negrįžo. Nuo 1930 iki 1940 m. jis dirbo Kauno Vytauto Didžiojo universitete. Įsteigus Lietuvos geologinę tarnybą (1940 m.), net ir karo metais (iki 1944 m.) buvo jos viršininkas. Karo metu dar buvo ir Vilniaus universiteto Geologijos katedros vedėju (1942–1944). 1946 m. išvyko į Vakarų. Pateko į Lenkiją, dirbo Vroclavo universitete (iki 1954 m.), vėliau vadovavo Geologijos katedrai Liublino universitete. 1960 m. jam suteiktas profesoriaus vardas. Mirė Liubline 1965 m., kur ir palaidotas. Minint profesoriaus Č. Pakucko 100 metų jubiliejų (1998 m.), jo garbei Vilniaus universitete buvo suorganizuota mokslinė konferencija. Teko dalyvauti ir Liublino universiteto Geologijos katedros 50-ties metų minėjime, kuriai jis anksčiau vadovavo. Tuomet aplankėme jo kapą Liubline. Č. Pakuckas buvo gimęs 1898 m. Suválkų krašte, Seinų apskrityje, Tauraiškių kaime.

Papilės jūra domėjosi Lietuvos fundamentinės geologijos pradininkas Lietuvoje J. Dalinkevičius (1893–1980). Jo straipsnis apie Papilės jūros profilį ir tektoniką buvo atspausdintas „Kosmoso“ žurnale Kaune⁴⁹. Jis rėmėsi 1926 ir vėlesnių metų geologinių Papilės jūros tyrinėjimų medžiaga. J. Dalinkevičius pateikė Papilės jūros geologinio profilio suskirstymą pagal 1926 m. duomenis ir savo suskirstymą sugretino su V. Sokolovo (1844), K. Grevingko (1861), E. Šelvino (1894), V. Vecelio (1916), Č. Chmielevskio (1903), R. Brinkmano (1922), M. Kaveckio (1931) skirstymu. J. Dalinkevičius rado ryškia jūros sluoksnių depresiją tarp Pašalpos kapinių ir stoties vandentiekio. Įdomūs yra pateikti jūros sistemos nuogulų pado su permio sistemos uolienomis absoliutiniai aukščiai tuomet žinomuose gręžiniuose: 1. Viskonto gręžinyje ties buv. geležinkelio vandentikiu Ventos pakraštyje gilumoje +56,0 m NN; 2. Universiteto Geologijos Kabineto gręž. Nr. I Ventos pakraštyje 150 m nuo vandentiekio papuپی žemyn +61,0 m; 3. Universiteto Geologijos Kabineto gręž. Nr. III Ventos kairiajame krante priešais malūną +60,0 m; 4. Pieninės gręžinyje ties bažnyčia +43,5 m; 5. Lentpjūvės gręžinyje Nr. 13 apytikriais duomenimis +65,0 m.

Pažymėtina, jog malūno tvenkinio paviršius laikomas aukštumoje maždaug +71 m NN; žemiau malūno dedamo žemėlapio ribose vanduo puola iki +68 m.

Pokariu Papilėje jūros sistemos nuogulas, fauną, stratigrafiją ir kt. nagrinėjo J. Kisinėrius (nuo 1952 m.)⁵⁰, A. Vienožinskienė (1958)⁵¹, A. Grigelis (nuo 1954 m.)^{52–54}, L. Rotkytė (nuo 1958 m.)⁵⁵,

⁴⁸ Pakuckas Č. Papilės jūros stratigrafinė apžvalga remiantis amonitų fauna, *Vytauto Didžiojo universiteto Matematikos-gamtos fakulteto darbai*, 1933, t. 7, sąs. 4, p. 447–484.

⁴⁹ Dalinkevičius J. Papilės jūros profilio ir tektonikos klausimu, *Kosmos*, 1934, t. 15, p. 194–304.

⁵⁰ Kisinėrius J. Lietuvos TSR jurainių darinių litologinė charakteristika, *Moksliniai pranešimai*, 1958, t. 7, p. 177–195.

⁵¹ Baltakytė-Vienožinskienė A. Naujos žiedadulkių ir sporų formos, rastos Pietinio Pabaltijo vidurinės jūros dariniuose, *LTSR MA Geologijos ir Geografijos institutas, Moksliniai pranešimai, Geologija ir Geografija*, 1958, t. 8, p. 241–255.

⁵² Grigelis A. Papilės jūros atodangos, *Geologinės ekskursijos vadovas*, Vilnius–Kaunas, 1991, p. 39–44.

⁵³ Григалис А. А. Стратиграфия юрских отложений Южной Прибалтики по данным микропалеонтологии, *Moksliniai pranešimai, Geol. ir geogr. LTSR MA Geol. ir geogr. inst.*, 1960, t. 12, p. 87–98.

⁵⁴ Григалис А. А. Фораминиферы юрских отложений Юго-западной Прибалтики, Вильнюс, 1985, с. 240.

⁵⁵ Ротките Л. Аммониты и зональная стратиграфия верхнеюрских отложений Прибалтики, Вильнюс, 1987, с. 1–144.

P. Šimkevičius (nuo 1973 m.)⁵⁶ ir kt. Suvestinio jūros amžiaus uolienuų pjūvio Papilėje stratigrafinis suskirstymas yra pateiktas A. Grigelio (1991)⁵⁷ septintojo Pasaulio lietuvių mokslo ir kūrybos simpoziumo geologinės ekskursijos vadove, remiantis jo atliktais foraminiferų mikrofaunos duomenimis ir amonitais. Sluoksniai pažymėti raidėmis, kurių indeksaciją pradėjo naudoti J. Dalinkevičius 1926 m. Papilės apylinkėse, kaip ir visoje Lietuvoje, buvo padaryta kompleksinė geologinė nuotrauka, masteliu 1:200 000. Pokario geologiniai darbai ir tyrimai, atlikti suminėtų ir kitų autorių, dabar leidžia įvertinti Papilės ir jos apylinkių geologines geomorfologines sąlygas.

Ventos vidurupio lyguma

Papilė yra Ventos vidurupio moreninėje lygumoje, esančioje iki 100 m aukščiau dabartinės Baltijos jūros lygio. Šios lygumos duburiu teka Ventos upė. Ventos vidurupio lygumos pagrindiniai morfologiniai bruožai buvo suformuoti Nėmuno apledėjimo Baltijos stadijos Vidurio Lietuvos fazės Ventos vidurupio ledyninės plaštakos, atsiskyrusios nuo Rygos įlankos – Latvijos vidurio ledyno srauto, maždaug prieš 14 tūkstančių metų slinkusios per Vidurio Lietuvos žemumą. Ten, kur gulėjo Ventos vidurupio plaštakos ledynas, dabar šiuolaikiniame reljefe liko duburys – glaciodepresija, išklota ledyno bazalinių sąnašų – dugninės morenos. Ventos vidurupio dugninės morenos duburys šiuo metu skiria Žemaičių salines (tarpplaštakines, vidines) aukštumas pietuose nuo Kuržemės (tokių pat) aukštumų šiaurėje. Lygumoje vyrauja plokščias ir banguotas priesmėlingas moreninis reljefas. Jį paliko sutirpusi prieš 13 500 metų minėta Ventos vidurupio ledyninė plaštaka, nusėdus ledo dugno dalyje neštomis sąnašoms. Vietomis ledyno morenines nuogulas perdengia nestora ledyno tirpsmo vandenų srautų suklotų birių smėlingų–žvirgždingų nuogulų danga ir pasitvenkusiame stovinčiame vandenyje nusėdusių molių (kartais juostuotų) sluoksniai. Pasi-taiko žemės paviršiuje smulkių pailgų ozų (ožianugarių) kalvų ir kuplių apvalaus plano keiminių kauburių. Šiauriau Papilės yra paplitusių drumlinų (kepalo formos ovalių) kalvų laukas. Šios drumlinų kalvos, išslėgtos Ventos vidurupio ledyninės plaštakos, kurios slinkimo kryptis linko į vakarus, plaštakai išispraudžiant tarp Žemaičių ir Kuržemės salinių (tarpplaštakinių, vidinių) aukštumų. Drumlinų kalvos savo ilgosiomis ašimis yra ištįsusios išilgai ledo slinkimo krypties. Taigi jos parodo, kuria kryptimi plėtėsi Ventos vidurupio ledyninė plaštaka. Šiuos drumlinus ir jų kryptis yra iššifravęs V. Vaitonis, naudodamas topografinių žemėlapių izohipses⁵⁸. Jo dešifravimo schemoje matome drumlinų kalvų ištįsą sistemą šiauriau Akmenės. Ventos vidurupio lygumos reljefas dešifruotas R. Guobytės (2000) pateiktame žemėlapyje.

Ventos vidurupio lyguma pagal dirvožemio, klimato ir augalijos pobūdį bei kitas savybes buvo priskiriama arba Vakarų, arba Rytų sritims. A. Basalykas, atlikdamas Lietuvos fizinį geografinį rajonavimą, vis dėlto Ventos vidurupio lygumą priskyrė Kuršo–Žemaičių sričiai, motyvuodamas tuo, kad ji nuo Vidurio Lietuvos žemumos yra atskirta lėkštos pakilumos, Rytų Kuršo aukštumos tęsinio, į pietus einančios link Šiaulių⁵⁹. Geologė Rimantė Guobytė, nagrinėdama

⁵⁶Šimkevičius P. Jurassic of the South-Eastern Baltic, Lithology and clay minerals, Vilnius, 1998, p. 170.

⁵⁷Grigelis A. Papilės jūros atodangos, *Geologinės ekskursijos vadovas*, Vilnius–Kaunas, 1991, p. 39–44.

⁵⁸Vaitonis V. *Lietuvos glacigeninio reljefo morfostuktūrinė analizė*, Vilnius, 2000, p. 54.

⁵⁹Basalykas A. *Lietuvos TSR fizinė geografija*, 1965, t. 2, p. 495.



Lietuvos paviršiaus geologijos ir geomorfologijos ypatumus, Ventos žemumą priskyrė Vidurio Lietuvos žemumai⁶⁰.

Ventos vidurupio lygumos tęsinį Latvijoje sudaro vadina-
moji Ventos gelda, kuri dalija Kuršo aukštumas į dvi dalis:
Vakarų Kuršo ir Rytų Kuršo aukštumas. Autoriaus nuomone,
Ventos vidurupio žemuma pagal savo glaciomorfologinę raidą
atsiskiria ir nuo Vakarų, ir nuo Rytų srities. Ji yra gana sava-
rankiška pagal sandarą, nes turi senesnių uolienuų cokolį, ir ją
suformavo savaran-
kiška ledyno plaštaka su specifine glaciodynamika. Tektoniškai ji yra Baltijos muldos
sąlyčio su Latvijos įlinkiu zonoje. Paleozojaus pabaigoje šias dvi tektonines struktūras
atskyrė Liepojos–Suginčių fleksūrinė pakopa (Žeiba, 1956)⁶¹. Ši sąlyčio zona vėliau
išliko judri ir suformavo Akmenės–Šiaulių prekvartero uolienuų cokolį, kuris yra pa-
kilęs viršum dabartinės jūros lygio apie 60–70 m, perdengtas kvartero ledyninių
nuogulų plonos dangos.

Akmėnės–Šiaulių prekvartero uolienuų cokolis, sudėtas iš klinčių ir dolomitų,
pastojo kelią ledynams, šliaužusiems iš šiaurės. Prie šio kliuvinio iš pietų pusės yra
prisiglaudę triaso ir jūros sistemų mažiau atsparios ledyninei erozijai (egzaracijai)
nuogulos ir nuosėdos. Jas iš dalies nuo ledyninio nuardymo apsaugojo minėtas at-
sparesnių uolienuų cokolis (pakiluma). Bet šiauriau slūgsojusi jūros sistemos sluoksnių
ištisinė danga buvo pleistoceno ledynų
sunaikinta. Išliko tik pavieniai palikuo-
nys, gulintys ant triaso sistemos molingų
sluoksnių, kurie savo ruožtu buvo išva-
goti kontinentinių ledynų. Papildė jūros
atodangos Ventos upės šlaituose atiden-
gia tokius ledyninės egzaracijos atlaikus.

*Papildė jaunimas
prie Ventos.*

1932 m.

*J. Sinkevičiaus nuotr.
Iš S. Daukanto
muziejaus fondų*

⁶⁰Guobytė R. *Lietuvos paviršiaus geologijos ir geomorfologijos ypatumai bei deglaciacijos eiga* (daktaro disertacija), Vilnius, 2002, p. 143.

⁶¹Žeiba S. Viršutinio devono (D₃) Žagarės, Senosios Žagarės ir Klykolių sluoksnių išplitimo Lietuvos TSR teritorijoje klausimu, *Lietuvos TSR MA Darbai*, ser. B, 1956, t. 4, p. 91–99.

Taigi Ventos vidurupio lygumos giluminėje sandaroje išryškėja dvi dalys: šiaur rytinė ir pietvakarinė.

Šiaur rytinėje dalyje prekvartero senesni devono, karbono, triaso ir jūros sistemų uolienu bei nuogulų sluoksniai ardyti ir išvagoti ledynų, yra padengti labai plona jų sąnašų danga. Kvartero ledyninių nuogulų storis didesnis (iki 20 m) tik egzarciniuose lobuose (slėniuose). Ant prekvartero uolienu pakilimų jų storis visiškai nedidelis, vos 1–2 m. Todėl, galima sakyti, kad šios uolienos beveik išlenda į žemės paviršių. Papilė ir jos apylinkės patenka į šios šiaur rytinės dalies kraštutinę zoną. Tai nulėmė jos geologinį unikalumą. Jūros, triaso ir permio sluoksniai Ventos ir jos intakų slėniuose atsidengia negiliai po kvartero ledyninių nuogulų danga.

Pietvakarinė Ventos vidurupio dalis patenka į triaso sluoksniuose ledynų išardytą duburį, kuris užpildytas iki 80–100 m storio kvartero nuogulų dangos. Šiame duburyje išliko senesniųjų apledėjimų ledynų sąnašos – morenų sluoksniai. O Ventos vidurupio žemumos rytinėje dalyje surandamos vos paskutiniojo apledėjimo paskutinės stadijos ir paskutinės fazės morenos, rečiau po jomis išliko senesnių.

Ventos vidurupio ledyno plaštaka, traukdamasi į šiaurę, paliko tą moreninę dangą, kuri priklauso vėlyvajam pleistocenui. Ledyninės plaštakos pasitraukimas atspindi jos paliktuose moreniniuose gūbriuose ir lygumos paviršiuje, kuriame pastebimi skirtingo aukščio trys lygiai: viršutinis, vidurinis ir apatinis. Viršutinis yra prisišliejęs prie Žemaičių aukštumos. Ventos vidurupio žemumos viduriniam lygiui, plyninčiam maždaug 100–85 m aukštyje viršum jūros lygio, priklauso Papilė ir jos apylinkės. Didžiausią plotą Ventos vidurupio žemumoje užima apatinio lygio paviršius, esantis vakariau ar šiauriau. Šiuos visus reljefo lygius perskrodžia Ventos slėnis, turintis atskirose atkarpose šiek tiek skirtingą sandarą.

Ventos upė

Ventos upės slėnis yra svarbiausias kraštovaizdžio elementas – reljefo forma ir Papilėje, ir jos apylinkėje. Ventos slėnis iširėžęs į moreninę lygumą, kurią paliko Nemuno apledėjimo Baltijos stadijos Vidurio Lietuvos fazės ledynas, padengęs raudono moreninio riedulingo priemolio ir priemolio danga. Papilėje Ventos slėnio gylis siekia nuo 18 iki 24 m. Ventos upės vandens lygis prie atodangos rytiniame miestelio pa-



Ventos slėnis.

1935 m.

*J. Sinkevičiaus nuotr.
Iš Šiaulių „Aušros“
muziejaus fondų*

kraštyje prieš geležinkelio stotį yra apie 72 m aukščiau dabartinio Baltijos jūros paviršiaus. Šiaurvakariau nuo Papilės Ventos vandens paviršiaus absoliutus aukštis yra 68,2 m. Slėnio plotis Papilėje siekia iki 300–400 m. Vandens gylis upėje nevienodas, nuo 0,4 m iki 2 m ir didesnis duburiuose. Upės vagoje anksčiau būdavo matyti gausybė iš ledyninių sąnašų išplautų eratinių riedulių, kurių diametras dažniausiai 0,7–1 m, retai pasitaikydavo didesnių, iki 2 m. Rieduliai daugiausia yra Fenoskandijos kristalinių uolienu atplaišos, į Lietuvą atneštos pleistoceno ledynų daugiau negu 600 km.

Papilėje Ventà daro staigius posūkius. Tekėdama iš rytų, upė keletą kartų pasisuka. Iš pradžių, darydama vingį, ji krypsta į kairę, toliau – į dešinę ir žemiau už tilto, bažnyčios ir kapinių – vėl į kairę. Žemiau buvusio malūno palei tiltą upės slėnis susiaurėja. Toje vietoje tarp gana aukštų krantų Venta daro posūkį ir griaužia dešinią krantą.

Ventos slėnyje šlaitai yra statūs įgaubtuose vingių posūkiuose, nuo seno ardomi upės šoninės erozijos, ypač pavasario potvynių. Išgaubtuose vingiuose matyti terasų pakopos (panoraminė nuotrauka). Juose išryškėja trijų aukščių terasų aikštelės. Dvi terasos yra viršsalpinės, kurių neužlieja potvynių vanduo. Aukštesnioji viršsalpinė terasa pakilusi aukščiau upės vandens lygio 10–12 m, žemesnioji – vos 3–5 m. Pastaroji retkarčiais pakraščiais semiamą potvynio vandens. Prie pat vagos šliejasi žemos salpinės terasos atkarpos. Ventos vagos plotis nevienodas (25–70 m), vidutiniškai jis yra apie 41,6 m. Upės vagos nuolydis nėra didelis: 0,96 m per vieną kilometrą. Išplatėjusiose vagos atkarpose seklesnėse vietose pasitaiko vandens žolių salos. Upės vaga dumblyja. Dumblą sulaiko vandens augalų sąžalynai.

Ties Papilė Venta vidutiniškai prateka 10,4 m³ vandens per sekundę, toks yra jos vidutinis debitas. Maksimalus debitas padidėja iki 36,9 m³/s, minimalus – 0,15 m³/s būna vasarą ir 0,10 m³/s žiemą. Vandens lygio aukščių svyravimas per metus siekia 4 m. Venta šiuo metu nepatvenkta. Tačiau ankstesnės užtvankos atstatomos, pavyzdžiui, prie Papartynės. Akmenės rajone yra keletas patvenktų upelių, įtekančių į Ventą. Arčiausiai Papilės 1986 m. buvo supiltas slenkstis iš žemių prie Šaltiškių Prāgalvio upelyje. Šaltiškių tvenkinio plotas 35,3 ha, ilgis 1,10 km, maksimalus plotis 0,41 km, kranto ilgis 2,5 km. Prāgalvio upelio baseino plotas 21,5 km². Užtvanka pastatyta 12,5 km atstumu nuo jo žiočių. Upelio debitas 0,1 m³/s vidutiniškai. Žemių užtvankos aukščio altitudė siekia 85,2 m, užtvankos ilgis 180,0 m, plotis 8 m. Aukščiausias vandens lygis tvenkinyje gali siekti 84,2 m, o žemiausias – 82,5 m. Tvenkinys buvo suprojektuotas pramonės reikalams.

Šiuo metu natūralus tvenkinys susidarė iškasus triaso molį Eglėsių karjere iki 60 m gylio. Tvenkinys priklauso Papilės savivaldybei.

Ventos upės slėnis ir kai kurie jos intakai pragriaužė kvartero ledynmečių nuogulas ir atidengia senesnių geologinių periodų (permo, triaso, jūros) uolienas, nuogulas ir nuosėdas. Todėl čia gausu jų atodangų.

Ventos regioninis parkas

Apima Ventos slėnį ir apyslėnį Akmenės rajone. Jis užima 9 610 ha plotą, paskelbtas 1992 m. Parko priežiūra ir apsauga yra Akmenės rajono ir Šiaulių apskrities savivaldybių pareiga. Regioniniam parkui taip pat priklauso kairiųjų Ventos intakų žemupiai (Virvūtės, Āvižlio su Vegerės intaku, Uōgio). Į jį patenka Purvių ir Āvižlių miškai. Pirmajame miške yra Purvių botaninis draustinis – spanguolynas.



*Ventos upės akmenuota vaga. Apie 1925 m.
S. Vaitkevičiaus nuotr.
Iš S. Daukanto mokyklos muziejaus fondų*

*Dideli rieduliai, išplauti iš morenų Ventos
pakrantėje. 1936 m. J. Sinkevičiaus nuotr.
Iš S. Daukanto mokyklos muziejaus fondų*

Ventos regioniniame parke yra daug gamtos ir kultūros paminklų (žr. 1–6 splv. nuotr.). Papilėje, netoli tilto dešiniajame Ventos krante, auga įstabi penkiolikakamienė liepa. Ventos upės slėnio šlaituose ir Jūrakalnio griovoje yra 9 jūros periodo uolienuų atodangos. Ši slėnio atkarpa anksčiau, 1960 m., buvo paskelbta Papilės geologiniu draustiniu. Papilės geologinio draustinio Ventos regioniniame parke pagrindiniai negyvosios gamtos saugomi objektai yra jūros sistemos (periodo) uolienuų ir nuogulų dvi atodangos. Jose slūgso vėlyvosios jūros periodo (kelovėjo ir oksfordžio amžiaus) uolienuų sluoksniai. Unikalus yra tuose sluoksniuose suakmenėjusių gyvūnų radiniai. Jie sudaro fosilijų kompleksą, jungiantį įvairius iškastinius gyvius – brachiopodus, moliuskus, dygiaodžius, žuvis, foraminiferas ir kt. Šie suakmenėjimai yra gausūs Papilės Ventos atodangose. Čia juos rinko ir tyrinėjo geologai paleontologai iš įvairių Europos šalių. Todėl nenuostabu, kad jie yra saugomi Europos šalių muziejų kolekcijose. Teko matyti Papilės fosilijas, saugomas Varšuvoje Lenkijos mokslų akademijos Žemės muziejaus kolekcijose. Č. Chmielevskio surinktos kolekcijos sudarė gražiausių didelių paleontologinių muziejų Vokietijoje dalį, kurios turėjo pasaulinį vardą.

Suakmenėjusios faunos likučiai pasitaiko nuosėdinės kilmės uolienose – klinityse, dolomituose, baltoje kreidoje, molyje, smiltainyje ir kitose, kurioms atsirasti medžiaga susikaupė vandenyje – jūrose, ežeruose ar upių vagose, – o kartais ir sausumoje. Besikaupiančiose nuosėdose ir nuogulose buvo palaidoti tuomet gyvavusios, tačiau nuolat savo egzistavimą užbaigiančios faunos ir augmenijos likučiai – geldelės, kriauklėlės, šarvai, dantys, skeleto dalys ir pan. Suakmenėjo tik nedidelė dalis kažkada gyvenusių augmenijos ir gyvūnijos liekanų. Jos išlaikė pirminę savo formą. Kita dalis išnyko, nepalikdama uolienose pėdsakų. Ypač greit dingsta minkštosios organinės dalys. Daugiausia išlieka tik kietosios, iš mineralinės medžiagos sudarytos dalys. Organizmų transformavimas iš biosferos į litosferą vadinamas fosilizacija. Yra keletas fosilizacijos rūšių. Gyvių perėjimas iš biosferos į litosferą yra sudėtingas. Skiriami trys organizmo palaidojimo etapai. Juos aptarsime atskirai.

I. Organizmų liekanų susikaupimas. Gyviai žūsta dėl įvairių priežasčių – katastrofų, druskingumo pakitimo baseinuose, kuriuose jie gyveno, potvynių, vulkanizmo, ligų, deguonies stokos ir pan. Kad išliktų palaidotoje būklėje, svarbu, kad organizmai turėtų kietą skeletą iš neorganinės medžiagos. Organizmai, kurie tokio skeleto neturi, retai išlieka.

II. Gyvių liekanų palaidojimas, t. y. žuvusių organizmų liekanos yra padengiamos nuosėdų. Skiriamos dvi skirtingos nuosėdų kaupimosi aplinkos – jūrinė, kurios aplinkoje šie procesai vyksta labai greitai, ir kontinentinė, kurioje tik atskirais atvejais organizmai gali būti palaidoti.

III. Tai pati fosilizacija, arba suakmenėjimas, fiksavimas uolienoje. Liekanose pagausėja mineralinių medžiagų, vyksta perkristalizavimas, metasomatozė ir kiti sudėtingi geocheminiai procesai.

Šiek tiek skiriasi augalų palaidojimo sąlygos. Surandamos fosilijos būna kelių išvaizdų: atspaudų, vidinių ir išorinių branduolių pavidalo.

Papilės jūros uolienuų ir nuogulų su fosilinės faunos ir floros liekanomis atodangos turi svarbią geologijos mokslui reikšmę, pagrindžiant mezozojaus eros jūros sistemos stratigrafiją ir ryškinant paleogeografinių sąlygų raidą tuo metu, kai tos

sistemos nuogulos ir nuosėdos klojosi⁶². Šias atodangas naudoja mokymo tikslais. Kasmet jas aplanko Vilniaus universiteto geologijos specialybės studentai mokomosios geologinės lauko praktikos metu birželio mėn. antroje pusėje. Jie mokosi rinkti, atpažinti ir dokumentuoti suakmenėjusios jūros faunos liekanas, uolienuų ir mineralų pavyzdžius. Čia surandami suakmenėjusios jūros miško medžių medienos reliktiniai gabalai. Juose mediena dažnai yra pakeista silicio (kvarco grupės) mineralais. Taigi turime mineralų pseudomorfozes. Jos primena medienos sandarą, tačiau tai ne mediena, o ją primenanti mineralinė medžiaga. Ši medžiaga, pakeitusi medieną, išlaikė jos sandaros pirminius bruožus.

Jūros sistemos nuogulos atodangose surandamos abiejuose Ventos krantuose beveik 5 km atkarpoje nuo Augustaičio malūno iki tilto per Veňtą⁶³. Į Ventos slėnį atsiveria trys stambios griovos. Tų griovų gylis prie Ventos siekia 10–12 m. Kairiajame Ventos krante į pietus nuo kapinių, t. y. priešais malūną, yra ilgiausia ir geriausiai žinoma *Jūrakalnio griova*. Kitos dvi, senoji ir naujoji, mažesnės, yra viena greta kitos dešiniajame Ventos krante tarp II piliakalnio (senųjų kapinių) ir vidurinės mokyklos⁶⁴.

Svarbiausios Papilės jūros uolienuų ir nuogulų sluoksnių atodangos yra dvi: 1-oji, priešais geležinkelio stotį, ir 2-oji, Jurakalnio griovoje. Pirmojoje atodangoje dar 1830 m. pirmą kartą buvo ištirti ir nustatyti jūros sistemos (periodo) uolienuų ir nuogulų sluoksniai. Vėliau, pasklidus žiniai apie tai, daug kartų lankėsi ir jas tyrinėjo Lietuvos ir kitų kraštų geologai.

Pirmoji atodanga dabar apaugusi ir padengta deliuvio danga. Ją, kaip gamtos paminklą, tvarkė geologai gamtosaugininkai. Tačiau gamtiniai procesai beatodairiškai ima viršų. Ši atodanga yra Ventos dešiniajame pagrindiniame šlaite, apie 150 m į pietus nuo Papilės geležinkelio stoties ir apie 1,34 km į rytų šiaurryčius nuo gelžbetonio tilto per Ventos upę Papilėje. Dabar jos buvimo vietą net sunku per sąžalynus surasti. Ją apaugo krūmai, gudobelės, driekiasi gervuogynai, auga varnalėšos, kiekiai, dilgėlės ir kiti augalai, atsiradę su antropogenine veikla. Apie 1930 m. darytose nuotraukose atodanga buvo matyti visai plika, nuplauta Ventos potvynių. Ji pati reikšmingiausia iš visų Ventos slėnyje esančių atodangų. Šios atodangos uolienuų ir nuogulų sluoksniai buvo detalai aprašyti dar prieš karą 1926 m. prof. J. Dalinkevičiaus⁶⁵. Vėliau juos aprašė dr. Lilija Rotkytė, tyrinėjusi juose surandamus jūros suakmenėjusius amonitus. Jūros atodangose pasitaiko brachiopodų (pečiakojų), moliuskų, savotiškų fosilijų – belemnitų (žr. 7–10 splv. nuotr.).

Belemnitai

Papilės atodangų uolienuų ir nuogulų sluoksniuose retkarčiais galima pastebėti kulką arba strėlę primenančius akmenukus. Žmonės juos vadina *velnio, raganos pirštais, perkūno strėlėmis, kiaulseniais*. Senovėje gamtininkai ilgą laiką juos laikė žaibo trenkimo į uolieną padaru. Tačiau jau 1724 m. buvo nustatyta, kad tai yra gyvių – belemnitų – skeleto suakmenėjusios (fosilinės) liekanos.

⁶²Grigelis A., Kondratas A., Mikaila V., Skuodienė I. Pirmieji geologiniai tyrinėjimai (XVIII a. pabaiga–XX a. pradžia), *Lietuvos TSR geologijos istorija*, Vilnius, 1981, p. 23–38.

⁶³Grigelis A. Papilės jūros atodangos, *Geologinės ekskursijos vadovas*, Vilnius–Kaunas, 1991, p. 39–44.

⁶⁴Linčius A., Vodzinskas E. *Armonos, Pelyšos, Nemunėlio–Apaščios ir Papilės geologiniai draustiniai*, Vilnius, 1976, 1 d. (tekstas, p. 217), 2 d. (planai, 8 vnt.), rankraštis, p. 150.

⁶⁵Dalinkevičius J. Papilės jūros profilio ir tektonikos klausimu, *Kosmos*, 1934, t. 15, p. 194–304.

Belemnitai (*belemnion* – strėlė) – su vidine kriaukle galvakojai (klasė *Cephalopoda*) moliuskai, gyvenę tikrai jūrose. Turėjo dešimt čiuptuvų (galūnių) su dviem eilėm kabliukų. Žemėje jie atsirado paleozojaus eros karbono periode (prieš 299 milijonus metų) ir išnyko mezozojaus eros kreidos periodo pabaigoje (prieš 80 milijonų metų). Vidinė kriauklė susidėjo iš konotekos, rostrumo ir prostrako. Jų netolimi giminaičiai *belemnitoidai*, taip pat galvakojai, dabar gana gausiai gyvena šiltose jūrose ir vandenynuose su normaliu druskingumu (3,5%), pavyzdžiui, kalmarai, aštuonkojai ir sepijos. Jų dydžiai nuo 1 cm iki 8 m. Jais minta kašalotai. Tačiau šių gyvių nesurandama Baltijos ir Juodojoje jūrose, kurių vandens druskingumas yra sumažėjęs iki 1,2–1,8%. Jie plaukioja greitai, reaktyviu būdu, t. y. iššvirkšdami vandenį iš mantijos ertmės. Panašiai judėjo ir belemnitai, kurie išnykę ir surandamos tik jų suakmenėjusios liekanos – rostrumai (*rostrum* graikiškai – strėlė). *Rostrumai* – kieta ir sunki, stipriai atrofuoata filogenetinės raidos metu skeleto dalis. Forma ir išvaizda primena cigarą. Rostrumai – konusiški arba cilindriški, sudėti iš koncentriškų amfitekos (daugybės septų) organinių ir neorganinių plokštelių. Juos sudaro bitumingas kalcito mineralas su radiališkai spinduliška struktūra. Trinant rostrumą, sklinda katės šlapimo kvapas, todėl žmonės juos dar vadina *kačių akmeniu*. Rostromo priekyje yra piltuvėlio formos įdubėlė, vadinamoji alveolė. Jų ilgis nuo kelių iki dešimties centimetrų. Rostrumas turėjo kelias funkcijas: suteikė svorį, kad, prisipildžius kriauklės kameroms oro, gyvis ne taip greit iškiltų iš vandens, stabilizavo gyvūno padėtį plaukiojant, apsaugojo kūno užpakalinę dalį.

Suakmenėjusių rostrumų paviršiuje dabar gerai pastebimi organizmo plonyčių kraujo indų (*Sulci vasculares*), dvigubų šoninių vagelių, plokštelių, granuliacijų ir kiti atspaudai. Kalcitiniai rostrumai yra labai atsparūs dūlėjimui, todėl jie gerai išlieka uolienose. Kartais uolienoje pasitaiko susitelkusių vienoje vietoje daugybė belemnitų rostrumų. Tokias vietas vadina „*belemnitų kovos laukais*“. Gal tai belemnitų masiško žuvimo pasekmė, o gal rostrumus ten suplovė jūrų dugninės srovės, kurios priekrantės zonoje labai dažnos.

Belemnitai gerai plaukiojo visomis kryptimis: ir vertikaliai, ir horizontaliai. Nors belemnitai, kaip ir dabar jūrose gyvenantys galvakojai su vidine geldele, buvo plėšrūnai, tačiau jais pačiais mito stambesni už juos gyviai – ropliai (ichtiozaurai, pleziozaurai) ir žuvis.

Panašių, tačiau smulkių belemnitų liekanų surandama jūros sistemos uolienų sluoksniuose Papilėje. Jas galima naudoti kaip klasiškas būdingąsias fosilijas nustatant uolienų amžių.

Pasinaudodami L. Rotkytės darbu⁶⁶, žemiau pateikiame 1-osios atodangos aprašymą, kuri pradėsime leisdamiesi nuo viršaus link Ventos upės vandens kranto linijos.

Viršuje slūgso jauniausios geologinės sistemos – kvartero – ledynmečių laikotarpio (periodo) nuogulos. Jas sudaro paskutiniojo Nemuno apledėjimo ledynų suklotos sąnašos – riedulingi, vadinamieji moreniniai, priemoliai, nudažyti ryškia ruda ir raudonai ruda spalva. Taigi šitie priemoliai iš viršaus pridengia ir paslepia senesnius jūros sistemos sluoksnius, susidariusius prieš 150 milijonų metų. Kvartero ledyninių sąnašų – moreninių priemolių – amžius vos 14–22 tūkstančiai

⁶⁶Ротките Л. Аммониты и двустворки верхнеюрских отложений Советской Прибалтики, Канд. диссертация, 1968.

metų. Tuomet Papilės apylinkės buvo padengtos ledynų dangų, atslinkusių iš šiaurės, t. y. iš Fenoskandijos kalnų. Kvartero nuogulų dangos storis šioje atodangoje siekia iki 15 metrų. Mus domina žemiau slūgsantys jūros sistemos klodai. 15,0–17,8 m gylyje pasimato juodas žėrutingas ir labai smėlingas molis. Jis karbonatingas. Kai kur net su rusvai gelsvo geležingo (limonitizuoto) smėlio tarpsluoksniais ir pilko molingo žėrutingo, silpnai limonitizuoto smėlio lėšiais. Molyje yra surandami trys tamsiai rudo oolitinio gabalinio siderito tarpsluoksniai. Šio aprašyto sluoksnio storis iki 2,8 m. Sluoksnyje buvo surinkta labai retai pasitaikanti fosilinė (suakmenėjusi) fauna: *Astarte sauaegei* Lor. ir *Astarte termbiazenais* Lor. Gausios tame sluoksnyje apulintos belemnitų nuotrupos.

Po šiuo sluoksniu 17,8–18,8 m gylyje kastuvus atsiremia į rusvai geltoną smiltainį. Jo sluoksnio storis vos 1 metras. Tačiau jis kietas. Skyla nedideliais aštriabriauniais gabalais. Smiltainiui būdinga smulkiagrūdė struktūra ir geležingumas. Geležies oksidai jam suteikia rusvą ir geltoną spalvas. Smiltainis turi didelę molio priemaišą ir molio lėšius, slūgsančius horizontaliai. Šis smiltainis paviršiuje ištirpintas vandens yra padengtas smulkių kvarco grūdelių miltiškos masės plėvele. Sluoksnio viršutinis paviršius dėl tos priežasties palaipsniškas ir nelygus, duobėtas. Įdomūs iškastinės suakmenėjusios faunos radiniai, kurie susitelkę atskiruose lizduose uolienoje. Reikia pabrėžti, kad šie fosiliniai radiniai blogai išlaikę savo pirminės faunos išvaizdą. Jie buvo paveikti veiksnių, kurie smėlingą dumblingą nuosėdą pavertė smiltainio uoliena. L. Rotkytė yra nustačiusi dvi amonitų rūšis: *Kosmoceras transitionis* Nik., *Kosmoceras cf. compressum* Qenst⁶⁷. Pasitaiko dvigeldžių moliuskų fosilijos: *Oxytoma inaequivalvis* (Sow.), *Chlamys (Aequipecten) fibrosa* (Sow.), *Protocardia cognata* (Phill.), *Trigonia (Trigonia) zonata* (Ag.), *Myophonella undulata* (Ag.) ir kt.

Po smiltainiu 18,8–19,3 m gylyje slūgso vos pusės metro storio klinties sluoksnelis. Klintis turi tamsiai rudą spalvą. Kieta, nes geležinga, skaidosi plokštelėmis, turi smėlio grūdelių priemaišų. Pasitaiko joje labai blogai išsilaikiusių suakmenėjusių brachiopodų (pečiakojų) ir dvigeldžių moliuskų liekanų.

Brachiopodai, arba pečiakojai, dabartiniu metu nėra gausi gyvūnų grupė, tačiau geologinėje praeityje, paleozojinėje ir mezozojinėje erose, jie buvo plačiai paplitę ir dažnai dominavo kitų organizmų atžvilgiu. Dauguma brachiopodų gyveno šelfinėse jūrų dalyse, kur jie laisvai gulėjo ant dugno, galėjo būti prie jo prisitvirtinę arba įsirausę į dumblą, t. y. brachiopodai buvo nejudrūs jūrų dugno gyventojai ir tik jų lėliukės galėjo trumpą laiką plaukioti.

Morfologiniu požiūriu, brachiopodų skeletą sudaro nevienodo dydžio pilvo ir nugaros geldelės – simetrijos plokštuma eina išilgai kiautelio ir sutampa su jų vidurio linija. Geldelės uždarė ir atidarė specialūs raumenys. Pats kūnas buvo užpakalinėje kiautelio dalyje, kur prisitvirtinančios prie dugno formos turėjo ir kojelę, atliekančią prisitvirtinimo funkcijas. Specialiais raumenimis brachiopodai galėjo kojelę įtraukti arba išstumti per angą, taip pat reguliuoti savo padėtį dugno atžvilgiu. Priekinėje kiautelio dalyje buvo vadinamasis lopoforas ir galūnių aparatas, kuriuo brachiopodas nukreipdavo vandenį su maistinėmis medžiagomis į savo virškinimo traktą.

Iškastų brachiopodų minkštosios kūno dalys neišlieka, lieka tik kiauteliai

⁶⁷ Ротките Л. Аммониты и двустворки верхнеюрских отложений Советской Прибалтики, Канд. диссертация, 1968.

arba jų nugaros ir pilvo geldelės su minkštųjų kūno dalių atspaudais. Su šiomis liekanomis ir susiduria geologinės praeities brachiopodų faunos tyrinėtojas jūros atodangoje.

Surinktą medžiagą reikia išpreparuoti laboratorijoje ir nustatyti surinktų liekanų rūšinę sudėtį. Toliau tiriama brachiopodų faunos evoliucija, t. y. nustatomos jų rūšių, genčių kitimas laike. Pagal šį kitimą nustatomas santykinis uolienų amžius, kitais žodžiais tariant, atliekamas atskirų pjūvių stratigrafinis suskirstymas. Po to skirtingų pjūvių sluoksniai su vienoda rūšine brachiopodų faunos sudėtimi gretinami tarpusavyje ir laikomi vienalaikiais. Be to, pastaruoju metu ypač intensyviai tiriama brachiopodų paleoekologija – brachiopodų faunos buvęs ryšys su aplinkos sąlygomis. Ekologinių tyrimų pagrindu galima atkurti geologinės praeities jūrinių baseinų paleogeografines sąlygas.

Aprašomojoje atodangoje (19,3–20,5 m) guli vėl smiltainis, sucementuoti kadaise birūs smėliai. Smiltainis yra įgavęs rusvai geltoną spalvą. Jį sudaro įvairaus dydžio kvarco ir kitų mineralų grūdėliai. Jis gana karbonatingas, nes tai išryškėja, užpylus ant uolienos praskiestos druskos rūgšties (HCl 5–10% koncentracijos). Smiltainis silpnai sucementuotas. Jį jungia molinga medžiaga. Kai kuriose vietose jis kietesnis, ten stipriau sucementuotas karbonatais. Surandama fosilinės faunos nuotrupų, vadinaamojo zoodetrito, iš sutrupintų moliuskų geldelių. Pasitaiko suanglėjusios medienos. Taigi smėliai kaupėsi sausumos vandens telkiniuose.

Čia aprašyti jūros sluoksniai priskiriami viršutiniam sistemos skyriui, kelovėjo aukšto viršutinei daliai.

Žemiau surasti vidurinio kelovėjo vidurinės dalies nuogulos ir uolienos. Jos prasideda nuo 20,5 m.

20,5–21,0 m gylyje vėl slūgso pusės metro storio pilko smėlio sluoksnelis. Jis susilieja su aukščiau slūgsančiu smiltainiu ir viršutinė riba yra labai palaiipsniška. Sluoksnio viršutinėje dalyje smiltainis yra purvinos pilkos spalvos dėl molio priemaišos. Smėlis visiškai smulkutis ir dulkėtas. Smėlio sluoksnyje pasitaiko moliuskų plonasienių geldelių, kurios yra labai trapios ir jas išsaugoti būna sunku. Tam reikalingos ypatingos priemonės ir kruopštumas. Smėlyje gana gausūs kirmėlių šliaužiojimo suakmenėję pėdsakai, primenantys vamzdelius. Kirmėlės rausėsi organinės medžiagos turinčiame baseininiame dumble. Dažnai surandami brachiopodai.

Konglomeratą primenanti mišri smėlio ir molio uoliena slūgso 21,0–23,9 m gylyje. Jos spalva yra šviesiai geltona ir pereinanti net iki tamsiai rudos. Sluoksnyje surandami gerai išsilaikiusios amonitų fosilijos: *Kosmoceras jason* Rein., *Kosmoceras castor* Rein., *Kosmoceras obductum* Buck. Sluoksnio pade yra paplitęs gargždas ir fosilijų nuotrupos (zoodetritas).

Mūsų aprašomą šią garsią Papilės jūros atodangą užbaigia vėl geltono smulkiagrūdžio smėlio sluoksnis (23,9–25,4 m intervalas), kuris panyra po vandeniu, todėl jo storis nėra nustatytas, nes nepasiektas padas. Smėlis turi apeležėjusius lizdus. Jis vietomis turi įstrižai sluoksniuotą tekstūrą. Jame faunos kol kas nepasisekė surasti. Tai sausumos gėlų vandenių nuosėdos. Sluoksnį pajvairina tamsiai pilko molio tarpsluoksniai, kuriame pasitaiko gargždo dydžio sucementuoti gabalai. Kaip minėjome, šie aprašyti sluoksniai, pradėdant 21,0 m iki apačios, priklauso jūros sistemos viršutinio skyriaus žemesnei daliai.



*Krakežeris
Daunorių pelkėje*



*Prie Knyčio ežero.
2000 m.*



*Per sausras
išdžiūstantis
Pastovio ežeras.
Varniškių k.
1999 m. rugsėjis.
Dariaus Norkūno
nuotraukos*



*Žalioji plateivė.
Retas, į Raudonąją
knygą įrašytas
augalas.
Šeimatis. 1999 m.*

*Lieknosios plukės.
Apyretės, ne visur
paplitusios.
Klykiai. 1998 m.*



*Miškinis pelėžirnis
Varniškių miške*

*Gegužinė
žvynasaknė –
lazdynų ir alksnių
šaknis parazituojantis
augalas. 2000 m.*



*Žydi pelkinis gailis.
Daunorių pelkė*

*Raudonoji gegūnė –
saugomas orchidinių
šimos augalas
Pliaušės pelkėje.
D. Norkūno
nuotraukos*



*Skėtinė širdažolė
auga Šeimaties
kaimo dirvonuose*



*Dvilapė medutė
eglių paunksmėje
subrandino uogas.
Daunorių miškas*



*Pelkinės
mandrauninkės
žiedas pranašauja
vasaros pabaigą.
Vaišnoriškė*



*Miškinė gluosvė
Varniškių miške*



*Taurinis žvakidėlis
auga ant miško
paklotėje trūnijančios
medienos.
D. Norkūno
nuotraukos*



Maculineaalcon,
patinas



Maculinea rebeli,
patelė



Maculinea rebeli,
patinas



Bena bicolorana F.



*Kelpšaičių (Laukuvos) parkas.
2003 m. V. Plyniaus nuotr.*

*Vaizdas nuo Baltkalnio.
2003 m. V. Jocio nuotr.*



*Saulėlydis Lokystos slėnyje.
2001 m. F. Kavoliutės nuotr.*

*Bilionių piliakalnis.
2001 m. I. Zimblienės nuotr.*

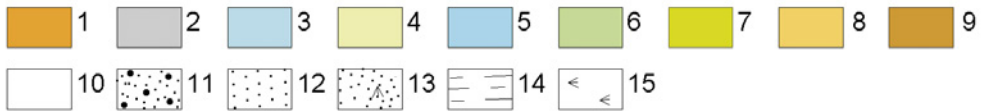
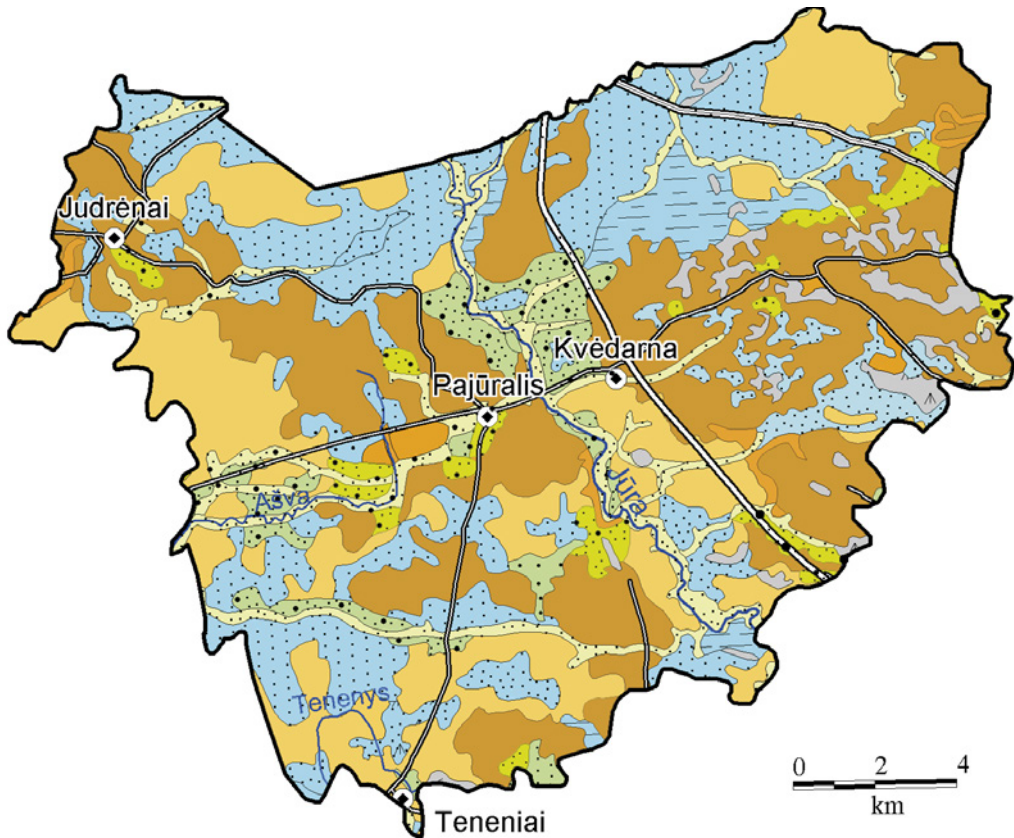

Kvartero geologinis žemėlapis (M 1:200 000).

Uolienuų genezė:

1 – deliuvinis, 2 – pelkių nuogulos, 3 – ežerinės nuosėdos, 4 – aliuvis,
5 – limnoglacialinės nuogulos, 6 – fluvioiglacialinės nuogulos, 7 – vidinio
ledo fluvioiglacialiniai dariniai, 8 – dugninė morena, 9 – kraštinė morena.

Uolienuų litologija:

10 – priemolis, 11 – įvairiagrūdis smėlis, 12 – smulkus smėlis,
13 – durpingas smėlis, 14 – molis, 15 – durpės.

1998 m. Sudarė Žydrūnas Dėnas pagal R. Guobytę.

© Lietuvos geologijos tarnyba. Topografinis pagrindas pagal GDB200
informaciją. © GIS-Centras

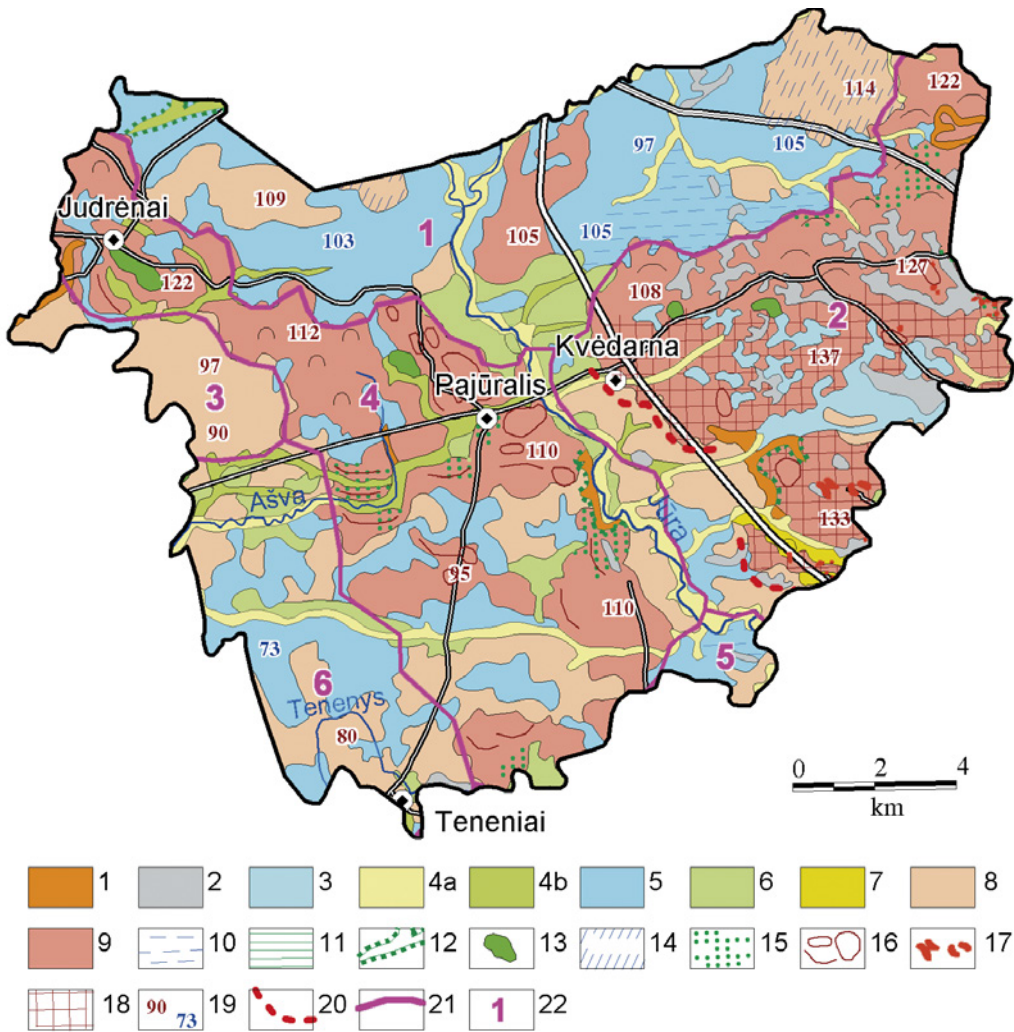

Geomorfologinis žemėlapis (M 1:200 000).

Reljefo tipai (pagal genezę):

1 – gravitacinis (šlaitų), 2 – biogeninis (pelkių), 3 – limninis (ežerų), 4a – fluvialinis (upių), holocenas, 4b – fluvialinis (upių), vėlyvasis ledynmetis, 5 – limnoglacialinis prieledyninis, 6 – fluvioiglacialinis prieledyninis, 7 – fluvioiglacialinis vidinio ledo ir ledo pakraščio, 8 – glacialinis ledyno periferijos, 9 – glacialinis ledyno pakraščio ruožo.

Reljefo formos:

10 – limnoglacialinės molingos lygumos, 11 – fluvioiglacialinės lygumos, 12 – fluvioiglacialinio reljefo eroziniai šlaitai, 13 – fluvioiglacialiniai keimai, 14 – abrazinės lygumos, 15 – smėlingi moreninės lygumos plotai, 16 – glacialinės kalvos, volai, 17 – glaciokarstinės duobės, 18 – smulkios kalvos (iki 10 m aukščio).

Kiti ženklai:

19 – reljefo absoliutaus aukščio reikšmės, 20 – apledėjimo osciliacinės ribos, 21 – geomorfologinio mikrorajono riba, 22 – geomorfologinio mikrorajono numeris.

1998 m. Sudarė Žydrūnas Dėnas pagal R. Guobytę. © Lietuvos geologijos tarnyba.

Topografinis pagrindas pagal GDB200 informaciją. © GIS-Centras

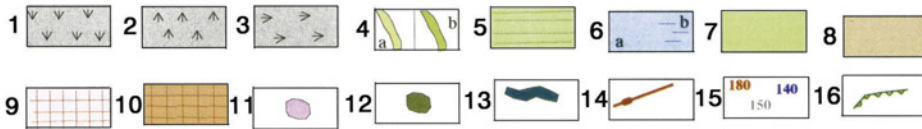
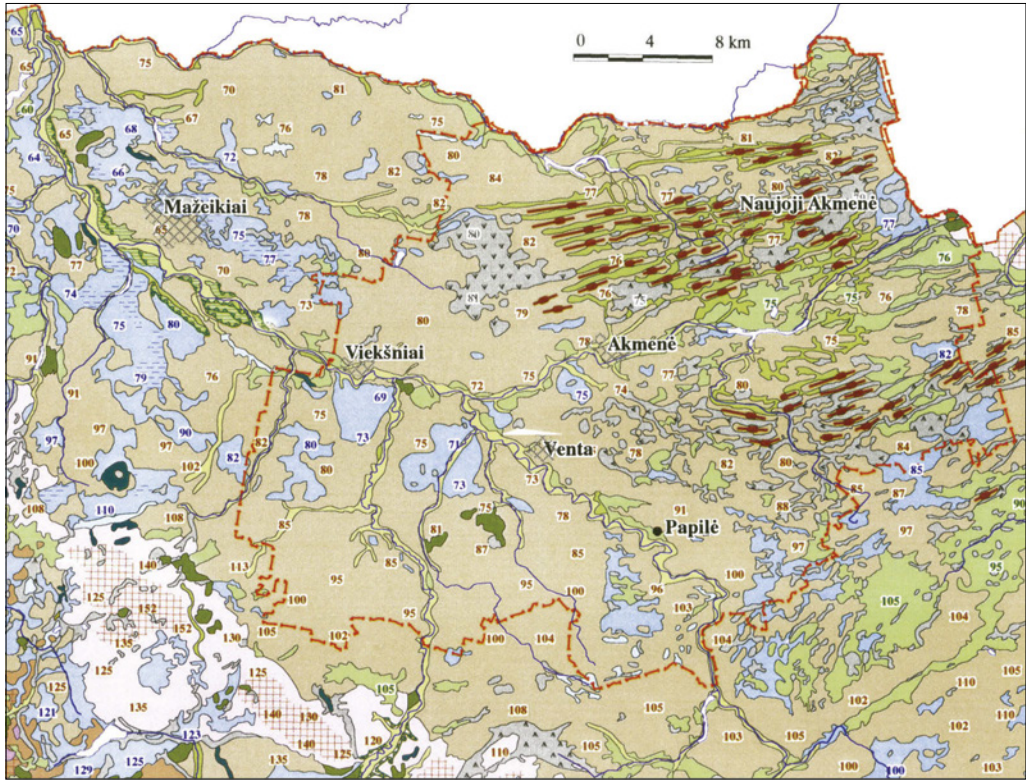

1. Ventos vidurpio žemumos geomorfologinio žemėlapio fragmentas. Akmenės r.

Holoceno reljefas:

- 1 – aukštapelkių lygumos;
- 2 – žemapelkių lygumos;
- 3 – nenustatyto tipo pelkių lygumos;
- 4 a – salpiniai slėniai;
- 4 b – ledyno tirpsmo vandenų išgraužti slėniai.

Viršutinis pleistocenas, paskutiniojo apledėjimo Baltijos stadijos reljefas:

- 5 – fliuvioglacialinės terasos;
- 6 – smėlingos (a) ir molingos (b) limnoglacialinės lygumos;

7 – fliuvioglacialinės lygumos;

8 – moreninės lygumos;

9 – ledyno pakraščio kalvyngūbriai;

10 – smulkiai kalvotas ledyno pakraščio ruožo reljefas;

11 – limnokeimai;

12 – fliuviokeimai;

13 – ozai;

14 – drumlinoidai;

15 – moreninio (ruda spalva), limnoglacialinio (mėlyna spalva) ir pelkių (pilka spalva)

paviršiaus absoliutaus aukščio reikšmės;

16 – eroziniai šlaitai.

2000 m. Sudarė R. Guobytė

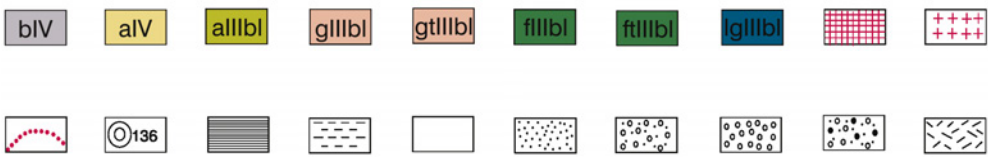
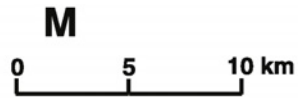

2. Kvartero nuogulų geologinis žemėlapis.

Holocenas:

1 – pelkių nuogulos: durpės, smėlis, sapropelis, molis;

2 – upių (aliuvinės) nuosėdos: smėlis, žvirgždas.

Viršutinis pleistocenas:

3 – upių (aliuvinės) nuosėdos: smėlis, smėlingos–žvirgždingos nuosėdos;

4 – Baltijos stadijos ledyno nuogulos: moreninis priemolis ir priesmėlis;

5 – Baltijos stadijos ledyno pakraštiniai dariniai: moreninis priemolis ir priesmėlis, žvirgždas, gargždas, smėlis;

6 – Baltijos stadijos ledyno tirpsmo vandenu srautu nuosėdos: smėlis, žvirgždas, gargždas;

7 – Baltijos stadijos ledyno tirpsmo vandenu pakraštiniai dariniai: smėlis, žvirgždas, gargždas;

8 – Baltijos stadijos ledyno tirpsmo vandenu baseinų nuosėdos: molis, smėlis, aleuritas;

9 – ledyno pakraštiniai dariniai, paraleliniai gūbriai;

10 – ledyno tirpsmo vandenu nuskalauti paviršiai arba perdengti jų nuosėdomis;

11 – atskirų fazių ribos;

12 – grežiniai.

Litologija:

13 – molis;

14 – aleuritas;

15 – priemolis ir priesmėlis;

16 – smėlis;

17 – žvirgždas;

18 – gargždas;

19 – smėlingos–žvirgždingos nuogulos;

20 – durpės.

2003 m. Parengė A. Gaigalas

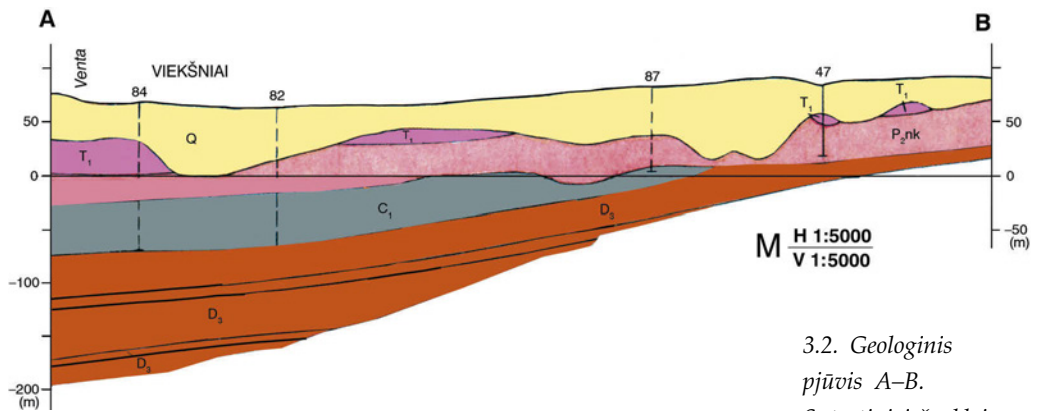
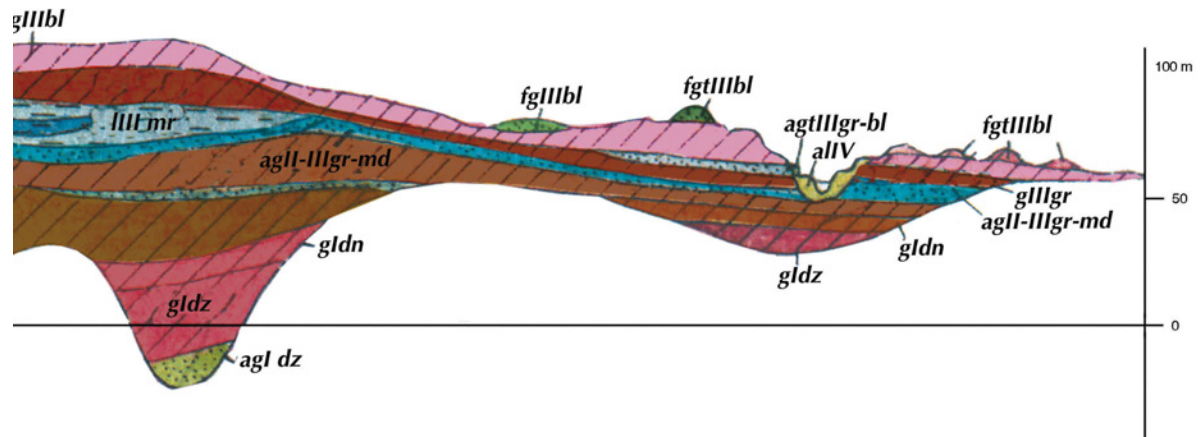

3.2. Geologinis pjūvis A–B.
Sutartiniai ženklai
prie geologinio
žemėlapio.
2003 m. Parengė
A. Gaigalas

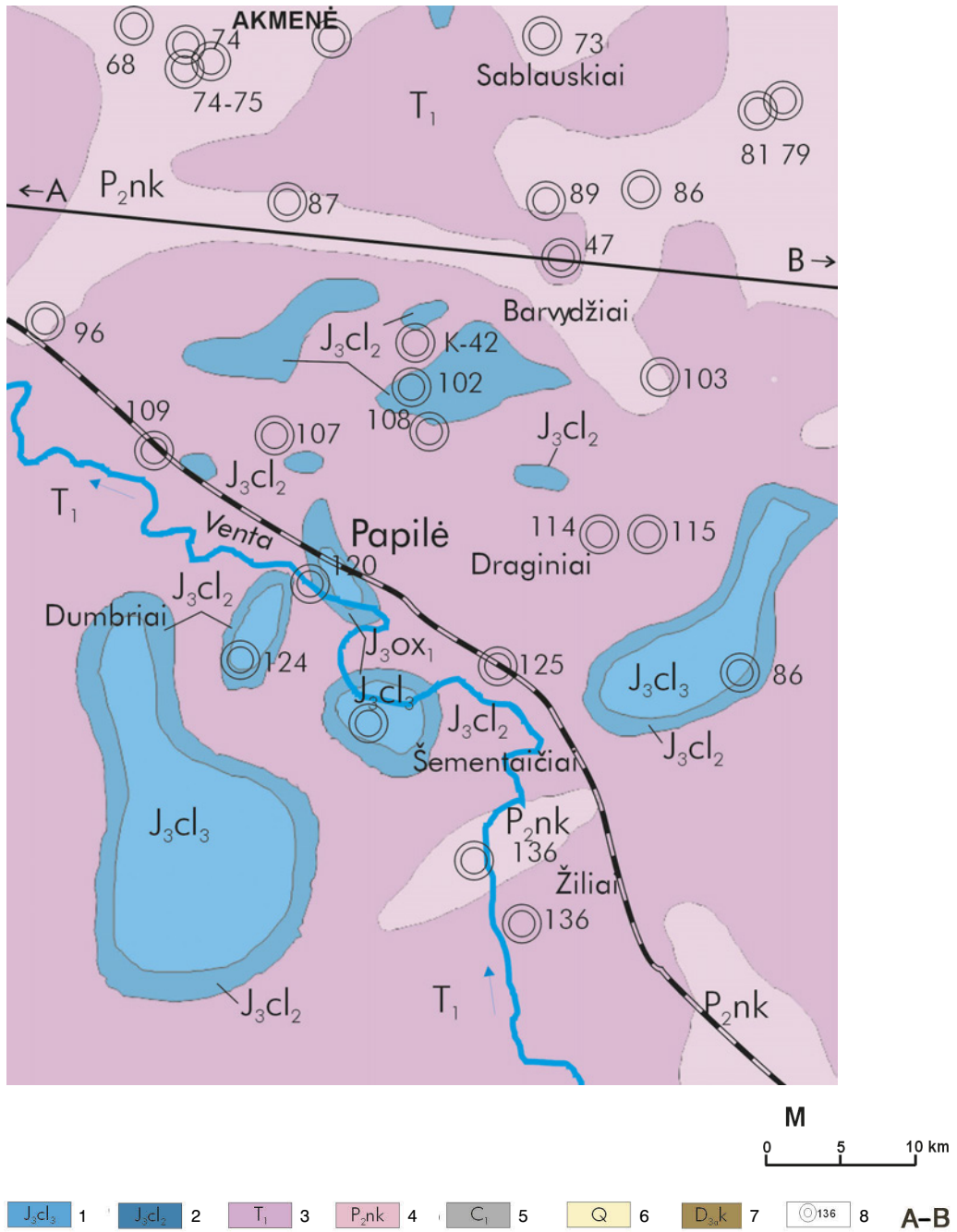

4. Geologinis žemėlapis. Juros sistemos viršutinis skyrius: 1 – kelovėjo aukštas, viršutinis poaukštis; 2 – kelovėjo aukštas, vidurinis poaukštis; 3 – triaso sistemos apatinis skyrius; 4 – permo sistemos viršutinis skyrius, Naujosios Akmenės svita; 5 – karbono sistemos apatinis skyrius (tik pjūvyje); 6 – kvarteras, neskirstytas (tik pjūvyje); 7 – devono sistemos viršutinis skyrius (tik pjūvyje); 8 – grėžinio vieta ir Nr.; A-B – geologinio pjūvio linija. 2003 m. Parengė A. Gaigalas



*1 pav. Avižlio
upelio duburys,
terasa ir jos pakopa.
2002 m.*

*2 pav. Granito akmuo su velnio
pėda. Avižlio kapinaitės. 2002 m.
A. Gaigalo nuotraukos*



*3a pav. Ventos slėnio
terasų panorama
nuo Raudonskardžio*



*3b pav. Avižlio upelis Avižlio hidrologiniame
draustinyje. Ventos regioninis parkas*



*4 pav. Vaizdas į Ventos upės
vagos vingį nuo Burbiškių atodangos.
2002 m. A. Gaigalo nuotraukos*



5 pav. Raudonskardžio atodangos viršus

6 pav. Jūros sistemos nuogulos, atidengtos
vykdant darbus prie Papartynės užtvankos.
2002 m. A. Gaigalo nuotraukos



7 pav. Belemnitų radiniai Papilės apylinkėse.
S. Daukanto vidurinės mokyklos muziejus.
Skalės padala – 1 cm



8 pav. Grifėjos fosilija iš jūros sistemos
nuogulų Papilėje. S. Daukanto vidurinės
mokyklos muziejus. Skalės padala – 1 cm



9 pav. Belemnitai – **raganos pirštai** arba
perkūno kulkos – jūros sistemos nuogulų
suakmenėjusių gyvūnų liekanos.
S. Daukanto vidurinės mokyklos muziejus.
Skalės padala – 1 cm



10 pav. Belemnitai. S. Daukanto vidurinės
mokyklos muziejus. Skalės padala – 1 cm.
2002 m. A. Gaigalo nuotraukos



11 pav. Amonito fosilija siderite.
S. Daukanto vidurinės mokyklos muziejus.
Skalės padala – 1 cm



12 pav. Amonito fragmentas su perlamutro
plėvele. S. Daukanto vidurinės mokyklos
muziejus. Skalės padala – 1 cm



13 pav. Amonito fosilija siderite.
S. Daukanto vidurinės mokyklos muziejus.
Skalės padala – 1 cm



14 pav. Amonito spiralė, primenanti avino
ragą. S. Daukanto vidurinės mokyklos
muziejus. Skalės padala – 1 cm.
2002 m. A. Gaigalo nuotraukos



15 pav. Amonitas ir medienos atspaudas
(dešinėje) sferosiderite. S. Daukanto vidurinės
mokyklos muziejus. Skalės padala – 1 cm

16 pav. Amonito paviršiaus skulptūra.
S. Daukanto vidurinės mokyklos muziejus.
Skalės padala – 1 cm.
2002 m. A. Gaigalo nuotraukos



17 pav. Akmens kirviai: kairėje ir dešinėje – pagaminti iš uralitinio porfyrito, viduryje – iš diabazo. Skalės padala – 1 cm.

Paveiksluota iš šono



18 pav. Tie patys akmenų kirviai kaip ir 17 pav., tik kairysis ir dešinysis paveiksluoti iš koto pusės



19 pav. Akmenų kirviai: kairėje – pagamintas iš uralitinio porfyrito, viduryje – iš diabazo, dešinėje – iš gabro. Skalės padala – 1 cm.

Paveiksluota iš šono



20 pav. Tie patys akmenų kirviai kaip ir 19 pav., tik paveiksluoti iš koto pusės.

2002 m. A. Gaigalo nuotraukos



21 pav. Akmens kirviai: kairėje – su skylė kotui, pagamintas iš diabazo; dešinėje – įtvėriamasis kirvis, pagamintas iš uralitinio porfyrito. Skalės padala – 1 cm



22 pav. Tie patys akmens kirviai kaip ir 21 pav., tik paveiksluoti iš koto pusės



23 pav. Akmens kirvukai: kairėje – pagamintas iš gablo, viduryje – iš metamorfizuotos uolienos su granito gyslele, dešinėje – iš diabazo. Skalės padala – 1 cm



24 pav. Tie patys akmens kirvukai kaip ir 23 pav., tik paveiksluoti iš koto pusės



25 pav. Akmens kirvukai: kairėje – pagamintas iš gablo, viduryje – iš uralitinio porfyrito, dešinėje – iš diabazo. Skalės padala – 1 cm.
2002 m. A. Gaigalo nuotraukos



26 pav. Tie patys akmens kirvukai kaip ir 25 pav., tik paveiksluoti iš koto pusės



27 pav. Akmens kirvukai: kairėje ir viduryje – pagaminti iš plagioklazinio porfyrito, dešinėje – iš diabazo. Skalės padala – 1 cm



28 pav. Tie patys akmens kirvukai kaip ir 27 pav., tik paveiksluoti iš koto pusės



29 pav. Akmeniniai įrankiai: kairėje – iš kvarcito pagamintas akmens galąstuvelis, dešinėje – iš titnago pagamintas įtveriamasis kirvukas. Skalės padala – 1 cm



30 pav. Tie patys akmeniniai įrankiai kaip ir 29 pav., tik paveiksluoti iš šono. 2002 m. A. Gaigalo nuotraukos

Antroji atodanga – geologinis jūros sistemos paminklas – *Jūrakalnio griovos atodanga*. Griova yra Ventos kairiajame krante ir stūkso Jurakalnio griovos taip pat kairiajame šlaite. Griova toje vietoje apaugusi gausia augmenija. Ją slepia juodalksnio vainikai. Kad lengviau būtų surasti šią garsiąją atodangą, reikia nuo griovos žiočių, atsiveriančių į Ventos slėnį, paėjėti apie 75 metrus. Ji yra apie 580 m į pietų pietvakarius nuo gelžbetoninio tilto per Ventos upę Papilėje ir apie 150 m į pietvakarius nuo buvusio malūno.

Šią atodangą dabar lengviausia tyrinėti, nes ji yra griaunama griovinės erozijos. Griovoje vyksta gilnamoji erozija, nes jos išilginis profilis dar nepasiekė dinaminės pusiausvyros. Statūs griovos šlaitai nuolat griūva, nesuspėja apaugti augmenija, kuri juos sutvirtintų. Todėl griovos kairiajame šlaite lengviausia pasiekti senuosius sluoksnius, priklausančius jūros sistemai. Užtenka šiek tiek nukasti nuo šlaito paviršiaus deliuvines nuogriuvas. Dabar, kuomet mūsų aukščiau aprašytoji pirmoji jūros nuogulų ir nuosėdų atodanga Ventos dešiniajame šlaite priešais Papilės geležinkelio stotį yra paslėpta pačios gamtos po stora nuogriuvų danga (jos neveikia šoninė upės erozija), ši, antroji, t. y. Jurakalnio griovos atodanga, kiekvienais metais sulaukia būsimųjų geologų – Vilniaus universiteto geologijos specialybės studentų, atliekančių mokomąją geologinę lauko praktiką. Man tenka su jais kiekvienais metais (jau daugiau negu 27 metus) kasinėti šią atodangą, rinkti fosilijas ir vis ką nors nauja surasti juoduose jūros sistemos moliuose ir aleurituose bei juose slūgsančiuose smiltainio ir siderito tarp sluoksniuose.

Trumpai aprašysime šią atodangą, pasinaudodami L. Rotkytės sluoksnių aprašymu⁶⁸. L. Rotkytė šioje atodangoje rinko, tyrė ir nustatė suakmenėjusių amonitų fauną, kuri padeda suskirstyti sluoksnius pagal geologinį amžių. Šioje atodangoje buvo rasta vėlyvosios jūros nauja faunos *Astarte* rūšis, kurią pavadino Papilės vardu – *Astarte (Astarte) papilensis Rotkytė* L. Ji pasitaiko apatinio oksfordžio sluoksniuose⁶⁹.

Po nestora (vos apie 2 m storio) kvartero – jauniausio geologinio periodo – nuogulų danga (0,0–2,0 m intervalas) slūgso jūros sistemos nuogulos. Kvartero nuogulos – moreniniai priemoliai – yra aplinkinių dirvų dirvodarinės (gimtosios) uolienos.

2,0–5,5 m gylyje pasirodo juodas riebus žėrutingas molis, šiek tiek karbonatingas su limonitizuoto (geltono) smiltainio tarp sluoksniais. Šis sluoksnis paleontologų priskirtas jūros sistemos viršutinio skyrio oksfordžio aukštui. Jame surandama gausi amonitų fauna. Surasti ir apibūdinti šie amonitai: *Cardioceras (Plasmatoceras) tenuicostatum* Nik., *Cardioceras (Plasmatoceras) tenuistriatum* Bor., *Cardioceras (Plasmatoceras) popilaniense* Bod.

Giliau, 5,5–7,5 m gylyje, jau surastas senesnis viršutinės jūros (jūros sistemos viršutinio skyriaus) juodo žėrutingo, karbonatingo ir smėlingo molio sluoksnis, kuris priskirtas kelovėjo aukštui. Sluoksnio apatinėje dalyje pastebėti geltono smėlio lėšiai ir smiltainio konkretijos. Sluoksnio pade molis gausiai smėlingas. Jame matyti blizgantys skaidrūs smulkučiai gipso ($\text{CaSO}_4 \cdot 2\text{H}_2\text{O}$) – vandeningo kalcio sulfato – kristaliukai. Amonitų faunos fosilijos blogai išsilaikiusios. Paminėtini šie amonitai: *Quenstedticeras (Quenstedticeras) lamberti* Sow., *Quenstedticeras (Quenstedticeras) mariae* Orb.

⁶⁸ Ротките Л. Аммониты и двусттвoрки верхнеюрских отложений Советской Прибалтики, Канд. диссертация, 1968.

⁶⁹ Роткие Л. Новая позднеюрская *Astarte* Северо-Запада Русской платформы, *Новые виды древних растений и беззoночных СССР*, 1968, вып. 2, ч. 1, с. 248.

Įvairiagrūdžio rudo smėlio sluoksnis (7,5–7,8 m gylyje) šioje atodangoje priiskiriamas senesniems kelovėjo aukšto sluoksniams. Šio sluoksnio viršutinėje dalyje pasitaiko juodo molio intarpai. Sluoksnyje surastas stambus išpūdingas amonito *Kosmoceras duncani* Sow. egzempliorius.

Žemesniame sluoksnyje, slūgsančiame nuo 7,8 m iki 8,2 m, smėlis yra sucementuotas ir tapęs smiltainiu, kurio spalva gelsvai ruda. Jo struktūra įvairiagrūdė. Jis karbonatingas, nes reaguoja su HCl 5–10% tirpalu (praskiesta druskos rūgštimi). Vietomis smiltainis yra oolitinės sandaros, kai kur pasitaiko smiltainio konkretijų. Juros sistemos sluoksniuose pasitaiko oolitinių klinčių. Jos sudarytos iš mažų rutulėlių formos grūdelių, vadinamųjų oolitų (graikiškai ὄον – kiaušinis), kartais dar vadinamų ooidais. Jų skersmuo paprastai ne didesnis kaip 0,5 mm, o jei siekia 2–5 mm – vadinami pizolitais. Oolitų mineralinė sudėtis gali būti labai įvairi. Tačiau labiausiai paplitę kalcitiniai ir aragonitiniai oolitai.

Retkarčiais uolienose pasitaiko apvalių sferiškų rutulėlių, iš išorės primenančių oolitus. Jie vadinami tariamaisiais, arba pseudoolitais, arba olitoidais, nes jų viduje nėra centrinio grūdelio ir koncentriškos bei radialios sandaros, būdingos oolitams.

Oolitai susidarė šiltų jūrų pakrančių zonoje ten, kur vyko vandens judėjimas. Jie formavosi cheminiu būdu iš vandens, prisotinto kalcio karbonato. Atsitiktinis plaukiojantis vandenyje grūdelis ar oro burbuliukas apaugo kalcio karbonato pakartotinais plonais sluoksniais ir pasidarė taisyklingos koncentrinės formos bei sandaros. Įgavęs pakankamą svorį ir dydį, oolito sferiškas rutuliukas, veikiamas svorio jėgos, nuguldavo ant dugno.

Konkrecijos primena gumburus, arba gniutulus. Jos sudarytos dažnai iš kitos mineralinės medžiagos, negu uolienos sluoksnis. Jų dydis gali būti nuo 1 iki kelių centimetrų. Konkrecijos dažnai turi koncentrišką vidinę struktūrą. Jų forma izometriška, o kartais ir labai keista. Konkrecijos šiame sluoksnyje atsirado todėl, kad neužteko medžiagos sucementuoti visą smėlį. Juros nuogulų sluoksniuose smiltainio konkrecijos yra dažnai labai taisyklingos formos. Jos primena idealius rutuliukus, o kartais yra ir kiaušinio išvaizdos. Konkrecijos yra artimos oolitams, tik jos didesnės. Tokias konkrecijas man teko rinkti Eglesių triaso molijų karjere, kuriame buvo jūros sistemos smėlingų nuogulų viršutinėje dalyje.

Fosilijos – *Kosmoceras aculcatum* Eichw., *Kosmoceras transitionis* Nik., *Kosmoceras castor* Rein., *Kosmoceras gemmatum* Phill., *Kosmoceras compressum* Quenst – palyginti sveikos, t. y. pakenčiamai išlikusios šiame aprašomajame sluoksnyje.

Šioje griovos dalyje žemiau dar stebime 8,2–8,9 m gylyje nuo paviršiaus smėlį, kuris viršutinėje dalyje yra dėl limonitizacijos (apgeležėjimo) tamsiai rudas, o apatinėje – pilkai geltonas (išdžiūvęs – pilkas). Smėlis turi aleuritingų (dulkingų) dalelių ir yra įvairiagrūdis.

Keli metrai į šoną griovos pakopoje 8,9–9,3 m lygyje surandame klintį, kuri yra tamsiai ruda ir smėlinga. Ji geležinga ir kieta, sunki, pereinanti į sideritą, kuris sudaro stambius gniutulus. Perskėlus tokį gniutulą, sideritas turi pilką geležingą atspalvį. Sideritas yra geležies karbonatas (FeCO₃). Sluoksnyje pasitaiko blogai išlikusių fosilinės faunos likučių, daugiausia tai suakmenėjusios brachiopodų liekanos.

Mūsų aprašomąją atodangą užbaigia vandeningas pilkas įvairiagrūdės sudėties smėlis (9,3–9,4 m gylyje). Šie išvardinti žemiau 5,5 m slūgsantys sluoksniai priklauso kelovėjui – jūros sistemos viršutiniam skyriui.

Jūros kapinynas

Čia aprašytose atodangose, galima sakyti, surastas ištisas jūros periodo faunos kapinynas, kurio panašaus nėra ne tik Lietuvoje, bet ir už jos ribų. Stebina fosilinių radinių gausybė vienoje vietoje: brachiopodų (pečiakojų), moliuskų (dvigeldžių, amonitų ir belemnitų), dygiaodžių, kirmėlių pėdsakų, žuvų ir kt. Surandamos mikrofosilijos – jūrinės foraminiferos ir kt. Pasitaiko suanglėjusios ir silifikuotos medienos bei kitų įdomybių. Per daugiau negu 175 metus paleontologai surinko unikalių radinių paleofaunos kompleksą. Radinių turi Papilės gyventojai ir kraštotyros muziejai. Aprašyti šias fosilijas yra didžiulis mokslinis geologų paleontologų darbas.

Suakmenėję gyviai prieš 150 milijonų metų gyveno vandenynuose, kuriuos Lietuvos jūra jungė tarpusavyje. Vienas vandenynas bangavo Rytuose ir siekė Pauralį, kitas – Vakarų Europoje. Dvigeldžiai moliuskai telkėsi sekliuose priekrantės vandenyse iki 10–80 m gylyje. Jie maitinasi mikroorganizmais. Palankiausios sąlygos dvigeldžiams gyventi Papilėje buvo vidurinis ir viršutinis kelovėjaus metas. Amonitai, šie dabar jau išnykę gyviai, laikėsi ramiuose užutekiuose iki 200–400 m. Jie mėgo švarius skaidrius vandenius, kur buvo daug deguonies ir maisto. Maitinosi šliaužiodami dugnu ir plaukiodami. Papilės atodangose surandamų amonitų ir dvigeldžių moliuskų faunos atstovų pasitaiko jūros sluoksniuose Lenkijoje, Vokietijoje, Prancūzijoje ir net Anglijoje. Todėl galima tvirtinti, kad tuo metu, kada jie gyveno, būta vientisos (vienos) jūros vandenų nuo Papilės ligi Anglijos.

Papilės paleofaunos eksponatai sukaupti ne tik Vilniaus, bet ir Tartu, Miuncheno ir Tiubingeno universitetų muziejuose. Jų galima pamatyti Sankt Peterburgo kalnų instituto geologinių pavyzdžių saugyklose. Jų buvo Kauno Vytauto Didžiojo universitete, tačiau karo metais jie prarasti. Dabar šių fosilijų daug yra Geologijos ir geografijos institute, Vievio kernų saugykloje, Vilniaus universiteto Geologijos muziejuje, Papilės mokykloje ir kitur (žr. 7–16 splv. nuotr.). Gražios šių pavyzdžių kolekcijos buvo surinktos Karaliaučiaus universitete. Jų likimas sutapo su universiteto likimu. Neiškilo, dalis galbūt pateko į Vakarų Vokietiją kartu su evakuotu Geologijos paleontologijos muziejumi. Dabar ten surasti Karaliaučiaus universiteto gintaro kolekcijos kai kurie eksponatai.

Iš visų paleofaunos fosilijų radinių išsiskiria jūros amonitai, turintys egzotišką išvaizdą, primenantys egiptiečių dievus.

Papilės jūros amonitai

Galima tvirtinti, kad Papilę pasaulyje išgarsino amonitai. Net trijų naujai nustatytų amonitų rūšių pavadinimuose yra įrašytas Papilės miestelio pavadinimas: *Cardioceras (Plasmatoceras) popilaniense* Bod., *Binatisphinctes (Okaites) popilanicus* (Krenk.), *Indosphinctes (Elatnites) papilensis* (Pak.). Iki Antrojo pasaulinio karo Papilės jūros uolienuų ir nuogulų sluoksniuose buvo aprašyta daugiau negu 300 įvairių paleofaunos rūšių. Dabar daugiausia surasta dvigeldžių moliuskų *Anadonta* (41 rūšis) ir amonitų (25 rūšys). Amonitų kriauklės, susuktos į spirale, yra labai reljefiškos. Jų formos gana įvairios. Kriauklių ornamentika įmantri. Pasitaiko gerai išlikęs perlamutrinis sluoksniškas saulės spinduliuose blizgantis įvairiomis vaivorykštės spalvomis (žr. 11–16 splv. nuotr.).

Amonitai priklauso bestuburių moliuskų grupės galvakojų (*Cephalopoda*) klasei, amonoidėjų (*Ammonoidea*) būriui. Tai visiškai išmirę galvakojai moliuskai. Paskutiniai

išnyko mezozojaus eros pabaigoje. Amonitai vardą gavo nuo egiptiečių dievo Amono, turėjusio avino galvą. Šių moliuskų kriauklės primena avino ragus. Jos planispirališkai susuktos ir turi įvairiausių išvaizdą. Žemės geologinėje raidoje vienu laiku jie buvo labai išplitę ir buvo gausybės formų. Priskaičiuojama net 1 550 genčių šios bestuburių paleofaunos pasaulyje. Amonitai buvo paskutiniai galvakojų klasės atstovai Žemės istorijoje, gyvenę jūros periode ir išnykę kreidos periodo pabaigoje. Kalkinio amonito kriauklė buvo sudėta iš atskirų kamerų, pripildytų dujų. Kameros tarpusavyje buvo sujungtos sifonu. Gyvis gyveno kriauklės priemenėje, vadinamojoje *gyvenamojoje kameroje*. Ši *gyvenamoji kamera* būdavo užsklendžiama sandariai kalcitiniu arba raginės medžiagos dangteliu (aptihu). Šie dangteliai pasitaiko susikaupę viršutinės jūros nuogulose. Pavyzdžiui, Alpėse surandamos aptihų klintys.

Kriauklė augo *gyvenamosios kameros* priekinėje dalyje, jos žiotyse – peristomoje. Skirtingų amonitų genčių peristomos buvo skirtingos ir labai įmantrios. Jos priminė auseles, snapelius, ragus ir pan. Amonitai gyveno tik jūrose. Negilioje jūros jūroje jie buvo labai gausūs. Gyveno ten, kur skaidrus vanduo ir daug ištirpusio deguonies. Ieškodami maisto, jie plaukiojo atviroje jūroje ir šliaužiojo dugnu 200–400 m gylyje.

Amonitų kriauklės įvairios, tačiau jos uždaros, susuktos į spiralę, turinčią ryškią simetriją į abi puses. Svarbi yra kriauklių paviršinė skulptūra, kuri padeda atlikti amonitų sistemine analizę ir kurioje atsispindi jų geologinis amžius. Papilės jūros amonitų kriauklių paviršius yra grublėtas ir su ataugomis, kurios jas papuošia ir suteikia žavumo.

Amonitų kriauklių kitas įstabus bruožas yra kameras sujungianti siūlė su kriauklės stuomeniu, arba sutūras. Ši sutūrinė siūlė išryškėja, kada nuo amonito vidinio branduolio nulupama kriauklės sienelė. Ji vingiuoja. Smulkūs vingeliai branduolio paviršiuje prilįsta juvelyro filigraniniam kūriniui. Sutūrinės linijos padeda paleontologams sistematizuoti amonitus. Gofruotos, dantytos, zigzaginės ir kitokios įmantrios vingiuotos sutūrinės siūlės patikimai sujungia amonitų dalis į vieną spiralinę kriauklę.

Č. Pakucko nustatytos naujos rūšys. Prof. Česlovas Pakuckas, tyrinėdamas Papilės jūros sistemos nuogulas ir uolienas, surado ir nustatė šešias naujas amonitų paleofaunos rūšis:

- Cardioceras cordatum compressa*, Pakuckas, 1932, oksfordis,
- Kosmoceras pronice umbilicostata*, Pakuckas, 1932, virš. kelovėjus,
- Perisphinctes papilensis*, Pakuckas 1932, virš. kelovėjus,
- Hecticoceras sp. nov.*, Pakuckas, 1932, vid. kelovėjus,
- Hecticoceras krenkeli*, Pakuckas, 1932, vid. kelovėjus,
- Hecticoceras kaveckii*, Pakuckas, 1932, virš. kelovėjus.

Č. Pakuckui už Papilės jūros tyrimus suteiktas geologijos mokslų habilituoto daktaro laipsnis. Viena nauja rūšis (*Hecticoceras kaveckii*) buvo Č. Pakucko pavadinta Kauno universiteto Geologijos katedros vedėjo profesoriaus Mykolo Kaveckio garbei, kuris taip pat kruopščiai tyrinėjo Papilės jūros atodangas. Amonitai yra vertingi fosiliniai radiniai stratigrafiškai skirstant jūros sluoksnius. Jie buvo paplitę plačiai, bet atskiros rūšys geologinio laiko atžvilgiu gyveno palyginti trumpai. Jos nyko, vienos rūšys keitė kitas. Iš tokių amonitų radinių galima tiksliai nustatyti biostratigrafinį uolienų amžių. Rusų paleontologas V. Kovalevskis kažkada yra pasakęs, kad amonitai yra nelyginant minutinė laikrodžio rodyklė geologijoje.

Papilės jūros amonitai kolekcionieriams yra tikras lobis. Vietos gyventojai kai kur jų gali prisirinkti čia pat, savo žemės valdose. Kai kuriuos amonitų likučius puošia reliktinis perlamutro sluoksnelis, žaižaruojantis saulės spinduliuose.

Jūros sistemos sluoksniai Papilėje yra tik nedidelė geologinio uolienų pjūvio dalis. Jūros uolienos ir nuogulos čia yra tik palikuonys – reliktai, nesunaikinti ir nenuardyti ledyninės egzracijos, vykusios per jauniausią geologinį periodą – kvarterą – ir jo ledynmečių gadynę (pleistocena).

Papilės geologinis pjūvis

Jį sudaro trys uolienų, nuogulų ir nuosėdų sandaros dalys: 1. Giliausiai slūgso prekambro (archėjaus ir proterozojaus) kristalinio pamato magminės ir metamorfinės uolienos. 2. Pagrindinę pjūvio dalį sudaro paleozojaus ir mezozojaus nuosėdinės uolienos. 3. Kvartero nuogulų ir nuosėdų danga, užbaigianti šį pjūvį.

1. *Prekambro kristalinių uolienų substratas* slūgso giliai (maždaug 2 000 m gylyje) po nuosėdinių uolienų danga. Papilėje ir arti jos nėra nei vieno išgręžto gilaus gręžinio, kuris būtų pasiekęs šias uolienas, susidariusias Žemės istorijos priešaušryje prieš 0,63–1,5 milijardo metų. Apie jų buvimą ir pobūdį galima spręsti iš gretimų regioninių geologinių duomenų ir geofizinių tyrimų, kurie yra netiesioginiai. Tiesioginė geologinė informacija įmanoma tik pakėlus iš pragręžto gręžinio uolienų šerdi, vadinamąją kerną.

Po Papilės gilumoje slūgso seniausių kristalinio pamato uolienų kompleksas, atsiradęs prieš 2,5 milijardo metų archėjuje. Jį sudaro skalūnai ir gneisai. Tai metamorfinių ir ultrametageninių uolienų storumė. Tos uolienos susidarė metamorfizuojant bazines ir neutralias magmines uolienas, greičiausia vulkaninės kilmės (bazaltus ir andezitus). Archėjaus metu buvo gausu vulkanų, iš kurių tryško bazinės sudėties lava. Atsirado bazaltų dangos. Joms dūlant, susidarė pirmosios vulkaninės nuosėdinės uolienos – grauvakos (pilkainis) ir liutitai (sukietėję molio ir aleurito dumblai). Archėjus, kaip žinome, seniausia Žemės istorijos era. Pradėjo formotis atmosfera ir hidrosfera. Proterozojuje atsirado primityvi gyvybė – dumblių ir sferinių mikroorganizmų. Taigi galime tvirtinti, kad prasidėjo dar viena šių dienų Žemės sfera, labai svarbi – biosfera.

Manoma, kad pradžioje ilgą laiką (iki 570 milijonų metų) Papilės apylinkėse būta sausumos. Paviršiuje vyko kristalinio pamato pirminių uolienų dūlėjimas, ardymas ir denudavimas. Nuardyta medžiaga buvo pernešama ryčiau, kur klostėsi nuosėdos vendo metu (prieš 570–670 milijonų metų). Dabar kristalinio pamato uolienos Papilės regione ir Vakarų Lietuvoje randamos beveik 2 km gylyje.

Nuosėdinių uolienų danga. Po Papilės viršum kristalinio pamato slūgso nuosėdinės uolienos, kurios jau priklauso paleozojaus (senosios gyvybės, buvusios prieš 250–570 milijonų metų) erai ir jos periodams: kambrui, ordovikui, silūriui, devonui, iš dalies karbonui ir permui. Jų uolienas perdengia mezozojaus eros (65–250 milijonų metų) triaso ir jūros periodų nuogulos. Šią uolienų ir nuogulų sluoksnių seką užbaigia ledynų sąnašos, suklotos visai neseniai (prieš 700 000–14 000 metų) kainozojaus eros pabaigoje kvartero periode.

Po kvartero ledyninių nuogulų danga palaidotame paviršiuje Papilės apylinkėse gręžiniuose aptinkamos nuogulos ir uolienos tik paleozojinės eros pabaigos permo periodo ir mezozojaus eros triaso ir jūros periodų (1 pav.). Senesnes uolienas

Ab. I.

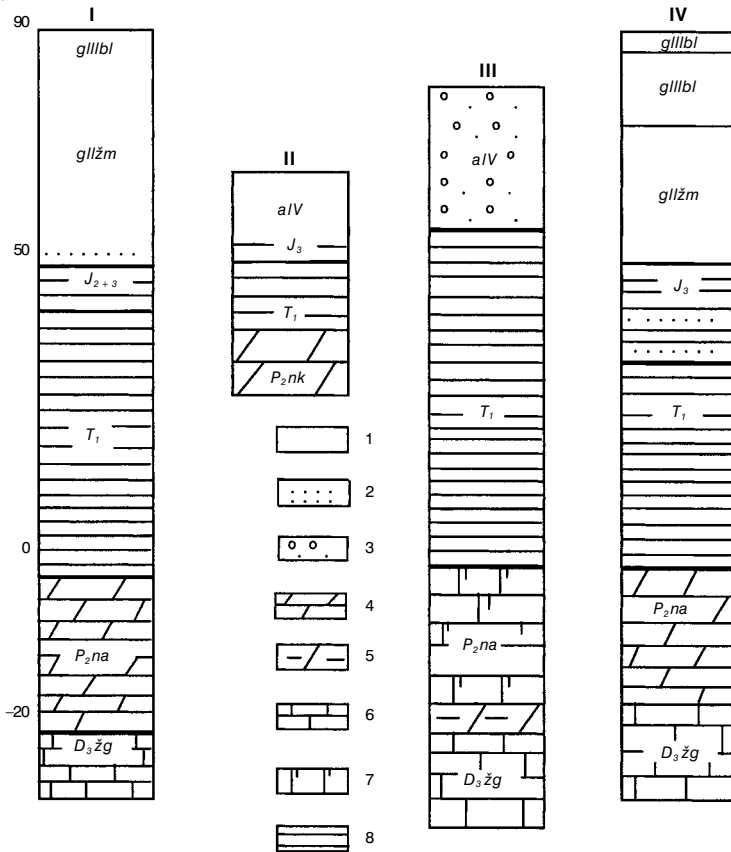

1 pav. Papilės
gręžinių geologiniai
pjūviai:

I – ant Ventos up.
šlaito,

II, III – Ventos up.
slėnyje,

IV – lygumoje.

1 – moreninis

priemolis,

2 – smėlis,

3 – žvirgždas,

4 – klintys,

5 – molingos klintys,

6 – dolomitai,

7 – dolomitingos

klintys,

8 – moliai.

$D_3žg$ – viršutinio

devono Žagarės

sluoksniai,

P_2na – viršutinio

permo Naujosios

Akmenės svita,

T_1 – apatinio triaso,

J_{2+3} – vidurinės–

viršutinės jūros

sluoksniai,

$gllžm$ – vidurinio

pleistoceno

Žemaitijos amžiaus

ledyninės nuogulos,

$glllbl$ – viršutinio

pleistoceno Baltijos

amžiaus ledyninės

nuogulos,

aIV – dabartinės

nuosėdos

galima pasiekti išgręžus gręžinius ir iš jų pakėlus gręžimo šerdių, tų uolienuų kerną. Tiesa, yra tikimybė senesnių karbono ir devono uolienuų surasti giliuose senslėniuose, giliai įsirežusiuose į po kvartero nuogulų dangą esantių prekvartero uolienuų paviršių. Tokiems palaidotiems senslėniams išaiškinti reikalingas tankus gilių gręžinių tinklas.

Kaip matome, Papilėje geologiniame uolienuų ir nuogulų pjūvyje egzistuoja kelios pertraukos. Viena jų yra viršutinėje dalyje, tarp jūros sistemos ir kvartero. Čia neturime mezozojaus eros kreidos periodo uolienuų sluoksnių ir kainozojaus eros paleogeno ir neogeno periodų nuogulų ir nuosėdų sluoksnių. Tos pertraukos trukmė – apie 152 milijonai metų. Jei to laikotarpio nuogulos ir nuosėdos ir buvo Papilės apylinkėse suklotos, jos neišliko, nes galėjo būti nuardytos skirtingų gamtinių veiksnių.

Nesant giliųjų gręžinių, stokojama geologinės tiesioginės informacijos apie nuosėdinių uolienuų storumės senesnius sluoksnius, dengiančius kristalinį pamatą. Jie priklauso kambro, ordoviko, silūro ir iš dalies devono sistemoms.

2. Paleozojaus ir mezozojaus nuosėdinės uolienos. Stokojant gręžinių Papilėje, sunku kalbėti apie senesnius paleozojaus sistemų sluoksnius. Gręžiniais dažniau yra pasiektos tik devono sistemos uolienos.

Viršutinio devono Žagārės svita. Šios svitos uolienos Papilėje yra perdengtos permio, triaso ir jūros sistemų uolienų sluoksniais bei kvartero nuogulų danga. Žagārės svita daugiausia išreikšta dolomitais, kurie Žemės paviršiuje yra aptinkami Žagārės ir Skáistgirio apylinkėse. Ten jie buvo kasami skaldai. Dolomitas yra gelsvai pilkas su žalsvos spalvos dėmėmis. Jis smulkiakristalinis su kavernomis. Gana kietas. Pasitaiko tuomet gyvenusios faunos geldelių vidiniai branduoliai ir atspaudai. Tai dažniausiai brachiopodų liekanos. Pasitaiko samangyvių (*Bryozoa*) susitelkimai dolomito uolienoje. Molio lėšiuose retkarčiais surandamos fosilinių šarvuočių žuvų liekanos. Žagārės svitos uolienų – dolomitų, smiltainių, aleulolitų ir molių – bendras storis siekia 19 m. Šios svitos būdingos šios fosilinės faunos formos: *Cyrtospirifer kapsedensis* Liep., *Centrorhynchus sveticus* Liep., *Plicatifera baltica* Liep.

Kaimyninėje Latvijoje ir Šiaurės Vakarų Lietuvoje viršum devono uolienų galima aptikti apatinio karbono uolienų likučių.

Viršutinio permio Naujōsios Akmēnės svita. Akmenės rajone permio uolienos slūgso arti žemės paviršiaus. Jų storis čia siekia apie 20 m. Permio uolienų atodangų pasitaiko Ventos ir Dābikinės upių krantuose. Geriausiai permio uolienos yra atidengtos Kārpēnų (prie Naujosios Akmenės) ir Menčiū karjeruose. Kārpēnų karjere yra ištyrinėtas Naujosios Akmenės svitos tipiškas pjūvis Šiaurės Lietuvoje. Ši svita dalijama į molingą klintinį (apačioje) ir klintinį bei dolomitinį pluoštus. Ji sujungia Kārpēnų ir Menčiū sluoksnius, kuriuos išskyrė J. Dalinkevičius 1958 m. Naujosios Akmenės svitoje Papilėje ir artimose apylinkėse yra paplitusios klintys, kurios yra cheminės kilmės, tačiau pasitaiko ir organizmų liekanų. Organizmų liekanos blogai išlikusios. Klintys nevienodos. Apačioje jos pilkos ir tamsiai pilkos, molingos, smulkiagrūdės, neryškiai sluoksniuotos. Viršuje klintys šviesiai pilkos ir pilkos, smulkiagrūdės, nesluoksniuotos arba neryškiai sluoksniuotos, kaverningos ir poringos. Klintyje pasitaiko silifikuoti gniutulai.

Kalcito kristalų šepetėliai. Kārpēnų karjero viršutinio permio Naujosios Akmenės svitos klintyse dažnai pasitaiko kaverninės tuštumos, apaugusios skaidriais kalcito (kalcio karbonato – CaCO_3) kristalais, kuriuose gražiai žėri saulės spinduliai. Klintys iš Kārpēnų karjero yra naudojamos cementui gaminti. Jos yra šviesiai pilkos, beveik baltos, labai smulkiagrūdės ir tankios. Kalcito kristalais apaugusios tuštumos viršutinio permio klintyse pasitaiko keliuose lygiuose. Kavernos siekia 10 cm diametrą, o jų sienelėse išaugusių kalcito kristalų ilgis iki 1 cm. Mažos klinčių tuštumos, kurių diametras yra mažesnis už 1 cm, visiškai užpildytos kalcitu. Jos vadinamos *mindalinomis*. Kārpēnų karjere klintys su tokiomis *mindalinomis* išsiskiria porfyriška struktūra.

Tuštumos su apaugusiais kalcito kristalais dažnos tarp sluoksnyje, kuriame pasitaiko klinčių gniutuliukų. Kartais perskėlus patį gniutulą taip pat sublizga taisyklingos formos kalcito kristalai. Kalcito kristalai minėtose klintyse styro statmenai tuštumos sienelių ir sudaro lygiagrečius taisyklingos formos stulpelius, kurių tvarkingas agregatas primena šepetėlius, arba dailias šukutes. Tokie kristalų šepetėliai, arba šukutės, mineralogijoje yra vadinamos *drūzomis*, o didelės tuštumos, apaugusios jomis, – *žeodomis*. *Drūzos* terminas yra čekiškos kilmės. Jis apibūdina mineralų kristalų specifinę suaugimo formą, pasitaikančią uolienų tuštumose ar plyšiuose; *drūzos* stebina permio klintyse Naujōjoje Akmēnėje.

Lietuvos permo klinčių kalcito taisyklingi kristalai susidarė jau gatavoje uolienoje, vykstant vadinamiesiems epigenetiniams (po uolienos susidarymo) procesams. Šie procesai perkristalizavo uolieną ir savaip šiek tiek perskirstė jos medžiagą. Tuštumos sienelėje pradžioje užsimezgę kalcito kristalai vėliau pradėjo vienas su kitu liestis, todėl jie toliau galėjo vystytis visi kartu tik viena lygiagrečia kryptimi, statmenai sienelės. Didžiausią reikšmę drūzų kristalams susidaryti turėjo geometrinė atranka, t. y. vienu augančių kristalų nustelbimas kitų, kurių augimas sustoja. Dėl to tarp daugelio netvarkingai išsidėsčiusių kristalėlių toliau augo tik tie, kurie buvo išsidėstę lygiagrečiai ir statmenai pagrindui. Taisyklingos formos kristalai išaugo tik laisvoje erdvėje.

Įdomu, kad kalcito kristalų priemaiša permo klintyse nepablogina cemento žaliavos, o priešingai – ji pagrynina klintis. Kalcito *drūzos* bei *žėodos* iš Naujosios Akmenės klinčių yra įdomus mineraloginis eksponatas, kokių nedaug randama Lietuvos žemės gelmėse. Jis gali gražiai papvairinti vidurinių mokyklų gamtos kabinetų ir gamtos įvairybių mėgėjų mineralų kolekcijas.

Akmeniniai spygliai. Naujosios Akmenės cemento gamyklos Karpėnų karjero viršutinio permo klintyse, Petrašiūnų viršutinio devono dolomituose ir kitur, taip pat klinčių ir dolomitų rieduliuose retkarčiais galima pamatyti vingiuotas siūlines tamsias linijas, primenančias kaukolės kaulus jungiančias siūles – sutūrus. Todėl šios uolienų sluoksnių paviršiaus tekstūros jau anksčiau gamtos tyrinėtojų buvo pavadintos sutūrais. Skilimo plokštumos pagal sutūrinės linijas būna nelygios, grublėtos, padengtos molio plėvele. Smulkūs dantyti paviršiai ir molio plėvelė rodo, kad jie susidarė suslėgimo ir uolienos tirpinimo veikiami. Molinga plėvelė yra uolienos netirpi liekana. Sutūrinių dantelių aukštis įvairus. Kartais šlife jie pastebimi tik mikroskopu. O kada pasiekia 1 cm aukštį, jie gerai matomi uolienoje ir jos atodangoje. Tuomet jie vadinami *stilolitais*. Stilolitas – tai stambesnės sutūrų atmainos. Stilolitai, išvertus iš graikų kalbos, reiškia „akmeniniai dygliai (spygliai)“. Sutūrai dažniausia sudaro kauburėtus paviršius, o stilolitai primena spyglius, sujungtus sutūriniais paviršiais. Jų aukštis gali būti iki 1 cm, ir tik retai didesnis. Paprastai stilolitai turi dantyto konuso formą, rečiau įmantrią prizminę (stulpelinę). Prizminių stilolitų stulpelių diametras apie 0,5 cm. Jie ištįsę lyg brūkšniuotos kolonėlės ar plonos adatos, kurių aukštis 5 cm ir net daugiau. Stilolitai susidarė kietoje uolienoje, jai tirpstant didžiausio vienpusio suslėgimo vietose, arba, rečiau, dar nesukietėjusiose nuosėdose, iš jų besiformuojant kietai uolienai. Stilolitizacijos procesui didelės įtakos turėjo uolienų tekstūra (sudarančių dalelių pasiskirstymo pobūdis) ir struktūra (tokių dalelių dydžiai).

Naujosios Akmenės permo klintyse savo forma stilolitai skiriasi. Vieni randami sluoksnio viduje, kiti yra susiję su vertikaliais ir įstrižais klinčių plyšiais. Sluoksnio viduje esantys stilolitai susidarė karbonatinėms nuosėdoms virstant uoliena (klintimi), o plyšiniai atsirado vėliau, jau kietoje uolienoje (klintyse), veikiant suslėgimui ir tirpinimui.

Be čia jau suminėtų tipišku sutūrų ir stilolitų, Lietuvos klintyse ir dolomituose, dažnai šiek tiek molinguose, pasitaiko neišsivysčiusios, neturinčios būdingų dantukų ir viršūnėlių, o kartais ir be brūkšnių, stilolitų formos. Jos dingsta dolomito ar klinčių masėje. Šitokios neišsivysčiusios formos – tai *parastilolitai*. Para graikiškai reiškia „pa-

našus“ arba „artimas“. Jie panašūs į stilolitus. Smulkūs stilolitai savo forma ir brūkšniuote primena iškastines (fosilines) gyvūnijos liekanas – produktidus, su kuriais iš tikrųjų nieko bendro neturi. Reikia būti išvalgiam, kad sutūrų ir parastilolitų nesumašytum su organinėmis liekanomis uolienoje. Stilolitai kartais pakeičia uolienos fizikines savybes. Jie geologų naudojami skirtingo amžiaus sluoksniams atpažinti ir jų sugretinimui atitolusiuose geologiniuose pjūviuose. Gamtos mėgėjams tai mūsų negyvosios gamtos įvairovės dalelė, atspindinti geologinės praeities procesus.

Apatinio triaso Nemuno svita. Ji sudaryta iš margaspalvio molio. Molis rudas, raudonai rudas su melsvai pilkais lėšiais ir tarp sluoksniais. Melsvai pilkame molyje pasitaiko kvarcinio smėlio ir aleurito plonų gyslelių bei lėšio formos intarpų. Bendras triaso molio storis siekia 100 m. Nemuno svita prie Papilės buvo prakasta Eglesių karjere. Dabar kasama Šaltiškių karjere. Molis vežamas į Naujosios Akmenės cemento gamyklą kaip žaliava cementui. Apatinio triaso metu Lietuvoje vyravo sausringas kontinentinis dykuminis klimatas su periodinėmis liūtėmis. Apie tai taip pat byloja molingose uolienose randamos gipso konkretijos ir selenito gyslės. Paleontologiniai radiniai reti.

Vidurinės jūros ankstyvojo kelovėjo Papilės svita. Jos stratotipinis (tipiškas) pjūvis yra nustatytas Papilės atodangoje Nr. 1 ir grėžinyje pagal foraminiferų formas. Šios svitos nuogulos geriausiai išlikusios Žemaitijos jūros įduboje. Jos slūgso ant triaso, permo ir devono sistemų sluoksnių. Jas dengia vidurinės jūros apatinės svitos ir kvartero sistemos nuogulos. Kaip rašė P. Šimkevičius 1998 m., Papilės svitoje yra paplitę smėlis ir aleuritas. Smėlis persiluoksniuojama su molio plonais lėšiais. Smėlis mažai karbonatingas, pilkas ir kartais rusvai pilkas. Molis nekarbonatingas, tamsiai pilkas. Nuogulų storis siekia iki 30 m. Papilės apylinkėse būta jūros periodo jūros priekrantės. Čia surandamos deltinės aplinkos nuogulos. P. Šimkevičius, ištyręs (1998) jūros nuogulų molių mineralų asociacijas, nustatė, kad Papilės svitoje išsiskiria trys jų asociacijos. Papilės apylinkėse molio ir smėlio nuogulose surandami molio mineralo kaolinito didžiausi kiekiai (>40%). Montmorilonito nedaug, jo kiekis neviršija 10%. Montmorilonitas susidarė pačiose nuosėdose, todėl jis yra autigeninės kilmės, atsiradęs nuosėdoms keičiantis.

Papilės svitai vardas duotas nuo Papilės miestelio, kurio Ventos atodangoje buvo nustatyta ši svita⁷⁰. A. Grigelis dar šios svitos sluoksnius vadina sluoksniais su foraminifera *Lenticulina okrojanzi*⁷¹. Šios svitos moliuose, aleurituose, smėliuose ir anglinguose smėliuose pasitaiko įvairios faunos. Tačiau stratigrafiškai svarbūs yra foraminiferai, be jau minėtų *Lenticulina okrojanzi* Mjatl., *Trocholina nana* Kapt., *Epistomina callorica* Kapt. Tų nuogulų amžius – ankstyvasis kelovėjas – priskiriamas Skalvių serijai. Ant Papilės svitos sluoksnių slūgso Papartynės (Papartinės) svitos nuogulos. Taip pat surandamos Ventos atodangoje Nr. 1 pačioje Papilėje.

Papartynės svita. Jos nuogulų storis siekia 20 m. Svitoje paplitę pilki ir rudi smėliai, oolitiniai smiltainiai, geležingi mergeliai ir klintys. Būdingi amonitai: *Kosmoceras jason* ir *Erymnoceras coronatum*, nustatyti L. Rotkytės (1987). Rasti būdingi foraminiferai: *Lenticulina cultriformis* ir *Lenticulina pseudocrassa*, kurie su-

⁷⁰Григялис А. А. Стратиграфия юрских отложений Южной Прибалтики по данным микропалеонтологии, *Moksliniai pranešimai. Geol. ir geogr. LTSR MA Geol. ir geogr. inst.*, 1960, 12, p. 87–98.

⁷¹Григялис А. А. Фораминиферы юрских отложений Юго-западной Прибалтики, Вильнюс, 1985, с. 240.

dar šios faunos biozonas. Svitos vardas duotas nuo Papartynės kaimo pavadinimo, kurio apylinkėse rastos ir ištirtos nuogulos. Svitos nuogulų amžius yra vidurinis kelovėjas. Jos dengia jau minėtas Papilės svitos uolienas. Šių svitų sluoksniai prie Papilės išlenda Ventos atodangoje į dienos šviesą.

Gelsvi ir rusvai pilki karbonatingi smėliai, smiltainiai, oolitiniai smiltainiai, pilkos klintys su gausia makropaleofauna ir mikrofosilijomis pradžioje klostėsi jūrinėje aplinkoje. Jūra buvo sekli, nuosėdos gulė priekrantėje. Išsiskiria seklių ir ramių užutekių nuogulos – aleuritai, įdaubų – moliai ir gilesnių vietų toliau nuo kranto – karbonatai su kontinentinių nuotrupinių medžiagų priemaiša.

Papartynės svitos viduriniojo kelovėjo amžių patvirtina būdingi jai amonitai⁷² ir foraminiferai. Papartynės svitos nuogulų sluoksniai lengvai atpažįstami atitolusiuose geologiniuose pjūviuose. Jie yra kaip markiruojantis horizontas geologiniuose pjūviuose. Papartynės svitos uolienų molio dalelių mineralinė sudėtis labai įvairi⁷³.

Kaolinito mineralo molio frakcijoje kiekiai vietomis siekia 80–90%, kitur mažiau – 10%. Pagal šio mineralo kiekį molio frakcijose išsiskiria dvi subplatuminės zonos, nusidriekusios iš pietvakarių į šiaurės rytus. Kaolinitas į jūros priekrantę pateko iš žemyninės dalies, kurioje vyko intensyvus uolienų dūlėjimas kontinento sąlygomis. Smėlio nuogulose Papilės apylinkėje kaolinito yra iki 30%. Smėlis ir smiltainis yra pagrindinės Papartynės svitos dalys.

Kvartero nuogulos ir nuosėdos. Jos dengia nedarniai prekvartero senesnių sluoksnių uolienas nevienodo storio dangą. Tos dangos viršutinėje dalyje visoje teritorijoje yra išlikusios paskutiniojo Nemuno apledėjimo paskutinės Baltijos stadijos Vidurio Lietuvos fazės ledyninės nuogulos – morenos. Jos mūsų buvo tyrinėtos Burbiškių ir Raudonskardžio atodangose. Beveik visur po Baltijos stadijos morenomis yra randami Nemuno apledėjimo pirmosios – Grūdų – stadijos ir jos Žiogelių fazės morenos (žiūrėti kvartero geologinį pjūvį). Kaip matome, senesnių – Mėdininkų, Žemaitijos, Dainavos ir Dzūkijos – apledėjimų ledynų sąnašų sluoksniai ne visur randami. Jie buvo nugremžti vėlesnių apledėjimų ledynų. Tyrinėtų morenų petrografinė gargždo sudėtis yra parodyta 1 lentelėje.

Burbiškių atodanga. Ji yra dešiniajame Ventos upės slėnio pagrindiniame šlaite prie upės posūkio į vakarus, apie 3 km prieš srovę nuo Papilės miestelio centro. Atodangos aukštis apie 22 m virš Ventos upės vandens lygio (žr. 4 splv. nuotr.). Jos apatinė dalis padengta deliuvio, todėl apie 3 m nebuvo prakasta. Joje surasti net 7 morenos sluoksniai, kurie priskirtini Nemuno ledynmečio Grūdų stadijai ir jos Žiogelių fazei, taip pat Nemuno ledynmečio Baltijos stadijai ir jos Rytų Lietuvos (maksimaliai), Pietų Lietuvos ir Vidurio Lietuvos fazėms (2 pav.).

Po dirvožemio sluoksniu (0,0–0,3 m intervalas) slūgso vyšniškai raudonas moreninis priemolis (0,3–1,0 m intervalas). Moreninis priemolis neturi ryškios struktūros, ištižęs, masyvus su retu gargždu, kuris padūlijęs. Tai Nemuno ledynmečio Grūdų stadijos Vidurio Lietuvos ledyno abliacinė morena.

Žemiau po geltono masyvaus be ryškių kontaktų aleurito tarp sluoksniu (1,0–1,25 m intervalas) slūgso kitas moreninio priemolio sluoksnis (1,25–6,0 m

⁷²Ротките Л. Аммониты и зональная стратиграфия верхнеюрских отложений Прибалтики, Вильнюс, 1987, с. 1–144.

⁷³Šimkevičius P. Jurassic of the South-Eastern Baltic, Lithology and clay minerals, Vilnius, 1998, p. 170.

1 lentelė

Morenų petrografinė sudėtis

Eil. Nr.	Uolienos	Pvz. paėmimo vieta ir jo numeris														
		Papatrynės malūnas					Burbiškės					Raudonskardis				
		Pvz. 1	Pvz. 2	Pvz. 3	Pvz. 4	Pvz. 5	Pvz. 6	Pvz. 7	Pvz. 8	Pvz. 9	Pvz. 10					
1	Kristalinės uolienos	17,01	19,14	15,22	19,51	19,03	22,49	21,41	13,01	17,83	16,15					
2	Kvarcas	0,59	0,57	0,72	1,52	2,26	2,61		4,07	1,91	0,95					
3	Feldšpatai	0,29			1,52		3,26			0,32	0,48					
4	Kvarcитай	0,29	0,29	0,36	2,44	0,97	1,62	0,88	0,41		0,71					
5	Kvarcitiniai smiltainiai	0,88	0,57	1,09	3,96	4,20	1,95	0,88	2,03	0,64	1,43					
6	Smiltainiai	1,76	0,29	0,36	0,91		1,95	2,35	1,22	0,32	0,71					
7	Smiltainių kongrecijos	0,59														
8	Smiltainiai su gravelitu				1,83		1,95									
9	Šviesiai pilki žėrutingi smiltainiai	1,76						0,29		0,64						
10	Aleurolitai	2,64		1,09							0,71					
11	Dolomitai	16,13	29,14	27,17	11,29	15,48	12,38	13,20	42,68	28,66	7,84					
12	Silūro klintys	31,67	20,00	30,81	23,18	22,90	17,26	20,82	14,63	20,38	31,59					
13	Ordoviko klintys	0,59		1,09	1,83	5,16	7,17	0,29		0,32						
14	Permo klintys		1,43	0,72	1,83	2,90	3,26									
15	Kitos klintys	22,87	27,14	21,01	27,79	22,90	19,87	39,30	21,14	28,02	38,95					
16	Kalcitas	0,29								0,32						
17	Silicitas					1,94	0,33									
18	Fosforitas		0,29		1,52	1,94	1,62									
19	Sideritas						1,62									
20	Limonitas	0,59	0,57	0,36				0,29	0,81	0,64	0,24					
21	Fauna	1,76	0,57		0,61	0,32	0,33	0,29								
22	Belemnitai				0,30		0,33									
23	Žalias molis	0,29														
24	Moreninis priemolis										0,24					
25	Uolienu kiekis (%)	100,0	100,0	100,0	100,0	100,0	100,0	100,0	100,0	100,0	100,0					

intervalas), kuris priskirtas taip pat Nemuno ledynmečio Baltijos stadijos Vidurio Lietuvos ledyno fazei. Moreninis priemolis, nusodintas šios fazės ledyno, yra ryškios raudonos spalvos. Moreninis priemolis glacioskalūnuotai sueižėjęs, į apačią skalūnuotumas stambesnis ir spalva tamsesnė. Kaip rodo gargždo ilgųjų ašių orientacijos struktūrinė diagrama, sluoksnis nugulė ištirpus ledyno viduje neštai morenai (2 pav.). Gargždo (30–7 mm diametras) petrografinė sudėtis rodo, kad morenos stambioji nuotrupinė medžiaga yra suformuota iš eratinės ir tranzitinės medžiagos, ledyno pagriebtos Skandinavijoje iš Baltijos kristalinio skydo ir pakeliui Baltijos kraštuose ir Baltijos duburyje asimiliuota iš paleozojaus uolienu. Petrografinė gargždo sudėtis patvirtina jo priskyrimą Vidurio Lietuvos ledyno fazei.

Giliau (6,0–6,35 m) radome molio lęšį, turėjusį žalsvai pilką spalvą su violetiniu atspalviu, kuris tikriausiai priklauso nuo triaso molio dalelių priemaišos. Lęšis galėjo atsirasti to paties ledyno viduje buvusioje protirpoje.

Po molio lęšių prakastas moreninis priemolis (6,35–9,0 m) mūsų priskirtas tam pačiam Vidurio Lietuvos fazės ledynui, kaip ir anksčiau aprašyta morena. Moreninis priemolis raudonai rudas, stambiai skalūnuotas, kietas, sucementuotas. Gargždo il-

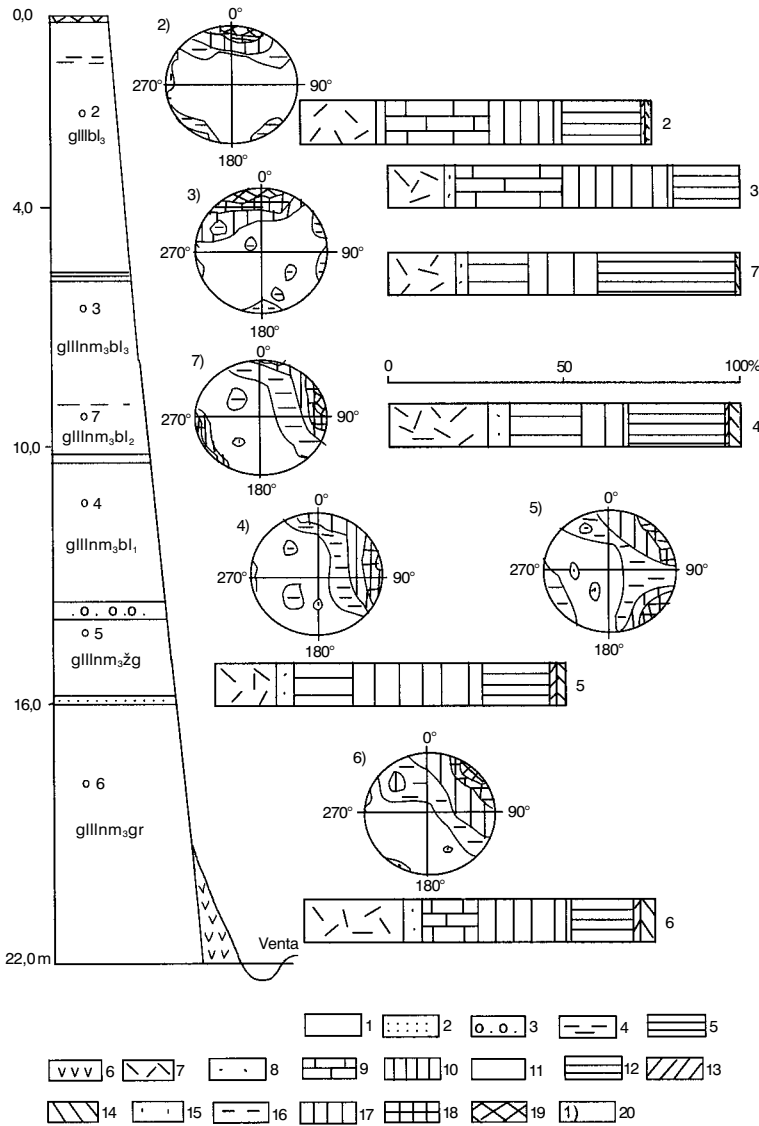

2 pav. Burbiškės atodangos pjuvis ir morenų petrografinė sudėtis bei gargždo ilgujų ašių orientacija:

1 – moreninis priemolis,
2 – smėlis,
3 – žvirgždas,
4 – aleuritas,
5 – molis,
6 – deliuvis.

Petrografinė sudėtis:

7 – kristalinės uolienos,
8 – smiltainiai,
9 – dolomitai,
10 – silūrinės klintys,
11 – permio klintys,
12 – kitos klintys,
13 – kreidos mergeliai,
14 – kitos uolienos.

Struktūrinės diagramos:

15 – 0–2%,
16 – 2–4%,
17 – 4–6%,
18 – 6–8%,
19 – 8–10%,
20 – 1) pavyzdžio numeris

gųjų ašių orientacijos diagrama (2 pav.) patvirtina, kad tai Vidurio Lietuvos fazės dugninė morena. Įdomu tai, kad abi dabar aprašytos morenos (1,25–6,0 m intervalas ir 6,35–9,0 m intervalas) nugulusios iš to paties ledyno, tik iš skirtingų ledo dalių: vidinės ir dugninės. Abiejų morenų struktūrinėse diagramose išryškėjo ta pati ledyno slinkimo kryptis – iš šiaurės į pietus.

Dabar aprašomo moreninio priemolio gargždo petrografinėje sudėtyje, taip pat kaip ir anksčiau aprašytos morenos, vyrauja eratinė ir tranzitinė nuotrupinė medžiaga. Joje randama daug devono dolomitinių uolienuų nuotrupų. Apatinėje morenoje, dugninės dalies ledyno sąnašose, dėsniai sumažėja kristalinių uolienuų ir padaugėja silūro organogeninių klinčių nuotrupų gargždo frakcijoje, kurios diametru diapazonas kinta nuo 30 iki 7 mm.

Apatinis aprašomosios morenos kontaktas neryškus, ji pereina į pilkai rudą moreninį priemolį (9,0–10,65 m intervalas), kurio apatinis kontaktas ryškus. Tai Pietų

Lietuvos fazės morena, suklotą Baltijos stadijos atsitraukiančio ledyno. Priemolis vidutiniškai glacioskalūnuotas. Morenos gargždo petrografinėje sudėtyje yra padidėjęs vietinės medžiagos kiekis. Pastebėta didesnė priemaiša viršutinio permo klinčių nuotrupų gargždo frakcijoje. Struktūrinė gargždo ilgujų ašių orientacija diagramose pasikeičia iš šiaurės rytų į pietų vakarus. Su šitos morenos nusėdimu užsibaigė drumlinizacijos procesas Ventos lygumoje. Susidarę iki to laiko drumlinizuoti paviršiai buvo užkloti anksčiau aprašytų Nemuno ledynmečio Baltijos stadijos Vidurio Lietuvos fazės ledyno nešmenų. Glaciostruktūrinis planas iš esmės pasikeitė. Taigi galime daryti išvadą, kad paviršiaus drumlinizacija vyko prieš suklojant Vidurio Lietuvos fazės ledynui morenas, kurios palaidojo drumlinizuotą paviršių. Todėl jis neteko ryškumo dabartiniame moreniniame paviršiuje ir primena banguotą dugninę moreną.

Moreninis priemolis, slūgsantis 10,65–13,7 m intervale, mūsų priskiriamas Nemuno ledynmečio Baltijos stadijos Rytų Lietuvos fazės ledynui. Ši fazė buvo Baltijos stadijos ledyno paplitimo maksimumo metu, kuomet ledynai gulėjo Baltijos aukštumų periferinėje dalyje. Moreninis priemolis turi pilką spalvą, suteiktą mezozojaus nuogulų priemaišų. Jam būdingas vertikalus ir horizontalus glacioskalūnuotumas. Vertikalus glacioskalūnuotumas rodo buvus ledyno šoninį suspaudimą iš šiaurės rytų. Gargždo ilgosios ašys yra išstjusios iš šiaurės rytų į pietų vakarus. Padidėjęs gargždo ilgujų ašių polinkis prieš ledyno slinkimo kryptį patvirtina mintį, kad ledynas turėjo pasipriešinimą. Tokį pasipriešinimą galėjo sukelti vakarinės ledyninės plaštakos iškopimas iš Baltijos jūros depresijos. Morenos petrografinė gargždo sudėtis yra subrendusi, nes vyrauja iš toliau atnešta medžiaga iš Skandinavijos Baltijos kristalinio skydo, t. y. apledėjimų centrų, ir pakeliui ledyno pagriebta medžiaga jam slenkant per paleozojaus uolienu substratą, buvusį Baltijos kraštuose ir Baltijos jūros duburyje.

Žvirgždo ir gargždo mišrių nuogulų (13,7–13,9 m intervalas) tarp sluoksnius, tikriausiai suklotas ledyno tirpsmo tekančių (fliuvioglacialinių) vandenu, atskiria žemiau slūgsantį tamsiai pilką moreninį priemolį (13,9–15,8 m intervalas). Šis moreninis priemolis yra jau pirmosios Nemuno apledėjimo stadijos, t. y. Grūdų stadijos Žiogelių fazės, morena. Ją suklojęs ledynas plito iš šiaurės rytų slinkdamas į pietų vakarus. Toks glaciostruktūrinis planas atsispindi tos morenos ilgujų ašių struktūrinėje diagramoje. Gargždo ilgujų ašių didesnis polinkis prieš ledyno slinkimo kryptį rodo, kad ledynas atliko subpaviršiaus drumlinizaciją. Tamsiai pilka morenos spalva atsirado dėl mezozojaus nuogulų priemaišos (2 pav.). Sumažėjęs kristalinių uolienu nuotrupų kiekis gargždo frakcijoje (30–7 mm), palyginus su žemiau slūgsančios pagrindinės Grūdų stadijos morena, rodo fazinio ledyno vietinę egzracinę veiklą. Paprastai fazinėse morenose, palyginus su jų stadijų morenomis, sumažėja kristalinių uolienu nuotrupų, atneštų iš apledėjimo centrų Fenoskandijoje. To priežastis yra fazinio ledyno vietinis recesinis pobūdis.

Fazinė Žiogelių morena nuo jos Grūdų stadijos žemiau slūgsančios morenos (giliau 16,0 m) yra atskirta dulkėto smėlio tarp sluoksniu (15,8–16,0 m intervalas). Nemuno apledėjimo Grūdų stadijos morena yra masyvus juodas moreninis priemolis. Juodą spalvą šiam moreniniam priemoliui suteikia didesnė priemaiša tamsių anglingų jūros sistemos aleuritų. Moreninis priemolis reaguoja su druskos rūgštimi. Jo sluoksnis liko neprakastas, todėl neaišku, koks tikrasis jo storis. Nemuno apledėjimo Grūdų stadijos morena buvo suklotą ledyno, slinkusio iš šiaurės rytų į pietų

vakarus. Apie tai leidžia spręsti gargždo ilgųjų ašių orientacijos matavimai šioje morenoje (2 pav.), kurių rezultatai pavaizduoti apatinėje struktūrinėje diagramoje. Kaip minėjome, šios morenos petrografinės-mineraloginės sudėties formavimui didelės reikšmės turėjo jūros sistemos nuogulos ir uolienos. Surandamos siderito nuotrupos ir juodi anglingi aleuritai, taip pat fosforitai.

Grūdų stadijos ledynas atliko pagrindinį drumlinizacijos vaidmenį formuojant Ventos lygumos glaciomorfologinį vaizdą. Gargždo ilgųjų ašių polinkis yra staigus prieš ledyno slinkimą. Jis rodo buvus pasipriešinimo jėgoms.

Burbiškių atodangos struktūrinė ir tekstūrinė analizė rodo, kad ją sudaranti moreninė storumė nėra vienalytė. Ji susidarė paskutiniojo Nemuno apledėjimo ledyno dangų glaciodynamikos veikiama ne iš karto, bet dviejų stadijų ir jų fazių metu.

Raudonskařdžio atodanga. Ji yra dešiniajame Ventos upės slėnio skardyje, rytiniame Papilės miestelio pakraštyje (3 pav.). Atodangos aukštis iki 20 m. Ji atidengia iki pat moreninės lygumos paviršiaus viršutinius kvartero nuogulų sluoksnius, apatiniai yra paslėpti po deliuviu (žr. 5 splv. nuotr.).

Po nestoru dirvožemio sluoksniu (0,0–0,3 m intervalas) slūgso raudonas karbonatingas moreninis priemolis (0,3–2,0 m gylyje). Jis purus, dar nesusigulėjęs, priimena abliacinę moreną, paliktą sutirpus šiame rajone paskutiniojo Nemuno apledėjimo Baltijos stadijos Vidurio Lietuvos fazės ledynui.

Aprašytoji morena neturi ryškaus apatinio kontakto, todėl ją pakeičia žemiau slūgsantis kitas raudonos spalvos moreninio karbonatingo priemolio sluoksnis (2,0–7,5 m gylyje). Šiame morenos sluoksnyje dviejuose lygiuose buvo surinkta daugiau negu 300 gargždo vienetų petrografinei analizei ir išmatuota gargždo ilgųjų ašių orientacija 100 vienetui kiekvienoje vietoje. Kaip rodo matavimų rezultatai, pateikti struktūrinėse diagramose prie atodangos pjūvio, gargždo ilgosios ašys moreniniame priemolyje yra ištįsusios daugiausia iš šiaurės rytų į pietų vakarus. Jos šiek tiek

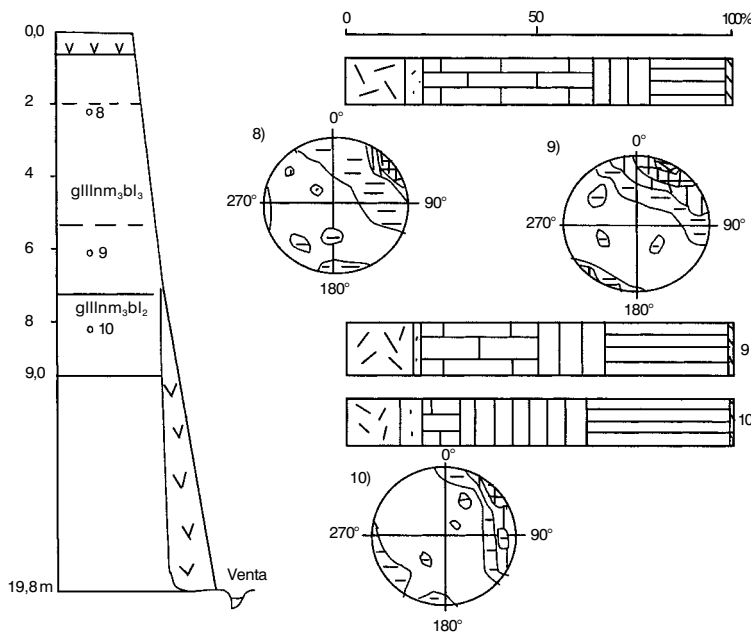

3 pav. Raudonskařdžio atodangos morenų gargždo petrografinė sudėtis ir ilgųjų ašių orientacija. Sutartiniai ženklai po 2 paveikslu



*Raudonskardis.
Apie 1932 m.
J. Sinkevičiaus nuotr.
Iš S. Daukanto
muziejaus fondų*



palinkusios prieš ledyno slinkimo kryptį. Taigi suklojęs šį morenos sluoksnį, ledynas į Ventos vidurupio moreninę lygumą šioje jos dalyje atslinko būtent iš šiaurės rytų, t. y. iš Šiaurės Lietuvos glaciodepresinio duburio, atsiskirdamas nuo Vidurio Lietuvos ledyninės plaštakos. Šioje morenoje yra paleozojaus uolienuų nuotrupų. Joje, ypač viršutiniame pavyzdyje, smulkaus gargždo frakcijoje surasta daug devono dolomitų nuotrupų (30–7 mm dydžio). Kristalinių uolienuų nuotrupų, atneštų iš apleidimo centrų, yra nedaug. Morena pagal petrografinę sudėtį apatinėje dalyje yra subrendusi, t. y. diferencijuota. Ji atitinka dugninės morenos facijai. Morena buvo suklota Nemuno apleidimo Baltijos stadijos Vidurio Lietuvos fazės ledyno.

*Augustaičių k.
jaunimas
Raudonskardyje.
1934 m.
J. Sinkevičiaus nuotr.
Iš S. Daukanto
muziejaus fondų*

Po aprašytoju moreninio priemolio sluoksniu (giliau 7,5 m) suradome kitos spalvos moreninį priemolį su gausiu gargždu, masyvu, karbonatingą, pilką. Jis viršuje guli atskirtas ryškaus kontakto nuo jau anksčiau čia mūsų aprašyto. Gargždo ilgosios ašys dar ryškiau yra išsidėsčiusios išilgai iš rytų į vakarus. Jos parodo moreninio priemolio nugulimo metu vyravusio streso kryptį. Galime tvirtinti, kad nuguldęs šis moreninį priemolį ledynas, atsiskyres nuo Vidurio Lietuvos ledyno plaštakos, Ventos vidurupio lygumos rytinėje dalyje platinosi vakarų kryptimi. Gargždo ilgosios ašys yra palinkusios prieš ledyno slinkimo kryptį.

Gargždo petrografinėje sudėtyje vyrauja vietinės kilmės klintys. Daug medžiagos yra užgriebta iš mezozojaus sluoksnių, pirmiausia iš jūros sistemos. Jūros sistemos juodi anglingi aleuritai būtent suteikė šios morenos petrografinei masei pilką spalvą. Nedaug yra devono dolomitų nuotrupų.

Aprašomas moreninio priemolio sluoksnis neprakastas, todėl nežinome, kas po juo slūgso. Prakasta vos viršutinė dalis apie 1,5 m. Toks buvo matomas šio sluoksnio storis. Pagal turimus analitinius tyrimo duomenis, šis sluoksnis yra priskirtinas Nemuno apledėjimo Baltijos stadijos Pietų Lietuvos fazės ledynui.

Apie giliau slūgsančias morenas šioje atodangoje dabar duomenų neturime. Apie jas galima būtų spręsti iš Būrbiškių atodangos aprašytų sluoksnių. Šios atodangos yra palyginus netoli viena nuo kitos. Tačiau ir Būrbiškių atodangoje mes neprisikasėme iki kvartero nuogulų apačios, kur jos gulėtų ant jūros sistemos nuogulų. Tokį atvejį pasisėkė konstatuoti prakasoje prie Papartynės malūno.

Papartynės malūno atodanga. Ji yra prie Papartynės malūno užtvankos prakasoje, iškastoje ruošiant mašinoms stovėjimo aikštelę (žr. 6 splv. nuotr.). Prakasa yra dešiniajame Ventos krante. Prakasoje matyti jūros sistemos sluoksniai su faunos fosilinėmis liekanomis (4 pav.). Viršum jūros sluoksnio guli moreninis priemolis. Jo storis 1,7 m, spalva – raudonai ruda. Jis sucementuotas karbonatais, kietas kaip betonas. Tai dugninė ledyno morena. Stipriai gliacioskalūnuota.

Moreninis priemolis, dengiantis jūros sistemos uolienas, perdengtas aliuvio smėlio, žvirgždo ir gargždo mišrių nuogulų, kurios susidarė upės vagoje. Šioje vietoje aliuvio dangos storis apie 0,6 m.

Moreniniame priemolyje surinkta apie 300 gargždo (30–7 mm) vienetų

*Prof. Algirdas
Gaigalas tiria
Papartynės
malūno atodangą.
2002 m. liepos 17 d.
V. Girininkienės nuotr.*



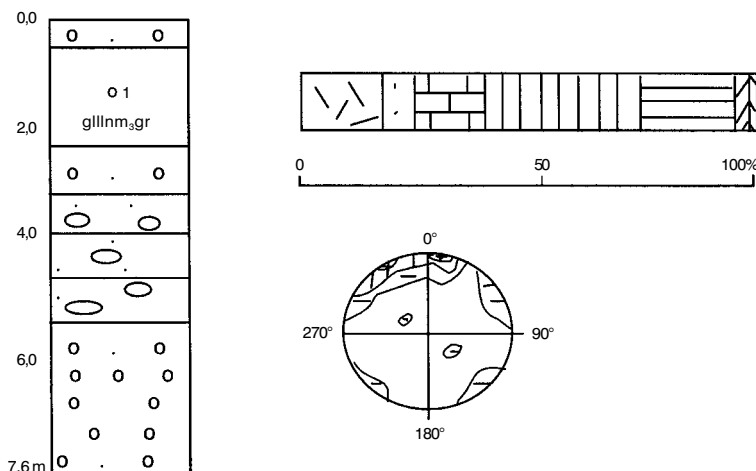

4 pav. Papartynės malūno prakasos bazalinės morenos gargždo petrografinė sudėtis ir ilgųjų ašių orientacija. Sutartiniai ženklai po 2 paveikslu

petrografinei nuotrupų analizei ir išmatuota 100 gargždo ilgųjų ašių orientacija (4 pav.). Gargždo ilgųjų ašių orientacijos matavimai išryškino jų padėtį morenoje. Pasirodo, kad dauguma ilgųjų gargždo ašių yra palinkusios į šiaurės vakarus ir į šiaurę. Tik nedaug jų turi kitokią polinkį. Todėl galima tvirtinti, kad morenas suklojęs ledynas atslinko iš šiaurės vakarų ir šiaurės, t. y. jo slinkimo kryptis nesutapo su vėlesniųjų ledynų slinkimo kryptimis Ventos vidurupio lygumoje, kurios buvo nustatytos ištyrinėjus Burbiškių ir Raudonskardžio atodangas. Vėlesni ledynai į Ventos vidurupio lygumą transgresavo iš šiaurės rytų, atsiskirdami nuo Vidurio Lietuvos ledyno plaštakos.

Tirtos morenos petrografinėje gargždo sudėtyje surasta daug silūro organogeninių klinčių, užgriebtų ledyno jam slenkant Baltijos jūros duburiu ir iš Estijos salų. Morenos petrografinė sudėtis yra subrendusi, joje vyrauja eratinė ir tranzitinė medžiaga. Pagal petrografinę sudėtį ši morena atitinka Nemuno apledėjimo Grūdės stadijos morenų vaizdą. Galime tvirtinti, kad ji Papilės apylinkėse ant juros sistemos klodų buvo nuguldyta Grūdės stadijos ledyno, atslinkusio iš šiaurės vakarų ir užklojusio šį rajoną.

Atlikus pirmą kartą Papilės Ventos krantų atodangų morenų struktūrinę, tekstūrinę ir petrografinę analizę, galime daryti išvadą, kad čia yra paplitusios Nemuno ledynmečio morenos – moreniniai priemoliai, nuguldyti dviejų ledyno stadijų: Grūdės ir Baltijos. Baltijos stadijos morenų sekoje surandame fazines morenas, suklotas Rytų Lietuvos, Pietų Lietuvos ir Vidurio Lietuvos fazinių recesusojančių ledynų.

Grūdės stadijos ledynas buvo pasiekęs didesnę galingumą ir storį. Jo slinkimas nepriklausė nuo pagrindo uolienų nelygumų, t. y. nuo paklotinio paviršiaus topografijos, arba reljefo. Jis slinko priklausomai nuo bendros ledyno glaciodinamikos. Jo slinkimo kryptis buvo iš šiaurės vakarų į pietų rytus. Grūdės stadijos pabaigoje išryškėjo Žiogelių fazės ledynas.

Baltijos stadijos faziniai ledynai buvo susiskaldę į atskiras plaštakas, kurių slinkimas priklausė daugiau nuo poledyninio (subglacialinio) paviršiaus nelygumų. Surinkta analitinė medžiaga leidžia pirmą kartą argumentuotai teigti, kad Nemuno ledynmečio Baltijos stadijos ledynai į Ventos vidurupį įsiveržė iš šiaurės rytų, atsiskyrę nuo ledyno plaštakos, kuri iškopė iš Baltijos jūros duburio per Rygos įlankos

pažemėjimą ir toliau slinko per Vidurio Latvijos žemumą. Jie Vidurio Lietuvoje suformavo Nevėžio ledyninę plaštaką, kurios kontūrai dabartiniame reljefe yra išlikę iš Baltijos stadijos Vidurio Lietuvos recesinės fazės laikų. Taigi Ventos vidurupio žemumos viršutinis moreninis sluoksnius, bent jau rytinėje dalyje, akivaizdžiai buvo suklotas ledyno plaštakos, kuri atsiskyrė nuo Nevėžio ledyninės plaštakos ir slinko į vakarus. Ventos vidurupio žemumos drumlinizuoti paviršiai, reikia manyti, yra susiję su Nemuno ledynmečio Baltijos stadijos Rytų Lietuvos ir Pietų Lietuvos ledyno recesinėmis fazėmis. Vidurio Lietuvos recesinės fazės morenos pridengė anksčiau drumlinizuotus laukus ir taip sumažino reljefo sąskaidos amplitudes. Todėl drumlinizuoti paviršiai dabartiniame reljefe vos vos išžiūrėti.

Mineralinės žaliavos ir kasyba. Papilė ir jos apylinkės yra greta pramoninio Naujosios Akmenės rajono. Čia veikė ir dabar eksploatuojami didžiuliai permio sistemos viršutinio skyriaus klinčių ir triaso sistemos apatinio skyriaus molio karjerai. Vos trejetas kilometrų šiauriau Papilės buvo eksploatuojami apatinio triaso raudonspalviai moliai Eglesių karjere. Dabar tame karjere molio kasyba baigta. Jis sklidinai užpiltas požeminių ir paviršinių bei atmosferinių vandenių. Šis karjeras buvo giliausias Lietuvoje. Jo gylis siekė 60 m. Tiesa, triaso molio sluoksnius jame storas, net 100 m. Didelė dalis to molio liko neiškasta.

Akmėnės cemento gamyklai reikalingas molis kasamas gretimame triaso molio paplitimo plote – Šaltiškių karjere.

Geležingus sideritus 1926 m. tyrė doc. M. Kaveckis. 1928 m. paskelbtame straipsnyje jis rašė:

„Padarius analizės pasirodė, kad viltis išnaudoti metalurgijos reikalams Papilės geležingus sluoksnius yra abejotina, nes maksimalus geležies nuošimtis siekia tik 32,36%. Labiau geležingi pavyzdžiai buvo surinkti iš molingų sideritinių konkretijų. Kai kurios konkretijos laikui bėgant stipriai limonitizavosi. Kituose sluoksniuose surandama klintis su limonitizuoto siderito priemaiša. Galimas daiktas, kad galima būtų surasti ir turtingesnės geležimi geležies rūdos. Tuo tikslu reikėtų tiksliau patyrinti gilesni sluoksnių arba aukštesni horizontai toliau nuo upės kranto, kur erozijos procesas ne taip smarkiai pasireiškia...“⁷⁴

Reikia pasakyti, kad sideritinė geležies rūda neperspektyvi metalurgijos pramonei. Pasaulyje šiuo metu pakanka aukštesnės kokybės geležies rūdos šiam metalui lydyti, todėl Papilės sideritai praktiškai dar neįdomūs verslininkams.

Papilės jūros kloduose randami anglingi aleuritai, tačiau akmens anglies eksploatacijai jie netinka. Kaip žinome, akmens anglis Žemėje susidarė keliais etapais. Anglingiausi yra karbono sistemos klodai. Kita anglinga formacija yra susijusi su jūros sistema, kurios pėdsakus čia turime Papilėje. Ir pagaliau trečioji terciaro anglinga formacija yra surandama terciare, kuriai priskiriami rudosios anglies klodai. Karbono sistemos pėdsakai gali pasitaikyti virš devono uolienų ir Papilės apylinkėse, tačiau jie akmens anglims

⁷⁴Kaveckis M. Vasaros 1926 metų geologinės ekspedicijos darbų apyskaita, Lietuvos universiteto Matematikos-gamtos fakulteto darbai, 1928, t. 4, p. 220–268.



*Sideritas Papilės
atodangoje. 1976 m.
S. Adomavičiaus nuotr.*

neperspektyvūs. Neogeno (terciaro) rudosios anglies apraiškų pasitaiko Anykščių rajone, tačiau surasti jų Papilėje vilties nėra, nors geologinių tyrimų pradžioje anglingi jūros sistemos aleuritai kartais buvo laikomi terciaro amžiaus.

Dabartiniame (holoceno) laikotarpyje virš ledyninių sąnašų pelkėse kaupėsi durpių klodai. Didžiausios pelkės netoli Papilės yra Mažeikių rajone. Tai Kamūnų pelkė.

Statybų poreikiams yra eksploatuojami kvartero fliuvioglacialinių smėlio–žvirgždo–gargždo nuogulų lokaliniai telkiniai, taip pat Ventos upės terasų aliuvinės birios nuogulos. Žvyras tinka kelių tiesimui ir vietiniams poreikiams.

Bendros išvados

Atlikus Papilės ir jos apylinkių geologinių ir geomorfologinių sąlygų įvertinimą, galime padaryti keletą apibendrinančių išvadų.

1. Per beveik 175 metų geologinių tyrimų istoriją išryškėjo Papilės apylinkių ir Ventos atodangų unikalumas ir svarba.

2. Svarbiausiais geologijos objektais reikia pripažinti Ventos krantų pasaulinės svarbos atodangas su jūros sistemos uolienu ir nuogulų klodais, kuriuose surandamos organinio pasaulio paleoliekanos. Šie klodai perdengti jauniausiojo geologinio periodo – kvartero – sluoksniais, kuriuose atskleistas unikalus reiškinys Lietuvoje – ledynų lokalinės slinkimo kryptys iš šiaurės rytų į pietų vakarus.

3. Papilės apylinkėse yra paplitusios Nėmuno ledynmečio Grūdės ir Báltijos stadijų morenos ir jų fazinių morenų sluoksniai, kurie formuoja Ventos vidurupio lygumos reljefą.

4. Drumlinizacija Ventos vidurupio lygumoje buvo susijusi su Nėmuno apledėjimo Báltijos stadijos pirmųjų Rytų Lietuvos ir Pietų Lietuvos fazių ledynais. Vidurio Lietuvos fazės ledyno moreninės sąnašos „paskandino“ pirminį drumlinizuotą paviršių.

5. Reikėtų paruošti informacinę medžiagą apie Papilės geologijos paminklus, sutvarkyti juos lankytojų srautui ir įtraukti į Lietuvos turizmo maršrutus.

Straipsnis spausdintas „Lietuvos valsčių“ serijos monografijoje „Papilė“, I dalis, Vilnius, *Versmė*, 2004, p. 25–63 (vyr. redaktorė ir sudarytoja *Vida Girininkienė*), perspausdintas „Lietuvos lokaliniai tyrimai. Gamta. 2002–2005“, Vilnius, *Versmė*, 2006, p. 212–250 (vyr. redaktorius *Algirdas Gaigalas*).

Straipsnio kalbos redaktorius *Albinas Masaitis*, korektorė *Rasa Kašėtienė*, anglų k. redaktorius, vertėjas *Aloyzas Pranas Knabikas*.

Straipsnio priedai skelbiami atskirai tam skirtuose šio leidinio skyriuose:

1. Straipsnio santraukos lietuvių ir anglų kalbomis (sk. Straipsnių santraukos, Summaries).
2. Žinios apie autorių (sk. Apie autorius).

ARCHEOLOGIJA

Seniausia Kvėdarnos praeitis

Mykolas Michelbertas

Vilniaus universitetas

Kvėdarnos apylinkėse gausu archeologijos paminklų – seniausios praeities liudininkų. Šiais paminklais susidomėta jau XIX a. pabaigoje. Motiejus Valančius beletristikos knygoje „Pasakojimas Antano Tretininko“, kurios rankraštis buvo paruoštas 1872 m., mini Kvėdarnos piliakalnį, kuriame „lig šiolei randa žmonės didžius žiedus, į kuriuos gali tris pirštus įkišti, todėl ir vadina milžinų žiedais“¹. Tas pats Kvėdarnos (Padievaičio) piliakalnis minimas Fiodoro Pokrovskio sudarytame buv. Kauno gubernijos archeologiniame žemėlapyje². Keletą kartų Padievaičio piliakalnis paminėtas Lietuvos piliakalnių tyrinėtojo Liudviko Kšivickio (Krzywicki) knygoje „Žemaičių senovė“ („Żmudz starożytna“)³, lenkų kalba išleistoje XX a. pradžioje, vėliau išverstoje ir į lietuvių kalbą. L. Kšivickis piliakalnyje lankėsi 1902 m. ir aptiko griūvančiame į Jūros upę šlaite ir kitur gana storą kultūrinį sluoksnį. Jame buvo angliukai, apdegusio molio gabalai, pelenų sluoksnelis⁴.

Tarpukariu piliakalnis paminėtas dviem vardais (Kvėdarnos ir Padievaičio) Petro Tarasenkos knygoje⁵. Joje minimas ir Pajūralio kapinynas, apardytas XX a. pradžioje⁶. Kai kuriuos daiktus iš šio kapinyno ar suardyto pilkapiro vėliau paskelbė B. Pšibilskis (Przybylski)⁷. Tarp radinių buvo 3 žalvarinių antkaklių kūginiais galais fragmentai, 1 sveika antkaklė kūginiais galais, pusiau apskrito ir trikampio pjūvio apyrankės, sulūžęs įvijinis žiedas, geležiniai įmoniniai ietigaliai, peiliai, kirviai, dalgio dalis, Romos (?) moneta. Tai bene pirmieji paskelbti archeologiniai radiniai iš Kvėdarnos apylinkių.

Po Antrojo pasaulinio karo vyko tolimesnis Kvėdarnos apylinkių archeologijos paminklų žvalgymas. 1964 m. čia lankėsi Mokslų akademijos Istorijos instituto ekspedicija. Daug pasidarbavo Šilalės kraštotyrininkai, o ypač šviesios atminties Vladas Statkevičius. Jis surado ir naujų, iki tol nežinomų archeologijos paminklų (pvz., Paragaudžio pilkarną), žinomuose paminkluose surinko daug archeologinių radinių, kuriuos perdavė respublikos muziejams. Didesnė dalis V. Statkevičiaus surinktų daiktų šiuo metu saugomi Lietuvos nacionaliniame muziejuje Vilniuje⁸. Beje, V. Statkevičiaus plunksnai priklauso ir pirmas apibendrinamo pobūdžio darbas, skirtas Kvėdarnos apylinkių archeologijai⁹. Jame autorius apžvelgia ne tik piliakalnius, lai-

Straipsnis „Versmės“ leidyklai įteiktas 2001 10 18, serijos „Lietuvos valsčiai“ Lietuvos lokalinių tyrimų mokslo darbų komisijos įvertintas 2004 07 12, pirmą kartą paskelbtas „Lietuvos valsčių“ serijos monografijoje „Kvėdarna“, išleistoje 2004 09 22.

¹ Valančius M. *Raštai*, Vilnius, 1972, t. 1, p. 363.

² Покровский Ф. В. *Археологическая карта Ковенской губернии*, Вильна, 1899, с. 143.

³ Krzywicki L. *Żmudz starożytna. Dawni Żmudzini i ich warownie*, Warszawa, 1906, p. 17–18, 21, pieš. 6.

⁴ *Ten pat*, p. 86–87.

⁵ Tarasenska P. *Lietuvos archeologijos medžiaga*, Kaunas, 1928, p. 167, 197.

⁶ *Ten pat*, p. 199.

⁷ Przybylski B. *Notatki archeologiczne ze Żmudzi, Z otchłani wieków*, 1932, R. VII, zes. 1, p. 1–11, pieš. 1–5.

⁸ Kvėdarnos radiniai – AR 558:1–4, Pajūralio radiniai – AR 572:1–19; ir kt.

⁹ Statkevičius V. *Žvilgsnis į giliają praeitį, Kraštotyra*, Vilnius, 1985, nr. 19, p. 81–89.

dojimo pilkapius, bet taip pat atsitiktinius radinius, juos datuoja, parodo Kvėdarnos apylinkių gyventojų laidosenos kaitą, kalba apie prekybinius ryšius su tolimais kraštais. Ir kituose straipsniuose V. Statkevičius skelbė Kvėdarnos apylinkėse surastus archeologinius dirbinius¹⁰, gana išsamiai aprašė piliakalnius, kapinynus ir pilkapynus¹¹. 1972 m. V. Statkevičius su jauniaisiais rajono kraštotyrininkais atliko žvalgomuosius Paragaudžio kapinyno tyrinėjimus. Buvo aptikti 6 griautiniai kapai su IX–XII a. įkapėmis¹².

Šie žvalgomieji tyrinėjimai paskatino Paragaudžio kapinyną kasinėti toliau. 1973 m. kapinyną tyrė Telšių kraštotyros muziejaus (dab. „Alkos“ muziejus) ekspedicija, vadovaujama Vito Valatkos. Buvo ištirtas 654 m² plotas, surastas 71 kapas, konstatuoti dar 91 suardyto kapo pėdsakai. Deja, tyrinėjimų medžiaga liko išsamiau nepaskelbta, išskyrus V. Valatkos nedidelės apimties straipsnį informaciniame leidinyje¹³.

1982 m. Paragaudžio pilkapyną tyrinėjo Vilniaus pedagoginio instituto, 1985–1992 m. – Vilniaus universiteto archeologinės ekspedicijos, vadovaujamos šių eilučių autoriaus. Pilkapynė buvo ištirti visi likę 40 pilkapių, iškastos kelios perkasos. 1982 ir 1985–1991 metų tyrinėjimų apžvalga buvo paskelbta kraštotyros leidinyje „Šilalės kraštas“¹⁴, o vėliau išleista ir monografija apie Paragaudžio pilkapyną¹⁵.

1985 m. Vilniaus universiteto archeologinė ekspedicija, nenutraukdama tyrinėjimų Paragaudžio pilkapynė, iškasinėjo apie 130 m² plotą Kvėdarnos miestelio pietvakariniame pakraštyje, ardomo vėlyvojo geležies amžiaus kapinyno vietoje. Tyrinėjimų metu rasta ir iš vietinių gyventojų gauta keletas daiktų ar jų fragmentų, buvusių suardytuose kapuose¹⁶.

Taigi Kvėdarnoje ir jos apylinkėse tyrinėta keletas archeologijos paminklų, surasta gana daug archeologinių radinių. Šie radiniai yra tikslingos žmonių veiklos liudininkai, atskleidžiantys seniausius Kvėdarnos istorijos puslapius.

Seniausią Kvėdarnos apylinkių istoriją galima pradėti nuo neolito, t. y. naujojo akmens amžiaus laikotarpio (IV tūkst.–II tūkst. pr. Kr. pradžia). Iš šio laikotarpio aptikta gana daug akmeninių kirvių su skyle kotui. Jų rasta ir pačioje Kvėdarnoje, ir artimiausiose apylinkėse¹⁷. Deja, neolito laikotarpio gyvenviečių pėdsakų kol kas neaptikta, todėl apie to meto žmonių buitį trūksta duomenų. Galimas daiktas, kad pirmosios gyvenvietės buvo įsikūrusios Jūros upės bei mažesnių upelių pakrantėse.

Kol kas trūksta duomenų ir apie bronzos bei ankstyvojo geležies amžiaus gyventojus (1600 m. pr. Kr.–m. e. riba). Neturime tyrinėtų to laikotarpio paminklų, pavienių radinių.

Kur kas daugiau galima pasakyti apie senojo geležies amžiaus laikotarpį (I–IV a.). Šio laikotarpio archeologijos paminklų išsidėstymas rodo, kad Kvėdar-

¹⁰ Statkevičius V. Šilalės rajono senkapiai, *Kraštotyra*, Vilnius, 1966, p. 169–182; Statkevičius V. Amžių glūdumoje, *Šilalės kraštas*, Vilnius, 1994, 1, p. 9–10.

¹¹ Statkevičius V. Archeologijos paminklai, *Šilalės kraštas*, 1, p. 272–302.

¹² Lietuvos TSR archeologijos atlasas, 3, I–XIII a. pilkapynai ir senkapiai, Vilnius, 1977, p. 83.

¹³ Valatka V. Paragaudžio (Šilalės raj.) senkapis, *Archeologiniai ir etnografiniai tyrinėjimai Lietuvoje 1972 ir 1973 metais*, Vilnius, p. 74–77. Radiniai saugomi Telšių „Alkos“ muziejuje.

¹⁴ Michelbertas M. Paragaudžio pilkapynas, *Šilalės kraštas*, 1, p. 11–25.

¹⁵ Michelbertas M. *Paragaudžio pilkapynas*, Vilnius, 1977. Radiniai saugomi Lietuvos nacionalinio muziejaus Vilniuje Archeologijos skyriuje, inv. nr. AR 721:1–180.

¹⁶ Radiniai saugomi Lietuvos nacionaliniame muziejuje.

¹⁷ Statkevičius V. Žvilgsnis į giliają praeitį, *Kraštotyra*, Vilnius, 1985, nr. 19, p. 87; Statkevičius V. Amžių glūdumoje, *Šilalės kraštas*, Vilnius, 1994, 1, p. 9–10, pav. 2:2,9; Lietuvos TSR archeologijos atlasas. I. Akmens ir žalvario amžiaus paminklai, Vilnius, 1974, p. 114, 145, 180.

nos apylinkės buvo palyginti tankiai apgyvendintos. Nors senojo geležies amžiaus gyvenvietės nėra tyrinėtos, apie jų buvimą kalba laidojimo paminklai, kai kurie pavieniai radiniai. Viena gyvenviečių buvo įrengta vėlyvesnio Kvėdarnos–Padievaičio piliakalnio priešpilyje. Jame 1986 m. kurmio išraustose kultūrinio sluoksnio žemėse buvo rasta žalvarinė Romos moneta – Gordiano III (238–244 m.) sestercijus. Taigi gyvenvietė jau buvo naudojama III a. Ši gyvenvietė buvo įkurta gerai gamtos kliūčių apsaugotoje vietoje – Jūros upės aukštame kairiajame krante, santakoje su Vėžos (Druskių) upeliu.

Galbūt šiek tiek ankstyvesnė gyvenvietė turėjo būti Paragaudžio kaime, esančia apie 2 km į šiaurę ir šiaurės vakarus nuo Kvėdarnos. Čia, kaip minėta, tyrinėtas pilkapynas, pateikęs daug naujos medžiagos Kvėdarnos apylinkių gyventojų laidose, materialinei kultūrai, prekybiniam ryšiams nušviesti.

Paragaudžio pilkapynas yra nedideliame miškelyje, kairiajame Jūros krante. Jis yra į šiaurę nuo seno vieškelio Paragaudis–Judrėnai, einančio link brastos per Jūros upę, maždaug per 100 m nuo vieškelio. Pilkapiai miškelyje išdėstyti nelabai tvarkingai ir sudaro dvi didesnes grupes, kurias skiria nedidelė dauba, nusileidžianti link Jūros. Pilkapynė prieš tyrinėjimus buvo likę 40 geriau ar blogiau išlikusių sampilų. Rytinė pilkapyno dalis, atsidūrusi ariamame lauke, buvo visiškai sunaikinta.

Pilkapių sampilai buvo išlikę nevienodai. Daugiausia aptikta pilkapių, kurių sampilų aukštis nuo dabartinio žemės paviršiaus buvo 50–80 cm (20 pilkapių). Buvo ir žemesnių sampilų – vos 25–30 cm aukščio (pilk. I, XXV, XXX), ir aukštesnių – 110–160 cm aukščio. Taip pat skyrėsi sampilų forma bei dydis. Didesnė dalis sampilų buvo apskritimo ar ne visai taisyklingo apskritimo formos. Tokių sampilų dydis – nuo 5,5 × 5,5 m iki 10,5 × 12,2 m. Keli pilkapiai turėjo ovalo formos sampilus, kurių dydis buvo 8 × 10 m, 8 × 12,5 m, 10 × 15 m ir pan. Keli pilkapiai turėjo netaisyklingus, išštos formos sampilus, kurių dydis buvo 9 × 13 m, 9,7 × 12,3 m. Tyrinėjimų metu pastebėta, kad visi pilkapiai buvo supilti iš aplinkinės žemės – daugiausia iš smėlio su molio priemaiša, kai kurie iš švaresnio smėlio.

Gretimi pilkapiai buvo įrengti netoli vienas kito. Pvz., XX, XXI ir XXII pilkapių sampilai lietés ir šie 3 pilkapiai sudarė kompaktišką grupę. Greta buvo įrengti XXVII ir XXVI pilkapiai. Kartais atstumas tarp gretimų pilkapių yra didesnis, nuo 1 iki 6 m.

Absoliuti dauguma Paragaudžio pilkapių buvo įrengti vienodai. Sampilų pakraščiuose yra aptinkami akmenų vainikai (1 pav.), kurie yra apskritimo, ne visai taisyklingo apskritimo, rečiau ovalo formos. Prie šių vainikų dažnai būdavo pristatomi puslankio formos priestatai (2 pav.), kuriuose taip pat būdavo laidojami mirusieji. Akmenų vainikai su vienu priestatu buvo aptikti 16 pilkapių, su dviem priestatais – 7 pilkapiuose, su trim priestatais – 1 pilkapyje. Kartais po vienu sampilu buvo aptikti 2 apskriti beveik vienodo dydžio vainikai, turintys bendrą sieną (pilk. XX ir XVI). Galima pažymėti, kad vainikai su priestatais buvo aptikti ir kituose anksčiau tyrinėtuose Žemaitijos ir Šiaurės Lietuvos pilkapynuose (Akmeniai, Kelmės r.; Kybartiškė, Šiaulių r.; Pajuostis, Panevėžio r.; Pavėkiai, Šiaulių r.).

V ir XXV Paragaudžio pilkapiuose aptikta po 2 akmenų vainikus – vidinį ir išorinį. Kol kas su panašiai įrengtais akmenų vainikais buvo susidurta tik Vienragių pilkapiuose, Plungės r.¹⁸ Matyt, tai senesnių ankstyvojo geležies am-

¹⁸Valatka V. Vienragių pilkapiai (1963 m. archeologiniai tyrinėjimai), *Muziejai ir paminklai*, Vilnius, 1966, p. 13.

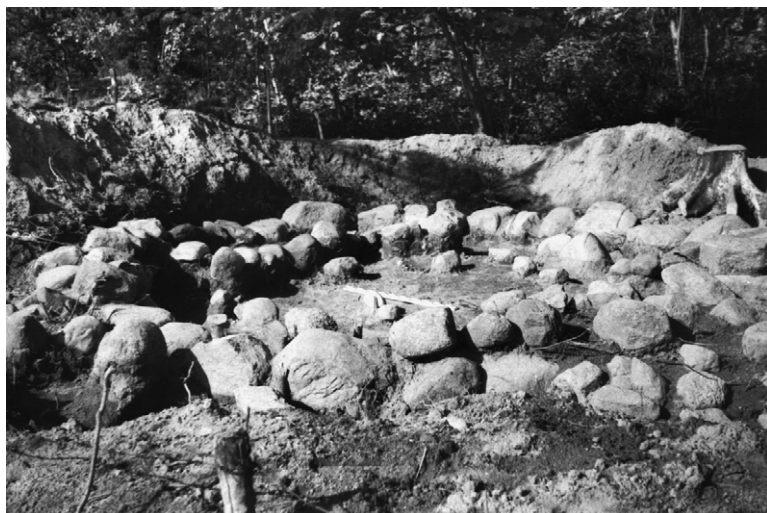

1 pav. Paragaudis.
XXV pilkapio
akmenų vainikai

žiaus (500 m. pr. Kr.–m. e. riba) laidosenos tradicijų tąsa. Anks-
tyvajame geležies amžiuje pilkapiai su keliais akmenų vainikais
buvo paplitę Lietuvos pajūryje.

Pilkapiuose aptikti apskriti akmenų vainikai nėra dideli.
Jų skersmuo vidinėje pusėje – nuo 2,6–3 m iki 6,5–6,7 m. Nedaug
didesni ir ovaliniai vainikai. Puslankio formos priestatai taip pat
buvo įvairaus dydžio. XXVI pilkapyje apskritas vainikas buvo
padalintas į dvi dalis per vidurį ėjusių akmenų spinduliu.

Paragaudžio pilkapių akmenų vainikai sudėti iš
įvairaus dydžio akmenų. Mažiausi akmenys buvo 8 × 10
cm, 12 × 12 cm, 15 × 15 cm ir pan. dydžio, didžiausi –
85 × 90 cm, 75 × 120 cm ir pan. Daugu-
ma vainikų buvo sudėti iš vienos akme-
nų eilės, tačiau yra vainikų, kur greta
buvo dėtos kelios akmenų eilės, arba viena
ant kitos krautos trys eilės akmenų. Pas-
tataruoju atveju kai kurių vainikų sienos
aukštis siekė 80 cm.

Šiek tiek skirtingai buvo įrengti
XXX ir XV pilkapiai, kur po sampilais
aptikti nedideli įvairios formos vainikai
labiau priminė Vakarų Lietuvos kapi-
nynų akmenų vainikus, besijungiančius
tarpusavyje.

Reikia pažymėti, kad akmenų vai-
nikai buvo sudėti labai tvarkingai, ne-
paliekant jokių tarpų. Tai suprantamas
dalykas, nes pagal primityvių tautų ti-
kėjimą vainikas yra magiška riba, ku-
rios negali peržengti piktosios dvasios.

2 pav. Paragaudis.
XXIV pilkapio
akmenų vainikas
su priestatu. Izoldos
Maciukaitės pieš.

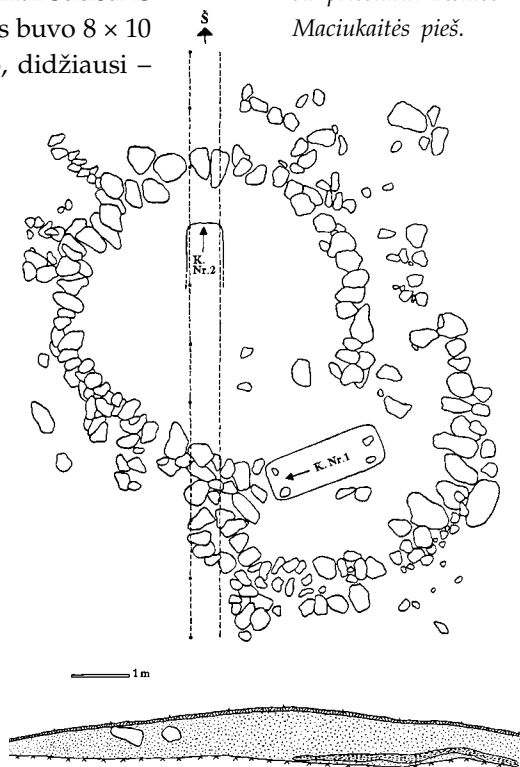

Taigi buvo rūpinamasi mirusiojo apsauga. Galima pridurti, kad akmenų vainikas galėjo simbolizuoti ir gyvenamąjį būstą. Tos magiškos ribos, matyt, negalėjo peržengti ir pats mirusysis, daryti negerus darbus, kenkti gyviesiems.

Tyrinėjimų metu pastebėta, kad akmenų vainikai būdavo sudedami ant nejudinto, nelyginto žemės paviršiaus. Tačiau kelių pilkapių pagrinde buvo pastebėti smulkūs angliukai, degėsiai. Kai kur degėsių ir angliukų sluoksnis buvo 8–10 cm storio. Smulkių angliukų aptikta ir pačiuose sampiluose, kartais kapų aplinkumoje. Matyt, būsima pilkapio vieta būdavo barstoma žarijomis, galbūt kai kuriose vietose sukuriami ir nedideli laužai. Atrodo, buvo deginami įvairūs medžiai. Pvz., XXV pilkapio pagrinde buvo aptikta ažuolo anglių, XI pilkapio kapo Nr. 1 aplinkumoje – spygliuočių medžių (pušies ar eglės) anglių. Apeigų su ugnimi tikslas – išbaidyti žemėje esančias piktąsias dvasias, apsaugant nuo jų mirusįjį.

Dar vienas įdomus ir savitas laidosenos bruožas pastebėtas tik Paragaudžio pilkapyne. Kai kurių gretimų akmenų vainikai buvo sujungti grindiniais – takais,ėjusiais iš vieno pilkapio į kitą. Šie grindiniai buvo iki kelių metrų pločio, kartais sudėti maždaug iš 150 įvairaus dydžio akmenų. Kol kas sunku paaiškinti tokių grindinių paskirtį. Gal tai buvo tik *kelias*, jungęs gretimas laidojimo vietas (tikriausiai labai artimų žmonių), o gal tai buvo simbolinis *kelias* į aną pasaulį?

Minėti duomenys leidžia spręsti apie tai, kaip būdavo supilami pilkapiai. Atlikus ugnies apeigas būsimo pilkapio vietoje, būdavo sudedamas akmenų vainikas. Šio vainiko centre būdavo guldomas mirusysis ir supilamas pilkapio sampilas.

Paragaudyje viename pilkapyje laidota po kelis, o kartais tik po vieną žmogų. Taip 15 pilkapių buvo palaidota tik po 1 mirusįjį, 13 pilkapių – po 2, 5 pilkapiuose – po 3 ir 2 pilkapiuose – po 4. Dar vienas kapas aptiktas perkasoje suardyto pilkapio vietoje. Taigi Paragaudyje aptikti 65 kapai.

Dažniausiai pirmasis mirusysis pilkapyje būdavo laidojamas apskrito vainiko centre, ant pilkapio pagrindo. Taip įrengti kapai aptikti daugelyje pilkapių. Kiti mirusieji būdavo laidojami įvairiose sampilų vietose jų pakraštyje arba puslankio formos priestatuose.

Kapai aptikti 15–100 cm gylyje nuo sampilų viršaus (tiksliau nuo dabartinio žemės paviršiaus). Ryškesni medžio – karsto – pėdsakai pastebėti tik XXII pilkapio kape Nr. 1. Tačiau faktą, jog mirusieji būdavo laidojami su karstais, gali paliudyti akmenys, aptinkami mirusiųjų galvūgalyje ir kojūgalyje, o kartais ir juosmens srityje. Paprastai ir galvūgalyje, ir kojūgalyje aptinkama po 2 akmenis (3 pav.). Kai kurių tyrinėtojų nuomone, šie akmenys būdavo dedami skobtiniams karstams paremti. Šią nuomonę patvirtino Paragaudžio XXI pilkapio kapo Nr. 1 radinys. Galvūgalyje buvo rastas vienas 35 × 55 cm dydžio įgaubtas viršuje akmuo – tinkamas paguldyti karstą apvaliu dugnu. XVI pilkapyje atsidendę lyg apdegu-

3 pav. Paragaudis.

II pilkapio kapo

Nr. 1 planas.

I. Maciukaitės pieš.

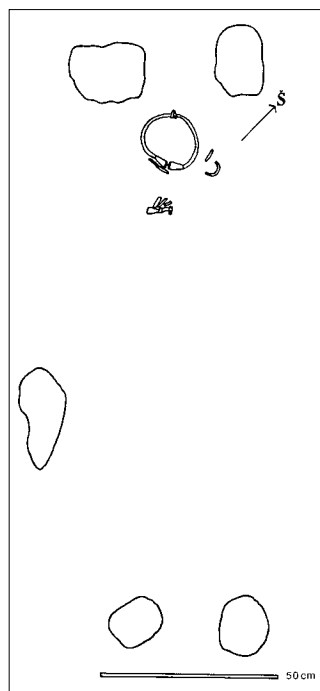

sios, sunykusios lentos liekanos. Galbūt šiuo atveju mirusiajam kapo duobės dugne buvo paklotos lentos.

Kaip rodo nežymiai išlikusios griaučių liekanos, mirusieji Paragaudyje buvo laidojami nedeginti. Jie būdavo guldomi aukštiekninki, ištiesti. Laidojimo kryptis tiek vyrų, tiek moterų kapuose įvairi. Iš 53 kapų, kur kompasu nustatyta tiksli laidojimo kryptis ir įvestos korektūros, 20 kapų mirusieji buvo laidoti galvomis į vakarus, 15 kapų – į šiaurę, 15 kapų tiksliai į šiaurės vakarus, 3 kapuose – į pietus. Šias laidojimo kryptis galima susieti su dangaus kūnų – Saulės ir kt. – kultais.

Mirusiesiems į kapus buvo dedamos įkapės, nes buvo tikima pomirtiniu gyvenimu. Įkapių pobūdį daugiausia lėmė mirusiųjų lytis, iš dalies mirusiųjų visuomeninė padėtis bendruomenėje. Paragaudyje vyrams į kapus dėti darbo įrankiai, ginklai, papuošalai, kai kurie kiti buitiniai daiktai. Moterų kapuose daugiau rasta papuošalų, nors pasitaiko ir darbo įrankių. Vaikų kapų įkapes taip pat daugiausia lėmė jų lytis.

Vyrams į kapus dėti geležiniai įmoviniai kirviai (4:1 pav.; jų rasta 23 kapuose), siauraašmeniai pentiniai kirviai (4 kapai). Susumavus paaiškėjo, kad net 93% vyrų kapų rasti kirviai. Vyrų kapuose rasti geležiniai peiliai lenkta nugarėle ar įkote (4:3 pav.), paprasti peiliai, ylos, akmeniniai galastuvai. Iš ginklų vyrams dėtos tik ietys, kurių geležiniai antgaliai (5:1 pav.) rasti 12 kapų (apie 41,3% vyrų kapų skaičiaus). Daugumoje kapų rasta po 1 ietigalį, tik XII pilkapio kape Nr. 2 – 3 ietigaliai. Tarp vyrų kapuose rastų papuošalų galima paminėti žalvarinę antkaklę buoželiniais galais, žalvarines akines pagrindinės serijos ir prūsų serijos seges (4:2, 5:3 pav.), labai profiliuotą segę, apyrankes pumpuriniais galais, apskrito pjūvio apyrankes (5:2 pav.), unikalią Lietuvos archeologinėje medžiagoje apyrankę trimitiniais galais. Aptikta ir geležinių lazdelinių smeigtukų.

Turtingiausias buvo XX pilkapio kapas Nr. 1 (6 ir 7 pav.). Mirusiojo galvūgalyje rasti geležinis įmovinis kirvis, ietigalis, yla, akmeninis galastuvas. Krūtinės srityje buvo žalvarinė akinė segė ir siūlu pririštas prie jos mažytis žalvarinis pincetas bei geležinis lazdelinis smeigtukas. Ant rankų buvo 3 žalvarinės apyrankės. Iš viso šiame kape aptikta 10 daiktų, ir tai yra bene pats turtingiausias pirmųjų m. e. amžių kapas Lietuvoje. Matyt, jame buvo palaidotas neeilinis genties narys.

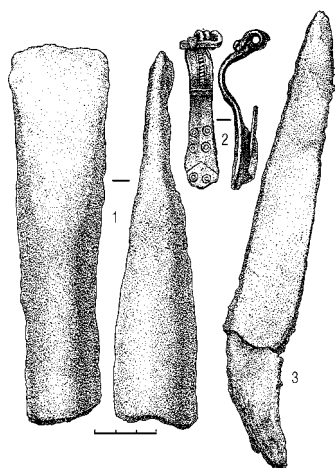

4 pav. Paragaudis.

XVI pilkapio vyro kapo

Nr. 2 įkapės:

- 1 – geležinis įmovinis kirvis,
 - 2 – žalvarinė prūsų serijos segė,
 - 3 – geležinis peilis lenkta įkote.
- I. Maciukaitės pieš.

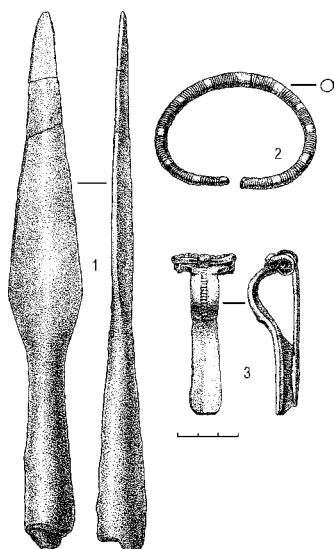

5 pav. Paragaudis. XI pilkapio vyro kapo Nr. 1 įkapės:

- 1 – geležinis įmovinis ietigalis,
- 2 – žalvarinė apskrito pjūvio apyrankė,
- 3 – žalvarinė prūsų serijos akinė segė.

I. Maciukaitės pieš.

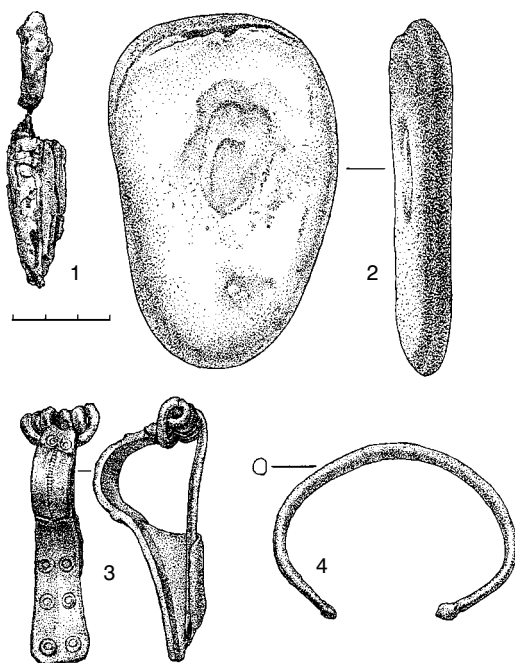
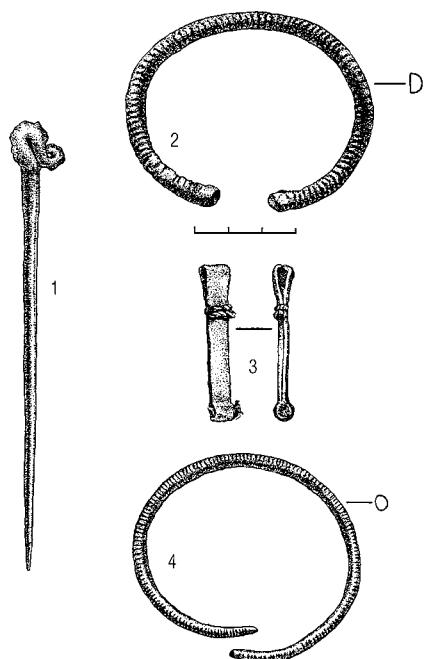

Vyrų kapuose darbo įrankiai ir ginklai paprastai aptinkami padėti mirusiojo galvūgalyje, nors pasitaiko ir išimčių. Pvz., kartais kirviai dėti kojų, kartais juosmens srityje. Papuošalai ir vyrų, ir moterų, ir vaikų kapuose randami tose vietose, kur jie buvo nešiojami. Moterims į kapus dėtos geležinės ylos, geležiniai peiliai lenkta nugarėle. Kur kas gausiau papuošalų. Tai žalvariniai plokšteliniai antsmilkiniai (aptikti 3 kapuose), nešioti abiejose galvos pusėse po vieną, žalvarinės antkaklės trimitiniais galais, emalio karolių apvara, žalvarinės pagrindinės ir prūsų serijos akinės segės, apskrito pjūvio apyrankės, keturkampio pjūvio apyrankės suapvalintais galais.

Labai panašios įkapės aptiktos ir vaikų – mergaičių – kapuose. Įdomesnis atvejis pastebėtas XXV pilkapio kape Nr. 1, kai mirusiosios galvos vienoje pusėje buvo plokštelinis, kitoje – įvijinis antsmilkiniai (8 pav.). Tai pirmas atvejis archeologinėje medžiagoje, kai kartu rasti skirtingų tipų antsmilkiniai. Retas radinys buvo ir XXI pilkapio mergaitės kape

6 pav. Paragaudis. XX pilkapio vyro kabo Nr. 1 įkapės:

- 1 – geležinis lazdelinis smeigtukas,
- 2, 4 – žalvarinės apskrito pjūvio apyrankės,
- 3 – žalvarinis pincetas

7 pav. Paragaudis. XX pilkapio vyro kabo Nr. 1 įkapės:

- 1 – geležinės ylos su mediniu koteliu fragmentas,
- 2 – akmeninis galštuovas,
- 3 – žalvarinė akinė segė,
- 4 – žalvarinė apyrankė pumpuriniais galais

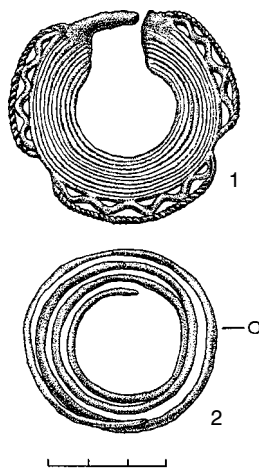

8 pav. Paragaudis. XXV pilkapio mergaitės kabo Nr. 1 įkapės:

- 1 – žalvarinis plokštelinis antsmilkinis,
- 2 – žalvarinis įvijinis antsmilkinis

I. Maciukaitės piešiniai

Nr. 1, kur aptikta žalvarinė apyrankė, padaryta iš sulūžusios vytinės antkaklės kilpiniais galais dalies.

2 vaikų kapai buvo be įkapių, t. y. juose nerasta metalinių ar kitos ilgai nykstančios medžiagos daiktų.

Moterų kapuose ir kapuose, kurių mirusiųjų lytis nenustatyta, rasta keletas geležinių papuošalų. XXII pilkapijo moters kape Nr. 1 buvo rasta geležinė antkaklė trimitiniais galais, geležinis ritinis smeigtukas ir žalvarinė akinė segė (9 pav.), XXIX pilkapijo Nr. 1 – geležinė antkaklė trimitiniais galais, žalvarinė apyrankė pumpuriniais galais. Geležinės antkaklės yra vienintelis toks radinys senojo geležies amžiaus paminkluose Lietuvoje, retu radiniu yra ir ritinis smeigtukas. XXIV ir XXII pilkapiuose dar rastos ir geležinės apskrito pjūvio apyrankės. Tai taip pat retas radinys. Iki šiol jų rasta Sargėnų kapinyne (Kauno mst.) keliuose kapuose, Visdergių pilkapyne, Šiaulių r., o 1993 ir 1995 m. tokios apyrankės rastos Paalksnių pilkapyne, Kelmės r. Pastarajame pilkapyne 1 apyrankė rasta vyro kape, kas leidžia manyti, jog geležinės apyrankės buvo vyrų papuošalai.

Paragaudžio geležinių papuošalų kompleksas leidžia manyti, kad senojo geležies amžiaus pradžioje geležiniai papuošalai buvo *madingi*. Galbūt šią madą lėmė spalvotųjų metalų žaliavos trūkumas stambių papuošalų gamybai.

Paragaudžio pilkapyne rasta 190 daiktų, pagamintų iš žalvario, geležies, akmens, stiklo ir emalio, taip pat keliolika įvairių dirbinių fragmentų. Šie daiktai leidžia nustatyti atskirų kapų ir pilkapių chronologiją.

Iš karto galima pasakyti, kad dauguma daiktų buvo gaminti vietos meistrų. Tarp surastų papuošalų galima išskirti kelias chronologines grupes. Vienas ankstyviausių papuošalų Paragaudyje – įvijinis antsmilkinis, kurį galima skirti I a. viduriui–trečiajam ketvirčiui. Vėlyvesnei grupei priklauso plokšteliniai antsmilkiniai, antkaklės trimitiniais galais, pagrindinės serijos ir dalis prūsų serijos akinių segių, I grupės apskrito pjūvio apyrankės pumpuriniais galais, apyrankė trimitiniais galais. Ši radinių grupė gali būti datuojama laikotarpiu tarp 50 ir 150 m. e. metų. I a. antra puse gali būti datuojama labai profiliuota segė (vadinamasis Almgreno 69 tipas), patekusi į Lietuvos teritoriją iš romėniškų Padunijos provincijų. Ji rasta XXVI pilkapijo vyro kape Nr. 2.

Vėlyviausią daiktų grupę sudaro vytinė antkaklė kilpiniais galais (perdirbta į apyrankę), antkaklės buoželiniais galais, dalis prūsų serijos akinių segių, keturkampio pjūvio apyrankės suapvalintais galais. Tai II a. antrosios pusės daiktai. Šiai daiktų grupei tenka skirti ir I perkasoje atsitiktinai rastą žalvarinės laiptelinės segės fragmentą (10 pav.). Ant segės lankelio yra prilituota aukso folija su grūdų varpų ornamentu. Šio tipo segės buvo plačiai paplitusios Žemutinia-

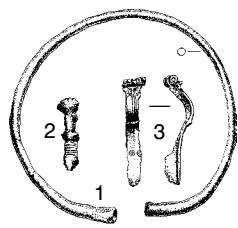

9 pav. Paragaudis.

XXII pilkapijo moters kape Nr. 1 įkaps:

- 1 – geležinė antkaklė trimitiniais galais,
- 2 – geležinis ritinis smeigtukas,
- 3 – žalvarinė prūsų serijos akinė segė.

I. Maciukaitės pieš.

10 pav. Paragaudis.

I perkasa. Žalvarinė laiptelinė segė, puošta aukso folija.

I. Maciukaitės pieš.

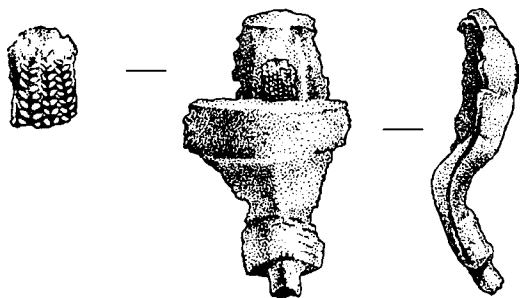

me Pavyslyje, vadinamojoje Wielbarko kultūroje. Matyt, Paragaudžio segė yra importas iš minėtos kultūros srities. Vėlyviausiai grupei priklauso ir emalio karolių apyrarelė iš Paragaudžio X pilkapiro kapo Nr. 1, patekusi iš Romos imperijos provincijų.

Papuošalų apžvalga leidžia teigti, kad Paragaudžio pilkapyną palikę žmonės nešiojo ir bendraeuropinius papuošalus (kai kurios akinės segės, apyrankės pumpuriniais galais), ir papuošalus, būdingus Baltijos regiono baltų ir finougrų gentims (antkaklės trimitiniais, buoželiniais galais, vytinės antkaklės kilpiniais galais ir kt.), bendrabaltiškus papuošalus (prūsų serijos akinės segės). Nešioti ir papuošalai, būdingi tik Lietuvos ir Latvijos baltų regionui (apskrito pjūvio apyrankės, keturkampio pjūvio apyrankės suapvalintais galais ir kt.), papuošalai, būdingi tik Lietuvos teritorijai (plokšteliniai ir dalinai įvijiniai antsmilkiniai). Nešioti ir importo daiktai – segės, karoliai.

Minėti papuošalai leidžia datuoti Paragaudžio kapinyną I a. viduriu–II a., t. y. tarp 50 ir 200 m. Ankstyviausi pilkapiai buvo supilti pilkapyno šiaurės vakarinėje dalyje, iš kur turėjo būti puikus vaizdas į Jūros slėnį. Taigi mirusiesiems buvo parinkta labai graži vieta.

Šiuo metu sunku tiksliai atsakyti į klausimą, kiek žmonių buvo palaidota Paragaudžio kapinyne. Minėta, kad buvo rasti 65 kapai. Tačiau jų skaičius turėjo būti didesnis, turint galvoje atsitiktinius radinius, suardytus pilkapius. Pakankamai realus Paragaudžio pilkapyno kapų skaičius galėjo būti apie 100–110. Biologiniais duomenimis, kiekvienam šimtmečiui priklauso 5, mažiausiai 4 žmonių kartos. Taigi per 150 metų Paragaudyje galėjo pasikeisti apie 6–8 žmonių kartas, kurias vidutiniškai sudarė 14–18 žmonių. Tai nedidelis žmonių skaičius. Matyt, ir pati gyvenvietė buvo nedidelė. Jos pėdsakų archeologams nepasisekė rasti, tačiau reikia manyti, kad gyvenvietė buvo netoli pilkapyno.

Kas sudarė I–II amžių Paragaudžio bendruomenę? Greičiausiai tai buvo žemdirbiai – bendruomenininkai, laisvi žmonės (ietis – laisvo žmogaus simbolis kape), gentinės diduomenės nariai. Pastariesiems tenka skirti minėtą turtingą XX pilkapiro kapą Nr. 1.

Paragaudžio bendruomenei būdingas tikėjimas pomirtiniu pasauliu, protėvių kultas, kai kurių dangaus šviesulių-dievybių garbinimas. Tai atsispindi pilkapių įrengime, dirbinių ornamentikoje, mirusiųjų erdviniame orientavime. Minėti pasaulėjautos bruožai pirmaisiais m. e. amžiais buvo būdingi daugumai baltų genčių, tam tikru mastu ir didesnei europinio Barbaricum teritorijai. Tačiau Paragaudyje pastebėti ir specifiniai laidosenos (pasaulėjautos) bruožai. Tai minėti takai-grindiniai, jungę gretimus pilkapius, įdomus paprotys dėti į kapus mirusiesiems netinkamus naudoti daiktus. Kapuose rasta ietigalių, peilių su nulaužtais smaigaliais, sugadintų ar grubiai sutaisytų papuošalų. Matyt, tokių daiktų dėjimą į kapus lėmė įsitikinimas, kad aname pasaulyje ir daiktai *atgyja* pomirtiniam gyvenimui.

Paragaudžio pilkapynas priklauso Žemaitijos ir šiaurinės Lietuvos pilkapių kultūrinei-etninei grupei, vakarinei šios srities daliai. Joje vėliau susiformavo žemaičių gentinis junginys. Paragaudžio pilkapynas yra vienas seniausių laidojimo paminklų ne tik Šilalės rajone, bet ir platesnėje Žemaitijos teritorijoje.

Įdomus dalykas yra tai, kad dabartiniame Paragaudžio kaime galėjo būti dar bent vienas senjo geležies amžiaus laidojimo paminklas. V. Statkevičiaus surinktais duomenimis, Paragaudžio rytiniame pakraštyje, kelio Paragaudis–Judrėnai šiaurinėje pusėje 1980 m. buvo rasta žalvarinė laiptelinė segė, dar anksčiau – žalvarinė apskri-

to pjūvio apyrankė, puošta grioveliais ir akutėmis¹⁹. Ši radimvietė yra netoli nuo 1972–1973 m. tyrinėto vėlyvojo geležies amžiaus kapinyno. Galbūt čia buvo suardytas pilkapis arba tai buvo minėto kapinyno suardyti vieni ankstyviausių kapų. Laipteline segė galima skirti III a., apyrankė – I a. antrai pusei–II amžiui. Jeigu apyrankės radimvietė nesumaišyta, tai Paragaudyje turėjo būti dar vienas vienalaikis ir šiek tiek vėlyvesnis paminklas negu tyrinėtas Paragaudžio pilkapynas.

Dar du Kvėdarnos apylinkių senojo geležies amžiaus paminklai jau buvo paminėti. Tai gyvenvietė vėlyvesnio Padievaičio piliakalnio priešpilio vietoje, kurios vieną ankstyviausių datų žymi III a. Romos moneta, ir Pajūralio laidojimo paminklas (paminklai?).

Dar keletas pastabų apie Pajūralį. Sprendžiant pagal B. Pšibilskio publikaciją, minėtos žalvarinės antkaklės kūginiais galais priklauso III grupei, kuri labiausiai aptinkama III a. vidurio–antrosios pusės paminkluose. Įvairias Pajūralyje rastas žalvarines apyrankes galima datuoti nuo II a. antrosios pusės iki IV a. pradžios. Gaila, kad neišliko Romos (?) monetos. Romos monetos vakarinės Lietuvos dalies kapinynuose į kapus dėtos tarp 180 ir 260 m. B. Pšibilskis mini prie radinių buvus akmenų. Greičiausiai Pajūralyje buvo sunaikintas pilkapis, vėlyvesnis už Paragaudžio pilkapius.

V. Statkevičius nurodo, kad Pajūralyje, pietvakariniame kaimo pakraštyje, šalia kelio Pajūralis–Švėkšna krūmuose matyti 4 pilkapių žymės. V. Statkevičius ardomo paminklo vietoje surado gana daug daiktų, kilusių iš suardytų kapų²⁰. Tai 4 žalvarinės III grupės antkaklės kūginiais galais, antkaklė viela apvyniotais šonais, prūsų serijos akinė segė (11:6 pav.), laiptelinė segė (11:1 pav.), 5 apyrankės, tarp kurių viena apskrito pjūvio (11:2 pav.), kelios – pusiau apskrito pjūvio (11:3, 11:4 pav.), 2 žiediniai smeigtukai (11:5 pav.), geležinis įmovinis kirvis, molinis dvigubo nupjauto kūgio formos svarelis.

Ankstyviausia tarp šių daiktų yra apskrito pjūvio apyrankė, kurios labiausiai buvo nešiotos tarp I a. vidurio ir II a. vidurio. Akinė segė skirtina I a. pabaigai–II a. I pusei, laiptelinė segė – III a. I pusei. Vėlyviausias radinys – žiediniai smeigtukai, kurie labiausiai buvo paplitę tarp III a. II pusės ir V a. I pusės. Antkaklių kūginiais galais chronologiją jau minėjome.

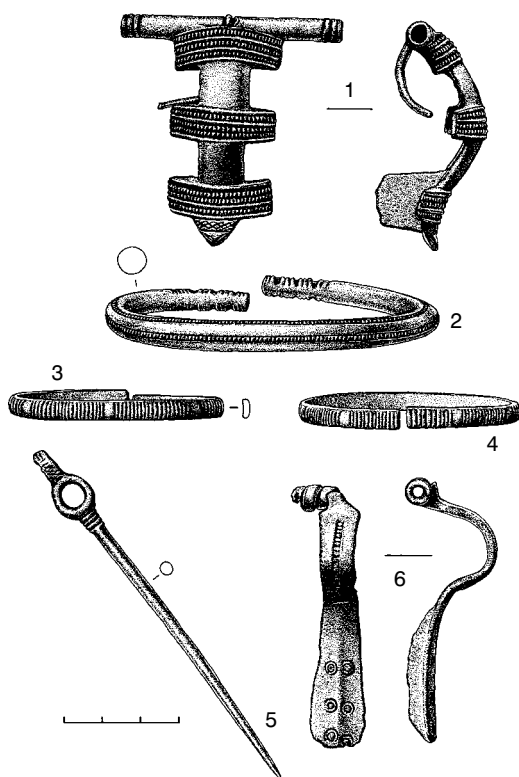

11 pav. Pajūralis. Žalvariniai daiktai iš suardytų kapų: 1 – laiptelinė segė, 2 – apskrito pjūvio apyrankė, 3, 4 – pusiau apskrito pjūvio apyrankės, 5 – žiedinis smeigtukas, 6 – prūsų serijos akinė segė. I. Maciukaitės pieš.

¹⁹ Daiktai saugoti buv. Kultūros ministerijos Mokslinėje metodinėje kultūros paminklų apsaugos taryboje.

²⁰ Statkevičius V. Žvilgsnis į giliają praeitį, *Kraštotyra*, Vilnius, 1985, nr. 19, p. 87–89.

Sprendžiant pagal minėtus radinius, žmonės Pajūralyje laidoti nuo I a. vidurio iki V a. I pusės. Galimas daiktas, kad pradžioje žmonės buvo laidoti pilkapiuose, vėliau pereita prie laidojimo atskirose duobėse. Matyt, dalis Pajūralio pilkapių buvo vienalaikiai su Paragaudžio pilkapiais.

Taigi Kvėdarnos apylinkėse jau pirmaisiais m. e. amžiais turėjo būti keletas gyvenviečių, kurių žmonės paliko aptartus laidojimo paminklus.

Gerokai mažiau duomenų apie Kvėdarnos apylinkes turime iš viduriniojo geležies amžiaus laikotarpio (V–IX a.). Kaip matėme, laikotarpio pradžioje dar naudotas Pajūralio kapinynas.

Šalia Padievaičio piliakalnio kairiajame Drusko krante viduriniame geležies amžiuje buvo gyvenvietė. Joje yra rasta šiam laikotarpiui būdingos keramikos grublėtu paviršiumi²¹. Pats piliakalnis tuo metu galėjo būti naudojamas kaip slėptuvė pavoju metu. Jame jau tikriausiai buvo gynybiniai įrengimai.

Sprendžiant pagal išlikusius gynybinius įrengimus, Padievaičio piliakalnis labiausiai buvo tvirtinamas IX–XIII amžiais. Piliakalnį saugo gamtinės kliūtys – Jūros ir Vėžos (Drusko) upeliai. Jūros upė juosia piliakalnį iš pietvakarių, iš pietų ir rytų yra Drusko slėnis. Piliakalnio šlaitai gana statūs, jų aukštis iki 12–16 m. Iš šiaurės pusės piliakalnį saugojo žmogaus ranka padaryti įtvirtinimai – 8 m pločio ir šiuo metu apie 1,5 m gylio griovys, 7 m aukščio pylimas²². Pylimo aukštis nuo aikštelės pusės – 4,5 m. Piliakalnio aikštelės likusi tik rytinė dalis, nes didesnė jos dalis ir pylimo vakarinis galas yra nugriuvę į Jūrą.

Piliakalnis turi priešpilį, kurio aikštelę saugo Jūros ir Drusko slėniai bei šiaurėje iškastas apie 90 m ilgio griovys. Priešpilio aikštelė piliakalnio pašlaitėje yra 50 cm pločio, šiaurinėje dalyje – 90 m ilgio.

Spėjama, kad Padievaičio piliakalnyje stovėjusi Kvėdarnos pilis, kurią 1329 m. sunaikino kryžiuočiai.

V. Statkevičius mini piliakalnio teritorijoje aptiktus radinius: kalavijo dalis, 2 ietigalius, 2 žalvarines antkakles, kryžinį smeigtuką. 1966 ir 1968 m. ant keliuko tarp Kvėdarnos ir Padievaičio kaimo rasti 2 dviašmeniai kalavijai. Šie radiniai byloja apie Kvėdarnos apylinkėse vykusias kovas. Netenka abejoti, kad IX–XIII a. Kvėdarnos–Padievaičio piliakalnis su ten stovėjusia medine pilimi buvo Kvėdarnos žemių centras, suvaidinęs nemažą vaidmenį žemaičių kovose su vokiečių riteriais.

Galima spėti, kad pilies ir gyvenvietės žmonės buvo laidojami dabartinio Kvėdarnos miestelio pietvakariniame pakraštyje, Šilalės gatvės vakarinėje pusėje. Kapinyno teritorijoje stovi Kvėdarnos gyventojų sodybos, todėl kapinynas yra beveik visiškai sunaikintas. Iš šio kapinyno suardytų kapų keletą daiktų surinko ir perdavė Lietuvos nacionaliniam muziejui V. Statkevičius²³. Tai žalvarinė apyrankė (12:3 pav.), pasaginė segė pastorintais galais (12:4 pav.), geležinis įmavinis ietigalis (12:1 pav.) ir plačiaašmenis pentinis kirvis (12:2 pav.).

1985 m. pavasarį tuometinio „Naujo gyvenimo“ kolūkio statybininkai pradėjo statyti naujus namus prie keliuko į Padievaičio piliakalnį ir aptiko keletą žalvarinių daiktų iš suardytų minėto kapinyno kapų. Kasant duobes pamatams,

²¹ Lietuvos TSR archeologijos atlasas. II. Piliakalniai, Vilnius, 1975, p. 91.

²² Lietuvos TSR archeologijos atlasas. II. Piliakalniai, Vilnius, 1975, p. 91; Statkevičius V. Žvilgsnis į giliają praeitį, *Kraštotyra*, Vilnius, 1985, nr. 19, p. 82–83.

²³ Statkevičius V. Žvilgsnis į giliają praeitį, *Kraštotyra*, Vilnius, 1985, nr. 19, p. 87–89.

buvo rasti 2 žalvariniai kryžiniai smeigtukai, 2 vaikiškos apyrankės, vytinės antkaklės fragmentai ir kt. 1985 m. gegužės mėnesį Šilalės ir Kvėdarnos kraštotyrininkai, vadovaujami V. Statkevičiaus, kasinėjo būsimą namo vietą. Deja, kapų ir daiktų nepasisėkė aptikti. Vėliau statybų metu vėl buvo surasta archeologinių dirbinių. Tuometinės Šilalės rajono kultūros paminklų vyr. metodininkės I. Mastekienės ir kolūkio valdybos prašymu būsimų statybų vietoje kasinėjo Vilniaus universiteto archeologinė ekspedicija, dirbusi Paragaudžio pilkapyne. Tyrinėjimų pradžioje statybininkų buldozeriu sustumtose žemių krūvose pasisekė aptikti sulaužytą žalvarinę vytinę antkaklę, žirgo kamanų likučius (odos liekanas su apkalais, kilpelėmis ir kabučiu, 13:1, 9 pav.), įvijinį žiedą (13:6 pav.). Tose žemių krūvose buvo rasta nedegintų ir degintų žmonių kaulų, arklio kaulų. Vietos gyventojas dovanojo geležinius dvinarius žąslus (14:1 pav.). Tyrinėjimų metu kapinyno teritorijoje buvo rasta keletas daiktų ar jų fragmentų. Visi jie aptikti

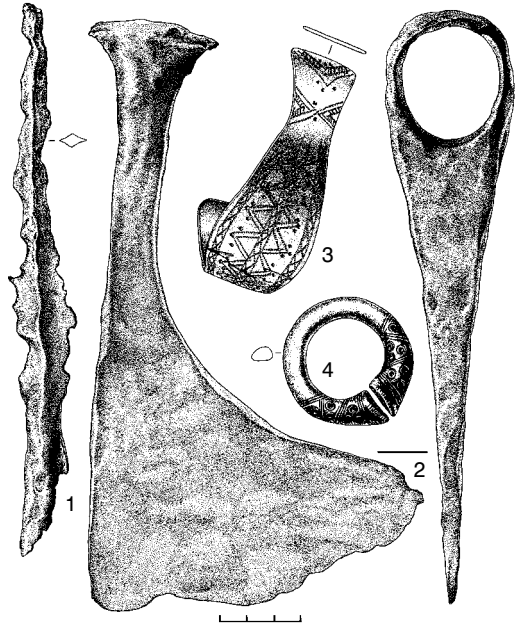

12 pav. Kvėdarna. Radiniai iš suardytų kapų:

- 1 – geležinis ietigalis,
- 2 – geležinis plačiašmenis kirvis,
- 3 – žalvarinė apyrankė,
- 4 – žalvarinė pasaginė segė

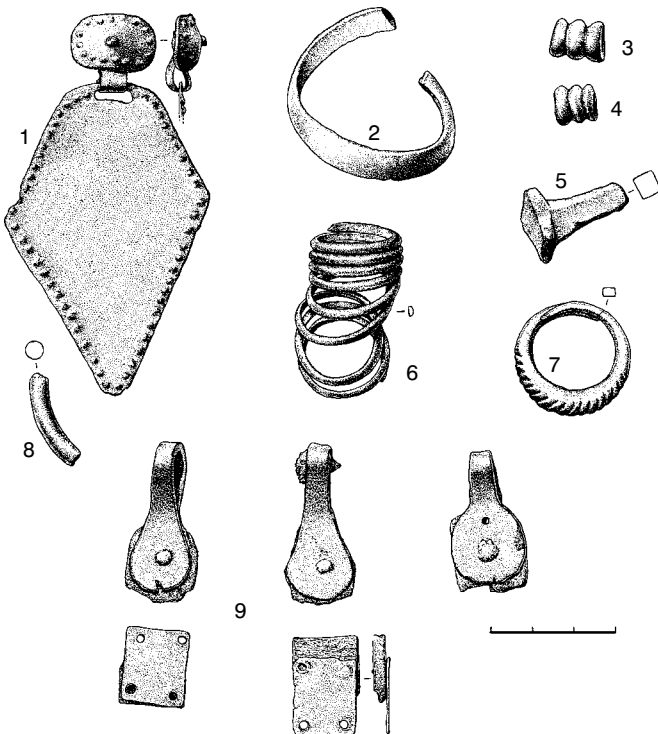

13 pav. Kvėdarna. Žalvariniai daiktai iš suardytų kapų:

- 1 – žirgo kamanų kabutis,
- 2 – apyrankės dalis,
- 3, 4 – karoliai,
- 5 – pasaginės segės fragmentas,
- 6 – įvijinis žiedas,
- 7 – žiedas pastorinta priekine dalimi,
- 8 – antkaklės lankelio dalis,
- 9 – kamanų diržų apkaliukai ir kilpelės (su odos likučiais)

I. Maciukaitės piešiniai

perkasose ariamos žemės sluoksnyje, apie 20–25 cm nuo žemės paviršiaus. Šiame gylyje pasitaikė ir degintų žmonių kauliukų. Matyt, tiriamame plote kapinynas buvo suardytas ariant lauką. Tarp surastų daiktų buvo žalvariniai karoliai (13:3, 13:4 pav.), žiedas pastorinta priekine dalimi (13:7 pav.), pasaginės segės keturkampiais galais fragmentas (13:5 pav.), apyrankės fragmentas (13:2 pav.), antkaklės lankelio dalis (13:8 pav.), geležinis peilis, pabuvojęs ant laidotuvių laužo (14:2 pav.). Sprendžiant pagal visus minėtus radinius, nedeginti mirusieji Kvėdarnos kapinyne laidoti X–XI amžiais. Sudegintų mirusiųjų kapai turėtų būti vėlyvesni.

Turimi duomenys leidžia teigti, kad kai kurie vyrai buvę palaidoti su žirgais. Žirgai būdavo laidojami su aptaisu.

Kur kas daugiau duomenų pažinti Kvėdarnos apylinkių gyventojų laidosenai vėlyvajame geležies amžiuje davė minėtas Paragaudžio kapinynas. Čia 1973 m. ištirtame plote, buvusiam nedidelėje kalvelėje, rastas 71 kapas ir pastebėti dar 91 suardyto kapo pėdsakai²⁴.

Mirusieji laidoti nedeginti, apie ką galima spręsti pagal nežymias griaučių liekanas. Tyrinėtojas V. Valatka nurodo, jog mirusieji guldyti aukštiekninki, ištiestomis kojomis, įvairiai sudėtomis rankomis. Pastebėti skobtinių ažuolinių karstų pėdsakai. Suaugusiųjų kapų duobių ilgis – 190–230 cm, vaikų – 120–160 cm, plotis – 50–60 cm, gylis – 50–80 cm.

Mirusiųjų orientacija pasaulio šalių atžvilgiu įvairi – rytai, pietvakariai, pietryčiai, vakarai. Pastebėta, kad kartais vyrai ir moterys guldyti priešinga kryptimi.

Aptikti keli kapai, kur vienoje duobėje palaidota po 2 mirusiųjų. Toks buvo vaikų kapas Nr. 20, kuriame karsteliuose rasti palaidoti priešingomis kryptimis berniukas ir mergaitė. Abu kapai buvo turtingi įkapių.

Vienas įdomiausių buvo kapas Nr. 59. Kapo duobėje (ilgis – 2 m, plotis 0,5 m, gylis – 0,7 m) aptiktos skobtinio ažuolinio karsto liekanos. Laidojimo kryptis – vakarai. Karste aptikti moters griaučiai. Ant karsto viršaus galvūgalyje buvusi padėta geležinė yla su mediniu koteliu. Mirusiosios kaukolę juosė žalvarinė grandinė, kitados galbūt puošusi kepuraitę. Kaklo srityje buvo žalvarinė vytinė antkaklė ir grandelių vėrinys. Ant kairiosios rankos pirštų buvo 2 žalvariniai įvijiniai žiedai, krūtinės srityje – 2 žalvariniai kryžiniai smeigtukai. Prie dešiniojo šlaunikaulio buvo padėtas geriamasis ragas su pasidabruotu apkalu.

Ant mirusiosios dešinėsios alkūnės buvo padėtas plonos drobės ryšulėlis su sudeginto kūdikio kauliukais. Vaiko įkapes sudarė 2 žalvarinės įvijinės apyrankėlės ir 5 įvijiniai žiedai. Kauliukai buvo susiausti ir perrišti juosta, austa rinktine technika, vadinamuoju *ožkanagutės* raštu²⁵. Per ryšulėlį buvo persmeigti 2 žalvariniai nuokamieniai su įvertomis grandinėmis, kurios, kaip ir juosta, buvo

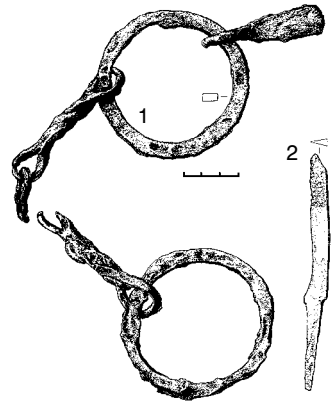

14 pav. Kvėdarna.

Geležiniai daiktai

iš suardytų kapų:

1 – žaslai,

2 – peilis.

I. Maciukaitės pieš.

²⁴Valatka V. Paragaudžio (Šilalės raj.) senkapis, *Archeologiniai ir etnografiniai tyrinėjimai Lietuvoje 1972 ir 1973 metais*, Vilnius, 1974, p. 74–77.

²⁵Valatka V. Paragaudžio juosta, *Mokslas ir gyvenimas*, 1974, nr. 4, p. 49.

apvyniotos apie kauliukų ryšulėlį. Išlikusių juostų fragmentų galai buvo apdegę. V. Valatka šį kapą datavo X a.

Šis kapas rodo, kad mirusiųjų deginimo paprotys Kvėdarnos apylinkėse pradėjo įsigalėti apie X a. Daugiau sudegintų mirusiųjų kapų turėjo būti šiek tiek vėlyvesniame Kvėdarnos kapinyne. Tikriausiai Paragaudžio kape Nr. 59 buvo palaidota motina su kūdikiu.

Kape rastoji juosta, išausta iš vilnionių trijų spalvų siūlų, yra bene ankstyviausias tokio pobūdžio meno pavyzdys Lietuvoje.

Dar viena įdomi laidosenos detalė pastebėta Paragaudžio kapinyne. Devyniuose turtinguose vyrų kapuose į duobę buvo įdėta po žirgo galvą. Arklių kaukolės buvo per 10–25 cm, o viename kape 40 cm aukščiau mirusiųjų griaučių. Prie kai kurių arklių kaukolių rasta po 1 ar 2 žalvarinius įvijinius žiedelius, t. y. arklių galvos taip pat laidotos su įkapėmis. Žirgo kaukolė rasta ir viename mergaitės kape, tik čia ji gulėjo virš mirusiosios rankų kaulų ir tokių įkapių, kaip apyrankės ir žiedai. Reikia pažymėti, kad paprotys dėti mirusiesiems į kapus žirgo kūno pavienės dalis archeologams gerai pažįstamas šiame Žemaitijos regione. Vieni tyrinėtojai tai vadina simboliniais žirgų kapais (kūno dalis simbolizuoja visą žirgą), kiti – žirgų aukomis²⁶. Kapai su žirgų kaukolėmis yra aptikti ir kituose Šilalės rajono paminkluose – VII–VIII amžių Požerės ir Kaštaunalių kapinynuose, X–XII amžių Žasino kapinyne. Matyt, tai buvo vienas pastoviausių žemaičių laidosenos bruožų kelis šimtmečius.

Pastebėta, kad žirgų aukos dėtos į turtingų bendruomenės narių kapus. Paragaudžio kapinyne kapuose su žirgų aukomis rasta dažniausiai po 2 geležinius ietigalius, kape Nr. 56 – dviašmenis kalavijas, kituose kapuose – puošnių žalvariu kaustytų diržų liekanų, pentinų²⁷. Žirgų aukos kapuose atspindi ne tik socialinius momentus, bet ir tam tikrą pasaulėjautos specifiką, išreikštą praktikoje magijos principais. Pagoniškuose tikėjimuose žirgo galvai suteikiama magiška galia: jinai atneša laimę ir įvairias gėrybes, saugo nuo visokių blogybių ir piktųjų dvasių²⁸. Tad žirgų aukos Paragaudyje šiek tiek praskleidžia anų laikų žmonių pasaulėjautos uždangą.

Baigiant kalbėti apie vyrų įkapes Paragaudyje, reikėtų dar pastebėti, kad viename kape randami iečių antgaliai yra su skirtingomis plunksnomis. Vyrų kapuose dar aptiktas kovos peilis (kapas Nr. 10), žalvariniai kalavijų makštų apkalai su pavaizduotomis paukščių figūrėlėmis, geležinė balno kilpa (kapas Nr. 13), smiltainio galastuvai. Gana dažna vyrų įkapė – geležiniai peiliai. Tarp papuošalų, aptiktų vyrų kapuose, galima paminėti žalvarines vytnines antkakles, pasagines seges cilindriniais, keturkampiais, žvaigždiniais ir daugiakampiais galais.

Moterų kapuose darbo įrankių nedaug. Tai geležinės ylos ir smiltainio cilindriniai verpstukai. Suardyto kapo vietoje buvo rastas ir gintarinis verpstukas. Aptikta moterų galvos apdangalo liekanų. Tai kapuose Nr. 29 ir 48 rasti kepuraičių, ištaisai apkabinėtų žalvarinių grandelių eilėmis, fragmentai. Kepuraičių pakraščiai buvo puošti žalvariniais klevo sėklos pavidalo kabučiais. Trečios kepuraitės liekanos rastos suardyto kapo žemėse.

Reikia pažymėti, kad tokių kepuraičių dab. Šilalės rajone yra aptikta ir

²⁶ Vaitkunskienė L. Žirgų aukos Lietuvoje, *Lietuvos archeologija*, Vilnius, 1981, t. 2, p. 58–77.

²⁷ *Ten pat*, p. 66.

²⁸ *Ten pat*, p. 71–75.

kituose paminkluose. Kepuraitės rastos Žviliuose (kapas Nr. 4A)²⁹, Upynoje (kapas Nr. 48)³⁰, Žasine (kapai Nr. 9, 21, 81, 120)³¹. Jų rasta ir Šilalės rajono kaimynystėje – Bikavėnų kapinyne, Šilutės r.³² Minėtų paminklų tyrinėtojai pažymi, kad tokios kepuraitės rastos tik turtingų moterų kapuose. Šios ištisai žalvariu dengtos kepuraitės išskiria dab. Šilalės rajoną iš kitų Žemaitijos regionų pagal nešioseną. Matyt, tai buvo vietinė mada.

V. Valatka nurodo dar keletą papuošalų iš moterų kapų. Tai iš žalvarinių grandinėlių ir vielos pakabučių padarytas smilkinio papuošalas (kapas Nr. 49), geležinė antkaklė kilpiniais galais (kapas Nr. 61). Iš krūtinės papuošalų daugiausia rasta žalvarinių kryžinių smeigtukų, kurių dalis puošta sidabro plokštelėmis. Aptikta taip pat nuokamienų smeigtukų trikampė galvutė. Retos stiklo ir emalio karolių apvaros – jų rasta tik 2 kapuose. Dažniau aptinkami gintaro karoliai – po 1 ar 2 beveik kiekviename kape.

Retas radinys aptiktas vieno suardyto kapo žemėse. Tai žalvarinė plokštinė segė, puošta stilizuotu gyvuliniu ornamentu. Anksčiau analogiška segė buvo aptikta Paulaičiuose, Šilutės r. (kapas Nr. 3)³³. Tokių segių randama Skandinavijoje, Švedijoje, todėl spėjama, kad į Lietuvos teritoriją jos ir pateko iš Skandinavijos. Beje, skandinaviškam importui V. Valatka skiria ir minėtus kalavijų makštų galų apkalus³⁴. Surastus stiklo ir emalio karolius tenka skirti Senosios Rusios ar Bizantijos importui.

Tačiau didžiausią dalį Paragaudyje rastų dirbinių sudaro vietinės gamybos daiktai. Jie skiriami IX–XI amžiams ir leidžia teigti, jog Paragaudžio kapinyną palikę žmonės nešiojo daugeliui baltų genčių būdingus papuošalus (kryžiniai ir trikampė galvutė smeigtukai), papuošalus, būdingus Baltijos regiono kraštams (įvairių tipų pasaginės segės), tačiau kai kuriomis nešiosenos detalėmis išsiskyrė iš platesnio žemaitiško regiono (žalvariu dengtos kepuraitės).

Sunku pasakyti, kiek žmonių buvo palaidota Paragaudyje, nes ištirtas ne visas kapinynas. Dėl to negalima tiksliau pasakyti, ir kiek žmonių sudarė Paragaudžio bendruomenę. Viena aišku, kad joje būta nemažo turtingųjų sluoksnio, išskirto po mirties gausiomis įkapėmis.

Paragaudžio bendruomenei ir toliau būdingas tikėjimas pomirtiniu pasauliu, protėvių kultas, tačiau pastebimos ir kai kurios permainos žmonių pasaulėjautoje. Minėjome, kad į kai kuriuos kapus dėtos žirgų aukos, kad pasirodo pirmieji degintiniai kapai. Galimas dalykas, kad perėjimą prie mirusiųjų deginimo galima sieti su naujais dievais. Šis perėjimas yra būdingas ne tik šiam Žemaitijos regionui. Galbūt tuo metu baltų gentyse formavosi vyriausiojo dievo – Perkūno – vaizdinys, žaibų–ugnies dievo, dangaus skliauto valdovo. Mirusiojo deginimas šiuo atveju buvo ne tik sielos išlaisvinimas iš kūno, bet jo skyrimas dangiškosios ugnies valdovo globai.

Su seniausių Kvėdarnos apylinkių gyventojų pasaulėjauta yra susiju-

²⁹ Vaitkunskienė L. Žvilių kapinynas, *Lietuvos archeologija*, Vilnius, 1999, t. 17, p. 148, pav. 152–153.

³⁰ Tautavičius A. Vakarinės Žemaitijos dalies IX–XII a. moterų kepuraitės, *Muziejai ir paminklai*, Vilnius, 1970, p. 112.

³¹ Vaitkunskienė L. Senovės šilališkių šventiniai drabužiai, *Šilalės kraštas*, 1, p. 29, pav. 1.

³² Tautavičius A. Vakarinės Žemaitijos dalies IX–XII a. moterų kepuraitės, *Muziejai ir paminklai*, Vilnius, 1970, p. 112.

³³ Kuncienė O. Prekybiniai ryšiai IX–XIII amžiais, *Lietuvos gyventojų prekybiniai ryšiai I–XIII a.*, Vilnius, 1972, p. 216, pav. 29:2.

³⁴ Valatka V. Paragaudžio (Šilalės raj.) senkapis, *Archeologiniai ir etnografiniai tyrinėjimai Lietuvoje 1972 ir 1973 metais*, Vilnius, 1974, p. 75.

sios kai kurios kulto vietos. Jas pastaraisiais metais detaliai savo darbe yra apžvelgęs Vykintas Vaitkevičius³⁵. Jau pats Kvėdarnos piliakalnio pavadinimas – Padievaitis – kalba apie netoliese buvusią kulto vietą. Šalia piliakalnio, kairiajame Druskio krante yra apie 1,5 m skersmens akmuo su įdubimu viename krašte. Akmuo primena kėdę ir vadinamas *Velnio sostu*. Šio akmens aplinką tyrinėjo Vytautas Urbanavičius³⁶. Po *Velnio sostu* buvo atkasti dar keli akmenys, sudarę jam lyg ir postamentą. *Sostą* nuo upelio pusės juosė didelių akmenų puslankis, kurio viduryje aptikta duobė su laužo liekanomis. Netoliese rasta puodų šukių ir gyvulių kaulų, kurie, anot V. Urbanavičiaus, gali būti aukojimų pėdsakai. Spėjama, kad ši pagoniška šventvietė galėjo būti apleista sunaikinus pilį.

Kitas mitologinis akmuo – *Velnio krasė* – yra Kvėdarnos seniūnijos Lembo kaime, Aitros upės vagoje. V. Vaitkevičius jį mano buvusiu gretimos Lembo alkos aukuru³⁷. Be to, šiame kaime, kairiajame Jūros krante, ties santaka su Deguvos upeliu esanti vadinamoji *Alkos kakta* greičiausiai yra dar viena pagoniškojo kulto vieta. Suprantama, kad alkvietes, šventvietes be išsamesnių tyrinėjimų labai sunku datuoti. Kartu stebina gana didelis pagonišku šventviečių kiekis artimesnėse ir tolimesnėse Kvėdarnos apylinkėse.

Kvėdarnos apylinkių archeologijos paminklai leidžia teigti, jog čia pirmųjų žmonių pėdsakai siekia neolito laikotarpį. Gana tankiai Kvėdarnos apylinkės buvo apgyvendintos I–IV m. e. amžiais. Atstumas tarp gretimų gyvenviečių galėjo būti vos keli kilometrai. Gyvenimas nenutrūko ir viduriniame geležies amžiuje, daugiau gyvenviečių vėl atsirado IX–XII amžiais. Tyrinėti paminklai kalba apie įvairių laikotarpių laidoseną, žmonių pasaulėjautą, pasakoja apie žmonių buityje naudotus daiktus. Galima tvirtinti, kad Kvėdarnos apylinkėse gyveno žmonių bendruomenės, palaikiusios glaudžius ryšius su kitomis baltų gentimis, gana tolimais kraštais, tačiau išlaikiusios ir daugelį savitų dvasinės ir materialinės kultūros elementų, netgi lyginant su platesne žemaičių gentinio junginio teritorija.

Straipsnis spausdintas „Lietuvos valsčių“ serijos monografijoje „Kvėdarna“, Vilnius, *Versmė*, 2004, p. 43–58 (vyr. redaktorius ir sudarytojas Kazys Misius), perspausdintas „Lietuvos lokaliniai tyrimai. Archeologija. 2002–2005“, Vilnius, *Versmė*, 2006, p. 34–49 (vyr. redaktorius Gintautas Zabiela).

Straipsnio kalbos redaktorius Albinas Masaitis, korektorė Rasa Kašėtienė, anglų k. redaktorius, vertėjas Aloyzas Pranas Knabikas.

Straipsnio priedai skelbiami atskirai tam skirtuose šio leidinio skyriuose:

1. Straipsnio santraukos lietuvių ir anglų kalbomis (sk. Straipsnių santraukos, Summaries).
2. Žinios apie autorių (sk. Apie autorius).

³⁵Vaitkevičius V. *Senosios Lietuvos šventvietės. Žemaitija*, Vilnius, 1998, p. 409–414, 427 ir kt., pav., 444–449.

³⁶Urbanavičius V. Mitologinių akmenų tyrinėjimai 1970–1971 m., *Archeologiniai ir etnografiniai tyrinėjimai Lietuvoje 1970 ir 1971 metais*, Vilnius, 1972, p. 82–83.

³⁷Vaitkevičius V. *Senosios Lietuvos šventvietės. Žemaitija*, Vilnius, 1998, p. 410.

Dubysos žemupio šventvietės

Vykintas Vaitkevičius

Klaipėdos universitetas

Straipsnis skirtas senojo – ikikrikščioniškojo – tikėjimo šventoms ir kulto vietoms, žinomoms Dubysos žemupio rajone nuo Gynėvės intako šiaurėje iki jos žiočių Seredžiuje, aptarti. Jurbarko rajone užfiksuotų šventviečių sąvadas 1998 m. skelbtas¹. Kauno rajono šventvietės nėra plačiau nagrinėtos. Tačiau ši kartą atliktų tyrinėjimų nenorėtume sieti su kuria nors viena XIX–XX a. administracine struktūra (valsčiumi, apylinkė ar rajonu). Į kompaktiško Dubysos žemupio rajono, taigi kartu ir į Seredžiaus apylinkių, šventvietes siūlome žvelgti kaip į nedidelį vienalytį kultūrinį rajoną. Bendrieji čia užfiksuotų šventviečių būdingi bruožai, manome, yra kilę iš gentinės epochos ir jų ištakų reikėtų ieškoti regioniniuose baltų religijos variantuose².

Duomenų apie šventvietes teikia įvairūs šaltiniai. Pasakojamoji tradicija sudaro didžiąją šaltinių apie šventvietes dalį, kurią papildo archeologijos, kalbos, mitologijos ir etnologijos duomenys. Pavienių žinučių apie Seredžiaus apylinkės šventvietes randame XIX a. pabaigos–XX a. pirmosios pusės šaltiniuose (A. Kašarauskas, B. Buračo, Seredžiaus ir Čekiškės valsčių pradžios mokyklų mokytojų M. Muleskaitės, J. Vilko, L. Žalienės užrašytuose pasakojimuose), Lietuvos žemės vardyno anketose (saugomos Lietuvių kalbos instituto Vardyno skyriuje). Daugiausiai duomenų apie jas užfiksuota pastaraisiais metais Ingos Marmaitės (1997 m.), Astos Ališauskaitės (2000 m.), Arūno Sniečkaus (1997–2000 m.), dr. Vytenio Almonaičio (1999 m.) ir šio straipsnio autoriaus (1996–1997 m.) pastangomis. Iki šiol ši jų surinktoji informacija neskelbta, tačiau ja buvo naudotasi kai kuriuose mokslo darbuose.

Seredžiaus apylinkės I tūkst. vid.–II tūkst. pr. priklausė Vidurio Lietuvos kultūros sričiai, kuri paprastai siejama su gentine Aukštaičių teritorija. Daugiausia žinoma šio laikotarpio laidojimo vietų – vadinamųjų plokštinių kapinynų, kur buvo laidjami sudegintų mirusiųjų bei nesudegintų žirgų palaikai. Gyvenamosios šio laikotarpio vietas lig šiol plačiau netyrinėtos. Seredžiaus, Pašilių bei Butvilonių piliakalniai, sprendžiant iš jų įtvirtinimų, priskirtini XIII–XIV a. kovų su kryžiuočiais laikotarpiui.

Rašytiniai šaltiniai leidžia apytiksliai įsivaizduoti XIII a. pab.–XIV a. šio krašto politinę bei administracinę organizaciją. Su istorinėmis teritorinėmis struktūromis – Pieštėms, Gaižuvos, Paštuvos, Ariogalos žemėmis, valsčiais ar pilių apygardomis – atitinkamai sietini ir Seredžius, Saulėteklių kaimo apylinkės, Vilkija, Ariogala.

Straipsnyje pateikiama duomenų apie 8 Seredžiaus apylinkių vietas ir jose užfiksuotas 11 šventviečių. Dabar daugiausia žinoma apie šventuosius vandenius (šaltinius, upelius), tačiau tai nereikia, kad nebūta kitų rūšių šventviečių. Tarkim, nieko nežinome apie XIII–XIV a. Pieštėms gyventojų kulto vietas, nors, be jokios abejonės, jie jų turėjo. Užfiksuoti prosenoviniai tikėjimai apie Se-

Straipsnis „Vermės“ leidyklai įteiktas 2002 05 28, serijos „Lietuvos valsčiai“ Lietuvos lokalinių tyrimų mokslo darbų komisijos įvertintas 2003 06 23, pirmą kartą paskelbtas „Lietuvos valsčių“ serijos monografijoje „Seredžius“, išleistoje 2003 07 04.

¹ Vaitkevičius V. *Senosios Lietuvos šventvietės, Žemaitija*, Vilnius, 1998, p. 354–447; taip pat žr. Vaitkevičius V. *Veliuonos apylinkių šventvietės, Veliuona*, Vilnius, 2001, p. 49–63.

² Plačiau žr. Vaitkevičius V. *Senosios šventvietės prie Dubysos (Kontekstų beišskant)*, *Liaudies kultūra*, 2001, nr. 2, p. 20–27.

redžiaus topolius³ bei Prienų kaimo mau-medžius⁴ rodo, kad šventųjų miškų ir medžių kultas šiame regione taip pat veikiausiai buvo praktikuojamas, tačiau tokios šventvietės sunyko. Taigi kas užfiksuota XIX–XX a., tėra maža praeityje gyvavusių šventviečių dalis. Apie šventuosius vandenis daug duomenų išliko iš dalies ir dėl to, kad tikėjimą nepaprastomis šių vandenų savybėmis dažnai palaikė objektyvūs motyvai, sinkretinis kaimo gyventojų religijos pobūdis ir pan.

Toliau straipsnyje abėcėlės tvarka pateikiami duomenys apie šventvietes Dubysos žemupio rajone ir, naudojantis palankia tam proga, glaustai aptariamos vandens šventumo motyvacijos baltų ir lietuvių mitologijoje.

1. **Besmerčių šaltinis** trykšta griovyje tarp Besmerčių ir Prienų, apie 1 km į vakarus nuo kelio Ariogala–Čekiškė. Lašišos upelio intakas (apie 0,2 km ilgio) siaura vingiuota vaga teka į rytus, neišdžiūsta. Į šiaurės vakarus nuo šaltinio yra verčiamos šiukšlės. Lietuvos žemės vardyno anketoje užfiksuoti pasakojimai, kad šaltinis neva atsiradęs po smarkaus lietaus 1905 m. Tačiau reikšmingesnė yra pastaba, jog „pasakojama, kad vanduo gydo akis“⁵.

Akis tokia verda, Minelgai gyveno. Toks ravas, šiukšlėm užpylė. Ta akis verda, i vadydavo Minelgynės šaltinis. Besmerčiuose, netoli čia, par Lašišą parėjai, užlipai ant kalno <...>. Tai man pasakojo, sako. Žiemą va, veždavo vandenį iš te. Gali sausiausia būt [o bėga]. Te bausis šaltinis, i kodi ta valdžia leido teip užpilt?

Į pietus, šiteip va, bėga vanduo <...> loviuks padarytas, privažiuoji i bėga nuo tos barės. Pakiša viedrą, pribėga. O jegu nori, jisai sklidinai <...>.

O švarus vanduo kaip kažki kas, tai jisai, rokuos, „pietų“. Sakydavo labai, kad čia geras, sveikas. Praustis reikia, sakydavo, kad praustis reikia, ka pietų, rytų va, šaltinis labai geras⁶.

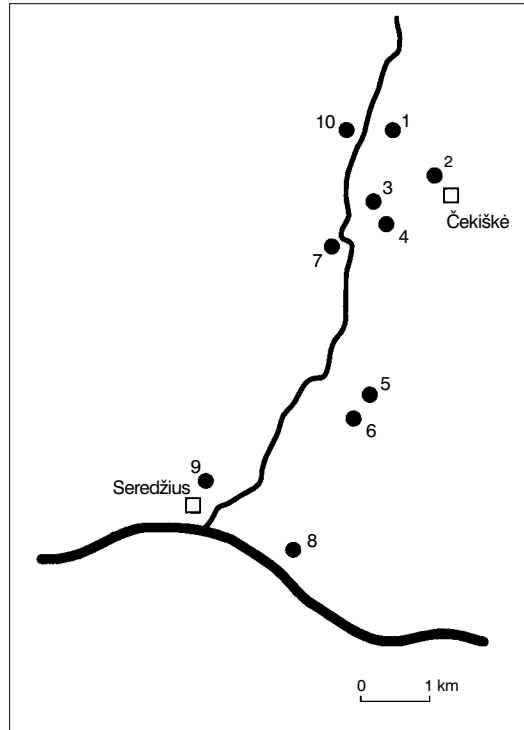

Dubysos žemupio šventvietės:

1. Besmerčių šaltinis;
2. Čekiškės Alkos upelis;
3. Mikliūnų Šventupys;
4. Mikliūnų akmuo su pėda;
5. Palazduonio kalneliai;
6. Palazduonio šaltinis;
7. Pašilių Alkaus šaltinis;
8. Ringovės Šventupis;
9. Serežiaus šv. Jono šulinėlis ir akmuo su pėda;
10. Skubų upelis.

2002 m.

Sudarė V. Vaitkevičius

³ Žr. Buračas B. Baudžiauninkų medžiai, *Sekmadienis*, 1937, sausio 17.

⁴ Sakmę apie tai, „kas išpjau tuos mau-medžius, to šeima mirs“, papasakojo Pranciška Žilinskaitė, 84 m., kilusi iš Padubysio k., nuo 1945 m. gyv. Prienų k. Įrašė ir iššifravo I. Marmaitė 1997 m.

⁵ Iš Antano Džiaugio, apie 50 m., ir Jono Bartkaus, apie 70 m., gyv. Besmerčių k., pasakojimo. Užrašė M. Muleskaitė 1937 m. LŽV (Besmerčiai, Čekiškės vls.).

⁶ Pasakojo Pranciška Žilinskaitė.



*Besmerčių šaltinio
santaka su Lašiša
(vaizdas iš
pietvakarių). 1997 m.
I. Marmaitės nuotr.*



*Mikliūnų Šventupio
pralaida kelyje
numelioruotose
Bataliono pievose.
1997 m.
I. Marmaitės nuotr.*

2. **Čekiškės Alkos upelis.** Vieta iš seno minima literatūroje bei rankraščiuose. Bene pirmasis žinių apie Alką Čekiškėje pateikė kun. A. Kašarauskas XIX a. viduryje. Jo rankraštiniame veikale „Lituanica“ nepasakyta, kad Alka – tai upelis, tačiau pažymėta, kad jo ilgis maždaug 1 varstas (t. y. apie 1,08 km): „*Alkas – okolo wiorstowej długości w Czekiszkach*“⁷. 1924 m. šią Alką dar kartą paminėjo K. Būga⁸. 1928 m. P. Tarasenka šią informaciją klaidingai palaikė žinia apie Čekiškės Alkos kalną⁹, ir vėliau literatūroje ji buvo ne kartą kartojama¹⁰.

1997 m. I. Marmaitės duomenimis, Čekiškės Alkos upelis, kitaip vadinamas Beržtupiu, teka į šiaurės vakarus, į Lašišą, miestelio šiaurėje, apie 0,1 km į šiaurę nuo kapinių tvoros. Jis kerta kelią Ariogala–Čekiškė, vakarinėje kelio pusėje yra patvenktas¹¹.

3. **Mikliūnų Šventupys** yra apie 1 km ilgio, numelioruotas, teka per vadinamąsias Bataliono pievas, pietų kryptimi. Įteka į Lašišą iš kairės.

⁷ Litvanica, czyli wiadomości o Litwie, zebrane przez Sp. Ks. Ambrożego Kossarzewskiego [1857–1863], LNB, f. 24–15, l. 180v.

⁸ Būga K. *Lietuvių kalbos žodynas*, Kaunas, 1924, t. 1, sąs. 1, p. 58.

⁹ Tarasenka P. *Lietuvos archeologijos medžiaga*, Kaunas, 1928, p. 114.

¹⁰ Plg.: Šturms E. Die Alkstätten in Litauen, *Contributions of Baltic University*, Hamburg, 1946, nr. 3, p. 3 (Nr. 17); Kviklys B. *Mūsų Lietuva*, Vilnius, 1991, t. 2, p. 346.

¹¹ Pateikė Antanas Jančiskas, 76 m., gim. ir gyv. Lebedžių k., bei Vladas Baradas, 75 m., kilęs iš Vidgirio k. Įrašė ir iššifavo I. Marmaitė 1997 m.

Pasakoja seni žmonės, kad važiavo kunigas pas ligonį su Švenčiausiu sakramentu ir apvirto, o Švenčiausias sakramentas įkrito į vandenį; norėjo surast, bet nerado. Po to žmonės, eidami pro tą upelį meldavosi atsiklaupę. Nuo to ir upelis gavo vardą Šventupys¹².

Prie ligonio kunigą vežė, i sakramentą pametė švenčiausią, tai Šventupys [todėl], Šventupys... Mama pasakodavo¹³.

4. **Mikliūnų akmuo su pėda** minimas vietos žmonių pasakojimuose. Kalbama, kad jis gulėjo kaimo kapeliuose (0,05 km į vakarus nuo kelio Eikščiai–Mikliūnai–Kilova), o pėdą akmenyje įmynė panelė, glostydama savo šunį¹⁴.

Atrodo, kad ta pati „panelė“ kapeliuose ir vaidendavosi:

„Kalbama, kad žmonės matę kokią panelę vaikščiojant po tuos kapus, kas eina vėlai vakarą <...>“¹⁵.

Deja, tikslesnių duomenų apie pėduotą akmenį neužfiksuota.

5. **Palazduonio kalneliai.** Juos mini kun. Vaitkevičius savo 1925 m. lapkričio 15 d. laiške Kauno miesto muziejaus direktoriui:

„Palazdonio dvaro lauke pakrantėse upelio Lazdonos yr... [yra?] kalniukai, pasakojo kad ten kitados būta deivės Lazdonos baž... [bažnyčios?]¹⁶“

Atsakydamas į Valstybinės archeologijos komisijos 1935 m. paklausimą apie „kalniukus“ Palazduonyje prie Lazduonos upės, policijos tarnautojas užpildė paminklo lapą „Palazdonių pilkapiai“ (kalnelis tada buvo ariamas, pusiau apsėtas rugiais) bei iš savininkės Marijos Valuckienės paėmė pasižadėjimą pilkapį saugoti¹⁷.

1935 m. pabaigoje užpildytoje Lietuvos žemės vardyno anketoje mokytojas J. Vilkas savo ruožtu pažymėjo, jog:

„Dabartinio Palazdonių dv[aro] savininko Staršelskio pareiškimu, gavusi upė [Lazdona – V. V.] vardą iš to, kad senovėje buvusi tarp Palazdonių dv[aro] ir Butvilonių v[aiensėdžio] deivės Lazdonos maldykla“¹⁸.

1997 m. I. Marmaitės duomenimis, Marijos Valuckienės kalnelis yra jos sunykusios sodybos vietoje, apie 0,03 km į pietryčius nuo keliuko į Palazduonio k., apie 0,2 km į pietus nuo J. Jasiukaičio sodybos. Kalnelis maždaug 5 × 5 m dydžio, apie 2 m aukščio, buvęs ariamas, apaugęs krūmais.

Dar vienas panašus kalnelis Palazduonyje yra apie 0,1 km į šiaurės rytus nuo keliuko, per laukus vedančio į

¹²Pasakojo J. Lukšys, apie 50 m., S. Cinkus, apie 70 m., ir M. Jankūnas, apie 85 m., gyv. Kilovos k. Užrašė M. Muleskaitė 1937 m. LŽV (Kilava, Čekiškės vls.).

¹³Iš Jono Pečiukaičio, 57 m., gyv. Kilovos k., pasakojimo. Įrašė ir iššifravo I. Marmaitė 1997 m.

¹⁴I. Marmaitės duomenys, surinkti 1997 m.

¹⁵Užrašė M. Muleskaitė 1937 m. LŽV (Mikliūnai, Čekiškės vls.).

¹⁶Valstybinės archeologijos komisijos archyvas, saugomas Kultūros paveldo centro Dokumentacijos centre (toliau – VAK), f. 1, ap. 1, b. 23, l. 190.

¹⁷VAK, f. 1, ap. 1, b. 23, l. 222–225.

¹⁸Užrašė J. Vilkas 1935 m. LŽV (Palazdoniai, Čekiškės vls.).



*Palazduonio kalnelis
prie dvarvietės.
1997 m.
I. Marmaitės nuotr.*

sunykusio dvaro vietą, pievoje, apie 0,03 km atstumu nuo Lazduonos upės. Kalnelis apie 5,5 m skersmens, jo viršus nukastas, šiaurinis pakraštys apardytas.

Kol kas nėra visiškai aišku, ar pasakojimas apie deivę *Lazdoną* gali būti kaip nors susijęs su Jono Lasickio veikale (apie 1582 m.) paminėta riešutų deive *Lasdona*, ar paliudija autentišką lokalinę dievybę, kurios vardas identiškas upės pavadinimui¹⁹.

6. **Palazduonio šaltinis** yra Vilkijos girininkijos I miškų masyvo 6 kvartalo pietiniame pakraštyje, 0,2 km į šiaurės vakarus nuo Lazduonos upės dešiniojo kranto, 0,35 km į rytus nuo kelio Seredžius–Čekiškė, 0,65 km į šiaurės vakarus nuo Butvilonių piliakalnio. Dauboje-cirke šiuo metu trykšta 6 stipresnės versmės. Galima manyti, kad jų būta daugiau, tačiau ilgainiui užako. Versmių vanduo susilieja į vieną nedidelį upelį ir nuteka į pietryčius (170°), į Lazduoną. Virš pagrindinės, stipriausiai mušančios versmės yra įrengtas šulinys. Už 12 m į šiaurės vakarus nuo jo, aukštumoje, stovi mūrinė koplytėlė su Kristaus ir Marijos statulomis. Vienas medinis kryželis įkeltas ir į eglę ties šuliniu.

Pirmąsias žinias apie šią vietą randame 1935 m. Lietuvos žemės vardyno anketose, kur ji vadinama *Šulneliu* arba *Prizginto šulneliu*, ir kur pasakyta, kad Palazduonio šaltinio vanduo turįs „*gydomos ir šventos reikšmės*“. 1936 m. apie šią vietą duomenų surinko Balys Buračas, nors jų ir nepaskelbė.

„<...> stebuklingas šulinys. Ten, sako, pasirodė Pana Švenčiausia. Prižgintas senelis ant atminimo ten pastatė motinos švč. paveikslą koplytėlę. Ten žmonės prausiasi ir kojas nesveikas mazgoja nuo ligų įvairių ir dar įvyksta stebuklų“²⁰.

Senosios kartos žmonių pasakojimai rodo, kad ši vieta iš seno buvo laikoma šventa, XIX a. pab.–XX a. pr. čia jau stovėjo medinė koplytėlė, šalia kurios buvo ir dėžutė aukoms rinkti. Prie Palaz-

¹⁹ Žr. Lasickis J. *Apie žemaičių, kitų sarmatų bei netikrų krikščionių dievus*, Vilnius, 1969, p. 21; Tokie atvejai nėra reti, plg. Kaniavėlės upelį ir „panelę Kaniavėlę“, kuri sapne sakanti, kad nesuks girnu, nemals miltų (*Ežeras ant milžino delno, Lietuvių liaudies padavimai*, sud. N. Vėlius, Vilnius, 1995, p. 76).

²⁰ Užrašė J. Vilkas 1935 m. LŽV (Palazdoniai, Čekiškės vls.); Pasakojo Jankauskienė, gyv. Seredžiuje. Užrašė B. Buračas 1936 m. LTR 4921, p. 48.

duonio šaltinio žmonės užsukdavo vykdamai į atlaidus Seredžiuje ar Čekiškėje. Šaltinio vandeniu praustis, šio vandens parsinešti visada ateidavo ir ligoniai.

[Palazduonio šaltinis]

Kada keliavo per pasaulį Marija. Tai, atseit, jinai čia sustojo pailsėt toj vietoj, kur tas šaltinėlis. Tai pastatė tą kopyčią. O paskui jinai nukeliavo į Šiluvą. Ten jau baisūs atlaidai. Tai jau ji buvo apsistojusi <...> pasilsėt jinai čia buvo <...>. Kad labai daug upelių, sako, suteka į tą vietą.

Mano mama sirgo akim – akys jai apakdavo. Mes mažiukai vaikai buvom, jinai čia irgi augus, gimus ir, kaip sako, numirė. Tai jinai nusiuntė mumis į tą šaltinėlį, kad parneštumėm to vandens, nusiprausė i jai geriau pasidarė. Sako:

– Ma daug šviesiau ant akių, kai aš nuprausiau tuo šventu vandeniu.

Kai vaikai, tai mes meldėmės, jau, kaip sako, prašėm Dievo, kad tik padėtų mamai²¹.

Aš viską puikiai žinau. Aš irgi te tvarkiau. Mano tėvas te ėleido bonias, mes apmokėjom visa tai, ką ten padarė <...>. Tai dabar [klausyk]: apsinakvojo akla, akla, akla tokia, vienu žodžiu, biedna moteriškė, kaip seniau būdavo. Tai dabar, kaip ji akla buvo, jau jai prisisapnavo (pas mano diedelį nakvojo jinai) prisisapnavo, ka yra, reiškia, ar dvylika, ar devyni upeliai, ir iš tų visų upelių suaina į vieną. Į vieną. I te buvo... Da mano diedelis pastatė ten [kopytėlę] <...>.

Taip prisisapnavo, sako:

– Jūs, – sako, – nueikit į tą šaltinėlį.

Jinai akla buvo, ją kažkas tai nuvedė te į tą šaltinėlį. Jinai nusiprausė ir praregėjo. Kaip jinai praregėjo, tai jie <...> nuvežė tą vandenį, ištyrė, ka jis yra šventas, ir, vienu žodžiu, gydomas. Nu i va, i nuo to i buvo te padaryta „pinigus mesk“ – skarbonka tokia, stiklinė, ta kopyčia tokia padaryta, tokia stikliniais langais. Vienu žodžiu, te įdėta viskas. Tai dabar, i buvo padaryta, metė aukas, te rinkdavo, paskui atidarydavo tas aukas. [Na, ir] išsirado koks vagilis, indavo. Kai tik įmeta, [ir] padaryta toks, lyg kunigas. Kaip tik įkrenta ten tų pinigų, statula i linktelieja galva, o. Paskui jau vagilis pradėjo vogt iš te <...>.



Palazduonio šaltinis. 1997 m. V. Vaitkevičiaus nuotr.

²¹ Liudvikos Majauskienės, 75 m., gim. ir gyv. Jokavų k., pasakojimas. Įrašė ir iššifravo A. Ališauskaitė 2000 m. Istorijos specialybės studentų lauko tyrimų praktikos darbai, aplankas Nr. 1. Ekspedicijos Seredžiaus seniūnijoje 2000 m. birželio mėn. darbai. Aplanką sudarė V. Almonaitis, VDU biblioteka (toliau – VDUB).



Palazduonis.
Mūrinė koplytėlė
aukščiau šaltinio.
1997 m.
V. Vaitkevičiaus
nuotr.

[Pokaryje] paėmė te su traktorium, nuvertė tą [koplytėlę]. Dabar atgal keli metai bus, nuvertė, nugriovė. Paskui atsirado moteriškė viena ten, Žemažonienė Aldona ir atstatė. [O tas kuris griovė], jis užsimušė te prie tų namų, netoli <...>.

Kaip iš atlaidų, į atlaidus eidavo pasimelst te, tokia vieta, o²².

Kokia buvo moteris, visai akla. Jinai ėjo, kaip jinai rado tą duburiuką, apsipraususi tam duburkėly. Moteris kokia vaikščiojo. Nusipraususi te ir paskiau jinai atako (jinai akla buvo, ta moteris). Teip aš girdėjau. Atako i paskiau sugalvojo, kad jau reikia ką nors daryt, kad jau šitokia ta vieta jau. Nu, i jau nuo senų laikų. Jau jinai tenais daug metų te tokia.

A Prižgintai, a kas te, nežinau, pastatė. Pastatė ant tos vietos te koplytėlę. Te šaltiniuką, te iš kelių eina vietų tas vanduo, bėga į tą duburkelį²³.

Koplytėlę pastatė dėl to, kad ten buvo dvaras <...> ir ta dvarininkė apako. Ir kartą pas ją atėjo elgeta, jos ten pasišnekėjo ir ta elgeta pasakė:

– Nueik į tą šaltinį ir nusiplauk akis.

Ji nuėjo, nusiplovė ir praregėjo. Ir tada jinai pastatė tą koplytėlę, ta dvarininkė <...>²⁴.

Sakė tenais senuks, prašė, sako... nemato jisai, sako:

– Nuvesk tu mane... (jau teip ma moteris tokia sena šnekėjo).

O te mano vyro brolis gyveno, tai sako, nuvesk. Ta moteris (i pavardę žinojau, daba seni metai, kur tau, keturiasdešimt pirmais), tai sako:

– Nuvesk mane pas šaltinį, kur yra čia miške pušyne, nuvesk mane, – sako, – pas šaltinį.

O jis buvo tik šuliniuks, pudeliuks pakabytas, tai aidavo žmonės te, i daba važiuoja kai kas. Jisai nusiprausė tuo vandeniui i pražiūrėjo. Tai va, ta moteris sakė:

²²Pasakojo Emilija Jocienė, 69 m., kilusi iš Lazduonių k., gyv. Seredžiuje. Įrašė ir iššifravo V. Vaitkevičius 1996 m. LTR 6611/62.

²³Pasakojo Jadvyga Aleknienė, 80 m., kilusi iš Jokavų k., nuo 1945 m. gyvenanti Lazduonių k. Įrašė ir iššifravo A. Ališauskaitė 2000 m. VDUB.

²⁴Iš Donatos Montvilienės, 57 m., gim. Onuškio k., Trakų r., nuo 1972 m. gyv. Ringovės k., pasakojimo. Įrašė ir iššifravo I. Marmaitė 1997 m.

– Čia stebuklingas šuliniuks <...>²⁵.

Stebuklingas ten šaltinėlis. Tai devyni upeliai sueina į vieną upelį. Tai atėjo moteris – ji nematė visai. Tai devyni upeliai sueina į vieną šaltinėlių. Tai nueik, apsiprausk, sušlapyk akis – praregėsi...²⁶

Už Dubysos ten yra miške šaltinėlis. Taip sakydavo, kad ten stebuklingas. Mano mama pasakodavo, kad tenai mesdavo irgi pinigų. Tai mama sakydavo, jina maža buvo, eidavom mes te mels-tis, pinigų nešam kiek turim, tai įmetam kokią... ten irgi apleistas <...>²⁷.

Lazduoną praėjus, maždaug kai tvėnkiny yra. Te šuliniukas, te stebuklingas tas šulinys. Žmonės aidavo, a nusiprausia, atsigeria. Ko nepagydydavo, tai ten pagydydavo, šventas šuliniukas ten... „šven-to Jono šuliniukai“ te vadinas²⁸.

7. Pašilių šaltinis yra 0,1 km į šiaurės vakarus nuo Dubysos dešiniojo kranto, 0,16 km į pietus nuo Gerulaičių sodybos, 0,4 km į pietryčius nuo Pašilių piliakalnio, vakariniame lauko kelio į Padubysį pakraštyje. Šiuo metu čia tyvuliuoja apie 3 m skersmens akis, maitinama versmės šiaurės vakariniame jos pakraštyje. Vanduo iš akies nuteka į pietryčius (140°), į Dubysą.

Pirmosios žinios apie šią vietą užfiksuotos Lietuvos žemės vardyno anketose ir sinchroniškai skelbtos prieškarinio periodikoje.

Ežeras įdomus tuo, kad jis niekad neužšąla. Žiemą, nors ir labiausiai šąla, ežeras ne storo ledo sluoksniu pasidengia, bet garuoja.

Seniau šis ežeras buvo daug didesnis, bet dabar jis sparčiai mažėja ir keičia savo išvaizdą, nes pradeda užslinkti. Ežere vanduo labai švarus. Priėjus arti, vidury matyti apie kumščio didumo 9 skylės, iš kurių smarkiai veržiasi į viršų vanduo ir savo pasidarytu upeliuku nuteka į Dubysą. Šį ežerą vietos žmonės apipynę įdomiais padavimais, o moterys, ypač senesnės, jį laiko stebuklingu ir jo vandeniui gydosį įvairias ligas²⁹.

Toj vietoj gyvenęs žydas Alkus ir laikęs karčemą. Po vienos nakties karčema nūgrimzdusi. Toj vietoj ilgai dar vanduo išnešdavęs butelių kamščius. Vandeniū žmonės gydosį akis³⁰.

Elkus. Seniau buvusi karčema, kuri paskendusi duobėj. Gyvenęs žydas Elkus³¹.

Žyds su dažais nuskendo. Su dažais žyds nuskendo, – taip šnekėdavo.

[Kodėl su dažais?]

– Nu te, žinot, nėra grunto jokio, te ką te... su kartim būdavo suriša ir kemša, ir ten nieko nepasiekia – ten bedugnė. Vadinos Alkus.

²⁵ Iš Pranciškos Žilinskaitės, 84 m., kilusios iš Padubysio k., nuo 1945 m. gyv. Prienų k., pasakojimo. Įrašė ir iššifravo I. Marmaitė 1997 m.

²⁶ Iš Jono Mačiulaičio, 78 m., gim. ir gyv. Seredžiuje, pasakojimo. Įrašė ir iššifravo A. Ališauskaitė 2000 m. VDUB.

²⁷ Iš Genovaitės Mickevičiūtės, 78 m., kilusios iš Pavamblių k., nuo 1970 m. gyv. Seredžiuje, pasakojimo. Įrašė ir iššifravo A. Ališauskaitė 2000 m. VDUB.

²⁸ Iš Veronikos Ajauskienės, 80 m., gim. ir gyv. Pabalių k., pasakojimo. Įrašė ir iššifravo I. Marmaitė 1997 m.

²⁹ Audrovaikis J. Niekuomet neužšalantis ežeras, *Lietuvos ūkininkas*, 1936, spalio 8, nr. 41, p. 9; perpasakota: Vaičius A. Čekiškei – 400 metų, *Kauno diena*, 1998, spalio 12, nr. 238, p. 24.

³⁰ Adelijos Soltonienės, apie 30 m., gyv. Marginės k., pasakojimas. Užrašė L. Žalienė 1935 m. LŽV (Marginė, Seredžiaus vls.).

³¹ Iš A. Kereševičiaus ir M. Pecnerio, apie 70 m., gyv. Šolių k., pasakojimo. Užrašė J. Vilkas 1936 m. LŽV (Šoliai, Čekiškės vls.).



Pašilių Alkaus
šaltinis. 1996 m.
V. Vaitkevičiaus
nuotr.

[Kaip pasakojo apie tą žydą?]

– Šnekėdavo senovės žmonės, sako žyds čia su dažais nusken-
do, ir čia, skaitos, nėra nė triobų, nė nieko. A te teisybė, a ten
pramislį, aš nežinau. Sak ten laikė parduotuvę su dažais (žinot,
pirma, kai žydai gyvendavo, tai krautuves laikydavo), nu tai sako
„žyds su dažais nuskeno“, cha cha cha.

[Gerulaičiai] šulinia neturieja, iš te vandenį nešdavo, ten labai
švaru. Jis taip i teka toks upeliuks į Dubysą. Bet jis niekad, nė žiemą
neužšąla, nieko. Yra „eketė“, „eketė“ tokia yra, apaugus. Kiek aš pri-
simenu, mažiukė buvau, tai te tas pats ir tas pats.

Matuodavo vyrai [gylį], te kartį su karte rišdavo, dideles, ir
leisdavo į dugną, ir nepasiekdavo dugno. Ten kai žiūri (aš ten buvau,
ten, lentukė būdavo, kai eidavom vandenio), kai žiūri, tai te toks kaip
pelenų toks dumbtelis, pilkas. Ne juodas, bet pilkas.

Žydas su dažais, sako... parduotuvė te buvo, žydas ir nu-
skendo. Jeigu jis te trobelę turėjo, tai koks ten įgriuvimas gal bu-
vo, ar kaip, gal galėjo jis ten nugarmėti... tokia bedugnė, bedugnė
vadinasi³².

Apie tą šaltinį irgi įdomiai kalbos eina. Reiškia, kad ten bu-
vo karčema. Karčema buvo toj vietoj [ir] nuskeno. Ir žydas buvo
tenai jau vedėjas tos visos karčemos, ir atseit ta karčema nusken-
do, ir dabar tenai va, vanduo toksai, verda jis, i verda, i verda, i
verda <...>.

Kaip seni žmonės šneka, kad, reiškia, kada giedra būdavo, kad
kildavo kažkokie pelenai iš to vandens. [Jis] neužšąla niekad. Verda
i verda, verda i verda. Tai tiktai tiek kad pasakojo, kad žydų kar-
čema buvo, tas žydas nuskeno. Praraja
kokia pasidarė <...>. Kad karčema buvo,
kaip seniau, prakeikimais, užkeikimais vi-
sokiais, gali... kad žmonės gal gerė, gal...

³² Teklės Vitkauskienės, 69 m., gim. ir gyv. Paši-
lių k., pasakojimas. Įrašė ir iššifravo V. Vaitke-
vičius 1996 m. LTR 6611/58.

Alkaus... Alkus... Elkus... Alkus <...>. Jelkum vadydavo, Jelkus – tas žydas, pavardė žydiška³³.

Mano vyras žinojo, kad te buvo kada nuskendęs te kas, žyds koks, nežinau. Vienu žodžiu ir pramanė Alkum. Daugiau niek nežinau. Žydas ten nuskendęs yra <...>³⁴.

Kur dabar šaltinis, seniau gyveno žydas Elkė. Jis buvo didelis pijokas, žulikas. Gyveno vienas, be šeimos. Kartu su visa savo sodyba prasmego, tai lyg Dievo bausmė tokia. Po to ilgai dar šaltinyje jo trobesių rąstigaliai plaukiojo (juos matė dar ir mano tėvas, gimęs 1904 m.).

Kaimo vyrai bandė į šaltinį kišti pačią ilgiausią kartį, bet vandens spaudimas vis ją išmesdavo. Ta „akis“ seniau buvo dar didesnė. Šaltinį vadinau „Alkus“, kiti dar sako „Elkus“³⁵.

[Alkus, Jelkus]. *Tas kilęs pavadinimas nuo ko? Atseit tokie padavimai buvę, kad gyveno žydas Elkė – reiškiąs pavardė buvo. Šitas gėrė, nu i kaip prakeikimas, su ta trobele jisai nuskendo. Tai tokie padavimai, kad kaip koksai prakeikimas.*

Tai pradėjo po kiek laiko, iškildavo, iškildavo tų senų trobelės rąstų. Tai mano tėvelis taip sakė. Sakydavo, buvo didesnė ta visa eketė. O panašu, kad ji keturkampia buvo, o daba apskrita yra³⁶.

[Alkus, Jelkus]. *Tai jau sako, kad ten žydas gyveno. Sako, i nuskendo jis ten į prarają. Tai te tik yra pasakos, kad deivės skalbdavo, ką čia gali žinot. Deivės kokios skalbdavo naktim te po tą [šaltinį]. Ką jos te veikdavo, skalbdavo, puškindavosi te po tą vandenį... ką te gali žinot.*

Pliauškinas naktį te po tą balą, puškinas, dainuoja, cypauja – va te teip buvo, a te tik pasaka, tam Alku³⁷.

8. Ringovės Šventupis apie 1 km ilgio. Teka Vilkijos girininkijos 2 masyvo 11 ir 12 kvartaluose, ažuolyne, kerta kelią Kaunas–Jurbarkas, įteka į Nemuną iš dešinės. Eroduojančiame šlaite, kurio papėdėje išteka Šventupis, konstatuotas intensyvus kultūrinis sluoksnius su ankstyvajam ar senajam geležies amžiams būdinga lipdyta keramika (I tūkst. pr. Kr. pabaiga–I tūkst. pradžia). Apie 1 km į rytus nuo Šventupio yra Ringovės piliakalnis.

Pastaraisiais metais surinkta duomenų, jog Šventupio vandenį senieji apylinkių gyventojai vartodavo kaip vaistus nuo įvairių ligų, gerdavo, tikėdami nepaprastomis šio vandens savybėmis³⁸.

Žmonės pasakoja, kad dar seniai per tą upelį važiuovęs kunigas ir apviręs su vežimu. Į upelį įkritusi komunija, todėl upelis taip ir buvo pavadintas³⁹.

³³ Adelės Baltauskienės, 70 m., gim. Vitkūnų k., ir Kazio Baltausko, 69 m., gim. Žemaitaičių k., dabar gyv. Pašilių k., pasakojimas. Įrašė ir iššifravo V. Vaitkevičius 1996 m. LTR 6611/55.

³⁴ Iš Eleonoros Tamulienės, 75 m., gim. ir gyv. Pašilių k., pasakojimo. Įrašė ir iššifravo V. Vaitkevičius 1996 m. LTR 6611/59.

³⁵ Jono Šleževičiaus, 56 m., gim. ir gyv. Pašilių k., pasakojimas. Užrašė V. Almonaitis 1999 m.

³⁶ Jono Šleževičiaus, 57 m., gim. ir gyv. Pašilių k., pasakojimas. Įrašė ir iššifravo A. Ališauskaitė 2000 m. VDUB.

³⁷ Mykolinos Šmatauskienės, 56 m., kilusios iš Išlaskių k., nuo 1978 m. gyv. Burbiškių k., pasakojimas. Įrašė ir iššifravo A. Ališauskaitė 2000 m. VDUB.

³⁸ A. Sniečkaus duomenys, surinkti 2000–2002 m.

³⁹ Užrašė R. Liutkutė 1981 m. *Lietuvių kalbos instituto Abėcėlinė lietuvių vietovardžių iš gyvosios kalbos kartoteka.*



*Ringovės Šventupis.
1998 m.
V. Vaitkevičiaus
nuotr.*

9. **Seredžiaus šv. Jono šulinėlis** yra siaurės vakarinėje miestelio dalyje, 0,36 km į šiaurės rytus nuo piliakalnio, 0,3 km į šiaurės vakarus nuo bažnyčios, Pieštės upelio dešiniajame krante, apie 0,02 km į rytus nuo Pieštės ir Šv. Jono upelių santakos. Atrodo, kad praeityje šaltinio vanduo trumpu grioveliu nutekėdavo į pietryčius, į Pieštę. Dabar virš šaltinio įrengtas šulinys, šalia stovi koplytstulpis su šv. Jono Krikštytojo skulptūra*.

Pavadinimą *Szwent-Jonas* Seredžiuje mini jau 1871 m. I. Bušinskio veikalas, skirtas Dubysos upei aprašyti⁴⁰, tačiau pirmasis šią šventvietę 1936 m. išsamiai aprašė Balys Buračas. Lankydamasis Seredžiuje, B. Buračas užrašė Danaitienės, Leonavičienės, K. Šimkaus pasakojimus, kurių dalį vėliau paskelbė spaudoje. Žmonės teigė, jog šioje vietoje seniau buvęs mūrinis kryžius, vėliau maldingi žmonės pastatę medinį⁴¹. B. Buračo lankymosi metu čia stovėjo dievdirbio Juozo Zoko pastatyta medinė koplytėlė⁴², kurią ir matome B. Buračo nuotraukoje**.

B. Buračo duomenimis, XIX a. prie šio šaltinio dar buvęs ir didelis akmuo su vadinamąja *Marijos pėda*.

Prieš kokius 100 metų prie to šaltiniuko buvo didelis akmuo. Vieną sykį per Šilines [09.08] netoli to akmens Seredžiaus piemenukai ganę bandą. Pačiame vidurdienyje jiems pasirodęs stebuklas. Ant didžiojo akmens prie šaltiniuko stojosi moteriškė ir vaikučių paklausė: „Vaikeliai mano, ar aš spėsiu nueiti į Šiluvą mišią?“

Vaikučiai tai moteriškei atsakę, jog tai padaryti negalima, nes iš Seredžiaus į Šiluvą apie 70 km kelio, o dabar pats mišią laikas. Tada moteriškė išnyko vaikučiams iš akių. Kur ji stovėjo, akmenyje pasiliko įspausta pėda <...>.

* Plačiau žr. kun. G. Jankausko str. „Mūsų Antanina“.
⁴⁰ Buszynski I. *Dubissa głowa rzeka w dawnem księstwie Żmujdzkiem, dziś w Gubernji Kowieńskiej*, Wilno, 1871, p. 58.

⁴¹ Buračas B. Seredžius ir jo žymenybės (rankraštis). LTR 4921, p. 46.

⁴² *Ten pat*, p. 47.

** Nuotrauka saugoma Lietuvos centriniam valsčių archyve.



*Seredžiaus šv. Jono
šulinėlis. 1995 m.
V. Vaitkevičiaus
nuotr.*



*Seredžius.
Koplytstulpis prie
Šv. Jono šulinėlio.
1995 m.
V. Vaitkevičiaus
nuotr.*



*Šv. Jono koplytėlė.
Skulpt. J. Zokas.
1931 m.
B. Buračo nuotr.
Iš LCVA fondų*

Ilgainiui akmuo dingio, tikslesnių duomenų apie jį nėra.

Prie stebuklingojo šaltinio [žmonės] būriais ir pavieniui meldėsi, ėjo aplink keliais, mazgojosi vandeniui skaudamas kūno vietas ir metė į šaltinio vandenį aukas. Kartais maldininkai ir ligoniai atvyksta net iš tolimiausių krašto apylinkių. Daugiausia suplaukia žmonių per Šilines, kai Seredžiuje atlaidai trunka net tris dienas. Dievoti žmonės, pagerbdami šventą vietą, prie šaltiniuko ir vėl pastatė žemaitišką kryželį su šv. Jono statulele. Tada maldininkai dėdavo į kryžių pinigus kaip auką už patirtas malones. Vienas išdykęs Seredžiaus pusbernis prasimanė išimti iš kryžiaus aukas. Po tos šventvagystės ėmė tas pusbernis ir apsirgo keista akių liga – jo akys apaugo kažkokiomis pūslėmis, paskui ir visai apako <...>.

Šv. Jono šaltinėlis turįs didelę gydomąją galią, ir net labai stebuklingu yra visų laikomas. Žmonės pasakoja, kaip stebuklingai išgiję tie, kurie prausėsi ar gėrė šaltiniuko vandenį. Vienas aiškesnių stebuklų – tai aklos mergaitės Ivoasės Savickaitės praregėjimas <...>⁴³.

Sako, vaikai mažiukai ganė karves, i Panelė Švenčiausia pasirodė ant akmens Šventojo upelio pievos, tai va, tenais jis už bažnyčios [yra]⁴⁴.

<...> tas vanduo buvo tenai šventas vanduo, tai te apačioj, tai te buvo nežymu visai. Čia „išrado“ tokia Iliuvienė, jinai padarė auką didžiulę, aš einu kiekvieną kartą, raviu, sodinu, darau... <...> Mano tėvas tai tikrai žinojo apie tą čia apsirėškimą to švento Jono Krikštytojo. A jis čia kažkoks tai vaikščiojo, šitas... pasakojo, koks tai pranciškonas, ka jis čia buvo, vienu žodžiu, vaikščiojo čia po kaimą kažkoks tai vienuolis, buvo didžiulis, jis, labai labai viską žinodavo <...>.

[Kada reikia praustis tuo vandeniui?]

– Ogi ketvirtadienį Velykų, prieš Saulės tekėjimą. Aš visas moteris nuvedžiau, supranti, kiek čia buvo, nuėjom, nusiprausėm tenai šventu vandeniui, i daba, kada švento Jono diena, supranti, i tą dieną irgi, buvo, vandenia parsinešim. Krikštytojas, jis yra tenais, i tas vanduo padarytas Krikštytojo, bet mano tėvas daba, ka jis būtų, da jis geriau apsakęs [būtų] <...>.

Aišku, i akių, i kojų, i visiem, i visiem, visiem, visiem, visiem, viskam [pade-da] <...>⁴⁵.

Senovėse toks tikėjimas buvo. Eidavo prie vandens daugiau. Kaip te žydai būdavo, irgi eina griekus skandyt <...>⁴⁶.

Švento Jono šaltinėlis. Sakė, kad pagyja nuo jo. Plovė akis su tais šaltinėliais – ji buvo akla. Šaltinėly prausėsi. Ji paskui

⁴³Buračas B. Stebuklingasis šaltinėlis (ką pasakoją sėdiškiai apie savo šaltinėli), *Sekmadienis*, 1937, vas. 21, nr. 8, p. 3. Cituojama iš: Buračas B. *Pasakojimai ir padavimai*, sud. A. Degutis ir V. Jankauskas, Vilnius, 1996, p. 159–160.

⁴⁴Iš Antano Jačinsko, 76 m., gim. Lebedžių k., ir Vlado Barado, 75 m., gim. Vidgirio k., dabar gyv. Lebedžių k., pasakojimo. Įrašė ir iššifravo I. Mar-maitė 1997 m.

⁴⁵Iš Emilijos Jocienės, 69 m., kilusios iš Lazduo-nių k., gyv. Seredžiuje, pasakojimo. Įrašė ir iššif-ravo V. Vaitkevičius 1996 m. LTR 6611: 61, 63.

⁴⁶Iš Jono Džiugo, 83 m., kilusio ir gyv. Seredžiuje, pasakojimo. Įrašė ir iššifravo A. Ališauskaitė 2000 m. VDUB.

čia prie bažnyčios patarnaudavo dar kurį laiką, bet aš jau jos neprisimenu. Mano tėvai pasakojo. Na, plovės tas akis ir išgijo nuo to vandensio <...>⁴⁷.

Šaltinėlis labai stebuklingas. Būdavo atvažiuoja iš Čekiškės mano vyro tetos, tai visada:

– Antanėli, tik to vandens, tik parūpink. Sakė nusiplaunam akis, tai labai gerai matom. Ir taip žmonės, kur skauda, pasiplauna. Nu, reikia tikėt, kai netiki, tai nieks nieko nepadeda. Bet kai įtiki, tai jiems atrodo, kad padeda. Mano mamytei labai dantis skaudėjo, o kitą syk nebuvo dantų gydytojo, nu, tai mamytė nuėjo prie šulinėlio ir skalavo burną, viską, ir visi dantys iškrito, ir neskaudėjo. Tai tėveliui pradėjo skaudėt, tai mamytė sako:

– Eik, tėvai, – sako – prie šulinėlio, te pasimelsi, paplausi, gal padės.

Tai nuėjo tėvelis, da litą įmetė.

– Įmečiau litą, – sakė – ir nepadėjo. Tai kad jįsai neįtikėjo. Tai mamytė tai tikėjo, meldėsi, – tai reikia viską įtikėt⁴⁸.

Ligonius veždavo. Jau čia, kurie jau serga. Tai jau ten nusi-prausdavo tuo vandeniui, jau kurie tikėdavo gerai, paaukodavo ten pinigų. Dabar jau kitas ten kopytstulpis pastatytas. Ten aukodavo pinigus. Nu, ir sako, pasveikdavo žmonės. Sako, vienas žydukas at-eidavo, norėjo pasiimt tuos pinigus. Pasiėmė tuos pinigus, nu ir reiš-čia, neatgniauzė delno. Paėmė tuos pinigus, ir surakino tą ranką. Tai paskui, sako, ėjo pas kleboną prašyti, kad tas laikytų mišias, ir tada jam tą ranką atleido⁴⁹.

Potvynis ar kas nuėjo, ir ties ta vieta sustojo. Tai man taip pasakojo, o aš tai nežinau.

Malūnų nunešė potvynis ir ties ta vieta sustojo, kur dabar yra šaltinėlis.

Nuo senų senovės. Nuo kiek metų jis buvo, tai aš nežinau. Aš gyvenau su tokia senike, tai jos tėvas... jau jinai 82 [metų]. Ir jau jos tėvas žinojo šitą šaltinį.

Tai klausykit, man pasakojo tokia Kručauskienė. Jinai daba jau numirusi. Iš Motiškių kaimo. Tai ji man pasakojo šitaip: kai karves ganė, tie vaikai, žyduki, ten laksto. Jie pamatė, kad te tie pinigai yra ir paėmė. Ant stogo stoji ir išėmė tuos pi-nigus. Sakė, vietoj sutraukė ranką – pirštus. Sakė, paėmė tą ranką, atlaužė tuos pirštus – atleido, paleido ir vėl sutraukė. Tai paskui jos bėgo namo, pasakė savo mamai, ta mama ėjo į Seredžių, tiem žydam pasakė. Tai, sakė, baisus alapas, baisus riksmas buvo. Paskui vedėsi pas kunigą ir, sako, kuo baigėsi, neži-nau. A jam atitaisė tą ranką, a jam neatitai-sė – to negaliu pasakyti. Ir jinai nežinojo⁵⁰.

⁴⁷ Iš Genovaitės Mickevičiūtės, 78 m., kilusios iš Pa-vamblių k., nuo 1970 m. gyv. Seredžiuje, pasakoji-mo. Įrašė ir iššifravo A. Ališauskaitė 2000 m. VDUB.

⁴⁸ Sveikatiėnės, 84 m., gim. Voroneže, nuo 1947 m. gyv. Seredžiuje, pasakojimas. Įrašė ir iššifravo A. Ališauskaitė 2000 m. VDUB.

⁴⁹ Iš Aldonos Masaitienės, kilusios iš Belvederio, nuo 1942 m. gyv. Seredžiuje, pasakojimo. Įrašė ir iš-šifravo A. Ališauskaitė 2000 m. VDUB.

⁵⁰ Antaninos Iliuvienės, 68 m., kilusios iš Padubysio k., gyv. Seredžiuje, pasakojimas. Įrašė ir iš-šifravo A. Ališauskaitė 2000 m. VDUB.

10. **Skubų upelis.** Tai dešinysis Dubysos intakas, minimas pasakojimuose apie skalbiančias deives. Toje vietoje iš seno stovėjo kopllytstulpis su šv. Jono Krikštytojo skulptūra.

Senovėje vaidindavosi baltos deivės, kurios skalbdavosi. Todėl žmonės toje vietoje pastatė švento Jono kryžiu⁵¹.

Gausūs pasakojimai, padavimai bei tikėjimai apie šventuosius vandenis (šaltinius ir upelius) Seredžiaus apylinkėse pateikia bemaž visą vandens šventumo motyvacijų baltų religijoje spektrą. Žmonės mini daugelį šventųjų vandenų savybių bei priežasčių, dėl kurių šie vandenys yra šventi, stebuklingi, „šviesina akis“ ir gydo įvairias ligas. Naudojantis šia proga, maga vandens šventumo motyvacijos aptarti kiek išsamiau.

Iš žemės trykštantys šaltiniai visuotinai laikomi *akimis* ir žmonės tiki, kad jų vanduo esąs pirmas vaistas akių ligoms gydyti (plg. Besmerčių, Palazduonio, Pašilių šaltinius). Tai tarsi savaime egzistuojanti konstanta, kuri priklauso bendrai vandens – akių sąsajų grandinei, ir todėl jos įrodinėti nebereikia. Baltų ir lietuvių mitologijos duomenys rodo, jog vandenys gali būti laikomi Dievo⁵², Velnio⁵³, Laimos⁵⁴ ar mirusių⁵⁵ akimis.

Be bendrų, tekančiam vandeniui teikiamų mitinių reikšmių, šaltiniai turi savo specifinių bruožų. Pagrindinį iš jų kaip tik apibūdina visuotinis tikėjimas, kad šaltiniai – tai akys: „Šalcinis kokis gilus gilus, be dugno, tai tada sako: „akys“⁵⁶, „Akis verda“ (apie Besmerčių šaltinį). Atitinkamai šių „akių“ vanduo interpretuojamas kaip ašaros. Žinoma Laimos⁵⁷, Marijos⁵⁸ ašaromis laikomų šventų šaltinių.

Beždrosios mitinės reikšmės paaiškina, kodėl iš žemės gelmių trykštantis vanduo laikomas ašaromis – ašaroms yra priskiriama galia (pra)skirti arba (at)rakinti (plg.: „[Per laidotuves] kai neverkia, tai sako: „Ot, neverkia, nėra kam ir žemės atrakinc“⁵⁹).

Apeiginio elgesio motyvacijas šventųjų vandenų byloje leidžia įminti dar viena specifinė ašarų savybė. Jos (pri)bu-dina arba (at)gaivina mirusiuosius (plg.: „Negalima per daug gailėti: ašaros gali iš numirusių prikelti“⁶⁰) ir yra identiškos gyvybės vandeniui, kuris trykšta iš šaltinių, plg.: „Gyvybės vanduo, skaito <...> ir semia iš to šaltinio vandenį“⁶¹.

Savo gyvojo (gyvybės) vandens statusą šaltiniai neabejotinai patvirtina be perstojo judėdami, virdami ir niekada neužšaldami: „Ons verd i verd, žeimų ons neužšąla <...>. Žmonės nešies plaut, [jis] pats iš savo verd, ons jud i jud“⁶², „Jis neužšąla niekad. Verda i verda, verda i ver-

⁵¹ Iš Stasio Vizbaro, apie 70 m., gyv. Skubų k., pasakojimo. Užrašė M. Kviecinskienė 1935 m. LŽV (Skubai, Čekiškės vls.).

⁵² LMD I 474/285.

⁵³ Vėlius N. *Chtoniškasis lietuvių mitologijos pasaulis. Folklorinio velnio analizė*, Vilnius, 1987, p. 60–61; plg. Balčiūtė L. Vandens ir akių sąsajos lietuvių mitologijoje, *Lituanistica*, 1995, nr. 3, p. 104; Dundulienė P. *Akys lietuvių pasaulėjautoje*, Vilnius, 1992, p. 37.

⁵⁴ *Latviešu pasakas un teikas*, pēc A. Lercha-Puškaiša un citiem avotiem sakopojis un rediģējis prof. P. Šmits (Schmidt), Rīgā, 1936, t. 13, p. 314.

⁵⁵ Plg. Balys J. *Mirtis ir laidotuvės*, *Silver Spring MD*, 1981, p. 101.

⁵⁶ LTR 6467/375.

⁵⁷ *Latviešu tautas teikas: Izcelsšanās teikas. Izlase*, sastādītāja A. Ancelāne, Rīgā, 1991, p. 308–309.

⁵⁸ Vaitkevičius V. *Senosios Lietuvos šventvietės, Žemaitija*, Vilnius, 1998, p. 593.

⁵⁹ LTR 2631/25.

⁶⁰ LTR 2344/223.

⁶¹ LTR 6414/170.

⁶² LTR 6611/3.

da“ (apie Pašilių šaltinį). Ir priešingai – ramybė (= miegas), šaltis ir ledai priklauso mirties sričiai. Lietuviškų pasakų herojai, anot A. J. Greimo, visada miega, kai kalbama apie mirtį⁶³.

Gyvasis vanduo išreiškia gyvybines galias. Jis lemia augimą ir derlumą, nes juo „palaisčius, tuojau užauga žolynai, medžiai ir vaisius krauna“⁶⁴. Toks vanduo tiesiog reiškia gyvybę ir jo dažnai prašydavo seni žmonės, netgi gulintys mirties patale. Šiame fone taip pat raiškus paprotys šventųjų šaltinių (taip pat ir Seredžiuje) vandeniui praustis Didįjį ketvirtadienį prieš Velykas, siekiant įgyti gyvybinių galių tuo metu, kai Kristus miršta.

Visuotiniu įsitikinimu, gyvasis šaltinių vanduo labiausiai yra reikalingas akims, nes jas gydo, „plečia“ ir „šviesina“: „*Tas vondou labai gers yra, Gyvybės vandeniu vadėna. Tūjau pat ir akys praplėsta no to vondenia*“⁶⁵, „*Mà daug šviesiau ant akių, kai aš nuprausiau tuo šventu vandeniu*“ (apie Palazduonio šaltinį).

Regėjimas/aklumas atitinka gyvybės/mirties būsenas (plg.: „*Nespėjo atsimerkt, ir vėl reikia užsimerkt* (= labai trumpas gyvenimas)“⁶⁶. Todėl ir gyvasis šaltinių vanduo, anot A. J. Greimo, tai pirmiausia ne „*terapeutinė priemonė, vaistas, kurio pagalba kūnui suteikiama gyvybė*“, bet tai „*gyvasis vanduo, jis, kaip vanduo, yra gyvybė*“⁶⁷.

Be paminėtų gyvųjų šaltinių savybių judėti, virti ir niekada neužšalti, tame pačiame mitiniame fone reikšminga jų savybė tekėti į rytus arba į pietus, kitaip tariant, prieš saulę: „*Tas šaltinėlis [teka] <...> prieš saulę, tai jis stebuklingas <...>. Visi vandenai plaukia, pasuka į saulėlydį, o čia atsisuka į saulėtekį. Tai jis yra šventas*“⁶⁸. „*Sakydavo labai, kad čia geras, sveikas [vanduo]. Praustis reikia, sakydavo, kai pietų, rytų šaltinis*“ (apie Besmerčių šaltinį).

Prausiantis į rytus tekančiu vandeniu, tikima, kad tada vasarą neima miegas⁶⁹ (kaip minėta, miegas mitinėje plotmėje atitinka mirtį). Pažymima, kad šis „rytų“ (taip pat „pietų“) vanduo teikia sveikatą, grožį, jaunystę: „*Akims skaustant, šalteny, prieš saulę tekančiame, akis mazgojo*“⁷⁰; „*Jeigu bėg šaltinis, ka ondens bėg į peitus, tai reiški, šis šaltinis y svąks*“⁷¹.

Gyvojo vandens savybių, be šaltinių, turi ir vanduo, trykštantis prie akmenų (taip, matyt, ir buvo Seredžiuje), vanduo, aptinkamas po jais arba susirenkantis į dubimuose ant jų. Kartais toks vanduo dar vadinamas *gyvybės vandeniu*, kartais – *ašaromis*, kartais tiesiog pabrėžiama nepaprasta gyvybinė jo galia. Tai verčia užsiminti apie dar vieną prose-
novinį baltų mitologijos ir religijos vaizdinį – *gyvybės vanduo* („gyvybė“) lokalizuojamas marių salos akmenyje. Tačiau šiuo atveju, atrodo, svarbiau paminėti tikėjimų apie *gyvybės vandenį* variantus, iš kurių aiškėja, kad jį gali sudaryti net devyni komponentai: gyvas, jaunas, sveikas, stiprus ir kiti vandenys⁷². Tai tiesiogiai koreliuoja su duomenimis apie Palazduonio šaltinį (žr. aukščiau), kur

⁶³ Greimas A. J. *Tautos atminties beiškant. Apie dievus ir žmones*, Vilnius–Chicago, 1990, p. 161.

⁶⁴ Balys J. *Lietuvių liaudies pasaulėjauta tikėjimų ir papročių šviesoje*, Chicago, 1966, p. 38.

⁶⁵ LTR 6414/151.

⁶⁶ *Lietuvių kalbos žodynas*, atsak. red. J. Kruopas, Vilnius, 1970, t. 8, p. 35; taip pat žr.: Vaitkevičienė D. Susitikimas su vandenimis: sakralinės sutarties požymiai, *Lituanistica*, 1996, nr. 4, p. 49.

⁶⁷ Greimas A. J. *Tautos atminties...*, p. 154.

⁶⁸ LTR 6611/159.

⁶⁹ *Latviešu tautas ticjumi...*, nr. 17093.

⁷⁰ Daukantas S. Būdas senovės lietuvių, kalnėnų ir žemaičių, *Raštai*, sud. V. Merkys, Vilnius, 1976, t. 1, p. 477.

⁷¹ LTR 6448/218.

⁷² Plg. *Litauische Volkslieder und Märchen aus dem preussischen und dem russischen Litauen gesammelt von A. Leskien u. K. Brugman*, Strassburg, 1882, p. 164.

„labai daug upelių suteka į vieną vietą“. Sakoma: „[Čia] devyni upeliai sueina į vieną“, todėl akiai moteriai sapne balsas ir patarė šiuo vandeniu apsiprausti, sušlapinti akis. Nuo to moteris praregėjusi. Beje, priėjus prie Pašilių šaltinio artyn, jo viduryje taip pat būdavo matyti devynios (!) kumščio didumo skylės, iš kurių vanduo veržėsi aukštyn.

Paminėtosios prigimtinės ir mitinės šventųjų šaltinių savybės (virti, judėti, tekėti į rytus/pietus, susilieti iš devynių versmių; teikti gyvybę, žvalumą, šviesą) leidžia bent maža dalele įsivaizduoti tai, kokią reikšmę ikirikščioniškuoju laikotarpiu žmonės, taip pat ir Seredžiaus apylinkių gyventojai, priskyrė šventiesiems šaltiniams, todėl jų vandeniui teikė tokią didelę svarbą.

Pagrįstai galima teigti, kad šios tradicijos formavosi gentinėje epochoje, buvo praktikuojamos ankstyvuoju Lietuvos valstybės laikotarpiu (XIII–XIV a.), vėliau kito, įgijo sinkretinių (kartais net prieštaringų⁷³) bruožų, tačiau dažniausia neprarado nei mitinės, nei religinės reikšmės⁷⁴. Dubysos žemupio šventviečių pavyzdžiai, visų pirma informacija apie šventuosius Palazduonio, Pašilių, Seredžiaus šaltinius, tą vaizdžiai patvirtina, šios problemos nagrinėjimui pateikia žinomų ir visiškai naujų duomenų, leidžia atsakyti į suformuluotus klausimus bei iškelia naujų.

Dėkojame doc. dr. Vyteniui Almonaičiui, leidusiam skelbti studentų praktikos metu užrašytus pasakojimus, archeologei Ingai Marmaitei ir A. Juškos memorialinio muziejaus direktoriui Arūnui Sniečkui, leidusiems skelbti jų surinktą kraštotyros medžiagą.

Straipsnis spausdintas „Lietuvos valsčių“ serijos monografijoje „Seredžius“, Vilnius, *Versmė*, 2003, p. 124–140 (vyr. redaktorė ir sudarytoja *Vida Girininkienė*), perspausdintas „Lietuvos lokaliniai tyrimai. Archeologija. 2002–2005“, Vilnius, *Versmė*, 2006, p. 17–33 (vyr. redaktorius *Gintautas Zabiela*).

Straipsnio kalbos redaktorius *Albinas Masaitis*, korektorė *Rasa Kašėtienė*, anglų k. redaktorius, vertėjas *Aloyzas Pranas Knabikas*.

Straipsnio priedai skelbiami atskirai tam skirtuose šio leidinio skyriuose:

1. Straipsnio santraukos lietuvių ir anglų kalbomis (sk. Straipsnių santraukos, Summaries).
2. Žinios apie autorių (sk. Apie autorius).

⁷³ Pavyzdžiui, apie Pašilių Alkaus šaltinį pasakojama, kad jis atsirado prakeikto žydo namų ar karčemos vietoje, tačiau jo vandeniui žmonės gydė įvairias ligas.

⁷⁴ Plačiau žr. Vaitkevičius V. *Dubysos žemupio šventvietės*, p. 124.

Papilės archeologijos paminklai ir jų tyrinėjimai

Birutė Salatkienė

Šiaulių universitetas

Įvadas

Papilės ir jos apylinkių archeologijos paminklai literatūroje žinomi nuo XIX a. pradžios, tačiau jie mažai tyrinėti. Paminklų Papilės apylinkėse negausu, todėl negausu ir duomenų apie vietovės priešistorę, tačiau ją galima nagrinėti platesniame Žemaitijos, Šiaurės Lietuvos ir Rytų Pabaltijo kontekste. Šiame straipsnyje bandoma apžvelgti Papilės apylinkių archeologijos paminklus, jų tyrinėjimus ir šiuo metu jau sukauptus priešistorės duomenis. Naujai skelbiamą informaciją derinant su jau publikuota medžiaga, bus bandoma nušviesti Papilės praeitį nuo žmonių atsikraustymo į Rytų Pabaltijį iki Lietuvos valstybės susikūrimo. Pirmiausiai bus apžvelgiama mokslinėje ir informacinėje literatūroje bei spaudoje skelbti duomenys apie Papilės archeologijos paminklus, jų tyrinėjimus bei radinius. Toliau chronologine tvarka nurodomi visi žinomi archeologijos paminklai ir pavieniai radiniai, publikuojami iki šiol neskelbti Papilės kapinyno kasinėjimų duomenys. Pabaigoje bus bandoma interpretuoti tyrimų medžiagą.

Papilės senove buvo susidomėta XIX a. Lietuvių tautinio atgimimo žadintojai ieškojo savo tautos ištakų, šlovingos jos praeities. Senovės mėgėjų ir tyrinėtojų dėmesį pirmiausiai patraukė Papilės piliakalniai. Pirmasis spaudoje apie juos parašė Dionizas Poška¹. Be piliakalnių, tuo laiku jau buvo žinoma ir keletas pavienių archeologinių radinių. Iš Adolfo Tautavičiaus sudarytos Lietuvos archeologijos bibliografijos² matyti, kad keletas Papilės radinių, tikriausiai iš kapinyno, buvo ir Vilniaus archeologinės komisijos įsteigto Senienų muziejaus rinkiniuose³.

Žemaičių vyskupas Motiejus Valančius Papilės piliakalnius tarp kitų Lietuvos pilių paminėjo savo knygelėje „Antano Tretininko pasakojimai“⁴. Rusų archeologas Fiodoras Pokrovskis šį piliakalnį pažymėjo Kauno gubernijos archeologijos paminklų žemėlapyje⁵. Povilas Višinskis, kuris taip pat domėjosi senove, XX a. pradžioje bendradarbiavo su lenkų archeologu Liudviku Kšivickiu, tyrinėjusiu Lietuvos piliakalnius. Jis braižė, fotografavo ir aprašė keletą piliakalnių ir tą medžiagą siuntė archeologui L. Kšivickiui. Tarp kitų jo paminėtų paminklų buvo ir du Papilės piliakalniai⁶. Po keletu metų tyrinėjimų L. Kšivickis parašė veikalą apie lietuvių senovę. Tai buvo pirmasis platus leidinys, skirtas Lietuvos archeologijos paminklų tyrinėjimui. L. Kšivickis ne tik pats matavo, aprašė ir kasinėjo piliakalnius, bet ir bandė juos interpretuoti, nustatyti jų funkcijas ir jų vietą lietuvių gynybos sistemoje. Vėliau šis jo veikalas buvo išleistas lietuviškai⁷. Jis

Straipsnis „Versmės“ leidyklai įteiktas 2002 10 18, serijos „Lietuvos valsčiai“ Lietuvos lokaliųjų tyrimų mokslo darbų komisijos įvertintas 2004 07 12, pirmą kartą paskelbtas „Lietuvos valsčių“ serijos monografijoje „Papilė“, I d., išleistoje 2004 09 10.

¹ Paszkiewicz D. Wyjatek z listu do pana K. D., pisanego dnia 5 stycznia 1818 roku, *Tygodnik Wileński*, 1818, t. 5, nr. 11, p. 448–455.

² *Lietuvos archeologijos bibliografija. 1782–1998*, sud. A. Tautavičius, Vilnius, 2000.

³ Киркор А. К. *Перечневый каталог предметов в Виленском музее древностей*, Вильно, 1858, с. 21.

⁴ Valančius M. *Raštai (Pily)*, Vilnius, 1972, p. 362.

⁵ Покровский Ф. *Археологическая карта Ковенской губернии*, Вильна, 1899, с. 74.

⁶ Višinskis P. Keli žodžiai apie piliakalnius, *Raštai*, Vilnius, 1964, p. 401–402.

⁷ Kšivickis L. *Žemaičių senovė*, Kaunas, 1928, p. 12.

mini du Papilės piliakalnių, kurių viename buvo kapinės⁸. Kitoje vietoje L. Kšivickis rašo, kad Papilės pilis minima Henriko Vartburgiečio kronikoje (1359 m.)⁹. Dar prieš Pirmąjį pasaulinį karą Papilės piliakalnių aprašė ir Mečislovas Davainis-Silvestraitis¹⁰. Šie paminklai bei pavieniai radiniai patraukė ir vokiečių archeologų, įtraukusių juos į savo darbus, dėmesį¹¹.

Vienas pirmųjų Lietuvos archeologų Petras Tarasenka surinko duomenis apie tuo laiku žinomus archeologijos paminklus, sudarė jų žemėlapi ir paskelbė jų sąrašą. Į jį įtraukė ir abu Papilės piliakalnių¹². 1966 m. Papilės piliakalniai buvo aplankyti žvalgomosios archeologų ekspedicijos, kaupiančių medžiagą Lietuvos archeologijos atlasui. Tada piliakalniai buvo iš naujo apmatuoti, aprašyti ir publikuoti¹³.

Nors ir gerai žinomi archeologinėje literatūroje, Papilės piliakalniai niekada nebuvo kasinėti. Tiksliai nėra žinoma jų paskirtis, netikslus datavimas. 1975 m. archeologas Algirdas Varnas atliko žvalgomuosius archeologinius tyrimus Papilės II piliakalnio vietoje. Nors kalvelė žmonių buvo vadinama *Piliakalniu* (kitaip – *Pašalpos kalnu*¹⁴), ir todėl paminėta Motiejaus Valančiaus ir Petro Tarasenkos, tačiau joje nebuvo rasta archeologinių radinių, kultūrinio sluoksnio ar kitų žmonių veiklos pėdsakų¹⁵.

Apie Papilės I piliakalnį duomenų suteikia tik jo papėdės gyvenvietės tyrimai, kuriuos atliko archeologas A. Varnas 1986¹⁶ ir 2000 m. Pirmosios ekspedicijos metu nustatyta, kad gyvenvietė labai suardyta, tačiau pavyko ją datuoti I tūkst. po Kr. pradžia–II tūkst. po Kr. pradžia¹⁷. Per keliolika metų gyvenvietės teritorija buvo dar labiau suardyta, be to, ten įrengtos kapinės, todėl 1999–2000 m. ekspedicija suteikė nedaug naujų duomenų, nepasikeitė ir datavimas¹⁸.

XIX a. pabaigoje į senovės tyrinėtojų akiratį pakliuvo ir Papilės senkapis. Pirmasis jį paminėjo Tadas Daugirdas¹⁹, taip įtraukdamas jį į archeologinę literatūrą²⁰. 1955 m. Papilės senkapį kasinėjo archeologas, Šiaulių „Aušros“ muziejaus direktorius Julius Naudužas²¹. Kasinėjimų metu surinkti radiniai dabar saugomi „Aušros“ muziejuje. Kiti senkapio ra-

⁸ Krzywicki L. *Żmudź starożytna. Dawni Żmudźni i ich warownie*, Warszawa, 1906, p. 40, 58.

⁹ Kšivickis L. *Ten pat*, p. 77.

¹⁰ Dowojna-Sylwestrowicz M. Góra pod Popielanami, *M. D. S. Litwa*, 1908, nr. 4.

¹¹ Kemke H. Über die Gliederung des jungsten heidnischen Zeitalters in Ostpreussen, *Sitzungsberichte der Alterums gessellschaft Prussia*, Königsberg, 1919, t. 2, p. 522–525.

¹² Tarasenka P. *Lietuvos archeologijos medžiaga*, Kaunas–Marijampolė, 1928, p. 204.

¹³ *Lietuvos TSR Kultūros paminklų sąrašas*, Vilnius, 1973, p. 97; *Lietuvos TSR archeologijos atlasas. II. Piliakalniai*, Vilnius, 1975, p. 126–127.

¹⁴ *Lietuvos TSR archeologijos atlasas. II. Piliakalniai*, Vilnius, 1975, p. 127.

¹⁵ Varnas A. Papilės m. (Akmenės r.) S. Daukanto vidurinės mokyklos būsimo priestato teritorijos žvalgomųjų archeologinių tyrimų ataskaita, *LIIR*, f. 1, nr. 653, p. 4; Varnas A. Papilės I piliakalnio papėdės gyvenvietės tyrimai, *Archeologiniai tyrimai Lietuvoje 2000 metais*, Vilnius, 2002, p. 41–43.

¹⁶ Varnas A. Papilės piliakalnio I (Akmenės r.) senovinės gyvenvietės 1986 m. archeologinių tyrimų ataskaita, 1986, *LIIR*, f. 1, nr. 1251.

¹⁷ Varnas A. *Ten pat*, p. 20.

¹⁸ Varnas A. Papilės I piliakalnio papėdės gyvenvietės tyrimai, p. 41–43.

¹⁹ Dowgird T. Pamiątki z czasów przedhistorycznych na Żmudzi. Melżyn kapas w folwarku Wizdergi. Opisi robot dokonanych w roku 1884 i 1885, *Pamiątnik fizyograficzny*, Warszawa, 1888, p. 2.

²⁰ *Viltis*, 1910, liepos 7(20), p. 2; Tarasenka P. *Lietuvos archeologijos medžiaga*, Kaunas–Marijampolė, 1928, p. 204; Kulikauskas P., Kulikauskienė R., Tautavičius A. *Lietuvos archeologijos bruožai*, Vilnius, 1961, p. 541; Navickaitė O. Plokštinių kapinynų tyrimai Lietuvoje 1948–1959 m., *Iš lietuvių kultūros istorijos*, t. 3, p. 96–97; Kulikauskas P. Badania archeologiczne na Litwie w latach 1955–1961, *Acta Baltico-Slavica*, 2, Białystok, 1965, p. 249–250; *Lietuvos TSR Kultūros paminklų sąrašas*, Vilnius, 1973, p. 97; *Lietuvos TSR archeologijos atlasas. III. I–XIII a. pilkapiai ir kapinynai*, Vilnius, 1977, p. 82–83.

²¹ Naudužas J. Akmenės r. Papilės apyl. archeologinių paminklų 1955 m. tyrimų dienoraštis, Šiauliai, 1955, *LIIR*, f. 1, nr. 32.

diniai, kuriuos atsitiktinai rado senovės mėgėjai, pasklido po įvairius muziejus Varšuvoje, Vilniuje, Kaune, Telšiuose, Šiauliuose, dalis pasiliko Papilės mokyklos muziejuje. Keletas jų buvo skelbti archeologinėje literatūroje Lietuvoje, Lenkijoje ir Latvijoje²².

Lietuvai atgavus nepriklausomybę, buvo tikslinamas archeologijos paminklų sąrašas. 1998 m. buvo paskelbtas Lietuvos Respublikos nekilnojamųjų kultūros vertybių registras, kuriame yra ir nuolat papildomas bei tikslinamas Archeologinių vietų sąrašas²³. Naujajame registre palikti visi keturi minėti Papilės archeologijos paminklai – Papilės I piliakalnis²⁴ ir jo papėdės gyvenvietė²⁵, Papilės II piliakalnis²⁶ ir Papilės kapinynas²⁷.

Apie Papilės senovę archeologai rašė ne tik mokslo veikaluose, bet ir informaciniuose leidiniuose²⁸ bei mokslo populiarinimo žurnaluose²⁹, respublikinėje spaudoje³⁰. Ja domėjosi ir apie ją rašė ne tik mokslininkai, bet ir žurnalistai, senovės mėgėjai, kuriems daug labiau rūpėjo legendos ir padavimai, įdomybės ir retenybės, negu istorinė tiesa. Ne vienas straipsnis apie Papilės legendas išspausdintas tarpukario centriniuose³¹ ir vietiniuose laikraščiuose³² bei sovietmečio spaudoje³³.

Be archeologijos paminklų pačioje Papilėje, žinoma archeologinių radinių iš dar kelių radimviečių jos apylinkėse. Tai Būriškės, iš kurių 1936 m. į Kauno muziejų pateko sidabrinė antkaklė³⁴, Klaišiai ir Skabeikiai, kurių radinių esama Papilės mokyklos muziejuje³⁵. Žalvariniai papuošalai paprastai randami kapinyuose, todėl tikėtina, kad minėtuose kaimuose buvo suardytų laidojimo paminklų.

Papilės apylinkių seniausiai praeičiai pažinti labai svarbus Papilės vidurinės mokyklos muziejaus rinkinys. Čia sukaupiti ir iki šiol saugomi visi akmens ir žalvario amžių archeologiniai dirbiniai, rasti Papilės apylinkėse – Daubiškiuose³⁶, Dusuosė³⁷, Klaišiuose³⁸, pačioje Papilėje, Skabeikiuose, Rimšiuose, Griežiuose. Muziejų įkūrė ir ilgą laiką globojo mokytoja Genovaitė Putinaitė. Muziejaus eksponatai buvo tvarkingai registruojami, nurodoma jų radimo vieta, kartais ir aplinkybės. Suda-

²² *Lietuvių liaudies menas*, Vilnius, 1958, pav. 286, 482, 486; Volkaitė-Kulikauskienė R. *Lietuviai IX–XII amžiais*, Vilnius, 1970, p. 285; Kuncienė O. *Prekybiniai ryšiai IX–XIII amžiais, Lietuvos gyventojų prekybiniai ryšiai I–XIII a.*, Vilnius, 1972, p. 247; Антеин А. *Дамасская сталь в странах бассейна Балтийского моря*, Рига, 1973, с. 121.

²³ Lietuvos Respublikos nekilnojamųjų kultūros vertybių registras. Archeologinių vietų sąrašas, *Valstybės žinios*, 1998, nr. 49-1342; *Valstybės žinios*, 1999, nr. 110-3234; *Valstybės žinios*, 2000, nr. 79-2386; *Valstybės žinios*, 2001, nr. 98-3492.

²⁴ Lietuvos Respublikos nekilnojamųjų kultūros vertybių registras. Archeologinių vietų sąrašas, A578K1P.

²⁵ *Ten pat*, A578K2P.

²⁶ *Ten pat*, A579P.

²⁷ *Ten pat*, A577P.

²⁸ *Mažoji lietuviškoji tarybinė enciklopedija*, Vilnius, 1968, t. 2, p. 760; *Tarybų Lietuvos enciklopedija*, Vilnius, 1987, t. 3, p. 300; Kviklys B. *Mūsų Lietuva*, Boston, 1968, t. 4, p. 437–438; *Lietuvių enciklopedija*, Boston, t. 21, p. 508–510.

²⁹ Michelbertas M. Papilės archeologiniai paminklai, *Mokslas ir gyvenimas*, 1967, nr. 3, p. 35–36.

³⁰ Kulikauskas P. Archeologiniai radiniai Papilėje, *Tiesa*, 1958, rugpj. 1.

³¹ Staugirdas E. Papilės piliakalnio padavimas, *Lietuvos aidas*, 1932, rugpj. 2, p. 5; Sins E. Papilė, *Lietuvos aidas*, 1935, rugpj. 2, p. 6; Sutkus J. Papilė, *Trimitas*, 1924, nr. 197, p. 26–27.

³² Būdas S. Papilė. Istorijos padavimas, *Šiaulių naujienos*, 1924, nr. 11, p. 2; Pele kalna legenda, *Žemaičių žemė* (Telšiai), 1943, nr. 39, p. 4; Žermantas J. Senovės liekanos, *Mūsų momentas* (Šiauliai), 1932, nr. 41, p. 3; Žermantas J. Brangus radinys Papilėje, *Mūsų momentas* (Šiauliai), 1932, nr. 45, p. 6.

³³ Janavičiūtė L. Įdomūs eksponatai, *Komjaunimo tiesa*, 1955, gruodžio 11; Nezabitauskas A. Papilės piliakalnio padavimas, *Vienybė* (Akmenė), 1968, kovo 23.

³⁴ Puzinas J. *Naujausių proistorinių tyrinėjimų duomenys*, Kaunas, 1938, p. 259–267; Kulikauskas P., Kulikauskienė R., Tautavičius A. *Lietuvos archeologijos bruožai*, p. 539; *Lietuvos TSR archeologijos atlasas. III. I–XIII a. pilkapiai ir kapinynai*, p. 29.

³⁵ *Lietuvos TSR archeologijos atlasas. III. I–XIII a. pilkapiai ir kapinynai*, p. 55.

³⁶ *Lietuvos TSR archeologijos bruožai. I. Akmens ir žalvario amžiaus paminklai*, Vilnius, 1974, p. 177.

³⁷ *Ten pat*, p. 121.

³⁸ *Ten pat*, p. 140.

rant Lietuvos archeologijos atlasą, Papilės muziejaus radiniai buvo vieninteliai ir dėl to labai vertingi duomenys apie Papilės proistorę. Muziejuje buvo kaupiami ir nuolat ardomo Papilės kapinyno radiniai, pakliuvę į rinkinius iki 1955 m. archeologinių tyrinėjimų ir po jų. Čia esama archeologinių radinių iš Anykščių r. (akmeninis kirvis iš Surdėgio apylinkių), Klaipėdos (akmeninis kirvis, rastas kapinėse), Radviliškio r. (Kairėnėlių III–IV a. papuošalai).

Be mokyklos muziejaus, Papilėje yra daugiau kolekcijų ir pavienių senovės radinių savininkų. Nemažai papiliečių turėjo po vieną ar po kelis kapinyno radinius, tačiau šiuo metu daugeliu atvejų šie radiniai pasimetę. Išsiskiria Raimundo Kvicevičiaus senovės dirbinių rinkinys, surinktas 1989–1990 m. statant namą Liepų gatvėje, Papilės kapinyno teritorijoje. R. Kvicevičius suteikė informacijos ir apie laidoseną. Radiniai rūpestingai saugomi jo namuose, nuvalyti, net eksponuojami. Labai svarbu, kad R. Kvicevičius leidžia naudoti savo rinkinėlį tyrinėjimams ir publikacijai. Tik jo rinkinio dėka atsirado galimybė išplėsti Papilės kapinyno chronologines ribas.

Akmens ir žalvario amžių radiniai

Papilės apylinkėse nėra žinoma nė vieno akmens ir žalvario amžių archeologijos paminklo, todėl galima sakyti, kad šis laikotarpis yra visai netyrinėtas. Apie to laiko žmonių gyvenimą galima spręsti tik iš atsitiktinai rastų to laikotarpio dirbinių. Tai daugiausiai įvairūs akmeniniai kirviai (1 pav.). Jie paprastai

1 pav. Papilės apylinkių archeologijos paminklų ir radinių vietų žemėlapis. 2003 m. Sudarė Birutė Salatkienė

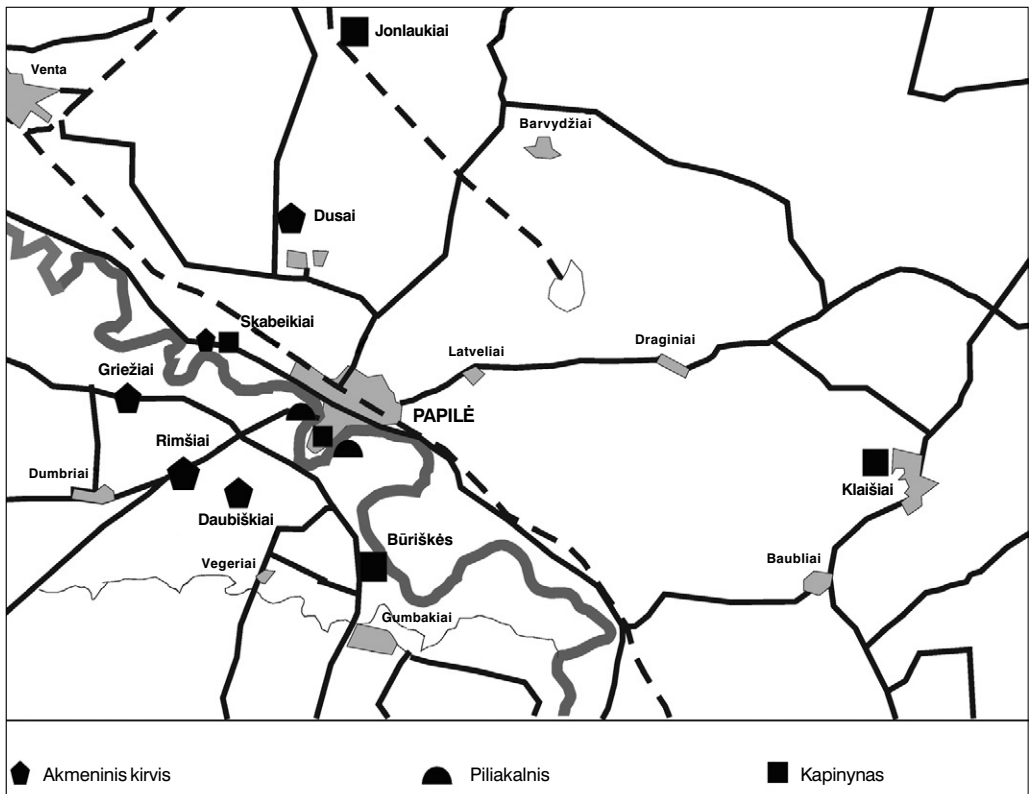

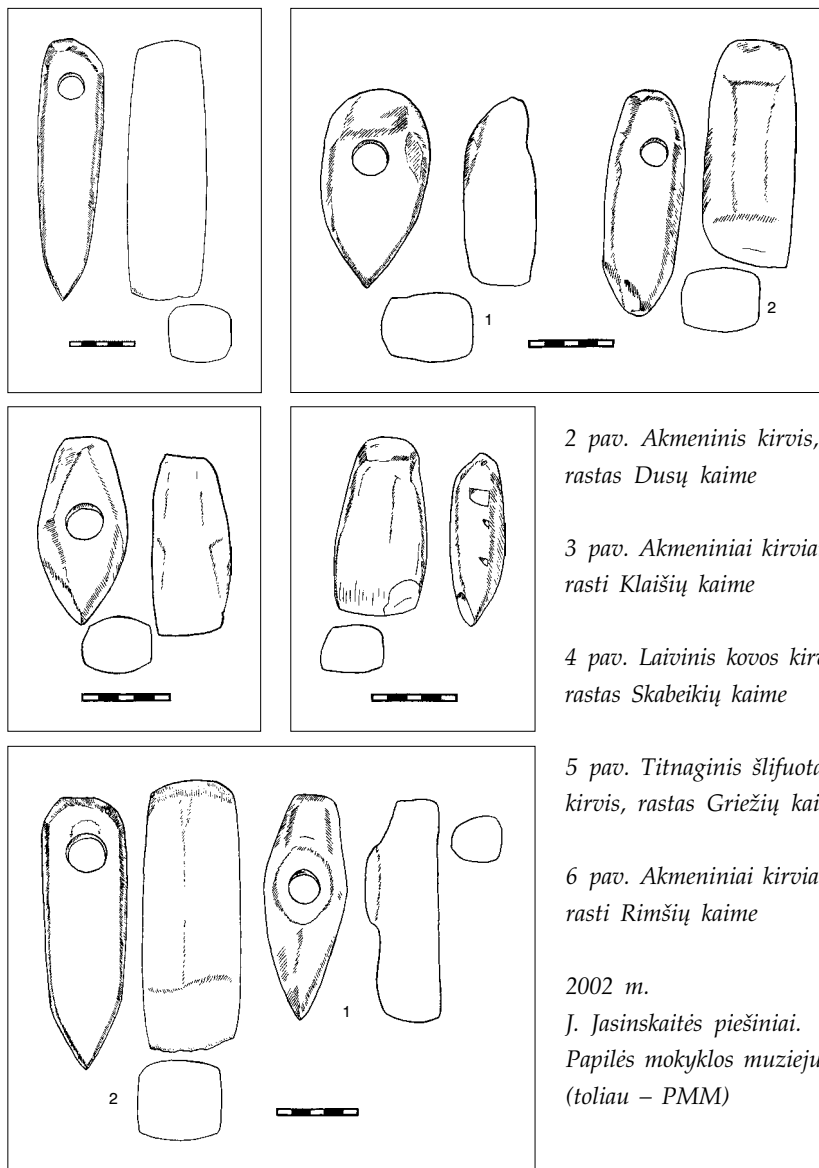

2 pav. Akmeninis kirvis,
rastas Dusų kaime

3 pav. Akmeniniai kirviai,
rasti Klaišių kaime

4 pav. Laivinis kovos kirvis,
rastas Skabeikių kaime

5 pav. Titnaginis šlifutas
kirvis, rastas Griežių kaime

6 pav. Akmeniniai kirviai,
rasti Rimšių kaime

2002 m.

J. Jasinskaitės piešiniai.
Papilės mokyklos muziejus
(toliau – PMM)

patraukia radėjų dėmesį savo formomis, dailiu darbu, o titnago ar kaulo dirbiniai, net jei būna ir išlikę, retai pakliūva į muziejus atsitiktinai.

Per XX a. antrąją pusę susikaupė gana nemažai akmens ir žalvario amžiaus dirbinių, rastų Papilėje ir jos apylinkėse. Keletas jų buvo paskelbti Lietuvos archeologijos atlase, tačiau Papilės vidurinės mokyklos muziejuje dabar saugoma ir naujų, dar neskelbtų radinių.

Archeologinėje literatūroje paskelbti du akmeniniai kirviai su skyde kotui, apvalia pentimi, rasti Daūbiškių kaime³⁹. Vienas jų buvo rastas 1963 m. ariamojoje dirvoje, o kito radimo aplinkybės nežinomos. Dusų kaime taip pat rasti du akmeniniai kirviai⁴⁰. Vienas iš jų stambus, 17,2 cm ilgio, su skyde kotui, apvalia pentimi (2 pav.), o kitas – laivinio kovos

³⁹Ten pat, p. 117.

⁴⁰Ten pat, p. 121.

kirvelio fragmentas. Šis kirvis dabar yra dingęs ir težinomas tik iš literatūros. Klaišių kaime rasti net trys skirtingi kirviai su skylė kotui⁴¹. Vienas iš jų apvalia (3 pav. 1), kitas keturkampe pentimi gaubtomis šoninėmis briaunomis (3 pav. 2), o trečiojo kirvio išlikusi tik dalis. Beje, ir ši kirvio nuolauža dingusi. Laivinis kovos kirvis buvo rastas Skabeikiuose⁴² (4 pav.).

Akmeniniai kirviai su skylė kotui ir apvalia pentimi rytiniame Baltijos krante paplito III tūkst. pr. Kr. pabaigoje–II tūkst. pr. Kr. pradžioje. Dažnai jie randami suardytuose kapuose⁴³. Kirviai keturkampe pentimi laikomi baltiškais ir daugiau būdingi žalvario ir ankstyvajam geležies amžiui – II tūkst. pr. Kr. pab.–I tūkst. pr. Kr. pradžiai⁴⁴. Abiejų minėtų tipų kirviai buvo naudojami labai ilgai, jų randama ir ankstyvuosiuose piliakalniuose, ypač iki I tūkst. pr. Kr. vidurio⁴⁵.

1970 m. Griežių kaime, dirvoje netoli Ventos, buvo rastas titnaginis šlifluotas kirvis, padarytas iš rusvai gelsvo titnago (5 pav.). Jis priklauso titnaginių keturkampio pjūvio kirvių tipui. Jo ilgis – 10 cm, ašmenų plotis – 5 cm, o storis – 3 cm. Kirvio ašmenys kiek išlenkti, pentis pusapvalė. Jis labai gerai padarytas ir nušlifluotas, taisyklingų formų, neblogai išsilaikęs, išskilusi nedidelė ašmenų dalis. Tokie kirviai būdingi vėlyvajam neolitui, tačiau jie išsilaikė iki vėlyvojo žalvario amžiaus, t. y. nuo III tūkst. pr. Kr. pab. iki I tūkst. pr. Kr. vidurio. Šis kirvis neabejotinai įvežtinis, nes Šiaurės Lietuvoje gamtinio titnago nėra. Kirvis galėjo būti pagamintas pietinėje Lietuvos dalyje⁴⁶.

Rimšių kaime rasti trys akmeniniai kirviai. 1969 m. Rimšių kaimo durpyne buvo rastas akmeninis laivinis kovos kirvis su movele (6 pav. 1): taisyklingų formų ir labai gerai nušlifluotas. Kirvio ilgis – 12,5 cm, ašmenų plotis – 3,5 cm, storis – 3 cm. Jo nugarėlė tiesi, ašmenys nusklembti koto pusėn, movelė apskrita, platoka. Tokie kirviai būdingi visai Rytų Europai, tačiau Lietuvoje retai randami, dažniau šiaurinėje dalyje⁴⁷.

Kitų dviejų Rimšiuose rastų kirvelių radimo aplinkybės nenurodytos. Jie priklauso tam pačiam tipui – akmeninių kirvių su skylė kotui keturkampe pentimi lygiagrečiomis briaunomis. Abu yra stambūs. Vieno jų ilgis – 19 cm, ašmenų plotis – 5,5 cm, storis – 3,5 cm, ašmenys išgaubti, kiek išskilinę. Antrojo kirvio ilgis – 16,5 cm, ašmenų plotis – 5,5 cm, storis – 5 cm. Jo ašmenys išgaubti, pentis kiek nusklembta. Šio kirvio skylė bandyta gręžti aukščiau ir kiek šone, o paskui tikroji skylė išgręžta kirvio viduryje ir kiek didesnio skersmens nei pirmoji (6 pav. 2).

Be to, Papilės mokyklos muziejuje yra keletas akmeninių kirvių, kurių radimo vieta nežinoma. Vienas iš jų yra įtveriamasis, arčiau ašmenų pastorintas, daugiabriaunio pjūvio kirvis (7 pav.). Tokie kirviai randami ankstyvuosiuose piliakalniuose, matyt, naudoti nuo žalvario amžiaus vidurio, žinomi ir ankstyvajame geležies amžiuje – II tūkst. pr. Kr. pab.–I tūkst. pr. Kr. Kiti trys kirviai priklausau-

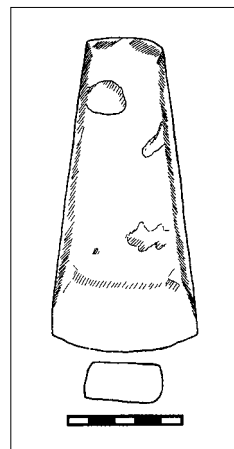

7 pav. Akmeninis įtveriamasis kirvis iš Papilės apylinkių. 2002 m.

J. Jasinskaitės pieš. PMM

⁴¹Ten pat, p. 140.

⁴²Ten pat, p. 178.

⁴³Ten pat, p. 91.

⁴⁴Ten pat, p. 88.

⁴⁵Grigalavičienė E. Žalvario ir ankstyvasis geležies amžius Lietuvoje, Vilnius, 1995, p. 125–129.

⁴⁶Lietuvos TSR archeologijos atlasas, I, ten pat, p. 85.

⁴⁷Ten pat, p. 96.

so kirvių su apvalia smailėjančia pentimi tipui, kuris būdingas Vakarų Lietuvai ir datuojamas III tūkst. pr. Kr. pab.–II tūkst. pr. Kr. pradžia⁴⁸.

Ankstyviausias yra Klaišiuosė rastas akmeninis kirvis apvalia pentimi. Tai neolito laikotarpio dirbinys, datuojamas III tūkst. pr. Kr. pab.–II tūkst. pr. Kr. pradžia. Tokio tipo kirviai randami Lietuvoje, Baltarusijoje, Latvijoje. Vakarų Lietuvoje jų randama retai⁴⁹.

Panašiu laikotarpiu datuojami ir kirviai smailėjančia pentimi, rasti atsitiktinai. Jie būdingesni Vakarų Lietuvai⁵⁰.

Akmeninis kirvis keturkampe pentimi priskiriamas žalvario amžiui ir datuojamas II tūkst. pr. Kr. antrąja puse–I tūkst. pr. Kr. Tai baltiškojo tipo kirvis, žinomas Dauguvos ir Nemuno baseinuose⁵¹.

Laiviniai kovos kirviai, prie kurių priskiriamas vienas iš Dusuosė rastųjų, laikomi pagrindiniu virvelinės keramikos kultūros kirvių tipu⁵². Virvelinės keramikos kultūra datuojama vėlyvuojū neolitu, III tūkst. pr. Kr. antrąja puse.

Iš ką tik apžvelgtų radinių matyti, kad, kol kas turimais duomenimis, ankstyviausi žmonių gyvenimo pėdsakai Papilės apylinkėse siekia vėlyvąjį neolitą. Žmonės čia gyveno ir žalvario amžiuje. Nors ankstyvųjų piliakalnių ar gyvenviečių čia dar nėra atrasta, tačiau akmeniniai kirviai kaip įkapė būdavo dedami ir į kapus⁵³, todėl jie liudija nepertraukiamą apylinkės apgyvendinimą.

Piliakalniai

Papilės piliakalniai literatūroje žinomi jau beveik 200 metų, bet, kaip jau buvo minėta, niekada nebuvo rimtai tyrinėti. Šiuo metu jie vadinami Papilės I ir Papilės II (Pašalpos kalno) piliakalniais.

Papilės I piliakalnis yra Papilės miestelio pietvakariniame pakraštyje, kairiajame Ventos krante, santakoje su bevardžiu upeliu. Iš rytų ir pietryčių jį juosia Venta, o iš šiaurės vakarų bevardis upelis (8 pav.). Piliakalnio šlaitai statūs, nuo upių pusės jie siekia 15–20 m aukštį. Vakarų ir pietvakarių kryptimi kalva, kurioje yra piliakalnis, pereina į lygumą. Nuo lygumos piliakalnį skiria griovys ir 9,5 m aukščio pylimas⁵⁴.

Pirmasis Papilės I piliakalnį apmatavo lenkų archeologas L. Kšivickis XX a. pradžioje. Savo darbe apie Lietuvos piliakalnius jį pavadino *Popelėnais* ir paskelbė, kad jo aikštelės ilgis 64 m, o plotis – 30 m⁵⁵. 1966 m. žvalgomosios ekspedicijos metu piliakalnis vėl buvo išmatuotas ir aprašytas, patikslinti jo matmenys – aikštelė 55 m ilgio, 25 m pločio⁵⁶. Lietuvos archeologijos atlase pažymima, kad piliakalnį gerokai apnaikino miestelio kapinės, tačiau visai neužsimenama apie papėdės gyvenvietę. 1973 m. Papilės I piliakalnis buvo įtrauktas į Kultūros paminklų sąrašą ir priskirtas prie respublikinės reikšmės archeologijos paminklų⁵⁷.

Papėdės gyvenvietė buvo aptikta 1986 m. Tuo metu netoli piliakalnio, pietinėje jo pusėje esančioje kalvoje, buvo ruošiamasi įrengti naujas kapines, to-

⁴⁸ *Ten pat*, p. 91.

⁴⁹ *Ten pat*, p. 90–91.

⁵⁰ *Ten pat*.

⁵¹ *Ten pat*, p. 88–89.

⁵² Rimantienė R. *Akmens amžius Lietuvoje*, Vilnius, 1984, p. 206.

⁵³ *Lietuvos TSR archeologijos atlasas I*, p. 91.

⁵⁴ *Lietuvos TSR archeologijos atlasas. II. Piliakalniai*, Vilnius, 1975, p. 126.

⁵⁵ Kšivickis L. *Žemaičių senovė*, Kaunas, 1928, p. 41.

⁵⁶ *Lietuvos TSR archeologijos atlasas. II. Piliakalniai*, p. 126.

⁵⁷ *Lietuvos TSR kultūros paminklų sąrašas*, p. 97.



8 pav. Papilės
I piliakalnis. 1929 m.
J. Sinkevičiaus nuotr.
Iš I. Katkienės albumo

dėl šiame plote Lietuvos istorijos institutas atliko archeologinius tyrinėjimus, kuriems vadovavo archeologas Algirdas Varnas⁵⁸. Gyvenvietė buvo išsidėsčiusi kalvoje, vakarinėje piliakalnio pusėje⁵⁹ (9 pav.). Jos kultūrinis sluoksnis ilgą laiką buvo ardomas, kadangi čia nuo seno dirbama žemė, stovėjo keletas sodybų, šiaurinį ir rytinį pakraštį suardė nutiesti keliai. Tyrinėjimų metu buvo ištirtas 313 m² plotas, tačiau ištisinio gyvenvietės kultūrinio sluoksnio nebuvo aptikta. Jo suardyti likučiai išliko tik atskirais ploteliais. Tyrinėtame plote rasta nemažai duobių, iškastų čia greičiausiai imant molį statyboms. Jose ir buvo susikaupęs 5–50 cm storio kultūrinis sluoksnis, kuriame buvo aptikta skaldytų apdegusių akmenų, angliukų, molio tinko trupinių ir gabalų, gargažių. Molio tinko gabalų forma rodo, kad tinkas naudotas tarpams tarp rąstų užglaistyti, taigi gyvenvietėje yra stovėję netašytų rąstų mediniai tinkuoti pastatai. Skaldyti apdegę akmenys, rasti kultūriniame sluoksnyje, rodo, kad gyvenamuosiuose pastatuose būta atvirų židinių, į kuriuos paprastai tuo laikotarpiu buvo dedami skaldyti akmenys šilumai palaikyti. Rastosis gargažės, arba šlako gabalai, rodo, kad gyvenvietėje buvo kalvė, o gal netgi lydya geležis. Be specialių tyrimų šiandien sunku pasakyti, ar tai kalvio žaizdro, ar geležies lydymo šlakas. Rasta ir gyvulių kaulų bei jų nuolaužų. Tyrinėtojas pastebi, kad tai daugiausia stambiųjų raguočių ilgųjų kaulų fragmentai⁶⁰.

9 pav. Papilės
I piliakalnio ir jo
papėdės gyvenvietės
situacijos planas.
1986 m.
Sudarė A. Varnas

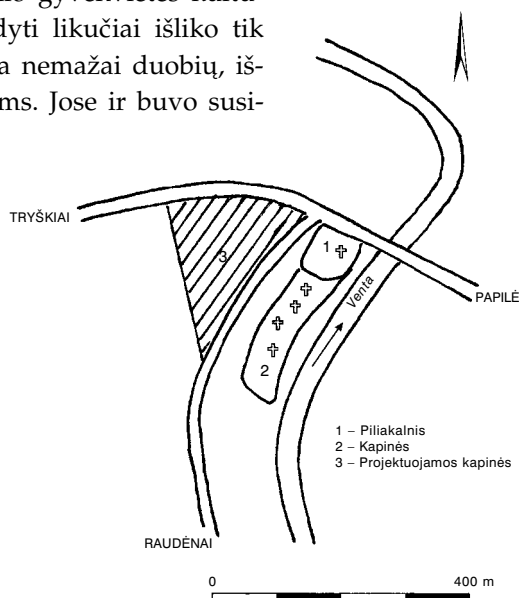

⁵⁸Varnas A. Papilės piliakalnio I (Akmenės r.) senovinės gyvenvietės 1986 m. archeologinių tyrinėjimų ataskaita, *LIIR*, f. 1, nr. 1251.

⁵⁹Varnas A. Papilės I piliakalnio papėdės gyvenvietės tyrimai, *Archeologiniai tyrinėjimai Lietuvoje 2000 metais*, Vilnius, 2002, p. 41.

⁶⁰Varnas A. Papilės piliakalnio I (Akmenės r.) senovinės gyvenvietės 1986 m. archeologinių tyrinėjimų ataskaita, p. 17.

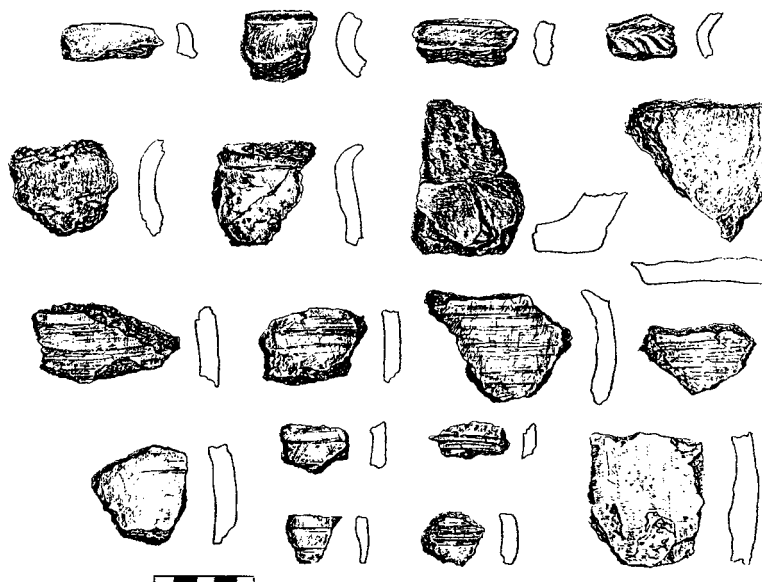

10 pav. Papiilės
I piliakalnio papėdės
gyvenvietės radiniai.
Lipdytų puodų šukės.
1986 m.
E. Liaudansko pieš.

Kultūriniam sluoksnyje rasta ir kitų radinių. Didžiąją jų dalį sudarė keramika. Iš viso buvo rastos 76 puodų šukės, iš kurių 41 buvo lipdytų ir 35 žiestų puodų. Lipdyta keramika buvo dviejų tipų. Vienas jų – grublėtoji keramika. Šių puodų molio masėje gausu grūsto granito priemaišų, o paviršius nulipdžius apdrebiamas skysta molio mase, suformuojančia paviršiaus grublėtumą. Tai gana masyvūs, storasieniai, iki 35 cm aukščio kibirėlio formos puodai plačiomis angomis. Grublėti puodai buvo naudojami maisto atsargoms laikyti. Tokio tipo keramika gerai žinoma iš Lietuvos I tūkst. po Kr. piliakalnių ir gyvenviečių tyrinėjimų⁶¹. Kitas lipdytos keramikos tipas – puodai lygiu paviršiumi. Jų sienelės plonesnės, molio masėje esantis granitas būna smulkiau grūstas. Puodai lipdomi pūstašoniai, atrietais kakleliais. Keramika lygiu paviršiumi gausiai randama visoje Lietuvoje nuo I tūkst. prieš Kr. iki XIV a.⁶² (10 pav.).

Papiilės gyvenvietėje rasta ir žiestos keramikos. Žiedžiamasis ratas mūsų krašte žinomas nuo X a., o visuotinai paplito XI a. viduryje⁶³. Žiestų Papiilėje rastų puodų paviršius lygus, sienelės pūstos, kaklelis atrietais. Petelių srityje žiesti puodai puošti bangelių, laužytų ar lygiagrečių linijų ornamentu. Storasienė žiesta keramika, puošta bangelių ir linijų raštais, dažnai randama vėlyvuosiuose piliakalniuose ir jų gyvenvietėse XIII–XIV a.⁶⁴

Be keramikos, gyvenvietėje buvo rasta darbo įrankių ir papuošalų. Iš darbo įrankių paminėtinas geležinis peiliukas tiesia nugarėle ir du geležinių ylių fragmentai. Papuošalų taip pat rasta nedaug. Tai 2 žalvarinių ir du geležinių smeigtukų fragmentai. Vienas iš žalvarinių smeigtukų buvo kryžinis, kurio galvutė

⁶¹Grigalavičienė E. *Žalvario ir ankstyvasis geležies amžius Lietuvoje*, Vilnius, 1995, p. 224–225; Michelbertas M. *Senasis geležies amžius Lietuvoje*, Vilnius, 1986, p. 185; Tautavičius A. *Vidurinis geležies amžius Lietuvoje (V–IX a.)*, Vilnius, 1996, p. 264–266.

⁶²Grigalavičienė E. *Žalvario ir ankstyvasis geležies amžius Lietuvoje*, p. 221; Michelbertas M. *Senasis geležies amžius Lietuvoje*, p. 185; Tautavičius A. *Vidurinis geležies amžius Lietuvoje (V–IX a.)*, Vilnius, 1996, p. 266–268; Volkaitė-Kulikauskienė R. *Lietuviai IX–XII amžiais*, Vilnius, 1970, p. 75–76.

⁶³Volkaitė-Kulikauskienė R. *Lietuva valstybės priešaušriu*, Vilnius, 2001, p. 286.

⁶⁴Zabiela G. *Lietuvos medinės pilys*, Vilnius, 1995, p. 141–144.



11 pav. Papilės
II piliakalnis
(Pašalpos kalnas).
1981 m.
S. Adomavičiaus nuotr.

puošta ornamentuota sidabro plokštele, o kitų smeigtukų rastos tik adatos ar jų fragmentai.

Kapinių plotui vis plečiantis, 1998 ir 2000 m. archeologas A. Varnas pratęsė Papilės I piliakalnio papėdės gyvenvietės tyrinėjimus. Jis ištyrinėjo dar 341 m² plotą ir konstatavo, kad kultūrinis sluoksnis jau beveik visai suardytas ariant ir kasant duobes, į kurias vėliau jo likučiai buvo suplauti. Pagal kultūrinio sluoksnio paplitimą nustatyta, kad gyvenvietė buvo įsikūrusi kalvos šiaurės rytinėje dalyje ir užėmė 1 ha plotą. Tyrinėjant rasta gyvenvietei būdingų radinių. Autorius pastebi, kad dalis lipdytų puodų lygiu paviršiumi galėjo būti aplyginti ant žiedžiojo rato. Buvo rastas dar vienas geležinis peiliukas tiesia nugarėle, pusė molinio verpstuko, masyvus akmeninis galastuvas bei trys 8,5 cm skersmens akmeniniai trintuvai, naudojami kailiams išdirbti. Prie gyvenvietės radinių galima būtų priskirti ir akmeninį galastuvą su skylute, minimą Papilės mokyklos muziejaus inventorinėje knygoje. Jis buvo rastas Ventos pakrantėje, miestelyje, tačiau šiuo metu yra dingęs. Iš kitų radinių pažymėtinas 10,5 cm ilgio kaulinis smeigtukas, 18 cm ilgio geležinis įmovinis ietigalis karklo lapo formos plunksna ir geležinis žąslų skersinukas. Iš radinių retumu išsiskiria kaulinis smeigtukas, kuris būdingas ankstyviesiems Lietuvos piliakalniams⁶⁵.

Tyrinėtojas pažymi, kad Papilės I piliakalnio papėdės gyvenvietėje rasta iš viso per 160 radinių. Pagal juos gyvenvietę, o kartu ir piliakalnį, jis datuoja I tūkst. po Kr. pradžia–II tūkst. pirmaisiais amžiais⁶⁶. Taigi Papilės piliakalnis buvo gyvenamas apie tūkstantį metų. Gaila, kad papėdės gyvenvietė buvo suardyta. Iš joje aptiktų radinių matyti, kad jos ištyrimas būtų galėjęs duoti daug medžiagos Šiaurės Vakarų Lietuvos praeičiai pažinti.

Papilės II piliakalnis yra Ventos dešiniajame krante, šalia senųjų kapinių, 1 km į rytus nuo Papilės I piliakalnio (11 pav.). Kitaip jis vadinamas *Pašalpos kalnu*. Iš pietų jį juosia Venta, o iš šiaurės ir vakarų – bevardis upelis. Piliakalnio šlaitai statūs, iki 13 m aukščio. Ventos ir bevardžio upelio santakoje išliko 20 m ilgio ir 13 m pločio aikštelės dalis, o likusią nuplovė Venta. Rytiniame aikštelės krašte supiltas 2 m aukščio pylimas, kurio išlikęs

⁶⁵Grigalavičienė E. *Žalvario ir ankstyvasis geležies amžius Lietuvoje*, p. 163–172.

⁶⁶Varnas A. Papilės I piliakalnio papėdės gyvenvietės tyrimai, p. 41–43.

28 m ilgio fragmentas. Jis skiria aikštelę nuo priešpilio, kurio aikštelė yra 39 × 28 m dydžio. Priešpilio aikštelę iš rytų riboja 1 m aukščio pylimas, beveik suardytas ariant. 1966 m. žvalgomosios ekspedicijos metu kultūrinio sluoksnio neaptikta⁶⁷.

L. Kšivickis paminėjo du Papilės (*Popelėnų*) piliakalnius⁶⁸, tačiau į išmatuotų piliakalnių sąrašą įtraukė tik vieną⁶⁹, kuris buvo aprašytas aukščiau. Antrąjį Papilės piliakalnį savo darbuose mini M. Valančius⁷⁰ bei P. Tarasenka⁷¹, jis įtrauktas į Lietuvos archeologijos atlasą⁷². 1978 m. Papilės II piliakalnio vietoje žvalgomuosius tyrinėjimus, kurie buvo būtini prieš S. Daukanto vidurinės mokyklos priestato statybą, atliko A. Varnas⁷³. Archeologas konstatuoja, kad per dešimtmetį nuo žvalgomosios ekspedicijos piliakalnis buvo nuolat ardomas. Aikštelę toliau plovė Venta, visas plotas buvo ariamas, vėliau iškasti ir vėl sulyginti su žeme mokyklos priestato pamatai. Abu Lietuvos archeologijos atlase minimi pylimai beveik visai suardyti. Žvalgomaisiais kasinėjimais ištyręs iškyšulio šiaurės vakarinę dalį, archeologas neaptiko nei kultūrinio sluoksnio, nei senovės dirbinių ar kitų žmogaus veiklos pėdsakų⁷⁴. Kol neištirta visa piliakalniui priskiriama teritorija ir nėra galutinai nustatyta, kad paminklas visai suardytas, jis paliktas ir naujai sudarytame Archeologinių vietų sąrašė (A579P)⁷⁵.

Papilės kapinynas

Dešiniajame Ventos krante priešais kitame krante esantį piliakalnį plyti nemažas slėnis, palaipsniui aukštėjantis miestelio pusėn. Šiame slėnyje, Malūno gatvės gale, buvo aptiktas plokštinis kapinynas, kurį netoli Ventos prie vandens malūno kirto nebaigtas kasti kanalas (12 pav.). Papilės senkapį 1955 m. kasinėjo Julius Naudužas, tačiau tyrinėjimų medžiagos nepaskelbė. Kasinėjimų metu surinkti archeologiniai radiniai ir mokslinė ataskaita saugomi Šiaulių „Aušros“ muziejuje⁷⁶. Monografija apie Papilę suteikė proą paskelbti J. Naudužo tyrinėjimų medžiagą. Publikacijos pagrindu imama J. Naudužo tyrinėjimų ataskaita.

Tyrinėjimų apžvalga

Papilės kapinynas yra dešiniajame Ventos krante priešais kitame krante esantį Papilės I piliakalnį ir užima apie 3 ha plotą. Vietos gyventojai čia dar XIX a. netoli Papilės rasdavo įvairių senienų. Keletas radinių galėjo patekti į senovės tyrinėtojo Eustachijaus Tiškevičiaus kolekciją ir eksponuotos Senienų muziejuje Vilniuje XIX a. viduryje⁷⁷. Pirmąsias rašytines žinias apie radinius iš Papilės kapinyno pateikė Lietuvos senovės mylėtojas ir tyrinėtojas Tadas Daugirdas (1852–1919), rašydamas apie savo tyrinėjimus Vizdergių „milžinkapyje“, o vėliau kapinyną minėdamas „Vilties“ laikraštyje⁷⁸, ir vo-

⁶⁷ Lietuvos TSR archeologijos atlasas. II. Piliakalniai, p. 127.

⁶⁸ Lietuvos TSR archeologijos atlasas. II. Piliakalniai, p. 127.

⁶⁹ Kšivickis L. *Žemaičių senovė*, p. 41.

⁷⁰ Valančius M. *Raštai, I. (Pily)*, p. 362.

⁷¹ Tarasenka P. *Lietuvos archeologijos medžiaga*, p. 204.

⁷² Lietuvos TSR archeologijos atlasas. II. Piliakalniai, p. 127.

⁷³ Varnas A. Papilės m. (Akmenės r.) S. Daukanto vidurinės mokyklos būsimo priestato teritorijos žvalgomųjų archeologinių tyrinėjimų ataskaita.

⁷⁴ Varnas A. *Ten pat*, p. 4.

⁷⁵ Lietuvos Respublikos nekilnojamųjų kultūros vertybių registras, A579P.

⁷⁶ Naudužas J. Akmenės r. Papilės apyl. archeologinių paminklų 1955 m. tyrinėjimų dienoraštis, Šiauliai, 1955, *Šiaulių „Aušros“ muziejaus Archeologijos skyriaus archyvas*, nr. 93, radiniai – I-A 95:1-78.

⁷⁷ Киркор А. К. *Перечневый каталог предметов в Виленском музее древностей*, Вильно, 1858, c. 21.

⁷⁸ Dowgird T. *Pamiątki z czasów przedhistorycznych na Żmudzi*, p. 2.

kiečių archeologas H. Kemke⁷⁹. Papilės kapinyną savo veikale mini ir P. Tarasenka⁸⁰. Visi šie autoriai minėjo atsitiktinai rastus senovės dirbinius, surinktus ardant kapinyną, kuris ypač nukentėjo XX a. pradžioje prieš Pirmąjį pasaulinį karą, kai buvo tiesinama Ventos vaga⁸¹.

1954 m. Papilės vidurinės mokyklos mokinys Jazbutis parašė laišką Lietuvos TSR Mokslų akademijos Istorijos institutui, kuriame pranešė, kad Papilėje ardomas kapinynas, kuriame randama daug senienų. Instituto vadovybė pavedė Šiaulių etnografinio muziejaus direktoriui archeologui Julii Naudužui 1955 m. atlikti kapinyno archeologinius tyrinėjimus.

J. Naudužas kapinyną rado jau labai suardytą. Malūno gatvės gyventojai, kasdami duobes pamatams, ardami daržus ir pan., nuolat aptikdavo pavienius palaidojimus. Kai kurie jų turi surinkę atsitiktinai randamų senovės dirbinių kolekcijas. Pavyzdžiui, Malūno gatvės gyventojas Jarošinas turėjo apie 20 radinių – ietigalių, peilių, kryžinių smeigtukų, įvijinių apyrankių, segių.

Vietinių gyventojų teigimu, kapai yra labai negiliai, 40–50 cm gylyje, todėl giliau ariant dažnai išverčiami ardomų kapų radiniai. Šeštojo dešimtmečio pradžioje kapinyno teritorijoje buvo pradėtas kasti žvyras. Ypač daug jo iškasta 1954 m. Tada buvo suardyta labai daug kapų. Tais pačiais metais keli Papilės mokyklos mokiniai savavališkai kasinėjo kapinyno teritorijoje. Jie atkasė 3 kapus, o radinius atidavė mokyklai. Taigi tyrinėjimų metu buvo iširta tik likusi dar nesuardyta nedidelė Papilės kapinyno dalis (12 pav.). Tyrinėjimui J. Naudužas pasirinko pačius, labai banguojančia linija einančius, karjero pakraščius. Iširtas 120 m² dydžio I plotas šiaurės rytiniame karjero pakraštyje ir 60 m² dydžio II plotas rytiniame pakraštyje. Iš viso ištyrinėtas 180 m² plotas ir surasta 16 kapų bei viena duobė su anksčiau suardytų kapų kaulais. Tyrinėtam plote rasta atsitiktinių radinių.

Kapų aprašymas

Vyro kapas Nr. 1. 2 perkasa, 82 cm gylis, orientacija 327°.

Griaučių padėtis. Mirusysis paguldytas ant nugaros. Kaukolė guli pusiau ant kairiojo šono. Dešinioji ranka sulenкта buku kampu, plaštaka ant kairiojo dubenkaulio. Kairioji ranka sulenкта smailiu kampu ant krūtinės, plaštaka ant dešiniojo peties. Kojos ištiestos, šlaunikauliai pajudinti iš savo vietos.

Įkapės. Ant kaktos ir aplink galvą išliko 2 žalvarinių įvijų eilės, gulėjusios 6 cm aukščiau akių orbitų, lygiagrečiai, 3 cm viena nuo kitos. Jos greičiausiai buvusios prisiūtos prie kepurės. Antroje įvijėlių eilėje ties dešiniuo-

12 pav. Papilės kapinyno 1955 m. tyrinėjimų situacinis planas.
B. Salatkienės brėž.

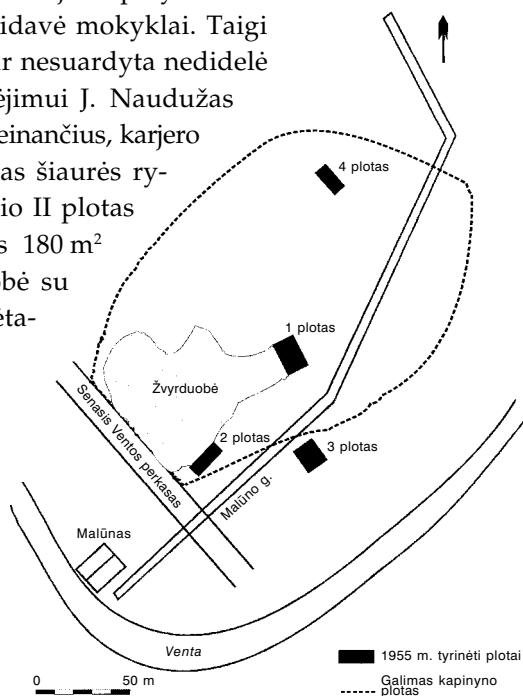

⁷⁹ Kemke H. Über die Gliederung des jungsten heidnischen Zeitalters in Ostpreussen, p. 522–525.

⁸⁰ Tarasenka P. Lietuvos archeologijos medžiaga, p. 204.

⁸¹ Naudužas J. Akmenės r. Papilės apyl. archeologinių paminklų 1955 m. tyrinėjimų dienoraštis, p. 4.

ju smilkiniu buvo pritvirtintas gintarinis karoliukas, o ties kairiuoju smilkiniu – apskrita žalvarinė grandis. Dešinėje galvos pusėje, kiek aukščiau kaukolės, gulėjo apskritas žalvarinis geriamojo rago apkalas. Kairėje galvos pusėje, 5 cm nuo kaukolės, vienas šalia kito lygiagrečiai, smaigaliais nukreipti kapo galvūgalio link, gulėjo 3 geležiniai įmaviniai ietigaliai. Jų įmova buvo maždaug ties peties linija. Ant kairiojo peties gulėjo žalvarinė sagtis. Ant kairiosios rankos buvo užmauti 3 žalvariniai žiedai paplatintais priekiais.

Suardytas vyro kapas Nr. 2. Gylis 65 cm, orientacija 305°.

Griaučių padėtis. Iš kaukolės išlikusi tik pakaušio kaulo dalis. Kiti kaulai, išskyrus blaudzikaulius, buvo išjudinti iš savo vietų ir netvarkingai sumesti į krūvelę. Blaudzikaulių padėtis rodo, kad mirusysis paguldytas ant nugaros, ištiestomis kojomis.

Įkapės. Dešinėje galvos pusėje, 6 cm nuo kaukolės, smaigaliu numanomom galvūgalio link gulėjo geležinis įmavinis ietigalis. Jis gulėjo kiek įstrižai, smaigaliu pasuktas į kapo išorę. Tarp krūtinės kaulų rasta keletas žalvarinių įvijėlių.

Moters kapas Nr. 3. Gylis 65 cm, orientacija 310°.

Griaučių padėtis. Kaukolė, krūtinės ir rankų kaulai išjudinti ir sumaišyti. Kojos ištiestos, kiek praskėstos per kelius. Mirusioji buvo paguldyta ant nugaros, ištiestomis kojomis.

Įkapės. Ant kaukolės, ties kaktos viduriu, gulėjo gintarinis karolis. 2–4 cm aukščiau karolio galvą juosė žalvarinių įvijėlių eilė, todėl atrodo, kad karolis buvo prie jos prikabintas. Įvijėlės ir karolis tikriausiai buvo prisiūti prie galvos apdangalo. Tarp krūtinės kaulų liekanų rasta žalvarinių įvijėlių ir žalvarinių grandinėlių fragmentų. 5 cm aukščiau kairiosios kojos kelio rastas geležinis peiliukas.

Moters kapas Nr. 4. Gylis 65 cm, orientacija 120°.

Griaučių padėtis. Griaučiai smarkiai apardyti, kaukolės išlikusi tik viršutinė dalis. Kairioji ranka buvo sulenkta per alkūnę buku kampu. Dešinėsios rankos išlikęs tik žastikaulis. Iš kojų kaulų išlikęs tik kairysis šlaunikaulis. Krūtinės kaulai išjudinti iš savo vietos. Mirusioji buvo paguldyta ant nugaros, ištiestomis kojomis.

Įkapės. Ant kaklo kaulų buvo surasta apvara, sudaryta iš vieno gintarinio karolio, žalvarinių įvijėlių ir žalvarinių grandinėlių gabaliukų bei grandelių. Apvara buvo suverta ant lininio siūlo, kurio liekanų rasta įvijėlėse. Tarp įvijėlių 2–3 cm tarpai, o karolis įvertas apvaros viduryje. Krūtinės srityje rasta dar viena žalvarinių įvijėlių ir grandelių eilė tikriausiai yra antroji apvaros eilė. Po kairiosios rankos kaulais rastas geležinis peiliukas lenkta viršūne. Po kaukole rasta keletas žalvarinių įvijėlių.

Moters kapas Nr. 5. Orientacija 130°.

Griaučių padėtis. Kaukolė pakreipta į kairę. Kairioji ranka sulenkta smailiu kampu ant krūtinės, jos plaštaka guli ant krūtinės. Dešinioji ranka sulenkta labai smailiu kampu, plaštaka ant dešiniojo peties. Iš kojų kaulų likę tik šlaunikauliai, kiti nukasti. Mirusioji buvo paguldyta ant nugaros, ištiestomis kojomis.

Įkapės. Pakaušio srityje rastas žalvarinis smeigtukas trikampe galvute, pakreiptas galvute į kairę. Jo adatos smaigalys gulėjo ties mirusiosios pakaušiu. 10 cm krūtinės link nuo apatinio žandikaulio rastas statmenai stovintis žalvarinis kryžinis su buoželėmis smeigtukas. Ties dešinėsios rankos riešo kaulais rastos 3 žalvarinės įvijėlės ir žalvarinis žiedas.

Moters kapas Nr. 6. Gylis 74 cm, orientacija 330°.

Griaučių padėtis. Griaučiai apardyti. Kaukolė gulėjo ant kairiojo smilkinio, jos pakaušis pažaliavęs nuo žalvario. Krūtinės kaulai išjudinti iš vietų. Kairioji ranka neišlikusi, dešinioji ranka sulenkta stačiu kampu ant krūtinės. Kojų kaulai aptikti visi, kojos ištiestos, suglaustos. Mirusioji buvo paguldyta ant nugaros, ištiestomis kojomis.

Įkapės. Ant kaklo kaulų ir virš apatinio žandikaulio rasta 3 apvijų įvijinė antkaklė, apvyniota plokščia viela. Po antkakle gulėjo apvara iš gintarinio karolio, žalvarinių įvijų ir pragręžto kauliuko su įverta žalvarine grandele. Tarp suardytų krūtinės kaulų rastos 24 sveikos ir daug sutrupintų kauri kriauklelių, kurios greičiausiai buvo suvertos į apvarą.

Vyro kapas Nr. 7. Gylis 72 cm, orientacija 330°.

Griaučių padėtis. Griaučiai apgadinti. Kaukolė ir kairioji ranka neišlikusios. Dešinioji ranka buvo sulenkta smailiu kampu ant krūtinės. Dubens ir kojų kaulai gulėjo nejudinti. Pėdos neišlikę. Mirusysis buvo paguldytas ant nugaros, ištiestomis kojomis.

Įkapės. Kairėje neišlikusios kaukolės pusėje, suglausti smaigaliais, nukreiptais galvūgalio link, šalimais gulėjo du geležiniai įmoviniai ietigaliai.

Vyro kapas Nr. 8. Gylis 87 cm, orientacija 330°.

Griaučių padėtis. Kaukolė gulėjo tiesiai. Abi rankos sulenktos smailiais kampais ir sudėtos ant krūtinės, plaštakos sudėtos viena ant kitos. Kojos ištiestos, suglaustos. Mirusysis buvo paguldytas ant nugaros, ištiestomis kojomis.

Įkapės. Kairėje kaukolės pusėje už 10 cm lygiagrečiai išilgai kapo gulėjo du geležiniai ietigaliai, smaigaliais galvūgalio link. Vienas jų buvo stambus įtveriamasis, o kitas įmovinis. Prie dešiniojo peties ašmenimis į žemę buvo išmeigtas geležinis įmovinis kirvis. Kairėje pusėje, ties juosmeniu, ašmenimis į kapo išorę ir smaigaliu kojų link gulėjo trumpas vienašmenis geležinis plačiagalvis kalavijas. Nuo alkūnės kaulų iki kalavijo įtvaros – 8 cm tarpas. Ant kairiosios rankos riešo rasta 8 apvijų žalvarinė įvijinė apyrankė. Ant krūtinės, 3 cm nuo plaštakų kaulų kojų link, kojele į dešinę gulėjo žalvarinė lankinė aguoninė segė. Ant pirštų kaulų rasti 2 žalvariniai žiedai. Dešinėje pusėje, ties juosmeniu, 2 cm nuo nugarkaulio rastos tošinės dėžutės (?), apkaltos žalvariniu apkalu, liekanos.

Moters kapas Nr. 9. Gylis 58–68 cm, orientacija 0°.

Griaučių padėtis. Kapas visai suardytas, išliko tik kaukolė ir iš savo vietų išjudinti krūtinės, rankų kaulai.

Įkapės. Po apatiniu žandikauliu gulėjo 7 žalvarinių įvijų apvara, dvi iš jų po kaukole. Dešinėje apatinio žandikaulio pusėje už 4 cm gulėjo 4 cm skersmens žalvarinė įvijinė apyrankė. Dešinėje žandikaulio pusėje, kapo dugne, gulėjo smiltaininis verpstukas. Menamojoje krūtinės

vietoje, 20 cm nuo apatinio žandikaulio lygiagrečiai, kiek įstrižai krūtinės, gulėjo 2 žalvariniai kryžiniai smeigtukai su plokštelėmis, antra žalvarinė įvijinė apyrankė ir geležinė yla. Smeigtukų adatų smailgaliai prikepę prie sugeležėjusio audinio likučių. 20 cm nuo smeigtukų smailgalių, menamojoje juosmens vietoje rastas geležinis peilis tiesia nugarėle ir sutrūnijusio medžio gabaliukas bei keli nuodėguliai su žieve.

Kapas Nr. 10. Gylis 54 cm, orientacija 90°.

Griaučių padėtis. Griaučiai labai suardyti. Kaukolės išlikusi tik pusė. Dešinioji ranka sulenкта smailiu kampu ant krūtinės, kairioji ranka sulenкта buku kampu, tačiau jos kaulai gali būti išjudinti. Dubens ir kojų kaulai sutrupinti ir išblaškyti.

Įkapės. Ant dešinėsios rankos riešo buvo užmata žalvarinė įvijinė apyrankė, o ant piršto – žalvarinis įvijinis žiedas. Tarp suardytų kojų kaulų rastos 6 žalvarinės įvijios.

Moters kapas Nr. 11. Gylis 75 cm, orientacija 130°.

Griaučių padėtis. Kaukolė guli pusiau ant dešiniojo šono. Dešinioji ranka sulenкта stačiu kampu, plaštaka prie kairiosios alkūnės. Kairioji ranka sulenкта smailiu kampu, plaštaka ant krūtinės po kaklu. Kojos ištiestos, suglaustos. Mirusioji buvo paguldyta ant nugaros, ištiestomis kojomis.

Įkapės. Skersai krūtinės, smailgaliais į kairę, gulėjo 2 žalvariniai kryžiniai smeigtukai su buoželėmis. Vieno jų galvutė netoli dešinėsios alkūnės, o kito – po kaklu. Ant dešinėsios rankos riešo užmata žalvarinė įvijinė apyrankė. Ant kairiosios rankos piršto rastas žalvarinis juostinis žiedas užkeistais galais. Tarp šonkaulių rastos 7 žalvarinės įvijinės. Netoli kairiosios alkūnės rastas gintarinis karoliukas. Po kairiaja alkūne gulėjo geležinė yla, o juosmens srityje iš kairės – geležinis peiliukas.

Moters kapas Nr. 12. Gylis 75 cm, orientacija 120°.

Griaučių padėtis. Kaukolė pasukta pusiau į kairę. Dešinioji ranka sulenкта stačiu kampu, plaštaka prie kairiosios alkūnės. Kairioji ranka sulenкта smailiu kampu, plaštaka prie dešiniojo peties. Kojos ištiestos, suglaustos. Mirusioji buvo paguldyta ant nugaros, ištiestomis kojomis.

Įkapės. Ant kaklo buvo rasta 5 žalvarinių įvijų apvara. Ant kairiosios rankos riešo užmata žalvarinė įvijinė apyrankė. Ant krūtinės, kojele dešiniojo peties link, gulėjo žalvarinė lankinė aguoninė segė. Ant kairiosios rankos piršto rastas žalvarinis juostinis žiedas.

Moters kapas Nr. 13. Gylis 68 cm, orientacija 290°.

Griaučių padėtis. Kaukolė gulėjo pusiau ant kairiojo šono. Kairioji ranka sulenкта buku kampu, tačiau jos kaulai gali būti išjudinti, dešinėsios rankos išlikęs tik žastikaulis. Kojos ištiestos, suglaustos. Mirusioji buvo paguldyta ant nugaros, ištiestomis kojomis.

Įkapės. Ant kaukolės buvo rastas apgalvis iš 4 eilių žalvarinių spurgelių. Jis juosė kaktą ir ėjo po pakaušiu. Apgalvio kraštas gulėjo 4 cm aukščiau akių orbitų. Tarp spurgelių eilių buvo 0,3–3,2 cm tarpai. Prie apatinio žandikaulio rasta 20 sukibusių į vieną gabalą žalvarinių įvijų apvara. Dar 20 tokių pat įvijelių buvo išsibarstę krūtinės srityje. Ties dešiniuuoju petimi, už 3 cm nuo kaukolės, rasta geležinės ylos frag-

mentų. Prie kairiojo kelio rasta geležinio peilio fragmentų ir žalvarinis įvijinis žiedas.

Kapas Nr. 14. Gylis 60 cm.

Griaučių padėtis. Kapas visai suardytas. Išlikusi tik apdaužyta kaukolė ir vienas rankos kaulas.

Įkaps. Kaukolės dešinėje pusėje, už 10 cm, rastas geležinis peiliukas lenkta viršūne, o šalia jo – žalvarinė įvijinė apyrankė. Kita tokia pat apyrankė buvo užmauta ant rankos.

Kapas Nr. 15. Gylis 60 cm, orientacija 295°.

Griaučių padėtis. Išlikę tik kojų kaulai iki dubens. Kita griaučių dalis nukasta imant žvyrą.

Įkapių nerasta.

Kapas Nr. 16. Gylis 70 cm, orientacija 60°.

Griaučių padėtis. Išlikę nejudinti tik kojų kaulai. Kaukolė buvo rasta netoli šlaunikaulių.

Įkaps. Prie kairiojo šlaunikaulio, smagaliu galvos link, gulėjo greičiausiai ne savo vietoje geležinis įmovinis ietigalis. Netoli jo rasta: pragręžta meškos iltis, žalvarinis zoomorfinis kabutis, geležinis peiliukas lenkta viršūne ir geležinio dirbinio fragmentas.

Laidosena

Iš didžiulio Papilės kapinyno, užėmusio 3 ha plotą, ištirta tik nedidelė dalis. 60 m² dydžio II plote atrasta 16 kapų, todėl apie laidoseną surinkta nepakankamai duomenų. Archeologas J. Naudužas ataskaitoje laidosenai skyrė mažai dėmesio, tačiau iš jo nubraižyto plano matyti, kad kapai išsidėstę 2 eilėmis, einančiomis ŠR–PV kryptimi. Tarp eilių buvo paliktas siauras, apie 1 m pločio, tarpas (13, 14 pav.). R. Kviecevičius Liepų gatvėje statydamas namą aptiko kapų eilę, kurios kryptis taip pat ėjo iš šiaurės rytų į pietvakarius. Jo liudijimu, mirusieji eilėje buvo palaidoti labai arti vienas kito, galvomis į šiaurės vakarus.

J. Naudužas savo aprašymuose niekur nemini kapų duobių, jų formos, dydžio, kapo duobės žemių sudėties. Tik kapo Nr. 9 duobės dugne buvo užfiksuoti keli nebaigę degti medžio gabaliukai, kai kurie su žieve. Jo nubraižytame kape punktyru apibrėžti kapai Nr. 1 ir Nr. 3, taip pat neįvardintas kapas į R nuo kapo Nr. 1. Jeigu taip tyrinėtojas mėgino pažymėti kapų duobes, tai jos buvo pailgos, keturkampės, užapvalintais kampais. Iš plano galima nustatyti tik kapo Nr. 1 duobės dydį. Ji buvo 2,8 m ilgio ir apie 0,95 m pločio. Kitų dviejų duobių pažymėta tik dalis kontūro, kurio plotis 0,95–1 m. Kontūrine linija tyrinėtojas apibrėžė dar keletą suardytų kapų liekanas ar radinių grupes, tačiau kapais jų neįvardina (13 pav.).

Kapų duobių gylis nevienodas, tačiau skiriasi nedaug. Giliausia nuo dabartinio žemės paviršiaus kapo duobė buvo kape Nr. 8. Jos gylis 87 cm, o negiliausia kape Nr. 10 – tik 54 cm. Kitų kapų duobės daugiausiai 60–70 cm gylio.

Tyrinėtojas nemini, kad būtų pastebėtos karstų liekanos.

Iš 16 tik 14 kapų pagal įkaps galima nustatyti mirusiųjų lytį. Ištirti 5 vyrų ir 9 moterų kapai, o kiti smarkiai suardyti, išlikusi tik dalis įkapių. Kape Nr. 15 įkapių nebuvo rasta, o kape Nr. 10 rasta žalvarinė įvijinė apyrankė ir įvijinis žiedas, kurie būdingi tiek vyrų, tiek moterų kapams.

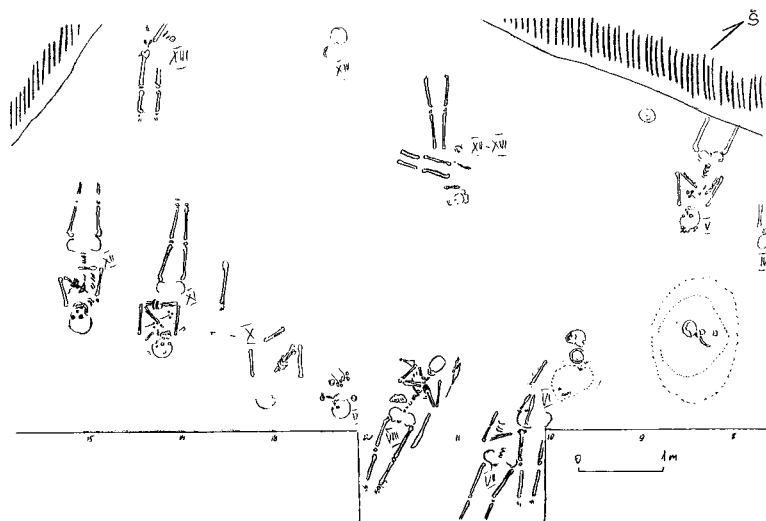

13 pav. Papilės kapinyno 1955 m. tyrinėjimai. II plotas. J. Naudužo brėž.

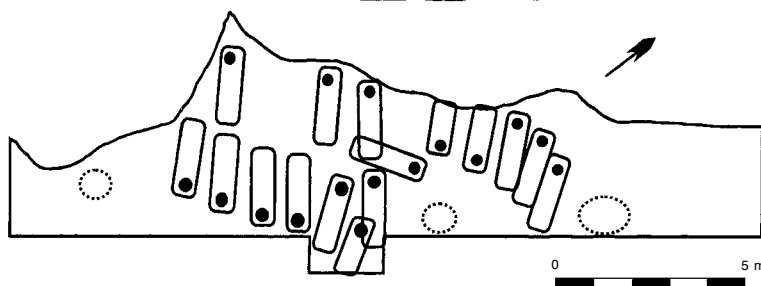

14 pav. Papilės kapinyno 1955 m. tyrinėjimai. II plotas. Kapų išdėstymo schema. B. Salatkienės brėž.

Kapai orientuoti dviem kryptimis – šiaurės–šiaurės vakarų ir rytų–pietryčių kryptimis (15 pav.). Kapas Nr. 14 buvo labai suardytas, griaučiai išjudinti iš savo vietų, todėl jo orientacija liko neaiški. 8 kapuose mirusieji palaidoti šiaurės vakarų, 4 kapuose – pietryčių, viename – šiaurės, viename – rytų ir viename – šiaurės rytų kryptimi. Nepastebėta vienodos laidojimo krypties eilėse. Šiaurinėje eilėje, kurią sudaro kapai Nr. 1, 2, 3, 4, 5, 13, 14, 15, 16, šeši mirusieji palaidoti šiaurės vakarų, du – pietryčių ir vienas – šiaurės rytų kryptimi. Pietinėje eilėje (kapai Nr. 6, 7, 8, 9, 10, 11, 12) keturi kapai orientuoti šiaurės vakarų, o trys – pietryčių kryptimi. Laidojant nesilaikyta ir labai griežtos tvarkos vyrų ir moterų kapų orientacijoje, nors šią tendenciją galima apčiuopti. Keturi iš penkių vyrų buvo palaidoti šiaurės vakarų kryptimi ir vienas – šiaurės rytų. Keturios iš devynių moterų palaidotos galvomis į pietryčius, trys – į šiaurės vakarus, o viena – į šiaurę. Galime spėti, kad vyrus buvo daugiau įprasta laidoti galvomis į šiaurės vakarus, o moterų laidojimo krypties nebuvo griežtai laikomasi, tačiau nelaidota galvomis į pietus–pietvakarius ir į rytus–šiaurės rytus (16 pav.).

Visi mirusieji buvo palaidoti paguldant ant nugaros, ištiestomis kojomis. Skyrėsi jų rankų padėtis, tačiau ją nustatyti pavyko tik dešimtyje kapų, o likusiuose rankų kaulai neišlikę ar išjudinti iš savo vietų (1 lent.);

15 pav. Papilės kapinyno 1955 m. tyrinėjimai. Kapų orientacijos schema. Sudarė B. Salatkienė

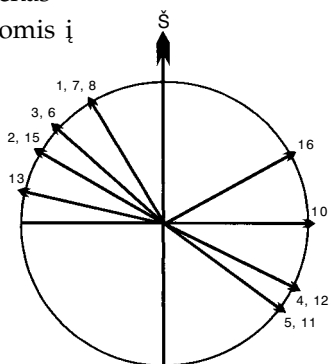

17 pav.). Iš jų tik trijuose buvo palaidoti vyrai. Kape Nr. 1 dešinioji ranka buvo sulenкта buku kampu, jos plaštaka gulėjo kiek žemiau juosmens. Kape Nr. 7 išlikusi tik dešinioji ranka, sulenкта smailiu kampu ant krūtinės. Kape Nr. 8 abi rankos buvo sulenktos smailiu kampu ir sudėtos ant krūtinės (1 lent.; 17 pav.). Moterų kapuose rankos dedamos įvairiai. Kapuose Nr. 11, 12 dešinioji ranka buvo sulenкта stačiu, o kairioji – smailiu kampu. Dešinioji ranka stačiu kampu padėta ir kape Nr. 6, o kairioji neišlikusi. Kapuose Nr. 4 ir 13 kairiosios rankos sulenktos buku kampu, o dešinėsios rankos neišlikusios. Kape Nr. 5 dešinioji ranka buvo sulenкта labai smailiu kampu, jos plaštaka gulėjo ant dešiniojo peties, o kairioji sulenкта smailiu kampu ir padėta ant krūtinės. Kape Nr. 10, kuriame palaidoto mirusiojo lytis nenustatyta, dešinioji ranka sulenкта smailiu kampu ant krūtinės, o dešinioji – buku kampu. Jos plaštaka gulėjo žemiau juosmens. Atrodo, kad laidojant mirusiuosius nustatytos rankų dėjimo tvarkos nebuvo. Nematyti rankų sudėjimo skirtumų skirtingų lyčių kapuose (1 lent.; 17 pav.).

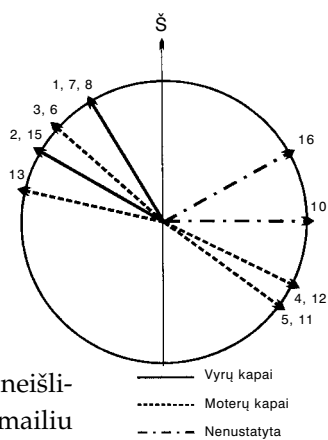







16 pav. Papilės kapinyne 1955 m. tyrinėjimai. Vyrų ir moterų kapų orientacijos schema. Sudarė B. Salatkienė

1 lentelė

Laidosena Papilės kapinyne

Kapo Nr.	Mirusiojo lytis	Kapo gylis	Kapo orientacija	Griaučių padėtis	Įkapės
1	vyr.	82 cm	327°		1. Geriamojo rago apkalas 2. Geležinis įmovinis ietigalis 3. Geležinis įmovinis ietigalis 4. Geležinis įmovinis ietigalis 5. Žalvarinis žiedas plačiu priekiu 6. Žalvarinis žiedas plačiu priekiu 7. Žalvarinis žiedas plačiu priekiu 8. Žalvarinė sagtis 9. Kepurė su žalvarinėmis įvijomis
2	vyr.	65 cm	305°		1. Geležinis įmovinis ietigalis 2. Žalvarinės įvijėlės
3	mot.	65 cm	310°		1. Apgalvis iš įvijėlių 2. Gintarinis karolis 3. Geležinis peiliukas tiesia nugarėle 4. Žalvarinės įvijėlės
4	mot.	65 cm	120°		1. Apvara iš įvijėlių, grandinėlių ir grandelių 2. Peiliukas lenкта viršūne 3. Žalvarinės įvijėlės
5	mot.		130°		1. Žalvarinis smeigtukas trikampė galvute 2. Žalvarinis kryžinis smeigtukas 3. Žalvarinis žiedas 4. Žalvarinės įvijėlės
6	mot.	74 cm	330°		1. Žalvarinė įvijinė antkaklė 2. Apvara iš žalvarinių įvijų ir kauliuko su grandele 3. Gintarinis karolis

(tęsinys)

Kapo Nr.	Mirusiojo lytis	Kapo gylis	Kapo orientacija	Griaučių padėtis	Įkapės
7	vyr.	72 cm	330°		1. Geležinis ietigalis 2. Geležinis ietigalis
8	vyr.	87 cm	330°		1. Geležinis ietigalis 2. Geležinis ietigalis 3. Geležinis įmovinis kirvis 4. Geležinis vienašmenis kalavijas 5. Žalvarinis kalavijo makštų galo apkalas 6. Žalvarinė įvijinė apyrankė 7. Žalvarinė lankinė segė 8. Žalvarinis žiedas 9. Žalvarinis žiedas
9	mot.	58–68 cm	0°		1. 6 žalvarinės įvijos 2. Smiltaininis verpstukas 3. Žalvarinių kryžinių smeigtukų pora 4. Žalvarinė įvija 5. Geležinė yla 6. Geležinis peilis tiesia nugarėle
10		54 cm	90°		1. Žalvarinė įvijinė apyrankė 2. Žalvarinis įvijinis žiedas 3. 6 žalvarinės įvijos
11	mot.	75 cm	130°		1. Žalvarinių kryžinių smeigtukų pora 2. Žalvarinė įvijinė apyrankė 3. Žalvarinis žiedas užkeistais galais 4. Žalvarinės įvijėlės 5. Gintarinis karoliukas 6. Geležinė yla 7. Geležinis peiliukas
12	mot.	75 cm	120°		1. Apvara iš žalvarinių įvijų 2. Žalvarinė įvijinė apyrankė 3. Žalvarinė lankinė segė 4. Žalvarinis žiedas
13	mot.	68 cm	290°		1. Apgalvis iš 4 eilių spurgelių 2. Apvara iš žalvarinių įvijų 3. Geležinė yla 4. Geležinis peilis 5. Žalvarinis įvijinis žiedas
14		60 cm			1. Geležinis peiliukas lenkta viršūne 2. Žalvarinė įvijinė apyrankė 3. Žalvarinė įvijinė apyrankė
15		60 cm	295°		
16		70 cm	60°		1. Geležinis įmovinis ietigalis 2. Meškos iltis 3. Žalvarinis kabutis-žirgelis 4. Geležinis peiliukas lenkta viršūne 5. Geležinio dirbinio fragmentas

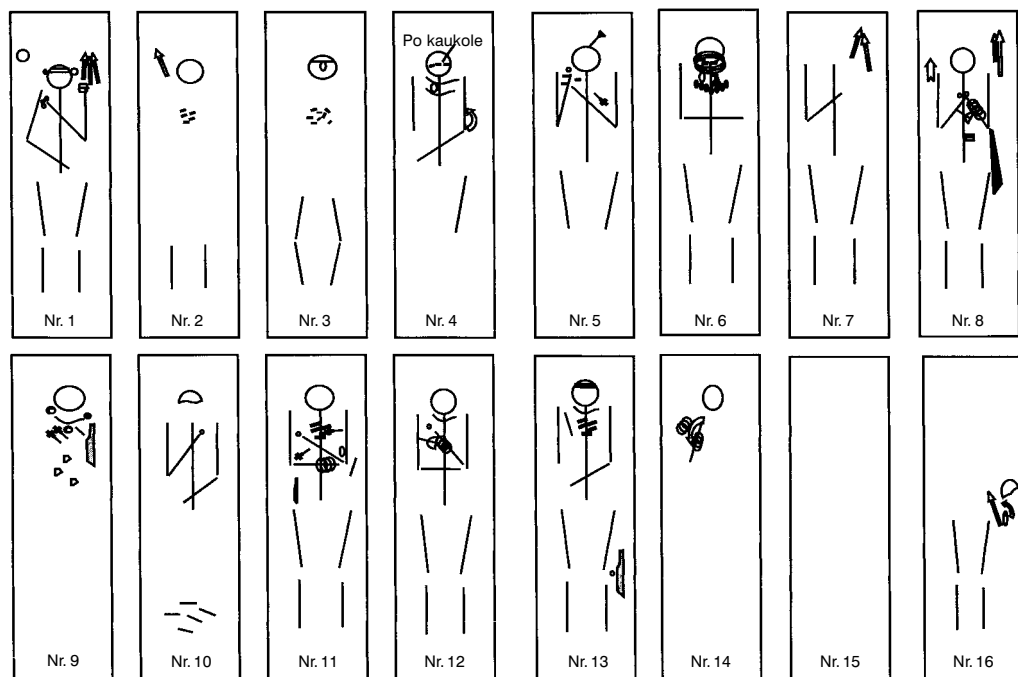

17 pav. Papilės kapinyno 1955 m. tyrinėjimai. Kapų planai. Sudarė B. Salatkienė

Įkapės ir jų dėjimo tvarka

Papilės kapinyno kapuose buvo rasta pirmosios ir antrosios grupės įkapių⁸². **Pirmosios grupės** įkapės – tai drabužiai ir juos puošiantys metaliniai ar kitų medžiagų priedai bei papuošalai. Mirusieji buvo aprengti lininiais drabužiais (moters kape Nr. 9 išliko sugeležėjusio lininio audinio likučių), papuoštais žalvarinėmis įvijėlėmis, grandinėlėmis, spurgeliais. Vienas vyras (kapas Nr. 1) ir 3 moterys (kapai Nr. 3, 4, 13) buvo palaidoti su galvos apdangalais, taip pat puoštais žalvariu (17 pav.). Vyro kape tai buvo kepurė, kurios apatinis kraštas ant kaktos buvo papuoštas dviem žalvarinių įvijelių eilėmis (17 pav.). Ties abiem smilkiniais eilių galuose buvo prikabinėti gintarinis karoliukas iš dešinės bei žalvarinė grandis iš kairės.

Moterų galvos dangos papuošalai visuose kapuose buvo skirtingi. Kape Nr. 4 tai buvo tik kelios žalvarinės įvijėlės, rastos po kaukole, todėl neaišku, kokį galvos apdangalą jos puošė (17 pav.). Kape Nr. 3 mirusiosios galvą juosė žalvarinių įvijelių eilė, į kurią buvo įkabintas gintarinis karolis, gulėjęs ant kaktos. Tai gali būti apgalvis, tačiau tokiu būdu galėjo būti

⁸² Michelbertas M. *Senasis geležies amžius Lietuvoje*, Vilnius, 1986, p. 35.

papuoštas ir moteriškos kepurėlės kraštas. Kape Nr. 13 palaidotos moters galvos apdangalą puošė 3 eilės žalvarinių pusapvalių spurgelių, kurie buvo įkabinti į audeklą. Audeklinis apdangalas gali būti juosta, skara arba kepurėlė. Iš tyrinėjimų metu padarytų nuotraukų matyti, kad minėtos spurgelių juostos juosė galvą lygiai taip pat, kaip ir vyro kape, todėl labiausiai tikėtina, kad jos puošė kepurėlės kraštą. Iš kitų išsiskiria moters galvos apdangalas iš kapo Nr. 5, kuris pakaušio srityje buvo susėgtas žalvariniu smeigtuku trikampe galvute (17 pav.). Smeigtukas gulėjo kiek pakreiptas į kairę, adatos smaigaliu liesdamas mirusiosios pakaušį. Iš tokios padėties jo paskirtį tiksliai nustatyti sunku. Galima padaryti prielaidą, kad jis prilaikė skaros ar nuometo pavidalo galvos dangą. Panašioje padėtyje smeigtukas rastas Kalnelių kapinyne Šiaulių r.⁸³, Akmeniuose, Kelmės r.⁸⁴ Vėlesnio laikotarpio kapinyuose taip pat žinomas toks smeigtukų dėjimo būdas. Palangos kapinyne smeigtukų prie dešiniojo smilkinio rasta keliasdešimtyje kapų⁸⁵.

Apie kitus drabužius duomenų beveik visai nėra. Kapuose Nr. 2, 3, 11, 12 krūtinės srityje rasta paskirų pabirusių žalvarinių įvijėlių ir grandinėlių fragmentų (17 pav.). Tai 1 vyro ir 3 moterų kapai, todėl atrodo, kad įvijėlės šiuo atveju puošė drabužius, galbūt marškinius, ir nepriklausė subyrėjusioms apvaroms, juo labiau, kad kituose moterų kapuose aptiktos žalvarinių įvijėlių apvaros tyrinėtojo buvo tiksliai užfiksuotos. Beje, reikia pažymėti, kad įvijėlės, rastos ant galvų, apvarose ir ant krūtinų, buvo visai vienodos. Vyras, palaidotas kape Nr. 1, galėjo būti su apsiaustu, kuris ant kairiojo peties buvo susegtas žalvarine sagtimi. Tačiau sagtis gali būti ir iš perpetės (17 pav.).

Kape Nr. 10 žalvarinių įvijėlių aptikta ant kojų kaulų. Šiame kape palaidoto mirusiojo lytis nenustatyta, todėl lieka neaišku, ar įvijėlėmis buvo papuoštas moteriškas sijonas, gal prijuostė, ar vyriškų batų aulai (17 pav.).

Apie papuošalus duomenų turime šiek tiek daugiau. Kaklo apvaros ir antkaklės rastos tikrai moterų kapuose. Apvaros rastos 5 moterų kapuose (Nr. 4, 6, 9, 12, 13) (17 pav.). Jos dažniausiai buvo suvertos iš žalvarinių įvijėlių ant lininio siūlo, kurio liekanos aptiktos išlikusios kape Nr. 4. Tame pačiame kape aptikta apvara buvo dviejų eilių. Viršutinės eilės viduryje buvo įvertas gintarinis karolis (17 pav.). Kape Nr. 6 palaidotos moters kaklas buvo papuoštas ypač gausiai. Ant jo buvo uždėta vienintelė tyrinėtuose kapuose rasta žalvarinė įvijinė 4 apvijų antkaklė ir apvara iš žalvarinių įvijų su gintariniu karoliu, kaip ir kape Nr. 4 (17 pav.). Kadangi šis kapas smarkiai apardytas, tai kai kurių jame rastų papuošalų paskirtį nustatyti gana sunku. Turime galvoje 24 sveikas ir keletą sudužusių kauri kriauklelių, rastų tarp suardytų krūtinės kaulų. Šiame kape kauri kriauklės greičiausiai buvo suvertos į apvarą, gal net kelių eilių, kuri pabiro, ardant kapą. Žalvarinė viela apvyniota įvijinė antkaklė kartu su kauri kriauklelių apvara buvo aptikta ir Jakštaičių–Meškių kapinyne turtingame moters kape Nr. 60⁸⁶.

Krūtinės papuošalai – smeigtukai ir segės – Papilės kapinyne gana reti radiniai. Smeigtukai buvo rasti tik mo-

⁸³Salatkienė B. Kalnelių archeologiniai paminklai, *Lietuvos archeologija*, Vilnius, 1998, t. 15, p. 153.

⁸⁴*Lietuvos TSR archeologijos atlasas. IV. I–XIII a. radiniai*, Vilnius, 1978, p. 71.

⁸⁵Volkaitė-Kulikauskienė R. *Senovės lietuvių drabužiai ir jų papuošalai (I–XVI a.)*, Vilnius, 1997, p. 40.

⁸⁶Urbanavičius V. Jakštaičių–Meškių (Šiaulių r.) kapinyno tyrinėjimai 1974 metais, *Archeologiniai tyrinėjimai Lietuvoje 1974 ir 1975 metais*, Vilnius, 1978, p. 131.

terų kapuose. Kape Nr. 5 buvo vienas, o kapuose Nr. 9 ir 11 po du kryžinius smeigtukus su pusbėnūlio formos kabučiais. Smeigtukai visuose kapuose buvo padėti ant mirusiosios krūtinės, tačiau visuose kapuose skirtingai (17 pav.). Kape Nr. 5 smeigtukas gulėjo kairiosios alkūnės linkyje, adata buvo nukreipta link dešiniojo peties. Kape Nr. 9 du kryžiniai smeigtukai buvo padėti dešinėje krūtinės pusėje vienas šalia kito, įstrižai kapo, galvutėmis į dešinę. Prie jų adatų buvo prikepę sugeležėjusio lininio audinio likučių. Kape Nr. 11 vienas smeigtukas gulėjo galvute pasuktas į dešinėsios alkūnės linkį, įstrižai kapo, o antrasis – skersai kapo, galvute į dešinę, kairėje krūtinės pusėje. Iš smeigtukų padėties kapuose matyti, kad jais nebuvo susegama skara laidojant mirusiąją, išskyrus kapą Nr. 9, kur smeigtukai galėjo būti susmeigti į audinį. Nors smeigtukai su kabučiais, tačiau prie jų prikabintos grandinės labai trumpos, todėl galima daryti prielaidą, kad jie į kapą buvo įdėti kaip mirusiosios nuosavybė.

Papilės kapinyno iširtuose kapuose rastos tik dvi žalvarinės lankinės segės: viena vyro kape Nr. 8, kita moters kape Nr. 12 (17 pav.). Abiejuose kapuose segės gulėjo įstrižai ant krūtinės, vyro – viduryje, o moters kiek dešiniau, kojėlėmis pasuktos dešiniojo peties link, todėl, atrodo, kad jomis buvo susegtas toks pat drabužis. Segėmis puošėsi tiek vyrai, tiek moterys.

Apyrankių buvo rasta kiek daugiau. Jų buvo viename vyro, trijuose moterų ir dviejuose, Nr. 10 ir 14, nenustatytos lyties mirusiųjų kapuose (17 pav.). Visos apyrankės – žalvarinės įvijinės, skirtingas tik jų apvijų skaičius. Kapuose Nr. 8, 10 ir 12 apyrankės buvo rastos po vieną, o kapuose Nr. 9 ir Nr. 14 jų buvo po dvi. Kape Nr. 9 rastos mažo skersmens 2 apvijų apyrankės, tyrinėtojo pavadintos *žalvarinėmis įvijomis*. Vyro kape Nr. 8 ir moters kape Nr. 12 apyrankė užmauta ant kairės rankos, kapuose Nr. 10 ir 11 – ant dešinės, o kape Nr. 9 ir suardytame kape Nr. 14 apyrankės tikriausiai buvo uždėtos ant abiejų rankų. Taigi apyrankės nešiotos tiek vyrų, tiek ir moterų, jokių skirtumų jų nešiosenoje iš padėties kapuose nematyti.

Žiedai buvo rasti 5 kapuose: viename vyro ir 4 moterų (17 pav.). Dauguma žiedų žalvariniai juostiniai užkeistais galais, visi rasti plaštakų vietoje, kartais su piršto kauliuku viduje, tik kape Nr. 10 buvo rastas įvijinis žiedelis. Vyrų kapuose Nr. 1 ir 8 bei moterų kapuose Nr. 11, 12 jie buvo uždėti ant kairiosios rankos, o moters kape Nr. 5 ir kape Nr. 10, kuriame palaidoto mirusiojo lytis nenustatyta, žiedai rasti ant dešiniųjų rankų. Jų skaičius kapuose skiriasi. Vyro kape Nr. 1 rasti 3 žiedai, vyro kape Nr. 8 – du žiedai, tačiau neaišku, ant kurios rankos (o gal ant abiejų) jie buvo uždėti. Šiame kape mirusiojo abi rankos buvo sudėtos ant krūtinės, o tyrinėtojas mini, kad žiedai buvo rasti tik nuimant griaučius. Matome, kad ir žiedas buvo papuošalas, kurį nešiojo ir vyrai, ir moterys, po vieną, du ar tris. Matyt, griežtos tvarkos jų nešiosenoje nebuvo, tik pažymėtina, kad vyrų kapuose žiedų po daugiau ir jie dažniau maunami ant kairės rankos.

Vienas žiedas buvo rastas neįprastoje vietoje moters kape Nr. 13. Jis gulėjo ties kairiojo kelio sąnariu iš išorės pusės šalia geležinio peilio tiesia nugarėle. Tai gali būti papildoma įkapė (17 pav.).

Atskirai reikia aptarti gintarinius karoliukus ir jų vietą kape. Iš viso jų buvo rasta 5. Du iš jų puošė vyro ir moters galvos apdangalus kapuose Nr. 1 ir 3, kiti du, rasti kapuose Nr. 4 ir 6, buvo apvarose kartu su žalvarinėmis įvijomis, o vienas,

rastas moters kape Nr. 11, kur gulėjo netoli kairiosios alkūnės. Jis galėjo būti prisiūtas ar prikabinatas prie drabužių (17 pav.).

Papilės kapinyne palaidoti mirusieji buvo gana gausiai papuošti žalvariniais papuošalais. Iš jų tik antkaklė, apvaros ir smeigtukai yra vien moterų papuošalai, o apyrankės, segės, žiedai, įvijėlės buvo nešiojami tiek vyrų, tiek ir moterų. Iš vyrų kapų puošnia kepure, sege apsiaustui ant peties ir trimis žiedais ant rankos išsiskiria kapas Nr. 1. Visų moterų kapuose gausu žalvario papuošalų, tačiau galvos apdangalo iš 4 žalvarinių spurgelių eilių puošnumu išsiskiria moters kapas Nr. 13, o kaklo papuošalų gausa kapas Nr. 6. Be įvijinės antkaklės, jos kaklą ir krūtinę puošė dvi apvaros. Viena jų iš žalvarinių įvijų su gintariniu karoliu, kita iš kauri kriauklelių. Tarp krūtinės kaulų dar buvo rastas mažas pragręžtas kauliukas su įvertu žalvariniu žiedeliu. Tai, be abejo, amuletas, greičiausiai buvęs įkabintas į vieną kurią apvarą. Galbūt ypatingi moters papuošalai, kai kurie būdingi tik šiam kapui, ir amuletas reiškia ypatingą šios moters padėtį.

Antrosios grupės įkapėms priskirtini ginklai ir darbo įrankiai. Ginklai rasti tik vyrų kapuose, o darbo įrankiai – abiejų lyčių mirusiųjų kapuose (17 pav.).

Į visus vyrų kapus buvo įdėtos ietys su geležiniais antgaliais. Kape Nr. 1 buvo trys įmoviniai ietigaliai, kapuose Nr. 7 ir 8 po du, o kapuose Nr. 2 ir 16 po vieną. Iš jų tik vienas buvo įtveriamasis, poroje su įmoviniu įdėtas į kapą Nr. 8, o visi kiti įmoviniai. Keturiuose kapuose (Nr. 1, 7, 8, 16) ietigaliai gulėjo mirusiajam iš kairės, prie galvos. Kapas Nr. 16 suardytas, jo įkapės išjudintos iš savo vietų, todėl ietigalis rastas ne įprastoje vietoje, prie galvos, o ties juosmeniu kartu su peiliuku lenkta viršūne ir amuletu – pragręžta meškos iltimi. Tik suardytame kape Nr. 2 ietigalis rastas dešinėje galvos pusėje. Visi ietigaliai smagaliais nukreipti į kapo galvūgalį, todėl aišku, kad ietys buvo guldamos išilgai kapo duobės.

Be ietigalių, iš ginklų rasta vienas geležinis plačiagalvis kalavijas ir geležinis įmovinis kirvis, abu kape Nr. 8, kartu su įtveriamuoju ir įmoviniu ietigaliu. Kalavijas buvo padėtas mirusiajam iš kairės, ties juosmeniu, išilgai kapo, ašmenimis į kapo išorę. Kirvis padėtas iš dešinės, prie peties, ašmenimis žemyn. Preparuojant kapą, jo įmova kyšojo tiesiai iš žemės. Šis kapas iš kitų vyrų kapų išsiskiria itin gausia ir įvairia ginkluote. Jame palaidotas karys buvo papuoštas lankine sege, įvijine apyranke ir dviem žiedais. Be to, šiame kape rastas dar vienas ypatingas radinys – 10 × 20 cm dydžio dirbinys iš beržo tošies su žalvario apkalais, puoštais spurgeliais. J. Naudužas spėjo, kad tai gali būti kalavijo makštų apkalas, tačiau tošis ir apkalas tokie ploni (1–1,5 mm storio), kad kalavijo makštims netinka. Tai galėtų būti tošinė dėžutė. Iš turtingų įkapių galima spėti, kad kape Nr. 8 buvo palaidotas gentinės aristokratijos atstovas.

Darbo įrankiai daugiausia buvo rasti moterų kapuose, tik vienas peiliukas lenkta viršūne rastas kape Nr. 16 kartu su įmoviniu ietigaliu ir meškos iltimi. Moterų darbo įrankiai, rasti Papilės kapinyne, tai geležiniai peiliai tiesiomis nugarėlėmis, geležinės ylos ir verpstukas iš smiltainio. Vienas peiliukas lenkta viršūne rastas ir moters kape, todėl, atrodo, kad tai būta įrankio, kuri naudojo visi.

Geležiniai peiliai tiesia nugarėle ir ylos buvo rasti moterų kapuose Nr. 9, 11 ir 13. Pirmuosiuose dviejuose kapuose peilis buvo padėtas mirusiajai iš kairės, maždaug ties juosmeniu, smagaliu kojų link. Kape Nr. 13 jis gulėjo prie kairiojo kelio

šarario iš išorės, kartu su įvijiniu žiedu. Kape Nr. 9 yla buvo padėta mirusiajai ant krūtinės, kape Nr. 11 ties kairiąja alkūne, o kape Nr. 13 prie dešiniojo peties.

Peiliukai lenktomis viršūnėmis rasti trijuose kapuose (17 pav.). Moters kape Nr. 4 jis buvo padėtas prie kairiosios alkūnės, kaip ir peiliukai tiesia nugarėle kapuose Nr. 9 ir 11. Šiame kape kitokių darbo įrankių nerasta. Kiti du peiliukai lenktomis viršūnėmis rasti labai suardytuose kapuose, kuriuose palaidotų mirusiųjų lytis neaiški. Kape Nr. 14 jis gulėjo prie dešiniojo peties kartu su įvijine apyranke. Kape Nr. 16 toks peiliukas rastas prie mirusiojo dubens kaulų iš kairės, kartu su įmoviniu ietigaliu ir amuletu. Šiame kape peiliukas galėjo būti išjudintas iš savo pirminės vietos.

Vienintelis smiltaininis verpstukas taip pat rastas kape Nr. 9. Jis gulėjo kapo duobės dugne, prie mirusiosios kaklo iš kairės pusės (17 pav.).

Darbo įrankių gausumu išsiskiria kapas Nr. 9, kuriame buvo įdėti visi pagrindiniai moters darbo įrankiai – peilis, yla ir verpstukas. Jame nemaža ir papuošalų – du kryžiniai smeigtukai, dvi apyrankės ir apvara iš žalvarinių įvijų. Peiliukai lenkta nugarėle, matyt, buvo naudojami ir vyrų, ir moterų.

Prie antrosios grupės įkapių priskirtinas ir žalvarinis apskritas geriamojo rago apkalas, rastas kape Nr. 1. Jis buvo padėtas mirusiajam prie galvos iš dešinės pusės. Geriamieji ragai yra dažna vyrų kapų įkapė nuo pirmųjų amžių po Kristaus⁸⁷, tačiau Papilės kapinyne jis buvo rastas tik vienas, gausiomis įkapėmis išsiskiriančiame kape (17 pav.).

Ypatingos įkapės yra amuletai, kurių Papilėje buvo rasta 3. Kape Nr. 6 palaidota moteris ant krūtinės nešiojo pragręžtą kauliuką, į kurią buvo įvertas žalvarinis žiedelis kauliukui pakabinti. Kape Nr. 16 rasti net du amuletai – tai pragręžta meškos iltis ir žalvarinis zoomorfinis kabutis, tačiau kapas labai suardytas, įkapės išjudintos iš pirminių vietų, todėl sunku spręsti, kaip amuletai buvo nešiojami (17 pav.).

Radinių analizė

Papilės kapinyne iš viso rasta daugiau kaip pusantro šimto archeologijos radinių, tačiau mažiau nei pusė jų surinkta tyrinėjimų metu, o kiti – atsitiktinai. Dėl to negalima tiksliai nustatyti visų jų dėjimo į kapus tvarkos. Radiniai bus apžvelgti atskiromis grupėmis.

Ginklai. Ginklų rasta palyginti nedaug. Tai kalavijai, ietys, kirviai, o prie kario raitelio įkapių dar galima priskirti pentinus (2 lent.).

Kalavijai iš viso rasti keturi: vienas kape Nr. 8, o kiti atsitiktinai.

Atsitiktinai rastas vienašmenis kalavijas be skersinio, saugomas R. Kviecevičiaus kolekcijoje (18 pav. 6). Kalavijas didelio peilio pavidalo, 62 cm ilgio. Jo ašmenų plotis – 4 cm, nugarėlės storis – 0,6 cm, o įtvara 12 cm ilgio, susiaurinta iš abiejų pusių. Vienašmeniai kalavijai kuršių ir skalvių, rečiau žemaičių ir žiemgalių, žemėse žinomi nuo V a., o labiausiai buvo naudojami VIII–IX a.⁸⁸

Trys kalavijai priklauso vienašmenių kalavijų be skersinio tipui, plačiagalių kalavijų potipiui. Šie kalavijai

⁸⁷ Michelbertas M. *Senasis geležies amžius Lietuvoje*, p. 185–186.

⁸⁸ Kazakevičius V. Vienašmenių kalavijų atsiradimas ir raida Lietuvoje, *Lietuvos archeologija*, Vilnius, 1981, t. 2, p. 46, 51.

2 lentelė
Ginklai ir darbo įrankiai

Kapo Nr.	Radinio pavadinimas													
	Kalavijai		Ietigaliai			Kivriai	Pentinai	Geriamieji ragai	Peiliai tiesia nugarėlė	Peiliai-pjautuvieliai (lenkta viršūnė)	Ylos	Verpstukai	Peikėnos	
Vienašmeniai	Plačiagaliai	Įmoviniai	Karklio lapo f. plunksna	Lauro lapo f. plunksna	Juostiniai									Įtveriamieji
1			3					1						
2				1										
3								1						
4									1					
5														
6														
7			2											
8	1		1				1	1						
9									1		1	1		
10														
11									1		1			
12														
13											1			
14														
15														
16			1						1	1				
Atsitiktiniai		3	9	2	3	3	3	2	1	5	1		2	
Iš viso:	1	3	16	3	3	4	4	2	1	1	9	4	1	2

trumpi, o jų geležtė prie smaigalio smarkiai išplatinta. Kape Nr. 8 rastasis kalavijas palyginti nedidelis: 46 cm ilgio (smaigalys nulūžęs), ašmenų plotis – 5,7 cm, nugarėlės storis – 0,5 cm (19 pav. 1). Jo įkotė 7,5 cm ilgio, susiaurinta nuo nugarėlės ir nuo ašmenų pusės, tačiau nuo ašmenų daug daugiau. Antrasis kalavijas išsilaikęs geriau, jo forma tokia pati, skiriasi tik dydis – 56,4 cm, ašmenų plotis – 7,5 cm, o įmovos ilgis – 9,6 cm (20 pav. 1). Įmova vienodai susiaurinta iš abiejų pusių. Trečiasis kalavijas 37,5 cm ilgio ir 4 cm pločio, o jo įkotė – 10,5 cm ilgio. Tokie kalavijai VIII–IX a. buvo paplitę Vidurio ir Šiaurės Lietuvoje, žemaičių, žiemgalių ir latgalių gyventose žemėse⁸⁹.

Iš visų ginklų daugiausia buvo rasta *ietigalių* – 27, iš jų 9 kapuose ir 18 atsitiktinai (2 lent.). Vyrų kapuose jų įdėta po tris (kapas Nr. 1), po du (kapai Nr. 7, 8), ar po vieną (kapai Nr. 2, 16). Septyniolika ietigalių buvo įmoviniai ir du įtveriamieji. Įtveriamasis ietigalis, kape rastas kartu su įmoviniu, buvo gana stambus, lauro lapo formos plunksna. Jo ilgis – 45,2 cm, plunksnos ilgis – 25 cm, o plotis – 4,8 cm, įtvara po plunksna

⁸⁹Kulikauskas P., Kulikauskienė R., Tautavičius A. *Lietuvos archeologijos bruožai*, p. 419–420; Volkaitė-Kulikauskienė R. *Lietuviai IX–XII amžiais*, p. 191.

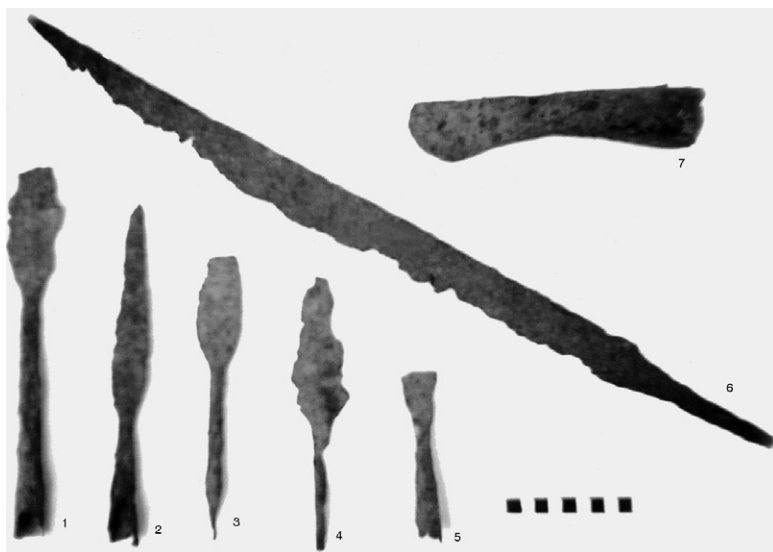

18 pav. Papilės kapinyno radiniai iš R. Kviecevičiaus rinkinio: 1, 2, 5 – įmoviniai ietigaliai; 3, 4 – įtveriamieji ietigaliai; 6 – vienašmenis kalavijas; 7 – įmovinis kirvis.

2002 m. B. Salatkienės nuotr.

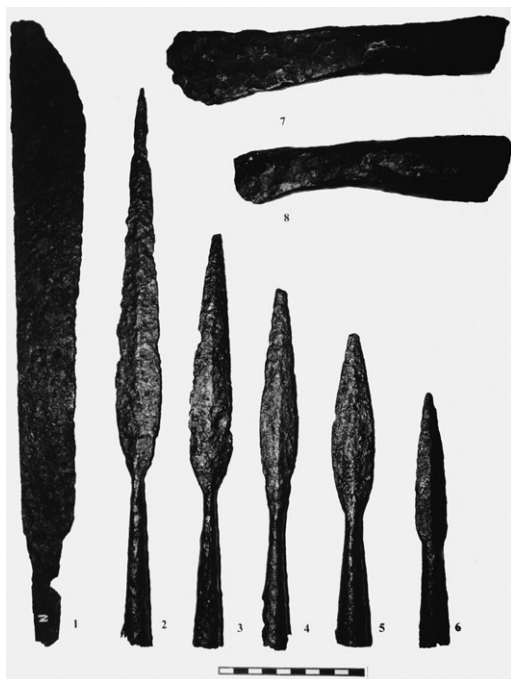

19 pav. Papilės kapinyno 1995 m. tyrinėjimai. Ginklai:

1 – plačiašalis kalavijas,
2, 3, 4, 5, 6 – įmoviniai ietigaliai,
7, 8 – įmoviniai kirviai.

J. Mikuckio nuotr.

Šiaulių „Aušros“ muziejus
(toliau – ŠAM)

yra tordiruota, kvadratinio pjūvio, viduryje 1 cm storio, o galas nusmailintas. Plunksna beveik plokščia, su labai nežymia briauna. Kiek mažesnis, 30 cm ilgio, buvo atsitiktinai rastas įtveriamasis ietigalis, saugomas Papilės mokyklos muziejuje (21 pav. 1). Jo plunksna taip pat lauro lapo formos, įtvara keturkampio pjūvio. Dar du gerokai sunykę įtveriamieji ietigaliai saugomi R. Kviecevičiaus rinkinyje (18 pav. 3, 4). Vieno jų įtvara apskrito, kito – keturkampio pjūvio. Papilėje rastieji įtveriamieji ietigaliai išsiskiria savo dydžiu, paprastai jie siekia 20–35 cm. Įtveriamieji ietigaliai daugiausiai paplitę Šiaurės Vidurio Lietuvoje⁹⁰, Latvijoje⁹¹. Tokio tipo ietigaliai ži-

⁹⁰ Volkaitė-Kulikauskienė R. *Lietuviai IX–XII amžiais*, p. 221.

⁹¹ *Latvijas PSR arheoloģija*, Rīga, 1974, 39:7, 8 tab.

nomi nuo VI a. iki vėlyvojo geležies amžiaus pabaigos⁹². Tiek Papolės, tiek ir kituose kapinynuose jie randami kartu su įmoviniais, tačiau daug rečiau. Žiemgalių kapinynuose įtveriamieji ietigaliai sudaro tik kelis procentus⁹³.

Įmoviniai ietigaliai buvo trijų tipų – karklo lapo formos ir lauro lapo formos plunksnomis bei juostiniai (2 lent.). Visi ietigaliai karklo lapo formos plunksnomis panašūs, tik nevienodas jų dydis. Didžiausi šio tipo ietigaliai buvo rasti kape Nr. 1. Vieno jų ilgis – 48 cm, antrojo – 45 cm, trečiojo – 30 cm, o jų plunksnų plotis – 3–3,2 cm (19 pav. 2, 3, 5). Didelis ietigalis karklo lapo formos plunksna rastas ir kape Nr. 7 kartu su tokio pat tipo mažesniu (19 pav. 4). Jo ilgis 38 cm. Visų minėtų ietigalių plunksnos plokščios, su vos žymia briauna,

įmovos neilgos, 12–14 cm ilgio, plonos, tik 1–8–2,2 cm skersmens gale, po plunksnomis tik 0,9 cm skersmens. Kiek mažesnis ietigalis karklo lapo formos plunksna rastas kape Nr. 8 (19 pav. 6). Dar 9 panašaus dydžio ietigaliai rasti atsitiktinai (20 pav. 3, 4, 5). Trys jų rasti 1958 m., saugomi Lietuvos nacionaliniame muziejuje, 5 Papolės mokyklos muziejuje (21 pav. 2, 3, 4; 22 pav. 5, 6), 2 – R. Kviečičiaus rinkinyje. Jų ilgiai – 44,4 ir 30 cm, plunksnų plotis – 3 cm, o įmovos ilgiai – 12 ir 10 cm. Kiti ietigaliai (18 pav. 1, 2, 5) – iš kapų Nr. 2, 7, 8 – labai panašūs, tik daug trumpesni, 17,5–25 cm ilgio. Dar vienas panašaus ilgio ietigalis rastas atsitiktinai. Tiek įtveriamieji, tiek ir įmoviniai karklo lapo formos plunksnomis Papolės kapinyno ietigaliai labai stambūs. Šio tipo ietigaliai labai paplitę visoje Lietuvoje ir randami kapuose nuo pirmųjų amžių po Kristaus⁹⁴ iki XII a.⁹⁵

Trys ietigaliai buvo su lauro lapo formos plunksnomis. Vienas iš jų kape Nr. 2, kur jis buvo vienintelis ginklas, o kiti du atsitiktinai (20 pav. 6; 22 pav. 7). Jie palyginti nedideli, 20, 25 ir 30 cm ilgio, plunksnos plotis – 3–3,4 cm, jų plunksnos ir įmovos maždaug vienodo ilgio. Ietigaliai lauro lapo formos plunksna taip pat labai plačiai žinomi. Jie randami Lietuvoje, Latvijoje, Estijoje, Suomijoje V–X a.⁹⁶ Žiemgaloje jie naudoti ir XI a.⁹⁷

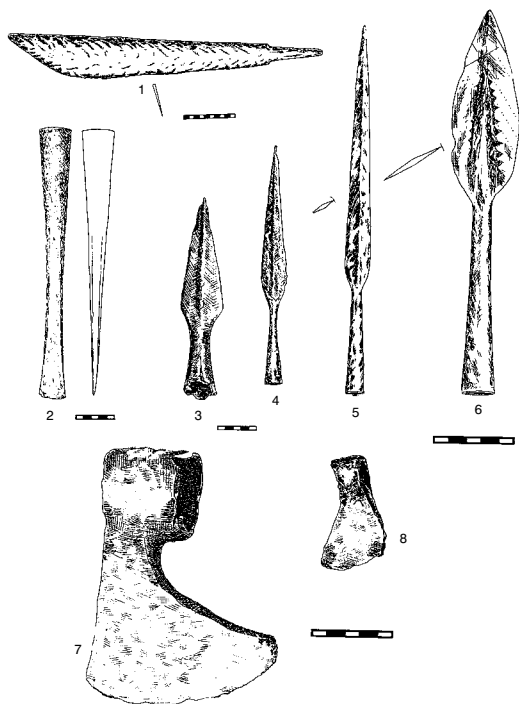

20 pav. Papolės kapinyno radiniai: 1 – plačiagalys kalavijasis; 2 – peikena; 3, 4, 5, 6, – įmoviniai ietigaliai; 7, 8 – pentiniai kirviai. 2000 m. A. Ruzienės pieš. LNM

⁹²Kulikauskas P., Kulikauskienė R., Tautavičius A. *Lietuvos archeologijos bruožai*, p. 452.

⁹³Vaškevičiūtė I. Šukionių kapinynas (Pakruojo rajonas, Lygumų apylinkė), *Lietuvos archeologija*, Vilnius, 2000, t. 20, p. 168.

⁹⁴Michelbertas M. *Senasis geležies amžius Lietuvoje*, p. 173.

⁹⁵Volkaitė-Kulikauskienė R. *Lietuviai IX–XII amžiais*, p. 226.

⁹⁶Tautavičius A. *Vidurinis geležies amžius Lietuvoje (V–IX a.)*, Vilnius, 1996, p. 132.

⁹⁷Vaškevičiūtė I. Šukionių kapinynas (Pakruojo rajonas, Lygumų apylinkė), *Lietuvos archeologija...*, p. 169.

Iš visų ietigalių išsiskiria įmovinis ietigalis iš Damasko plieno lauro lapo formos plunksna. Papilės kapinyne jis buvo rastas XIX a. pab.–XX a. pr., buvo saugomas Lietuvių mokslo draugijos rinkiniuose, iš kur pateko į Lietuvos nacionalinį muziejų (20 pav. 6). Jis jau yra skelbtas archeologinėje literatūroje⁹⁸. Ietigalio ilgis – 23 cm, plunksnos plotis – 4 cm. Šio ietigalio raštas yra vienas sudėtingiausių iš rastų Lietuvoje tokio tipo ietigalių⁹⁹. Panašių ietigalių rasta Laivių (Kretingos r.), Linksmučių (Pakruojo r.) kapinynuose ir manoma, kad jie nukalti vietinių kalvių¹⁰⁰.

Trečiajam įmovinių ietigalių tipui – juostiniams – priklauso trys ietigaliai, visi rasti atsitiktinai ir saugomi Papilės mokyklos muziejuje (21 pav. 5; 22 pav. 3, 4). Jie 26–35 cm ilgio, plunksnų plotis – 2,2–3,6 cm. Juostiniai ietigaliai būdingesni Vakarų Lietuvai, nors jų randama ir Šiaurės Vidurio bei Rytų Lietuvoje, Latvijos ir Estijos vakariniuose regionuose. Jie datuojami IX–XI a.¹⁰¹

Kirvis yra labai dažnai randama įkapė Lietuvos kapinynuose. Jis galėjo būti ir darbo įrankis, ir ginklas. Papilėje iš viso buvo rasti šeši kirviai – keturi įmoviniai ir du pentiniai (2 lent.), tačiau iš visų rastųjų ginklais laikytini tik įmoviniai kirviai. Vienas iš įmovinių kirvių buvo kape Nr. 8 kartu su plačiagaliu kalaviju, dviem ietigaliais, įtveriamuoju ir įmoviniu karklo lapo formos plunksna bei gana gausiais papuošalais – lankine aguonine sege, įvijine apyranke ir 2 juostiniais žiedais (19 pav. 7). Tai gana stambus, 23 cm ilgio kirvis. Jo ašmenys kiek išplatinti, iki 5,6 cm pločio. Įmovos ilgis kiek mažesnis nei ašmenų – 10 cm. Atsitiktinai rasti kirviai labai panašūs vienas į kitą (18 pav. 7; 19 pav. 8). Jie kiek mažesni už anksčiau aprašytąjį, 18, 19 ir 22 cm ilgio, jų ašmenys labai trumpi, 8 cm ilgio, siauri, 3,4 ir 4,5 cm pločio, šiek tiek paplatinti, palenkti į koto pusę. Įmovos ilgos ir plačios – 4,4 cm skersmens. Geležiniai įmoviniai kirviai nuo pirmųjų amžių po Kristaus paplito visoje Lietuvoje, Latvijoje, prūsų žemėse¹⁰², tačiau jie būdingesni Vakarų ir Vidurio Lietuvai¹⁰³.

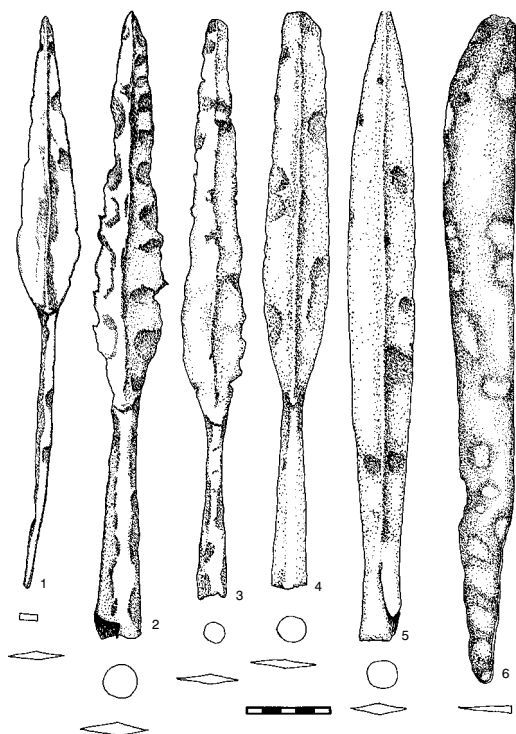

21 pav. Papilės kapinyno radiniai:

- 1 – įtveriamasis ietigalis;
2, 3, 4, 5 – įmoviniai ietigaliai;
6 – plačiagalis kalavijas.
2002 m. J. Jasinskaitės pieš.
PMM

⁹⁸ Volkaitė-Kulikauskienė R. *Lietuviai IX–XII amžiais*, p. 226, 41:4 pav.; Антеин А. *Дамасская сталь в странах бассейна Балтийского моря*, Рига, 1973, с. 121.

⁹⁹ Volkaitė-Kulikauskienė R. *Lietuva valstybės priešaušriu*, p. 281; 104c pav.

¹⁰⁰ Volkaitė-Kulikauskienė R. *Lietuviai IX–XII amžiais*, p. 226, 41 pav.

¹⁰¹ Volkaitė-Kulikauskienė R. *Lietuviai IX–XII amžiais*, p. 226–232.

¹⁰² Michelbertas M. *Senasis geležies amžius Lietuvoje*, p. 176–160.

¹⁰³ *Lietuvos TSR archeologijos atlasas. IV. I–XIII a. radiniai*, Vilnius, 1978, 63 žemėlapis.

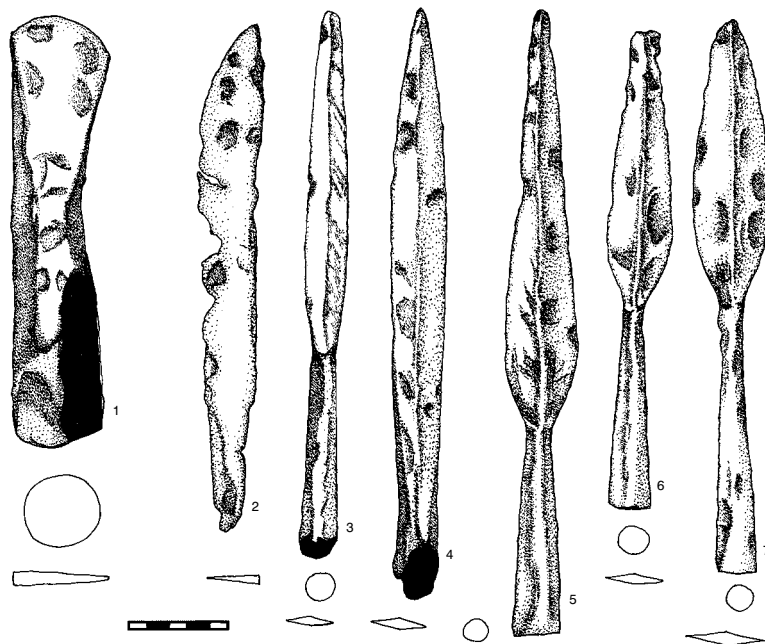

22 pav. Papilės kapinyno radiniai:
1 – įmovinis kirvis;
2 – peilis tiesia nugarėle;
3–7 – įmoviniai ietigaliai. 2002 m.
J. Jasinskaitės pieš. PMM

Jie naudoti iki I tūkst. po Kristaus pabaigos, kol juos pakeitė plačiaaašmeniai pentiniai kirviai¹⁰⁴. Paprastai įmoviniai kirviai laikomi darbo įrankiais, tačiau, archeologų nuomone, kiekvienas kirvis buvo naudojamas ir kaip ginklas¹⁰⁵. Papildę rastus šio tipo kirvius priskyreme prie ginklų dėl dviejų priežasčių. Pirma, vienintelis kape rastas įmovinis kirvis aptiktas gausia ginkluote ir papuošalais išsiskiriančiame vyro kape. Antra, čia rasta ir plačiaaašmenių darbo kirvių (20 pav. 7).

Vienintelis Papilės kapinyne atsitiktinai rastas *pentinas* buvo geležinis, nukaltas iš keturkampio pjūvio juostelės. Jis išlenktas puslankiu, vienas galas susuktas į sraigelę, o antrasis nulūžęs (23 pav. 2). Pentino spyglys padarytas sukalus tą pačią juostelę lankelio viduryje. Pentino plotis – 7,6 cm, o aukštis – 4 cm. Pentiniai, padaryti iš žalvario ir iš geležies, Lietuvoje randami karių raitelių kapuose nuo senojo geležies amžiaus, bet daugiausiai jų randama vėlyvajame geležies amžiuje¹⁰⁶.

Darbo įrankiai. Darbo įrankių taip pat rasta negausiai, tačiau jie daug įvairresni nei ginklai (2 lent.). Pažymėtina, kad beveik visi jie rasti moterų kapuose, o keletas atsitiktinai. Tai geležiniai pen-

23 pav. Papilės kapinyno 1955 m. tyrinėjimų radiniai:
1 – kabutis iš meškos danties;
2 – geležinis pentinas;
3 – žalvarinė įvija. J. Mikuckio nuotr. ŠAM

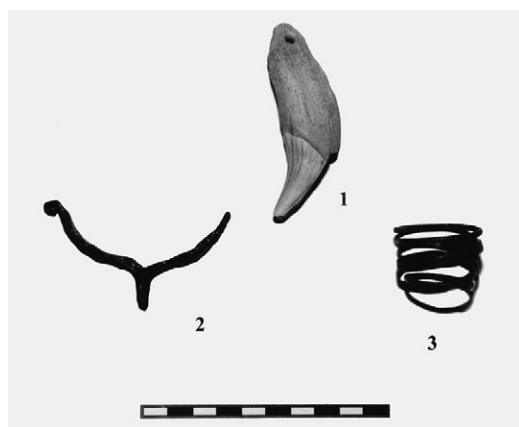

¹⁰⁴ Volkaitė-Kulikauskienė R. *Lietuviai IX–XII amžiais*, p. 216.

¹⁰⁵ Tautavičius A. *Vidurinis geležies amžius Lietuvoje (V–IX a.)*, p. 144.

¹⁰⁶ Michelbertas M. *Senasis geležies amžius Lietuvoje*, p. 176–177.

tiniai kirviai plačiais ašmenimis, peiliai tiesia nugarėle, peiliai lenkta viršūne, arba peiliai-pjautuvėliai, verpstukai, ylos ir peikenos.

Papilės kapinyne buvo rasta geležinių įmovinių kirvių ir *pentinių kirvių* plačiais ašmenimis. Įmoviniai kirviai jau buvo aprašyti prie ginklų, čia apžvelgsime pentinius, kurių rasti tik du, ir abu atsitiktinai. Vienas jų masyvus, į koto pusę išplatintais ašmenimis, keturkampe, į koto pusę pailginta pentimi, išgaubtais ašmenimis (20 pav. 7). Kirvio skylė kotui ilgo trikampio suapvalintais kampais formos. Jis – 15,6 cm ilgio, ašmenys – 11,5 cm, o pentis – 5,2 cm pločio. Antrasis pentinis kirvis yra miniatiūrinis (20 pav. 8). Kirvelio forma netaisyklinga, jis nukaltas nerūpestingai. Ašmenys išplatinti į koto pusę, truputį išlenkti, penties viršus pusapvalis, skylė kotui trikampė. Geležiniai pentiniai kirviai plačiais ašmenimis pradėti naudoti nuo IX a., jie randami visoje Lietuvoje¹⁰⁷.

Maždaug tuo pačiu laikotarpiu pradedamos daryti ginklų bei darbo įrankių miniatiūros¹⁰⁸ specialiai įdėti į kapus. Būtent toks dirbinys – miniatiūrinis pentinis kirvelis – ir rastas Papiļėje. Tokių įkapių daugiau randama Vakarų Lietuvos kapinynuose¹⁰⁹, tačiau pasitaiko ir Šiaurės Vidurio Lietuvoje, kaip rodo Papilės radiniai.

Peiliai tiesia nugarėle sudaro gausiausią darbo įrankių grupę, jų rasta 9. Visi peiliai panašūs, dailiai nukalti, tačiau labai sunykę. Kapuose Nr. 9, 16 išlikę tik nedideli 5–7 cm ilgio fragmentai, kurių ašmenų plotis 2 cm, nugarėlės plonos, 0,3 cm pločio. Kiti peiliai – vienas iš kapo Nr. 3 (24 pav. 4), kiti du rasti atsitiktinai – išlikę truputėlį geriau, tačiau jų ašmenys smarkiai sunykę, smaigaliai nulūžę, todėl sunku spręsti apie jų pirminę formą (24 pav. 2, 3, 5, 6). Geriausiai išlikęs didelis atsitiktinai rastas peilis (24 pav. 2). Jis 25,3 cm ilgio, ašmenys 2,6 cm pločio, kiek paplatinti link smaigalio ir suapvalinti. Peilio nugarėlė 0,4 cm storio, įmova 5,8 cm ilgio, tolygiai susiaurinta nuo ašmenų ir nugarėlės pusės, o jos pats galas užapvalintas. Kiek geriau išlikusių peilių, kurių vienas rastas kape Nr. 11 (24 pav. 7), o kitas atsitiktinai, ašmenų ir įtvaros forma buvo tokia pati, tik jie gerokai mažesni – 8,8 cm ir 9,7 cm ilgio bei 1,8 cm pločio (24 pav. 3, 5, 6).

Geležiniai peiliai tiesia nugarėle vyrų ir moterų kapuose Lietuvoje randami nuo pirmųjų amžių po Kristaus,

24 pav. Papilės kapinyne 1955 m. tyrinėjimų radiniai. Darbo įrankiai:

1 – peikena;
2–7 – peiliai tiesia nugarėle;
8–10 – peiliai-pjautuvėliai;
11–12 – ylos;
13 – verpstukas.
J. Mikuckio nuotr.
ŠAM



¹⁰⁷ Kulikauskas P., Kulikauskienė R., Tautavičius A. *Lietuvos archeologijos bruožai*, p. 401.

¹⁰⁸ *Ten pat.*

¹⁰⁹ *Ten pat.*

o ypač gausiai jie randami vėlyvajame geležies amžiuje¹¹⁰. Jų forma mažai keitėsi, skirtingai tik jų dydžiai.

Mažiau rasta *peilių-pjautuvėlių*, tik trys. Kitaip jie vadinami peiliais lenkta viršūne¹¹¹. Du iš jų rasti moterų kapuose Nr. 4 ir Nr. 14 (24 pav. 10, 8), o vienas vyro kape Nr. 16 (24 pav. 9) kartu su įmoviniu ietigaliu ir dviem amuletais. Iš jų geriau išlikęs tik vienas – iš kapo Nr. 14. Jis platus, 12,8 cm ilgio, su trumpa, 4 cm ilgio, daugiau nuo ašmenų nei nuo nugarėlės susiaurinta įtvara. Jo nugarėlė ir ašmenys išlenkti tolygiai ir beveik lygiagrečiai, o įtvara tiesi. Ašmenų plotis – 3 cm (24 pav. 8). Peilio-pjautuvėlio iš kapo Nr. 4 forma panaši, tik jis labai prastai išsilaikęs, nulūžusi įtvara ir smaigalys, ašmenys ištrupėję (24 pav. 10). Kiek kitokia trečiojo peilio-pjautuvėlio forma iš kapo Nr. 16. Nors jo įtvara neišlikusi, tačiau matyti, kad nugarėlė buvo tiesi, o puslankiu užlenkta tik viršūnė. Jo ašmenys siauri, 2,2 cm pločio, o išlikusios dalies ilgis – 13,4 cm (24 pav. 9).

Peiliai-pjautuvėliai buvo vieni iš pirmųjų geležinių dirbinių Lietuvoje¹¹². Vėliau jie randami Lietuvoje, Latvijoje, žiemgalių, sėlių, latgalių gyventose žemėse¹¹³, tačiau antroje I tūkst. po Kr. pusėje jie būdingiausi Šiaurės Vidurio Lietuvai, pietinių žiemgalių gyventoms žemėms¹¹⁴. Peilių-pjautuvėlių rasta Linksmučiuose, Diržiuose (Pakruojo r.)¹¹⁵.

Ylos yra moterų darbo įrankiai, tačiau Papilės kapinyne jos reti radiniai (2 lent.). Ylos rastos moterų kapuose Nr. 9, 11, 13 ir dar viena atsitiktinai. Viena iš jų, rasta kape Nr. 13, buvo tokia sunykusi, kad tyrinėtojo buvo užfiksuotas tik jos buvimo faktas kape, o pati yla neišliko. Likusios ylos išsilaikė gana gerai. Didžiausia iš jų buvo rasta kape Nr. 11. Ylos ilgis – 14,5 cm, įtvara keturkampio pjūvio, o prie jos išlikę medinio koto fragmentai (24 pav. 11). Yla iš kapo Nr. 9 ir atsitiktinai rastoji (24 pav. 12) išlikusios prasčiau, nulūžę jų smaigaliai, jų įtvaros keturkampio pjūvio, 0,5 cm storio, o išlikusių fragmentų ilgiai – 11,8 ir 13 cm. Geležinės ylos Lietuvoje randamos vyrų, moterų ir vaikų kapuose nuo pirmųjų amžių po Kristaus¹¹⁶, jos randamos ir vėlesnių laikotarpių kapuose¹¹⁷, mažai pakitusios išsilaikė iki šiol.

Verpstukas buvo rastas moters kape Nr. 9, ir tai vienintelis toks radinys Papilės kapinyne (2 lent.). Jis padarytas iš rusvo smiltainio, ritinio formos, 4,2 cm skersmens ir 1,45 cm storio. Verpstukas nedailaus darbo, netaisyklingos formos (24 pav. 13). Verpstukų, padarytų iš smiltainio, Lietuvoje randama nuo ankstyvojo geležies amžiaus¹¹⁸, jie randami ir vėliau¹¹⁹, tačiau labiausiai jie būdingi pietinių žiemgalių sričiai ir Šiaurės Vidurio Lietuvai¹²⁰.

Dar vienas darbo įrankis – *peikena* – taip pat retas radinys (2 lent.). Tai įrankis ledui pramušti. Papilėje rastos dvi peikenos, ir abi atsitiktinai. Jos abi

¹¹⁰ Ten pat, p. 180.

¹¹¹ Volkaitė-Kulikauskienė R. *Lietuva valstybės priešaušriu*, p. 236.

¹¹² Grigalavičienė E. *Žalvario ir ankstyvasis geležies amžius Lietuvoje*, p. 142–143.

¹¹³ Tautavičius A. *Vidurinis geležies amžius Lietuvoje (V–IX a.)*, p. 112–116.

¹¹⁴ Volkaitė-Kulikauskienė R. *Lietuva valstybės priešaušriu*, p. 236.

¹¹⁵ Kulikauskas P., Kulikauskienė R., Tautavičius A. *Lietuvos archeologijos bruožai*, p. 404.

¹¹⁶ Michelbertas M. *Senasis geležies amžius Lietuvoje*, p. 166.

¹¹⁷ Tautavičius A. *Vidurinis geležies amžius Lietuvoje (V–IX a.)*, p. 121–122; Kulikauskas P., Kulikauskienė R., Tautavičius A. *Lietuvos archeologijos bruožai*, p. 409.

¹¹⁸ Grigalavičienė E. *Žalvario ir ankstyvasis geležies amžius Lietuvoje*, p. 137.

¹¹⁹ Michelbertas M. *Senasis geležies amžius Lietuvoje*, p. 168.

¹²⁰ Volkaitė-Kulikauskienė R. *Senovės lietuvių drabužiai ir jų papuošalai (I–XVI a.)*, p. 12.

labai gerai išsilaikiusios, vienodos formos ir beveik vienodo dydžio. Jų įmovos plačios, sudaro beveik pusę peikenos ilgio, ašmenys šiek tiek išplatinti, šiek tiek suapvalinti, keturkampio skerspjūvio, su gana ryškiomis briaunomis. Viena jų 30,5 cm, o antroji 33 cm ilgio. Jų įmovos 4,4 cm ilgio ir 3,8 cm skersmens (20 pav. 2; 24 pav. 1).

Peikenos baltų genčių naudotos nuo III a. po Kr., bet daugiausia jų aptinkama žemaičių ir žiemgalių teritorijose, kur buvo dedamos į kapus vyrams¹²¹.

Apžvelgus Papilės kapinyne rastus darbo įrankius ir jų tipus, matyti, kad čia surasti visi pagrindiniai vyrų ir moterų darbo įrankiai, naudoti buityje, nors nerasta amatininkų įrankių. Pažymėtina, kad nemaža darbo įrankių tipų dalis (peiliai-pjautuvėliai, smiltainio verpstukai, peikenos) būdinga Vidurio Šiaurės Lietuvos regionui, tai yra pietinių žiemgalių gyventoms žemėms.

Papuošalai

Galvos danga. Papilės kapinyne galvos apdangalų rasta tiek moterų, tiek ir vyrų kapuose, jie gana įvairūs ir puošnūs.

Vyro kape Nr. 1 ant mirusiojo kaktos išlikusios dvi plonų žalvarinių įvijelių eilės, kurių viename gale, ties dešiniuoju smilkiniu, rastas gintarinis karoliukas, o kitame, ties kairiuoju smilkiniu – žalvarinė grandis. J. Naudužas grandį pavadino antsmilkiniu, tačiau vyrų kapuose antsmilkinių nerandama, be to, jie visai nebūdingi tam laikotarpiui, kuriam priklauso Papilės kapinyno radiniai¹²². Iš radinių padėties kape atrodo, kad įvijų eilė, karoliukas ir grandis puošė priekinę kepurės dalį. Iš ko kepurė padaryta, tikslų duomenų neišliko, tačiau greičiausiai ji buvusi audeklinė, o papuošalai prie jos buvę prisiūti. Kitų papuošalų kape nebuvo, tik žalvarinis apskritas geriamojo rago angos apkalas ir žalvarinė sagtelė, gulėjusi ant kairiojo peties ir naudota apsiaustui ar perpetei susegti.

Į aprašytos vyro kepurėlės puošimą labiausiai panašūs kapo Nr. 3 radiniai. Čia mirusiosios galvą juosė žalvarinių įvijelių eilė, o kaktos viduryje buvo išlikęs gintarinis karolis. Šiame kape taip pat nėra išlikusios jokios organinės medžiagos po įvijelių eilę, todėl lieka ne visai aišku, koks galvos apdangalas puošė mirusiosios galvą. Panašumas su vyro kapo radiniais leistų daryti prielaidą, kad ir moters kape galėjo būti žalvariu ir gintaru papuošta audeklinė kepuraitė.

Tokios pačios kepurėlės, tik be gintarinio karolio ir žalvarinės grandies, buvo rastos ir Stungių (Joniškio r.) vyro kape Nr. 2¹²³, Pavirvytės–Gudų (Akmenės r.) kapinyuose¹²⁴. Panašios ir kitos Stungių ir Papilės vyrų kapų, kuriuose rastos kepurės, įkapės – geriamojo rago apkalas ir įmovinis ietigalis karklo lapo formos plunksna.

Puošniausias galvos apdangalas rastas moters kape Nr. 13. Tai buvo trys eilės pusapvalių žalvarinių spurgelių, kurie turėjo būti įkabinti į audinį dviem iš šonų esančiais liežuvėliais. Spurgelių skersmuo ir aukštis 0,5 cm. Jie sukabinti glaudžiai vienas šalia kito, o tarp eilių paliktas 2 cm tarpas. Spurgeliai juosė visą galvą 5–6 cm pločio juosta, jų buvo rasta ir po kaukole. Labai panašus radinys buvo rastas Šukiónių (Pa-

¹²¹ Tautavičius A. *Vidurinis geležies amžius Lietuvoje (V–IX a.)*, p. 118.

¹²² *Lietuvos TSR archeologijos atlasas. IV. I–XIII a. radiniai*, p. 5–8.

¹²³ Vaškevičiūtė I. Stungių kapinynas, *Lietuvos archeologija*, Vilnius, 2000, t. 20, p. 236, 22 pav.

¹²⁴ Vaškevičiūtė I. Pavirvytės–Gudų kapinyno, Akmenės r., tyrinėjimų ataskaita, *LIIIR*, f. 1, nr. 1081.

krúojo r.) kapinyne kape Nr. 12¹²⁵, tik čia prie spurgelių buvo likę ir audinio liekanų. Panašus, tik dar puošnesnis radinys aptiktas ir kape Nr. 121, kur buvo 7 spurgelių eilės ir dar iš šonų ties smilkiniais įkabintos virvutės su įvijėlėmis. Tyrinėtoja padarė šio galvos apdangalo rekonstrukciją ir pavadino jį galvos raiščiujuosta. Analogiškas radinys rastas ir Stungių (Jōniškio r.) kapinyne moters kape Nr. 26¹²⁶, tik čia dar buvo ir žalvarinė sagtelė pakaušio srityje. Šį radinį tyrinėtoja rekonstruoja kaip kepurėlę. Kepurėlėmis pavadinti ir Jauneikių (Joniškio r.) kapinyne vyrų kapuose Nr. 260 ir 351¹²⁷ rasti galvos apdangalai, nors samprotaujama, kad tai gali būti raiščiai. Panašių galvos apdangalų, pavadintų kepurėlėmis, papuoštų žalvariniais spurgeliais ir įvijėlėmis, buvo rasta ir Linksmūčių (Pakruojo r.) kapinyne, kur moterų kepurėlės buvo puoštos visu pakraščiu, o vyrų – tik kaktos srityje¹²⁸. Būtent tokia savybe pasižymi ir Papilės kapinyne vyrų ir moterų galvos apdangalai.

Vyrų kepurės, kurių pakraštys puošiamas žalvariu, yra retas radinys, tačiau Lietuvos kapinyuose jos randamos nuo I tūkst. vidurio, o daugiausia jų yra iš paskutiniųjų šimtmečių¹²⁹. Tokių radinių pasitaikė Plinkáigalyje (Kėdáinių r.)¹³⁰, Bika-vėnuose (Šilutės r.), Žąsine (Šilalės r.)¹³¹. Vidurio šiaurės Lietuvoje ir Latvijoje, žiemgalių žemėse įvijomis dažniausiai puošiamas tik priekinė kepurės dalis. Panaši kepurė rasta Linksmūčiuose (Pakruojo r.)¹³² Kalniešuose II Latvijoje¹³³.

Kol nėra rasta geriau išlikusių galvos apdangalų, liks neaiški jų forma. Iki šiol žinomi radiniai gali būti interpretuojami dvejopai – kaip kepurėlės ir kaip raiščiai.

Dar viename Papilės kapinyne moters kape Nr. 4 po kaukole buvo rasta keletas žalvarinių įvijelių, tokių pat, kaip ir anksčiau aprašytuose kapuose, tačiau jokių radinių nebuvo rasta ant mirusiosios kaktos. Šiame kape buvusio galvos apdangalo forma lieka neaiški, tačiau pagal analogiją galima spėti, kad ir čia galėjo būti anksčiau aprašytoji kepurėlė.

Papilės kapinyne vyrų ir moterų kapuose, kur rasta kepurėlių, nebuvo papuošalų, leidžiančių juos tiksliau datuoti. Kape Nr. 1 tebuvo tik keturkampė žalvarinė sagtelė ir 3 juostiniai žiedai, kape Nr. 3 – keletas žalvarinių įvijelių krūtinės srityje, kape Nr. 4 – dviejų eilių apvara iš žalvarinių įvijelių ir gintarinio karolio, o kape Nr. 13 – žalvarinių įvijelių apvara ir juostinis žiedas. Pagal kitų kapinyne analogiją šie galvos apdangalai datuoti VIII–XI a.¹³⁴

Visai kito tipo galvos apdangalas turėjo būti moters kape Nr. 5. Čia prie mirusiosios galvos gulėjo žalvarinis smeigtukas trikampe galvute, pasuktas kiek į kairę ir adata siekdamas pakaušį. Jo galvutė užbaigta pusapvalėmis

¹²⁵ Vaškevičiūtė I. Šukionių kapinynas (Pakruojo r., Lygumų apyl.), *Lietuvos archeologija*, Vilnius, 2000, t. 20, p. 172.

¹²⁶ Vaškevičiūtė I. Stungių kapinynas, p. 236, pav. 29.

¹²⁷ Vaškevičiūtė I. Jauneikių (Joniškio r.) V–XI a. kapinynas (3. Galvos ir kaklo papuošalai), *MADA*, 1987, t. 1(98), p. 23.

¹²⁸ Volkaitė-Kulikauskienė R. Senovės lietuvių moterų galvos danga ir jos papuošalai, *Iš lietuvių kultūros istorijos*, Vilnius, 1959, t. 2, p. 43.

¹²⁹ Volkaitė-Kulikauskienė R. *Senovės lietuvių drabužiai ir jų papuošalai (I–XVI a.)*, p. 62.

¹³⁰ Kazakevičius V. *Plinkáigalio kapinynas*, Vilnius, 1993, p. 41, pav. 70.

¹³¹ Volkaitė-Kulikauskienė R. *Senovės lietuvių drabužiai ir jų papuošalai*, p. 62.

¹³² Volkaitė-Kulikauskienė R. Senovės lietuvių moterų galvos danga ir jos papuošalai, *Iš lietuvių kultūros istorijos*, Vilnius, 1958, t. 2, p. 43.

¹³³ Urtans V. Kalniešu otrsai kapulauks, *Latvijas PSR Vestures muzeja raksti. Arheologija*, Rīga, 1962, t. 81, tab. VII:1–9.

¹³⁴ Vaškevičiūtė I. Stungių kapinynas, *Lietuvos archeologija*, t. 20, p. 236.

buoželėmis, puoštomis skersiniais grioveliais. Galvutės viduryje esama trikampio įdubimo su iškilium tašku viduryje. Galvutės pakraščiai dar puošti skersinių įkartėlių grupėmis. Į smeigtuko ašelę įkabinta grandinė, padaryta iš trikampio pjūvio vielos žiedelių. Šio tipo smeigtukai daugiausia žinomi Vakarų Lietuvoje, jų rasta Laivių, Kaščių (Kretingos r.), Jazdaičių (Plungės r.) ir kituose kapinyuose ir jie datuojami VIII–IX a.¹³⁵ Pastaraisiais metais jų randama ir Šiaurės Vidurio Lietuvoje, pvz., Stungių (Joniškio r.) kapinyne¹³⁶.

Smeigtukai galvos dangai susegti naudoti nuo pirmųjų amžių po Kristaus. II–IV a. Kalnėlių kapinyne (Šiaulių r.) moters kape Nr. 9 galvos dangai susegti panaudotas ritinis smeigtukas¹³⁷. Vėlyvojo geležies amžiumi datuojamuose Palangės kapinyne moterų kapuose

rasta smeigtukų plokščia trikampe galvute, kuriais, R. Volkaitės-Kulikauskienės nuomone, buvo susegamas nuometo tipo galvos apdangalas¹³⁸. Smeigtukų galvos apdangalui susegti rasta ir kituose vėlyvuose Vakarų Lietuvos kapinyuose – Gintališkėje (Plungės r.), Anduliuose (Klaipėdos r.), Pryšmaščiuose, Laiviuose (Kretingos r.)¹³⁹. Čia paminėti radiniai buvo labai puošnūs, be ašelių, specialiai pagaminti galvos dangai, tačiau gali būti, kad ir kuklesnis Papilėje rastas smeigtukas trikampe galvute galėjo būti pritaikytas tam pačiam tikslui. 1955 m. Papilės kapinyne buvo rasta kryžinių smeigtukų (25 pav.).

Taigi Papilės kapinyne vyrai ir moterys buvo palaidoti su puošniais ir įvairiais galvos apdangalais – kepurėlėmis ar raiščiais, o gal ir nuometo tipo galvos danga. Visi jų tipai būdingi Vakarų ir Šiaurės Vidurio Lietuvos regionams.

Kaklo papuošalai. Papilės kapinyne rasti dviejų tipų kaklo papuošalai – antkaklės ir apvaros.

Antkaklės. Iš viso rastos 6 antkaklės, bet tik viena jų moters kape Nr. 6, o kitos atsitiktinai. Visos jos buvo žalvarinės, tačiau jų tipai gana įvairūs (3 lent.).

Dvi antkaklės buvo tordiruotu lankeliu su kilpele ir kabliuku. Viena jų saugoma Kauno karo muziejuje, o kita Telšių „Alkos“ muziejuje. Jos labiausiai

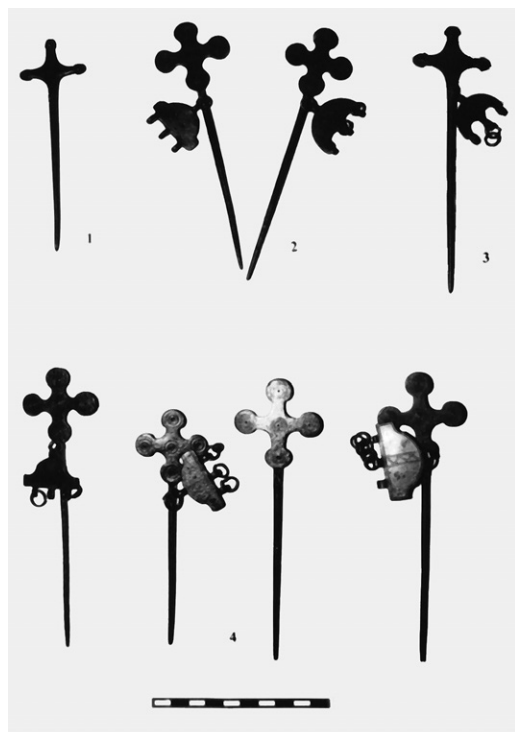

25 pav. Papilės kapinyne 1955 m. tyrinėjimų radiniai: kryžiniai smeigtukai. J. Mikuckio nuotr. ŠAM

¹³⁵ Lietuvos TSR archeologijos atlasas. IV. I–XIII a. radiniai, p. 80.

¹³⁶ Vaškevičiūtė I. Stungių kapinyne, p. 243; pav. 31:3.

¹³⁷ Salatkienė B. Kalnėlių archeologiniai paminklai, p. 152–153.

¹³⁸ Volkaitė-Kulikauskienė R. Senovės lietuvių drabužiai ir jų papuošalai (I–XVI a.), p. 40–43.

¹³⁹ Volkaitė-Kulikauskienė R. Senovės lietuvių moterų galvos danga ir jos papuošalai, p. 49–50.

apkalų išlikę tik nedideli fragmentai, todėl lieka neaiški antkaklės galų tikroji forma. Antkaklės skersmuo 14 cm, vielos storis 0,5 cm. Tokio tipo antkaklės retos. Panašiausios į Papilės kapo Nr. 6 antkaklę yra Gintališkės (Plungės r.) kapinyno kapo Nr. 22 antkaklė, datuota X–XI a.¹⁴², B. Tarvydo rasta Kuršėnuose (Šiaulių r.) IX–XII a. kape 1936 m.¹⁴³, Jakštaičių–Meškių kapinyne kape Nr. 60¹⁴⁴ ir 1980 m. atsitiktinai Slėpsniuose (Joniškio r.) rasta antkaklė¹⁴⁵.

Įvjinės vytinės antkaklės. Be minėtųjų, atsitiktinai buvo rasti du žalvarinių vytinių antkaklių fragmentai be galų. Jos abi buvo suvytos iš 3 plonų apvalių vielų. Antkaklių lankelių skersmuo 0,4–0,5 cm. Ant vienos iš jų buvo užmauta 4,8 cm ilgio ir 0,85 cm skersmens įvija, suvyta iš plonos apvalios vielos. Iš tokių smulkių fragmentų vytinių antkaklių grupės nustatyti nepavyko, tegalima pasakyti, kad jos gali būti datuojamos VIII–XII a.¹⁴⁶

Pintinė antkaklė buvo rasta atsitiktinai ir yra saugoma R. Kviecevičiaus rinkinyje (27 pav. 2). Jos gamybai yra panaudota 0,4 cm storio žalvarinė viela, kuri apipinta 0,1 cm storio žalvarinių vielučių pynimu, susuktu laisva įvija. Antkaklės galai užbaigti kabliuku ir kilpute, padarytais iš ašinės vielos ir apvyniotais plona vielute. Tai labai puošni, sudėtinga technika padaryta ir retai aptinkama antkaklė. Iki šiol žinomos šešios jos radimo vietos, Papilė būtų septintoji. V. Urbanavičiaus, rekonstravusio ir šio tipo antkaklės gamybos technologiją, duomenimis, tokių antkaklių rasta Paežerio (Šilalės r.), Riņgūvėnų ir Tolišių (Šiaulių r.), Šakarnių ir Šlāpgirio (Kelmės r.) kapinynuose bei Skaratove (Baltarusijoje)¹⁴⁷. Tyrinėtojas pintas šio tipo antkakles datuoja XV–XVI a.¹⁴⁸

Apvaros. Visos apvaros buvo rastos moterų kapuose (3 lent.). Tokių kapų buvo penki – Nr. 4, 6, 9, 12, 13. Kape Nr. 6 rastos 2 apvaros. Apvaros pana-

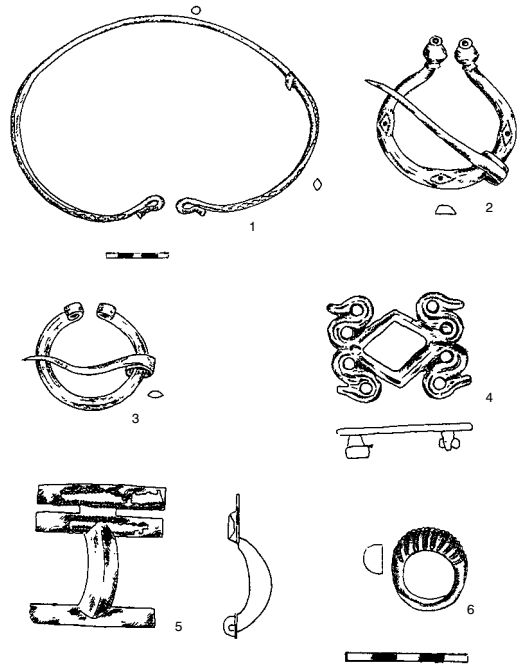

26 pav. Papilės kapinyno radiniai:

- 1 – antkaklė;
 - 2–3 – pasaginės segės;
 - 4 – plokštinė azūrinė segė;
 - 5 – laiptelinė segė;
 - 6 – žiedas pastorintu priekiu.
- A. Ruzienės pieš. LNM

¹⁴² Vaitkunskienė L. Gintališkės kapinynas, *Lietuvos archeologija*, Vilnius, 1979, t. 1, p. 59, pav. 16:1.

¹⁴³ Šiaulių „Aušros“ muziejus, Inv. nr. 1375.

¹⁴⁴ Urbanavičius V. Jakštaičių–Meškių (Šiaulių r.) kapinyno tyrinėjimai 1974 metais, p. 131.

¹⁴⁵ Vasiliausks E. 12–13. gadsimta zemgaļu apbedijumi Lietuvā, *Cauri gadsimtiem. Latvijas vēstures muzeja raksti. Nr. 7. Arheoloģija un antropoloģija*, Rīga, 2000, p. 64; 2:2 att. (Aut. pastaba: Šios iliustracijos radinių numeracija neatitinka teksto, neteisingi inventoriniai numerai. 1. pasaginė segė (ŠAM, A–L 22:7), rasta Linksmėnuose–Kurmaičiuose, 2. įvjinė antkaklė (ŠAM, A–L 22:18) – turi būti (ŠAM, A–L 11:18) – Slėpsniuose).

¹⁴⁶ *Lietuvos TSR archeologijos atlasas. IV. I–XIII a. radiniai*, p. 29–33.

¹⁴⁷ Urbanavičius V. Šlāpgirio kaimo (Kelmės r.) senkapis, *MADA*, 1967, t. 1(23), p. 59.

¹⁴⁸ Urbanavičius V. *Ten pat*, p. 60.

šios, labai paprastos, suvertos vien iš smulkių žalvarinių įvijelių (kapas Nr. 9, 12, 13), kartais kartu su smulkiais grandinėlių fragmenteliais bei atskiromis grandelėmis (kapas Nr. 4). Į apvaros vidurį būna įvertas gintarinis karolis (kapai Nr. 4, 6), o kape Nr. 6, be karolio, dar buvo ir amuletas – smulkus sąnario kauliukas su įverta žalvarine grandele (28 pav.). Apvaros daugiausia buvo vienaeilės, tik kape Nr. 4 rasta dviejų eilių apvara. Apvarų įvijelės įvairios. Kapo Nr. 4 apvara suverta iš skirtingų įvijelių. Vienos iš jų glaudžiai suvytos iš trikampio pjūvio 0,15 cm pločio vielutės, jų skersmuo 0,5 cm, ilgis iki 2,3 cm. Kitos suvytos iš tokios pat vielos, bet jų skersmuo 0,7 cm. Trečios padarytos iš pusapvalio pjūvio vielos, jų skersmuo nuo 0,5 iki 0,9 cm. Kapo Nr. 9 apvarą sudarė gana vienodos įvijelės – suvytos iš trikampio pjūvio vielos, 3–4 cm ilgio ir 0,8 cm pločio. Matyt, apvaroms buvo naudojamos ne tik specialiai joms padarytos, bet ir nuo kitų papuošalų atlikusios atsitiktinės įvijelės ir kiti smulkūs žalvario fragmenteliai. Apvaros buvo suvertos ant lininio siūlo, kaip matyti iš kapo Nr. 4 radinių. Čia rastos apvaros įvijelėse buvo išlikę siūlo, kurį J. Naudužas pavadino lininiu, tačiau jis suiro imant apvarą iš žemės.

Abu gintariniai karoliai apvarose buvo dvigubo nupjauto kūgio formos, pailgi, 1,3–1,8 cm ilgio ir 1,1–1,5 cm skersmens. Abu nedailiai padaryti ir prastai nušlifuoti.

Kapuose su apvaromis rasta mažai kitų papuošalų, pagal kuriuos būtų galima tiksliau datuoti šiuos kapus. Kape Nr. 4 dar buvo rasta keletas žalvarinių įvijų nuo galvos apdangalo, kape Nr. 6 dar buvo žalvarinė įvijinė antkaklė, apvyniota viela (X–XI a.), kape Nr. 13 kepurėlė, puošta žalvarinių spurgelių juostomis, keletas žalvarinių įvijelių, žalvarinis juostinis žiedas, yla ir peilis tiesia nugarėle. Tik kapuose Nr. 9 ir 12 rasta ir kitų papuošalų. Kape Nr. 9 dar buvo 2 žalvariniai kryžiniai smeigtukai ir įvijinių apyrankių pora. Kryžinių smeigtukų galvutės su 4 plokštelėmis, puoštomis koncentriniais ratais, su pusmėnulio formos kabučiais, datuojami VIII–XI a., o įvijinės apyrankės, padarytos iš pusapvalio pjūvio juostelės, vienalaikės su minėtais smeigtukais – VIII–XII a.¹⁴⁹ Kape Nr. 12 su apvara rasta žalvarinė lankinė aguoninė segė ir įvijinė apyrankė. Lankinė aguoninė segė datuojama VIII–X a.¹⁵⁰ Dau-



27 pav. Papilės kapinyno radiniai iš R. Kviecevičiaus rinkinio:

1 – plokštelinė segė,
2 – pintinė antkaklė.
B. Salatkienės nuotr.

28 pav. Papilės kapinyno 1955 m. tyrinėjimų radiniai: apvaros iš moters kapo Nr. 6.
J. Mikuckio nuotr.
ŠAM



¹⁴⁹ Lietuvos TSR archeologijos atlasas. IV. I–XIII a. radiniai, p. 93–95.

¹⁵⁰ Ten pat, p. 44–45.

giau papuošalų datuojama X–XI a., todėl ir kapus su žalvarinių įvijų apvaromis galima priskirti šiam laikotarpiui.

Apvarų iš žalvarinių įvijų su gintariniais karoliais buvo rasta ir Linksmaučių (Pakruojo r.) kapinyne¹⁵¹. R. Volkaitė-Kulikauskienė mano, kad tokios apvaros būdingos Šiaurės Vidurio Lietuvos regionui¹⁵².

Antroji kapo Nr. 6 apvara buvo suverta iš kauri kriauklelių (28 pav.). Mirusiosios krūtinės srityje buvo aptiktos 24 sveikos ir nemaža sudužusių kriauklelių, taigi iš jų buvusi suverta didelė ir puošni apvara. Kaip minėta, tame pačiame kape buvo įvijinė viela apvyniota antkaklė ir dar viena apvara iš žalvarinių įvijų, gintarinio karolio ir amuleto. Pagal antkaklę kapas ir kauri kriauklelių apvara datuojama X–XI a. Atskirų kauri kriauklelių buvo rasta ir atsitiktinai, jos saugomos Papilės mokyklos muziejuje.

Kauri kriauklelių apvaros Lietuvos kapinynuose randamos nuo IX a. Jų tėvynė – Maldyvų salos Indijos vandenynė, o į mūsų kraštus jos pateko prekybos keliais per Rusiją, toliau Dauguva į Latviją, o iš Latvijos – ir į Lietuvos teritoriją¹⁵³. Kauri kriauklelių apvaros Latvijoje žinomos nuo XI–XII amžiaus¹⁵⁴. Lietuvoje kauri kriauklelės apvarose ir pavieniui daugiau randamos vėlyvesniuose senkapiuose. Tai Jakštaičių–Meškių kapinyne kape Nr. 60 rasta apvara iš kauri kriauklelių, žalvarinių įvijėlių ir zoomorfinių kabučių¹⁵⁵, Šiaulių XIV–XV a. kapinyne kape Nr. 8 rastoji apvara, kur su kriauklelėmis buvo suverti ir kabučiai iš sidabrinų monetų¹⁵⁶, XVI–XVII a. Mažeikių (Šiaulių r.) kapinyne vaiko kape rastos dvi kauri kriauklelės, uždėtos ant mirusiojo akių¹⁵⁷, XVI–XVII a. Pavirvytės–Gudų (Akmenės r.) kapinyne siuvėjos kape Nr. 160 rasta kriauklelė¹⁵⁸. Atrodo, kad X–XI a. datuojama Papilės kapinyne rasta kauri kriauklelių apvara yra viena ankstyviausių tokio pobūdžio radinių Lietuvoje.

Kabučiai. Papilės kapinyne aptikti du plokšti ažūriniai *zoomorfiniai kabučiai*. Vienas iš jų suardytame kape Nr. 16 (29 pav.), o kitas atsitiktinai. Kape surastasis kabutis stilizuoto paukščio pavidalo, viengalvis, su keturiomis ataugėlėmis. Iš abiejų pusių jis puoštas smulkių įkartėlių eilėmis visais pakraščiais ir įstrižai. Kabutis buvo kabinamas už grandelės, įvertos į viršuje esančią skylutę. Kitas kabutis taip pat plokščias, su dviem į priešingas puses atsuktomis stilizuotomis paukščio galvutėmis, 2 kojom, 2 apskritomis kiaurymėmis, iš abiejų pusių puoštas įmuštomis akutėmis. Jis buvo nešiotas su grandinėle (30 pav.).

Zoomorfinių kabučių rasta Nartaučių (Šiaulių r.) lobyje, Biržų apylinkėse, Trivalakiuose (Pakruojo r.)¹⁵⁹, Jakštaičių–Meškių (Šiaulių r.)¹⁶⁰ kapinyne.

¹⁵¹ Volkaitė-Kulikauskienė R. Linksmaučių (Pakruojo r.) kapinyne 1948 m. tyrinėjimų duomenys, *Lietuvos istorijos instituto darbai*, t. 1, p. 294.

¹⁵² Kulikauskas P., Kulikauskienė R., Tautavičius A. *Lietuvos archeologijos bruožai*, Vilnius, 1961, p. 473.

¹⁵³ Kuncienė O. Prekybiniai ryšiai IX–XIII amžiais, *Lietuvos gyventojų prekybiniai ryšiai I–XIII a.*, Vilnius, 1972, p. 182.

¹⁵⁴ Šnore E. Beteļu kapulauks Augšzemē, *Arheologija un etnografija*, Rīga, 1987, t. 15, p. 76.

¹⁵⁵ Urbanavičius V. Jakštaičių–Meškių (Šiaulių r.) kapinyne tyrinėjimai 1974 metais, p. 131–132.

¹⁵⁶ Naudužas J. Šiaulių miesto archeologiniai paminklai, *Iš lietuvių kultūros istorijos*, Vilnius, 1959, t. 2, p. 185; pav. 11, 12.

¹⁵⁷ Vaškevičiūtė I. Mažeikių (Šiaulių r.) XVI–XVII a. kapinyne, *Lietuvos archeologija*, Vilnius, 1995, t. 11, p. 295; pav. 10:10.

¹⁵⁸ Vaškevičiūtė I. XVI–XVII a. Pavirvytės–Gudų kapinyne (Akmenės r.) kapai, *Lietuvos archeologija*, Vilnius, 1995, t. 11, p. 319; pav. 6.

¹⁵⁹ Kuncienė O. Prekybiniai ryšiai IX–XII amžiais, *Lietuvos gyventojų prekybiniai ryšiai I–XIII a.*, p. 192–193, 250; pav. 15, 17.

¹⁶⁰ Urbanavičius V. Jakštaičių–Meškių (Šiaulių r.) kapinyne tyrinėjimai 1974 ir 1975 metais, *Archeologiniai tyrinėjimai Lietuvoje 1974 ir 1975 metais*, p. 129–134; Vasiliauskas E. Žiemgalos prekybiniai keliai ir centrai VIII–XII a., *Lietuvos archeologija*, Vilnius, 1999, t. 18, p. 89, pav. 11.

Labai gausiai jų randama Latvijoje¹⁶¹. Žiemgalių žemėse zoomorfiniai kabučiai paplito XII–XIII a. Lietuvoje randami kabučiai laikomi atvežtiniais iš šiaurės rytinių slavų žemių per Latviją¹⁶², tačiau yra nuomonių, kad pagal atvežtinius pavyzdžius buvo gaminti ir žiemgalių gyventose teritorijose¹⁶³.

Suardytame kape Nr. 16 buvo rastas dar vienas kabutis – pragręžta meškos iltis (23 pav. 1). Ji buvo išjudinta iš savo vietos, todėl neaišku, kaip buvo nešiota. Tokie kabučiai dažnai randami lybių, kuršių, žiemgalių ir latgalių IX–XII a. kapinynuose¹⁶⁴.

Labai originalus kabutis rastas moters kape Nr. 6, kur jis buvo įkabintas į žalvarinių įvijų apvarą kartu su gintariniu karoliu. Tai buvo smulkus žvėries ar gyvulio sąnario kauliukas, kuriame pragręžta skylutė ir įkabinta žalvarinė grandelė (28 pav.). Kauliukas 2 × 2,3 × 1,3 cm dydžio, grandelė 2 cm skersmens, jos vieta 0,15 cm pločio. Šis moters kapas iš viso kapinyno išsiskiria savo savitomis įkapėmis. Be minėto kabučio, kape buvo reto tipo įvijinė antkaklė ir kauri kriauklelių apvara. Kai kurie archeologai kauri kriaukleles sieja su gyvatės kultu¹⁶⁵. Atrodo, kad ypatingos įkapės pabrėžia šiame kape palaidotos moters išskirtinę padėtį bendruomenėje, galbūt susijusią su kultu.

Prie amuletų galima būtų priskirti ir gintarinius karoliukus, rastus kapuose. Tyrinėtuose Papilės kapinyne kapuose jų būta po vieną. Jie kabinami prie galvos apdangalo (vyro kapas Nr. 1, moters kapas Nr. 3), veriami į apvaras (moterų kapai Nr. 4, 6 (28 pav.)), kabinami prie drabužių (moters kapas Nr. 11 – karolis rastas kairės rankos alkūnės linkyje). Vienas dvigubo nupjauto kūgio formos gintarinis karolis buvo rastas atsitiktinai, dabar saugomas Papilės mokyklos muziejuje. Šiaurės Vidurio Lietuvos kapinynuose gintariniai karoliai kapuose randami po vieną ar kelis, o ne apvaromis, todėl traktuojami ne kaip papuošalai, o kaip amuletai¹⁶⁶.

Segės. Papilės kapinyne iš viso rasta 14 segių, tačiau kapuose iš jų buvo tik dvi, viena vyro kape Nr. 8, o kita moters kape Nr. 12. Visos kitos – atsitiktiniai radiniai (3 lent.).

Lankinės aguoninės segės. Rastos 3 tokio tipo segės, dvi iš jų kapuose, o

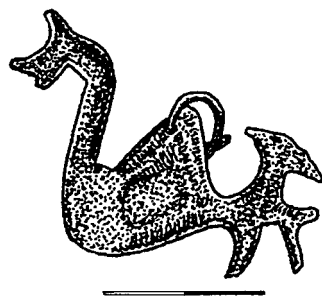

29 pav. Papilės kapinyno 1955 m. tyrinėjimų radinys. Zoomorfinis kabutis.

H. Ostašenkovo pieš. ŠAM

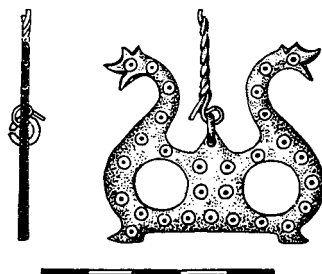

30 pav. Papilės kapinyno radinys. Zoomorfinis kabutis.

2000 m. A. Ruzienės pieš. LNM

¹⁶¹ Latvijas PSR archeologija, Rīga, 1974, p. 202, 49; 19, 53:20–26 tab., 56 tab.

¹⁶² Kuncienė O. Prekybiniai ryšiai IX–XII amžiais, Lietuvos gyventojų prekybiniai ryšiai I–XIII a., p. 192–193.

¹⁶³ Vasiliauskas E. XII–XIII a. žiemgalių laidojimai, Lietuvos archeologija, Vilnius, 2001, t. 21, p. 345.

¹⁶⁴ Latvijas PSR archeologija, 50:12, 53:16, 56 tab.; Murgurevičs E. Burg und Burgsiedlung Sabile (Zabeln) im 11.–16. Jh., Lietuvos archeologija, t. 21, p. 69, Abb. 6.; Шадыро В. И. Городище и селище Прудники, Lietuvos archeologija, Vilnius, 2001, t. 21, p. 269.

¹⁶⁵ Мургуревич Е. Находки раковин каури на территории Латвии, Изв. АН Латв. ССР, 1962, 7, с. 46–47.

¹⁶⁶ Vaškevičiūtė I. Šukionių kapinynas (Pakruojo r., Lygumų apyl.), Lietuvos archeologija, Vilnius, 2000, t. 20, p. 173.

vienos kojelė – atsitiktinai. Kapuose jos buvo padėtos mirusiesiems ant krūtinės, kojele pakreiptos į dešinę. Visos segės panašios, jų lankelis ir kojelė trikampio pjūvio, puošto skersiniais grioveliais, su ataugėlėmis kojelės viduryje. Tokios segės priskiriamos lankinių aguoninių segių II grupei. Jos būdingos Šiaurės Vakarų Lietuvai ir datuojamos VIII–X a.¹⁶⁷

Lankinės laiptelinės segės. Tokia segė rasta tik viena ir ta pati atsitiktinai. Ji buvo labai puošni, jos įviją dengė laiptelis, o abu jos apatiniai laipteliai buvo puošti sidabrine plokštele su dvigubomis iškilųjų taškelių linijomis (26 pav. 5). Šio tipo segės datuojamos VIII–IX a. ir būdingos daugiau Vakarų Lietuvai¹⁶⁸.

Pasaginės segės. Papilėje atsitiktinai rastos devynios penkių tipų pasaginės segės. Ankstyviausios iš jų segės cilindriniais galais (26 pav. 3). Viena iš jų apskrito, o kita ovalaus pjūvio lankeliu. Tokio tipo segės datuojamos IX–X a.¹⁶⁹ Viena iš pasaginių segių buvo kampuotais galais. Jos galvučių viršutinės plokštumos puošto įmuštais kryželiais, sudarytais iš 5 akučių. Lankelis pusapvalio skersinio pjūvio, puoštą įstrižais ranteliais. Keturios pasaginės segės priklauso segių aguoniniais galais tipui. Dviejų iš jų lankeliai apskrito pjūvio, viena (VDKM) ovalaus, o dar viena (LNM) – pusapvalio pjūvio lankeliais. Pastarosios lankelis puoštą įmuštų rombų raštais su akutėmis viduryje (26 pav. 2). Dar viena pasaginė segė buvo storėjančiais galais apskrito pjūvio lankeliu (LNM). Rasta pasaginė segė nulūžusiais galais įstrižais ranteliais puoštu lankeliu, kurios tipo nustatyti nepavyko. Visų minėtų tipų pasaginės segės labiau būdingos Šiaurės ir Vakarų Lietuvai, kur jos labai paplitusios ir dažnai randamos kapuose, o datuojamos VIII–X a.¹⁷⁰

Dar viena žalvarinė segė, atsitiktinai rasta Papilės kapinyne, yra unikali. Ji ažūrinė, plokščia, su užkaba apatinėje pusėje. Segę sudaro ažūrinis trikampio pjūvio rombas, kurio galai tartum pratęsti ir suraityti, sudarydami stilizuotas paukščių galvutes. Sulenkimų vietose abiejuose galuose yra po 4 skylutes (26 pav. 4). Ji priklauso plokštinių keturkampių kiauraraščių segių tipui, išskiriama į atskirą pogrupį ir datuojama IX–XIII a. Tokios segės daugiausiai randamos Vakarų Lietuvoje¹⁷¹.

Pati vėlyviausia iš Papilėje rastųjų yra apskrita plokštelinė segė, padaryta iš žalvarinės skardos, saugoma R. Kviecevičiaus rinkinyje. Ji 8,6 cm skersmens, išgaubta, o pats vidurys įlenktas ir jame išpjauta 2,4 cm skersmens skylė. Į jos kraštą įkabintas mažas liežuvėlis. Segė puošta iškilųjų didesnių ir mažesnių spurgelių eilėmis (27 pav. 1). Lygiai tokiu pat raštu puošta segė rasta Šlāpgirėje (Kelmės r.)¹⁷². Plokštelinės segės Lietuvoje pradėtos gaminti XIV a. ir yra būdingos visiems vėlyviems senkapiams¹⁷³.

Smeigtukai. Papilės kapinyne rasta dviejų tipų smeigtukų – trikampe galvute ir kryžinių (3 lent.). Pastarieji savo ruožtu priklauso keletui pogrupių: a) su pusrutulio formos buoželėmis, b) su plokštelėmis ilgomis kryžmomis, c) su plokštelėmis, puoštomis koncentriniais ratais, d) su plokštelėmis, puoštomis kūgeliais.

Smeigtukas trikampe galvute buvo rastas tik vienas. Moters kape Nr. 5 jis buvo naudotas galvos apdangalui susegti. Jis buvo aprašytas, aptariant galvos dangą.

¹⁶⁷ Lietuvos TSR archeologijos atlasas. IV. I–XIII a. radiniai, p. 44–45.

¹⁶⁸ Ten pat, p. 46.

¹⁶⁹ Ten pat, p. 48–49.

¹⁷⁰ Ten pat, p. 48.

¹⁷¹ Ten pat, p. 68.

¹⁷² Urbanavičius V. Šlāpgirio kaimo (Kelmės r.) senkapis, MADA, 1967, t. 1(23), p. 60, pav. 9:1.

¹⁷³ Ten pat.

Kryžiniai smeigtukai. Vienas smeigtukas su pusrutulio tipo buoželėmis rastas moters kape Nr. 5 kartu su smeigtuku trikampe galvute galvos dangai susegti, juostiniu žiedu ir keliomis įvijėlėmis. Jis gulėjo kairiosios alkūnės linkyje, adata nukreiptas galvos link. Smeigtuko galvutė smulki, buoželės mažos, puoštos skersiniais grioveliais. Galvutės pakraščiai puošti dvigubais grioveliais, o centre įmušta akutė. Kryžinių smeigtukų su pusrutulio formos buoželėmis ir pusbėnuli formos kabučiais pora buvo rasta moters kape Nr. 11 (25 pav. 3). Jie kiek masyvesni už anksčiau aprašytąjį, buoželės didesnės, o galvutės viduryje puoštas koncentriniais ratais su akute viduryje. Pusbėnuli formos kabučiai puošti išilgine taškelių linija ir dviem trikampiškais abipus jos. Į vieno kabučio vidurinę ašelę įkabinta apvalių žiedelių grandinėlių fragmentas. Tokio tipo smeigtukai randami tik Vakarų ir Šiaurės Vidurio Lietuvoje ir datuojami VII–IX a.¹⁷⁴

Rastas ir vienas kryžinis smeigtukas su ilgomis kryžmomis (saugomas Žemaičių muziejuje „Alka“ Telšiuose).

Kiek kitokie kryžiniai smeigtukai rasti moters kape Nr. 9. Jie priklauso smeigtukų su plokštelėmis ir kabučiais tipui (25 pav. 2). Tai nėra smeigtukų pora, nors kape jie gulėjo greta dešinėje krūtinės pusėje. Vienas iš jų kiek didesnis, skirtingi ir jų kabučiai. Vienas iš jų pusbėnuli formos, o kito apačia keturkampė, viršus pusapvalis. Abiejų smeigtukų plokštelės puoštos koncentriniais ratais ir akutėmis viduryje. Kartu su smeigtukais kape dar buvo rastos dvi įvijinės apyrankės, žalvarinių įvijų apvara, verpstukas, yla ir peilis tiesia nugarėle.

Dešimt tokių pat smeigtukų rasta atsitiktinai (5 iš jų saugomi VDKM, 4 – ŠAM (25 pav. 4), 1 – ŽMA ir vienas Papilės mokyklos muziejuje). Tokio tipo smeigtukai taip randami tik Vakarų ir Šiaurės Vidurio Lietuvoje ir datuojami VIII–XI a.¹⁷⁵

Papilės mokyklos muziejuje saugoma dar keletas smeigtukų, jau po tyrinėjimų atsitiktinai rastų kapinyne. Tai kryžiniai smeigtukai su plokštelėmis, puoštomis ornamentuotomis sidabro plokštelėmis su kūgeliais. Nors šiuo metu sidabro plokštelės nutrupėjusios ir išlikę tik jų tvirtinimo pėdsakai, atrodo, kad šių smeigtukų galvutės buvo puoštos iškiliais kūgeliais (kryžinių smeigtukų su plokštelėmis III grupė). Du iš jų nedideli, 21 cm ilgio, o vienas gana stambus – 28 cm ilgio, galvutės plotis 7 cm. Į jo ašelę buvo įkabintos 2 grandinėlių. Šio tipo smeigtukai geriau žinomi iš Vakarų Lietuvos, o Šiaurės Vidurio regione jų pasitaiko rečiau ir datuojami IX–X a.¹⁷⁶ Tokių smeigtukų poros, sujungtos grandinėlių ir prikabintos prie pusbėnuli formos kabučių, taip pat sidabruotų, sudarė labai sudėtingą ir puošnų krūtinės papuošalą¹⁷⁷. Vienas pusbėnuli formos kabutis su trimis ašelėmis, puoštas sidabro plokštele, kuri ornamentuota tinkliniu raštu pakraščiais ir iškilomis akutėmis, atsitiktinai rastas ir Papilės kapinyne. Į kabutį įkabintos keturios apie 65 cm ilgio grandinėlių, dvi iš jų sukabintos į vieną ašelę. Prie vidurinėsios grandinėlių netoli kabučio prikabinatas dar vienas mažas, plokščias trikampis kabutis, kiek panašus į klevo sėklos formos kabučius.

Apyrankės. Papilės kapinyne apyrankių rasta nedaug, iš viso 11, iš jų septynios kapuose, o kitos atsitiktinai (3 lent.). Visos rastos kapuose apyrankės buvo įvijinės. Kapuose Nr. 9 ir 14

¹⁷⁴ Lietuvos TSR archeologijos atlasas. IV. I–XIII a. radiniai, p. 83–84.

¹⁷⁵ Ten pat, p. 83–87.

¹⁷⁶ Ten pat, p. 91.

¹⁷⁷ Kulikauskas P., Kulikauskienė R., Tautavičius A. Lietuvos archeologijos bruožai, pav. 359.

jų buvo po dvi, o kapuose Nr. 8, 10, 11 ir 12 po vieną. Apyrankės rastos tiek vyrų, tiek ir moterų kapuose.

Ankstyviausia iš visų buvo *apyrankė su iškilia trikampe iškyla*, rasta atsitiktinai (LNM), tačiau jos išlikęs tik fragmentas. Tai buvo masyvi, siaura apyrankė su pilnavidure iškyla. Tokios apyrankės nešiotos žiemgalių ir žemaičių žemėse V–VI a.¹⁷⁸ Atsitiktinai rastas vienas juostinės apyrankės pusapvaliu lankeliu fragmentas, iš kurio sunku spręsti apie apyrankės tipą. Dar vienas atsitiktinai rastas apyrankės fragmentas priklauso masyvių pusapvalio pjūvio apyrankių tipui (LNM). Nors VIII–XII a. jų randama beveik visoje Lietuvoje, išskyrus pietines sritis, tačiau daugiausia jos paplitusios Šiaurės Vidurio Lietuvoje¹⁷⁹.

Atsitiktinai rasta viena masyvioji *apyrankė daugiakampio pjūvio lankeliu*, saugoma R. Kviecevičiaus rinkinyje (31 pav. 1). Ji 8,6 cm skersmens, lankelis apskrito, o galai šešiakampio pjūvio. Kol apyrankė nekonservuota, nematyti jos puošimo motyvų. Masyviosios apyrankės daugiakampiais galais daugiau būdingos vakariniams Lietuvos rajonams¹⁸⁰ ir datuojamos IX–X a.¹⁸¹

Įvijinės apyrankės. Iš viso Papilėje rasta 10 įvijinių apyrankių, 8 kapuose ir dvi atsitiktinai, iš kurių viena saugoma Žemaičių „Alkos“ muziejuje, kita R. Kviecevičiaus rinkinyje. Gerai išsilaikiusi yra apyrankė iš vyro kape Nr. 8. Ji 7 apvijų, padaryta iš žemo trikampio pjūvio juostelės, į abu galus susiaurintos. Visas jos paviršius puoštas – vidurinės apvijos dviem dvigubo zigzago juostomis abipus juostelės vidurinės briaunos, o galinės siauresnės apvijos įstrižomis įkartėlėmis (32 pav. 1). Nuo aprašytosios tik dydžiu ir apvijų skaičiumi (4) skyrėsi vaikiškų apyrankių pora, rasta atsitiktinai (32 pav. 3). Panašios, tik blogiau išsilaikiusios apyrankės rastos ir kapuose Nr. 11 ir 14. Apyrankių iš kapų Nr. 10, 11 (32 pav. 2, 4), 12 vienas ar abu galai nulaužti. Kape Nr. 9 rasta dar viena gerai išsilaikiusių vaikiškų įvijinių apyrankių pora (32 pav. 5). Atrodo, kad jos buvo padarytos perkirtus vieną 6 apvijų apyrankę į dvi dalis. Abiejų 3 apvijų apyrankių po vieną galinę apviją susiaurintos ir puoštos smulkiais įstrižomis įkartėlėmis. Dar viena vaikiška įvijinė apyrankė rasta suardytame kape Nr. 14. J. Naudužas ją pavadino įvija, tačiau ji visai identiška anksčiau aprašytoms vaikiškoms apyrankėms. Gali būti, kad į kapą ji buvo įdėta kaip papildoma įkapė, arba pakliuvo į jį ardant. Dar keletas įvijinių apyrankių ir jų fragmentų saugoma Papilės mokyklos muziejuje.

Įvijinės apyrankės vyro kape Nr. 8 ir moters kape Nr. 12 buvo rastos kartu su lankinėmis aguoninėmis segėmis ir juostiniais žiedais, o kape Nr. 11 su kryžiniais smeigtukais su plokštelėmis bei įvijiniu žiedu. Įvijinės apyrankės labai dažnas radinys VIII–XII a. Vakarų ir Šiaurės Vidurio Lietuvos regione vyrų, moterų ir vaikų kapuose¹⁸².

Žiedai. Iš visų papuošalų Papilės kapinyne gausiausią grupę sudaro žie-



31 pav. Papilės kapinyno radiniai iš R. Kviecevičiaus rinkinio:
1 – įvijinė apyrankė,
2 – masyvioji apyrankė. 2002 m. B. Salatkienės nuotr.

¹⁷⁸ Lietuvos TSR archeologijos atlasas. IV. I–XIII a. radiniai, p. 91–92.

¹⁷⁹ Ten pat, p. 95–97, žem. 56.

¹⁸⁰ Ten pat, p. 96, žem. 57.

¹⁸¹ Kulikauskas P., Kulikauskienė R., Tautavičius A. Lietuvos archeologijos bruožai, p. 494.

¹⁸² Lietuvos TSR archeologijos atlasas. IV. I–XIII a. radiniai, p. 91, 93, 95.

dai. Iš viso jų rasta 30, iš jų 9 kapuose, kiti atsitiktinai (3 lent.). Kapuose rasti dviejų tipų žiedai – įvijiniai ir juostiniai.

Juostinių žiedų rasta daugiausia, iš viso 18. Jie visi vienodi, padaryti iš plonos pusapvalio pjūvio arba beveik plokščios juostelės, kurios plotis 0,5–0,6 cm. Visų jų galai užkeisti, daugiausia nukirsti statmenai, kelių galai kiek susiaurinti. Kai kurie iš jų pakraščiais puošti įstrižomis įkartėlėmis. Atrodo, kad juostiniai žiedai padaryti ne meistro juvelyro, jie netaisyklingos formos, nerūpestingai sulenkti. Gali būti, kad jie padaryti specialiai įkapėms (32 pav. 9–11).

Įvijinis žiedas buvo aptiktas moters kape Nr. 11 (32 pav. 8). Jis susuktas iš ovalinio pjūvio plonos vielos į 2,5 apvijų, 2 cm skersmens. Atsitiktinai rasti dar 6 įvijiniai žiedai, tik jie, matyt, vyriški, didesnio skersmens – 2,3–2,7 cm, daugiau apvijų – 9–12 (32 pav. 6, 7).

Galbūt prie įvijinių žiedų būtų galima priskirti ir šešias atsitiktinai rastas įvijias, suvytas iš plonos apskrito pjūvio vielos, kurių skersmuo 2–2,3 cm, o ilgis 2–3 cm. Matmenys atitiktų žiedų dydį, o padaryti jie gali būti taip pat ne meistro, specialiai įkapėms, kaip ir jau minėti juostiniai žiedai.

Du atsitiktiniai žiedai buvo su *pastorinta priekine dalimi ir suplonintais užkeistais galais*. Vieno jų priekis tordiruotas, kito puoštas įstrižais grioveliais ir akutėmis (26 pav. 6).

Trijų atsitiktinių žiedų priekinė dalis paplatinta ir puošta įstrižais, skersiniais ar be tvarkos išmėtytais grioveliais.

Taigi Papilėje rasti visi IX–XII a. būdingi žiedų tipai¹⁸³,

tačiau čia gausiai rasta netipiškų, gana primityvių juostinių žiedų užkeistais galais, pagamintų ne meistro, o eilinių bendruomenės narių tikriausiai įkapėms.

Kiti radiniai. Papilės kapinyno tyrinėjimų medžiaga duoda labai mažai duomenų apie drabužius. Žinoma tik tiek, kad jiems naudotas lininis audinys (kapas Nr. 9, lininio (?) audinio likučiai prie smeigtukų). Drabužiai puošti smulkiomis žalvarinėmis įvijėlėmis, grandinėlių fragmentais, atskiromis grandelėmis. Tokių dirbinių krūtinės srityje išliko vyro kape Nr. 2, moterų kapuose Nr. 3, 11, 13, o kape Nr. 10 įvijėlių rasta čiurnų srityje. Šiame kape palaidoto mirusiojo lytis neaiški, todėl lieka nežinoma, ar tai moters sijono, prijuostės ar avalynės puošimo detalės.

Vyro kape Nr. 1 rasta keturkampė žalvarinė sagtelė, gulėjusi ant kairiojo peties (32 pav. 12). Tikėtina, kad ji

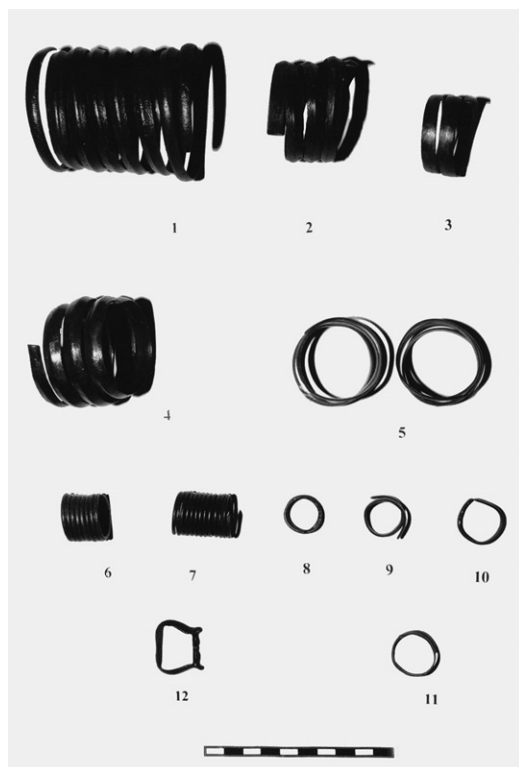

32 pav. Papilės kapinyno 1955 m. tyrinėjimų radiniai: 1–5 – įvijinės apyrankės; 6–7 – įvijiniai žiedai; 8–11 juostiniai žiedai, 12 – geležinė sagtis. J. Mikuckio nuotr. ŠAM

¹⁸³ Volkaitė-Kulikauskienė R. *Lietuviai IX–XII amžiais*, p. 184.

naudota apsiaustui susegti. Atsitiktinai rastas ir vienas diržo skirstiklis. Tai apskrita žalvarinė grandelė, prie kurios pritvirtintas diržo apkalas.

Kapinyne rastas vienas žalvarinis geriamojo rago angos apkalas, buvęs gaušiomis įkapėmis išsiskiriančiame vyro kape Nr. 1, o kito tokio paties apkausto fragmentas buvo rastas atsitiktinai¹⁸⁴. Tai cilindrinis, siauras, pusapvalio pjūvio apkalas su apkalėliu pritvirtinimui prie rago. Žalvariniai geriamųjų ragų apkaustai Lietuvoje žinomi nuo III a., o ypač daug jų randama X–XI a. Šiaurės Vakarų Lietuvoje¹⁸⁵.

Papilės kapinyne atsitiktinai rasta nemaža įvairaus dydžio įvijų, kurių paskirtį sunku nustatyti (23 pav. 3). Jos 3–5 cm ilgio, 1–4 cm skersmens, susuktos iš apvalios, plokščios ar trikampės vielos. Dalis jų galėjo būti naudota žirgo karčiams puošti¹⁸⁶. Viena iš tokių įvijų netampriai susukta iš siauros, 0,4 cm pločio, žalvarinės juostelės į 4 apvijas, kurių vidurinioji plokščia, puošta dvigubu zigzagu, o galinės susiaurintos iki 0,2 cm, pusapvalio pjūvio ir puoštos skersinėmis įkartomis.

Vyro kape Nr. 8 buvo aptikta ypatingo radinio liekanos. Tai 10 × 25 cm dydžio iš beržo tošies padarytas dirbinys, apkaltas žalvarinės skardos apkalais. Dirbinio padėtis kape aprašyta tik bendrais bruožais, be jokių detalių, todėl neiški net jo padėtis kape. Žinoma, kad jis rastas mirusiajam iš dešinės, krūtinės srityje. J. Naudužas rašo:

*„Dešinėje palaidojimo pusėje 2 cm nuo nugarkaulio ir 10 cm virš dubens kaulų buvo rastas neiškios paskirties radinys, primenantis kalavijo makštų galą. Radinio ilgis 25 cm, o plotis 10 cm. Padarytas iš medžio ir apkaltas žalvarine plokštele. Atpreparuojant radinys apgadintas“*¹⁸⁷.

Tyrinėtojas nepasako, kokioje padėtyje, skersai ar išilgai tas radinys gulėjo, kur buvo apkalas. Šiuo metu „Aušros“ muziejaus Archeologijos skyriuje yra išlikę keli nedideli radinio fragmentai, 5,5 × 3,5 cm, 2 × 1,5 cm ir panašaus dydžio, netaisyklingos keturkampės formos (33 pav.). Apkalas padarytas iš labai plonos, 1 mm storio žalvarinės plokštelės, pritvirtintas prie plonos beržo tošies žalvarinėmis vielutėmis. 2 mm storio ir 1,5 mm storio, 1,5 cm ilgio vielutė sulenkta per pusę ir ant sulenkimo pritaisytas pusapvalis 0,8 cm skersmens spurgelis. Spurgelis paliktas gerojoje pusėje, o laisvieji vielutės galai perverti per skylutę apkale ir tošyje ir atlenkti į skirtingas puses, taip prispaudžiant apkala prie tošies. Tarp radinio liekanų yra keletas nutrūkusių spurgelių, atskirų tošies gabaliukų, plonų medžio fragmentelių, žal-

33 pav. Papilės kapinyne 1955 m. tyrinėjimų radinys – tošinės dėžutės fragmentas. J. Mikuckio nuotr. ŠAM



¹⁸⁴ Simniškytė A. Geriamieji ragai Lietuvoje, *Lietuvos archeologija*, Vilnius, 1998, t. 15, p. 231.

¹⁸⁵ *Ten pat*, p. 188, 190, 218, pav. 56.

¹⁸⁶ Volkaitė-Kulikauskienė R. *Lietuvio kario žirgas*, Vilnius, 1971, p. 20.

¹⁸⁷ Naudužas J. Akmenės r. Papilės apyl. archeologinių paminklų 1955 m. tyrinėjimų dienoraštis, p. 12.

varinės įvijėlės fragmentų ir nuo žalvario sukepusio lininio (?) audinio gabaliukas. Tiek apkalas, tiek vielutės, tiek ir tošis yra tokie ploni, kad negali būti kalavijo makštų dalimi. Tai labiau panašu į puošnią tošinę žalvario apkalais su spurgeliais papuoštą dėžutę, tačiau iš tokio menko radinio aprašymo jo formą ir paskirtį nustatyti labai sunku. Radimo vietoje jis nebuvo nei nupieštas, nei nufotografuotas, o imamas iš žemės sutrupėjo. Tošinės dėžutės vyrų kapuose buvo aptiktos Lazdininkų kapinyne (Kretingos r.)¹⁸⁸.

Apžvelgus Papilės kapinyno radinius, matyti, kad dauguma jų gana gerai žinomi ir dažnai randami laidojimo paminkluose, tačiau kai kurie iš jų gana reti. Tai įvijinė antkaklė, apvyniota viela, antkaklė su atlenktais galais-kilpelėmis, kauri kriauklelių apvara, Damasko plieno ietigalis, plokštinė ažūrinė segė, zoomorfiniai kabučiai, amuletai iš gyvūnų kaulų ir dantų. Dalis iš retesnių radinių yra ne vietinės gamybos, o atvežtiniai. Prie importinių dirbinių neabejotinai reikia priskirti kauri kriaukleles. Prie importinių skirtinos ir neturinčios analogų Lietuvos archeologinėje medžiagoje antkaklė su atlenktais galais-kilpelėmis bei plokštinė ažūrinė segė.

Nepakankamai žinomas kapų išsidėstymas kapinyno plote, tačiau, atrodo, kad ankstyviausi kapai išsidėstę arčiau Ventos kranto, pietinėje kapinyno pusėje. Anks-tyviausi atsitiktiniai radiniai – apyrankė su trikampė iškyla, lankinės aguoninės segės (VIII–IX a.) – buvo rastos pietinėje kapinyno dalyje, jo ardymo pradžioje. Patys vėlyviausi radiniai – pintinė antkaklė ir plokštelinė segė (XIV–XVI a.) – rasti Liepų gatvėje, Ventos šlaito viršuje, šiaurinėje kapinyno dalyje.

Kapinyno chronologija ir etninė priklausomybė

Papilės kapinyno tyrinėtojas J. Naudužas nepaliko jokių samprotavimų apie šio paminklo chronologiją ir etninę priklausomybę. O. Navickaitė-Kuncienė, trumpai apžvelgusi kapinyno tyrinėjimų medžiagą ir atsitiktinius radinius, jį datavo VIII–X a.¹⁸⁹ Lietuvos archeologijos atlase Papilės kapinyno radiniai datuojami VII–XIII a.¹⁹⁰ Atskirų radinių tipų tyrinėjimai, pavyzdžiui, zoomorfinių kabučių paplitimas¹⁹¹, nepakeitė kapinyno chronologinių rėmų, tačiau iki šiol buvę nežinomi 1989 m. kapinyno radiniai – plokštelinė segė ir pintinė antkaklė – leidžia juos praplėsti iki XIV–XVI a.

Dėl kapinyno etninės priklausomybės vienos nuomonės nėra. I. Vaškevičiūtė, daugiausiai tyrinėjusi Lietuvos žiemgalių paminklų ir skyrusi tam didelę dalį savo publikacijų, Papilės apylinkes priskyrė pietinių žiemgalių regionui¹⁹². Autorė pastebi, kad Pavirvytės–Gudų kapinyno medžiaga, leidžianti jį priskirti žiemgalių arealui, nors ten esama ir kuršių kapų¹⁹³, nukelia vakarinę Žiemgalos ribą dar toliau į vakarus¹⁹⁴. Su šia archeologės nuomone sutinka ir R. Volkaitė-Kulikauskienė¹⁹⁵.

¹⁸⁸ Butkus D. Lazdininkų (Kalnalaukio) kapinynas, *Archeologiniai tyrinėjimai Lietuvoje 2000 metais*, Vilnius, 2002, p. 58.

¹⁸⁹ Navickaitė-Kuncienė O. Plokštinių kapiny-
nų tyrinėjimai Lietuvoje 1948–1959 m., *Iš lietuvių kul-
tūros istorijos*, Vilnius, 1961, t. 3, p. 97.

¹⁹⁰ Lietuvos TSR archeologijos atlasas. III. I–XIII a. pil-
kapynai ir senkapiai, p. 82.

¹⁹¹ Vasilauskas E. XII–XIII a. žiemgalių palaido-
jimai, *Lietuvos archeologija*, Vilnius, 2001, t. 21, p. 345.

¹⁹² Vaškevičiūtė I. Etnokultūrinė žiemgalių sritis, *Lietuvos archeologija*, Vilnius, 2000, t. 20, p. 142, žem. 1.

¹⁹³ Vaškevičiūtė I. XVI–XVII a. Pavirvytės–Gudų
kapinyno (Akmenės r.) kapai, *Lietuvos archeologija*,
Vilnius, 1995, t. 11, p. 317.

¹⁹⁴ Vaškevičiūtė I. Žiemgaliai V–XII amžiuje, *Bal-
tų archeologija*, 1995, Nr. 2(5), p. 7.

¹⁹⁵ Volkaitė-Kulikauskienė R. *Lietuva valstybės
priešaušriu*, Vilnius, 2001, p. 140.

R. Jarockis, pastaraisiais metais tyrinėjęs Žiemgalos urbanizacijos procesus XI–XVI a., apibrėžia Žiemgalos ribas Lielupės ir Mūšos upėmis. Vardindamas piliakalnius, gyvenvietes ir senkapius, kurių medžiaga remiasi darydamas išvadas, nemini nei Papilės piliakalnių, nei kapinyno, taigi nepriskiria jų Žiemgalai¹⁹⁶, taip pat nemini nė vieno Akmenės rajono archeologijos paminklo.

Nors archeologinių tyrimų medžiaga ir nebuvo publikuota, Papilės kapinyno radiniai buvo tipologizuoti Lietuvos archeologijos atlase, analizuojami Lietuvos ir Latvijos archeologų darbuose. Kapinyno radinių analizė rodo, kad dauguma jų būdingi Šiaurės Vidurio Lietuvos regionui. Tai peiliai-pjautuvėliai, platieji kalavijai, vyrų ir moterų galvos apdangalai, puošti žalvarinėmis įvijomis ir spurgeliais, gintarinių karolių nešiosena, antkaklė iš žalvarinės vielos, apvyniota juostele, zoomorfiniai ir gyvulių dantų kabučiai. Papilės kapinyno laidosena ir radiniai labai panašūs į tokių neabejotinai žiemgališkų kapinynų kaip Linksmučių, Stungių, Šukionių, Jauneikių, iš dalies Pavirvytės–Gudų. Iš kelis hektarus ploto užėmusio kapinyno ištirta tik 16 kapų ir duomenų apie laidoseną esama nedaug, tačiau konstatuota vyrų ir moterų kapų orientacijos priešprieša, nesama žinių ir apie mirusiųjų deginimą, kas taip pat būdinga žiemgaliams. Tačiau plačiagalio kalavijo vieta kape – prie kairiojo šono išilgai kapo – labiau būdinga žemaičiams. Moterų kapuose rasta nemaža apvarų, kas, I. Vaškevičiūtės nuomone, taip pat nėra būdinga žiemgalių moterų kapams.

Gali būti, kad Papilės apylinkės buvo etniškai mišrus regionas, o žemaičių ir žiemgalių įtaka jame kapinyno naudojimo laikotarpiu, apėmusiu beveik visą tūkstantmetį nuo VII iki XVI a., galėjo kisti ir svyruoti. Etninei Papilės archeologinių paminklų priklausomybei patikslinti reikia tolimesnių tyrinėjimų.

Paskutiniai Papilės kapinyno šimtmečiai jau priklauso Lietuvos Didžiosios Kunigaikštystės laikotarpiui. Po valstybės susikūrimo lietuvių tautos formavimasis sparčiau, etniniai skirtumai nyko, materialinė ir dvasinė kultūra (ypač po krikšto) vienoėjo visose lietuvių gyventose teritorijose, todėl šiuo laikotarpiu Papilės kapinyno etninės priklausomybės klausimas jau nebeaktualus.

Radinvietės

Be didelio ir turtingo Papilės kapinyno, šioje apylinkėje žinoma atsitiktinių archeologinių radinių dar iš keleto vietovių.

Būriškių kaime, dešiniajame Ventos krante, Raudonskardžiu vadinamoje kalvoje prieš Antrąjį pasaulinį karą buvo randama žmonių kaulų ir žalvarinių papuošalų. 1936 m. į Kauno muziejų pakliuvo viena sidabrinė antkaklė, datuojama VI a., o kiti radiniai pradingo¹⁹⁷.

Papilės mokyklos muziejuje saugomas smeigtukas, rastas *Klaišių* kaimo žvyro karjere 1956 m. Tai stambus žalvarinis kryžinis smeigtukas su plokštelėmis, kurios buvo puoštos iškiliais kūgeliais. Prie smeigtuko galvutės jie buvo pritvirtinti žalvariniais strypeliais, kurie dabar ir tėra išlikę, o patys kūgeliai sunykę. Prie smeigtuko ašelės prikabintas pusbėnulis formos kabutis su 3 ataugėlėmis, į kurias įvertos grandelės, kiekviena su 2 grandinėlėmis. Muziejaus knygoje rašoma, kad tai būta smeigtukų poros, sujung-

¹⁹⁶ Jarockis R. *Urbanizacijos raida Žiemgaloje 11–16 amžiuje. Centras, periferija ir valdžia*, Vilnius, 2002, p. 9–11.

¹⁹⁷ *Lietuvos TSR archeologijos atlasas. III. I–XIII a. pilkapynai ir senkapiai*, p. 29.

tos 6 grandinėlėmis, tačiau dabar vienas smeigtukas yra dingęs, o grandinėlės sutrūkusios. Nepaisant to, išliko grandinėlių fragmentai nuo 25 iki 93 cm ilgio. Tai būta labai puošnaus krūtinės papuošalo, kurį nešiojo žemaičių ir žiemgalių moterys IX–X a.¹⁹⁸

Dėl Klaišių radinių archeologinėje literatūroje esama nesusipratimo. Lietuvos archeologijos atlase paskelbta, kad Šiaulių „Aušros“ muziejuje saugomi keli radiniai iš suardytų kapų Klaišių kaime, Akmenės rajone, datuojami IX–XII a. ir nurodyti inventoriniai numeriai 1442, 1738, 1768¹⁹⁹. Tačiau tai yra klaida. Prieškarinėje „Aušros“ muziejaus inventorinėje knygoje Nr. 1442 pažymėtas žalvarinis juostinis žiedas, rastas 1937 m. Lepšių kaime prie Šiaulių, o Nr. 1738 ir 1768 – žalvarinės pasaginės aguoninės segės, rastos Klaišiuose, tačiau ne Akmenės, o Skuodo r.²⁰⁰ Prie Skuodo rajono Klaišių radimvietės aprašymo nėra pažymėta, kad ten aptiktų radinių esama ir Šiaulių „Aušros“ muziejaus rinkiniuose²⁰¹, nors jų čia yra gana daug (Nr. 1723–1768, 1770–1772)²⁰². Dėl to atsirado painiavos ir atlaso žemėlapiuose²⁰³. Radinių iš Klaišių Akmenės rajone Šiaulių „Aušros“ muziejuje nėra.

Taigi šiuo metu iš Klaišių, kurie yra Papilės apylinkėje, tėra žinoma tik kryžinių smeigtukų pora, buvusi Papilės mokyklos muziejuje.

Tik vienas žalvarinis papuošalas atsitiktinai apie 1966 m. buvo rastas ir *Skabeikiuose*. Tai žalvarinė pasaginė segė paplatintais ir pastorintais galais, saugoma Papilės mokyklos muziejuje. Jos lankelis pusapvalio skerspjūvio, galai platėjantys ir paaukštinti, o liežuvėlis neišlikęs. Segės radimo aplinkybės inventorinėje knygoje nenurodytos. Tokios segės randamos visoje Lietuvoje, tačiau gana retai ir datuojamos XI a.²⁰⁴

Nors iš Būriškių, Klaišių ir Skabeikių kol kas žinoma tik po vieną archeologinį radinį, tačiau jų radimo aplinkybės leidžia spėti, kad minėtuose kaimuose taip pat būta kapinynų, kurie dabar jau gali būti sunaikinti. Dėmesį patraukia ir tas faktas, kad Klaišiuose ir Skabeikiuose buvo rasta ir akmeninių kirvelių, datuojamų žalvario amžiumi, ir geležies amžiaus radinių. Tai reiškia, kad tos vietovės buvo nuolat gyvenamos.

Baigiamosios pastabos

Kol neturime kitų duomenų, tenka konstatuoti, kad patikimų duomenų apie žmonių gyvenimą Papilės apylinkėse turime tik iš vėlyvojo neolito laikotarpio, III tūkst. pr. Kr. antrosios pusės. Tai nereiškia, kad žmonės nebuvo užklydę į šias apylinkes anksčiau. Rytinio Pabaltijo šiaurinė dalis buvo gyvenama nuo mezolito laikų – VII tūkst. pr. Kr.²⁰⁵ Papilės apylinkės priklauso regionui, kuris įeina į mezolitinės Nemuno kultūros (VII–IV tūkst. pr. Kr.)²⁰⁶, ankstyvojo neolito Narvos kultūros vakarinio varianto (IV tūkst. pr. Kr. pab.–III tūkst. pr. Kr.

¹⁹⁸ Lietuvos TSR archeologijos atlasas. IV. I–XIII a. pilkapiai ir kapinynai, p. 84.

¹⁹⁹ Lietuvos TSR archeologijos atlasas. IV. I–XIII a. pilkapiai ir kapinynai, p. 55.

²⁰⁰ Šiaulių kraštotyros draugijos „Aušros“ muziejaus archeologiniams daiktams registruoti knyga, Šiaulių „Aušros“ muziejaus Archeologijos skyrius.

²⁰¹ Lietuvos TSR archeologijos atlasas. IV. I–XIII a. pilkapiai ir kapinynai, p. 55.

²⁰² Šiaulių kraštotyros draugijos „Aušros“ muziejaus archeologiniams daiktams registruoti knyga, Šiaulių „Aušros“ muziejaus Archeologijos skyrius.

²⁰³ Lietuvos TSR archeologijos atlasas. IV. I–XIII a. pilkapiai ir kapinynai, žem. 13, 18, 20, 32–36.

²⁰⁴ Kulikauskas P., Kulikauskienė R., Tautavičius A. Lietuvos archeologijos bruožai, p. 483.

²⁰⁵ Rimantienė R. *Akmens amžius Lietuvoje*, Vilnius, 1984, p. 82–83.

²⁰⁶ *Ten pat*, p. 83, pav. 43.

pirmoji pusė)²⁰⁷ ir vėlyvojo neolito Pamarių kultūros arealą (III tūkst. pr. Kr. paskutinis ketvirtis–II tūkst. pr. Kr. viduryje)²⁰⁸. Iš šio periodo jau turime ankstyviausius Papilės apylinkių radinius – akmeninius kirvius su skylė kotui apvalia pentimi. Iki viduriniojo neolito pagrindiniai verslai buvo medžioklė, žvejyba ir rankiojimas, o nuo III tūkst. pr. Kr. pamažu pereinama prie gamybinio ūkio – žemės dirbimo ir gyvulių auginimo²⁰⁹, tačiau iki žalvario amžiaus tai buvo pagalbinės ūkio šakos.

Nors Papilės apylinkėse nėra tyrinėtų žalvario amžiaus paminklų, tačiau to laikotarpio akmeniniai kirviai ir kirveliai, kurie buvo čia rasti, leidžia manyti, kad gyvenimas čia nebuvo nutrūkęs. Pagal aplinkinių rajonų ankstyvųjų Dapšių ir Daubarių (Mažeikių r.) ir Sauginių (Šiaulių r.) piliakalnių ir Paplienijos (Telšių r.) gyvenvietės tyrinėjimų medžiagą Vakarų Lietuvos regioną žymiausia Lietuvos žalvario amžiaus tyrinėtoja Elena Grigalavičienė priskiria Pilkapių kultūrinei sričiai²¹⁰. Nuo žalvario amžiaus žemės dirbimas ir gyvulių auginimas jau tampa ūkio pagrindu²¹¹, žmonės išsirengia įtvirtintas gyvenvietes-piliakalnius, nors Vakarų Lietuvoje dar vyrauja atvirosios gyvenvietės²¹², pradedamas naudoti ir apdirbti metalas – žalvaris, kiek vėliau ir geležis²¹³, pagyvėja mainai su kitais Europos kraštais, atsigabenant žalvario žaliavą²¹⁴.

Pirmaisiais amžiais po Kristaus Šiaurės Lietuvoje vyravo Pilkapių kultūra, į kurios arealą įeina ir Papilės apylinkės²¹⁵. Papilės I piliakalnis jau buvo gyvenamas nuo pirmųjų amžių po Kristaus. I tūkst. po Kr. viduryje baltų gyvenamose teritorijose susiformavo atskiros gentys, kurių pavadinimai jau minimi rašytiniuose šaltiniuose, gyventų žemių ribos mažai pakitusios išsilaikė iki Lietuvos valstybės susidarymo XIII a.²¹⁶ A. Tautavičius nustatė to laikotarpio etnokultūrinių sričių ribas ir Papilės apylinkes priskyrė mišriam regionui, kurio šiaurinėje dalyje gyveno žiemgaliai, o pietinėje – žemaičiai²¹⁷. I tūkst. po Kr. pabaigoje genčių žemių ribos jau buvo labiau nusistovėjusios. Esama nuomonė, kad šiuo laikotarpiu Papilės apylinkėse gyveno žiemgaliai²¹⁸, o kiek į pietus nuo Papilės ėjo pietinė žiemgalių žemių riba. Kita nuomonė teigia, kad ir valstybės priešaušriu Papilės apylinkės išliko etniškai mišriu, žemaičių ir žiemgalių gyventu arealu, nepriskirtinu istorinei Žiemgaliai²¹⁹. Etninės Papilės apylinkių priklausomybės problema tebelieka neišspręsta.

Apžvalgos pabaigoje būtina aptarti Papilės miestelio archeologijos paminklų santykį. Čia nuo seno žinomi du piliakalniai ir kapinynas. Ant rytinio Ventos kranto stovintis Papilės II piliakalnis nėra tyrinėtas ir datuotas, tačiau yra duomenų apie Papilės I piliakalnį, esantį vakariniame Ventos krante. Jo papėdės gyvenvietės tyrinėjimai parodė, kad piliakalnis buvo gyvenamas nuo pirmųjų amžių po Kristaus (kaulinis smeigtukas). Gyvenvietėje rasta žiesta keramika datuojama XIII–XIV a. Taigi piliakalnis buvo naudotas apie tūkstantį metų. Papilės kapinynas, įrengtas rytiniame Ventos krante priešais Papilės I piliakalnį, da-

²⁰⁷ *Ten pat*, p. 124, pav. 62.

²⁰⁸ *Ten pat*, p. 216, pav. 116.

²⁰⁹ *Ten pat*, p. 156.

²¹⁰ Grigalavičienė E. *Žalvario ir ankstyvasis geležies amžius Lietuvoje*, p. 239–242.

²¹¹ *Ten pat*, p. 98–101.

²¹² *Ten pat*, p. 23, pav. 3.

²¹³ *Ten pat*, p. 102–107.

²¹⁴ *Ten pat*, p. 192–195.

²¹⁵ Michelbertas M. *Senasis geležies amžius Lietuvoje*, p. 237–241, pav. 89.

²¹⁶ Tautavičius A. *Vidurinis geležies amžius Lietuvoje (V–IX a.)*, p. 44–45.

²¹⁷ *Ten pat*, p. 45, pav. 1.

²¹⁸ *Ten pat*.

²¹⁹ Jarockis R. *Urbanizacijos raida Žiemgaloje 11–16 amžiuje. Centras, periferija ir valdžia*, p. 9–11.

tuojamas VII–XVI a. Piliakalnio su papėdės gyvenvieta bei kapinyno situacija ir jų datavimas leidžia teigti, kad šiuos abu paminklus paliko ta pati bendruomenė. I tūkst. po Kristaus piliakalniai buvo vienos ar kelių žemdirbių bendruomenių, kartais visos apylinkės, ūkinis, karinis, administracinis bei kulto centras. A. Tautavičius rašo:

„Piliakalnio aikštelės pakraščiais vietomis stovėjo ilgi, į nedideles kamarėles padalyti pastatai-kazematai, kuriais naudojosi žmonės, pavojaus metu subėgę į pilį. (...) Aikštelės viduryje likdavo didesnis ar mažesnis kiemas, kuriame tilpo iš apylinkės suvaryti gyvuliai, galbūt buvo sukrautas ir pašaras. (...) Gal jose rinkosi apylinkių ar visos genties vyrai bendruomenės reikalų aptarti, ginčų tarp bendruomenių spręsti ir t. t. Čia galėjo būti saugomos visai bendruomenei priklausančios grūdų atsargos, koks nors kitas turtas, vėliau – ir surinkta duoklė. Galimas dalykas, kad vienoje iš tokių pilaičių taip pat buvo genties kulto centras“²²⁰.

Netoli papėdės gyvenvietės turėjo būti ir kapinynas. Būtent toks archeologijos paminklų kompleksas yra Papilėje. Gali kilti klausimas, kur buvo laidoti piliakalnio gyventojai iki VII a., tai yra iki ką tik aprašyto Papilės kapinyno atsiradimo. Tenka prisiminti, kad kapinynas labai suardytas ir mažai ištirtas, jo ribos ir plotas nežinomi. Antra vertus, F. Pokrovskis, aprašydamas Kauno gubernijos archeologijos paminklus, mini faktą, kad, tiesiant Romnų–Liepojos geležinkelį apie 1870 m., ties Papilės miesteliu rastas didelis kiekis žalvarinių daiktų²²¹. Geležinkelis eina kitu miestelio pakraščiu nei ant Ventos kranto esantis kapinynas, todėl galimas dalykas, kad Papilėje buvo ne vienas kapinynas.

Atkreipia dėmesį ir du Papilės piliakalniai, esantys taip arti vienas kito. Grupinių piliakalnių iš vėlyvojo geležies amžiaus – IX–XIII a. – žinoma ir kitose Lietuvos vietovėse. Tai Kernavės (Širvintų r.), Kaukų–Obelytės (Alytaus r.), Sudargo (Šakių r.)²²² piliakalnių grupės. Jų atsiradimas susijęs su didelėmis permainomis to meto ūkyje bei visuomenėje ir su tuo susijusia piliakalnių funkcijų kaita. I tūkst. gale jau ryškūs turiniai skirtingumai, išsiskiria gentinė aristokratija, dalis to meto piliakalnių tampa jos rezidencijomis. Be to, šis laikotarpis yra ir amatų atsiskyrimo nuo žemės ūkio laikotarpis. Amatininkai kuriasi prie stambesnių pilių, prie prekybos kelių, todėl dalis piliakalnių gyvenviečių tampa miestų užuomazgomis²²³.

Papilės piliakalniai per mažai tyrinėti, kad būtų galima daryti konkretesnes išvadas apie jų paskirtį, tačiau kad čia būta nemažo lokalinio centro, rodo archeologijos paminklų koncentracija. Piliakalniai, be abejo, pirmiausiai buvo gynybiniai, tačiau kapinyne randami reti, aiškiai importiniai papuošalai (kauri kriauklelės, zomorfiniai kabučiai) liudija apie Papilę kaip prekybos centrą. Venta jungė Papilės apylinkes su kuršių gyventomis žemėmis ir Baltijos jūra. Papilės apylinkėse randami archeologiniai radiniai rodo, kad jos buvo tankiai apgyventos, tačiau piliakalniai čia tik du ir abu įreng-

²²⁰ Tautavičius A. *Vidurinis geležies amžius Lietuvoje (V–IX a.)*, p. 14–15.

²²¹ Покровский Ф. *Археологическая карта Ковенской губернии*, с. 74.

²²² Volkaitė-Kulikauskienė R. *Lietuva valstybės priešaušriu*, p. 359–360.

²²³ *Ten pat*, p. 346–365.

ti šalimais. Todėl atrodo, kad jie galėjo būti visos apylinkės ūkiniu ir visuomeniniu centru. Tokiu lokaliu centru Papilė išliko ir valstybės kūrimosi laikotarpiu, kai piliakalniai įėjo į platesnę gynybinę sistemą kovų su Livonijos ordinu laikais. Papilės kapinyno vėlyviausi radiniai, siekiantys XIV–XVI a., rodo, kad po to, kai piliakalnis buvo sunaikintas (1339 m.), gyvenimas čia nesustojo, gyvenvietė išsilaikė.

Lietuvos valstybės kūrimosi laikotarpiu baigiasi Papilės proistorė, tyrinėjama remiantis materialinės kultūros paminklais bei palikimu, ir prasideda istorija, kurios šaltiniai yra rašytiniai.

Dėkoju A. Varnui už leidimą naudotis jo tyrinėjimų medžiaga, Papilės mokyklos mokytojai R. Žąsytienei ir Papilės miestelio gyventojui R. Kvicevičiui už leidimą naudoti publikacijai Papilės kapinyno radinius.



34 pav. Kolekcininkas Raimundas Kvicevičius Papilės kapinyno teritorijoje Liepų gatvėje (prie savo statyto gyvenamojo namo). 2002 m. B. Salatkienės nuotr.

Straipsnis spausdintas „Lietuvos valsčių“ serijos monografijoje „Papilė“, I dalis, Vilnius, *Versmė*, 2004, p. 125–174 (vyr. redaktorė ir sudarytoja Vida Girininkienė), perspausdintas „Lietuvos lokaliniai tyrimai. Archeologija. 2002–2005“, Vilnius, *Versmė*, 2006, p. 50–99 (vyr. redaktorius Gintautas Zabiela).

Straipsnio kalbos redaktorius Albinas Masaitis, korektorė Rasa Kašėtienė, anglų k. redaktorius, vertėjas Aloyzas Pranas Knabikas.

Straipsnio priedai skelbiami atskirai tam skirtuose šio leidinio skyriuose:

1. Straipsnio santraukos lietuvių ir anglų kalbomis (sk. Straipsnių santraukos, Summaries).
2. Žinios apie autorių (sk. Apie autorius).

Kernavės miestas XIII–XIV amžiuje

Manvydas Vitkūnas

Vilniaus pedagoginis universitetas

Gyventojų buitis ir verslai

Kernavės archeologijos ir istorijos paminklų kompleksas savo moksline verte unikalus ne tik Lietuvos, bet ir visos Rytų Europos mastu. Palyginti nedidelėje teritorijoje yra kelios dešimtys įvairialaikų objektų, kurių tyrimai leidžia atsekti apgyvendinimo raidą ir kultūrų kaitą Neriės vidurupio baseine nuo mezolito laikotarpio pradžios iki šių dienų bei ženkliai papildo archeologijos ir kitų mokslų (paleogeografijos, paleodemografijos, antropologijos) žinias apie Lietuvos praeitį.

Legendomis ir padavimais apipinta Kernavė pirmųjų tyrinėtojų sulaukė XIX a. Čia lankėsi, žvalgė bei bandė tyrinėti vietos archeologijos paminklus Eustachijus ir Konstantinas Tiškevičiai, Liudvikas Kondratovičius-Sirokomlė, Adomas Pliateris¹. XX a. pirmojoje pusėje Kernavės archeologijos paminklus žvalgė Petras Tarasenko, Nikodemus Švogžlys-Milžinas. 1934 m. atidarytas vietos mokytojo Juozo Šiaučiuono iniciatyva įkurtas Kernavės istorijos muziejus (nuo 1989 m. – Kernavės archeologijos ir istorijos rezervatinis muziejus, nuo 2002 m. – Valstybinis Kernavės kultūrinis rezervatas). Kernavėje atliktiems archeologiniams tyrinėjimams vadovavo Pranas Kulikauskas, Regina Volkaitė-Kulikauskienė, Vytautas Ušinskas, Adolfas Jankauskas, Gintautas Karnatka, Algis Kuzmickas. Nuo 1979 m. iki šiol Kernavės archeologijos paminklus tyrinėja Aleksas Luchtanas, įnešęs didžiausią indėlį į Kernavės praeities pažinimą. Pastaraisiais metais didelius darbus nuveikė Gintautas Vėlius ir Dalia Vaičiūnienė. Remiantis paminėtų archeologų atliktų tyrinėjimų duomenimis ir parengtas šis straipsnis (už pagalbą autorius dėkoja A. Luchtanui, G. Vėliui, D. Vaičiūnieni, Linui Girlevičiui).

Kernavė labiausiai žinoma kaip vienas reikšmingiausių viduramžių Lietuvos politinių centrų, ankstyvasis Rytų Lietuvos miestas. Didesnė radinių dalis aptikta XIII–XIV a. datuojamuose archeologijos paminkluose. Šie amžiai – didžiausio Kernavės iškilimo laikotarpis. Tai liudija archeologijos duomenys ir istorijos šaltiniai.

Istorinė raida yra istorijos kūrėjų – kadaise gyvenusių žmonių – gyvenimų ir darbų visuma. Šio straipsnio tikslas – remiantis XIII–XIV a. Kernavės archeologine medžiaga atsekti kai kuriuos kasdienio gyvenimo šiame ankstyvajame Rytų Lietuvos mieste bruožus, aptarti viduramžių kernaviškių gyvenimo sąlygas (gamtinę aplinką, pilies ir miesto struktūrą, pastatus), mitybos bruožus, žmones supusius daiktus (drabužius, papuošalus, buities reikmenis) ir kernaviškių verslus. Pradžioje apžvelgsime XIII–XIV a. rašytinius šaltinius.

Straipsnyje daugiausia remiamasi neskelbta archeologinių tyrinėjimų, atliktų iki 2001 m., medžiaga – ataskaitomis, taip pat publikacijomis spaudoje.

Šio straipsnio tikslas bei apimtis neleidžia plačiai nagrinėti atskirų Kernavėje egzistavusių amatų technologijų

Straipsnis, serijos „Lietuvos valsčiai“ Lietuvos lokaliųjų tyrimų mokslo darbų komisijos įvertintas 2004 01 21, „Versmės“ leidyklai įteiktas 2002 01 25, pirmą kartą paskelbtas „Lietuvos valsčių“ serijos monografijoje „Musninkai. Kernavė. Čiobiškis“, išleistoje 2005 07 08.

¹ Tautavičius A. Archeologiniai radiniai ir paminklai, *Kernavė*, Vilnius, 1972, p. 26–44.

bei kai kurių itin gausiai aptinkamų radinių (visų pirma papuošalų) tipologijos, aptarti daugelio viduramžių kernaviškių gyvenimosios aspektų – visuomeninio gyvenimo atspindžių (turtinės diferenciacijos, etnokultūrinių procesų, nusikalstamumo požymių, pramogų), Kernavėje aptinkamų ginklų. Tai – būsimų publikacijų temos. Nenagrinėjama laidosena XIII–XIV a. Kernavės–Kriveikiškių kapinyne, nes šiai temai yra skirtos išsamios studijos².

Kernavė XIII–XIV a. rašytiniuose šaltiniuose

Žinių apie XIII–XIV a. Kernavę pateikia to meto rašytiniai šaltiniai – kaimyninių kraštų metraščiai ir kronikos. Juose minimi istoriniai įvykiai, dalį kurių tiesiogiai atspindi archeologiniai radiniai ir mokslinė jų analizė. Kernavės istoriją atspindinčius rašytinių šaltinių duomenis yra apibendrinusi J. Adomaitytė³.

Pirmą kartą Kernavės vardas minimas XIII a. eiluojoje Livonijos kronikoje⁴. Kronikininkas, aprašydamas 1279 m. įvykusį Livonijos ordino žygį į Lietuvą, mini, jog buvo nusiaubta ir sudeginta Kernavė, kunigaikščio Traidenio žemė. Livonijos riterius atžygiavus iki pat Kernavės mini ir Hermanas Vartbergė, tik nurodo kitą datą – 1278 metus⁵. Tai, kad Kernavės pirkliai prekiaavo su kaimyniniais kraštais, patvirtina 1290 m. „Rygos skolų knyga“⁶, kurią 1286–1352 m. tvarkė Rygos magistratas. Knygoje minimi Kernavės pirkliai Rameizė ir Studilė. Rameizė skolingas Liudvikui iš Mykovo 6 akmenis bei 4 svarus vaško, o Studilė smulkiam prekiautojui Jonui – 3 svarus vaško.

Kernavė, būdama stambus lietuvių gynybinis centras kovoje su Kryžiuočių ordinu, pateko į 1384–1402 m. Ordino žvalgų sudarytus Lietuvos kelių aprašymus (vegeberichtus), 1863 m. istoriko Teodoro Hiršo paskelbtus Leipcige išleistame Prūsijos istorijos šaltinių rinkinyje⁷.

Į lietuvių kalbą šią publikaciją išvertė Juozas Jurginis. Per Kernavę ėjo penki kryžiuočių maršrutai į pietrytinę Lietuvos dalį: 1) iš Kulvos į Máišiagalą; 2) nuo Nevėžio upės į Vilnių; 3) iš Vilkijos palei Nerį į Vilnių; 4) iš Romainių į Trakus ir Vilnių; 5) iš Labūnavos į Vilnių. Kelių aprašymuose minimos kai kurios ir dabar egzistuojančios netolimų apylinkių gyvenvietės (Gėlvonai, Labūnavà, Papatčiai). Teigiama, kad krašte „yra gerų kelių ir pastovai visko užtenka“. Didelis dėmesys skiriamas brastų per upes aprašymui. Minimos net trys brastos per Nerį prie Kernavės.

„Pirmoji brasta per Nerį aukščiau Kernavės toku atstumu, kad galima girdėti šauksmą, netoli nuo karaliaus būstinės“.

Kita brasta nuo šitos brastos buvo per du šauksmus, prie Sidaro kiemo. Dar viena brasta buvo Neryjė „netoli Kernavės už pusės mylios prie vieno kalno, vadynamo Atažvalga“⁸. Veikiausiai Atažval-

² Vėlius G. Kernavė. Pirmieji Lietuvos miestelėnų kapai, *Mokslas ir gyvenimas*, 1995, nr. 4, p. 24–26; Vėlius G. Kernavės–Kriveikiškių kapinynas ir Rytų Lietuvos senkapiai, *Baltų archeologija*, 1997, nr. 1(10), p. 26–34; 1998, nr. 1(11–12), p. 38–46 (toliau – Vėlius G. Kernavės–Kriveikiškių kapinynas ir...); Vėlius G. Kernavės miesto bendruomenė XIII–XIV amžiuje. Daktaro disertacija, *Humanitariniai mokslai, istorija (05H)*, Vilnius, 2001 (toliau – Vėlius G. Kernavės miesto... (Daktaro disertacija).

³ Adomaitytė J. Kernavės istorija rašytinių šaltinių duomenimis. Diplomatinis darbas, *Vilniaus universitetas, Istorijos fakultetas, Archeologijos ir etnologijos katedra* (toliau – Adomaitytė J. Kernavės istorija...), Vilnius, 1992.

⁴ *Livländische Reimchronik*, Paderborn, 1876, p. 191.

⁵ *Livonijos kronikos*, Vilnius, 1991, p. 173.

⁶ *Das Rigische Schuldbuch (1286–1352)*, St. Peterburg, 1872, p. 84–85.

⁷ *Scriptores rerum Prussicarum* (toliau – SRP), Leipzig, 1861, t. 1; 1863, t. 2; 1866, t. 3.

⁸ *Kraštas ir žmonės*, Vilnius, 1983, p. 8–41.

ga pavadintas aukštas skardis, dabar žinomas *Baltojo kalno* vardu. Čia Neris gana sekli ir dabar, vasarą, netgi iškyla salelės. Paminėtas brastas tektų sieti su seklumomis ties Semeniškių kaimu, kur šiuo metu Neryje yra didelė sala.

Kruvinos lietuvių kovos su Kryžiuočių ordinu neaplenkė ir Kernavės. 1365 m. kryžiuočiai surengė žygį į Lietuvą, kurio pagrindine priežastimi tapo Kęstučio sūnaus Butauto, norėjusio užimti Vilnių ir tapti aukščiausiuoju Lietuvos valdovu, perbėgimas pas kryžiuočius⁹.

„1365 m. šv. Jokūbo – liepos 25 d. – Kęstučio, lietuvių karaliaus, sūnus pagonis su 15 raitelių atvyko į Karaliaučiaus pilį, kur buvo pakrikštytas Henriku. Imperatorius jį paskelbė kunigaikščiu, o svečiai iš Vokietijos padovanojo jam daug dovanų. Tapęs krikščionimi jis Marijos Dangun Ėmimo dieną (rugpjūčio 15 d.) nuvedė didįjį magistrą į visą niokojantį žygį lietuvių žemėn, maždaug ties Vilniaus ir Ukmergės pilimis, jis sudegino Kernavės ir Máišiagalos pilis. Ten užtruko dvylika dienų, išsivedė daug belaisvių, daug lietuvių išžudė“¹⁰.

1390 m. pradžioje prie Kernavės vėl prisiartinio didžiulė Kryžiuočių ordino ir jo sąjungininkų kariuomenė, vedama maršalo Engelharto Rabės. Šį kartą Ordino pusėje kariavo ir Vytautas. Sąjungininkai užėmė Máišiagalą. Kernavės gynėjai patys padegė pilį, priešpilius ir pasitraukė. Šio žygio metu žuvo daug Ordino riterių, daug lietuvių buvo paimta į nelaisvę. Dietmaro ir Jono iš Posilgės kronikose bei Torūnės analuose teigiama, kad šiame kryžiuočių žygyje dalyvavo net 40 tūkstančių žmonių¹¹.

XIV a. Kernavės miesto ir pilių kultūriniame sluoksnyje akivaizdūs dviejų didelių gaisrų pėdsakai. Ypač ryškūs su 1365 m. kryžiuočių antpuoliu siejami gaisrų padariniai¹².

Po 1390 m. gaisro pilis daugiau nebuvo atstatyta. Žemutinis miestas tada nesudegė, tačiau buvo apleistas. Vėliau jis buvo užklotas didelio pavasarinio Neries potvynio nešmenimis ir nuo piliakalnių šlaitų nuplautos žemės sluoksniu. Po samanomis, esant aukštam gruntinio vandens lygiui, puikiai užsikonservavo organinės medžiagos¹³.

Kernavė minima ir Rusios metraščiuose. XIV a. pab. tarp kitų Lietuvos miestų (Vilniaus, Kaūno, Senųjų ir Naujųjų Trākų, Ukmergės, Máišiagalos, Perlojos, Puniōs, Krėvos) Kernavė minima „Rusų miestų sąrašė“¹⁴.

Ipatijaus metraštyje, rašytame XIV a. pab.–XV a. pr., išliko trumpa žinutė apie tai, kad Gediminas pradėjo valdyti Naugardukė ir Kernavėje¹⁵.

Rašytiniai šaltiniai pateikia duomenų ir apie paskutinįjį dalinės Kerna-

⁹ Kučinskas A. *Kęstutis*, Vilnius, 1998, p. 77–78.

¹⁰ SRP, Leipzig, 1863, t. 2, p. 554; 1866, t. 3, p. 594–595; *Livonijos kronikos*, Vilnius, 1991, p. 188.

¹¹ SRP, Leipzig, 1863, t. 2, p. 641; 1866, t. 3, p. 162.

¹² Luchtanas A. Atkastas miestas Kernavė, *Kultūros barai*, 1987, nr. 4, p. 59–60; Luchtanas A. „Aukuro kalno“ piliakalnis Kernavėje (toliau – Luchtanas A. „Aukuro kalno“...), *Baltų archeologija ir etnologija, Naujausių tyrimų rezultatai*, Vilnius, 1994, p. 12–13.

¹³ Luchtanas A. Kernavė. Naujausi archeologiniai tyrinėjimai, *Mokslas ir gyvenimas*, 1987, nr. 1, p. 14.

¹⁴ *Новгородская полная летопись старшего и младшего изводов*, Москва–Ленинград, 1950, с. 474.

¹⁵ *Полное собрание русских летописей*, Санкт-Петербург, 1843, т. 2, с. 227.

vės kunigaikštystės valdovą. 1386 m. Jogaila savo privilegija skyrė savo broliū Vyganđą Kernavės kunigaikščiu¹⁶, kuris 1388 m. prisiekė karaliui ir jo žmonai Jadvygai¹⁷.

Po 1390 m. žygio Kernavės pilis kronikose daugiau neminama. XIV–XV a. sandūroje ketvirtojoje Neries terasoje pradėjo plėstis dabartinėje vietoje esantis miestas. Tačiau ir atsikūrusi Kernavė ankstesnės svarbos jau niekada nebeatgavo.

Slėnyje buvusį senąjį miestą mini 1522 m. Žygimanto Senojo privilegija Kernavės bažnyčiai, 1644 m. patvirtinta Vladislavo IV, bei 1633 m. Kernavės klebono Jokūbo Pucelevičiaus bylos su Kernavės dvaro valdytoju Mykalojumi Rymskiu dokumentai. Dokumentuose Kernavė, buvusi Pajautos slėnyje, vadinama *dideliu miestu*, o po sudeginimo atsikūrusi IV antsalpinėje Neries terasoje – tik *miesteliu*¹⁸. Prabėgus ir keliems šimtams metų, kadaise egzistavęs senasis miestas vis dar buvo gyvas žmonių atmintyje.

Rašytiniai šaltiniai patvirtina svarbų Kernavės vaidmenį ankstyvosios Lietuvos valstybės istorijoje, patvirtina kernaviškių pirklių dalyvavimą regioninėje prekyboje, taip pat paaiškina ir leidžia tiksliai datuoti archeologinių tyrinėjimų metu atsekamus didelių priešo anpuolių ir sugriovimo pėdsakus.

Gyvenvietės ir įtvirtinimai

Gamtinės sąlygos

Kernavės archeologijos paminklų kompleksas išsikūręs dešiniajame Neries upės krante. Plačiame (apie 0,5 km pločio) upės slėnyje, vadinamame *Pajautos slėniu*, pirmojoje antsalpinėje terasoje buvo įvairialaikės gyvenvietės ir XIII–XIV a. Kernavės miesto žemutinė dalis. Antrosios ir trečiosios terasų telikę pėdsakai. Ketvirtosios terasos pakraštyje, išraižytame raguvų, gamtos ir žmogaus suformuotuose piliakalniuose buvo įvairialaikės įtvirtintos ir neįtvirtintos gyvenvietės, pilaitės–slėptuvės, o vėliau – Kernavės pilis su priešpiliais ir aukštutinė miesto dalis Pilies kalno piliakalnyje bei į šiaurę ir rytus nuo Lizdeikos kalno piliakalnio (1 pav.). Dar toliau į rytus buvo XIII–XIV a. Kernavės–Kriveikiškių kapinynas ir Žvalgakalnio piliakalnis.

Piliakalnių komplekso teritorijoje gausu šaltinių. Ypač šaltiniuoti Pilies kalno piliakalnio šlaitai. Čia vietomis netgi susidariusios mažytės pelkutės. Tarp Lizdeikos kalno piliakalnio bei kitų piliakalnių Neries link teka Pajautos upelis, davęs vardą visai dešiniakrantei Neries slėnio atkarpai ties Kernave.

Gamtinės sąlygos atskirose Pajautos slėnio dalyse nuo seno skiriasi. Intensyviausiai nuo mezolito laikotarpio iki mūsų dienų gyvenama Neries pakrantėje, sausoje aukštumėlėje, kuri yra neaukšta poledyniniu laikotarpiu upės tėkmės sunešta smėlio ir žvyro sala tarp dabartinės Neries upės vagos ir buvusios senvagės vidurinėje Pajautos slėnio dalyje¹⁹.

Viena iš didžiausių gamtos sukeliamų problemų viduramžių Žemutinio miesto Pajautos slėnyje gyventojams buvo Neries potvyniai. Aiškūs viduramžiais vykusių potvynių pėdsakai atsekami iš liekanų, esančių šalia tvorų Žemutiniame mieste. Čia aptinkami nema-

¹⁶ Danilowicz I. *Skarbiec diplomatow*, Wilno, 1860, t. 1, p. 262.

¹⁷ *Codex Epistolaris Vitoldi Magni Ducis Lithuaniae (1376–1430)*, Cracoviae, 1882, p. 14–15.

¹⁸ Adomaitytė J. Kernavės istorija..., p. 22.

¹⁹ Luchtanas A. Gyvenvietės Neries krante, Širvintų r., 1984 m. tyrinėjimų ataskaita, *Lietuvos istorijos instituto rankraštynas* (toliau – LIIR), b. 1202, p. 2.

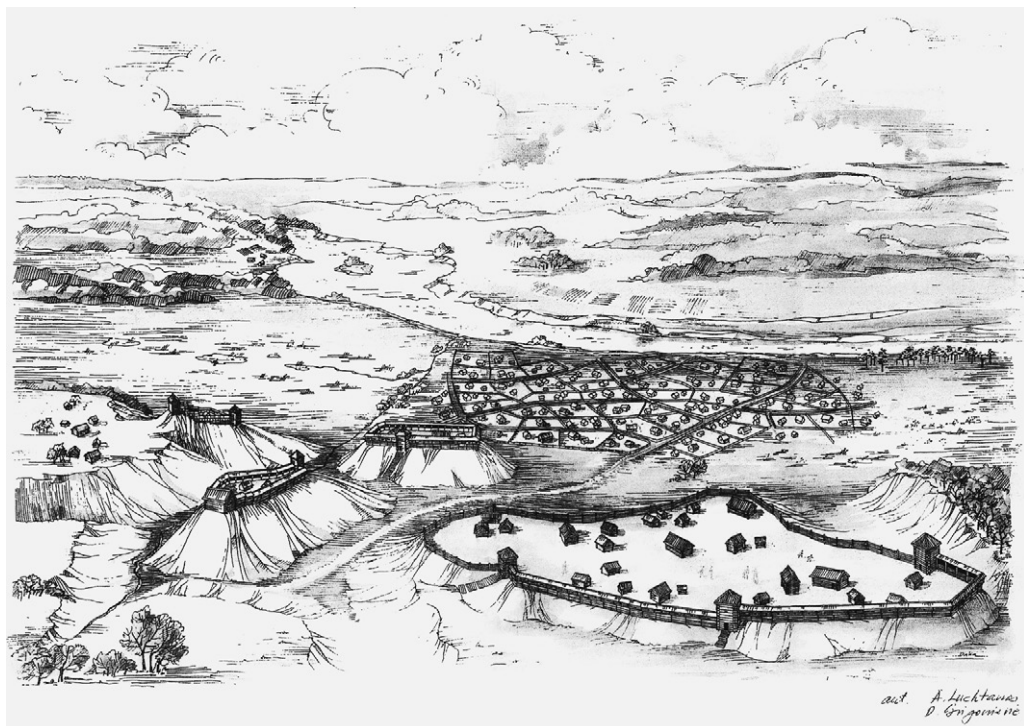

ži suplauto smėlio ir šiaudų sluoksniai. Potvynių vandenys palenkėdavo, laužėdavo tvoras, kas ir pastebima archeologinių tyrimų metu²⁰. Neabejotina, kad potvyniai nuplovė dalį kultūrinio sluoksnio iš Neries pakrančių. Pavyzdžiui, žinoma, kad 1931 m. pavasario potvynis nuplovė apie 0,5 m storio sluoksnį Pajautos slėnio pietvakarinėje dalyje.

Didesnė miesto dalis išsikūrė durpingoje senvagės vietoje. Iki šiol Pajautos slėnyje ryškūs užpelkėjusių plotų pėdsakai. Tad viduramžiais Žemutiniame mieste buvo gana drėgna, juolab kad slėnį pavasariį periodiškai užliedavo patvinsios Neries vandenys. Tarp atskirų kultūrinio sluoksnio horizontų pastebimi suplautinės žemės ir sąnašų sluoksniai.

Apie gamtines sąlygas Pajautos slėnyje XIII–XIV a. dar daugiau sužinome iš palinologinių (žiedadulkių tyrimų) duomenų. Gausiai randamos gysločių žiedadulkės liudija, kad slėnyje buvo suplūktos žemės plotų, daug takų. Būta ir visai sausų aikštelių, kuriose augo dobilai. Užpelkėjusiuose plotuose (galbūt ir iš senvagės likusiuose ežerėliuose) gausiai vešėjo nendrės. Tikėtina, kad nendrynų būta ir Neries vagos įlankose. Labai nedaug medžių žiedadulkių, visiškai nėra miškams būdingų žolinių augalų, tačiau pasitaikė kultūrinių augalų žiedadulkių. Tai liudija, kad Pajautos slėnyje būta dirbamų laukų. Laukai buvo prižiūrimi, nepiktžolėti. Nebuvo ir didesnių daržų bei piktžolėmis apaugusių dykrų, nes piktžolių žiedadulkių beveik neaptikta²¹.

1 pav. XIII–XIV a.
Kernavės pilies ir
miesto rekonstrukcinis
piešinys. Autorius –
A. Luchtanas,
dailininkė –
D. Grigonienė

²⁰Luchtanas A. Pajautos slėnio Kernavėje, Širvintų r., tyrinėjimai 1986 m. Ataskaita, LIIR, b. 1280, p. 22–23.

²¹Kondratienė O. Dviejų Kernavės pavyzdžių sporų ir žiedadulkių analizės išvados. 1997 m. [saugomos Valstybinio Kernavės kultūrinio muziejaus rezervato archyve] (toliau – Kondratienė O. Dviejų Kernavės...), p. 1.

Žemutinio miesto pakraščiuose augo juodalksniai. Prie pirties (pastato Nr. 2) liekanų aptikti jų kelmai²².

Ketvirtosios antsalpinės terasos šlaituose ir vakarus nuo piliakalnių iki šiol auga šimtamečiai ažuolai, dalis kurių tikriausiai mena ir viduramžius. Toliau į šiaurę smėlėtose žemėse vyrauja pušynai ir mišrieji miškai, kuriuose pasitaiko pelkių, ežerėlių. Be abejo, labai panašus gamtovaizdis čia buvo ir praeityje.

Ši tą galime pasakyti ir apie XI–XIV a. klimatą. Laikotarpis tarp 1060 ir 1150 m. Lietuvoje buvo sausringas, sumažėjo pelkių plotai. XII a. antroje pusėje klimatas tapo drėgnesnis. Pasibaigė nuo VIII a. trukęs šilto klimato laikotarpis, kurio metu, kaip teigiama, Lietuvoje buvo auginamos netgi vynuogės. XIII a. pradžioje buvo šaltos žiemos. Amžiaus viduryje vyravo vėsios, lietingos vasaros. Tai tęsėsi iki XIV a. vidurio. Vėliau didėjo žiemų ekstremumas – pasitaikė itin šaltos ir itin šiltos žiemos²³. Kernaviškiams ypač daug nemalonumų pridarydavo staigūs pavasariniai atlydžiai, kurie sukeldavo jau minėtus potvynius.

Taigi Kernavės gyventojus supo vaizdinga ir įvairių kraštovaizdžio elementų gausi gamta. Kernavės ir jos apylinkių išteklių buvo intensyviai naudojami kasdiniame kernaviškių gyvenime.

Piliakalnių pastatai ir įtvirtinimai

Kernavės piliakalnių kompleksas pradėtas apgyvendinti gana anksti. Jau II tūkst. pr. Kr. pabaigoje žmonės gyveno Pilies kalno piliakalnyje²⁴. Kristaus gimimo laikotarpiu buvo apgyvendintas Aukuro kalno piliakalnis²⁵, IV–V a. – Mindaugo sosto piliakalnis²⁶. Tikriausiai tada buvo apgyvendintas ir ligi šiol netyrinėtas Lizdeikos kalno piliakalnis. Intensyviausiai piliakalniai naudoti XIII–XIV a.

Piliakalniai buvo po truputį tvirtinami, o po didžiausių antpuolių ir visiško sugriovimo būdavo atliekami didelės apimties rekonstrukciniai darbai. Didžiausius atstatymo darbus teko atlikti po 1365 m. kryžiuočių ir jų sąjungininkų antpuolio.

Panaudodami turimus archeologinių tyrimų duomenis, trumpai aptarsime visus Kernavės piliakalnius (juose buvusius įtvirtinimus bei statinius, jų vietą Kernavės archeologijos paminklų komplekse ir reikšmę praeities kernaviškių gyvenime).

Aukuro kalno piliakalnis yra Kernavės piliakalnių komplekso centre. Jo šlaitai statūs, nuo 13 m (š. pusėje) iki 18 m (p. pusėje) aukščio. Aikštelės ilgis – 53 m, plotis – 20 m²⁷.

Labai nedaug tegalima pasakyti apie piliakalnio pastatus ir įtvirtinimus, egzistavusius iki 1365 m. gaisro. Su XIII a.–XIV a. pirmosios pusės kultūrinio sluoksniu horizontu siejama tik dalis radinių ir molinės krosnies pado liekanos²⁸. Tikriausiai Aukuro kalno piliakalnyje stovėjusi pilis daugeliu aspektų buvo panaši į Mindaugo sosto piliakalnyje iki 1365 m. stovėjusią priešpilį.

²²Luchtanas A. *LIIR*, b. 1280, p. 22.

²³Bukantis A. *Neįprasti gamtos reiškiniai Lietuvos žemėse XI–XX amžiuose*, Vilnius, 1996, p. 14–24.

²⁴Luchtanas A. Kernavės piliakalniai, piliavietė ir gyvenvietės, *Kultūros paminklų enciklopedija. Rytų Lietuva I* (toliau – Luchtanas A. Kernavės piliakalniai, piliavietė...), Vilnius, 1996, t. 1, p. 274.

²⁵Luchtanas A. „Aukuro kalno“..., p. 12.

²⁶Kulikauskas P., Luchtanas A. „Mindaugo sosto“ piliakalnio tyrinėjimas 1979 m. Dienoraštis, *LIIR* (toliau – Kulikauskas P., Luchtanas A. *LIIR*), b. 700, p. 41.

²⁷Luchtanas A. Kernavės piliakalniai, piliavietė..., p. 279.

²⁸Luchtanas A. Aukuro kalno piliakalnio Kernavėje 1992 m. archeologinių tyrimų ataskaita, *LIIR*, b. 2032, p. 7–10.

Po gaisro Aukuro kalno piliakalnyje nebuvo atliekami tokie dideli rekonstrukciniai darbai kaip Mindaugo sosto piliakalnyje. Degėsiiai buvo sustumti į aikštelės pakraščius, galbūt nužerti nuo šlaitų. Piliakalnyje pastatyta nauja galinga pilis. Jos sienų pagrindą aikštelės pakraščiuose, kaip ir Mindaugo sosto piliakalnyje, sudarė 50–60 cm pločio vidutinio dydžio akmenų juosta. Masyvūs, akmenimis sutvirtinti vertikalūs stulpai laikė iš horizontalių rąstų suklotą gynybinę sieną-galeriją, turėjusią pastogę su šaudymo angomis. Galerijos plotis – 3–3,5 m. Iš lauko pusės siena buvo aptinkuota, tai didino jos atsparumą padegamosioms strėlėms bei padėjo išlaikyti šilumą kiemo pusėje buvusiose patalpose. Sienos apatinės dalies išorinėje pusėje buvo eilė nusmailintų kuolų, įtvirtintų horizontaliai arba nulenktų į šlaito apačią. Ši papildoma gynybos priemonė labai apsunkino priešui priėti prie pilies sienų²⁹.

Aukuro kalno r. šlaito apatinėje dalyje, toje pusėje, kur tekėjo Pajautos upelis, rasta labai daug sutvirtinančių šlaitą akmenų. Atsekti net trys grindinių sluoksniai³⁰.

Matyt, siekiant apsaugoti piliakalnį nuo pavasarių ištvinstančio upelio griaunamojo poveikio, apsauginiai grindiniai buvo prižiūrėti ir taisomi.

Griovys tarp Mindaugo sosto ir Aukuro kalno piliakalnių buvo 2–2,2 m gilesnis nei dabar. Vienoje vietoje per jį buvo supiltas apie 2 m aukščio pylimas iš žvyro ir molio. Jo paskirtis nėra visiškai aiški. Galbūt šis pylimas supiltas siekiant reguliuoti vandens lygį griovyje tarp Mindaugo sosto, Aukuro kalno bei Pilies kalno piliakalnių³¹. Galima spėti, kad Kernavės piliakalnių kompleksas turėjo ištisą griovių ir pylimų sistemą, reguliavusią vandens srautus ir leidusią panaudoti Pajautos upelio bei gausių šaltinių vandenį papildomoms vandens užtvaroms įrengti Aukuro kalno prieigose iš š. pusės.

Strateginė Aukuro kalno piliakalnio padėtis, stiprių įtvirtinimų pėdsakai ir itin gausiai piliakalnyje randami prabangą liudijantys dirbiniai patvirtina prielaidą, jog šiame piliakalnyje viduramžiais buvo pagrindinė Kernavės pilis ir kunigaikščio dvaras³².

Mindaugo sosto piliakalnis yra piliakalnių komplekso š. dalyje. Šlaitai statūs, 20–23 m aukščio. Aikštelės ilgis 57 m, plotis – iki 17 m. Jos š. gale yra nupjauto kūgio pavidalo 5 m aukščio pylimas. Š. šlaito aukštis su pylimu – 15 m³³.

Iki XIV a. antrosios pusės egzistavusio priešpilio liekanos buvo beveik sunaikintos, atliekant rekonstrukciją po priešų antpuolio 1365 m. Galima pasakyti, kad iki 1365 m. piliakalnio aikštelę juosė medinė tinkuota gynybinė siena, turėjusi 1,40–1,55 m pločio akmeninį pamatą, vietomis sutvirtintą molio skiediniu. Pamato aukščio nustatyti nepavyko, nes didelė jo dalis nuardyta, panaudojant akmenis naujo priešpilio konstrukcijoms sutvirtinti³⁴. Piliakalnio aikštelėje stovėjo pastatai, rėsti iš horizontalių rąstų, taip pat stulpinį karkasą turėję pastatai. Pavyko rasti tik rąstų pėdsakus, stulpavietes bei krosnies pado lie-

²⁹ Ten pat, p. 5–6.

³⁰ Luchtanas A. Kernavės, Širvintų r., „Mindaugo sosto“ piliakalnio šlaitų atstatymo ir vandens sutekėjimo trasos mechanizuotų žemės darbų, vykdytų 1985 metais, archeologinės priežiūros ataskaita, *LIIR*, b. 1232, p. 6–8.

³¹ Ten pat, p. 8, 15–16.

³² Luchtanas A. „Aukuro kalno“..., p. 13.

³³ Luchtanas A. Kernavės piliakalniai, piliavietė..., p. 278.

³⁴ Kulikauskienė R., Kulikauskas P. Kernavės piliakalnio (vadinamo „Mindaugo sostu“) ir Kernavės pilkapių tyrinėjimai 1981 m. Ataskaita, *LIIR*, (toliau – Kulikauskienė R., Kulikauskas P. *LIIR*), b. 975, p. 5–8, 19–22.

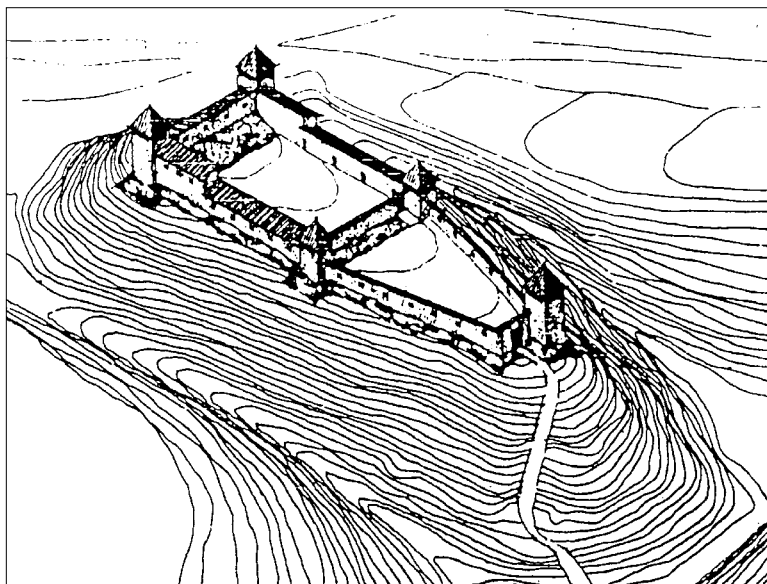

2 pav. Priešpilio Mindaugo sosto piliakalnyje XIV a. antrojoje pusėje rekonstrukcinis piešinys. Autorė – R. Volkaitė-Kulikauskienė, dailininkas – J. Sazonovas

kanas. Pastatų sienos iš išorės buvo aptinkuotos moliu³⁵. Piliakalnio pastatuose ir aikštelėje vietomis buvo lentų grindys, plūkto molio aslos ir akmenų grindinėliai³⁶. Kieme būta įvairaus dydžio ūkinių duobių. Vienas įdomiausių šio sluoksnio objektų – didžiulė ūkinė duobė (spėjama pusrūsio vieta), kurios matmenys – 4 × 5 m, gylis – iki 0,5 m, plotas – apie 20 m². Duobėje rasta daug gyvulių kaulų, cilindrinų spynų dalių, indų ir papuošalų fragmentų³⁷. Galbūt iš pradžių čia buvo įrengtas pusrūsis, kuris ilgainiui buvo paverstas ūkine duobe.

1365 m. gaisrui visiškai sunaikinus piliakalnyje stovėjusius pastatus, netrukus čia buvo įrengtas naujas įtvirtintas priešpilis (2 pav.). Tačiau prieš tai buvo atlikti dideli rekonstrukciniai darbai. Pirmiausia atgabenta daug smėlio, visame aikštelės paviršiuje supiltas 0,5–1,5 m storio sluoksnis, užklojęs degėsius ir griuvenas. Virš jo suplūktas 0,3–0,8 m storio molio sluoksnis, kuriuo buvo siekiama sustiprinti išlygintą aikštelę. Atrodo, kad molio sluoksnis buvo storesnis po statiniais³⁸. Paskutiniame piliakalnio gyvavimo etape aikštelę juosė ilgas pastatas, turėjęs keileriopą paskirtį. Pastato karkasą sudarė tašyti 11 × 25–11 × 26 cm skersmens rąstai, kurie tam tikru atstumu buvo įkasami į žemę ir sustiprinami akmenimis. Tarpai tarp vertikaliai įtvirtintų karkaso rąstų buvo užpildomi horizontaliai padėtais rąstais ir akmenimis. Sienos aptinkuotos moliu. Pastato plotis buvo apie 3,4 m, stogas veikiausiai vienslaitis³⁹. Aikštelės pakraščiu, kur buvo išorinės pastato sienos (taip pat ir gynybinės priešpilio sienos), sudėtas akmenų pamatas, sustiprintas moliu⁴⁰. Pastatas buvo suskirstytas į atskiras patalpas. Jokių patalpų šildymo įrenginių pėdsakų nepastebėta⁴¹. Dviejose vietose rasta suanglėjusių grūdų⁴².

³⁵ Kulikauskienė R. Ką slepia Kernavės piliakalniai (toliau – Kulikauskienė R. Ką slepia...), *Mokslas ir gyvenimas*, 1984, nr. 3, p. 14.

³⁶ Kulikauskienė R. Kernavės piliakalnio, vad. „Mindaugo sostu“, 1982 m. tyrinėjimai. Ataskaita, *LIIR* (toliau – Kulikauskienė R. *LIIR*), b. 992, p. 15–17.

³⁷ *Ten pat*, p. 17–20.

³⁸ *Ten pat*, p. 29–30.

³⁹ Kulikauskienė R. Ką slepia..., p. 14.

⁴⁰ Kulikauskienė R., Kulikauskas P. *LIIR*, b. 975, p. 5–8.

⁴¹ *Ten pat*, p. 10.

⁴² Kulikauskas P., Luchtanas A. *LIIR*, b. 700, p. 42.

Šalia vienos iš patalpų, kurioje aptikta grūdų liekanų, rasta cilindrinė spyna⁴³. Turbūt šia spyna buvo rakinamos grūdų saugyklos durys.

XIII ir XIV a. sluoksniuose rasti analogiški dirbiniai (geležiniai peiliai, skustuvai, įvairūs apkalai, keramikos šukės), tačiau XIV a. antrosios pusės sluoksnyje nerasta verpstukų ir kitų moterų darbą liudijančių dirbinių, didesnių ūkinių duobių, židinių ir kitų pastovų ir intensyvų gyvenimą piliakalnyje liudijančių objektų. Mindaugo sosto piliakalnio funkcijos iki 1365 m. gaisro ir po jo skyrėsi. Iki sugriovimo piliakalnyje buvo gynybinis-gyvenamasis priešpilis, kuriame virė įprastas kasdienis gyvenimas. Po rekonstrukcijos piliakalnis tikriausiai tapo vien tik gynybinis, kuriame buvo laikomos maisto (turbūt ir ginklų) atsargos.

Priešpilyje, iš š. pusės dengusiam pilies Aukuro kalno piliakalnio prieigas, tikriausiai budėjo negausi karių įgula.

Lizdeikos kalno piliakalnyje XIII–XIV a. buvo rytinis Kernavės pilies priešpilis, o prieš tai galbūt piliakalnis-slėptuvė, kuriuo naudojosi šalia piliakalnio buvusios viduriniojo geležies amžiumi datuojamos neįtvirtintos gyvenvietės bendruomenė. Didelę dalį piliakalnio nuplovė Pajautos upelis. Iš š. ir v. piliakalnį juosia gilios daubos, p. šlaitas leidžiasi į Neries (Pajautos) slėnį. Šlaitai statūs, 25–30 m aukščio. R., kur piliakalnis siekia aukštumą, supiltas 4,5 m aukščio kūgio pavidalo pylimas (išorinėje pusėje jo aukštis 6 m), už jo buvo du grioviai (plotis viršutinėje dalyje – 2–3 m, gylis – 1–1,5 m, tarpas tarp griovių – 20 m)⁴⁴. Piliakalnis archeologų netyrinėtas.

Pilies kalno piliakalnis. Į Neries (Pajautos) slėnį besileidžiantys piliakalnio šlaitai statūs, iki 30 m aukščio. Š. ir š. v. nuo gretimų aukštumų piliakalnį skiria 150 m ilgio pylimas, kurio aukštis aikštelės pusėje – 3,5–4 m, išorinėje pusėje – 5,5–6 m. Už jo yra griovys, kurio viršutinės dalies plotis – 20–25 m, gylis – 2,7–3,5 m. Piliakalnio aikštelė yra 180 m ilgio ir 100 m pločio⁴⁵.

Piliakalnyje buvo viduramžių Kernavės miesto aukštutinė įtvirtinta dalis, užėmusi apie 2 ha plotą. Šiame piliakalnyje atsekti du XIII–XIV a. kultūrinio sluoksnio horizontai, sietini su 1365 ir 1390 m. priešų antpuoliais. Pylimas piltas dviem etapais. Pirmas neaukštas (iki 0,8 m aukščio) pylimėlis supiltas iki 1365 m. Atrodo, kad ant to pylimėlio būta kažkokių statinių, galbūt stačių rąstų tvoros. Po 1365 m. pylimas gerokai paaukštintas ir paplatintas, tačiau jokių karkaso pėdsakų nepastebėta⁴⁶.

Ištyrus dalį piliakalnio aikštelės, rastos trijų pastatų liekanos. Plote Nr. 1 stovėjusio sudegusio pastato matmenų nepavyko nustatyti.

Rasti grindų, klotų iš 20–25 cm pločio ir 2–3 cm storio lentų, likučiai, taip pat nemažai degto molio, kuriame gausu šiaudų liekanų, gabalų. Tyrinėjimų autorė mano, kad molis, maišytas su šiaudais, galėjo būti naudojamas statybose. Pastato vietoje ir aplink jį rasta daug rago, kaulo dirbinių ir ruošinių, kaulo drožlių, odos atraižėlių. Plotuose Nr. 5 ir 6 rastos 7 × 4 m dydžio, kampais į pasaulio šalis orientuoto pastato liekanos. Jo sienos buvo suręstos iš apie 20 cm storio tašytų rąstų. Pastatas buvo be pamatų,

⁴³Kulikauskienė R. *LIIR*, b. 992, p. 4–5.

⁴⁴Luchtanas A. Kernavės piliakalniai, piliavietė..., p. 278–279.

⁴⁵*Ten pat*, p. 279.

⁴⁶Kulikauskienė R. Kernavės (Širvintų r.) „Pilies kalno“ piliakalnio tyrinėjimai 1983 m. Ataskaita, *LIIR*, b. 1097, p. 12–14.

du apatiniai vainikai įleisti tiesiog į žemę. Viduje aptikta plūktos molinės aslos fragmentų. Tikriausiai nešildomas pastatas buvo ūkinės paskirties⁴⁷.

Plote Nr. 7 aptiktas 5,2 × 3,8 m dydžio pastatas. Prie v. sienos pastebėtas apdegusio molio plotelis, galbūt židinio ar krosnies vieta. Molinės aslos nerasta, tad veikiausiai pastate buvo be pėdsakų sunykusios medinės grindys⁴⁸.

Menki pastato likučiai aptikti plote Nr. 4. Čia rasti akmenų grindinėliai, kalvio žaizdro liekanos, daug gargažių. Pastate būta kalvės. Šalia šio pastato aptiktas lie-tuviškų pusapvalės lazdelės formos lydinių lobis⁴⁹.

Pilies kalno piliakalnyje gyventa įvairių specializacijų amatininkų ir tikriausiai pirklų. Jų kasdienio gyvenimo sąlygos buvo panašios kaip ir Žemutinio miesto Pajautos slėnyje gyventojų, tik pavasariais sodybų neužliedavo patvinusios Neries vandenys, o gresiant priešų antpuoliui, daugiau vilčių išsaugoti savo turtą teikė piliakalnio įtvirtinimai.

Žvalgakalnis (Kriveikiškių piliakalnis) yra atokiau nuo pagrindinio Kernavės piliakalnių komplekso, 0,4 km į p. r. nuo Lizdeikos kalno piliakalnio. V. ir p. šlaitai leidžiasi į Neries ir Kernavės slėnį, yra statūs, 20–22 m aukščio. Š. nuo gretimos aukštumos piliakalnį skiria 4 m aukščio kūgio pavidalo pylimas, r. – griovyvys. Aikštelė mažytė – 11 m ilgio ir 5 m pločio. Pylimo viršuje rasta įtvirtinimų liekanų, supiltiniame sluoksnyje – viena grublėtosios keramikos ir keletas žiestų puodų šukių⁵⁰.

Žvalgakalnio piliakalnis galėjo būti skirtas brastoms per Nerį aukščiau Mitkiškių vienkiemio stebėti ir jas kontroliuoti. Nuo piliakalnio buvo gerai matomos brastų prieigos, nuo kurių palei Žvalgakalnį link pagrindinių piliakalnių ejęs kelias. Viduramžiais, kai didumą Pajautos slėnio rytinės dalies užėmė pelkės, ši trasa galėjo būti patogiausia susisiekti su brastomis. O gal šis piliakalnis buvo ir kernaviškių slėptuvė, priešams užpuolus Kernavę.

XIII–XIV a. piliakalnių kompleksas buvo ankstyvojo Kernavės miesto administracinis ir gynybinis branduolys. Jame galima išskirti keturias pagrindines funkcines zonas: rezidencinę-gynybinę (Aukuro kalno piliakalnis), gynybinę (Mindaugo sosto ir tikriausiai Lizdeikos kalno piliakalniai po 1365 m.), gynybinę-gyvenamąją (du anksčiau minėti piliakalniai iki 1365 m. ir Pilies kalno piliakalnis visą laikotarpį) ir gynybinę-žvalgybinę (Žvalgakalnis). Aišku, labiausiai diskutuotinas yra Mindaugo sosto piliakalnio funkcijų kitimas XIV a.

Miestas XIII–XIV amžiuje

Viduramžių Kernavės miestą sudarė trys pagrindinės dalys. Kaip jau minėta, Pilies kalno piliakalnyje buvo įtvirtinta Aukštutinio miesto dalis. Tai patogiausia ir saugiausia miesto dalis.

Taip pat ketvirtojoje antsalpinėje Neries terasoje, 140 m į r. nuo Mindaugo sosto piliakalnio bei apie 200 m į šiaurę nuo Lizdeikos kalno piliakalnio, buvo antroji, veikiausiai neįtvirtinta Aukš-

⁴⁷Luchtanas A. Kernavės (Širvintų r.) „Pilies kalno“ piliakalnio tyrinėjimai 1985 m. Ataskaita, *LIIR*, b. 1230, p. 17.

⁴⁸*Ten pat*, p. 22–23.

⁴⁹*Ten pat*, p. 3–6.

⁵⁰Luchtanas A., Merkytė I., Abaravičius G. Žvalgomieji tyrinėjimai Kernavės valstybinio archeologijos ir istorijos muziejaus-rezervato teritorijoje 1989 m. Ataskaita, *LIIR* (toliau – Luchtanas A., Merkytė I., Abaravičius G. *LIIR*), b. 1659, p. 69–72; Luchtanas A. Kernavės piliakalniai, piliavietė..., p. 280.

tutinio miesto dalis, kurios tyrimai pradėti 1998 m.⁵¹ Ši miesto dalis išikūrusi griovos, iš kurios išteka bevardis Pajautos upelio intakas-šaltinis, pakraštyje. Kol kas nėra aiški šios miesto dalies teritorija ir planinė struktūra.

Piliakalnių komplekso pietinėje papėdėje, Pajautos slėnyje, buvo žemutinis papilys, vadinamas *Žemutiniu miestu* arba *Miestu Pajautos slėnyje*. Jis užėmė apie 12 ha plotą⁵². Turimais duomenimis, Žemutinis miestas buvo išsidėstęs tarp piliakalnių ir Neries upės. Rytinė jo riba tikriausiai ėjo melioracijos metu sunaikintu Pajautos upeliu, kurio kitame krante archeologinių žvalgymų metu XIII–XIV a. kultūrinio sluoksnio pėdsakų nepastebėta⁵³. Vakarinės Žemutinio miesto ribos nėra visiškai aiškios. Atrodo, vakarinis pakraštys siekė pelkes, kurių likučiai šiuo metu yra tarp pušyno Neries pakrantėje ir ažuolyno IV antsalpinės Neries terasos pakraštyje, į pietvakarius nuo Pilies kalno piliakalnio.

Siekdami išvengti painiavos, Kernavės miesto dalį Pajautos slėnyje toliau vadiname Žemutiniu miestu, o miesto dalį IV antsalpinėje Neries terasoje šalia Pajautos upelio bevardžio intako – Aukštutiniu miestu. Pilies kalno piliakalnyje buvusią įtvirtinto miesto dalį vadiname Aukštutinio miesto dalimi Pilies kalno piliakalnyje.

Miesto raidos etapai iš esmės sutampa su piliakalnių komplekso raidos etapais. Žemutiniame mieste atsekami trys XII a. pab.–XIV a. kultūrinio sluoksnio horizontai. Menkiausiai išliko seniausio, pačia XII a. pab.–XIII a. pr. datuojamo horizonto likučiai. Didesnė dalis kultūrinio sluoksnio nuplauta potvynių metu, likę plotai stipriai suardyti dar viduramžiais. Šis sluoksnis labai plonas, jam priklauso medinio gatvės grindinio ir pintų tvorų likučiai, dalis žiestos keramikos. Atrodo, XIII a. pr. didelis Neries potvynis sugriovė čia stovėjusią neįtvirtintą gyvenvietę. Netrukus ji buvo atstatyta ir išaugo. Šiam horizontui priskiriami įvairūs labai gausūs radiniai, gatvių, tvorų ir pastatų liekanos. Horizontas datuojamas XIII a. pr.–XIV a. antrąja puse⁵⁴. Šiuo laikotarpiu Žemutiniame mieste buvo intensyviausiai gyvenama.

1365 m. antpuolio metu sudegė Kernavės pilis ir priešpiliai, Aukštutinio miesto dalis Pilies kalno piliakalnyje, bet Žemutinio miesto gaisras, atrodo, nesiekė. Vis dėlto Žemutinis miestas buvo keliems ar net keliolikai metų apleistas (tikriausiai žuvo arba pasitraukė didžioji dalis jo gyventojų), per tą laiką susidarė net kelių potvynių apie 40 cm storio sąnašų sluoksnis⁵⁵. Vėl atstatytas Žemutinis miestas gyvenamas buvo ne taip intensyviai, pastatų skaičius sumažėjo, tačiau nepakito gatvių tinklas, sodybų ribos, daug pastatų buvo atstatyta tose pačiose vietose⁵⁶. Tai liudija, kad sugrįžo bent dalis senųjų gyventojų, ir jau XIV a. Kernavės mieste egzistavo kažkokia forma fiksuota žemės sklypų nuosavybė.

1390 m. miestas buvo apleistas, žemutinė jo dalis greitai užklota pavararinio Neries potvynio nešmenų ir nuo piliakalnių pusės išplautos erozinės žemės sluoksnio, kuris ilgainiui pasiekė 1–1,5 m storį⁵⁷. Sunyko ir Aukštutinis miestas. Daugiau miestas, kaip ir pilis bei priešpiliai, nebuvo atstatytas. Galbūt dalis likusių sienojų panaudota nau-

⁵¹Vaičiūnienė D. Kernavės viršutinio miesto tyrinėjimai (toliau – Vaičiūnienė D. Kernavės viršutinio...), *Archeologiniai tyrinėjimai Lietuvoje 1998 ir 1999 metais* (toliau – ATL), Vilnius, 2000, p. 131–134.

⁵²Luchtanas A. Kernavės piliakalniai, piliavietė..., p. 280.

⁵³Kuzmickas A. Miesto Pajautos slėnyje, Mitkiškių kapinyno, Semeniškių kaimo žvalgomieji tyrinėjimai 1992 m. Ataskaita, *LIIR*, b. 1985.

⁵⁴Luchtanas A. *LIIR*, b. 1280, p. 46–47.

⁵⁵Luchtanas A. Tyrinėjimai Kernavėje, Pajautos slėnyje 1989 m. Ataskaita, *LIIR*, b. 1644, p. 6.

⁵⁶Luchtanas A. *LIIR*, b. 1280, p. 56.

⁵⁷*Ten pat*, p. 49.

jų pastatų dabartinėje miestelio vietoje statybai. Kadangi mieste vyko didžiosios dalies kernaviškių kasdienis gyvenimas, tad išsamiau apžvelgsime visas miesto sudedamąsias dalis.

Gatvės ir tvoros formavo miesto planinę struktūrą. Gatvių tinklas beveik nekito per du miesto egzistavimo amžius. Pagrindinė Žemutinio miesto planinės struktūros ašis ėjo iš p. v. į š. r., t. y. nuo Neries upės į praėjimą tarp Aukuro kalno ir Pilies kalno piliakalnių.

Senesniųjų horizontų (iki XIV a. antrosios pusės) gatvės vietomis buvo grįstos lentomis, kurių didelė dalis nuplauta potvynių metu. Gatvių plotis – 3–4 m. Abipus gatvių buvo tvoros iš vertikaliai sukaltų į žemę kas 0,5–1 m 8–10 cm skersmens pušinių kuolų, tarpai tarp kurių buvo supinti jaunų beržų bei juodalksnių kamienais (3–7 cm storio). Sutankinant tvoras, naudotos ir plonesnės beržų bei juodalksnių šakos⁵⁸. Taip pat rasta tvora, skyrusi amatininko kauladirbio sodybą nuo kaimyninio amatininko juvelyro sklypo. Tvora pastatyta iš vertikaliai įkaltų vienas greta kito į žemę nusmailintų pušinių ir beržinių kuolų, kurių storis 8–11 cm. Vietomis panaudotos pušinės skeltinės lentos arba jų fragmentai⁵⁹. Panaši tvora juosė Aukštutiniame mieste stovėjusią sodybą. Čia tvora buvo padaryta iš smarkiai nusmailintų 8–10 cm skersmens kuolų, sukaltų į žemę kas 10–20 cm. Išlikę du jos kuolai yra 31 ir 61 cm aukščio. Tvora buvo ne kartą išgriuvusi ir vėl atstatyta. Vėliau šią tvorą, kaip ir daugelį tvorų Žemutiniame mieste, pakeitė skeltlenčių tvora⁶⁰.

XIV a. antrojoje pusėje (po 1365 m.) gatvių ir tvorų įrengimas pakito. Gatvių grindiniui pradėti naudoti akmenys, tarp kurių pasitaiko ir gana stambių (iki 40 cm skersmens) lauko riedulių. Vyravo 10–15 cm skersmens akmenys. Vis dėlto akmenų grindiniai dažniausiai buvo gana padriki, vietomis buvo nemažų natūralios žemės plotelių, kuriuose gulėjo pavieniai akmenys. Kruopščiausiai grįsti plotai buvo prie įėjimų į sodybas.

Vietomis gatvėse buvo paklotos lentos. Iki šiol tyrinėtų gatvių plotis dažniausiai siekė 2,75–3 m⁶¹. Be to, būta ir visiškai siaurų gatvelių (skersgatvių?). Vienos iš jų likučiai rasti Žemutiniame mieste, plote Nr. 3. Atidengtas 14 m ilgio gatvelės fragmentas. Beveik visa gatvelė, kurios plotis 1,2–1,4 m, tvarkingai grįsta akmenimis⁶².

Gatvių danga (akmenys, lentos) klotas tiesiai ant sąnašinio smėlio, dengusio ankstyvesnius kultūrinius sluoksnius bei natūralų dirvožemį.

Šaligatviai buvo įrengiami platesnėse gatvėse. Palijus Žemutinio miesto drėgname Pajautos slėnyje gatvėse ilgokai telkšodavo balos, tad šaligatviais būdavo patogiau vaikščioti.

XIV a. antrosios pusės sluoksnyje Žemutinio miesto gatvės, ėjusios nuo Neries link piliakalnių, rytinėje pusėje palei tvorą rastas 60–65 cm pločio šaligatvis, suklotas iš lentų (plotis – iki 36 cm, storis – iki 11 cm) ir nelabai tvarkingai sudėtų pagalių. Šaligatviui buvo panaudotos nugriautos tvoros lentos, taip pat naujos pušinės ir iš lapuočių medžių pagamintos skeltinės lentos.

XIV a. antrojoje pusėje tvoros buvo tveriamos beveik tose pačiose vieto-

⁵⁸Luchtanas A. *LIIR*, b. 1280, p. 22; Luchtanas A. Miesto Pajautos slėnyje Kernavėje, Širvintų r., tyrinėjimai 1987 m. Ataskaita, *LIIR*, b. 1318, p. 7.

⁵⁹Luchtanas A. *LIIR*, b. 1644, p. 7.

⁶⁰Vaičiūnienė D. Kernavės viršutinio..., *LIIR*, b. 3147, p. 5; b. 3304, p. 6.

⁶¹Luchtanas A. *LIIR*, b. 1280, p. 11.

⁶²*Ten pat*, p. 29.

se, kaip ir anksčiau, bet jų statybos technologija buvo visiškai kitokia. Pradžioje buvo iškasamas 30–35 cm gylio griovelis, į kurį vertikaliai įkasamos skeltinės pušinės lentos (plotis 20–25 cm, storis 6–8 cm). Lentų apatinė dalis buvo truputį pasmailinama kirviu, o viršutinė – dažniausiai nupjaunama pjūklų. Lentos kiek užleidžiamos viena už kitos, taip sustiprinant tvorą. Gražesnioji lentų pusė visada buvo atsukama į gatvės pusę. Sprendžiant pagal likusias sveikas, potvynio metu iš tvorų išplautas lentas, tvoros buvo 1,5–1,8 m aukščio. Be to, vietomis rasta iš vertikalių pušinių kuolų susstatytų tvorų liekanų. Tvoros gana greitai sunykdavo dėl drėgmės, potvynių, tad jas tekdavo dažnai atstatyti, taisyti. Vinys tvorų statybai naudotos tik įtvėriant vartelius⁶³.

Žemutiniame mieste pavyko rasti gerai išlikusių vienu vartų liekanų XIV a. antrąja puse datuojamame sluoksnyje. Vartai buvo tvoroje iš skeltinių lentų prie įėjimo iš gatvės į sodybos kiemą. Vartų plotis – 1,5–1,6 m. Jie buvo padaryti tarsi dvigubi lentiniai skydai iš gatvės ir iš kiemo pusės. Skydus prilaikė vertikalūs, kas 20–40 cm sukalti kuolai. Tarp tų kuolų ir tvoros buvo stumdomi vartelių skydai. Įeinant į kiemą, jie buvo stumiami į dešinę palei tvorą. Visa konstrukcija primena traukinio kupė duris, tik Žemutiniame mieste varteliai dvigubi iš gatvės ir iš kiemo pusės. Kairėje pusėje šalia vartų buvo 0,8 m pločio varstomos durelės žmonėms įeiti. Nuo gatvės pusės šalia durelių padarytas slenkstis iš nedidelių akmenų. Kiemo pusėje taip pat buvo slenkstis – 70 cm ilgio ir 30 cm pločio rąsto gabalas, per vidurį nuo vaikščiojimo gerokai ištrintas⁶⁴. Kai kur rastos vartų į sodybas vietas, tačiau jokių konstrukcinių elementų neišlikę.

Sodybų sklypai buvo užstatomi pastatais be aiškesnio plano. Vienintelė nekintanti taisyklė – visi pastatai kampanais orientuoti į pasaulio šalis. Bene daugiausia duomenų apie vienos sodybos struktūrą, pastatus ir jos gyventojų kasdienį gyvenimą gauta ištyrus amatininko kauladirbio sodybą (3 pav.), dviem etapais egzistavusią Žemutiniame mieste visą XIII–XIV a. laikotarpį.

Pirmasis sodybos egzistavimo periodas – XIII a.–XIV a. pirmoji pusė. Nuo gretimų gatvių iš š. r. ir š. v. sodybą skyrė pinta tvora, o nuo gretimų sodybų – baslių tvoros. Įvažiuojamieji vartai buvo š. sklypo dalyje. Sodybos plotas – apie 900 m²⁶⁵.

Sodyboje stovėjo keturi rentiniai pastatai ir spėjamoji stulpinės konstruk-

3 pav. XIII–XIV a. amatininko kauladirbio sodybos Žemutiniame mieste rekonstrukcinis piešinys ir planas.

Autorius –
A. Luchtanas,
dailininkė –
N. Juodeikiene

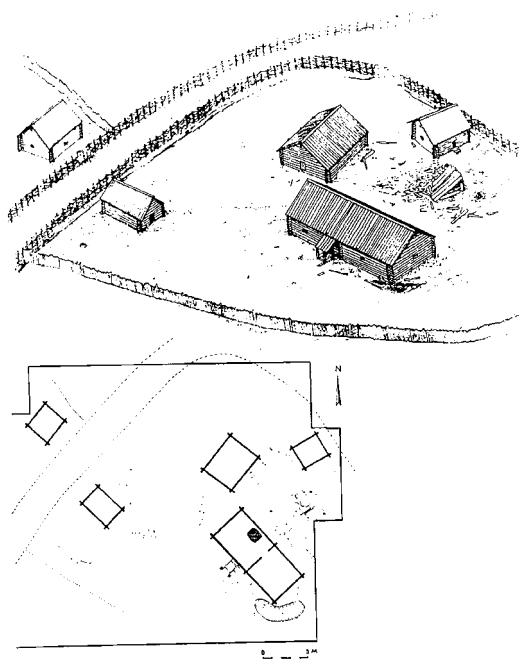

⁶³Luchtanas A. *LIIR*, b. 1280, p. 11–13; Luchtanas A. *LIIR*, b. 1318, p. 5–8.

⁶⁴Luchtanas A. *LIIR*, b. 1280, p. 12–13.

⁶⁵Luchtanas A. Kernavė. Pajautos slėnio paslaptys (toliau – Luchtanas A. Kernavė. Pajautos slėnio...), *Kultūros barai*, 1990, nr. 4 p. 58.

cijos pašiūrė gyvuliams laikyti. Atstumas tarp pastatų – 2–10 m. Didžiausias sodybos pastatas – gyvenamasis-gamybinis (pastatas Nr. 10), kiti mažesni pastatai gamybinės-ūkinės paskirties (pastatai Nr. 4, 8, 9). Tarp pastatų Nr. 8 ir 9 bei spėjamos pašiūrės buvo gardas, kuriame laikyti gyvuliai⁶⁶.

Kiemą dengė 20–40 cm storio kultūrinis sluoksnis, kurį sudarė įvairios statybos bei kuro atsargų ruošimo atliekos – medžių žievės, skiedros, šakos, lentgaliai, taip pat amatininko darbo pėdsakai – kaulo ir rago drožlės, dirbiniai bei jų nuolaužos, odos, ornamentuotos beržo tošies fragmentai. Prie atskirų dirbtuvių labiau koncentravosi dirbinių iš skirtingų medžiagų gamybos atliekos. Keramikos šukių ir gyvulių kaulų daugiau rasta prie gyvenamojo namo ir patvoriuose. Kieme gulėjo numestas odinis keturiuostis botagas mediniu kotu, patvoryje – visiškai sveika šuns kaukolė. Vietomis tarp pastatų buvo paklotos lentos, kuriomis buvo lengviau vaikščioti, kai kieme telkšodavo balos⁶⁷. Daugiausia radinių koncentravosi didelėje, apie 15 m² ploto, netaisyklingos formos ūkinėje duobėje, buvusioje prie pat gyvenamojo namo (pastato Nr. 10) p. r. kampo. Duobė apie 0,5 m gylio, įkasta iki durpių sluoksnio ir net įgilinta. Į ją buvo metami sulūžę buities daiktai bei gamybos atliekos. Taigi sodybos kieme, vos per metrą nuo gyvenamojo namo, buvo įrengtas nemažas šiukšlynas⁶⁸.

Apie 2 m nuo pastato Nr. 4 (dirbtuvės) buvo laužavietė, netoli jos stovėjo statinė. Tai kaulo apdirbimo proceso pėdsakai⁶⁹.

XIV a. antroje pusėje sodybos pastatai beveik sudegė. Labiausiai nukentėjo gyvenamasis namas (pastatas Nr. 10) ir kaulo-rago apdirbimo bei beržo tošies ornamentavimo dirbtuvė (pastatas Nr. 8). Gaisras buvo gesinamas, išliko bent jau apatiniai pastatų vainikai. Atrodo, šis gaisras nesusijęs su 1365 m. antpuoliu, tačiau įvyko labai panašiu laiku, nes sodyba, kaip ir visas Žemutinis miestas, buvo užklota potvynio sąnašomis ir kuriam laikui apleista. Sugrįžus gyventojams, sklype buvo atstatytas ir egzistavo tik vienas pastatas. Tai gyvenamasis-ūkinis vienos patalpos pastatas Nr. 11, pastatytas ant pastato Nr. 10 likučių, panaudojant dalį išlikusių seno namo rąstų naujojo pastato statybai. Dalis išlikusių sienų tapo pamatu naujojo namo apatiniam vainikui. Naujajame (kiek mažesniame) pastate vėl gyveno amatininkas kauladirbis. Dabar jis jau neturėjo atskirų dirbtuvių, tad visas kasdienis gyvenimas bei darbas vyko vienoje patalpoje⁷⁰. Žinoma, gali būti, kad sodybos šeimininkas dirbo dar ir kitoje vietoje.

Kiame vėl susidarė nestoras skiedrų, lentgalių, kaulo ir rago drožlių sluoksnis. Kiemą supo iš lentų sustatyta tvora. Panašiai atrodė ir kitos sodybos. Daugiau pastatų būta iki 1365 m. Priklausomai nuo šeimininko užsiėmimo, kultūriniame sluoksnyje susikaupdavo specifinės gamybos atliekos: auksakalio sodyboje – spalvotų metalų skardelės, vielutės, papuošalų dalys, tigliai⁷¹, kalvio sodyboje – geležiniai dirbiniai, gargažės, pavieniai geležies gabalėliai⁷². Šalia tvartų buvusiuose aptvaruose gausiai randama gyvulių mėšlo. Nė viena iki šiol tirta sodyba neatrodė buvusi švari.

Sodybų kiemuose augusių medžių pėdsakų aptikta nedaug. Dviejų viduti-

⁶⁶Luchtanas A. *LIIR*, b. 1318, p. 10–15; Luchtanas A. Kernavė. Pajautos slėnio tyrinėjimų 1988 m. ataskaita, *LIIR*, b. 1536, p. 14–29.

⁶⁷Luchtanas A. *LIIR*, b. 1536, p. 29–30.

⁶⁸Luchtanas A. *LIIR*, b. 1644, p. 10–11.

⁶⁹Luchtanas A. *LIIR*, b. 1318, p. 11–13.

⁷⁰Luchtanas A. *LIIR*, b. 1644, p. 7–9.

⁷¹Luchtanas A. Kapinyno ir gyvenviečių Pajautos slėnyje Kernavėje 1993 m. tyrinėjimų ataskaita, *LIIR*, b. 2226, p. 11.

⁷²Luchtanas A. *LIIR*, b. 2498, p. 16.

nio dydžio medžių (rūšis nenustatyta) likučiai rasti Aukštutinio miesto sodybos kieme⁷³. Žemutinio miesto vakariniame pakraštyje, prie takelio tarp pirties ir kūdros, augo juodalksniai⁷⁴.

Sodybos Aukštutiniame mieste paviršius, kuriame pradėtas formuoti sodybos kiemas, nuklotas išvirtusiais medžiais, kuriuos ilgai uždengė storas šiukšlių ir sąnašų sluoksnis⁷⁵.

Drenažo grioviai aptikti Žemutiniame mieste XIV a. antrosios pusės sluoksnyje auksakalio sodybos teritorijoje. 1–1,5 m pločio ir 0,5–0,6 m gylio griovys buvo iškastas sodybos kieme palei tvorą, skiriančią sodybą nuo gatvės. Ties vartais per griovį buvo permesti ažuoliniai rąsteliai. Analogiškas griovys aptiktas prie tvoros kitoje sodybos pusėje. Grioviuose buvo prisikaupę gyvulių mėšlo, riešutų kevalų, primesta įvairių buities daiktų nuolaužų, skardelių⁷⁶. Grioviai nesudaro aiškesnės sistemos, buvo gana neilgi. Tikriausiai jie buvo skirti surinkti vandens perteklių iš sodybos kiemo.

Pastatų statybos technologija nepakito per visą XIII–XIV a. Statybai daugiausia naudota pušies mediena. Kernavės apylinkių smėlėtose žemėse nuo seno vyrauja pušynai. Į statybos vietą būdavo atgabenami rąstai, nuskutama žievė. Auksakalio sodyboje šiaurinėje Žemutinio miesto dalyje, datuojamoje XIV a. antrąja puse, aptikta rąstų žievės nuskutimo vieta. Prieš pradėdant statybą, kieme buvo iškasta 2,3 m ilgio, 1 m pločio ir 0,7 m gylio duobė, išilgai kurios padėti du 3–4 m ilgio pušiniai rąstai. Ant jų, lyg ant „ožio“, virš duobės buvo dedami statybai skirti rąstai. Nuskutus žievę, jie buvo tašomi. Duobėje ir aplink ją daugybė žievių, skiedrų ir šakų. Vienintelis joje rastas dirbinys – veikiausiai poilsio metu kažkurio iš čia dirbusių vyrų išdrožta ir čia pat išmesta niekada nenaudota plūdė iš pušies žievės. Baigus statybą, duobė tapo paprasčiausiu šiukšlynu, į ją buvo metamos įvairios buitinės atliekos⁷⁷. Labai sulankstyto geležinio įrankio, skirto medžio žievei skusti, dalis rasta Mindaugo sosto piliakalnyje⁷⁸. Geležinis 10,4 cm ilgio skobtas aptiktas Aukuro kalno piliakalnyje⁷⁹, trys geležiniai kaltai – mieste⁸⁰. Pagrindinis darbo įrankis statybose, be abejo, buvo kirvis. Žemutiniame mieste rastas kirvis laikomas ginklu arba dailidės įrankiu⁸¹. Taip pat Žemutiniame mieste ir Aukuro kalno piliakalnyje rasta kirvių ašmenų nuolaužų. Nepavyko aptikti pjūklų arba bent jų fragmentų, nors sienojų galai ir tvorų lentos neretai pastebimos su pjovimo žymėmis⁸². G. Zabiela nurodo, kad IX–XIII a. Baltarusijoje (tai patvirtinta archeologine medžiaga) jau buvo žinomi ne mažiau kaip trys geležinių pjūklų tipai, tad tikriausiai XIV a. pjūklai buvo naudoti ir Lietuvoje⁸³. Taip pat nerasta medinių kastuvų liekanų, nors jais viduramžių kernaviškiai, be abejo, turėjo naudotis. Dar vienas retas aptariamojo laikotarpio Lietuvos archeologinis radinys, aptiktas Žemutiniame mieste, – geležinis aukštos

⁷³Vaičiūnienė D. Kernavės viršutinio..., p. 134; Vaičiūnienė D. *LIIR*, b. 3147, p. 6.

⁷⁴Luchtanas A. *LIIR*, b. 1280, p. 34–35.

⁷⁵Vaičiūnienė D. Kernavės viršutinio..., p. 134; Vaičiūnienė D. *LIIR*, b. 3304, p. 10.

⁷⁶Luchtanas A. *LIIR*, b. 1280, p. 17–18.

⁷⁷*Ten pat*, p. 15–16.

⁷⁸Kulikauskienė R. *LIIR*, b. 992, p. 35.

⁷⁹Luchtanas A. *LIIR*, b. 2032, p. 29.

⁸⁰Luchtanas A. *LIIR*, b. 1644, p. 31; Luchtanas A. *LIIR*, b. 2498, p. 20–21; Vaičiūnienė D. *LIIR*, b. 3304, p. 19.

⁸¹Karnatka G. Miesto Pajautos slėnyje, Širvintų r., tyrinėjimai 1992 m. Ataskaita, *LIIR* (toliau – Karnatka G. *LIIR*), b. 2219, p. 26.

⁸²Luchtanas A. *LIIR*, b. 1280, p. 12.

⁸³Zabiela G. *Lietuvos medinės pilys* (toliau – Zabiela G. *Lietuvos medinės...*), Vilnius, 1995 p. 117.

trapecijos formos, viršutinėje dalyje užlenktas obliaus peilis. Jo matmenys – $61 \times 11,5 \times 5$ mm⁸⁴.

Sienoms rešti naudoti daugiau ar mažiau aptašyti, dažniausiai apvalūs 20–30 cm skersmens rąstai. Kruopščiausiai buvo statomi gyvenamieji namai, o tvartų statybai naudoti net rąstai su žieve⁸⁵. Statant pastatą, apatinis vainikas iš nuskustų arba nenuskustų rąstų buvo klojamas tiesiai ant žemės. Kartais po apatiniu vainiku (ypač ten, kur žemės paviršius buvo nelabai lygus) buvo padedamos kaladėlės⁸⁶ arba plačios pušinės lentos⁸⁷. Taip pat šiam tikslui buvo panaudojami supjaustyti išardyto seno pastato sienojai. Tokios kaladėlės idealiai tiko padėti po apatiniu vainiku⁸⁸.

Sienojams skirtų rąstų viršuje dažniausiai buvo išskaptuojamas 3–4 cm pločio ir 2–3 cm gylio griovelis, kad glaudžiau susileistų rąstai. Tyrinėjimų metu grioveliuose kartais randama termoizoliacijai skirtų samanų, kuriomis buvo užsandarinami plyšiai tarp rąstų, likučių⁸⁹.

Rąstams suleisti jų galuose buvo iškertami plokščiadugniai, įgilinti daugmaž per 1/2 rąsto storio, grioveliai. Buvo paliekami 10–15 cm ilgio išsikišimai – *antai*. Jų galai buvo dailiai nutašomi kirviu arba nupjaunami pjūklų⁹⁰. Kartais viršutiniai vainikų rąstai arba stogo konstrukcijos buvo sukabinamos specialiais kabliais – *skabėmis*. Viena skabė rasta Aukuro kalno piliakalnyje⁹¹. Kaltinės 5–17 cm ilgio viny apskritomis arba T formos galvutėmis (4 pav.), negausiai randamos piliakalniuose ir Žemutiniame mieste, tikriausiai naudotos sudėtingesnėms konstrukcijoms – durims, stogams tvirtinti⁹². Gyvenamųjų ir ūki-

nių pastatų sienos tikriausiai buvo ne aukštesnės kaip 2,5 m.

Lubos ir stogas. Mažai tegalima pasakyti apie lubų ir stogų konstrukcijas. Lubas tikriausiai turėjo tik gyvenamieji namai. Žemutiniame mieste tyrinėjant gyvenamąjį-gamybinį pastatą Nr. 10, šalia krosnies griuvėsių aptiktos suvirtusios lentos ir gegnės. Tikriausiai gyvenamoji patalpa turėjo lubas, o dvišlaitis stogas taip pat buvo dengtas lentomis⁹³. Daug kur Žemutiniame mieste randami suplautų šiaudų sluoksniai, tačiau tikriausiai tai ne stogų dangos, bet gyvuliams skirto kraiko likučiai.

Durys buvo įrengiamos pastato p. r. arba p. v. sienoje. Prie durų iš lauko pusės dažnai buvo įrengiamas grindinėlis iš akmenų, o prie pat durų padedamas viršutinėje dalyje išskaptuotas rąsto gabalas – slenkstis⁹⁴.

Gyvenamieji namai kartais turėdavo prieangį (jį aptarsime vėliau) arba bent laiptelius. Prie Žemutiniame mieste stovėjusio gyvenamojo pastato Nr. 12 įėjimo buvo laipteliai, padaryti iš trijų aptašytų rąstų, sutvirtintų kuoliukais⁹⁵. Durys turėjo staktas. Vienos jų likučių

4 pav. Geležinės viny, rastos Aukuro kalno piliakalnyje

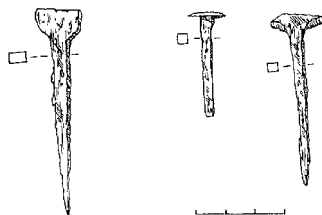

⁸⁴Luchtanas A. *LIIR*, b. 1644, p. 19.

⁸⁵Karnatka G. *LIIR*, b. 2219, p. 11.

⁸⁶*Ten pat*, p. 8, 11; Luchtanas A. *LIIR*, b. 1536, p. 15, 21.

⁸⁷Luchtanas A., *ten pat*, p. 21.

⁸⁸*Ten pat*, p. 15.

⁸⁹Luchtanas A. *LIIR*, b. 1318, p. 10.

⁹⁰Karnatka G. *LIIR*, b. 2219, p. 11; Luchtanas A. *LIIR*, b. 1280, p. 14.

⁹¹Luchtanas A. Aukuro kalno piliakalnio Kernavėje 1993 m. archeologinių tyrinėjimų ataskaita, *LIIR*, b. 2230, p. 32.

⁹²Karnatka G. *LIIR*, b. 2219, p. 24; Kulikauskienė R. *LIIR*, b. 1097, p. 26–34; Luchtanas A. *LIIR*, b. 1536, p. 76; Luchtanas A. *LIIR*, b. 2032, p. 19–20; Luchtanas A. *LIIR*, b. 2230, p. 25–40.

⁹³Luchtanas A. *LIIR*, b. 1536, p. 25.

⁹⁴*Ten pat*, p. 16–17.

⁹⁵Karnatka G. *LIIR*, b. 2219, p. 9.

aptikta prie įėjimo į tvartelį⁹⁶. Durys buvo varstomos „bėgūnais“, įleistais į slenkstį ir staktą⁹⁷, arba naudoti primityvūs vyriai. Vieno jų fragmentas su skylute rastas Pilies kalno piliakalnyje⁹⁸. Geležinis durų vyrio lizdas rastas Žemutiniame mieste⁹⁹. Durys buvo uždaromos sklendėmis su kaištukais, kabliais, rakinamos spynomis. Labai dažnas radinys – geležinės kilpos, įkalamos į staktas, sienojus, duris ir skirtos sklendėms, kabliams tvirtinti arba spynomis pakabinti. Dažniausiai šios kilpos būna sulenktos iš geležinio keturkampio apie 1 cm storio strypo, tačiau pasitaiko ir kiek kitokių formų kilpų (5 pav.). Taip pat dažnas radinys mieste ir piliakalniuose – cilindrinės spynos ir jų raktai.

Langai. Beveik nieko nežinome apie langų dydį ir išdėstymą. Tikriausiai į langus dėdavo ištemptas gyvulių pūsles. Langams uždengti galbūt naudoti dirželiais pritvirtinami mediniai skydeliai, fiksuojami kaištukais. Vienas toks įrenginys rastas Žemutiniame mieste šalia pastato Nr. 13 (tvartelio)¹⁰⁰. Tiesa, jis buvo naudojamas kaip drelės gyvuliams išleisti į diendaržį, tačiau ir langams uždengti tokie skydeliai tiko.

Grindys. Gyvenamieji pastatai ir daugelis dirbtuvių turėjo medines grindis. Tiesiog ant žemės paviršiaus buvo dedami balkiai, ant kurių dažniausiai statmenai įėjimui klotos iki 7 cm storio, gana plačios (20–40 cm) lentos, dažniausiai pušinės. Vienu atveju kaip grindų balkiai buvo panaudotos nugriauto seno pastato stogo gegnės¹⁰¹. Kartais tarp žemės paviršiaus ir grindų termoizoliacijos sumetimais buvo paliekamas ir dar pastorinamas skiedrų ir žievės sluoksnis¹⁰². Įrengti plūkto molio grindis Žemutiniame mieste, drėgnoje vidurinėje Pajautos slėnio dalyje, buvo sudėtinga. Galbūt tokias grindis turėjo pastatai, stovėję sausiausioje Žemutinio miesto dalyje, aukštumėlėje šalia Neries, bei Aukštutiniame mieste.

Krosnys buvo įrengtos gyvenamuosiuose pastatuose bei kai kuriose dirbtuvėse. Žemutinio miesto pastate Nr. 12 (gyvenamajame name), datuojamame XIV a. antrąja puse, rasti bene geriausiai išlikusios krosnies griuvėsiai. Krosnies pamatas – padas – nebuvo labai tvirtas. Jį sudaro 2,2 × 2,2 m dydžio plūkto molio platforma, kurioje rasti pavieniai akmenys. Kupolas buvo pastatytas iš akmenų ir molio skiedinio. Ties pakura, buvusia apie 30 cm aukštyje nuo grindų, buvo tvirtesnis akmenų ir molio skliautas. Viršutinėje kupolo dalyje naudoti smulkesni akmenukai. Krosnies kūrenamosios kameros aukštis, kaip spėjama, buvo apie 0,6 m. Kupolo skersmuo ties pamatu – apie 1 m, į viršų siaurėjantis¹⁰³. Ši krosnis savo konstrukcija beveik niekuo nesiskyrė nuo kitų Žemutiniame mieste randamų krosnių, tik kitose krosnyse daugiau akmenų pade, o kupolas lipdytas vien iš molio arba naudojant medinį karkasą. Medinės lentos buvo naudojamos formuojant krosnies padą, o kartais, papildomai dar apdrėbus moliu, čia ir paliekamos¹⁰⁴. Prie krosnies, buvusios

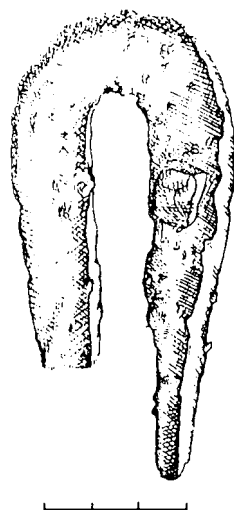

5 pav. Stambi geležinė kilpa (prabajus), rasta Mindaugo sosto piliakalnyje

⁹⁶ Ten pat, p. 12.

⁹⁷ Luchtanas A. *LIIR*, b. 1280, p. 41.

⁹⁸ Kulikauskienė R. *LIIR*, b. 1097, p. 31.

⁹⁹ Luchtanas A. *LIIR*, b. 1280, p. 31.

¹⁰⁰ Karnatka G. *LIIR*, b. 2219, p. 12.

¹⁰¹ Luchtanas A. *LIIR*, b. 1536, p. 18.

¹⁰² Luchtanas A. *LIIR*, b. 1318, p. 10.

¹⁰³ Luchtanas A. *LIIR*, b. 2498, p. 13.

¹⁰⁴ Luchtanas A. *LIIR*, b. 1318, p. 29–30.

auksakalio dirbtuvėje, rasta molinių tiglių fragmentų¹⁰⁵. Tai liudija, kad krosnys naudotos ne tik patalpoms šildyti, bet ir gamybos reikalams.

Gyvenamieji namai dažniausiai atlikdavo ir dirbtuvės funkciją (ypač žiemos metu). Iki šiol Žemutiniame mieste aptikti keturių iki 1365 m. egzistavusių ir dviejų vėliau pastatytų gyvenamųjų namų likučiai. Pastatai buvo vienos ar dviejų patalpų. Pagrindinis gyvenamojo namo atributas – krosnis.

Didžiausias iki šiol tirtas gyvenamasis namas – pastatas Nr. 10, stovėjęs kauladirbio sodyboje iki 1365 m. Pastato ilgis – 10,4 m, plotis – 4,4 m, vidinis plotas – 38,4 m². Prie namo laukųjų durų buvo primityvus, stogeliu dengtas prieangis (2 × 1,4 m dydžio). Šalia prieangio rasta apversta gelda, irklas (?).

Name buvo dvi patalpos. Iš lauko patenkama į pirmąją, šildomą, patalpą (plotas – 21 m²), kurioje vyko intensyviausias gyvenimas – buvo gaminami dirbiniai iš kaulo ir rago, ornamentuojama beržo tošis, gaminamas valgis. Daugiausia puodų šukių rasta šalia krosnies. Krosnis stovėjo beveik tiesiai priešais duris. Taip buvo lengviau išvėdinti patalpą nuo dūmų. Patalpos rytiniame kampe netoli krosnies stovėjo medinis kibiras, šalia jo – molinis 200 ml talpos puodelis. Čia pat po lenta rasti gaisro metu sudegusio paršelio griaučiai. Prie krosnies aptikta pabertų grūdų ir pelų.

Į dešinę nuo pagrindinio įėjimo buvo durys į antrąją, nešildomą, 18 m² ploto patalpą. Joje radinių kur kas mažiau. Tikriausiai čia buvo gultai, ant kurių bent jau vasarą miegojo namo gyventojai¹⁰⁶.

Vienos patalpos gyvenamasis pastatas Nr. 12 buvo kvadratinio plano, 6,4 × 6,4 m dydžio. Vidinis patalpos plotas – 36 m². Šio pastato krosnies pade lentomis buvo suformuota lentynėlė, kurioje rastas sudužęs puodas. Patalpoje prie sienos, beveik tiesiai priešais įėjimą, 1 m aukštyje buvo pritvirtintas apie 3 m ilgio ir 1,2 m pločio lentinis gultas. Prie gulto buvo pristumtas 3 m ilgio, 0,5 m pločio ir 1 m aukščio suolas¹⁰⁷. Tokiame 1,7 m pločio gulte patogiai galėjo miegoti du žmonės. Panašūs gultai ir prie jų pastatomi suolai iki šiol naudojami kai kuriuose pietryčių Lietuvos kaimuose.

Panašaus dydžio gyvenamajame pastate Nr. 15 buvo ne tik gyvenama ir dirbama, bet žiemą laikomi ir gyvulių jaunikliai. Tikriausiai paršeliams skirtas gardelis rastas patalpos kampe. Lentinis gardelis įrengtas žemiau grindų lygio, sutvirtintas kuoliukais. Gardelyje rastas mėšlo, buitinių atliekų, riešutų kevalų sluoksnis¹⁰⁸. Gyvulių jaunikliai buvo laikomi ir kituose gyvenamuosiuose namuose. Tai liudija jau minėti paršelio griaučiai, rasti pastate Nr. 10.

Kiti Žemutiniame mieste tirti gyvenamieji namai buvo vienos patalpos (4,8 × 4,8, 4,2 × 5,8, 8,4 × 4,5 m dydžio). Visuose pastatuose rasta buitines daiktų ir jų nuolaužų (peilių, cilindrinų spynų, verpstukų ir pan.), keramikos šukių, gyvulių kaulų. Daugelyje pastatų rasta gamybos atliekų (kaulo, rago drožlių, spalvotųjų metalų atraiželių ir pan.). Tikriausiai amatininkai dirbdavo gyvenamuosiuose pastatuose tik žiemą, kai nešildomose dirbtuvėse buvo šalta arba kai sodyboje stovėjo tik vienas daugiafunkcinis pastatas (gyvenamasis-gamybinis pastatas Nr. 11 kauladirbio sodyboje, XIV a. antroji pusė). Patalpos buvo apšviečiamos balanomis, kurių nuodėgulių gausu visuose gyvenamuosiuose namuose bei sodybų kiemuose¹⁰⁹.

¹⁰⁵ *Ten pat*, p. 30.

¹⁰⁶ Luchtanas A. *LIIR*, b. 1536, p. 21–29.

¹⁰⁷ Karnatka G. *LIIR*, b. 2219, p. 9–10.

¹⁰⁸ Luchtanas A. *LIIR*, b. 2498, p. 15.

¹⁰⁹ Luchtanas A. *LIIR*, b. 1280, p. 13–15; b. 1318, p. 35–36; Vaičiūnienė D. *LIIR*, b. 3147, p. 6.

Gamybinės paskirties pastatai. Sodybose, be gyvenamojo namo, stovėjo iki 3 dirbtuvių (kauladirbio sodyba Žemutiniame mieste iki XIV a. 7-ojo dešimtmečio). Didžiausia dirbtuvė rasta auksakalio sodyboje Žemutinio miesto šiaurinėje dalyje (pastatas Nr. 5). Jos dydis – $6,2 \times 5,8$ m. Tai vienintelis iki šiol rastas negyvenamosios paskirties pastatas, kuriame buvo krosnis, skirta ne tik patalpai šildyti, bet ir spalvotiesiems metalams lydyti. Daugiausia įvairių metalų atraižėlių rasta vakariniame pastato kampe, kur, kaip spėjama, buvo varstotas. Pastatas turėjo grindis, o prie įėjimo iš lauko pusės buvo prieklėtį primenanti dengta apie 1 m pločio galerija¹¹⁰. Nors ši galerija kiek siauroka, joje buvo galima dirbti – stogas saugojo nuo saulės kaitros ir lietaus, o kruopščiam auksakalio darbui reikalingos šviesos čia pakako.

Žemutinio miesto pastate Nr. 8, stovėjusiame kauladirbio sodybos teritorijoje, koncentravosi su beržo tošies ornamentavimu susiję dirbiniai. Pastato dydis – $4,7 \times 4,1$ m. Šalia stovėjusiame pastate Nr. 9 (dydis $3,3 \times 3,4$ m) buvo apdirbamas kaulas ir ragas¹¹¹. Toje pačioje sodyboje kiek atokiau stovėjo dar viena kaulo ir rago apdirbimo dirbtuvė (pastatas Nr. 4). Jos dydis $3,8 \times 2,5$ m¹¹². Visos dirbtuvės turėjo medines grindis.

Tikriausiai kai kuriose dirbtuvėse, kaip ir etnografinėse klėtyse, vasarą miego-davo dalis amatininkų šeimos narių.

Tvartai. Didžiausias tvartas rastas auksakalio sodyboje Žemutiniame mieste XIV a. antrosios pusės sluoksnyje. Pastatas Nr. 7 buvo $5,2 \times 2,5$ m dydžio, surestas iš pušinių rąstų. Plona vidinė sienelė skyrė jį į dvi (8 m^2 ir 5 m^2 dydžio) patalpas. Iš mėšlo sudėties spėjama, kad mažesniojoje patalpoje buvo laikomi paukščiai, o didesniojoje – galvijai arba kiaulės. Apie 1,5 m nuo pastato buvo didelė ūkinė duobė, į kurią iš tvarto subėgdavo srutos. Smėlyje liko apie 10 cm pločio latakas¹¹³.

Spėjamojoje kalvio sodyboje Žemutiniame mieste XIII a.–XIV a. pirmosios pusės sluoksnyje rastas mažytis tvartelis (pastatas Nr. 13), kurio dydis 2×2 m. Jame taip pat nebuvo grindų, tačiau visa patalpa išklota nenužievintais pušiniai rąstais, paklotos kelios lentos. Šalia tvartelio buvo diendaržis, aptvertas vertikalių kuolų tvora. Visas diendaržio plotas prikireiktas šiaudų, vietomis padėtos lentos¹¹⁴. Visas diendaržio plotas dar nėra ištirtas.

Kartais vietoj tvartų buvo įrengiamos pašiūrės iš vertikalių kuolų ir tarp jų horizontaliai sudėtų lentų. Viena tokia pašiūrė aptikta Žemutiniame mieste kauladirbio sodyboje šalia dirbtuvės (pastato Nr. 9). Pašiūrės teritorijoje, užėmusioje apie 6 m^2 , rasta daug gyvulių mėšlo¹¹⁵.

Pirtis (pastatas Nr. 2) rasta Žemutiniame mieste XIV a. antrosios pusės sluoksnyje. Pastatas surestas iš pušinių rąstų ir užima $4,8 \times 4,82 \text{ m}^2$ dydžio plotą. Medinės grindys buvo suklotos iš plačių pušinių lentų. Į kairę nuo įėjimo, kampe, stovėjo $1,6 \times 1,3$ m dydžio krosnis, sukrauta iš akmenų be jokio molio skiedinio. Kruopščiai sukrauti įvairaus dydžio akmenys sudarė krosnies skliautą. Iš trijų pusių krosnies konstrukcija sustiprinta papildomomis lentų sienelėmis. Ties pakura vietoj medinių grindų buvo plūkto molio ir akmenų grindinėlis. Šalia krosnies rasta masyvaus vertikalaus stulpo liekanų. Šis rąstas prilaikė atraminę sienelę ir tik-

¹¹⁰ Luchtanas A. *LIIR*, b. 1318, p. 28–30.

¹¹¹ Luchtanas A. *LIIR*, b. 1536, p. 14–16.

¹¹² Luchtanas A. *LIIR*, b. 1318, p. 10–11.

¹¹³ *Ten pat*, p. 37–38.

¹¹⁴ Karnatka G. *LIIR*, b. 2219, p. 11–13.

¹¹⁵ Luchtanas A. *LIIR*, b. 1536, p. 20.

riausiai plautus. Vienintelis pirties viduje rastas daiktas – medinis kaušelis su rankena-kabliu, skirtas vandeniui iš kubilio semti¹¹⁶.

Pirtis stovėjo atokiau nuo kitų pastatų miesto pakraštyje. Aplink pirtį buvo degėsių ir nuodėgulių sluoksnis, susidaręs valant iš krosnies degimo produktus. Aplink pirtį rasta daugiau nei dešimt beržinių vantų (ilgis – apie 50 cm), kurių dalis surišta liepos karnomis.

Nuo pirties link Žemutinio miesto vakariniame pakraštyje buvusios užpelkėjusios pievos vedė akmenimis grįstas takelis. Tikriausiai ten buvo iškasta kūdra, kurioje maudėsi pirtyje pasikaitinę žmonės. Šalia takelio rasti čia augusių juodalksnių kelmai. Vienas juodalksnis buvo gražus, dvikamienis¹¹⁷.

Tualetas. Spėjama, kad tualetu liekanomis laikytina apie 4 m nuo pirties rasta duobė (skersmuo – 1,2 m, gylis – 0,5 m), kurios pakraštyje rastos dvi apie 25 cm pločio lentos. Duobės užpildas – ruda žemė be jokių radinių. Pasitaikė tik vaisių kauliukų¹¹⁸.

Šulinys taip pat buvo netoli pirties. Šulinio rentinys (1 × 0,9 m dydžio) buvo sudėtas iš trijų pušinių ir vieno juodalksninio rąsto. Rentinys viso labo vieno vainiko, tačiau jau siekė gruntinio vandens lygį¹¹⁹. Tikriausiai šio seklaus šulinėlio vanduo buvo naudojamas tik pirties reikmėms, nes netoli pelkės, pirties ir spėjamos išvietės buvusio šulinio vandens kokybė negalėjo būti gera. Taigi klausimas, iš kur buvo gaunamas geriamasis vanduo viduramžių Kernavės mieste, lieka atviras. Tikriausiai naudotas Pajautos upelio ir Pilies kalno šlaituose bei gretimose raguvose trykštančių šaltinių vanduo. Galbūt naudotas ir Neries upės vanduo, nes žinoma, kad dar prieš Antrąjį pasaulinį karą vandenį tiesiai iš upės sėmė ir naudojo maistui gaminti kai kurių šalia Kernavės esančių kaimų gyventojai.

Buities atspindžiai

Šioje straipsnio dalyje apžvelgsime gana gausiai Kernavėje randamus papuošalus, buities daiktus bei pavienius drabužių fragmentus, taip pat pasistengsime, remdamiesi turimais duomenimis, atsekti to laiko kernaviškių mitybos bruožus.

Buities daiktai

Buityje naudoti daiktai ir jų nuolaužos yra gausiausia (po keramikos šukių) Kernavėje aptiktų dirbinių grupė. Dalis jų sunkiai atsiejami nuo amatininkų įrankių. Daugiafunkciniai daiktai, naudoti kasdienėje buityje ir specializuotoje gamyboje – peiliai (maisto ruošimas, medžio, kaulo, rago drožimas, kiti darbai), žirklės (plaukų, vilnų, audinių, odų kirpimas), statinės ir kubilai (vandens, maisto atsargų laikymas, kaulo ir rago minkštinimas). Galimos prielaidos ir apie kitų daiktų daugiafunkcinį panaudojimą.

Peiliai yra bene gausiausiai aptinkami viduramžių buities daiktai. Keliasdešimt geležinių peilių rasta mieste, piliakalniuose, Kernavės–Kriveikiškių kapinyne. Beveik visi peiliai yra įtveriamieji, vos vos lenktomis paplatintomis nugarėlėmis (6 pav.). Gelėžtės – trikampo, įkottės – keturkampio skersinio pjūvio. Labiausiai buvo paplitę 12–13 cm ilgio

¹¹⁶ Luchtanas A. *LIIR*, b. 1280, p. 30–33.

¹¹⁷ *Ten pat*, p. 34–35.

¹¹⁸ *Ten pat*, p. 35.

¹¹⁹ *Ten pat*, p. 37.

peiliai, bet pasitaikė ir didesnių. Mindaugo sosto piliakalnyje aptikti 15,4, 15,5, 16,0, 16,5 cm ilgio (su įkote) peiliai¹²⁰. Didžiausias peilis aptiktas Kernavės–Kriveikiškių kapinyno kape Nr. 118. Mirusiojo dubens srityje buvo padėtas 19,5 cm ilgio (įkotės ilgis – 5 cm) peilis, kurio geležtės plotis plačiausioje vietoje siekė 1,7 cm¹²¹. Galbūt didžiausi peiliai galėjo būti naudojami ir kovos tikslams. Mažiausias, vos 5,9 cm ilgio (su įkote) peiliukas aptiktas Žemutiniame mieste. Jo geležtės plotis – 8 mm, nugarėlės storis – 2 mm¹²². Analogų kituose Kernavės archeologijos paminkluose neturi. Aukuro kalno piliakalnyje rastas įtveriamasis peilis tiesia nugarėle su griovelio kraujui nuleisti geležtės viršutinėje dalyje. Jo matmenys – 136 × 17 × 2 mm¹²³. Peilių įkotės sudarė 10–30% bendro peilio ilgio. Dažniausiai įkotės tiesios, kartais kiek užlenktos. Geležčių plotis – 1–1,8 cm, nugarėlių plotis – 0,13–0,45 cm.



6 pav. Geležinis
įtveriamasis peilis,
rastas Mindaugo
sosto piliakalnyje

Dalis peilių skyrėsi nuo įprastų buitinių peilių ir buvo specializuoti atskirų amatininkų įrankiai. Pavyzdžiui, iš gana gausios (20 vnt.) peilių kolekcijos, surinktos kauladirbio sodyboje Žemutiniame mieste, bent dalis jų, remiantis Novgorode aptiktomis analogijomis, laikytini ne buitinais, bet specialiai kaului ir ragui apdirbti pagamintais peiliais¹²⁴.

Kernavės–Kriveikiškių kapinyne dvidešimt aštuoniuose kapuose rasta 30 peilių (neskaitant kape Nr. 160 aptikto kovos peilio bei kapinyno teritorijoje atsitiktinai rastų peilių). Negalutiniais duomenimis, peiliai kiek dažniau dėti į moterų kapus. Daugeliu atvejų peiliai rasti mirusiųjų dubens srityje¹²⁵. Rasta keletas odinių peilių makštų (aptariamoms straipsnio dalyje „Drabužiai, papuošalai ir aprangos elementai“).

Peiliai turėjo medines, kaulines arba ragines rankenas. Žemutiniame mieste rasta kaulinė peilio rankena su nulūžusia geležine įkote viduje¹²⁶. Aptikta ir daugiau medinių, kaulinių bei raginių peilių rankenų fragmentų.

Rastas tik vienas buitinis kriauninis peilis. Mindaugo sosto piliakalnyje aptikto peilio viršūnė bei kriauninė dalis ties antrąja skylute yra nulūžusios, ašmenys ištrupėję. Išlikusios dalies ilgis – 12,5 cm. Peiliukas tiesia nugarėle, geležtės storis ties nugarėle – 0,03 cm¹²⁷. Tame pačiame piliakalnyje rasta keturkampė kaulinė plokštelė – peilio kriaunelės. Plokštelė puošta pakraščiuose įrežtomis linijomis, o vidurinė dalis – dviejų bangelių ornamentu. Plokštelė 5,1 cm ilgio, 1,7 cm pločio, 0,3 cm storio¹²⁸.

Galąstuvai taip pat aptinkami gana dažnai. Piliakalniuose ir mieste rasta daugiau nei 30 galąstuvų bei stambių jų

¹²⁰ Kulikauskas P., Luchtanas A. *LIIR*, b. 700, p. 45; Kulikauskienė R., Kulikauskas P. *LIIR*, b. 975, p. 31–33.

¹²¹ Vėlius G. Kernavės–Kriveikiškių kapinynas. 1996 m. archeologinių tyrinėjimų ataskaita, *LIIR* (toliau – Vėlius G. *LIIR*), b. 2648, p. 33.

¹²² Luchtanas A. *LIIR*, b. 1644, p. 35.

¹²³ Luchtanas A. *LIIR*, b. 2230, p. 29.

¹²⁴ Jarockis R. Kaulinių-raginių dirbinių gamyba Kernavėje XIII–XIV a. (toliau – Jarockis R. Kaulinių-raginių...), *Lietuvos archeologija*, Vilnius, 1992, t. 2, p. 172.

¹²⁵ Vėlius G. Kernavės–Kriveikiškių kapinynas ir..., *Baltų archeologija*, 1998, nr. 1(11–12), p. 33–39.

¹²⁶ *Ten pat*, p. 35.

¹²⁷ Kulikauskienė R. Kernavė. Piliakalnio „Mindaugo sostas“ tyrinėjimai 1980 m. Ataskaita, *LIIR*, b. 789, p. 37.

¹²⁸ Kulikauskas P., Luchtanas A. *LIIR*, b. 700, p. 47.

nuolaužų¹²⁹. Kernavės–Kriveikiškių kapinyne kape Nr. 131 rastas vienas galąstuvus su skylute pakabinti¹³⁰. Dar vienas panašus nudužęs galąstuvus atsitiktinai rastas kapinyno teritorijoje¹³¹. Galąstuvai gaminti iš akmens, dažniausiai pailgi, netaisyklingos stačiakampio formos, iki 10 cm ilgio. Stambus pailgas galąstuvus (7 pav.) rastas Žemutiniame mieste kauladirbio sodybos kieme. Jis veikiausiai skirtas kauladirbio įrankiams aštrinti. Galąstuvo ilgis – 16,4 cm, plotis – 6,5 cm, aukštis – 2,3 cm¹³².

Šaukštai ir samteliai buvo gaminami iš minkšto medžio (dažniausiai – liepos) medienos. Žemutiniame mieste rastas aplūžęs šaukštas. Jo matmenys 68 × 20 × 14 mm¹³³. Taip pat rasti du medinių samtelių (kaušelių) fragmentai¹³⁴. Pirtyje (pastate Nr. 2) aptiktas samtelis su rankena-kabliu¹³⁵. Medinio kaušo fragmentas rastas sodyboje Aukštutiniame mieste¹³⁶. Pavienių samtelių nuolaužų rasta ir kitose miesto vietose¹³⁷.

Moliniai indai aptariami straipsnio dalyje „Puodininkystė“. Importinės keramikos fragmentai apžvelgti straipsnio dalyje „Prekyba ir piniginių apyvarta“.

Medinės lėkštės ir dubenėliai, skirti maistui patiekti, buvo gaminami skaptavimo ir tekinimo būdu. Mieste rasta keliolika įvairaus dydžio lėkščių ir dubenėlių fragmentų¹³⁸. Didžiausio dubenėlio, rasto Žemutiniame mieste, tekinto iš ažuolo medienos, sienelių storis – 14 mm¹³⁹. Čia taip pat rasta pusė tekinto ažuolinio indo dangčio, kurio skersmuo – 20 cm, storis – 1,5 cm¹⁴⁰. Mediniai indai tikriausiai buvo naudojami rečiau nei moliniai. Be to, jų randama mažai dėl tos priežasties, kad sulūžę mediniai indai galėjo būti panaudojami kurui.

Žalvariniai indai buvo brangūs, prabangą liudijantys daiktai. Manoma, kad jie ne įvežtiniai, bet vietinės gamybos¹⁴¹. Kernavėje rasta apie dvi dešimtis žalvarinių indų liekanų. Daugiau nei pusė jų koncentravosi Aukuro kalno piliakalnyje¹⁴². Pavieniai fragmentai aptikti Mindaugo sosto piliakalnyje¹⁴³ bei Žemutiniame mieste¹⁴⁴. Indų sienelių storis – apie 1,5 mm. Dėl radinių menkumo atkurti indų formos neįmanoma.

Stikliniai indai taip pat laikomi prabangos daiktais. Aukuro kalno piliakalnyje bei papėdėje rastos 63 stiklinių



7 pav. Akmeninis galąstuvus, rastas Žemutiniame mieste

¹²⁹ Karnatka G. *LIIR*, b. 2219, p. 26; Kulikauskienė R. *LIIR*, b. 789, p. 37–38; Luchtanas A. *LIIR*, b. 1318, p. 49–63; Luchtanas A. *LIIR*, b. 1536, p. 16, 28; Luchtanas A. *LIIR*, b. 1644, p. 16, 27; Vaičiūnienė D. *LIIR*, b. 3147, p. 9, 11; Vaičiūnienė D. *LIIR*, b. 3304, p. 13–21.

¹³⁰ Vėlius G. *LIIR*, b. 2648, p. 38.

¹³¹ Vėlius G. Kernavės–Kriveikiškių kapinynas. 1998 m. archeologinių tyrinėjimų ataskaita, *LIIR*, b. 3154, p. 40.

¹³² Luchtanas A. *LIIR*, b. 1318, p. 63.

¹³³ Luchtanas A. *LIIR*, b. 1280, p. 52.

¹³⁴ Karnatka G. Pajautos slėnyje, Širvintų r., tyrinėjimai 1992 m. Ataskaita, *LIIR*, b. 2020, p. 87.

¹³⁵ Luchtanas A. *LIIR*, b. 1280, p. 32.

¹³⁶ Vaičiūnienė D. *LIIR*, b. 3304, p. 19.

¹³⁷ Luchtanas A. *LIIR*, b. 1644, p. 23, 45.

¹³⁸ Luchtanas A. *LIIR*, b. 1536, p. 92–93; Luchtanas A. *LIIR*, b. 1644, p. 44–46; Vaičiūnienė D. *LIIR*, b. 3147, p. 11; Vaičiūnienė D. *LIIR*, b. 3304, p. 14–21.

¹³⁹ Luchtanas A. *LIIR*, b. 1644, p. 43.

¹⁴⁰ Luchtanas A. *LIIR*, b. 1536, p. 90.

¹⁴¹ Zabiela G. *Lietuvos medinės...*, p. 156.

¹⁴² Luchtanas A. *LIIR*, b. 2032, p. 21; Luchtanas A. *LIIR*, b. 2230, p. 22–33.

¹⁴³ Kulikauskienė R. *LIIR*, b. 992, p. 36–38.

¹⁴⁴ Karnatka G. *LIIR*, b. 2219, p. 25; Luchtanas A. *LIIR*, b. 1644, p. 19.

indų šukės liudija apie importą iš Arabų kraštų. Daugiausia tai 90–100 mm skersmens taurių fragmentai. Šie radiniai aptarti straipsnio dalyje „Prekyba ir pinigine apyvarta“. Trys nedidelės gelsvo stiklo šukės rastos įvairiose Žemutinio miesto vietose¹⁴⁵. Dar viena žalsvo atspalvio stiklinio indo šukė rasta Mindaugo sosto pilikalnyje¹⁴⁶. Stiklinio indo fragmentas ir žalio stiklo šukė rasta sodybos kieme Aukštutiniame mieste¹⁴⁷. Tikriausiai vienintelis Kernavėje naudotas stiklinių indų tipas buvo taurės, iš kurių buvo geriama puotų metu.

Krepšiai bei indai iš liepos karnų ir beržo tošies. Tokie dirbiniai tiko uogauti, grybauti, sudėti riešutus. Visi jų fragmentai aptikti įvairiose miesto vietose. Žemutiniame mieste rasti plokščiadugnio krepšelio, pinto iš liepos karnų, likučiai. Krepšelio, kurio skersmuo 32 cm, pakraščiai tvirtumo dėlei buvo apsiūti beržo tošimi¹⁴⁸. Gatvėje palei tvorą aptiktas krepšio iš karnų pakraščelio lankas be tošinių sutvirtinimų¹⁴⁹. Neaiškaus dydžio ir formos tošinio dirbinio fragmentas rastas kauladirbio sodybos kieme¹⁵⁰. Sodybos kieme Aukštutiniame mieste aptikta dalis medinio indo, kurio dugnas buvo medinis, o šonai – iš liepos karnų. Greta aptiktas tošinio indo fragmentas¹⁵¹.

Mediniai kibirai, kubilai ir statinės plačiai naudotos buityje. Dažniausiai aptinkami tik pavieniai jų šulai. Vandeniui laikyti skirtas kibirėlis (aukštis – 19 cm, sienelių storis – 1,3 cm) stovėjo gyvenamojo namo (pastatas Nr. 10, Žemutiniame mieste) šildomos patalpos kampe netoli krosnies. Šalia buvo padėtas molinis puodelis¹⁵². Tame pačiame pastate rastas statinės dugnas, kurio skersmuo – 42,5 cm, storis – 2,2 cm¹⁵³. Sodybos kieme rasta ir daugiau panašių dugnų bei šonų fragmentų¹⁵⁴. Už tvoros gatvės grindinyje rasta didesnė pusė medinio dangtelio, kurio skersmuo – 22 cm, storis – 1,5 cm¹⁵⁵. Keletas panašių dugnelių fragmentų rasta sodybos kieme Aukštutiniame mieste¹⁵⁶. Kartais statinės turėjo skylės, užkemšamas mediniais kamščiais, kurių skersmuo – 1–3 cm, aukštis – 5–10 cm¹⁵⁷. Statinėse galėjo būti laikomi įvairūs skysčiai, grūdai, maisto atsargos. Kauladirbio sodybos kieme stovėjusi statinė buvo naudojama kaului ir ragui minkštinti.

Gelda, skobta iš medžio kamieno, rasta Žemutiniame mieste kauladirbio sodybos kieme, šalia įėjimo į gyvenamąjį namą (pastatą Nr. 10). Ji gulėjo apversta dugnu į viršų¹⁵⁸. Tikriausiai gelda buvo naudojama drabužiams ir kitiems daiktams iš drobės skalbti.

Bruktuvė, pagaminta iš medžio, rasta Žemutiniame mieste atremta į kauladirbio sodybos tvorą iš gatvės pusės. Tai skalbimo įrankis. Bruktuvės priekinė paplatinta dalis asimetriška, stačiakampio skersinio pjūvio. Rankena apvali, 2–3,5 cm skersmens. Bruktuvės ilgis (su rankena) – 41 cm, plotis – iki 7 cm¹⁵⁹.

Lizės, skirtos duonai į krosnį pašauti, rastos mieste. Iš viso aptiktos trys

¹⁴⁵ Luchtanas A. *LIIR*, b. 1318, p. 61; Luchtanas A. *LIIR*, b. 1536, p. 51; Luchtanas A. *LIIR*, b. 1644, p. 33.

¹⁴⁶ Kulikauskienė R., Kulikauskas P. *LIIR*, b. 975, p. 34.

¹⁴⁷ Vaičiūnienė D. *LIIR*, b. 3304, p. 11, 13.

¹⁴⁸ Luchtanas A. *LIIR*, b. 1644, p. 44.

¹⁴⁹ Luchtanas A. *LIIR*, b. 1318, p. 66.

¹⁵⁰ Karnatka G. *LIIR*, b. 2219, p. 25.

¹⁵¹ Vaičiūnienė D. *LIIR*, b. 3304, p. 16, 20.

¹⁵² Luchtanas A. *LIIR*, b. 1536, p. 25, 91.

¹⁵³ *Ten pat*, p. 89.

¹⁵⁴ Luchtanas A. *LIIR*, b. 1318, p. 50–67.

¹⁵⁵ Luchtanas A. *LIIR*, b. 1280, p. 54.

¹⁵⁶ Vaičiūnienė D. *LIIR*, b. 3304, p. 16, 19.

¹⁵⁷ Luchtanas A. *LIIR*, b. 1536, p. 28–29; Luchtanas A. *LIIR*, b. 1644, p. 43; Vaičiūnienė D. *LIIR*, b. 3304, p. 21.

¹⁵⁸ Luchtanas A. *LIIR*, b. 1536, p. 90.

¹⁵⁹ Luchtanas A. Pajautos slėnio Kernavėje, Širvintų r., tyrinėjimai 1986 m. Ataskaita, *LIIR*, b. 1280, p. 54.

medinės ližės¹⁶⁰. Iš jų tik viena visa išlikusi. Jos bendras ilgis – 132 cm, apvalaus koto ilgis – 79 cm. Priekinė ližės dalis užapvalinta, 14,5 cm pločio, iki 4,2 cm storio¹⁶¹.

Medinės buoželės, randamos mieste Pajautos slėnyje, dažniausiai buvo gaminamos iš ažuolo, turėjo kotelius. Buoželių skersmuo – 5,5–9,3 cm, koteliai dažniausiai nulūžę. Vienintelis išlikęs sveikas kotelis buvo 23 cm ilgio. Kotelių skersmuo – 1–1,5 cm. Iš viso rasta apie dešimt buoželių bei jų fragmentų¹⁶². Šių buoželių paskirtis nėra aiški. Galbūt jos naudotos kaip grūstuvės maišui gaminti.

Geležinių skiltuvų rasta labai nedaug. Aukuro kalno piliakalnyje aptiktas ovalo formos dviašmenis skiltuvas (8 pav.), kurio matmenys – 7,5 × 2,7 × 0,6 cm¹⁶³. Netoliese aptiktas titnagas nuo skiltuvo¹⁶⁴. Labai panašus (tik kiek mažesnis) skiltuvas rastas Kernavės–Kriveikiškių kapinyne kape Nr. 131. Šalia skiltuvo gulėjo du apdaužyti titnago gabalėliai¹⁶⁵. Tame pat kapinyne trijuose kapuose rasta po vieną neaiškios formos labai sunykusį skiltuvo fragmentą ir titnago gabalėlį¹⁶⁶. Vieno vienašmenio skiltuvo fragmentas¹⁶⁷ bei keli titnago gabalėliai aptikti įvairiose Žemutinio miesto vietose¹⁶⁸. Taip pat vienas neblogai išlikęs (matmenys – 4,5 × 0,9 × 0,4 cm) bei vienas sunykęs skiltuvas rasti sodybos kieme Aukštutiniame mieste¹⁶⁹.

Balanos. Patalpoms apšviesti naudotos balanos. Jų randama daugelyje miesto vietų, visų pirma gyvenamuosiuose namuose ir kiemuose. Daugelis balanų apdegusių¹⁷⁰. Aukštutinio miesto sodybos kieme rastas apdegusių balanų pundelis¹⁷¹.

Geležinės žirkklės, naudotos viduramžių Kernavėje, buvo dviejų pagrindinių tipų: spyruoklinės ir dvinarės. Spyruoklinės žirkklės (9 pav.), savo forma beveik neišsiskiriančios nuo iki šiol naudojamų avims kirpti skirtų žirklių, rastos Žemutiniam mieste auksakalio sodyboje. Jų ilgis – 16,1 cm, kilpos skersmuo – 3,2 cm, ašmenų plotis – 1,6 cm, nugarėlių storis – 0,2 cm¹⁷². Labai panašios žirkklės aptiktos Mindaugo sosto piliakalnyje¹⁷³. Antrasis žirklių tipas – dvinarės žirkklės (10 pav.). Jos labai panašios į dabar naudojamas žirkles. Rastos spėjamojoje alkvietėje prie Neries, lauzvietėje Nr. 1. Šių žirklių ilgis – 15,1 cm, ašmenų ilgis – 9 cm, plotis – 1 cm, nugarėlių storis – 0,3 cm, kilpų pirštams skersmuo – 3 cm¹⁷⁴.

Geležinių skustuvų fragmentai tyrinėjimų metu dažnai būna sunkiai at-

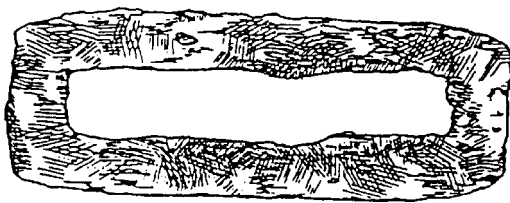

8 pav. Geležinis dviašmenis skiltuvas, rastas Aukuro kalno piliakalnyje

¹⁶⁰ Luchtanas A. *LIIR*, b. 1644, p. 43; Karnatka G. *LIIR*, b. 2219, p. 27.

¹⁶¹ Luchtanas A. *LIIR*, b. 1644, p. 43.

¹⁶² Karnatka G. *LIIR*, b. 2219, p. 27; Luchtanas A. *LIIR*, b. 1536, p. 94; Luchtanas A. *LIIR*, b. 1644, p. 43, 46.

¹⁶³ Luchtanas A. *LIIR*, b. 2032, p. 21.

¹⁶⁴ Luchtanas A. *LIIR*, b. 2230, p. 28.

¹⁶⁵ Vėlius G. *LIIR*, b. 2648, p. 38.

¹⁶⁶ Vėlius G. Kernavės–Kriveikiškių kapinynas ir..., *ten pat*, p. 44.

¹⁶⁷ Luchtanas A. *LIIR*, b. 1280, p. 52.

¹⁶⁸ Karnatka G. *LIIR*, b. 2219, p. 24; Luchtanas A. *LIIR*, b. 1644, p. 7–9.

¹⁶⁹ Vaičiūnienė D. *LIIR*, b. 3304, p. 12, 15.

¹⁷⁰ Luchtanas A. *LIIR*, b. 1280, p. 13–15; Luchtanas A. *LIIR*, b. 1318, p. 35–36; Luchtanas A. *LIIR*, b. 1644, p. 7–9.

¹⁷¹ Vaičiūnienė D. *LIIR*, b. 3147, p. 6.

¹⁷² Luchtanas A. *LIIR*, b. 1318, p. 48.

¹⁷³ Kulikauskas P., Luchtanas A. *LIIR*, b. 700, p. 33; Zabiela G. *Lietuvos medinės...*, p. 134.

¹⁷⁴ Luchtanas A., Merkytė I., Abaravičius G. *LIIR*, b. 1659, p. 9.

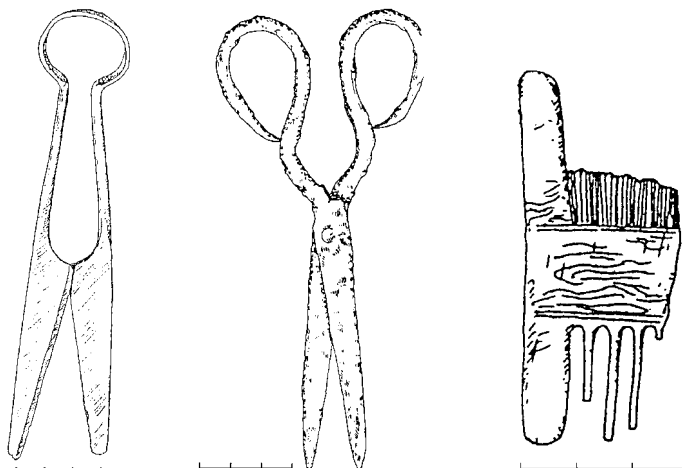

9 pav. Geležinės spyruoklinės žirkklės, rastos Žemutiniame mieste

10 pav. Geležinės dvinarės žirkklės, rastos spėjamojoje alkvietaje Neries pakrantėje

11 pav. Dvipusių medinių šukų fragmentas, rastas Žemutiniame mieste

skiriami nuo peilių liekanų. Mindaugo sosto piliakalnyje rasto skustuvo nugarėlė tiesi, ašmenys įgaubti. Įkotė nunykusė. Skustuvo ilgis – 9,4 cm, plotis – 2,5 cm, nugarėlės storis – 0,4 cm¹⁷⁵. Dar vienas panašus skustuvas rastas sodybos kieme Aukštutiniame mieste. Jo ilgis – 9,2 cm, plotis – 1,1 cm, nugarėlės storis – 0,4 cm¹⁷⁶.

Šukos buvo gaminamos iš medžio. Žemutiniame mieste rastos dvišios dvipusės šukos, kurių vienoje pusėje buvo ilgesni, stambesni, rečiau išdėstyti, o kitoje pusėje – trumpesni, mažesni, tankiau išdėstyti dantukai. Ūkinėje duobėje prie kauladirbio namo rasta sulūžusių šukų dalis¹⁷⁷ (11 pav.). Netoliese rastas nedidelis šukų vidurinės dalies, puoštos viengubų akučių ornamentu, forma panašiu į kalavijo skersinį, fragmentas¹⁷⁸.

Auksakalio sodybos kieme aptiktos geriau išlikusios šukos lenktais šonais, su išpjova per vidurį¹⁷⁹. Kernavėje rastų šukų ilgis siekė 6 cm, plotis – 3,5 cm, storis – 1,1 cm. Tikriausiai buvo naudojamos ir didesnės šukos, kurių vidurinė dalis galėjo būti puošta įvairiais apkalėliais.

Šluotos rastos Aukštutinio miesto sodybos kieme. Čia aptiktos dvi šluotos, kurių viena surišta odiniu dirželiu. Taip pat aptiktas pagalys (tikriausiai šluotos kotas), ant kurio likęs raištis iš liepos karnų¹⁸⁰.

Spynos ir raktai taip pat skiriami prie buities daiktų, nes naudoti ne tik pastatų durims, bet ir skrynioms rakinėti. Dažniausiai randamos pakabinamosios cilindrinės spynos, atskiros jų dalys bei raktai (12 pav.). Šios spynos gaminamos vietoje. Tai liudija Žemutinio miesto pietinėje dalyje (netoli Neries) aptiktas aštuonių spynų lobsis bei šiame plote gausiai randamos atskiros jų dalys¹⁸¹. Cilindrinė spynų dalys bei raktai randami ir kitose miesto vietose, Aukuro kalno, Mindaugo sosto, Pilies kalno piliakalniuose¹⁸², Kernavės–Kriveikiš-

¹⁷⁵ Kulikauskienė R. *LIIR*, b. 789, p. 39.

¹⁷⁶ Vaičiūnienė D. *LIIR*, b. 3304, p. 19.

¹⁷⁷ Luchtanas A. *LIIR*, b. 1280, p. 52.

¹⁷⁸ Karnatka G. *LIIR*, b. 2219, p. 25.

¹⁷⁹ Luchtanas A. *LIIR*, b. 1536, p. 30.

¹⁸⁰ Vaičiūnienė D. *LIIR*, b. 3147, p. 6.

¹⁸¹ Luchtanas A. Kapinynas ir gyvenvietė Kernavėje, Pajautos slėnyje (Mitkiškių vnk.). 1990 m. tyrinėjimų ataskaita, *LIIR*, b. 1727, p. 13–27; Luchtanas A. Kapinynas ir gyvenvietė Kernavėje, Pajautos slėnyje (Mitkiškių vnk.). 1991 m. tyrinėjimų ataskaita, *LIIR*, b. 1826, p. 4.

¹⁸² Kulikauskas P., Luchtanas A. *LIIR*, b. 700, p. 44–47; Kulikauskienė R. *LIIR*, b. 992, p. 32–40; Luchtanas A. *LIIR*, b. 2032, p. 19–28; Luchtanas A. *LIIR*, b. 2230, p. 26–31; Vaičiūnienė D. *LIIR*, b. 3147, p. 911; Vaičiūnienė D. *LIIR*, b. 3304, p. 13–22.

kių kapinyne¹⁸³. Cilindrinės spynos plačiai naudotos viduramžių Lietuvoje bei kaimyniniuose kraštuose¹⁸⁴. Tikriausiai naudotos ir neišlikusios medinės skląstys, iki XX a. naudotos Lietuvos gyventojų buityje.

Žemutinio miesto kauladirbio sodybos teritorijoje aptiktą geležinį dirbinį tyrinėjimų autorius laiko skrynios spynos raktu¹⁸⁵. Kernavėje naudotų plokščiųjų spynų raktų rasta Mindaugo sosto, Aukuro kalno (13 pav.) piliakalniuose¹⁸⁶, Kernavės–Kriveikiškių kapinyne¹⁸⁷.

Viduramžių Lietuvoje žalvariniai raktai buvo naudojami ir kaip simboliniai papuošalai. Simbolinių raktų dalimis laikomos žalvarinių raktų galvutė ir kojelė (14 pav.), rastos pietinėje Žemutinio miesto dalyje¹⁸⁸. Panašaus žalvarinio rakto fragmentas rastas Aukštutiniame mieste¹⁸⁹.

Kernavės–Kriveikiškių kapinyne aštuoniuose mergaičių ir jaunų moterų kapuose rasta 17 raktų (dar 12 raktų bei jų fragmentų aptikta pavienių – iš suardytų kapų), kurių dauguma – plokščiųjų spynų raktai, pagaminti iš švino–alavo (?) lydinio. Kape Nr. 21 toks raktas aptiktas kartu su geležiniais cilindrinėmis spynų raktais. Šis raktas turi analogą, rastą kauladirbio sodyboje Žemutiniame mieste. Abu raktai buvo nulieti toje pačioje liejinio formoje. Tai yra konkretus, apčiuopiamas ryšys tarp miesto ir kapinyne. G. Vėlius spėja, kad tokie raktai galėjo būti naudojami buityje nesudėtingo mechanizmo spynomis nuo vaikų rakinti. Kapinyne randami raktai gali būti laikomi ir simboliniais, tačiau nuo tipišku simbolinių įkapių jie skiriasi tuo, kad yra ne miniatiūriniai, bet natūralaus dydžio¹⁹⁰. Tad yra galimas dar vienas šių raktų paskirties paaiškinimas – galbūt tai raktai nuo kraičio skrynų spynų, juolab kad tokie raktai randami tik mergaičių ir jaunų moterų kapuose. Lietuvoje skrynų atsiradimas, remiantis etnografijos duomenimis, datuojamas XVI a.¹⁹¹ Baltarusijos teritorijoje jau XV a. buvo plačiai paplitusios spynomis rakinamos skrynios ir dėžutės, skirtos brangiems daiktams laikyti¹⁹². Tad visiškai tikėtina, jog jau XIV a. paprasčiausios rakinamos skrynios galėjo būti žinomos ir Kernavėje.

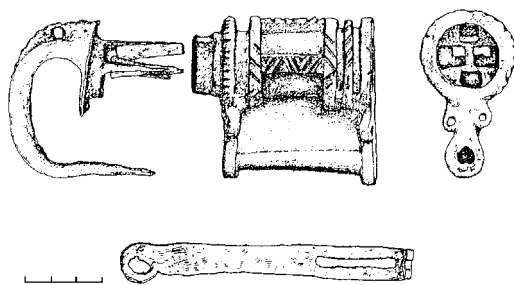

12 pav. Cilindrinės spynos korpusas, mechanizmo dalis bei raktas, rasti Žemutiniame mieste

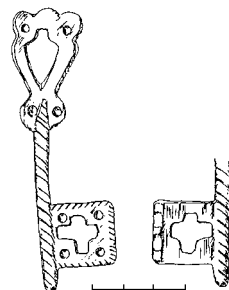

13 pav. Žalvarinis plokščiosios spynos raktas, rastas Aukuro kalno piliakalnyje

¹⁸³ Vėlius G. Kernavės–Kriveikiškių kapinyne ir..., *ten pat*, p. 44–45; Vėlius G. *LIIR*, b. 2648, p. 41.

¹⁸⁴ Skučienė A., Steponavičienė D. Spynos ir raktai Vilniaus Žemutinėje pilyje (toliau – Skučienė A., Steponavičienė D. Spynos ir raktai...), *Baltų archeologija*, 1996, nr. 1(8), p. 14–15; Zabieła G. *Lietuvos medinės...*, p. 120–121.

¹⁸⁵ Karnatka G. *LIIR*, b. 2219, p. 24.

¹⁸⁶ Kulikauskas P., Luchtanas A. *LIIR*, b. 700, p. 44; Luchtanas A. *LIIR*, b. 2230, p. 29.

¹⁸⁷ Vėlius G. Kernavės–Kriveikiškių kapinyne ir..., *ten pat*, p. 44–45.

¹⁸⁸ Luchtanas A. *LIIR*, b. 1727, p. 18.

¹⁸⁹ Vaičiūnienė D. *LIIR*, b. 3304, p. 15.

¹⁹⁰ Vėlius G. Kernavės miesto... Daktaro disertacija, p. 89–90.

¹⁹¹ Milius V. *Skrynios*, *TLE*, Vilnius, 1988, t. 4, p. 32.

¹⁹² *Археология і нумізматыка Беларусі. Энцыклапедыя*, Мінск, 1993, с. 566.

Drabužiai, papuošalai ir aprangos elementai

Kokius drabužius dėvėjo kernaviškiai viduramžiais, dažniausiai galime tik numanyti, remdamiesi analogijomis kituose archeologijos paminkluose, nes aptiktos audinių liekanos yra labai menkos. Kur kas daugiau galime pasakyti apie avalynę bei aksesuarus (diržus, pinigines ir kt.). O papuošalų Kernavėje rasta labai daug. Iš jų svarbią vietą užėmė importiniai, dažnai technologiškai sudėtingi dirbiniai. Papuošalai, o ypač jų kompleksai kapuose, liudija gana didelę turtinę diferenciaciją.

Didžioji dalis XIII–XIV a. datuojamų papuošalų bei labai daug aprangos elementų rasta Kernavės–Kriveikiškių kapinyne. Šiuos radinius labai išsamiai ir detalai aptarė G. Vėlius, pateikdamas ne tik radinių aprašymus, bet ir aptardamas jų kilmę, gamybos technologijas, taip pat galimą simbolinę dalies šių įkapių reikšmę¹⁹³. Todėl pateiksime tik trumpą Kernavėje aptinkamų XIII–XIV a. drabužių, papuošalų ir aprangos elementų apžvalgą, panaudodami ne tik kapinyno, bet ir miesto bei piliakalnių komplekso tyrimų duomenis.

Drabužių liekanų rasta itin mažai. Kernavės–Kriveikiškių kapinyne aptikti du didesni vilnonių audinių gabaliukai¹⁹⁴ bei kelios importinės apgalvių juostelės (jas aptarsime kalbėdami apie apgalvius). Drabužių nešioseną galima bandyti atsekti tik pagal prie jų derintus papuošalus. Galima manyti, kad Kernavės gyventojai rengėsi panašiai kaip ir kitų to meto Rytų Lietuvos vietovių ir ypač Vilniaus gyventojai¹⁹⁵, tačiau labai nemažai analogijų randama ir rytų slavų miestuose.

Į Kernavę buvo atvežta audinių iš Vakarų Europos, kuriuos galėjo įsigyti tik patys turtingiausi žmonės. Tai liudija Aukuro kalno piliakalnyje rastos švininės prekių plombos.

Sagos turėjo dvejopą paskirtį. Jos buvo ne tik siuamos prie drabužių, kad būtų galima juos užsegti, bet ir veriamos į vėrinius. Kernavės–Kriveikiškių kapinyne kapo Nr. 18 vėrinyje kartu su stiklo karoliais bei kauri kriauklėmis buvo įverta emalinė (?) sagutė su žalvarine ašele¹⁹⁶. Be to, kapinyne rasta 31 saga, kurių dauguma – žalvarinės (14 pav.), kai kurios – alavo–švino lydinio, apvalios arba kriaušės formos su ašelėmis prisiūti. Tokios plačiai Rytų Europoje paplitusios sagos, kapinyne rastos vyrų ir moterų kapuose kaklo arba dubens srityje, naudotos marškiniams susegti. Sagų skersmuo – 6–14,5 mm¹⁹⁷. Viena alavo–švino lydinio saga su ašele rasta pietinėje Žemutinio miesto dalyje (arčiau Neries)¹⁹⁸.

Avalynė. Kernavėje rasta avalynė labai panaši į Vilniuje, Žemutinės pilies

14 pav. Žalvarinės sagos su ašelėmis, rastos Kernavės–Kriveikiškių kapinyne kape Nr. 131

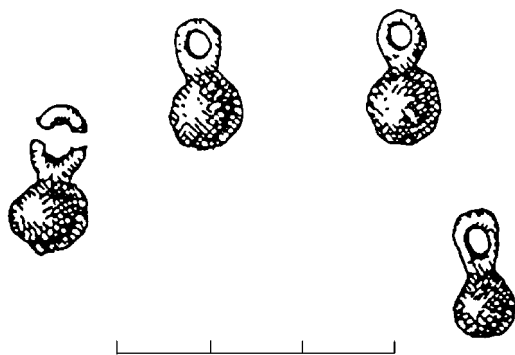

¹⁹³ Vėlius G. Kernavės miesto... Daktaro disertacija, p. 54–90.

¹⁹⁴ Vėlius G. Kernavės–Kriveikiškių kapinyne ir..., *ten pat*, p. 43; Vėlius G. *LIIR*, b. 2648, p. 34.

¹⁹⁵ Volkaitė-Kulikauskienė R. *Senovės lietuvių drabužiai ir jų papuošalai (I–XVI a.)*, Vilnius, 1997 (toliau – Volkaitė-Kulikauskienė R. *Senovės lietuvių drabužiai...*).

¹⁹⁶ Vėlius G. Kernavės–Kriveikiškių kapinyne ir..., *ten pat*, p. 38.

¹⁹⁷ Vėlius G. Kernavės miesto... Daktaro disertacija, p. 94.

¹⁹⁸ Luchtanas A. Kapinyne ir gyvenviečių Pajautos slėnyje Kernavėje 1996 m. tyrinėjimų ataskaita, *LIIR*, b. 2674, p. 8.

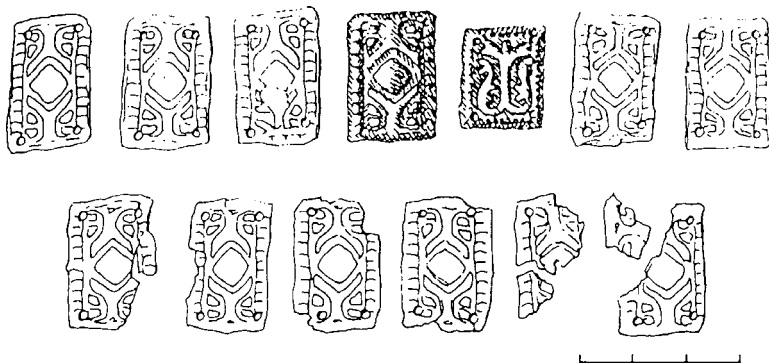

15 pav. Sidabrinės
paauksuotos apgalvio
plokštelės, rastos
Kernavės–Kriveikiškių
kapinyne kape
Nr. 125

teritorijoje, rastą apavą, o šis savo ruožtu turi tiesiogines analogijas Novgorode, Volynės miestuose ir kitose slavų žemėse¹⁹⁹. Visi odinės avalynės fragmentai aptikti mieste. Žemutiniame mieste ūkinėje duobėje XIV a. antrosios pusės sluoksnyje rastas sunykęs vyriškas didelio numerio smailianosis pusbačio formos neaukštas batas²⁰⁰. Daug avalynės fragmentų bei odos atraižų rasta kauladirbio sodybos kieme Žemutiniame mieste XIII a.–XIV a. pirmosios pusės sluoksnyje. Čia surinkta daugiau nei 50 odinių batų padų ir šonų fragmentų, taip pat rasta siuvinėtu ornamentu puošto bato aulo dalis, bato viršutinės dalies karpytas fragmentas, kurio viduriu eina skylių eilė nuo išsiuvinėto augalinio ornamento, bei viršutinė naginių dalis²⁰¹. Sodybos kieme Aukštutiniame mieste rasta itin daug (apie 400) odinės avalynės fragmentų. Pavyko išskirti tris avalynės tipus – nagines, auliukinius batus (kurpes) ir pusaulinius batus. Pagamintos ir eksperimentinės archeologijos renginių metu sėkmingai dėvimos kelių batų porų rekonstrukcijos. 2000 m. tyrinėjimų metu taip pat pavyko rasti pusaulinius vaikiškus batelius, kokius pagal dydį galėtų dėvėti šiuolaikinis 5–6 metų vaikas. Vaikiški bateliai atkartoja to paties tipo suaugusiųjų avalynės formas²⁰². Kaip matyti iš apžvelgtos medžiagos, Kernavėje avėta įvairių tipų avalynė, kartais puošta siuvinėtais ornamentais, kiauraraščiu. Buvo naudojami ir labiau „miesietiški“ smailianosiai pusbačiai, ir pagrindinis viduramžių Lietuvos valstiečių apavas – naginės, beje, žinomos iš Vilniaus bei Gardino pilių archeologinių radinių²⁰³. Kariai tikriausiai dėvėjo ir ilgaulius, patvaresnius batus, sutvirtintus papildomomis odos juostelėmis, prie kurių lengviau galima pritvirtinti pentinus. Tokie batai Lietuvoje naudoti nuo I tūkstantmečio vidurio²⁰⁴. Geležiniai pentinai su sagtelėmis rasti Mindaugo sosto piliakalnyje²⁰⁵ ir ūkinėje duobėje Žemutiniame mieste²⁰⁶. Galbūt avalynei susegti naudota dalis nedidelių sagtelių, randamų įvairiuose Kernavės archeologijos paminkluose.

Apgalviai rasti Kernavės–Kriveikiškių kapinyne moterų kapuose. Metalinės apgalvių plokštelės (15 pav.) buvo tvirtinamos prie juostų, pagamintų iš audinio arba iš odos. Galbūt dėvėtos ir ke-

¹⁹⁹ Navickas K. Vilniaus gyventojų apavas, iš *lietuvių kultūros istorijos*, Vilnius, 1964, t. 4, p. 188–196.

²⁰⁰ Luchtanas A. *LIIR*, b. 1280, p. 16.

²⁰¹ Luchtanas A. *LIIR*, b. 1536, p. 99.

²⁰² Vaičiūnienė D., Grigonienė D. XIII a. pab.–XIV a. kernaviškių apavas. Viršutinio Kernavės miesto tyrinėjimų medžiaga (toliau – Vaičiūnienė D., Grigonienė D. XIII a. pab.–XIV a. kernaviškių...), *Lietuvos muziejų rinkinių kaupimas ir tyrimas. Atradimai, problemos, perspektyvos*, Trakai, 2001, p. 9–11.

²⁰³ Volkaitė-Kulikauskienė R. *Senovės lietuvių drabužiai...*, p. 105.

²⁰⁴ *Ten pat*, p. 64.

²⁰⁵ Kulikauskas P., Luchtanas A. *LIIR*, b. 700, p. 45.

²⁰⁶ Luchtanas A. *LIIR*, b. 1280, p. 16, 55.

purėlės. Kapuose apgalvių plokštelės dažniausiai išlikusios ant mirusiųjų kaukolių apie 1 cm aukštyje virš antakių lanko. Taip pat rasta apgalvių, pagamintų iš metalizuotų siūlų (16 pav.). Didesnė dalis Kernavės–Kriveikiškių kapinyne rastų apgalvių plokštelių yra sidabrinės, paausuotos, pagamintos kruopščiau, nei randamos kituose Rytų Lietuvos kapinyuose. Jos, kaip ir iš metalizuotų siūlų austi apgalviai, laikomos importu iš Senosios Rusijos žemių, bet gal tai ir Kernavėje gyvenusių auksakalių, žinojusių metaloplastines technologijas, darbas²⁰⁷. O jau paprastesnės žalvarinės apgalvių plokštelės tikriausiai buvo gaminamos vietoje. Tokių plokštelių rasta Žemutiniame mieste spėjamojoje juvelyro sodybos vietoje²⁰⁸, taip pat sodybos kieme Aukštutiniame mieste. Manoma, kad apgalviai tam tikra prasme atspindi juos dėvėjusios moters socialinę padėtį, juolab kad kapuose su paausuotais apgalviais bendras įkapių skaičius yra kur kas didesnis nei kituose kapuose. Matyt, apgalviai pabrėždavo moters gimdyvės funkciją. Apgalviai populiarūs tarp 20–29 metų amžiaus moterų. Kernavėje rasti apgalviai datuojami XIII–XIV a. Lietuvoje apgalviai dėvėti iki XV a. pradžios²⁰⁹.

Auskarai bei antsmilkiniai. Kernavės archeologijos paminkluose rasta auskarų bei dirbinių, iki pastarojo meto laikytų antsmilkiniais. G. Vėlius siūlo tariamus antsmilkinius taip pat laikyti auskarais, nes šie dirbiniai moterų kapuose randami ne smilkinių, bet ausų arba dar žemiau – kaklo srityje²¹⁰.

Antsmilkiniais laikyti auskarai skiriami žiedelinių tipui. Vyrauja žalvariniai, pasitaiko pavieniai sidabriniai auskarai. Technologiskai paprastesni auskarai, išlenkti iš 1–2 mm skersmens apskritos vielos, yra įvairių formų (17 pav.). Labai dažni trikaroliai ir daugiakaroliai (18 pav.) auskarai, be abejo, yra įvežtiniai, pagaminti naudojant sudėtingas technologijas. Iš viso Kernavės–Kriveikiškių kapinyne 26 kapuose rasta 40 auskarų, datuojamų dažniausiai XIII a. Daugelis jų laikomi importu iš Senosios Rusijos²¹¹.

Klaustuko formos auskarai taip pat gana saviti. Kernavės–Kriveikiškių kapinyne kape Nr. 124 rasto auskaro (19 pav.) viršutinė dalis išlenkta iš 1,8 mm storio vielutės. Prie jos prijungta žalio stiklo akute puošta plokštelė. Prie jos dar prikabinoti du vieliniai kabučiai. Tyrinėjimų autoriaus nuomone, auskaras importuotas iš Senosios Rusijos žemių arba iš dar tolimesnių Rytų kraštų²¹². Kape Nr. 150 rastas auskaras taip pat žalvarinis, paprastas – ant strypelio užmautas žalvarinis karolis²¹³.

Manoma, jog auskarai buvo papuošalai, neparodantys moters šeimines padėties, tačiau kiek populiariesni tarp



16 pav. Apgalvio juostelė, austa naudojant metalizuotus (auksuotus) siūlus, rasta Kernavės–Kriveikiškių kapinyne kape Nr. 127

²⁰⁷ Vėlius G. Kernavės miesto... Daktaro disertacija, p. 54–67.

²⁰⁸ Luchtanas A. *LIIR*, b. 2226, p. 11.

²⁰⁹ Vėlius G. Kernavės miesto... Daktaro disertacija, p. 54–67; Vėlius G. XIII–XIV a. Kernavės kapinyne apgalviai, *Lietuvos archeologija*, Vilnius, 2001, t. 21, p. 383–394.

²¹⁰ *Ten pat*, p. 67.

²¹¹ *Ten pat*, p. 54–60.

²¹² Vėlius G. *LIIR*, b. 2648, p. 35.

²¹³ Vėlius G. *LIIR*, b. 3154, p. 30.

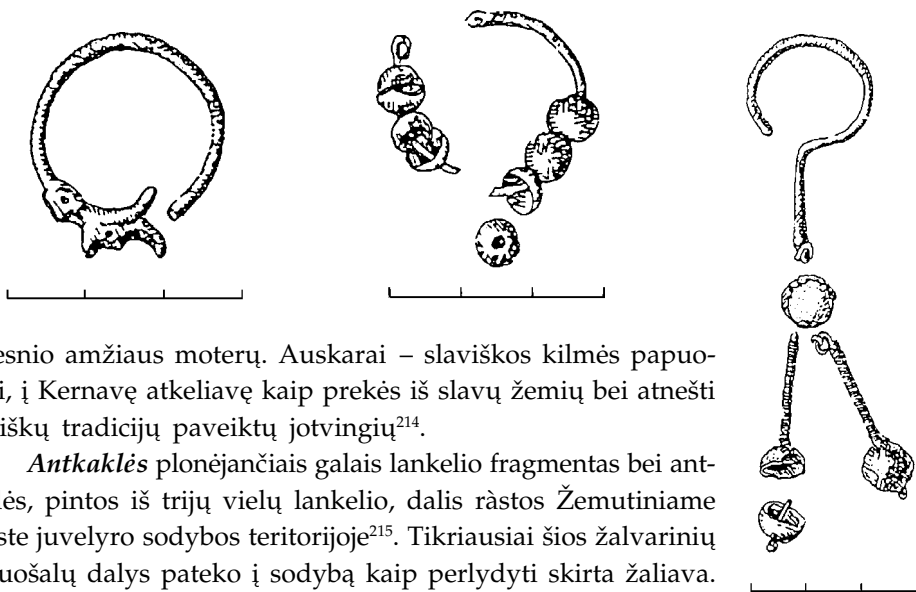

vyresnio amžiaus moterų. Auskarai – slaviškos kilmės papuošalai, į Kernavę atkeliavę kaip prekės iš slavų žemių bei atnešti slaviškų tradicijų paveiktų jotvingių²¹⁴.

Antkaklės plonėjančiais galais lankelio fragmentas bei antkaklės, pintos iš trijų vielų lankelio, dalis rastos Žemutiniame mieste juvelyro sodybos teritorijoje²¹⁵. Tikriausiai šios žalvarinių papuošalų dalys pateko į sodybą kaip perlydyti skirta žaliava. Dar du vytinių žalvarinių antkaklių fragmentai aptikti sodybos kieme Aukštutiniame mieste²¹⁶. Atrodo, kad antkaklės viduramžių Kernavėje buvo naudojamos retai arba išvis nenaudojamos. Kernavės–Kriveikiškių kapinyne jų nėra rasta²¹⁷. Tuo tarpu XIII–XIV a. antkaklės buvo dar gana plačiai naudojamos įvairiuose Lietuvos regionuose, taip pat ir Rytų Lietuvoje²¹⁸.

Vėriniai – papuošalai, kuriuos kuriant ypač laisvai galėjo pasireikšti jų kūrėjų fantazija. Viename vėrinyje dažnai galima rasti ir vietinių meistrų pagamintus, ir iš kitų kraštų atvežtus elementus. Baltiškos ir slaviškos kultūros elementai kaitaliojasi tuose pačiuose vėrinuose. Iš viso Kernavės–Kriveikiškių kapinyne rasta 14 vėrinų. Tai išimtinai moterų papuošalai²¹⁹. Bene išspūdingiausias jų rastas kape Nr. 21. Šį vėrinį sudarė 10 kauri kriauklių, 1 žvangutis, apie 350 stiklinių, emalinių, biserinių ir iš kitų medžiagų pagamintų karoliukų. Vėrinys buvo padėtas šalia mirusiosios galvos. Kape taip pat rasti du trikaroliai antsmilkiniai, sidabrinės paukuotos apgalvio plokštelės ir trys sidabriniai žiedai²²⁰. Taigi itin išpūdingas vėrinys priklausė turtingai moteriai.

Kituose kur kas mažesniuose vėrinuose (20 pav.) buvo naudojami įvairūs karoliai (stikliniai, emaliniai, sidabriniai, biseriniai), žalvariniai žvangučiai, įvijos, kabučiai (ovalūs ir žvangučių formos), kauri kriauklės, emalinės sagos²²¹.

17 pav. Žalvarinis žiedelinis auskaras, rastas Kernavės–Kriveikiškių kapinyne kape Nr. 133

18 pav. Sidabrinis daugiakarolis žiedelinis auskaras, rastas Kernavės–Kriveikiškių kapinyne kape Nr. 124

19 pav. Klaustuko formos žalvarinis auskaras su žalio stiklo akute bei dviem kabučiais, rastas Kernavės–Kriveikiškių kapinyne kape Nr. 124

²¹⁴ Vėlius G. Kernavės miesto... Daktaro disertacija, p. 71–74.

²¹⁵ Luchtanas A. *LIIR*, b. 1318, p. 58.

²¹⁶ Vaičiūnienė D. *LIIR*, b. 3147, p. 9; Vaičiūnienė D. *LIIR*, b. 3304, p. 11.

²¹⁷ Vėlius G. Kernavės miesto... Daktaro disertacija, p. 74.

²¹⁸ Volkaitė-Kulikauskienė R. *Senovės lietuvių drabužiai...*, p. 81–98.

²¹⁹ Vėlius G. Kernavės miesto... Daktaro disertacija, p. 74.

²²⁰ Vėlius G. Kapinynas ir sodyba Kriveikiškėse (Kernavėje). 1994 m. archeologinių tyrinėjimų ataskaita, *LIIR*, b. 2392, p. 29–30.

²²¹ Vėlius G. Kernavės miesto... Daktaro disertacija, p. 74–80.

XIV a. datuojamas sidabrinis vėrinys rastas XV–XVII a. Kernavės kapinyne, moters kape Nr. 113. Vėrinį sudaro 5 stilizuoti lelijos formos tuščiaviduriai kabučiai²²².

Karolių, vertų į vėrinius, Kernavės–Kriveikiškių kapinyne aptikta keli šimtai. Vien biserinių 2–4 mm skersmens karolių vėrinyje, rastame kape Nr. 21, buvo apie 200²²³. Vėrinys su 123 tokiais karoliais rastas kape Nr. 104²²⁴. Antra pagal gausą karolių grupė – gelsva patina pasidengę 4–6 mm skersmens stikliniai karoliai, kurių rasta daugiau nei šimtas. Be to, aptikta daug įvairaus dydžio, spalvų bei raštų karoliukų iš stiklo, emalio bei dar neidentifikuotų medžiagų. Daugelio tipų karoliai buvo plačiai paplitę baltų ir slavų žemėse²²⁵. Neabejotinai importinis yra tik kape Nr. 18 aptiktas karolis, pagamintas iš sardonikso. Tokie karoliai buvo plačiai paplitę radimičių ir dregovičių gentinių junginių apgyvendintose teritorijose ir datuojami IX–XII a.²²⁶ Taip pat importuotu iš Senosios Rusios arba Bizantijos laikomas juodas matinio stiklo karoliukas su dviguba baltos masės bangele, rastas Žemutiniame mieste²²⁷.

Didelis sidabrinis tuščiaviduris vėrinio karolis (ilgis – 34 mm, skersmuo – 12 mm) rastas kape Nr. 125 kartu su sidabriniumi stilizuotos lelijos formos kabučiu²²⁸. Dar vienas sidabrinis karolis rastas Aukštutiniame mieste²²⁹.

Kabučiai buvo veriami į vėrinius arba nešiojami ant kaklo atskirai. Gausiausią kabučių grupę sudaro žalvariniai apvalūs bei kriaušės formos žvangučiai ir į juos labai panašūs pilnaviduriai kabučiai (21 pav.). Kernavės–Kriveikiškių kapinyne rastas kaklo vėrinys, kurį sudarė 14 tokių kabučių bei žvangučių, plačiai paplitusių baltų žemėse²³⁰. Tokie pat kabučiai ir žvangučiai po vieną du rasti kai kuriuose kituose vyrų ir moterų kapuose²³¹. Vienas žvangutis aptiktas Aukuro kalno pilialkalyje²³², dar aštuoni – Aukštutiniame mieste²³³.

Sidabruotas geležinis rutuliuko formos kabutis (saga?) su ašele rastas Žemutiniame mieste²³⁴. Kernavės–Kriveikiškių kapinyne rastas sidabrinis stilizuotas lelijos formos kabutis²³⁵ (22 pav.). Dar vienas, tiesa, pilnaviduris tokios pačios formos kabutis rastas Aukštutiniame mieste²³⁶. Šie kabučiai labai panašūs į kabučius, iš kurių sudarytas XV–XVII a. Kernavės kapinyne rastas anksčiau minėtas vėrinys.

Taip pat Kernavės–Kriveikiškių kapinyne rasti tipiški baltiški kabučiai: sidabrinis paauskuotas rombo formos

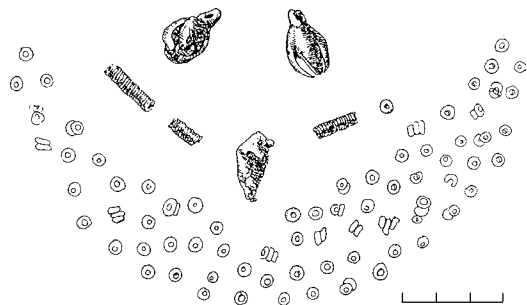

20 pav. Vėrinys, rastas Kernavės–Kriveikiškių kapinyne kape Nr. 104

²²² Jankauskas A. Senujų Kernavės bažnyčių vietų archeologinių tyrinėjimų 1990 m. ataskaita, *LIIR*, b. 1864 A (toliau – Jankauskas A. *LIIR*), p. 39, 56.

²²³ Vėlius G. *LIIR*, b. 2392, p. 29–30.

²²⁴ Vėlius G. *LIIR*, b. 2648, p. 31.

²²⁵ Vėlius G. Kernavės miesto... Daktaro disertacija, p. 76–78.

²²⁶ *Ten pat*, p. 77.

²²⁷ Luchtanas A. *LIIR*, b. 1536, p. 42.

²²⁸ *Ten pat*, p. 35.

²²⁹ Vaičiūnienė D. *LIIR*, b. 3304, p. 14.

²³⁰ Vėlius G. Kernavės–Kriveikiškių kapinynas ir..., *ten pat*, p. 38.

²³¹ *Ten pat*, p. 39; Vėlius G. *LIIR*, b. 2648, p. 31–40.

²³² Luchtanas A. *LIIR*, b. 2230, p. 30.

²³³ Vaičiūnienė D. *LIIR*, b. 3147, p. 11–22.

²³⁴ Karnatka G. *LIIR*, b. 2219, p. 25.

²³⁵ Vėlius G. Kernavės–Kriveikiškių kapinynas ir..., *ten pat*, p. 39; Vėlius G. *LIIR*, b. 2648, p. 35.

²³⁶ Vaičiūnienė D. *LIIR*, b. 3304, p. 15.

kabutis kape Nr. 2 (dar du rasti atsitiktinai) ir žalvarinis apskritas iš skardelės iškirptas ornamentuotas kabutis kape Nr. 18²³⁷. Ovalo formos žalvarinis kabutis, rastas kape Nr. 109, gamybos technologija ir puošyba panašus į baltiškų rombo formos kabučius²³⁸. Rombiniai žalvariniai kabučiai aptinkami ir Aukštutinio miesto kultūriniam sluoksnyje²³⁹.

Žemutiniame mieste aptiktas kabutis, padarytas iš Liubeko miesto brakteato. Paskutinė kabučių grupė – kryželiai. Žalvarinis sidabruotas kryželis (23 pav.) aptiktas Pilies kalno piliakalnyje²⁴⁰, sidabrinio kryželio fragmentas – Aukuro kalno piliakalnyje²⁴¹. Sidabrinis kryželis, panašus į rastą Pilies kalno piliakalnyje, aptiktas ir Kernavės–Kriveikiškių kapinyne²⁴². Iš viso kapinyne rasti trys kaklo vėriniai su kryželiais bei trys pavieniai kryželiai. Visi trys vėriniai bei du iš trijų minėtų pavienių kryželių aptikti ~5 metų amžiaus mergaičių kapuose. Tik vienu atveju kryželis rastas 40–45 metų amžiaus moters kape. Manoma, kad tendencija dėti kryželius į vaikų kapus sietina su krikščionybės plitimu²⁴³. Visi kryželio formos kabučiai laikomi importu iš Senosios Rusijos. Ten pat rasti pavieniai kitų formų (pusmėnulio ir kt.) kabučiai²⁴⁴.

Segės – papuošalai, dėvėti moterų ir vyrų, skirti drabužiams (apsiaustams, marškiniams) susegti. Kernavėje XIII–XIV a. datuojamuose kultūriniuose sluoksniuose rastos trijų tipų segės, plačiai paplitusios viduramžių Lietuvos teritorijoje. Tai *pasaginės, apskritos plokštinės ir ažūrinės segės*.

Pasaginės segės plačiai naudotos Lietuvoje vėlyvajame geležies amžiuje ir XIII–XIV a.²⁴⁵ Kernavės–Kriveikiškių kapinyne (kape Nr. 81) mirusiojo krūtinės srityje rasta žalvarinė pasaginė segė kampuotais galais²⁴⁶. Dar dvi panašios segės rastos kapinyno teritorijoje atsitiktinai²⁴⁷. Labai panaši mažesnė aplūžusi segė rasta Pilies kalno piliakalnyje²⁴⁸. Žal-

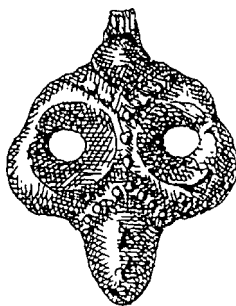
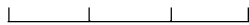
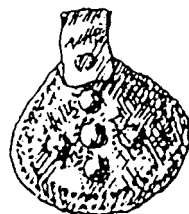
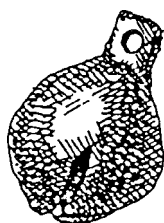

22 pav. Stilizuotos lelijos formos sidabrinis kabutis, rastas Kernavės–Kriveikiškių kapinyno kape Nr. 124

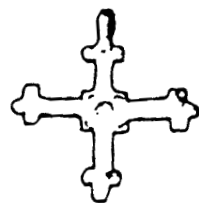

23 pav. Kryželio formos žalvarinis sidabruotas kabutis, rastas Pilies kalno piliakalnyje



²³⁷ Vėlius G. Kernavės miesto... Daktaro disertacija, p. 78–79.

²³⁸ Vėlius G. LIIR, b. 2648, p. 31–32.

²³⁹ Vaičiūnienė D. LIIR, b. 3304, p. 15–21.

²⁴⁰ Kulikauskienė R. LIIR, b. 1097, p. 22.

²⁴¹ Luchtanas A. LIIR, b. 2032, p. 33.

²⁴² Vėlius G. LIIR, b. 2392, p. 35.

²⁴³ Vėlius G. Kernavės miesto... Daktaro disertacija, p. 76.

²⁴⁴ Ten pat, p. 74–78.

²⁴⁵ Volkaitė-Kulikauskienė R. *Senovės lietuvių drabužiai...*, p. 62, 98.

²⁴⁶ Vėlius G. Kernavės–Kriveikiškių kapinynas ir..., ten pat, p. 40.

²⁴⁷ Vėlius G. Kernavės miesto... Daktaro disertacija, p. 80.

²⁴⁸ Kulikauskienė R. LIIR, b. 1097, p. 32.

varinės pasaginės segės zoomorfiniais galais rastos Mindaugo sosto piliakalnyje²⁴⁹ (24 pav.), Žemutiniame mieste²⁵⁰, Aukštutiniame mieste²⁵¹ bei atsitiktinai kapinyno teritorijoje²⁵². Pasaginės segės aguoniniais galais fragmentas aptiktas Žemutiniame mieste prie auksakalio dirbtuvės tarp kitų papuošalų nuolaužų, tikriausiai skirtų perlydyti²⁵³. Segių lankeliai dažnai buvo puošti įvairiais taškučių, brūkšnelių, apskritimų, trikampelių ornamentais.

Apskritos plokštinės segės (25 pav.)

Lietuvoje išplito XIII–XIV a.²⁵⁴, todėl aptinkamos beveik visuose Kernavės archeologijos paminkluose. Kernavės–Kriveikiškių kapinyne viena plokštinė segė rasta kape Nr. 64 ties mirusiojo krūtine²⁵⁵. Šio tipo segės neabejotinai gamintos kernaviškių meistrų. Auksakalio sodybos teritorijoje Žemutiniame mieste rasta daug apskritų plokštinių segių gamybos atliekų – skardelių, liežuvėlių²⁵⁶. Dvi žalvarinės apskritos plokštinės segės rastos Mindaugo sosto piliakalnyje²⁵⁷. Sidabrinės plokštinės segės fragmentas aptiktas Aukuro kalno piliakalnyje²⁵⁸. Taip pat pavienės žalvarinės plokštinės segės ir jų fragmentai rasti įvairiose Žemutinio miesto vietose²⁵⁹. Plokštinės segės – grynai baltiški papuošalai, jų beveik nerasta slavų miestų kultūriniuose sluoksniuose, o pavieniai radiniai ten laikomi baltiškuoju importu²⁶⁰.

XV–XVI a. Lietuvoje paplito apskritos *azūrinės* segės²⁶¹. Viena tokia segė, puošta smulkių akučių ornamentu, rasta Žemutiniame mieste, auksakalio sodybos teritorijoje, XIV a. datuojamame sluoksnyje²⁶². Taip pat įvairiuose Kernavės archeologijos paminkluose randami pavieniai sulūžę žalvariniai segių liežuvėliai.

Smeigtukai – Kernavėje gana retai randami papuošalai. Kernavės–Kriveikiškių kapinyne rasti šeši jų variantai. Be to, kapinyno teritorijoje atsitiktinai rasta XII a. būdingo kryžinio smeigtuko galvutė. Smeigtukai dažniausiai randami iki 10 metų amžiaus mergaičių kapuose (vienas smeigtukas rastas ir 25–35 metų amžiaus vyro kape). Smeigtukai – tai geležiniai arba žalvariniai iki 5 cm ilgio ir iki 0,4 cm storio strypeliai. Tik vienu atveju smeigtukas rastas ties mirusiojo galva, o kitais atvejais – numanomiosiose į kapą įdėtų kapšelių vietose. Todėl spėjama, kad šie dirbiniai gali būti ne papuošalai ar aprangos elementai, bet higienos reikmėms



24 pav. Žalvarinė pasaginė segė zoomorfiniais galais, rasta Mindaugo sosto piliakalnyje

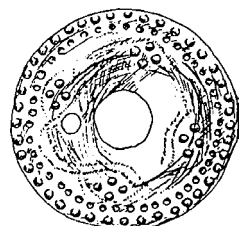

25 pav. Žalvarinės apskritos plokštinės segės dalis, rasta Žemutiniame mieste

²⁴⁹ Kulikauskienė R. *LIIR*, b. 992, p. 35.

²⁵⁰ Luchtanas A. *LIIR*, b. 1644, p. 28.

²⁵¹ Vaičiūnienė D. *LIIR*, b. 3304, p. 21.

²⁵² Vėlius G. Kernavės miesto... Daktaro disertacija, p. 80.

²⁵³ Luchtanas A. *LIIR*, b. 1318, p. 59.

²⁵⁴ Volkaitė-Kulikauskienė R. *Senovės lietuvių drabužiai...*, p. 99.

²⁵⁵ Vėlius G. Kernavės–Kriveikiškių kapinynas ir..., *ten pat*, p. 40.

²⁵⁶ Luchtanas A. *LIIR*, b. 1280, p. 15.

²⁵⁷ Kulikauskas P., Luchtanas A. *LIIR*, b. 700, p. 45; Kulikauskienė R. *LIIR*, b. 789, p. 38.

²⁵⁸ Luchtanas A. *LIIR*, b. 2230, p. 40.

²⁵⁹ Luchtanas A. *LIIR*, b. 1318, p. 56–58; Luchtanas A. *LIIR*, b. 1536, p. 53; Vaičiūnienė D. *LIIR*, b. 3147, p. 4–10; Vaičiūnienė D. *LIIR*, b. 3304, p. 13–21.

²⁶⁰ Vėlius G. Kernavės miesto... Daktaro disertacija, p. 80.

²⁶¹ Volkaitė-Kulikauskienė R. *Senovės lietuvių drabužiai...*, p. 98.

²⁶² Luchtanas A. *LIIR*, b. 1536, p. 15.

skirti krapštukai. Panašūs šios paskirties dirbiniai žinomi aptariamojo laikotarpio slavų miestuose²⁶³.

Apyrankių Kernavės archeologijos paminkluose gana gausu. Pirmoji jų grupė – juostinės apyrankės (26 pav.), kurių septynios (bei vienos fragmentas) rastos Kernavės–Kriveikiškių kapinyne. Dalis šių apyrankių galuose paplatintos arba susiaurintos, ornamentuotos trikampių sudarančiomis įstrižų brūkšnių poromis arba neornamentuotos²⁶⁴. Žemutiniame mieste, auksakalio dirbtuvėje, rasta žalvarinė juostinė apyrankė užvyniotais galais²⁶⁵.

Antroji grupė – žalvarinės trikampės apyrankės. Iš įdomesnių paminėtinas vienos apyrankės, puoštos aštriabriaunės bangelės ornamentu, fragmentas, rastas Mindaugo sosto pilialkalyje²⁶⁶. Dar viena daili trikampė apyrankė rasta Kernavės–Kriveikiškių kapinyne. Ji puošta įrėztų brūkšnelių „eglude“, o tarp jų išmuštos akučių poros²⁶⁷.

Trečioji grupė – žalvarinės plonėjančiais galais apskritos apyrankės. Penkios tokios apyrankės (ir vienos fragmentas), puoštos tordiravimo imitacija (27 pav.), rastos Kernavės–Kriveikiškių kapinyne²⁶⁸. Dar dviejų apskritų apyrankių, puoštų įstrižais brūkšneliais, dalys rastos laužavietėje, esančioje spėjamojoje alkvietėje prie Neries²⁶⁹ ir Mindaugo sosto pilialkalyje²⁷⁰. Pastarosios apyrankės vienas galas suplotas.

Taip pat rasta keletas į minėtas tris grupes nepatenkančių apyrankių. Žemutiniame mieste auksakalio sodybos vietoje rasta žalvarinės apyrankės, neturinčios analogų kituose Kernavės archeologijos paminkluose, dalis. Apyrankės lankelis trapecijos formos²⁷¹. Beveik toje pačioje vietoje bei sodyboje Aukštutiniame mieste rasti žalvarinių vytinių apyrankių (antkaklių ?) fragmentai²⁷². Dar viena iš vielučių pinta apyrankė rasta Kernavės–Kriveikiškių kapinyne. Tačiau ji labai skiriasi nuo minėtų vytinių apyrankių (antkaklių ?) fragmentų²⁷³.

Kernavės–Kriveikiškių kapinyne žalvarinės apyrankės dažniausiai randamos turtingesniuose moterų kapuose. Kartais jos aptinkamos ne prie griaučių, bet padėtos kapo duobėje šalia mirusiosios galvos. Tik vienu atveju (iš septynių) apyrankė rasta vyro kape. XIV a. apyrankių nešiojimo tradicija nyko²⁷⁴.

Be žalvarinių, Kernavėje randamos XII–XIII a. datuojamos stiklinės apyrankės – Senosios Rusios žemėms būdingi



26 pav. Žalvarinė juostinė apyrankė, rasta Kernavės–Kriveikiškių kapinyne Nr. 125

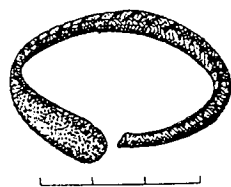

27 pav. Lieta žalvarinė apyrankė suplotais galais, tordiravimo imitacija puoštu lankeliu, rasta Kernavės–Kriveikiškių kapinyne Nr. 51

²⁶³ Vėlius G. Kernavės miesto... Daktaro disertacija, p. 80–81.

²⁶⁴ *Ten pat*, p. 81–83.

²⁶⁵ Luchtanas A. Kernavės senovės gyvenvietės (AR 1660) 1997 m. archeologinių tyrinėjimų ataskaita, *LIIR*, b. 2956, p. 36.

²⁶⁶ Kulikauskienė R. *LIIR*, b. 992, p. 35.

²⁶⁷ Vėlius G. Kernavės–Kriveikiškių kapinynas ir... *ten pat*, p. 40.

²⁶⁸ Vėlius G. Kernavės miesto... Daktaro disertacija, p. 81.

²⁶⁹ Luchtanas A., Merkytė I., Abaravičius G. *LIIR*, b. 1659, p. 9.

²⁷⁰ Kulikauskienė R. *LIIR*, b. 992, p. 36.

²⁷¹ Luchtanas A. *LIIR*, b. 1280, p. 51.

²⁷² Luchtanas A. *LIIR*, b. 1318, p. 64; Vaičiūnienė D. *LIIR*, b. 3304, p. 20.

²⁷³ Vėlius G. Kernavės miesto... Daktaro disertacija, p. 81.

²⁷⁴ *Ten pat*.

papuošalai. Iš viso Kernavėje aptikti 24 stiklinių apyrankių fragmentai. Daugelio jų būta apvalių, keletas keturkampių ir net sudėtingos konfiguracijos (tordiravimo imitacija) apyrankių fragmentų. Šeši fragmentai rasti Aukuro kalno piliakalnyje²⁷⁵ ir jo papėdėje²⁷⁶, du – Mindaugo sosto piliakalnyje²⁷⁷, vienas fragmentas – Pajautos slėnyje prie Neries²⁷⁸, penkiolika – sodybos kieme Aukštutiniame mieste²⁷⁹. Nė vienos stiklinės apyrankės nerasta Kernavės–Kriveikiškių kapinyne.

Žiedai yra gausiausiai Kernavėje randami papuošalai. Žiedais puošėsi vyrai ir moterys, tačiau moterų kapuose žiedai randami keliskart dažniau. Žiedai buvo nešiojami visiškai nepriklausomai nuo žmonių amžiaus ir šeiminės padėties²⁸⁰. Pirmoji ir gausiausia žiedų grupė – žiedai pinta priekine dalimi (28 pav.) arba (retai) ištaisai pintu lankeliu, gana retai randami Rytų Lietuvos archeologijos paminkluose ir kur kas dažniau aptinkami Nemuno aukštupio baseine. Šių žiedų priekinė dalis dažniausiai būna paplatinta, lankelis ne uždaras, bet užkeistais galais. Kernavės–Kriveikiškių kapinyne rasti 42 (bei dar 3 atsitiktinai) tokie žiedai²⁸¹. Dar trys žiedai pinta priekine dalimi arba ištaisai pintu lankeliu rasti Pilies kalno piliakalnyje²⁸², vienas – Žemutinio miesto šiaurinėje dalyje²⁸³. Visais trimis atvejais žiedai arba stambūs jų fragmentai rasti auksakalių sodybų vietose šalia kitų gausių juvelyrinių dirbinių bei jų gamybos atliekų. Be to, Kernavės–Kriveikiškių kapinyne rastas žalvarinis lietas žiedas užkeistais galais, kurio priekinė dalis puošta nevykusia pynimo imitacija²⁸⁴.

Antroji grupė – žalvariniai žiedai paplatinta priekine dalimi, būdingi baltų ir slavų žemėms. Žiedų lankeliai užkeistais galais, rombo formos priekine dalimi, puošti saulučių, akučių, įkartėlių ornamentais. Kernavės–Kriveikiškių kapinyne rasta 18 (bei dar 4 atsitiktinai) tokių žiedų²⁸⁵. Panašus žalvarinis žiedas rastas auksakalio sodybos vietoje Žemutinio miesto pietinėje dalyje²⁸⁶. Šalia kitos auksakalio sodybos, buvusios slėnio šiaurinėje dalyje, gatvės grindinyje rastas žalvarinio auksuoto (?) žiedo paplatinta priekine dalimi ir užkeistais galais ruošinys bei to paties tipo neornamentuotas žalvarinis žiedas²⁸⁷. Pajautos slėnyje prie Neries aptiktas žalvarinis žiedas uždaru lankeliu, paplatinta priekine dalimi, puoštas svastika²⁸⁸.

Trečioji grupė – žiedai (dažniausiai sidabriniai) su stiklo akutėmis (29 pav.),

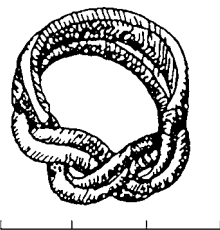

28 pav. Žalvarinis žiedas pinta priekine dalimi, užkeistais galais, rastas Kernavės–Kriveikiškių kapinyne kape Nr. 113

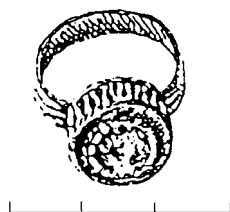

29 pav. Žalvarinis žiedas apskrita galvute, uždaru lankeliu, su sunykusia akute, rastas Kernavės–Kriveikiškių kapinyne kape Nr. 112

²⁷⁵ Luchtanas A. *LIIR*, b. 2032, p. 10; Luchtanas A. *LIIR*, b. 2230, p. 4.

²⁷⁶ Luchtanas A. *LIIR*, b. 1232, p. 16, 18.

²⁷⁷ Kulikauskienė R. *LIIR*, b. 992, p. 37, 39.

²⁷⁸ Luchtanas A. Kapinyne ir gyvenviečių Pajautos slėnyje Kernavėje 1994 m. tyrinėjimų ataskaita, *LIIR*, b. 2359, p. 7.

²⁷⁹ Vaičiūnienė D. *LIIR*, b. 3304, p. 13–19.

²⁸⁰ Vėlius G. Kernavės miesto... Daktaro disertacija, p. 84.

²⁸¹ *Ten pat*, p. 86.

²⁸² Kulikauskienė R. *LIIR*, b. 1097, p. 33.

²⁸³ Luchtanas A. *LIIR*, b. 1826, p. 14.

²⁸⁴ Vėlius G. *LIIR*, b. 2648, p. 32.

²⁸⁵ Vėlius G. Kernavės miesto... Daktaro disertacija, p. 83.

²⁸⁶ Luchtanas A. *LIIR*, b. 1826, p. 4.

²⁸⁷ Luchtanas A. *LIIR*, b. 1280, p. 53.

²⁸⁸ Luchtanas A. *LIIR*, b. 2674, p. 7.

negausiai randami Rytų Lietuvoje ir Nemuno aukštupio baseine, gausiai aptinkami Novgorode ir kituose didesniuose Senosios Rusijos centruose. G. Vėlius nuomone, šie žiedai galėjo būti importiniai arba gaminti vietinių meistrų, perėmusių iš slavų meistrų šių žiedų gamybos technologiją, arba patys meistrai buvo slavai²⁸⁹. Kernavės–Kriveikiškių kapinyne rasta 10 tokių žiedų²⁹⁰. Žalvarinis juostinis žiedas su mėlyno stiklo akute aptiktas Aukuro kalno piliakalnyje²⁹¹. Žemutiniame mieste rastas trikampio lankelio su įdėklu akutei alavinis žiedas. Akutė iškritusi²⁹². Žiedai su stiklo akutėmis pagal konstrukciją skiriami į paprastuosius ir į pagamintus filigrano technika. Visų žiedų su akutėmis lankeliai uždari²⁹³.

Ketvirtoji grupė – žalvariniai trikampe priekine dalimi ir užkeistais galais žiedai. Vienas toks žiedas, ornamentuotas įkypais brūkšneliais, rastas Kernavės–Kriveikiškių kapinyne²⁹⁴. Labai panašus neornamentuotas žiedas aptiktas Žemutiniame mieste²⁹⁵.

Penktoji grupė – juostiniai žalvariniai žiedai, puošti grioveliais arba įkartėlėmis. Aštuoni tokie žiedai (4 iš jų – atsitiktiniai) aptikti Kernavės–Kriveikiškių kapinyne²⁹⁶.

Šeštoji grupė – sidabriniai žiedai tuščiavidurėmis keturkampėmis galvutėmis (30 pav.), datuojami XIV a. Šių žiedų beveik neaptinkama tarp kitų Lietuvos ir kaimyninių kraštų archeologinių radinių. Kernavės–Kriveikiškių kapinyne rasti trys tokie žiedai, dar vieno panašaus žalvarinio žiedo galvutė rasta Žemutiniame mieste, juvelyro sodyboje. Manoma, kad šie žiedai, puošti kryžiumi arba svastika, pagaminti vietos meistrų²⁹⁷.

Septintoji grupė – lieti žiedai, datuojami XIII a.–XIV a. pirmąją puse (31 pav.). Tokių žiedų rasta Aukštutiniame mieste²⁹⁸ bei Kernavės–Kriveikiškių kapinyne (18 vnt.). Dalies žiedų puošyba imituoja tordiravimą. Kai kuriems žiedams rastos analogijos Senosios Rusijos miestuose²⁹⁹.

Be aptartų žiedų grupių, Kernavėje rasta keletas žiedų bei jų fragmentų, nepatenkančių į minėtą klasifikaciją. Žiedai nešioti ant dešinės rankos, rečiau – ant kairės rankos pirštų. Vienu atveju žiedas, turėjęs pintą priekinę dalį, buvo užmautas ant mirusiojo dešinės kojos piršto³⁰⁰.

Kernavėje randamų žiedų tipologinis spektras labai platus. Dalis žiedų yra baltiški, o kiti importiniai bei, kaip manoma, gaminti vietoje, kartais perimant rytų slavų miestų juvelyrikos madas bei technologijas, o galbūt ir pačių slavų juvelyrų čia pagaminti³⁰¹.



30 pav. Sidabrinis žiedas rombo formos galvute, uždaru lankeliu, rastas Kernavės–Kriveikiškių kapinyne kape Nr. 125



31 pav. Žalvarinis paausotas žiedas augaliniu ornamentu puoštu uždaru lankeliu, atsitiktinai rastas Kernavės–Kriveikiškių kapinyne teritorijoje

²⁸⁹ Vėlius G. Kernavės miesto... Daktaro disertacija, p. 87–88.

²⁹⁰ Ten pat, p. 86.

²⁹¹ Luchtanas A. LIIR, b. 2230, p. 40.

²⁹² Luchtanas A. LIIR, b. 1536, p. 37.

²⁹³ Vėlius G. Kernavės miesto... Daktaro disertacija, p. 86.

²⁹⁴ Vėlius G. Kernavės–Kriveikiškių kapinyne ir..., ten pat, p. 43.

²⁹⁵ Luchtanas A. LIIR, b. 1536, p. 53.

²⁹⁶ Vėlius G. Kernavės–Kriveikiškių kapinyne ir..., ten pat, p. 36.

²⁹⁷ Ten pat, p. 43.

²⁹⁸ Vaičiūnienė D. LIIR, b. 3304, p. 11–19.

²⁹⁹ Vėlius G. Kernavės–Kriveikiškių kapinyne ir..., ten pat, p. 38.

³⁰⁰ Ten pat, p. 43.

³⁰¹ Ten pat, p. 38.

Diržai bei austinės juostos plačiai naudotos vyrų ir moterų XIII–XIV a. Lietuvoje³⁰². G. Vėliaus teigimu, diržai aptariamojo laikotarpio Kernavėje buvo tik vyrų aprangos dalis³⁰³. Diržų sagtys, grandys, kniedės, liežuvėliai (32 pav.), apkalai rasti beveik visuose tirtuose Kernavės archeologijos paminkluose. Vyrauja geležinės, taip pat gana daug žalvarinių sagčių ir grandžių. Kernavės–Kriveikiškių kapinyne rasta geležinė sagtis su žalvariniu liežuvėliu³⁰⁴. Sagtys apvalios, ovalios (33 pav.), D raidės formos (34 pav.) ir kt.³⁰⁵ Tikriausiai dalis ne kapinyne randamų įvairaus dydžio sagčių ir grandžių buvo žirgo aprangos dalys.

Peilių makštys turėjo būti tvirtinamos prie diržų. Jos puoštos žalvarinėmis juostelėmis ir apkalėliais, sudarančiais vingiuotą augalinį ornamentą. Kovos peilio makštimis tyrinėjimų autorius laiko 21 cm ilgio odines makštis, rastas Žemutiniame mieste kauladirbio sodybos teritorijoje. Čia taip pat rastas makščių ruošinys³⁰⁶. Odinių makščių pėdsakai rasti prie kovos peilio, aptikto Kernavės–Kriveikiškių kapinyne kape Nr. 160³⁰⁷.

Kapšeliai pinigams buvo siuvami iš odos (gal būta ir neišlikusių kapšelių iš audinio). Odiniai kapšeliai yra stačiakampiai, viršutinėje dalyje suveržiami dirželiu, kuriuo tikriausiai buvo pririšami prie diržo. Kernavės–Kriveikiškių kapinyne rastas vienas odinis kapšelis, puoštas augaliniu ornamentu iš kniedėtų žalvarinių apkaustėlių. Kapšelio matmenys – 25 × 30 cm³⁰⁸. Kitame kape rasti geležiniais figūriniais apkalėliais puošto kapšelio likučiai³⁰⁹. Iš viso Kernavės–Kriveikiškių kapinyne aptiktos šešiolikos kapšelių, rastų vyrų ir moterų kapuose, liekanos, bei daug jų apkalų iš suardytų kapų³¹⁰. Vienas kapšelis be puošybos elementų rastas kauladirbio sodybos kieme Žemutiniame mieste³¹¹.

Odinė adatinė, puošta augaliniu ornamentu iš žalvarinių apkalėlių, taip

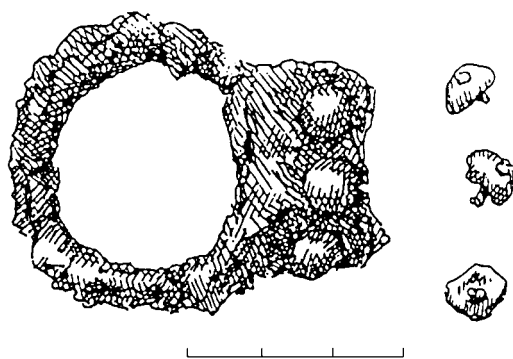

32 pav. Geležinė diržo grandis bei žalvarinės kniedės, rastos Kernavės–Kriveikiškių kapinyne kape Nr. 137

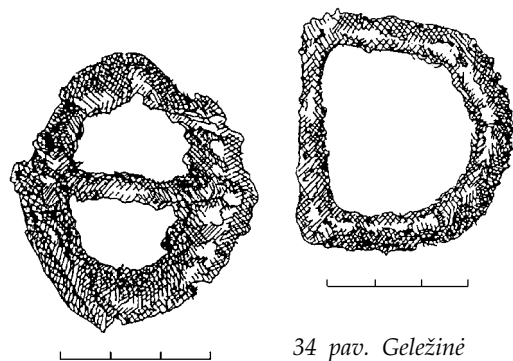

33 pav. Geležinė ovali sagtis, rasta Kernavės–Kriveikiškių kapinyne kape Nr. 137

34 pav. Geležinė D formos diržo sagtis, liežuvėlis neišliko, rasta Kernavės–Kriveikiškių kapinyne kape Nr. 11

³⁰² Volkaitė-Kulikauskienė R. *Senovės lietuvių drabužiai...*, p. 56–61, 100–104.

³⁰³ Vėlius G. Kernavės miesto... Daktaro disertacija, p. 95.

³⁰⁴ Vėlius G. Kernavės–Kriveikiškių kapinynas ir..., *ten pat*, p. 38.

³⁰⁵ *Ten pat*; Vėlius G. *LIIR*, b. 2648, p. 32–39.

³⁰⁶ Luchtanas A. *LIIR*, b. 1644, p. 45–46.

³⁰⁷ Vėlius G. Kernavės miesto... Daktaro disertacija, p. 93.

³⁰⁸ Vėlius G. *LIIR*, b. 2648, p. 37–38.

³⁰⁹ *Ten pat*, p. 39.

³¹⁰ Vėlius G. Kernavės miesto... Daktaro disertacija, p. 93.

³¹¹ Luchtanas A. *LIIR*, b. 1644, p. 45–46.

pat laikytina aprangos dalimi. Trapecijos formos adatinėje rasta viena adata. Adatinė aptikta Kernavės–Kriveikiškių kapinyno kape Nr. 24. Šioje adatinėje siaura žalvarine juostele išsiuvinėtas išpūdingas augalinis ornamentas³¹².

Aptarta tema yra labai plati dėl archeologinės medžiagos (visų pirma paušalų) gausos ir įvairovės, todėl reikalinga speciali išsami, visą sukauptą medžiagą apibendrinanti, studija, kuri leistų tiksliau rekonstruoti viduramžių kernaviškių nešioseną.

Mityba

Viduramžiais didžiąją dalį gyvulinės kilmės maisto teikdavo naminiai gyvuliai. Kernaviškiai valgė kiaulieną, stambiujų ir smulkiųjų raguočių mėsą, tikriausiai ir paukštieną. Taip pat ant kernaviškių stalo patekdavo šiek tiek laukinių žvėrių mėsos (elnienos, briedienos, šernienos). Sunku pasakyti, ar Kernavės gyventojai valgė bebrų, lokių mėsą. Žinoma, kad senovės Lietuvoje lokiai medžioti ne tik dėl kailių (meškenu), bet ir dėl taukų bei mėsos³¹³. Bebrų mėsą katalikams buvo leidžiama valgyti gavėnios metu. Ypač vertinta uodegos mėsa³¹⁴.

Paršelio griaučiai rasti Žemutiniame mieste kauladirbio sodybos gyvenamajame name³¹⁵. Taip pat buvo valgoma žuvis, kartais nepakankamai termiškai apdorota ar netgi žalia. Tai paliudija atsektas susirgimo difilobotrioze atvejais.

Kernaviškiai vertėsi drevine bitininkyste ir galėjo apsirūpinti medumi. Buvo auginami galvijai ir smulkieji raguočiai, tad kernaviškiai vartojo pieno produktus. Atlikus viename iš Mindaugo sosto piliakalnyje aptiktų puodų buvusių nuosėdų cheminę analizę, paaiškėjo, kad puode buvo laikoma grietinė arba grietinėle³¹⁶.

Duonai ir panašioms gaminiams kepti galėjo būti naudojami įvairių javų (rugių, miežių, avižų, grikių) miltai. Augintos ir kanapės. Šių augalų sėklose yra iki 30–35% aliejaus³¹⁷, taigi iš jų galėjo būti gaunami augaliniai riebalai maistui gaminti.

Maistui naudoti ir miško augalų vaisiai. Įvairiose miesto vietose randama lazdyno riešutų kevalų³¹⁸. Pilies kalno piliakalnyje aptikta obuolių sėklų, netolimame Maišiagalos piliakalnyje aptikta vyšnių kauliukų³¹⁹.

Deja, nieko negalime pasakyti apie gėrimų, taip pat ir alkoholinių, gamybą. Maišiagalos piliakalnyje rasti apynių likučiai³²⁰ liudija, kad Kernavės apylinkėse aptariamam laikotarpiu galėjo būti gaminamas alus. Šis gėrimas Lietuvoje žinomas nuo XI a.³²¹

Be abejo, maistui naudoti ir kiti ūkio bei gamtos produktai, kurių dar nepavyko atsekti iš archeologinių radinių.

Sočiausias metų laikas būdavo ruduo ir žiemos pradžia, kai, nuėmus derlių bei prisirinkus gamtos gėrybių, būdavo sukauptos naujos maisto atsargos. O sunkiausias metas žmonėms būdavo, aišku, pavasaris.

³¹² Vėlius G. Kernavės miesto... Daktaro disertacija, p. 90.

³¹³ *Tarybų Lietuvos enciklopedija*, Vilnius, 1986, t. 2, p. 654.

³¹⁴ Palionienė A. Bebras, *Tarybų Lietuvos enciklopedija*, Vilnius, 1985, t. 1, p. 228.

³¹⁵ Luchtanas A. *LIIR*, b. 1536, p. 28.

³¹⁶ A. Luchtano žodinė informacija.

³¹⁷ *Tarybų Lietuvos enciklopedija*, Vilnius, 1986, t. 2, p. 199.

³¹⁸ Luchtanas A. *LIIR*, b. 1280, p. 17; Luchtanas A. *LIIR*, b. 1318, p. 6.

³¹⁹ Zabiela G. *Lietuvos medinės...*, p. 135.

³²⁰ *Ten pat*.

³²¹ Milius V., Venskevičius J. Alus, *Tarybų Lietuvos enciklopedija*, Vilnius, 1985, t. 1, p. 54.

Sanitarinės higienos būklė

Sanitarinės higienos būklė, tiesiogiai veikusi gyventojų sveikatą, Kernavės mieste XIII–XIV a. buvo gana prasta. Tai būdinga daugeliui viduramžių miestų. Gatvėse, sodybų pastatuose, o neretai ir namuose buvo gana storas statybinių ir buitinių atliekų sluoksnis. Nė viena tirta sodyba neatrodė buvusi pakankamai švari. Šalia gyvenamųjų namų dažnai buvo įrengiamos ūkinės duobės – šiukšlynai. Tvarčiai stovėjo vos už kelių metrų nuo gyvenamųjų namų, gardeliai gyvuliams laikyti kartais buvo įrengiami netgi gyvenamosiose patalpose (pastatas Nr. 15 Žemutiniame mieste). Vasarą mieste buvo jaučiamas mėšlo kvapas, zujo daug musių. Daug musių lervų tyrinėjimų metu randama mėšlo sluoksniuose.

Ligų plitimą skatino tvarkingų išviečių nebuvimas (geriausiu atveju – trūkumas). Iki šiol Kernavėje aptikti tik vienos spėjamos išvietės, buvusios Žemutiniame mieste netoli pirties, pėdsakai³²². Tuštinamasi buvo patvoriuose, už pastatų. Tai liudija 1998 m. kasinėjimų Aukštutiniame mieste duomenys, kur žmogaus ekskrementų aptikta sodybos kieme, patvoryje. Atlikus ekskrementų koprologinę analizę, nustatyta, kad žmogus buvo užsikrėtęs žarnyno parazitais – išmatose rasta žuvinio kaspinoočio kiaušinėlių³²³.

Nėra aišku, kur kernaviškiai sėmė vandenį atsigerti ir maistui gaminti. Apie tai užsiminta straipsnio dalyje „Miestas XIII–XIV a.“ Ten pat pateikti pirties (pastato Nr. 2), stovėjusios Žemutiniame mieste, duomenys. Prausimasis pirtyse buvo viena svarbiausių individualios higienos priemonių.

Verslai

Šioje straipsnio dalyje apžvelgsime viduramžių kernaviškių verslus, jų specializaciją, žemdirbystės, gyvulininkystės, amatų, prekybos ir pagalbinių verslų vietą bendruomenių gyvenime. Kalbėdami apie amatus, išsamiau nenagrinėsime dirbinių gamybos procesų (tam skirtos specialios atskirų autorių studijos), bet daugiau dėmesio skirsime Kernavėje aptiktą gamybos įrankių ir dirbinių apžvalgai bei jų pritaikymo kasdieniame gyvenime aptarimui.

Plačiau apžvelgsime Kernavėje vykusią prekybinę veiklą ir importinius dirbinius, užėmusius svarbią vietą kernaviškių materialinėje kultūroje, ypač viduramžių laikotarpiu.

Žemdirbystė

Žemdirbystė ir su ja labai glaudžiai susijusia gyvulininkystė XIII–XIV a. vertėsi didelė dalis (ar net dauguma) Kernavės gyventojų, nors vis svarbesnę reikšmę įgijo amatai. Sodybose randamos tvartelių, žemės ūkio įrankių liekanos, tačiau akivaizdu, kad tvartų skaičius ir dydis toli gražu neprilygo dirbtuvių gausai, o žemdirbystės įrankių randama labai nedaug, lyginant su amatininkų įrankiais. Kol kas Kernavėje nėra tirta nė viena sodyba, kurią aiškiai būtų galima priskirti žemdirbiui, nesiverčiusiam jokiui amatu. Taigi tenka manyti, kad žemės ūkis didesnei daliai kernaviškių buvo pagalbinis, o ne pagrindinis pragyvenimo šaltinis. Didesnę dalį žemės ūkio produktų kernaviškiams tikriausiai tiekė aplinkinių kaimų gyventojai.

³²² Luchtanas A. *LIIR*, b. 1280, p. 35.

³²³ Vaičiūnienė D. Kernavės viršutinio..., p. 133–134.

Kad dirbamų laukų būta Pajautos slėnyje, kur tada buvo Žemutinis miestas, liudija palinologinių tyrimų duomenys. Žemutiniame mieste paimto mėginio analizė parodė, jog kviečių žiedadulkės sudarė 19,8%, rugių – 10,6%, avižių ir miežių – 7,5%, grikių – 2% bendro mėginyje rasto žiedadulkių kiekio. Be to, aptiktos pavienės lubinų, žirnių, kanapių ir vikių žiedadulkės. Bendra kultūrinių augalų žiedadulkių suma sudarė 40% viso žiedadulkių kiekio. Mažas piktžolių, visų pirma lakišių, žiedadulkių kiekis (5,8%) rodo, kad dirbami laukai buvo prižiūrimi, švarūs. Tyrimų autorės nuomone, daržų Pajautos slėnyje nebuvo arba jie užėmė labai nedidelį plotą³²⁴.

Taip pat buvo ištirti Mindaugo sosto piliakalnyje XIV a. antrosios pusės sluoksnyje rasti sudegę grūdai. Paaiškėjo, kad vienoje vietoje buvo saugomi įvairūs grūdai, kurių didesnę dalį sudarė miežiai, kiek mažiau būta avižių ir visiškai nedaug žieminių rugių grūdų. Be to, aptikta šiek

ties piktžolių (ruginės dirsės, vijoklinio rūgčio) sėklų. Tų pačių kultūrų grūdai buvo gana nevienodo dydžio. Kartu supilti ne vienu metu bręstančių javų grūdai rodo, kad tada nebuvo auginamas visų šių javų mišinys. Tyrimų autorės nuomone, tai atvejis, kai atsitiktinai saugykloje sumaišyti įvairių javų grūdai³²⁵.

Kernavėje buvo auginamos ir kanapės; tai liudija ne tik žiedadulkių analizė, bet ir mieste rasti storų kanapinių virvių gabalai³²⁶. Taigi kanapių pluoštas buvo naudotas virvėms vyti.

Žemės arimo įrankių Kernavėje rasti nepavyko. Aptikta tik viena medinio dirbinio detalė, kurią tyrimų autorius laiko arklo dalimi³²⁷. Aukuro kalno piliakalnyje bei sodybos kieme Aukštutiniame mieste rasti geležiniai Rytų Lietuvos tipo pjautuvai³²⁸. Nedidelis pjautuvo fragmentas (35 pav.) taip pat rastas Mindaugo sosto piliakalnyje³²⁹. Be to, Žemutiniame mieste aptiktas nulūžusiu galu geležinis dalgis (36 pav.). Jo ašmenų ilgis – 32 cm, plotis – iki 3,6 cm³³⁰. Dalgių fragmentai taip pat rasti Aukuro kalno piliakalnyje³³¹ bei Žemutiniame mieste³³². Manoma, kad jau XIII–XIV a. dalgiai buvo naudoti ne tik žolei, bet ir javams pjauti³³³.

Aukštutinio miesto vienos sodybos kieme rasti apanglėję grūdų, audinio ir virvių likučiai³³⁴. Akivaizdu, jog tai yra stovėjusių (veikiausiai pašiūrėje) grūdų maišų likučiai.

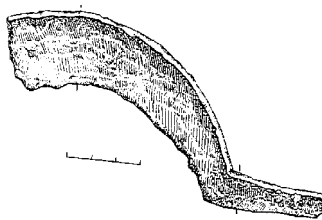

35 pav. Geležinio pjautuvo fragmentas, rastas Mindaugo sosto piliakalnyje

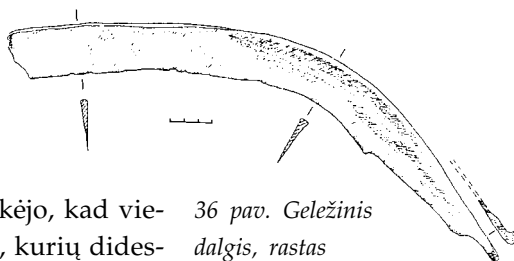

36 pav. Geležinis dalgis, rastas Žemutiniame mieste

³²⁴ Kondratienė O. Dviejų Kernavės pavyzdžių..., p. 1.

³²⁵ Kulikauskienė R., Kulikauskas P. Kernavės piliakalnio (vadinamo „Mindaugo sostu“) ir Kernavės pilkapių tyrinėjimai 1981 m. Ataskaita, LIIR, b. 975.

³²⁶ Luchtanas A. LIIR, b. 1280, p. 16; Vaičiūnienė D. LIIR, b. 3304, p. 17.

³²⁷ Karnatka G. LIIR, b. 2219, p. 25.

³²⁸ Luchtanas A. LIIR, b. 2032, p. 21; Vaičiūnienė D. LIIR, b. 3304, p. 17.

³²⁹ Kulikauskas P., Luchtanas A. LIIR, b. 700, p. 44.

³³⁰ Luchtanas A. LIIR, b. 1536, p. 11.

³³¹ Luchtanas A. LIIR, b. 2230, p. 41.

³³² Luchtanas A. LIIR, b. 1644, p. 43.

³³³ Volkaitė-Kulikauskienė R. Žemdirbystė, gyvulininkystė ir medžioklė (toliau – Volkaitė-Kulikauskienė R. Žemdirbystė, gyvulininkystė...), Lietuvos materialinė kultūra IX–XIII amžiuje, Vilnius, 1978, t. 1, p. 48–72.

³³⁴ Vaičiūnienė D. LIIR, b. 3304, p. 7.

Pajautos slėnyje, apardytame sluoksnyje šalia Neries upės, pavyko rasti rankinių sukamųjų girnų girnų apusę, pagamintą iš akmens. Jos skersmuo – 132 cm, storis – 9,7 cm. Centre yra stačiakampė 5 × 6 cm dydžio skylė³³⁵.

Gyvulininkystė

Aptariamuoju laikotarpiu gyvulininkystė Lietuvoje buvo neatskiriama nuo žemdirbystės ir net didele dalimi jos raidą veikiančia ūkio šaka. Kernaviškių gyvenime gyvulininkystė ir jos produktai visais laikais turėjo didelę reikšmę. Naminiai gyvuliai buvo svarbus maisto šaltinis – teikė mėsą ir pieną, taip pat vilną ir kailius drabužiams, odą apavui bei įvairiems dirbiniams. Iš naminių gyvulių kaulų bei ragų buvo gaminami kai kurie dirbiniai. Plėtojant žemdirbystę, arklių ir jaučių traukiamoji jėga įgavo vis didesnę reikšmę. Arkliai, be to, buvo itin svarbi susisiekimo priemonė, taip pat labai svarbūs karybos raidai. Įvairialaikėse Kernavės gyvenvietėse ir piliakalniuose aptikta daug gyvulių kaulų, tačiau jie dažniausiai labai sunykę, netinkami paleozoologinei analizei.

Naminius gyvulius augino didelė dalis viduramžių Kernavės gyventojų. Aptiktos kelių tvartų liekanos. Be to, mėšlo ir kraikui naudotų šiaudų sluoksnelių randama daugelyje miesto vietų. Amatininko kauladirbio sodybos kieme rastame mėšlo sluoksnyje buvo atsekti išspaude kiaulių ir stambiųjų raguočių kanopų pėdsakai³³⁶. Už sodybos tvoros gatvėje rasta galvijo kaukolė aplaužytais ragais³³⁷.

Naminių gyvulių kaulai gausiai randami Pajautos slėnyje ir piliakalniuose. 1989 m. buvo atlikti dalies Žemutiniame mieste surinktų kaulų tyrimai. Paaiškėjo, kad naminių gyvulių kaulai sudarė 96–97% viso kiekio. Atskirai buvo iširti XIII a.–XIV a. pirmosios pusės ir XIV a. antrosios pusės sluoksniuose rasti kaulai (pastarojo sluoksnio tyrimų rezultatus toliau žymėsime skliausteliuose). Paaiškėjo, kad stambiųjų raguočių kaulai sudarė 49,8% (45,1%), kiaulių – 27,4% (28,4%), smulkiųjų raguočių – 15,7% (16,7%), arklių – 7,1% (10,8%) viso kaulų kiekio. Be to, Žemutiniame mieste XIII a.–XIV a. pirmosios pusės sluoksnyje rasti vieno šuns, o XIV a. antrosios pusės sluoksnyje – vieno šuns ir vienos katės kaulai. Tyrimai parodė, kad arklių, šunų ir katės griaučiai nėra patyrę terminio apdoravimo³³⁸. O tuo metu Aukštutiniame mieste kiemo paviršiaus sluoksnyje ir virš jo susidariusiame sąnašiniame sluoksnyje, suplautame iš aukštesnių Aukštutinio miesto vietų, naminių gyvulių kaulai sudarė atitinkamai 93,87% ir 93,6% visų kaulų. Į šį skaičių taip pat įtraukti paukščių kaulai (atitinkamai 0,2% ir 2,4%), kurių tikslios priklausomybės naminiams arba laukiniams paukščiams nepavyko nustatyti. Pagal gyvulių rūšis galvijų kaulai sudarė atitinkamai 41,7% (36,0%), kiaulių kaulai 21,94% (25,6%), smulkiųjų raguočių kaulai 11,46% (6,4%), arklių kaulai 17,59% (20,8%), šunų kaulai 1,18% (2,4%) visų gyvulių kaulų. Būtina pastebėti, kad tarp kaulėms priskiriamų kaulų gali būti šernų kaulų³³⁹. Dar viena stambaus jauno šuns kaukolė aptikta kauladirbio sodybos kieme³⁴⁰. Manoma, kad šunų ir kačių auginimas buvo prabangos požymis³⁴¹.

Kol kas nėra tiksliai identifikuota naminių paukščių kaulų, tačiau paukš-

³³⁵ Luchtanas A. *LIIR*, b. 2956, p. 28.

³³⁶ Luchtanas A. *LIIR*, b. 1280, p. 13.

³³⁷ *Ten pat*, p. 10.

³³⁸ Danilčenko V., įdėtiniai lapai ataskaitoje: Luchtanas A. *LIIR*, b. 1644.

³³⁹ Vaičiūnienė D. *LIIR*, b. 3147, p. 36–40.

³⁴⁰ Luchtanas A. *LIIR*, b. 1318, p. 12.

³⁴¹ Zabiela G. *Lietuvos medinės...*, p. 155.

čiai turėjo būti auginami. Naminių paukščių kaulų yra rasta netolimų Maišiagalos, Nemenčinės, Aukštadvario piliakalnių aptariamojo laikotarpio sluoksniuose³⁴².

Žirgų naudojimas

Didelę reikšmę kasdieniame žmonių gyvenime turėjo arkliai. Jie, kaip ir jaučiai, buvo naudojami kaip traukiamoji jėga³⁴³. Dar svarbesni žirgai buvo susisiekimui ir karybai.

Kernavės viduramžių archeologijos paminkluose rasta žirgo aprangos dalių. Žemutiniame mieste (ūkinėje duobėje) aptiktas geležinis pentinas su devinspygyle žvaigždute, odiniu dirželiu ir sagtele³⁴⁴. Geležinis pentinas su sagtele, kabliuku ir žalvarine aštuonspygyle žvaigždute (37 pav.) rastas Mindaugo sosto piliakalnyje³⁴⁵. Dar vieno geležinio pentino likučiai rasti sodybos kieme Aukštutiniame mieste³⁴⁶. Žemutiniame mieste (kauladirbio sodyboje) rasta raginių balnų apkalų, jų fragmentų bei ruošinių³⁴⁷. Aukuro kalno piliakalnyje aptiktos geležinės grandys, tyrinėjimų autorius laikomos žirgo aprangos dalimi³⁴⁸, o to paties piliakalnio papėdėje – geležinė balno paspręstės sagtis³⁴⁹.

Geležinių pasagų dalys rastos Pilies kalno piliakalnyje³⁵⁰ bei Pajautos slėnyje³⁵¹. Tačiau abi pasagos aptiktos permaišytuose viršutiniuose sluoksniuose, tad gali būti, kad jos yra vėlyvesnės nei XIV a.

Gali būti, kad arkliena vis dėlto buvo naudojama maistui, nors paleozoologiniai Mindaugo sosto piliakalnyje rastų kaulų tyrimai parodė, jog arklių kaulai nėra patyrę terminio apdoravimo. Sodybos kieme Aukštutiniame mieste tarp rastų kaulų arklių kaulai sudarė apie penktadalį visų kaulų³⁵². Tokia arklių kaulų gausa tarp buitinių atliekų nepaiškinama niekuo kitu, kaip arklienos naudojimu maistui. Šios sodybos kiemo pakraštyje, eroduojančioje griovoje aptikta arklio kaukolė³⁵³. Galbūt tai sodybos kieme išmėsinto arklio galvos, išmestos į už tvoros buvusį griovį, likučiai?

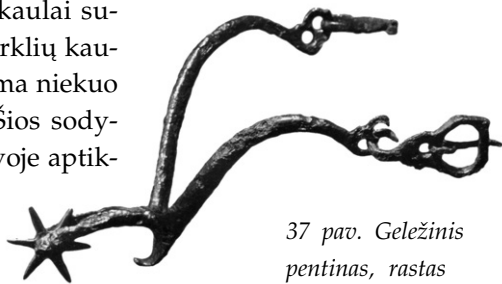

37 pav. Geležinis pentinas, rastas Mindaugo sosto piliakalnyje XIII–XIV a. sluoksnyje

Medžioklė, žvejyba, bitininkystė

Medžioklė pajvairindavo kernaiviškių mitybos racioną, leisdavo apsirūpinti kailiais. Kaulus ir ragus dirbinių gamyboje naudojo amatininkai kauladirbiai.

Žvejyba ir drevinė bitininkystė taip pat papildydavo kernaviškių racioną, o bitininkystė, be to, leido apsirūpinti vašku, reikalingu prekybai ir auksakalių darbui.

Medžioklė tikriausiai buvo daugiau diduomenės nei eilinių Kernavės

³⁴² Volkaitė-Kulikauskienė R. Žemdirbystė, gyvulininkystė..., p. 68.

³⁴³ *Ten pat*, p. 67.

³⁴⁴ Luchtanas A. *LIIR*, b. 1280, p. 55.

³⁴⁵ Kulikauskas P., Luchtanas A. *LIIR*, b. 700, p. 45.

³⁴⁶ Vaičiūnienė D. *LIIR*, b. 3147, p. 36–40.

³⁴⁷ Luchtanas A. *LIIR*, b. 1644, p. 24–34.

³⁴⁸ Luchtanas A. *LIIR*, b. 2032, p. 20.

³⁴⁹ Luchtanas A. *LIIR*, b. 1232, p. 18.

³⁵⁰ Kulikauskienė R. *LIIR*, b. 1097, p. 32.

³⁵¹ Luchtanas A. *LIIR*, b. 1318, p. 52.

³⁵² Vaičiūnienė D. *LIIR*, b. 3147, p. 36–40.

³⁵³ *Ten pat*, p. 1.

gyventojų užsiėmimas. Šią prielaidą galėtų patikrinti kaulų, rastų Aukuro kalno piliakalnyje ir Žemutiniame mieste, tyrimo rezultatų palyginimas, tačiau kol kas ištirta tik dalis antrajame objekte surinktos osteologinės medžiagos. Paaiškėjo, kad XIII–XIV a. sluoksniuose aptikti 3 taurų (?), 8 briedžių, 21 elnio, 10 šernų, 4 vilkų, 2 bebrų ir 1 lokio kaulai. XIII a.–XIV a. pirmosios pusės sluoksnyje laukinių žvėrių kaulai sudarė 3,3%, o XIV a. antrosios pusės sluoksnyje – 2,5% visų kaulų³⁵⁴. Taurų kaulus sunku atskirti nuo naminių stambųjų raguočių kaulų. Tyrimų autorė nepateikė duomenų apie terminio apdorojimo pėdsakus žvėrių kauluose. Tuo tarpu atlikus sodybos kieme Aukštutiniame mieste bei virš jo susidariusiame sąnašiniame sluoksnyje aptiktų kaulų analizę, nustatyta, kad laukinių žvėrių kaulai sudarė atitinkamai 5,93% ir 7,2% visų kaulų. Briedžių kaulai sudarė atitinkamai 0,99% ir 0,0%, taurų kaulai 2,57% ir 4,8%, elnių kaulai 0,59% ir 1,6%, šernų kaulai 1,58% ir 0,8%, lokių kaulai 0,2% ir 0,0% visų kaulų³⁵⁵.

Netoli Kernavės esančiame Maišiagalos piliakalnyje XIII a.–XIV a. pirmosios pusės sluoksnyje laukinių žvėrių kaulų beveik nerasta, o tuo tarpu taip pat netolimame Bradeliškių piliakalnyje to paties laikotarpio sluoksnyje jie sudaro didesnę dalį viso kaulų kiekio. Spėjama, kad Maišiagalos pilies valdytojas rengė pramogines medžiokles Bradeliškių pilies apylinkėse ir čia šventė medžioklės pabaigtuves³⁵⁶. Savo ruožtu galima spėti, kad į medžioklės atžvilgiu produktyvius Bradeliškių apylinkių miškus (čia, skirtingai nei Kernavės apylinkėse, iki šiol auga daug ažuolynų ir mišriųjų miškų, kuriuose visada gausiau nei pušynuose žvėrių) atvykdavo medžioti ir Kernavės valdytojai.

Apie medžioklės būdus nedaug ką tegalime pasakyti. Tikriausiai medžioklėse buvo pasitelkiami varovai, šunys, naudojami lankai ir strėlės. Galbūt statytos ir kilpos.

Žvejyba taip pat praturtindavo viduramžių kernaviškių stalą. Buvo žvejojama Neryje, jos intakuose, turbūt ir iki šiol žuvingumu garsėjančiame Pragarinės ežere į šiaurę nuo Kernavės. Mieste rasta stambių žuvų kaulų, kurie dar nėra tirti. Įvairiose miesto vietose taip pat rasti geležiniai ir žalvariniai dvišakiai bei vienišakiai kabliukai (4 vnt.) (38 pav.) su užbarzdomis ir be jų³⁵⁷. Kabliukai dideli, 3–5 cm aukščio, tad ir žvejojamos žuvis buvo nemenkos.

Plūdėms gaminti naudota pušies žievė. Plūdės buvo aukštos, trapecijos formos su skylute gale arba centre³⁵⁸. Taip pat rastos spėjamos plūdės iš beržo tošies³⁵⁹. Naudoti ir geležiniai žeberklai.



38 pav. Žalvarinis žvejybos kabliukas, rastas Žemutiniame mieste

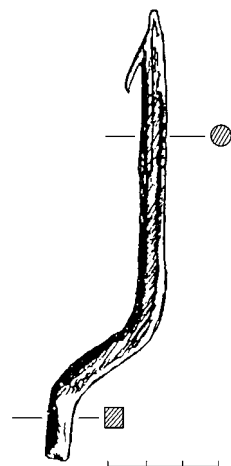

39 pav. Geležinis žeberklo dantis, rastas Neries pakrantėje

³⁵⁴ Danilčenko V., idėtiniai lapai ataskaitoje: Luchtanas A. *LIIR*, b. 1644.

³⁵⁵ Vaičiūnienė D. *LIIR*, b. 3147, p. 36–40.

³⁵⁶ Volkaitė-Kulikauskienė R. *Žemdirbystė, gyvulininkystė...*, p. 69.

³⁵⁷ Karnatka G. *LIIR*, b. 2219, p. 25; Luchtanas A. *LIIR*, b. 1202, p. 31; Luchtanas A. *LIIR*, b. 1280, p. 19; Luchtanas A. *LIIR*, b. 1318, p. 60; Vaičiūnienė D. *LIIR*, b. 3304, p. 12.

³⁵⁸ Karnatka G. *LIIR*, b. 2219, p. 24; Luchtanas A. *LIIR*, b. 1280, p. 51–52; Luchtanas A. *LIIR*, b. 1536, p. 81, 90; Vaičiūnienė D. *LIIR*, b. 3304, p. 12.

³⁵⁹ Luchtanas A. *LIIR*, b. 1318, p. 52.

Pietinėje Žemutinio miesto dalyje prie Neries rastas geležinio žeberklo dantis (39 pav.) su atsikišusia užbarzda, pagamintas iš keturkampio 0,8 cm storio geležinio strypo. Ilgis – 12,7 cm³⁶⁰.

Didesnio masto žvejybai naudoti tinklai. Du moliniai gerai išdegti kiaušinio formos tinklo pasvarai (ilgis – apie 6,3 cm, skersmuo – iki 3,3 cm) rasti Mindaugo sosto piliakalnyje³⁶¹.

Drevinė bitininkystė buvo gana svarbus kai kurių gyventojų verslas. Kernaviškiai pirkliai vašką gabendavo į Rygą. Žemutiniame mieste kauladirbio sodybos kieme rasta lentelė-suoliukas su išpjovomis galuose, naudota dreves kopinėjusių bitininkų³⁶². Netoliese aptiktas medinis *geinys* – specialus kablys, bitininko naudojamas lipant į medį³⁶³. Tikriausiai kauladirbis arba jo šeimos narys papildomai vertėsi drevine bitininkyste.

Drabužių gamyba

Drabužių (ir avalynės) gamyba buvo vienas svarbiausių darbų, kurį dažniausiai atlikdavo moterys. Meistrai vyrai tikriausiai dirbdavo darbus, susijusius su metalinių detalių pritaikymu aprangai (pvz., gamindavo odinius diržus su metalinėmis sagtimis ir apkaustais). Drabužių gamybos įrankiai arba jų fragmentai sudaro didelę, o kartais ir pagrindinę radinių dalį įvairialaikiuose Kernavės archeologijos paminkluose. Tai liudija, kad drabužiai buvo gaminami kiekvienoje šeimoje.

Drabužių gamyba kaip atskiras amatas XIII–XIV a. buvo dar tik bepradedantis plėstis. Atskiri amatininkai ir amatininkės tikriausiai jau gamino drabužius diduomenei ir galbūt kariaunos vyrams, tuo tarpu daugelyje eilinių šeimų drabužius gamindavo jų moterys. Visose tirtose miesto sodybose bei piliakalniuose gausiai randami su drabužių gamyba susiję įrankiai bei jų fragmentai leidžia teigti, kad bent jau verpiama buvo kiekvienuose namuose. Kai kurie tyrinėtojai mano, kad verpdavo visų šeimų moterys, nepaisant turtinių skirtumų, esą verpimas buvo ne tik gyvenimo būtinybė, bet ir garbės reikalas. Turtingesnių šeimų moterys tiesiog galėjo turėti brangesnius, geresnius įrankius (pvz., šiferinius verpstukus), o eilinių šeimų moterys naudojo paprastesnius įrankius³⁶⁴.

Verpstukų Kernavėje randama daug ir įvairių. Vyrauja moliniai žemo cilindro formos (40 pav.) bei dvigubo nupjauto kūgio formos (41 pav.) verpstukai. Abiejų tipų verpstukai randami viena-laikiuose sluoksniuose³⁶⁵. Žemo cilindro

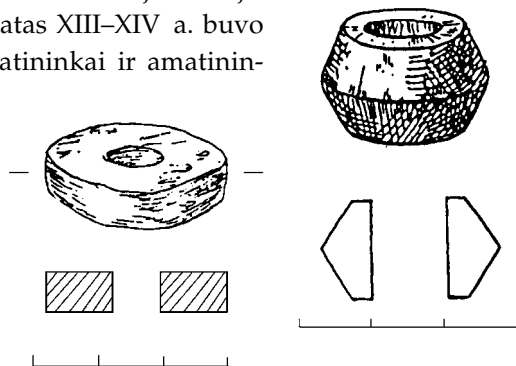

40 pav. Molinis žemo cilindro formos verpstukas, rastas Aukuro kalno piliakalnyje

41 pav. Molinis dvigubo nupjauto kūgio formos verpstukas, rastas Aukuro kalno piliakalnyje

³⁶⁰ Luchtanas A. *LIIR*, b. 1202, p. 31.

³⁶¹ Kulikauskas P., Luchtanas A. *LIIR*, b. 700, p. 47; Kulikauskienė R. *LIIR*, b. 789, p. 39.

³⁶² Luchtanas A. *LIIR*, b. 1318, p. 90.

³⁶³ *Ten pat*, p. 45.

³⁶⁴ Volkaitė-Kulikauskienė R. *Senovės lietuvių drabužiai...*, p. 82.

³⁶⁵ Kulikauskienė R. *LIIR*, b. 789, p. 39; Luchtanas A. *LIIR*, b. 1318, p. 47–51; Luchtanas A. *LIIR*, b. 2032, p. 21–33.

formos ir dvigubo nupjauto kūgio formos verpstukų randama daugmaž po lygiai. Antroji pagal gausą grupė – verpstukai iš kalkakmenio (42 pav.), savo forma atkartojantys abiejų tipų molinius verpstukus³⁶⁶. Trečioji grupė – žemo cilindro formos raginiai verpstukai³⁶⁷. Ketvirtoji grupė – Žemutiniame mieste rasti du švininiai žemo cilindro formos verpstukai³⁶⁸. Penktoji grupė – iš Senosios Rusios žemių į Kernavę patekę šiferiniai verpstukai (43 pav.), kurių du rasti Aukuro kalno piliakalnyje³⁶⁹, dar du – Kernavės–Kriveikiškių kapinyne³⁷⁰.

Įvairiose miesto vietose randami 11–27 cm ilgio mediniai *verpstukų koteliai*³⁷¹. Kauladirbio sodybos kieme Žemutiniame mieste aptikta medinė irklo formos *verpstė* su įpjautu svastikos ženklu³⁷². Ten pat rastas (44 pav.) kaulinis juostų audimo įrankis. Aiškesnių audimo staklių liekanų kol kas nepavyko rasti, tačiau šios staklės XIII–XIV a. Kernavėje, be abejo, buvo naudojamos.

Drabužiams ir kitiems dirbiniams (pvz., tošiniams indams) gaminti naudotos žalvarinės (45 pav.) ir kaulinės (46 pav.) adatos bei kauliniai adikliai. Keletas žalvarinių 4–5 cm ilgio adatų rasta Žemutiniame mieste, Aukuro kalno piliakalnyje, Kernavės–Kriveikiškių kapinyne³⁷³; panašaus dydžio kaulinė adata su ašele aptikta Žemutiniame mieste³⁷⁴.

Drabužiams ir kitiems dirbiniams gaminti naudotos ir įvairaus ilgio (iki 11 cm) geležinės ylos (47 pav.), gausiai randamos mieste ir piliakalniuose. Ylų įkotelės dažniausiai suplotos, keturkampės.

Odos apdirbimas. Avalynės ir aksesuarų gamybai naudota oda. Iki šiol mieste nepavyko aptikti specializuotos odininko dirbtuvės. Daugiau ar mažiau odos atraižų aptikta beveik visuose tirtuose plotuose. Riebalams nuo odos gramdyti skirtas kaulinis peilis, aptiktas Aukuro kal-

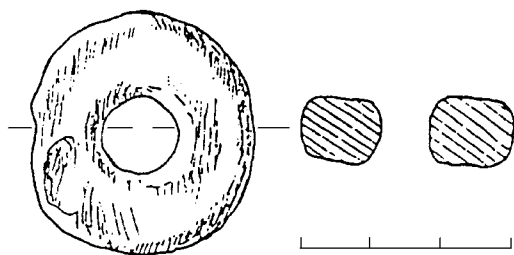

42 pav. Kalkakmeninis žemo cilindro formos verpstukas, rastas Žemutiniame mieste

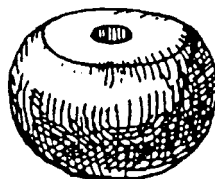

43 pav. Šiferinis verpstukas, rastas Aukuro kalno piliakalnyje

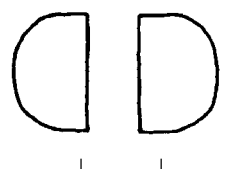

44 pav. Kaulinis audimo įrankis (dešinėje), rastas Žemutiniame mieste

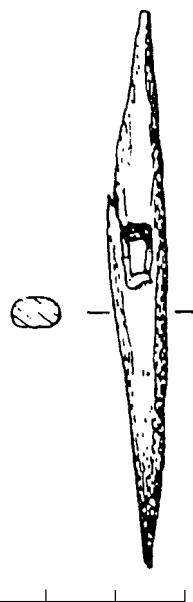

³⁶⁶ Kulikauskienė R. *LIIR*, b. 789, p. 37; Luchtanas A. *LIIR*, b. 1318, p. 56; Luchtanas A. *LIIR*, b. 1536, p. 5, 43; Luchtanas A. *LIIR*, b. 1644, p. 54.

³⁶⁷ Luchtanas A. *LIIR*, b. 1318, p. 51; Luchtanas A. *LIIR*, b. 1536, p. 4; Luchtanas A. *LIIR*, b. 2230, p. 25, 34.

³⁶⁸ Luchtanas A. *LIIR*, b. 2498, p. 21.

³⁶⁹ Luchtanas A. *LIIR*, b. 2032, p. 10; Luchtanas A. *LIIR*, b. 2230, p. 4.

³⁷⁰ Vėlius G. Kernavės–Kriveikiškių kapinynas ir ..., *ten pat*, p. 45; Vėlius G. *LIIR*, b. 3154, p. 41.

³⁷¹ Luchtanas A. *LIIR*, b. 1280, p. 54; Luchtanas A. *LIIR*, b. 1644, p. 44–45.

³⁷² Luchtanas A. *LIIR*, b. 1280, p. 54.

³⁷³ *Ten pat*, p. 53; Luchtanas A. *LIIR*, b. 1644, p. 25; Vėlius G. Kernavės–Kriveikiškių kapinynas ir ..., *ten pat*, p. 45.

³⁷⁴ Luchtanas A. *LIIR*, b. 1644, p. 24–39.

no piliakalnyje (V a. vid.–XII a. sluoksnyje)³⁷⁵. Specializuotą odos apdirbėjo ir batšiuvio dirbtuvę tikimasi rasti tiriamojoje sodyboje Aukštutiniame mieste. Čia jau rasta kur kas daugiau nei kitose miesto vietose odos atraizų ir odinės avalynės fragmentų, dalis kurių yra taisyti, loptyti. Rasti ir visų trijų Kernavės mieste aptinkamų avalynės tipų pavyzdžiai – naginės, auliukiniai batai (kurpės) ir pusauliniai batai. Veikiausiai šios sodybos šeimininkas pagal užsakymus siuvo ir taisė miesto ir aplinkinių kaimų gyventojų avalynę³⁷⁶. Viduramžių Kernavėje taip pat buvo gaminami ir kiti odiniai dirbiniai – diržai, kapšeliai, peilių makštys ir kt.

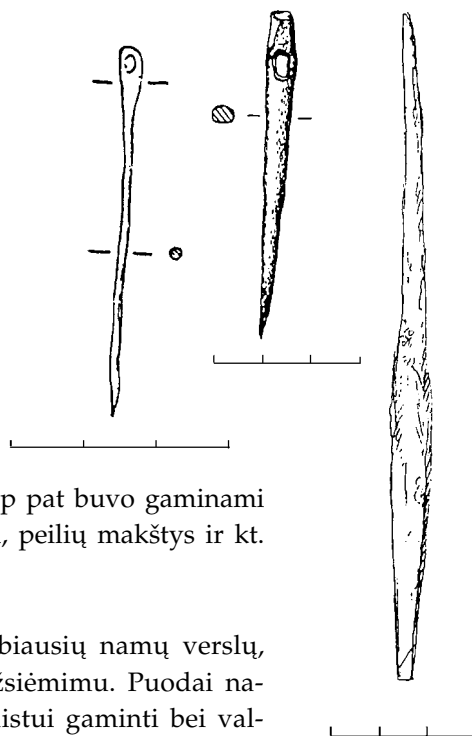

45 pav. Žalvarinė adata, rasta Žemutiniame mieste

46 pav. Kaulinė adata, rasta Žemutiniame mieste

47 pav. Geležinė yla, rasta Aukuro kalno piliakalnyje

Puodininkystė

Keramikos gamyba – vienas svarbiausių namų verslų, XIII–XIV a. tapęs atskirų amatininkų užsiėmimu. Puodai namų ūkyje naudoti atsargoms laikyti, maistui gaminti bei valgyti. Puodų gamintojai tikriausiai taip pat gamino ir molinius verpstukus. Tuo tarpu auksakalių naudotus molinius tiglius, samtelius bei vienkartinės liejimo formas tikriausiai gaminosi patys auksakaliai.

Buitinės keramikos šukės sudaro didžiąją dalį viduramžių mieste bei piliakalniuose aptinkamų radinių kiekio. Abiejuose objektuose randama keramika niekuo nesiskiria, tik piliakalniuose aptikta daugiau importinės keramikos fragmentų. Šio straipsnio apimtis neleidžia plačiau aptarti viduramžių kernaviškių kasdienėje buityje naudotos keramikos raidos, tad pasistengsime atsekti bent pagrindines tendencijas.

Didžiąją randamos keramikos dalį sudaro žiestos bei (retai) apžiestos keramikos šukės, o lipdytinė keramika, preliminariais duomenimis, sudaro tik apie dešimtadalį aptiktos keramikos kiekio. Stratigrafiškai išskirti didesnę šio tipo keramikos gausą kuriame nors sluoksnyje nepavyko. Geriausiai išlikęs molinis lipdytinis puodelis (48 pav.) rastas kauladirbio sodybos gyvenamajame name (pastatas Nr. 10 Žemutiniame mieste) XIII a.–XIV a. pirmosios pusės sluoksnyje. Apie 200 ml talpos puodelio paviršius buvo juodas. Kaklelis truputį atlenktas į išorę. Puodelis stovėjo šalia medinio kibiro³⁷⁷.

Toje pačioje sodyboje XIV a. antrosios pusės sluoksnyje rastas nedidelis žiestas puodelis. Jo aukštis – 8,5 cm,

³⁷⁵ Luchtanas A. *LIIR*, b. 2032, p. 30.

³⁷⁶ Vaičiūnienė D., Grigonienė D. XIII a. pab.–XIV a. kernaviškių..., p. 9–11.

³⁷⁷ Luchtanas A. *LIIR*, b. 1536, p. 23.

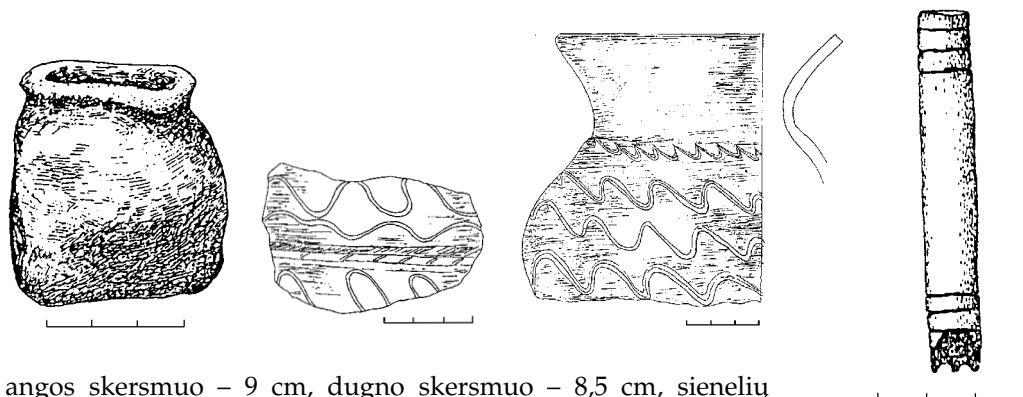

angos skersmuo – 9 cm, dugno skersmuo – 8,5 cm, sienelių storis – 0,8 cm, peteliai šiek tiek pūsti³⁷⁸. Randama ir lipdytų apžiestų puodų fragmentų³⁷⁹.

XIII a.–XIV a. pirmosios pusės ir XIV a. antrosios pusės aptinkama žiesta keramika mažai kuo skiriasi. Ankstyvesni puodai kiek storesnėmis sienelėmis, jų gamybai naudoto molio masėje esančios granito priemaišos stambesnės, puošyba ne tokia įvairi kaip XIV a. antrosios pusės puodų. Sprendžiant pagal išlikusių kaklelių fragmentų skaičių, puodų tiesiais ir riestais kakleliais abiejuose sluoksniuose yra daugmaž po pusę. Puodų kaklelių briaunos dažniausiai buvo užapvalintos, rečiau plokščios arba įdubusios. Puodai dažniausiai pilkšvos, pilkai juodos, pilkai rusvos spalvos, iš išorės dažnai aprūkę. Vyraujanti forma – puodai pūstais šonais, labiau profiliuota viršutine dalimi, tiesiu arba riestu kakleliu. Dažniausiai pasitaikantis puodų sienelių storis – 0,8–0,9 cm, dugno storis – apie 1 cm, dugno skersmuo – 12–13 cm, angos skersmuo – 17–18 cm. Puodai (ypač peteliai) buvo puošiami įvairiais ornamentais bei jų deriniais (49, 50 pav.): vienguba, dviguba, triguba persipinančia arba nepersipinančia, riesta arba retai laužta bangele, duobučių eilėmis, lygiagrečiomis juostomis, įkartomis ir pan. Žemutiniame mieste rasto puodo sienelės dalis buvo puošta bangele, dviem eilėm duobučių, voleliu ir dar viena bangele³⁸⁰. Kauladirbio sodyboje aptiktas raginis keramikos ornamentavimo įrankis (51 pav.) su trimis danteliais linijiniam ornamentui puodų sienelėse išgauti. Įrankis nebuvo naudotas, nes sulūžo nebaigtas gaminti³⁸¹. Dalis puodų turėjo dangtelių, nes randama puodų kaklelių fragmentų su vidinėje pusėje esančiais laipteliais dangčiumi prilaikyti. Tokių puodų kakleliai paprastai yra žemi³⁸². Deja, iki šiol keramikinių dangtelių arba identifikuotų jų šukių nėra rasta, tačiau aptikta medinių dangtelių.

Buitėje buvo naudojami ne tik įvairaus dydžio puodai, bet ir dubenėliai. Vieno jų fragmentas rastas Mindaugo

48 pav. Lipdytinis puodelis, rastas Žemutiniame mieste kauladirbio sodybos gyvenamajame name (pastate Nr. 10)

49 pav. Žiesto puodo sienelės dalis, ornamentuota bangelėmis ir voleliu, rasta Žemutiniame mieste

50 pav. Žiesto puodo dalis ir kaklelio profilis, rasti Žemutiniame mieste

51 pav. Raginis keramikos ornamentavimo įrankis, rastas Žemutiniame mieste

³⁷⁸ Luchtanas A. *LIIR*, b. 1280, p. 59.

³⁷⁹ Luchtanas A. *LIIR*, b. 1644, p. 50.

³⁸⁰ Luchtanas A. *LIIR*, b. 1280, p. 68.

³⁸¹ Luchtanas A. *LIIR*, b. 1644, p. 17.

³⁸² Luchtanas A. *LIIR*, b. 1280, p. 49–74.

sosto piliakalnio pylime³⁸³. Tikriausiai vietos puodžiai gamino ir molines lėkštes, tačiau kol kas pavyko rasti tik vieną importinės glazūruotos balto molio masės lėkštės šukę Žemutiniame mieste³⁸⁴.

Žemutiniame mieste rasti ir trys puodų dugnų fragmentai su išpaustais puodžių ženklais: kryžiumi, svastika³⁸⁵, penkialape rozete bei nenustatytos formos ženklų³⁸⁶.

Aukuro kalno piliakalnyje aptikta gotikinių proporcijų (28 × 12,5 × 8 cm) molinė plyta bei keli kitos plytos fragmentai³⁸⁷. Tikriausiai šios plytos yra atvežtiniai pavyzdžiai arba eksperimentiniai vietos meistrų dirbiniai.

Iki šiol Kernavėje nepavyko aptikti viduramžių puodžiaus dirbtuvės, žiedžio rato, puodų degimo krosnies arba kokio nors kito su puodininkyste susijusio objekto.

Kalvystė

Kernavėje juodoji metalurgija žinoma nuo seno. Žaliavos nereikėjo toli ieškoti – pelkių (limonitinės) geležies rūdos klodai slūgso pelkėtose Pajautos slėnio vietose. Be abejo, senovės kernaviškiai ne tik gamino geležinius dirbinius, bet ir apsirūpindavo geležies žaliava.

Lietuvoje geležis iš vietinės pelkių rūdos buvo pradėta išgauti VII–V a. pr. Kr. Didesniu mastu geležį baltai pradėjo naudoti nuo Kristaus gimimo. Pelkių rūda būdavo kasama žemesnėse vietose, išgriebiama iš balų, raistų, matyt, vasarą perplaunant sodrinama, džiovinama, smulkinama, o žiemą iš jos gaunama geležis. Gamybos procesui būtinai reikėjo medžio anglių³⁸⁸.

Kernavėje viduramžių geležies lydimo krosnelių nėra rasta. Jų pėdsakų tikriausiai reikėtų ieškoti ketvirtojoje antsalpinėje Neries terasoje. Manoma, kad dažnai geležies lydymo lauko krosnys buvo įrengiamos pakilesnėse vietose, kalvų šlaituose arba viršūnėse, kur buvo galima panaudoti natūralią oro trauką³⁸⁹. Be to, lydyti geležį pačiame mieste arba šalia jo buvo nepatogu (daug dūmų) ir nesaugu (galėjo kilti gaisras). Tikriausiai ir kalves buvo stengiamasi įrengti atokiau nuo kitų pastatų. Žemutiniame mieste kol kas nėra tirtas nė vienas pastatas, kurį galima būtų laikyti kalve.

Kalviui priklausė 1995 m. pradėta tirti sodyba Žemutiniame mieste, kurios kieme rasta gargažių, pavienių geležies gabalėlių, kričių³⁹⁰. Sodybos tyrimai nėra baigti. Tikriausiai joje pavyks rasti kalvės liekanų.

Šiek tiek geležies gabalėlių bei gargažių rasta Pilies kalno piliakalnyje³⁹¹ bei Mindaugo sosto piliakalnyje³⁹². Manoma, kad kalvės dėl gaisrų pavojaus visada stovėdavo atokiau nuo gyvenviečių ir piliakalnių, tad juodosios metalurgijos atliekos piliakalniuose yra arba atsitiktinės, arba rodo buvus trumpalaikius kalvystės darbus pilių apgulčių metu³⁹³.

Kernavėje rasti geležiniai dirbiniai technologiniu atžvilgiu nėra tyrinėti. Nustatyta, kad aptariamojo laikotarpio geležinių dirbinių gamybos technologijos Lietuvoje buvo gana įvairios. Netgi peilių ir žirklių geležtės buvo ka-

³⁸³ Kulikauskas P., Luchtanas A. *LIIR*, b. 700, p. 84.

³⁸⁴ Luchtanas A. *LIIR*, b. 1536, p. 10.

³⁸⁵ Luchtanas A. *LIIR*, b. 1644, p. 47.

³⁸⁶ Luchtanas A. *LIIR*, b. 1280, p. 61, 63.

³⁸⁷ Luchtanas A. *LIIR*, b. 2032, p. 5.

³⁸⁸ Malinauskas Z., Linčius A. Pelkių (limonitinė) geležies rūda Lietuvoje, *Lietuvos archeologija*, Vilnius, 1999, t. 18, p. 114.

³⁸⁹ *Ten pat*, p. 115.

³⁹⁰ Luchtanas A. *LIIR*, b. 2498, p. 16.

³⁹¹ Kulikauskienė R. *LIIR*, b. 1097, p. 5–9.

³⁹² Kulikauskienė R. *LIIR*, b. 992, p. 31–38.

³⁹³ Zabiela G. *Lietuvos medinės...*, p. 144.

lamos skirtingai³⁹⁴. Reikia manyti, kad tokio stambaus prekybinio ir gamybinio centro, koks XIII–XIV a. buvo Kernavė, kalviai buvo įvaldę daugelį to meto juodosios metalurgijos technologijų.

Kernavėje randama daug įvairių geležinių dirbinių. Kalviai gamino buitines daiktus (peilius, geležinius skiltuvus, skustuvus), diržų sagtis ir grandis, ylas, adatas, žirkles, ginklus ir kitus dirbinius. Tikriausiai vietoje gaminti ir specialūs amatininkų įrankiai – kaulo bei rago grėžimo ir ornamentavimo grąžtai, kaltai, medžio nužievinimo įrankiai ir kt. Atskirti vietoje gamintus ir įvežtinius dirbinius galbūt pavyktų atlikus cheminę metalų analizę. Be anksčiau minėtų dirbinių, randama nemažai geležinių įvairaus dydžio ir formos apkalų, vinių, kilpų ir kitų statybinių detalių. Taigi kalvių produkcija buvo plačiai naudojama kernaviškių kasdieniame gyvenime.

Spynų gamyba buvo specifinė, didelio profesionalumo reikalaujanti kalvystės šaka. Kernavėje rasta daug cilindrinė spynų bei jų raktų. Spynų korpusai gaminti iš geležies–vario–geležies sluoksnių, kaip ir Vilniaus Žemutinėje pilyje rastų spynų³⁹⁵. Tikriausiai spynas gaminęs ir taisęs amatininkas gyveno Žemutinio miesto pietinėje dalyje, netoli Neries. Kultūrinis sluoksnis čia smarkiai suardytas, tačiau pavyko rasti aštuonių cilindrinė spynų lobį. Aplinkiniame plote aptikta daug atskirų spynų mechanizmų bei jų nuolaužų³⁹⁶.

Auksakalystė

Auksakalių produkcija paklausą turėjo visada. Auksakalystės reikšmė Kernavėje tolydžio augo, išsiskiriant turtingesniems bendruomenės nariams, vėliau feodaliniam elitui ir didėjant jų galimybėms įsigyti technologiškai vis sudėtingesnius ir brangesnius papuošalus. Papuošalai ir jų fragmentai – dažniausiai (greta buitinių daiktų) Kernavėje aptinkami radiniai. Taigi auksakalystė buvo paklausus verslas.

Aptariamuoju laikotarpiu auksakalystė Lietuvoje buvo labai išplėtotą. Spalvotųjų metalų apdirbimo technika mūsų krašte buvo analogiška kaimyniniuose kraštuose naudotai technikai³⁹⁷. Kernavės auksakaliai, be abejo, buvo įvaldę daugelį technologijų. Šio darbo apimtis neleidžia jų išsamiau nagrinėti, juolab kad reikalingi specialūs fizikiniai ir cheminiai tyrimai. Be to, gana sunku arba netgi neįmanoma atskirti kai kuriuos iš Senosios Rusios įvežtus bei vietinės kilmės dirbinius. Vietiniai meistrai, be abejo, perėmė dalį auksakalystės technologijų ir dirbinių puošybos madų iš rytinių kaimynų. Taip pat labai tikėtina, kad Kernavėje gyveno bent keletas auksakalių slavų, kurie atlikdavo sudėtingiausius užsakymus bei perdavė savo patirtį vietiniams meistrams. Tiesa, šiai prielaidai kol kas trūksta įrodymų – nerasta nė vienos auksakalio dirbtuvės, kurioje būtų aptikta sudėtinga, baltų auksakaliams nežinoma technologija pagamintų dirbinių ruošinių.

Auksakalių dirbtuvių vietose randama daug tipiška baltiškų ir importinių dirbinių nuolaužų, skirtų perlydimui. Iki šiol Kernavėje tirta viena amatininko auksakalio sodyba Žemutinio miesto šiaurinėje dalyje³⁹⁸. Be to, tirtos

³⁹⁴ Stankus J. Juodoji metalurgija, *Lietuvių materialinė kultūra IX–XIII amžiuje*, Vilnius, 1978, p. 81.

³⁹⁵ Skučienė A., Steponavičienė D. Spynos ir raktai..., p. 14–15.

³⁹⁶ Luchtanas A. *LIIR*, b. 1727, p. 13–27; Luchtanas A. *LIIR*, b. 1826, p. 4.

³⁹⁷ Vaitkunskienė L., Merkevičius A. Spalvotųjų metalų dirbiniai bei jų gamyba, *Lietuvių materialinė kultūra IX–XIII amžiuje*, Vilnius, 1978, p. 104.

³⁹⁸ Luchtanas A. *LIIR*, b. 1280, p. 13–18; Luchtanas A. *LIIR*, b. 1318, p. 28–30.

dvi – Žemutinio miesto pietinėje dalyje³⁹⁹ bei Pilies kalno piliakalnyje⁴⁰⁰ – spėjamos auksakalių dirbtuvių vietos, kur permaišytuose sluoksniuose rasta daug gamybos atliekų (spalvotųjų metalų skardelių atraizų, vielučių, papuošalų bei (dažniausiai) jų nuolaužų, tiglių fragmentų ir pan.). Pavieniai spalvotųjų metalų gabalėliai bei dirbinių nuolaužos aptinkamos ir kituose archeologijos paminkluose. Atrodo, auksakalyste buvo užsiimama tiriamojame sodyboje Aukštutiniame mieste. Čia dar neaptikta auksakalio dirbtuvė, tačiau tirtojoje kiemo dalyje gausiai randami spalvotųjų metalų gabalėliai bei skardelės veikiausiai buvo skirti perlydymui. Čia pasitaiko iš vario, švino bei alavo, sidabro, paaukuoto sidabro pagamintų dirbinių fragmentų bei šių metalų žaliavos, išskyrus auksą⁴⁰¹. Įdomu, kad šioje sodyboje rasta ir labai daug odos atraizų, avalynės fragmentų. Gali būti, kad šioje sodyboje gyvenusios šeimos atstovai vertėsi ir auksakalyste, ir odos apdirbimu.

Žemutiniame mieste stovėjo auksakalio dirbtuvė (pastatas Nr. 5). Šioje dirbtuvėje buvo krosnis, skirta ne tik patalpai šildyti, bet ir spalvotiesiems metalams lydyti.

Metalam lydyti naudoti moliniai tigliai (52 pav.) bei samteliai. Buvo lydomas varis, žalvaris, sidabras, alavas, švinas. Randama įvairių šių metalų gabalėlių, lašų, žalvario gargažių. Aptiktos vienkartinės molinės ir daugkartinės kalkakmeninės (53 pav.) liejimo formos⁴⁰². Ne visada liejimo darbai pavykdavo. Auksakalio dirbtuvėje (pastate Nr. 5) rasta tik 40% išlieta žalvarinė segė⁴⁰³.

Mindaugo sosto piliakalnyje rastas 16 cm ilgio žalvario strypas suplotais galais, kurį tyrinėjimų autorė laiko „steku puodams žiesti“⁴⁰⁴, tikriausiai yra pasaginės segės ruošinys.

Atrodo, Kernavės amatininkai buvo įvaldę auksavimo technologiją. Auksakalio dirbtuvėje rasta keletas varinių paaukuotų skardelių, jų atraizų bei nebaigtas gaminti žalvarinis paaukuotas žiedas paplatinta priekine dalimi, sukeistais galais. Šis žiedas buvo puoštas įmuštų duobučių ornamentu⁴⁰⁵.

Kernavėje rasta daugiau nei 30 sagų iš alavo–švino lydinio. Jų aptikta Kernavės–Kriveikiškių kapinyne⁴⁰⁶ bei Žemutiniame mieste⁴⁰⁷. Mindaugo sosto piliakalnyje rastas švino gabalas⁴⁰⁸.

Pagrindinė XIII–XIV a. auksakalystės Kernavėje plėtojimosi tendencija – masinė panašių arba beveik vienodų dir-



52 pav. Molinio tiglio fragmentas, rastas Žemutiniame mieste

53 pav. Kalkakmeninis liejimo formos ruošinys, rastas Žemutiniame mieste

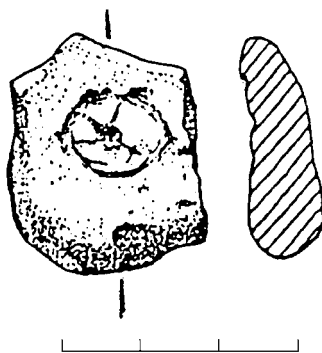

³⁹⁹ Luchtanas A. *LIIR*, b. 1826, p. 4–14; Luchtanas A. *LIIR*, b. 2674, p. 4–8.

⁴⁰⁰ Kulikauskienė R. *LIIR*, b. 992, p. 6–12.

⁴⁰¹ Vaičiūnienė D. *LIIR*, b. 3304, p. 10–22.

⁴⁰² Luchtanas A. *LIIR*, b. 1536, p. 66; Luchtanas A. *LIIR*, b. 1644, p. 36–92.

⁴⁰³ Luchtanas A. *LIIR*, b. 1318, p. 58.

⁴⁰⁴ Kulikauskienė R. *LIIR*, b. 992, p. 35.

⁴⁰⁵ Luchtanas A. *LIIR*, b. 1280, p. 51–53.

⁴⁰⁶ Vėlius G. Kernavės miesto... Daktaro disertacija, p. 94.

⁴⁰⁷ Luchtanas A. *LIIR*, b. 2674, p. 8.

⁴⁰⁸ Kulikauskienė R. *LIIR*, b. 789, p. 40.

binių gamyba ne tik vietinei rinkai, bet ir tolesnei prekybai. Tokiais dirbiniais laikytini žiedai pinta priekine dalimi arba ištisai pinta lankeliu, žiedai paplatinta priekine dalimi, juostinės apyrankės, skardinės plokštinės segės, žalvarinės diržų sagtys, grandys, įvairūs apkalėliai, galbūt ir kiti dirbiniai. Šių dirbinių bei gamybos atliekų randama beveik visuose Kernavės archeologijos paminkluose. Žinoma, kai kurie dirbiniai buvo gaminami ir pagal individualius užsakymus.

Tikriausiai ne tik pirklių, bet ir auksakalių darbe buvo naudojamos svarstyklės bei svareliai. Auksakalių darbui reikalingi kalteliai, replės, ylos, kirstukai, žirkklės skardelėms karpyti, pincetai. Daugelio šių įrankių (išskyrus ylas) Kernavėje kol kas nepavyko rasti. Kai kurie įrankiai (pvz., žirkklės) sunkiai atskiriami nuo buities daiktų.

Kernaviškiai auksakaliai gamino žalvarinius raktus, dalis kurių buvo simboliniai. Kernavės–Kriveikiškių kapinyne ir kauladirbio sodyboje Žemutiniame mieste rasti analogiški toje pačioje formoje lieti raktai⁴⁰⁹.

Siekiant iki galo rekonstruoti auksakalystės procesus viduramžių Kernavėje, reikalingas išsamus darbas, paremtas specialių tyrimų (visų pirma cheminių) duomenimis.

Medžio apdirbimas.

Beržo tošies ornamentavimas

Medis – labai svarbi aptariamojo laikotarpio medžiaga kasdieniam žmonių gyvenimui. Iš medžio statyti būstai, įtvirtinimai, gaminti baldai, daugybė įvairių daiktų (įrankių kotai, arklai, mediniai indai, strėlių ir iečių kotai, lankai ir kt.). Medis naudotas kurui ir apšvietimui (balanos). Iš medžio žievės gamintos plūdės ir dar daug kitų dirbinių, kurių daugelis neišliko iki mūsų dienų. Kaip matome, medžio gaminių reikšmė ir svarba kasdieniam žmonių gyvenimui buvo didžiulė.

Kernavėje ir jos apylinkėse statyboms ir dirbinių gamybai dažniausiai naudota pušis – gausiausiai aplinkiniuose miškuose augantis medis.

Sunku pasakyti, ar buvo išsiskyre atskirų specializacijų amatininkai – staliai (gaminę baldus, namų apyvokos daiktus, interjero detales) ir dailidės (statę namus, pilis). Tikriausiai sodybas statė patys jų šeimininkai su talkininkais, pilis – visa valdovo žinioje buvusi bendruomenė, o darbams vadovavo patyrę meistrai – dailidės. Pilių statybai galbūt buvo pasitelkiami ir nevietiniai meistrai.

Paprastesnius medinius daiktus (medines įrankių rankenas, verpstukų kotelius, ližes ir kt.) galėjo pasigaminti kiekvienas elementarius įgūdžius ir paprasčiausius įrankius turėjęs vyras, o sudėtingesnių dirbinių (statinių, kubilų, tekintų lėkščių ir dubenų) gamybai reikėjo jau specialių žinių ir įrankių. Tenka manyti, jog būta amatininkų, besivertusių medinių dirbinių gamyba. Deja, iki šiol Kernavėje nėra rasta dirbtuvės, kurią būtų galima laikyti buvus tokio amatininko darbo vieta.

Kernavėje rasti medžio apdirbimo įrankiai ir dirbiniai liudija, kad vietos meistrai buvo įvaldę medžio skėlimo, tašymo, pjovimo, grėžimo būdus ir techniką ir turėję jo apdirbimo patirtį.

Beržo tošies ir liepos karnų apdirbimas. Kernavėje rasti unikalūs viduramžių taidomojo meno – beržo tošies ornamentavimo – pėdsakai. Su šia veikla susiję dirbiniai koncentravosi dirbtuvėje (pastatas Nr. 8), stovėjusioje Žemutiniame mieste, kauladirbio sodybos kieme. Čia aptikti

⁴⁰⁹ Vėlius G. Kernavės–Kriveikiškių kapinynas ir ..., *ten pat*, p. 45.

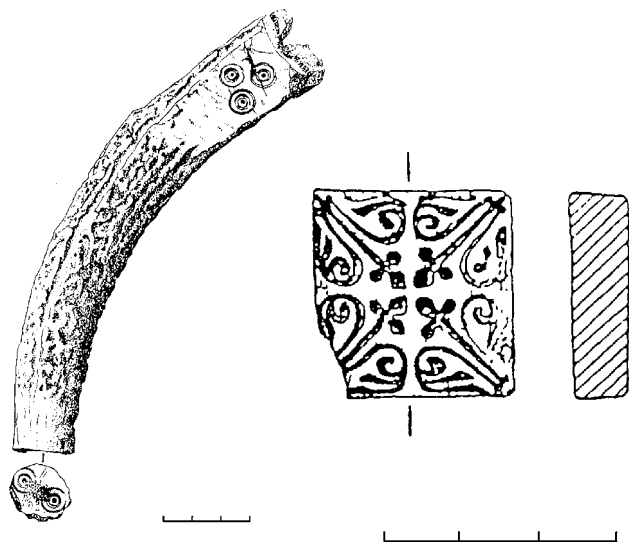

raginiai spaudai tošiai ornamentuoti (54, 55 pav.), viena medinė spaudo rankena bei daug ornamentuotos tošies fragmentų (56 pav.) ir žaliavos. Tošis ornamentuota gėlyčių, palmečių, kryželių, geometrinių figūrų ornamentais, įvairiais persipinančiais augaliniais motyvais. Spėjama, kad tošiai ornamentuoti papildomai galėjo būti naudojami augalinės kilmės dažai⁴¹⁰. Kernavėje pavyko rasti kelių indų, kurių gamybai naudota beržo tošis, fragmentus (žr. straipsnio dalį „Buities daiktai“), tačiau tošies ornamentavimo pėdsakų juose nepastebėta. Tikriausiai iš ornamentuotos beržo tošies gamintos (arba ja puoštos) dailios dėžutės papuošalams, smulkiems buities daiktams laikyti ir panašūs dirbiniai. Aukštutinio miesto sodybos kieme rasti į ritinėlius susuktos beržo tošies gabalai. Veikiausiai tai žaliava tošinių indų gamybai. Dalyje tošies gabalų pastebimos skylutės, skirtos jiems susiūti gaminant dirbinius⁴¹¹. Taip pat spėjama, kad beržo tošis naudota aukšto cilindro formos strėlinių, turėjusių vielinį arba medinį rėmą, gamybai⁴¹². Senojoje Rusijoje, Novgorode, ant beržo tošies buvo rašomi laišškai⁴¹³.

Beržo tošies ornamentavimo technologiją bando rekonstruoti Valstybinio Kernavės kultūrinio rezervato darbuotojai. Paaikškėjo, kad lengviausiai ornamentuojama pavasarių nulupta tošis. Ji klojama ant kieto pagrindo, minkštojoje pusėje dedamas spaudas su rankena ir į ją smūgiuojama mediniu plaktuku. Kauladirbio sodyboje pavyko rasti ažuolinį plaktuką su rankena. Jo bendras ilgis – 30 cm, koto ilgis – 17 cm⁴¹⁴. Viduramžių Kernavėje taip pat buvo gaminami dirbiniai iš liepos karnų. Sodybos kieme (Aukš-

54 pav. Raginis spaudas beržo tošiai ornamentuoti, rastas Žemutiniame mieste kauladirbio sodyboje

55 pav. Raginis spaudas beržo tošiai ornamentuoti, rastas Žemutiniame mieste kauladirbio sodyboje

56 pav. Ornamentuota beržo tošis, rasta Žemutiniame mieste kauladirbio sodyboje

⁴¹⁰ Luchtanas A. *LIIR*, b. 1536, p. 50–95; Luchtanas A. *LIIR*, b. 1644, p. 45.

⁴¹¹ Vaičiūnienė D. *LIIR*, b. 3147, p. 6.

⁴¹² Luchtanas A. *Kernavė. Pajautos slėnio...*, p. 62.

⁴¹³ Арциховский А. В., Тихомиров М. Н. *Новгородские грамоты на бересте*, Москва, 1953.

⁴¹⁴ Luchtanas A. *LIIR*, b. 1644, p. 44.

tutiniame mieste) rasta dalis indo, kurio dugnas buvo medinis, o šonai – iš karnų⁴¹⁵. Bene seniausi Lietuvoje rasti dirbiniai iš liepos karnų aptikti Lieporių senovės gyvenvietėje (dab. Šiaulių miesto teritorijoje), datuojamoje I tūkstantmečio viduriu⁴¹⁶.

Kaulo ir rago apdirbimas

Kaulas ir ragas – lengvai gaunamos (medžioklės ir gyvulininkystės dėka) ir nesunkiai apdirbamos medžiagos, iš kurių pagaminti dirbiniai buvo plačiai naudojami Kernavės gyventojų.

Kaulo ir rago apdirbimas – iki šiol išsamiausiai ištirtas viduramžių kernaviškių amatas. Apie kaulinių ir raginių dirbinių gamybą Kernavėje XIII–XIV a. yra paskelbta išsami publikacija⁴¹⁷. Žemutiniame mieste aptiktos kauladirbio sodybos tyrimai leido gerai atkurti kaulo ir rago apdirbimo procesą nuo žaliavos paruošimo iki dirbinių gamybos ir pritaikymo. Čia gautus duomenis papildė Pilies kalno piliakalnio tyrimų medžiaga⁴¹⁸ bei sodybos Aukštutiniame mieste tyrimų duomenys⁴¹⁹. Kaulinių ir raginių dirbinių rasta ir Aukuro kalno bei Mindaugo sosto piliakalniuose. Iš viso Kernavėje rasta keletas tūkstančių kaulinių ir raginių dirbinių ruošinių, drožlių, nuolaužų, sveikų dirbinių, taip pat keliolika įvairių kauladirbio įrankių (57, 58, 59, 60, 61, 62 pav.).

Pagrindinė žaliava – elnių ir briedžių ragai. Sukapati ir suskaldyti ragai sodybos kieme stovėjusioje statinėje buvo minkštinami, naudojant augalinę rūgštį, gaunamą iš supjaustytų ir sugrūstų laukinių rūgštynių. Suminkštėję iki medžio kietumo kaulai ir ragai buvo tašomi, obliuojami, dildomi, gręžiami, vėliau pjūkleliu arba rėztuku supjaustomi į plokšteles, kurios buvo nulyginamos. Dantytų dirbinių ruošiniai išpjaustomi, gręžiamos skylutės.

Apkalėliams tvirtinti prie puošiamo daikto naudotos raginės arba metalinės vinutės, nenustatytos kilmės klijai⁴²⁰.

Kauladirbių gaminama produkcija pasiekdavo daugelį Kernavės gyventojų. Peiliams dažnai pritaissomos kaulinės rankenos, rečiau – kriaunos⁴²¹. Iš rago pagaminta gana daug šlifuočių verpsutukų, iš kaulo – adiklių, ylių, adatų, naudotų rūbų gamybai⁴²². Raginiai apkalai naudoti balnams, šukoms puošti⁴²³, raginiai spaudai – beržo tošiai ornamentuoti⁴²⁴. Beje, beržo tošį ornamentavo kauladirbis arba jo šeimos narys, nes kol kas vienintelė aptikta beržo tošies ornamentavimo dirbtuvė buvo būtent kauladirbio sodyboje⁴²⁵. Kauladirbio sodybo-

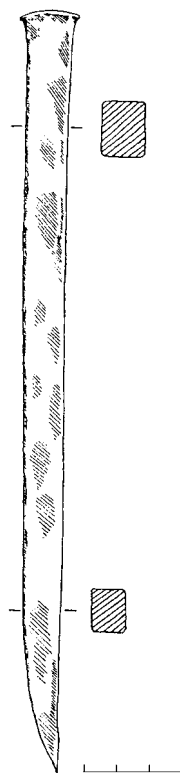

57 pav. Geležinis kaltas, rastas

Žemutiniame mieste kauladirbio sodyboje

⁴¹⁵ Vaičiūnienė D. *LIIR*, b. 3304, p. 20.

⁴¹⁶ Salatkienė B. Lieporių gyvenvietės tyrinėjimai, *ATL 1992 ir 1993 metais*, Vilnius, 1994, p. 70–73.

⁴¹⁷ Jarockis R. Kaulinių-raginių..., p. 168–181.

⁴¹⁸ Karnatka G. *LIIR*, b. 2020; Kulikauskienė R. *LIIR*, b. 1097; Luchtanas A. *LIIR*, b. 1280; Luchtanas A. *LIIR*, b. 1536; Luchtanas A. *LIIR*, b. 1644.

⁴¹⁹ Vaičiūnienė D. *LIIR*, b. 3304, p. 15–21.

⁴²⁰ Jarockis R. Kaulinių-raginių..., p. 170–181.

⁴²¹ Luchtanas A. *LIIR*, b. 1280, p. 51–55.

⁴²² Karnatka G. *LIIR*, b. 2020, p. 9; Luchtanas A. *LIIR*, b. 1280, p. 51–56; Luchtanas A. *LIIR*, b. 1644, p. 24–42; Vaičiūnienė D. *LIIR*, b. 3304, p. 21.

⁴²³ Luchtanas A. *LIIR*, b. 1644, p. 11–12, 24–34.

⁴²⁴ Luchtanas A. *LIIR*, b. 1536, p. 52; Luchtanas A. *LIIR*, b. 1644, p. 21.

⁴²⁵ Luchtanas A. *LIIR*, b. 1536, p. 14–16.

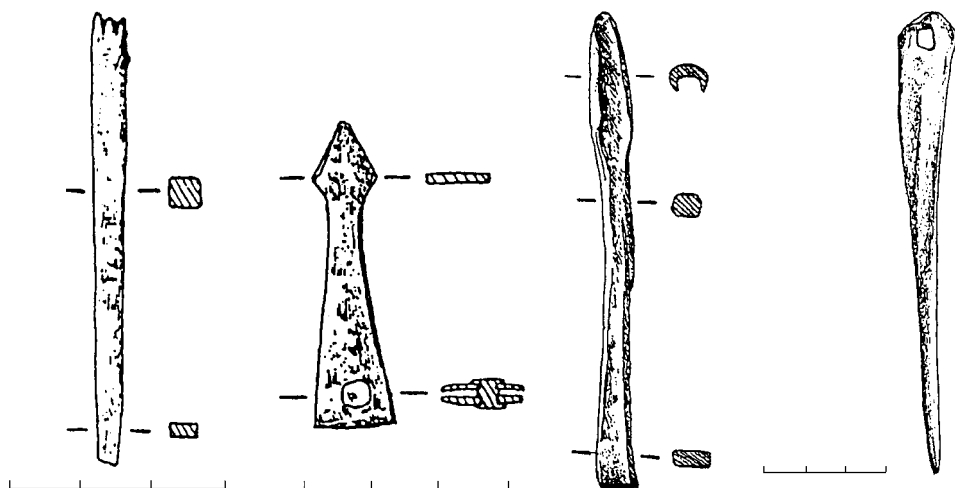

je aptiktas ir tris dantukus turėjęs raginis keramikos ornamentavimo įrankis linijiniam ornamentui puodo sienelėse išgauti. Įrankis nebuvo naudotas, nes sulūžo nebaigtas gaminti⁴²⁶.

Manoma, kad iš taurų bei naminių stambiųjų raguočių ragų makštų buvo gaminami geriamieji ragai⁴²⁷. Tiesa, nė vieno tokio dirbinio Kernavėje kol kas nerasta.

Iš kiaulių kojų kaulų buvo gaminami *brūzguliai*, laikomi žaislais arba muzikos instrumentais. Taip pat rastas raginis lošimo kauliukas, atvežtas iš svetur arba pagamintas vietinio meistro.

Raginiai ir kauliniai apkalėliai tikriausiai naudoti ir kitų dirbinių puošybai. Tikėtina, kad kauladirbis bendradarbiavo su kitų specializacijų amatininkais, gaminant atskirus dirbinius, pvz., balnus. Prie odinių dirbinių kauliniai ir raginiai apkalėliai buvo tvirtinami geležinėmis vinutėmis⁴²⁸, kurias tikriausiai gamino kalviai. Be abejo, kalviai gamino kauladirbio darbui reikalingus geležinius įrankius – kaltus, rėžtukus, šaukštinius grąžtus-gramdiklius, ornamentavimo grąžtelius, peilius, rastus kauladirbio sodybos teritorijoje⁴²⁹. Dantytais ornamentavimo grąžteliais buvo padaromas pagrindinis kaulinių ir raginių dirbinių puošybos motyvas – viengubos ir dvigubos akutės. Kol kas sunku pasakyti, kaip buvo padaromos sudėtingos, bet geo-

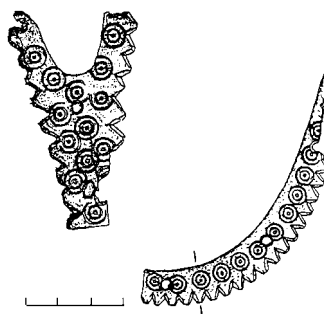

58 pav. Geležinis grąžtelis, skirtas kaului ir ragui ornamentuoti, rastas Žemutiniame mieste kauladirbio sodyboje

59 pav. Geležinis strėlės formos rėžtukas, skirtas kaului ir ragui apdirbti, rastas Žemutiniame mieste kauladirbio sodyboje

60 pav. Geležinis šaukštinis grąžtas-gramdiklis, skirtas kaului ir ragui apdirbti, rastas Žemutiniame mieste kauladirbio sodyboje

61 pav. Kaulinis adiklis, rastas Žemutiniame mieste kauladirbio sodyboje

62 pav. Raginiai apkalai, rasti Žemutiniame mieste kauladirbio sodyboje

⁴²⁶ Luchtanas A. LIIR, b. 1644, p. 17.

⁴²⁷ Jarockis R. Kaulinių-raginių..., p. 180.

⁴²⁸ Ten pat.

⁴²⁹ Luchtanas A. LIIR, b. 1536, p. 18–71.

metriškai labai taisyklingos ornamentinės išpjovos ant beržo tošiai ornamentuoti skirtų spaudų.

Kaulo ir rago apdirbimas priskirtinas prie labiausiai specializuotų viduramžių kernaviškių amatų, nes dirbinių gamybos technologija gana sudėtinga, reikalaujanti specialių žinių bei įrengimų. Kaulo ir rago apdirbimo liekanos aiškiai koncentruojasi dviejų amatininkų sodybų vietose – Žemutiniame mieste ir Pilies kalno piliakalnyje.

Akmens apdirbimas

Sunku pasakyti, ar akmens apdirbimas viduramžių Kernavėje buvo specializuotas kurio nors amatininko užsiėmimas. Akmeninių dirbinių, palyginti su iš kitų medžiagų pagamintais įrankiais ir buities daiktais, yra gana nedaug. Didžiausias iki šiol rastas akmeninis dirbinys – girnapsė. Be to, kernaviškiai naudojo iš smulkiagrūdžio akmens pagamintus galastuvus su skylutėmis ir be jų, verpstukus iš smiltainio ir kalkakmenio. Smiltainio artimiausiose Kernavės apylinkėse reta, o kalkakmenio (klinčių su įv. priemaišomis) Neries pakrantėse žemiau Kernavės yra gana daug. Dar pokario metais iš kalkakmenio degė kalkės Ardiškio ir aplinkinių kaimų gyventojai.

Auksakalio sodyboje (Žemutiniame mieste) rasta nebaigta gaminti kalkakmeninė liejimo forma. Tikriausiai kalkakmenines liejimo formas gamino pats auksakalys.

Titnagas buvo naudojamas ugniai išskelti. Be to, titnaginį kirvelis, rastas Mindaugo sosto piliakalnyje, kaip spėjama, viduramžiais naudotas magiškomis apeigoms. Neabejotina, kad tai akmens arba bronzos amžiaus dirbinys, viduramžiais rastas Kernavės apylinkėse ir atneštas į piliakalnį.

Apibendrinami galime konstatuoti, kad viduramžių Kernavėje (arba jos apylinkėse) buvo gaminami akmeniniai dirbiniai, o vietos akmenskaldžiai buvo įvaldę akmens skaldymo, šlifavimo ir gręžimo technologijas.

Prekyba ir pinigine apyvarta

Kernavės geografinė padėtis (Neries upės pakrantė) bei jos reikšmė Rytų Lietuvai įvairiais periodais lėmė tai, jog čia rasta gana daug importinių dirbinių, ypač XIII–XIV a. datuojamuose sluoksniuose. Didžiąją dalį šių dirbinių Kernavėje sudaro papuošalai bei prabangos daiktai. Nemaža jų dalis neturi analogų kitose Lietuvos vietose.

Viduramžių kernaviškių vienas svarbiausių verslų neabejotinai buvo prekyba, o materialinėje kultūroje svarbią vietą užėmė importiniai dirbiniai. Kernavėje aptiktus XIII–XIV a. datuojamus importinius dirbinius yra apžvelgęs L. Girlevičius⁴³⁰. Pirklių iš Kernavės lankymąsi Rygoje XIII a. liudija to meto rašytiniai šaltiniai. Iš jų matyti, kad tuo metu kernaviškiai gabeno į Livoniją vašką – vieną svarbiausių to meto Lietuvos eksporto prekių⁴³¹.

Prekyvietė. Tiksliai nustatyti jos vietą kol kas nepavyko, tačiau veikiausiai tai buvo smėlėta aukštumėlė prie Neries, šalia Mitkiškių vienkiemio. Viduramžių kultūrinis sluoksnis čia visiškai

⁴³⁰ Girlevičius L. XIII–XIV a. importiniai dirbiniai Kernavėje. Diplominis darbas, *Vilniaus universitetas, Istorijos fakultetas, Archeologijos katedra*. 2000 (toliau – Girlevičius L. XIII–XIV a. importiniai dirbiniai...).

⁴³¹ Gudavičius E. *Miestų atsiradimas Lietuvoje*, Vilnius, 1991, p. 31–32.

suardytas, aptikti tik pavieniai radiniai, kurių nemaža dalis liudija čia vykusią prekybą arba buvusią pirklio sodybą: žalvarinis svarstyklių petelis⁴³², žalvariniai svarstyklių svareliai⁴³³, geležinis žalvariu dengtas svarelis⁴³⁴, labai sunykęs sidabrinio lydinio fragmentas⁴³⁵, sidabrinė I tipo lietuviška moneta⁴³⁶.

Pirklių lankymąsi importinių dirbinių gausa išsiskiriančiame Aukuro kalno piliakalnyje liudija čia aptiktos švininės prekių plombos⁴³⁷, žalvarinių svarstyklių dalys, du lietuviškų pusapvalės lazdelės formos lydinių fragmentai⁴³⁸. Tikriausiai Kernavės valdovai ir jiems artimi žmonės kviesdavo pirklius į kunigaikščio rezidenciją ir čia atlikdavo prekybinius sandorius. Didelė importinių dirbinių dalis likdavo kunigaikščio pilyje. Tiesiogiai su pirkliais kunigaikščiai veikiausiai bendraudavo retai, sandorius sudarinėdavo dvariškiai. Pavyzdžiui, yra žinoma, kad Traidenis pirklių luomo apskritai nevertino – rygiečiams pranešus apie sulaikytus lietuvių pirklius, šis pareiškęs, kad jam nerūpi kažkokie „kaimiečiai ir šunys“⁴³⁹.

Pirklio šeimos nario palaidojimu galbūt galima laikyti Kernavės–Kriveikiškių kapinyno kapą Nr. 109. Šalia griaučių ties dubeniu rastas žalvarinis svarstyklių petelis (ilgis – 58 mm, skersmuo – 5 mm), pagamintas iš žalvarinės tūtelės, į kurios vieną galą įstatyta plokštelė su dviem skylutėmis, o prie kito galo prilituotos dvi kilpelės. Tame pačiame kape rastas vėrinys iš žalvarinių žvangučių, kabučių, importinių juodo stiklo karolių ir kauri kriauklių⁴⁴⁰. Antropologinių tyrimų duomenimis, kape palaidotas 5–9 metų amžiaus vaikas, kurio lyties nustatyti nepavyko⁴⁴¹.

Pinigai, naudoti Kernavėje prekybinėms operacijoms atlikti, buvo lietuviški lydiniai ir ankstyvosios monetos. Lietuviškų pusapvalės lazdelės formos sidabrinų lydinių (*lietuviškųjų ilgųjų*) lobis aptiktas Pilies kalno piliakalnyje. Keturi lydiniai (ilgiai – 12,7, 11,4, 13,5, 12,5 cm, svoriai atitinkamai – 102, 103,3, 105,7, 108,9 g) paskubomis paslėpti ištraukto kuolo duobutėje tikriausiai 1365 m. kryžiuočių antpuolio metu⁴⁴². Apskaičiuota, kad šio lydinių lobia perkamoji galia XIV a. buvo 2–3 žirgai⁴⁴³.

Du tokių pačių lydinių fragmentai rasti Aukuro kalno piliakalnyje (63 pav.). Čia taip pat rastas *lietuviškojo ilgojo* fragmentas – falsifikatas⁴⁴⁴. Po vieną *lietuviškojo ilgojo* fragmentą rasta pušyne prie Neries⁴⁴⁵ ir atsitiktinai Kernavės–Kriveikiškių kapinyno teritorijoje⁴⁴⁶, šeši – sodybos kieme Aukštutiniame mieste⁴⁴⁷. Tokia piniginių lydinių smulkių fragmentų gausa liudija, kad, plėtojantis prekybai ir mainus vis labiau

63 pav. Lietuviškojo ilgojo fragmentas, rastas Aukuro kalno piliakalnyje



⁴³² Luchtanas A. *LIIR*, b. 1727, p. 27.

⁴³³ Luchtanas A. *LIIR*, b. 1280, p. 67; Luchtanas A. *LIIR*, b. 2359, p. 24.

⁴³⁴ Luchtanas A. *LIIR*, b. 2359, p. 24.

⁴³⁵ Luchtanas A. *LIIR*, b. 1826, p. 4.

⁴³⁶ Luchtanas A. *LIIR*, b. 2674, p. 4.

⁴³⁷ Luchtanas A. *LIIR*, b. 2032, p. 25, 30.

⁴³⁸ Luchtanas A. *LIIR*, b. 2230, p. 23, 38.

⁴³⁹ Nikžentaitis A. Nuo Daumanto iki Gedimino. Ikkrikščioniškosios Lietuvos visuomenės bruožai, *Acta Historica Universitatis Klaipedensis*, Klaipėda, 1996, t. 5, p. 17.

⁴⁴⁰ Vėlius G. *LIIR*, b. 2648, p. 31–32.

⁴⁴¹ Jankauskas R., idėtinis lapas ataskaitoje: Vėlius G. *LIIR*, b. 2648.

⁴⁴² Luchtanas A. *LIIR*, b. 1230, p. 5–6.

⁴⁴³ Zabiela G. *Lietuvos medinės...*, p. 160.

⁴⁴⁴ Luchtanas A. *LIIR*, b. 2230, p. 38.

⁴⁴⁵ Luchtanas A. *LIIR*, b. 1826, p. 4.

⁴⁴⁶ Vėlius G. Kernavės–Kriveikiškių kapinynas ir ..., *ten pat*, p. 45.

⁴⁴⁷ Vaičiūnienė D. *LIIR*, b. 3147, p. 11; Vaičiūnienė D. *LIIR*, b. 3304, p. 14–21.

pakeičiant apmokėjimu pinigais, atsirado didelis smulkaus nominalo pinigų poreikis. Vienas *lietuviškojo ilgojo* fragmentas atsitiktinai rastas Kernavės–Kriveikiškių kapinyne teritorijoje. Tikėtina, kad ikimonetiniu laikotarpiu į kapus kartais dėta *lietuviškųjų ilgųjų* fragmentų⁴⁴⁸.

Neaiškios formos apdegusio ir apsilūdžiusio sidabrinio lydinio fragmentas rastas prie Neries, spėjamos prekyvietės teritorijoje⁴⁴⁹. Čia taip pat rasta puikiai išlikusi sidabrinė I tipo lietuviška moneta⁴⁵⁰. Analogiška moneta rasta XV–XVII a. datuojamame Kernavės kapinyne⁴⁵¹. Tame pačiame kapinyne rastos keturios II tipo lietuviškos monetos⁴⁵². Nors II tipo lietuviškos monetos rastos kapinyne, kurio chronologija pradedama XV a. pr., negalima atmesti galimybės, kad šios monetos naudotos Kernavėje ir XIV a., juolab kad tokios monetos datuojamos XIV a. pab.–XV a. pr.⁴⁵³ IV tipo lietuviška moneta (64 pav.) rasta spėjamoje alkvietėje prie Neries laužvietės pakraštyje⁴⁵⁴. Dar keturios IV tipo lietuviškos monetos bei viena nenustatyto tipo moneta rastos Kernavės–Kriveikiškių kapinyne⁴⁵⁵. IV tipo monetos taip pat datuojamos XIV a. pab.–XV a. pr.⁴⁵⁶



64 pav. IV tipo lietuviška moneta, rasta spėjamojoje alkvietėje prie Neries

Kernavėje nerasta kitų kraštų monetų, išskyrus XIV a. pirmosios pusės Liubeko miesto brakteatą, kuris, žalvarine kniede pritvirtinus varinę ašelę, buvo naudojamas kaip kabutis. Jis rastas Žemutiniame mieste, kauladirbio sodybos teritorijoje, kultūrinio sluoksnio horizonte, datuojamame XIII a.–XIV a. pirmąja puse⁴⁵⁷. Ši moneta Kernavėje tikriausiai nebuvo naudota pinigine apyvartoje.

Prekybiniai ryšiai su Hanzos sąjungos miestais ir Vakarų Europa. Be jau minėto Liubeko miesto brakteato, kernaviškių prekybinius ryšius su Hanzos miestais (šiuo atveju – su Ryga) liudija rašytiniai šaltiniai ir Rygoje bei Kernavėje naudotų svarstyklių panašumas. Aukuro kalno piliakalnyje rasto svarstyklių petelio, datuojamo XII–XIII a., analogiją su Rygoje naudotomis svarstyklėmis patvirtina Rygos senamiesčio archeologiniai radiniai⁴⁵⁸.

Žemutiniame mieste rastas suktas karoliukas iš žalsvo permatomo stiklo, dažytas kobaltu. Jis laikomas importu iš Vakarų Europos ir datuojamas XIV a.⁴⁵⁹

Iš Vakarų Europos į Kernavę buvo atvežta audinių. Aukuro kalno piliakalnyje rastos prekių plombos, naudotos Europos pirklių nuo XII a., buvo tvirtinamos prie brangių audinių rietimų. Geriau išlikusios aštuoniukės formos plombos averse taškučių apvade vaizduojamas sparnuotas liūtas su aureole (Venecijos miesto herbas). Virš liūto gal-

⁴⁴⁸ Vėlius G. Kernavės miesto... Daktaro disertacija, p. 94.

⁴⁴⁹ Luchtanas A. *LIIR*, b. 1826, p. 4.

⁴⁵⁰ Luchtanas A. *LIIR*, b. 2674, p. 4.

⁴⁵¹ Jankauskas A. *LIIR*, b. 1864 A, p. 46.

⁴⁵² Jankauskas A. *LIIR*, b. 1864 A, p. 42, 47; Karnatka G. 15–17 a. kapinyne tyrinėjimai Kernavėje 1991 m. Ataskaita, *LIIR*, b. 1827 A, p. 49–51.

⁴⁵³ Michelbertas M. *Lietuvos numizmatikos įvadas* (toliau – Michelbertas M. *Lietuvos numizmatikos...*), Vilnius, 1989, p. 37.

⁴⁵⁴ Luchtanas A., Merkytė I., Abaravičius G. *LIIR*, b. 1659, p. 9.

⁴⁵⁵ Vėlius G. Kernavės miesto... Daktaro disertacija, p. 94.

⁴⁵⁶ Michelbertas M. *Lietuvos numizmatikos...*, p. 38.

⁴⁵⁷ Luchtanas A. *LIIR*, b. 1536, p. 9, 35.

⁴⁵⁸ Luchtanas A. *LIIR*, b. 2230, p. 8.

⁴⁵⁹ Luchtanas A. *LIIR*, b. 1536, p. 42, 64.

vos išliko gotikinėmis raidėmis atspaus-toto įrašo fragmentas „OPI...“, kitame skri-tulėlyje – „IE...“⁴⁶⁰

Vienas įdomiausių Kernavėje ras-tų importinių daiktų – Saksonijos Hil-desheimio mieste pagaminta žvakidės da-lis⁴⁶¹ (65 pav.). XIX a. Kernavėje rastas dirbinys (tikslī radimo vieta nežinoma) laikytas „pagoniško dievo statulėle“ ir vadintas *Kernavės Perkūnu*. Veikiausiai šis brangus daik-tas, kaip ir kitos prekės iš Vakarų Europos, pa-teko į Kernavę per Rygą.

Importiniai dirbiniai iš Senosios Rusios žemių suda-ro didžiąją dalį Kernavėje rastų nevietinės kilmės dir-binių. Daugiausia tai papuošalai.

Apgalvių plokštelės tikriausiai buvo gaminamos vietoje (žalvarinės) ir įvežamos iš Senosios Rusios žemių (paaukuotos). Artimiausias paaukuotų apgalvių plokštelių gamybos centras – Naugardukas. Dalį paaukuotų apgalvių plokštelių galbūt galėjo pagaminti ir Kernavėje gyvenęs vietos auksakalys, įvaldęs metaloplastines technologijas, arba iš slavų žemių atvykęs meistras. Tačiau kol kas tai tik prielaida. Kartu su paaukuotomis plokštelėmis į Kernavę atkeliavo ir iš metalizuotų siūlų austos apgalvių juostelės⁴⁶².

Antroji importinių galvos papuošalų grupė – auskarai, iki pastarojo meto laikyti antsmilkiniais. Kernavėje rasti sudėtingesnių technologijų auskarai (trikaroliai ir daugiakaroliai) tikriausiai pagaminti Senosios Rusios miestuose – Kijeve, Novgorode, Riazanėje⁴⁶³. Vieni puikiausių Kernavėje rastų papuošalų buvo Kernavės–Kriveikiškių kapinyne; kape Nr. 21 aptikti du itin gražūs, technologiškai labai sudėtingi trikaroliai auskarai, pagaminti aukštos kvalifikacijos Senosios Rusios juvelyro⁴⁶⁴. Kernavės–Kriveikiškių kapinyno kape Nr. 124 taip pat rasti du žalvariniai klaustuko formos auskarai, iš kurių vienas yra itin dailus ir jis laikomas importuotu iš Senosios Rusios žemių arba iš dar tolimesnių Rytų kraštų, nes į Rusiją klaustuko formos auskarų mada atėjo iš Aukso Ordos ir Volgos Bulgarijos.

Importu iš Senosios Rusios laiko-mi ir trys Kernavėje rasti kryželio formos kabučiai. Žalvarinis sidabruotas kryže-lis rastas Pilies kalno piliakalnyje XIV a. antrosios pusės sluoksnyje⁴⁶⁵. Savo for-ma labai panašus sidabrinio kryželio fragmentas aptiktas Kernavės–Kriveikiš-kių kapinyne⁴⁶⁶. Iš viso Kernavės–Kri-veikiškių kapinyne rasti šeši kryželio formos kabučiai⁴⁶⁷. Dar vienas sidabri-nio kryželio fragmentas rastas Aukuro kalno piliakalnyje⁴⁶⁸.



65 pav. Kernavės Perkūnas – importinės žvakidės dalis

⁴⁶⁰ Luchtanas A. *LIIR*, b. 2032, p. 10.

⁴⁶¹ Даркевич В. П. Произведения Западного художественного ремесла в Восточной Европе (X–XIV в. в.), *Археология СССР: свод археологических источников*. Вып. E1–57, Москва, 1996, с. 42.

⁴⁶² Vėlius G. Kernavės miesto... Daktaro disertacija, p. 54–57.

⁴⁶³ Vėlius G. Kernavės–Kriveikiškių kapinynas ir..., *ten pat*, p. 34.

⁴⁶⁴ Vėlius G. *LIIR*, b. 2392, p. 29–30.

⁴⁶⁵ Kulikauskienė R. *LIIR*, b. 1097, p. 29.

⁴⁶⁶ Vėlius G. *LIIR*, b. 2392, p. 32.

⁴⁶⁷ Vėlius G. Kernavės miesto... Daktaro disertacija, p. 74–80.

⁴⁶⁸ Luchtanas A. *LIIR*, b. 2032, p. 33.

XV–XVII a. Kernavės kapinyne rastas sidabrinis kaklo vėrinys iš 5 stilizuoto lelijos ženklo formos iškilium ornamentu puoštų tuščiavidurių kabučių⁴⁶⁹. Kernavės–Kriveikiškių kapinyne aptikti pavieniai bei į vėrinius suverti tokie pat kabučiai. Minėtame kapinyne taip pat rasta ir kitų formų kabučių, kurie, kaip ir minėti lelijos formos kabučiai, laikomi importu iš Senosios Rusios žemių arba buvo paplitę plačiame baltų ir slavų gyvenamajame areale⁴⁷⁰. Dėl šių kabučių gausos ir įvairovės šiame darbe plačiau jų neaptarsime. Neabejotina, kad dalis kabučių bei vėrinių atgabenta iš Novgorodo, o kai kurie kiti kabučiai ir vėriniai į Kernavę veikiausiai pateko iš kitų Senosios Rusios žemių arba slavų įtakoje buvusių baltiškų Padauguvio ir Nemuno aukštupio regionų⁴⁷¹.

Dar viena radinių grupė – vėriniuose naudoti stikliniai ir emaliniai karoliai. Mindaugo sosto piliakalnyje rastas mėlyno emalio karoliukas, datuojamas XIII a.⁴⁷² Ši radinį tyrinėtoja laiko importu iš Senosios Rusios žemių. Taip pat importuotu iš Senosios Rusios arba Bizantijos laikomas juodas matinio stiklo karoliukas su dviguba baltos emalio masės bangele, rastas Žemutiniame mieste⁴⁷³. Kituose Kernavės archeologijos paminkluose, visų pirma Kernavės–Kriveikiškių kapinyne, rasta įvairių tipų karolių (biserinių, rantytų ir kt.), kurie buvo plačiai paplitę baltų ir slavų žemėse⁴⁷⁴, todėl identifikuoti juos kaip importinius arba kaip vietinės kilmės dirbinius galbūt bus galima tik atlikus išsamią analizę.

Dalis žiedų į Kernavę taip pat pateko iš Senosios Rusios žemių. Daliai Kernavės–Kriveikiškių kapinyne aptiktų žiedų analogijos surastos Novgorode, tai patvirtinta Novgorodo archeologiniais radiniais. Iš Senosios Rusios į Kernavę pateko ir stiklinės apyrankės. Keliasdešimt jų fragmentų rasta įvairiose miesto vietose ir piliakalniuose. Apyrankės datuojamos XII–XIV a.

Veikiausiai į Kernavę iš Senosios Rusios buvo atgabena ir audinių. Kernavės–Kriveikiškių kapinyne aptikti jau minėti metalizuoto audinio apgalviai, o kape Nr. 24 rasto audinio fragmento analogiją, datuojamą XII a., patvirtino Minsko archeologiniai radiniai⁴⁷⁵.

Iš Senosios Rusios į Kernavę pateko glazūruota keramika. Daugiausia jos fragmentų rasta Aukuro kalno piliakalnyje⁴⁷⁶. Dvi šukės aptiktos Pilies kalno piliakalnyje⁴⁷⁷, viena – Mindaugo sosto piliakalnyje⁴⁷⁸. Šiuos radinius, kaip ir Pajautos slėnyje aptiktą lėkštės fragmentą⁴⁷⁹, tyrinėjimų autoriai datuoja XIII–XIV a. ir laiko importu iš Juodosios Rusios ir Volynės.

Galbūt nedidelė dalis indų į Kernavę atkeliavo iš Bizantijos. Tikėtina, kad brangiuose importiniuose induose buvo atvežtas vynas, skirtas kunigaikščio stalui, juolab kad didžioji dalis indų fragmentų rasta būtent Aukuro kalno piliakalnyje. Deja, nė vieno indo nepavyko rekonstruoti.

Dar viena brangių dirbinių grupė – šiferiniai verpstukai. Kernavėje rasti trys tokie verpstukai, iš kurių du – Aukuro kalno piliakalnyje, permaišyta-

⁴⁶⁹ Vėlius G. *LIIR*, b. 2392, p. 34; Vėlius G. *LIIR*, b. 2648, p. 35–36.

⁴⁷⁰ Girlevičius L. XIII–XIV a. importiniai dirbiniai, p. 29–30, 40–45.

⁴⁷¹ *Ten pat*, p. 44–45.

⁴⁷² Kulikauskienė R. *LIIR*, b. 992, p. 33.

⁴⁷³ Luchtanas A. *LIIR*, b. 1536, p. 42.

⁴⁷⁴ Vėlius G. Kernavės–Kriveikiškių kapinynas ir..., *ten pat*, p. 39.

⁴⁷⁵ Girlevičius L. XIII–XIV a. importiniai dirbiniai..., p. 60.

⁴⁷⁶ Luchtanas A. *LIIR*, b. 2032, p. 9, 34; Luchtanas A. *LIIR*, b. 2230, p. 4.

⁴⁷⁷ Kulikauskienė R. *LIIR*, b. 1097, p. 22.

⁴⁷⁸ Kulikauskienė R. *LIIR*, b. 992, p. 39.

⁴⁷⁹ Luchtanas A. *LIIR*, b. 1536, p. 10.

me X a.–XIV a. pirmosios pusės sluoksnyje⁴⁸⁰; du tokie verpstukai rasti Kernavės–Kriveikiškių kapinyne⁴⁸¹.

Labai įdomus radinys yra Pilies kalno piliakalnio pylime (XIV a. sluoksnyje) aptiktas sidabrinis apkaustėlis⁴⁸². Manoma, kad šis dirbinytis gali būti XIV a. datuojamas Senojoje Rusijoje pagamintas knygos viršelio apkalas⁴⁸³. Taip pat iš Senosios Rusijos į Kernavę pateko rašymui skirtas geležinis instrumentas – *stilius*, aptiktas Aukuro kalno piliakalnyje. Juo veikiausiai rašė kunigaikščio dvaro raštininkas. Analogijos Kernavėje rastam *stiliui* žinomos daugelyje Senosios Rusijos miestų⁴⁸⁴. Deja, Kernavėje kol kas nepavyko rasti nė vieno rašto, rašyto, pavyzdžiui, ant beržo tošies, fragmento.

Galbūt iš Senosios Rusijos į Kernavę pateko ir raginis žaidimo kauliukas, rastas Aukuro kalno piliakalnyje⁴⁸⁵, tačiau jį galėjo pagaminti ir vietos meistrai.

Importiniai dirbiniai iš Arabų kraštų ir Bizantijos į Kernavę pateko per tarpininkus, kuriais tikriausiai buvo Senosios Rusijos pirkliai.

Aukuro kalno piliakalnyje bei jo papėdėje rastos 63 stiklinių indų šukės, kurių daugiau nei pusė buvo puoštos polichrominiu ornamentu. Daugiausia tai taurių fragmentai (66 pav.).

Kai kurios taurės buvo puoštos arabiškais įrašais. Tyrinėjimų autorius nustatė, kad polichrominiu ornamentu puošti indai importuoti iš Sirijos, Egipto, Irano, Bizantijos ir datuojami XIII–XIV a.⁴⁸⁶

Tarpininkaujant Artimųjų Rytų pirkliais, į Europą pateko kauri kriauklės, kurių natūrali gamtinė radimvietė yra Maldivų salos Indijos vandenyne. Kernavės–Kriveikiškių kapinyne keturiuose vėrinuose rasta 13 tokių kriauklių arba jų fragmentų. Veriant vėrinius, jos komponuotos su įvairiais karoliukais, žalvariniais žvangučiais, sagutėmis ir kt.⁴⁸⁷ Į Kernavę kauri kriauklės pirkliai veikiausiai atgabeno iš dabartinės Latvijos teritorijos arba iš šiaurinės Baltarusijos, nuo Dauguvos prekybos kelio.

Apžvelgus viduramžių Kernavėje rastus importinius dirbinius, galima daryti keletą išvadų. Kernavės pirkliai neabejotinai tiesiogiai prekiaavo su Rygos miestu, lankėsi jame. Veikiausiai jie patys vyko ir į Senosios Rusijos žemes, iš kur į Kernavę pateko didžioji importo dalis. Dirbiniai iš tolimesnių kraštų (Vakarų Europos ir Artimųjų Rytų) tikriausiai įsigyti per tarpininkus. Didelę importinių dirbinių dalį sudarė brangūs daiktai, prieinami tik kunigaikščiui bei jo aplinkos žmonėms ir turtingiesiems miestiečiams. Labai tikėtina, kad dalį nevietinės kilmės dirbinių (pavyzdžiui, papuošalų) atsinešė žmonės, atsikraustę

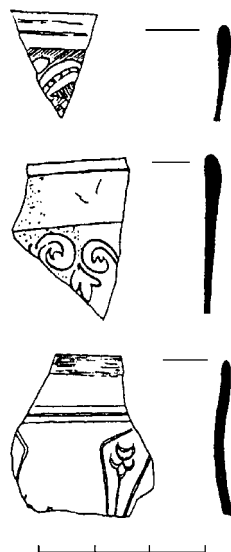

66 pav. Importinių stiklinių indų šukės, rastos Aukuro kalno piliakalnyje

⁴⁸⁰ Luchtanas A. *LIIR*, b. 2032, p. 10; Luchtanas A. *LIIR*, b. 2230, p. 4, 9.

⁴⁸¹ Vėlius G. Kernavės miesto... Daktaro disertacija, p. 90–91.

⁴⁸² Kulikauskienė R. *LIIR*, b. 1097, p. 30.

⁴⁸³ Girlevičius L. XIII–XIV a. importiniai dirbiniai..., p. 72–73.

⁴⁸⁴ Vėlius G. Kernavės miesto... Daktaro disertacijos santrauka, p. 17.

⁴⁸⁵ Luchtanas A. *LIIR*, b. 2230, p. 9.

⁴⁸⁶ Luchtanas A. *LIIR*, b. 1644, p. 11, 13; Luchtanas A. *LIIR*, b. 2032, p. 9, 25; Luchtanas A. *LIIR*, b. 2230, p. 4.

⁴⁸⁷ Vėlius G. Kernavės miesto... Daktaro disertacija, p. 75–78.

iš baltų–slavų paribio, slavų žemių, arba kad tie daiktai pateko į Kernavę kaip karo grobis, duoklė. Kai kuriuos technologiškai nesudėtingus dirbinius, nusižiūrėję į atvežtinius pavyzdžius, galėjo pagaminti ir vietiniai amatininkai. O gal Kernavėje būta ir svetimšalių meistrų.

Baigiamosios išvados

Kernavės archeologijos paminklų komplekso tyrinėjimų duomenys suteikia labai daug informacijos apie Rytų Lietuvos gyventojų materialinę ir dvasinę kultūrą, šiame regione vykusius etnokultūrinius pokyčius nuo akmens amžiaus iki viduramžių.

XIII–XIV a. Kernavė buvo vienas svarbiausių Lietuvos administracinių, politinių, gynybinių ir ekonominių centrų. Tai buvo miestas, kurio daugumos gyventojų pragyvenimo šaltiniu tapo ne žemės ūkis ir jam artimos ūkio šakos, bet amatai, prekyba ir veikiausiai karyba.

Kernavės miesto gyventojų kultūrinė orientacija buvo nukreipta rytų slavų miestų link. Tai liudija Kernavės–Kriveikiškių kapinyno įkapių analizė. Pats Kernavės miestas daugeliu atžvilgių buvo artimas tuolaikiniams rytų slavų miestams, tačiau antropologinių tyrimų rezultatai nepatvirtina prielaidos, kad žymesnę viduramžių kernaviškių dalį sudarė ateiviai iš slavų žemių. Taigi materialinės kultūros panašumus visų pirma lėmė politiniai bei etnokultūriniai etninių lietuvių žemių gyventojų kontaktai su Lietuvos valstybės sudėtyje buvusių slavų žemių gyventojais. Kernavėje taip pat galėjo gyventi tam tikras skaičius jotvingių, savo materialine kultūra tuomet gana artimų rytų slavams. Kasdienio gyvenimo bruožai XIII–XIV a. Kernavėje (visų pirma pastatų architektūra bei buities daiktai) daugeliu atžvilgių panašūs į vėlesnių laikotarpių Rytų Lietuvos kaimo gyventojų buitį.

Viduramžių Kernavės mieste išskirtinos trys pagrindinės funkcinės zonos: administracinė-gynybinė (piliakalniai, išskyrus Pilies kalną), gyvenamoji-gynybinė (Pilies kalno piliakalnis) bei gyvenamoji (miestas Pajautos slėnyje ir miesto dalis į šiaurę nuo Lizdeikos kalno piliakalnio). Aukuro kalno piliakalnyje buvo pagrindinė Kernavės pilis ir valdovo rezidencija, kurioje buvo sukaupta didelė prabangą liudijančių daiktų dalis.

Kernavės gyventojai specializavosi atskiruose versluose (būta amatininkų – kauladirbių, auksakalių, taip pat pirklių ir pan.), jie buvo įvaldę įvairias gamybos technologijas, o žemdirbystė, gyvulininkystė, medžioklė ir žvejyba daugeliui gyventojų buvo tik pagalbiniai verslai. Didelė amatininkų produkcijos dalis buvo masinio pobūdžio, skirta realizuoti bendruomenės viduje ir už jos ribų. Be to, buvo atliekami ir individualūs užsakymai. Į Kernavę atvykdavo pirkliai iš svetur, o kernaviškiai pirkliai taip pat dalyvavo regioninėje prekyboje, tai liudija rašytiniai šaltiniai ir gausiai Kernavėje randami importiniai dirbiniai. Intensyviausiai prekiauta su Senosios Rusios žemių pirkliais.

XIV a. Kernavė buvo du kartus sudeginta kryžiuočių žygių metu (1365 ir 1390 m.). Šiuos istorinius faktus, užfiksuotus rašytiniuose šaltiniuose, patvirtina archeologinių tyrimų duomenys. Iki 1365 m. gaisro mieste Pajautos slėnyje gyventa intensyviau nei po to. 1390 m. kryžiuočių užpuolimas ir viską sunaikinantis gaisras sustabdė Kernavės, kaip vieno svarbiausių viduramžių Lietuvos centrų, plėtrą.

Tyrinėjimai Kernavėje tęsiami. Jų duomenys padės atsakyti į daugelį dar neatsakytų klausimų ir leis geriau pažinti mūsų tautos praeitį bei vieną mažiausiai pažįstamą jos puslapių – kasdienį gyvenimą senovės Lietuvoje.

Straipsnis spausdintas „Lietuvos valsčių“ serijos monografijoje „Musninkai. Kernavė. Čiobiškis“, Vilnius, *Versmė*, 2005, p. 63–124 (vyr. redaktorius ir sudarytojas *Stanislovas Buchaveckas*).

Straipsnio kalbos redaktorius *Albinas Masaitis*, korektorės *Zita Kutraitė*, *Rasa Kašėtienė*, anglų k. redaktorius, vertėjas *Aloyzas Pranas Knabikas*.

Straipsnio priedai skelbiami atskirai tam skirtuose šio leidinio skyriuose:

1. Straipsnio santraukos lietuvių ir anglų kalbomis (sk. Straipsnių santraukos, Summaries).
2. Žinios apie autorių (sk. Apie autorius).

Kartenos apylinkių proistorė

Julius Kanarskas

Kretingos muziejus

Įvadas

Vaizdingose Minijos ir jos intakų pakrantėse žmonės gyveno nuo seniausių laikų, apie kuriuos šiandien mums pasakoja archeologijos paminklai, pavieniai archeologiniai radiniai ir mitologinės vietos. Deja, Kartenos apylinkių proistorės šaltinių negausu, o ir esami dar nėra visiškai ištirti, todėl labai trūksta patikimų duomenų. Žinių spragas galima užpildyti nagrinėjant šio regiono praeitį Vakarų Lietuvos kontekste.

Šiame straipsnyje mėginama apžvelgti Kartenos praeitį nuo pirmųjų žmonių atsikraustymo iki Kartenos dvaro susikūrimo, t. y. XVI a. Tam tikslui bandoma išskirti pagrindinius apylinkių apgyvendinimo etapus, lokalizuoti seniausias gyvenvietes ir naujų gyvenviečių plitimo kryptis, supažindinti su senųjų gyventojų materialine kultūra. Rašant straipsnį peržiūrėti Kartenos apylinkių archeologijos paminklų tyrimų duomenys, sukaupti Kretingos muziejaus fonduose ir moksliniame archyve, Lietuvos istorijos instituto rankraštyne, bei moksliniuose ir informaciniuose leidiniuose publikuota medžiaga archeologine, mitologine bei istorine tematika.

Kartenos apylinkių proistorė domimasi nuo XIX a. pabaigos. Iki pat XX a. vidurio vyko žvalgomojo pobūdžio tyrimai. Jų metu buvo užrašomi padavimai apie žymesnes apylinkių vietas, aprašomi piliakalniai, renkami archeologiniai radiniai. Vienas pirmųjų padavimus apie Kartenos piliakalnį ir kitas mitologines vietas rinko Liepojos gimnazijos senovės kalbų mokytojas Edmund'as Veckenstedt'as, parengęs 1882 m. leidinį apie žemaičių mitologiją¹. Kolekcionierius kunigas Juozapas Žiogas 1898 m. domėjosi Sakuočių kapinyne rastomis senienomis², o XX a. pradžioje lankęsis lenkų sociologas Liudvikas Kšivickis aprašė Kartenos piliakalnį³.

XX a. antrojoje pusėje daug dėmesio buvo skiriama naujų archeologinių paminklų paieškai ir žvalgymui. Šią misiją 1948, 1964 ir 1966 m. atliko Lietuvos istorijos instituto⁴, 1982 m. – Mokslinės metodinės kultūros paminklų apsaugos tarybos⁵, o 1992 m. – Kultūros paveldo centro⁶ archeologinės ekspedicijos.

Be žvalgomojo pobūdžio, vyko ir archeologiniai tyrimai. Jiems pradžia davė archeologas Vladas Nagevičius, 1909 m. tyręs Kartenos kapinyną⁷.

Straipsnis „Vermės“ leidyklai įteiktas 2002 10 16, serijos „Lietuvos valsčiai“ Lietuvos lokaliųjų tyrimų mokslo darbų komisijos įvertintas 2006 11 14, pirmą kartą paskelbtas monografijų serijos „Lietuvos valsčiai“ mokslo darbų rinkinyje „Lietuvos lokaliniai tyrimai. Archeologija. 2002–2005“, išleistame 2007 03 29.

- ¹ Veckenstedt E. *Mythai, pasakos ir legendos Žemaičių, Plymouth, 1897*, p. 89–94.
- ² Жогас И. Археологические заметки по Тельшевскому уезду, *Памятная книжка Ковенской губернии на 1901 годъ*, Ковна, 1900, с. 36–38.
- ³ Krzywicki L. *Żmudź starożytna*, Warszawa, 1906; Kšivickis L. *Žemaičių senovė*, Kaunas–Marijampolė, 1928, p. 41.
- ⁴ Kulikauskas P. Lietuvos TSR Mokslų Akademijos Lietuvos istorijos instituto archeologinės ekspedicijos, įvykusios nuo 1948 m. liepos 20 d. iki rugpjūčio 26 d. dienoraštis, *Lietuvos istorijos instituto rankraštynas* (toliau – LIIR), f. 1, b. 1; Tautavičius A. 1964 m. žvalgomosios archeologinės ekspedicijos Plungės, Šilalės, Tauragės ir Telsių rajonuose duomenys, *ten pat*, b. 203; Tautavičius A. 1966 m. žvalgomosios archeologinės ekspedicijos ataskaita, *ten pat*, b. 246, l. 21.
- ⁵ 1982 m. ekspedicijos ataskaita nebuvo parašyta, o duomenys saugomi Kultūros paveldo centro Archeologijos paveldo institute.
- ⁶ Morkūnas V. 1992 m. Kretingos rajono žvalgomosios archeologinės ekspedicijos ataskaita, *Kultūros paveldo centro archyvas* (toliau – KPCA), f. 28, ap. 1, b. 14.
- ⁷ Nagevičius V. Kiti mano prieškariniai tyrinėjimai Žemaičiuose, *Senovė*, Kaunas, 1935, t. 1, p. 66–68.

Daugiausiai objektų tyrinėta 1977–1997 m. Didžiausias įnašas tenka kraštotyrininkui Ignui Jablonskiui, kuris išaiškino ir tyrė Baublių pilkapyną⁸, Gintarų archeologinį kompleksą⁹, Kalno Grikštų senovės gyvenvietę ir kapinyną¹⁰, Sauserių kapinyną¹¹, Vaitkių (Dyburių) senovės gyvenvietę¹².

Nemažai informacijos senovės gyventojų materialinei kultūrai pažinti davė kitų archeologų vykdyti Gintarų¹³, Kačaičių¹⁴, Martynaičių ir Sakuočių¹⁵, Raguviškių¹⁶, Sauserių¹⁷ ir Vėlaičių¹⁸ archeologinių paminklų tyrinėjimai.

Iki šiol moksliskai išanalizuota, įvertinta ir išleista tik Gintarų kapinyno II–V a. medžiaga¹⁹.

Archeologas Mykolas Michelbertas aprašė kapinyną, kapus, radinius, laidoseną, pateikė išvadas apie senojo geležies amžiaus Gintarų bendruomenę; Elvyra Pečeliūnaitė-Bazienė išanalizavo kapuose rastas audinių liekanas, o antropologas Arūnas Barkus atliko odontologinės ir kraniologinės medžiagos tyrimus. Apie kitų archeologinių vietų tyrimų rezultatus trumpai skelbta tęstiniame Lietuvos istorijos instituto leidinyje „Archeologiniai tyrinėjimai Lietuvoje“ ir Kretingos rajono spaudoje.

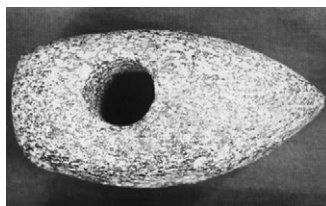

Akmeninis kirvis
keturkampe pentimi,
Anužių k.,
Kartenos sen.
Kretingos muziejaus
fondas (toliau –
Kr. MF), nr. 2802

Akmeninis kirvis
smailėjančia pentimi,
Kalniškių k.,
Kartenos sen.
Kr. MF, nr. 2627

Akmeninis kirvis
keturkampe pentimi,
Žadeikių k., Kartenos
sen. Kartenos
vid. m-klos muziejus

2003 m. A. Lūžos
nuotraukos

⁸ Jablonskis I. Baublių pilkapių žvalgomieji kasinėjimai, Kretingos r., Baublių k., *LIIR*, f. 1, b. 487.

⁹ Jablonskis I. Gintarų senkapio I–IV sektorių žvalgomieji kasinėjimai, *ten pat*, b. 488; Jablonskis I. Kartenos ir apylinkės kultūros paminklų tyrinėjimai 1987 m., *ten pat*, b. 1360.

¹⁰ Jablonskis I. Ėgliškių, Kalno Grikštų (Kretingos r.), Žvėlsėnų (Klaipėdos r.) priešistorinės gyvenvietės, 1979, *ten pat*, b. 694; Jablonskis I. Kalno Grikštų senkapis (Kretingos rajonas), 1989, *ten pat*, b. 1601.

¹¹ Jablonskis I. Pilkapiai ir senkapiai Kretingos rajone, Sauserių kaime, 1970, *Kretingos rajono savivaldybės paminklotvarkos archyvas* (toliau – Kr. SPA), b. nr. AR-513.

¹² Jablonskis I. Dyburių kaimo Minijos vingio kultūros paminklai, *Kretingos muziejaus mokslinis archyvas* (toliau – Kr. MMA), f. 4, b. 23, l. 19.

¹³ Michelbertas M. Ataskaita už 1978 m. archeologinius kasinėjimus Gintarų kapinyne, Kretingos r., *LIIR*, f. 1, b. 688; Michelbertas M. Ataskaita už 1980 m. archeologinius kasinėjimus Gintarų kapinyne, Kretingos r., *ten pat*, b. 790; Michelbertas M. Ataskaita už 1981 m. archeologinius kasinėjimus Gintarų kapinyne, Kretingos r., *ten pat*, b. 1008.

¹⁴ Kraujalis R. Kačaičių piliakalnio, Kretingos r., 1997 m. žvalgomųjų tyrimų ataskaita, *ten pat*, b. 2668.

¹⁵ Škimelis A. Kretingos r. neaiškių archeologijos objektų ir paminklų žvalgymo 1994 m. ataskaita, *ten pat*, b. 2634.

¹⁶ Tebelškis P. Raguviškių kapinyno III (IP2470/A) žvalgomųjų archeologinių tyrimų ataskaita, 1996 m., *ten pat*, b. 2605.

¹⁷ Kanarskas J. Sauserių kaimo piliakalnio priešpilio gyvenvietės AR-512, Kūlupėnų seniūnija, Kretingos rajonas, Klaipėdos apskritis, 1997 metų archeologijos tyrinėjimų ataskaita, *ten pat*, b. 2663.

¹⁸ Zabiela G. Vėlaičių piliakalnio, Kretingos r., Kartenos sen., 1996 m. archeologinių tyrinėjimų ataskaita, *ten pat*, b. 2583; Zabiela G. Vėlaičių piliakalnio (Kretingos r., Kartenos sen.) 1997 m. archeologinių tyrinėjimų ataskaita, *ten pat*, b. 2674.

¹⁹ Michelbertas M. Gintarų kapinynas, *Archaeologia Lituana*, Vilnius, 2002, t. 3, p. 34–74; Pečeliūnaitė-Bazienė E. Audinių liekanos iš Gintarų kapinyno, *ten pat*, p. 75–78; Barkus A. Odontologinės ir kraniologinės medžiagos iš Gintarų kapinyno tyrimo duomenys, *ten pat*, p. 79–80.

Akmens ir žalvario amžių gyventojai



Akmeninis laivinis kovos kirvis (vaizdas iš šono), Papievių k., Šateikių sen. Aleksandravo mokyklos muziejus

Akmeninis laivinis kovos kirvis (vaizdas iš priekio) (kairėje apačioje), Papievių k., Šateikių sen.

Aleksandravo mokyklos muziejus

Akmeninis laivinis kovos kirvis, Sauserių k., Kūlupėnų sen. Kr. MF, nr. 51

Žalvarinis kirvis, Sauserių k., Kūlupėnų sen. Kr. MF

2003 m. A. Lūžos nuotraukos

Šiandien dar sunku pasakyti, kada pirmieji žmonės atsikėlė į Kartenos apylinkes, nes mažai turime duomenų apie jų paliktus pėdsakus, kuriuos negailestingai naikino ir tebenaikina laikas, gamta ir žmogus. Vieninteliai seniausių laikų liudininkai yra pavieniai archeologiniai radiniai, iš kurių gausiausia grupę sudaro gludinti akmeniniai kirviai.

Daugiausia rasta kirvių su skylė kotui. Šių kirvių smailėjančia pentimi aptikta Kalniškių²⁰, Mamių²¹, Pakutuvėnų²², Sakučių²³, o keturkampe pentimi – Anužių²⁴, Būdviečių²⁵, Kačaičių²⁶ ir Žadeikių²⁷ kaimuose. Kirviai keturkampe pentimi yra baltiški ir priskiriami II tūkstantmečio antrajai pusei ir I tūkstantmečiui pr. Kr.²⁸ Kirviai smailėjančia pentimi laikomi paprastais darbo kirviais, kurie daugiausia buvo paplitę Vakarų Lietuvoje ir datuojami III tūkstantmečio pabaiga–II tūkstantmečio pradžia²⁹.

Su skylė kotui yra ir laiviniai kovos kirviai, rasti Baubliuose³⁰, Papieviuose³¹ ir Sauseriuose³². Šio tipo kirviai priskiriami vėlyvajam neolitui – žalvario amžiaus pirmajai pusei³³.

Kartenos apylinkėse žinomas vienintelis įtvėriamasis akmeninis kirvis³⁴. Panašus kirvis buvo aptiktas Šventosios neolito pabaigos stovyklavietės kultūriniame sluoksnyje³⁵.

²⁰ Bagušienė O., Rimantienė R. Akmeniniai gludinti dirbiniai, *Lietuvos TSR archeologijos atlasas* (toliau – LAA), Vilnius, 1974, t. 1, p. 133, nr. 455.

²¹ Saugomas Aleksandravo mokyklos muziejuje, Šateikių sen., Plungės r.

²² Buvo saugomas Aleksandravo mokyklos muziejuje (dingęs).

²³ Saugomas Gedimino Mikutos, gyv. Kartenoje (Naujuosiuose Gintaruose), Kartenos sen., Kretingos r., namuose.

²⁴ Saugomas Kretingos muziejuje, GEK2802.

²⁵ Bagušienė O., Rimantienė R. Akmeniniai gludinti dirbiniai, p. 114, nr. 148.

²⁶ *Ten pat*, p. 132, nr. 443; Žalgirio apylinkės archeologijos paminklų pasai, *Kr. MMA*, f. 4, b. 7, l. 43 v.

²⁷ Saugomas Kartenos vidurinės mokyklos muziejuje, Kartenos sen., Kretingos r.

²⁸ Bagušienė O., Rimantienė R. Akmeniniai gludinti dirbiniai, p. 88–89.

²⁹ *Ten pat*, p. 90–91.

³⁰ *Ten pat*, p. 111, nr. 100.

³¹ *Ten pat*, p. 133, nr. 873.

³² *Ten pat*, p. 177, nr. 1072.

³³ *Ten pat*, p. 91–96.

³⁴ *Ten pat*, p. 136–137, nr. 481/2.

³⁵ *Ten pat*, p. 87.

Akmeniniai kirviai liudija, kad pirmieji žmonės Kartenos apylinkėse pasirodė bent jau III tūkstantmetyje pr. Kr. Tai buvo vėlyvojo neolito Pamarių kultūros gyventojai³⁶. Jie apsistodavo prie Minijos, Salanto, Alanto, Kartenalės, Mišupės, Karkluojos upių iširengtose stovyklavietėse, o vertėsi medžiokle, žvejyba ir rankiojimu. Be pagrindinių verslų, dar augino gyvulius ir dirbo žemę. Kad senieji Kartenos apylinkių gyventojai jau mokėjo dirbti žemę, patvirtina Kartenos miestelyje plėšiant dirvoną rastas akmeninis kaplys³⁷.

Apie II tūkstantmečio pr. Kr. pradžią Vakarų Lietuvos gyventojai sužinojo apie žalvarį, kurio nusipirkdavo arba išsimaitydavo. Manoma, kad jau tais laikais Minija ir jos intakas Salantas buvo svarbus prekybos kelias, jungęs šį regioną su kitais kraštais. Kol kas apie žalvario epochos žmones byloja tik vienintelis radinys – žalvarinis kirvis, rastas Sauserių kaime³⁸. Jis įmavinis, su ašele, priskiriamas Žygaičių tipui ir datuojamas 700–550 m. pr. Kr.³⁹ Manoma, kad Sauserius kirvis pasiekė iš Sembos pusiasalio arba Nemuno žemupio.

Žalvario amžiuje žmonės gyveno atvirose gyvenvietėse netoli upių santakų, o pagrindiniai jų verslai buvo žemdirbystė ir gyvulininkystė⁴⁰. Manoma, kad viena iš tokių gyvenviečių buvusi Minijos ir Salanto santakos slėnio terasoje Sauserių kaime. Be minėto žalvarinio kirvio, čia rasta gludintų akmens dirbinių, tarp kurių – pora akmeninių kirvių⁴¹.

Kartenos apylinkių priešistorinės bendruomenės

Apie V a. pr. Kr. žmonės pradėjo naudoti geležį, kuri juos pasiekdavo tais pačiais prekybos keliais kaip ir žalvaris. Ėgliškių pilkapių (Kretingos r.) tyrinėjimai rodo, kad geležis buvo retas ir branginamas metalas, vartojamas ginklams ir papuošalams gaminti⁴².

Apie I tūkstantmečio pr. Kr. vidurį žmonės išmoko geležį išgauti iš vietinės balų rūdos. Apie tai liudija 2000 m. Lazdininkų senovės gyvenvietėje (Kretingos r.) aptiktos rūdnelės liekanos, kurių radiokarboninė data 2340 ± 60 , t. y. IV a. pr. Kr.⁴³ Nuo to laiko geležiniai dirbiniai ėmė plisti. Iš geležies senovės meistrai kalė ginklus, darė darbo įrankius ir namų apyvokos reikmenis, o iš žalvario liejo papuošalus.

Metалų išsigalėjimas keitė žmonių visuomeninius santykius, gyvenimo būdą, papročius ir tradicijas. Tobulesni metaliniai darbo įrankiai leido išplisti žemdirbystei, kuri tapo pagrindiniu verslu, privertusiu žmones sėsliai gyventi, statyti įtvirtintas gyvenvietes – piliakalnius, skatino turtinę diferenciaciją. Archeologijos duomenys leidžia teigti, kad sėslios žemdirbių bendruomenės Kartenos apylinkėse ėmė kurtis I tūkstantmečio pr. Kr. antroje pusėje.

³⁶Rimantienė R. *Akmens amžius Lietuvoje*, Vilnius, 1984, p. 216.

³⁷Bagušienė O., Rimantienė R. Akmeniniai gludinti dirbiniai, p. 136–137, nr. 481/1.

³⁸Григалавичене Е., Мяркявичюс А. *Древнейшие металлические изделия в Литве*, Вильнюс, 1980, № 147, с. 81.

³⁹Grigalavičienė E. *Žalvario ir ankstyvasis geležies amžius Lietuvoje*, Vilnius, 1995, p. 156, 158.

⁴⁰*Ten pat*, p. 17, 22, 98–101.

⁴¹Laivinis kovos kirvis saugomas Kretingos muziejuje, o kito akmeninio kirvio su skyle kotui apatinė dalis ir nenustatytos paskirties akmeninio dirbinio fragmentas saugomi privačiame rinkinyje Kūlupėnų k., Kūlupėnų sen., Kretingos r.

⁴²Grigalavičienė E. Ėgliškių pilkapiai, *Lietuvos archeologija*, Vilnius, 1979, t. 1, p. 5–43.

⁴³Butkus D., Kanarskas J. Lazdininkų, Kalnalaukio senovės gyvenvietės, Kretingos r., 2003 metais tyrimai. (Straipsnis, parengtas Lietuvos istorijos instituto leidiniui „Archeologiniai tyrinėjimai Lietuvoje 2003 metais.“) Radiokarbono tyrimai atlikti 2002 m. Taline, Estija.

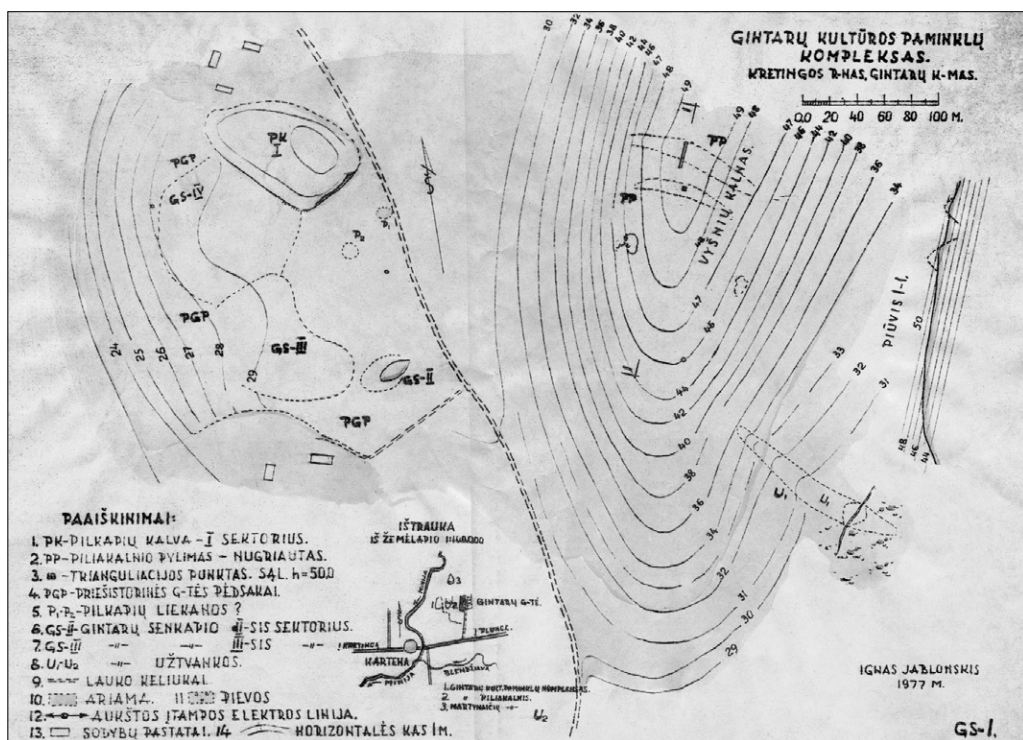

Kartenos prostorei pažinti labai svarbus yra **Gintarų** kaimo archeologinis kompleksas, esantis į šiaurės rytus nuo miestelio, vaizdingoje Minijos upės kairiojo kranto terasoje ir prie jos besiglaudžiančioje didingoje aukštumoje. Šią vietovę karteniškaiai nuo neatmenamų laikų vadina Senąja Kartena, Vyšnių kalnu. Nedidelės apimties archeologiniai tyrimėjimai, kurių iniciatorius buvo kretingiškis kraštotyrininkas Ignas Jablonskis, suteikė nemažai informacijos apie žmonių gyvenimą nuo I tūkstantmečio pr. Kr. pabaigos iki XVII a. vidurio.

Apie I tūkstantmečio pr. Kr. pabaigoje čia gyvenusių žmonių laidojimo papročius byloja pilkapynas, buvęs kalvelėje, kuri stūksojo minėtos terasos šiaurinėje-šiaurės rytinėje dalyje, į vakarus nuo aukštumos, vad. Vyšnių kalnu. XX a. šis vertingas praeities pažinimo paminklas buvo sunaikintas: toje vietoje buvo kasamos duobės bulvarūsiams ir silosui, stumdoma ir ariama žemė, sodinamas spygliuočių miškas.

I. Jablonskiui 1977 m. pavyko ištirti tik vieno smarkiai suardyto pilkapio liekanas⁴⁴. Tyrimai parodė, kad pilkapį sudarė apskritas, 9 m skersmens, dviejų aukštų akmenų vainikas ir virš jo supiltas žemių sampilas, kurio šlaitai pakraščiuose sustvirtinti nedideliais akmenimis. Apatinė pilkapio eilė krauta iš vidutinio, 20 × 25 × 30–30 × 35 × 45 cm dydžio akmenų, kurių dauguma gulėjo ilgosiomis ašimis ir smailgaliais atsukti link pilkapio vidurio. Antrojo aukšto akmenys mažesni, 18–25 cm ilgio.

Prie pilkapio šiaurinio krašto, akmenų vainiko išorinėje pusėje, aptiktos suardyto degintinio kapo liekanos, kurias sudarė dviejų ochros spalvos molinių urnų šukės, suodžiai, angliukai ir degintinių

Gintarų pilkapiai, kapinynas, piliakalnis-dvarvietė ir užtvankos pylimas (planas). 1977 m. Sudarė Ignas Jablonskis

⁴⁴Jablonskis I. Gintarų senkapio I–IV sektorių žvalgomieji kasinėjimai, I. 3–8.

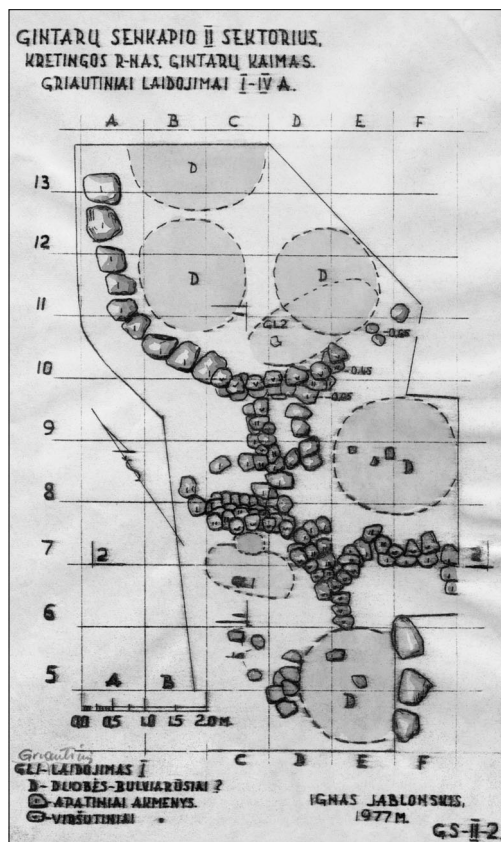
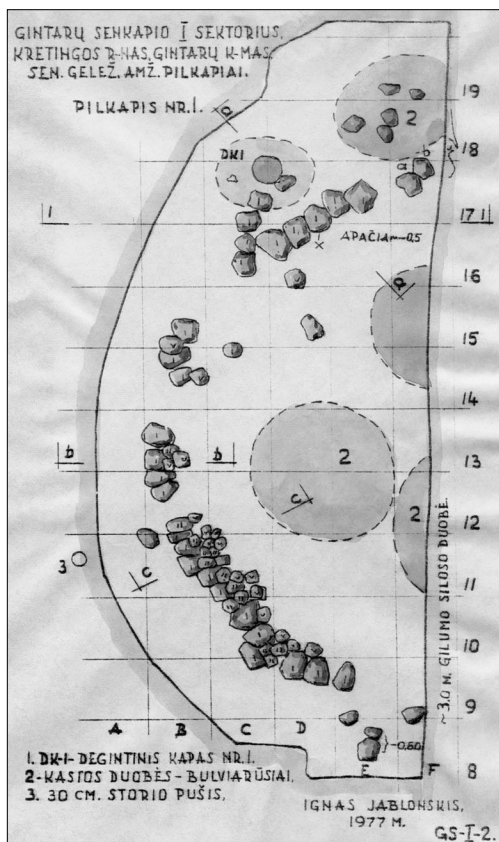

kaulų fragmentai. Viena urna buvusi 11–12 cm skersmens, lipydyta iš molio, gerai degta, lygiu paviršiumi. Jos sienelės 0,5–0,8 cm, o dugnas – 1,2 cm storio.

Įdomi šio indo gaminimo technologija. I. Jablonskis nustatė, kad iš pradžių ką tik nulipydyta urna buvo apsukta audiniu, kuris džiovinant turėjo apsaugoti indą, kad šis nesuskeldėtų. Jam pradžiūvus ir sukietėjus, audinys buvęs nuimtas, o šiurkštus paviršius padengtas plonu molio glaistu ir nulygintas.

Nors pačiame pilkapyje kapų nerasta, tačiau iš bulviarūšių išmestose žemėse aptikti degintiniai kauliukai liudija, kad čia žmonės buvo laidojami sudeginti nedidelėse duobutėse. Kapus tyrinėtojas datuoja II a. pr. Kr. pabaiga–I a. pr. Kr. pirmąja puse.

Pagal šį laidojimo būdą ankstyvųjų metalų laikotarpio Vakarų Lietuva priskiriama Vakarų baltų pilkapių kultūros sričiai⁴⁵. Ankstyvajame žalvario amžiuje pilkapiuose mirusieji buvo laidojami nesudeginti, o sudegintų mirusiųjų palaikai laidoti nuo II tūkstantmečio pr. Kr. pabaigos iki I a. po Kr.⁴⁶ To laikmečio pilkapynai pajūryje koncentruojasi tarp Danės–Tenžės–Šventosios ir Minijos–Salanto upių. Kartenos apylinkėse esantys Gintarų ir Baublių pilkapiai yra šio arealo rytiniame pakraštyje.

Reikia manyti, kad pilkapiuose mirusiuosius laidoję žmonės gyveno gyven-

1977 m. ištirto
Gintarų pilkapiu
planas

1977 m. ištirtos
Gintarų II–IV a.
kapinyno dalies
planas

1977 m. Braižė
I. Jablonskis

⁴⁵Grigalavičienė E. Žalvario ir ankstyvoasis geležies amžius Lietuvoje, p. 239–242.

⁴⁶Ten pat, p. 64–95.

vietėje, įkurtoje netoliese, vienoje iš daugelio Minijos pakrantės terasų. I tūkstantmečio pr. Kr. pabaigos ir I tūkstantmečio po Kr. pradžios sandūroje jie persikėlė gyventi ant kalvos, vad. Vyšnių kalnu, kuri, kaip parodė 1977 ir 1987 m. I. Jablonskio atlikti archeologiniai tyrinėjimai⁴⁷, iširengė įtvirtintą gyvenvietę. Ją saugojo klampūs upių santakos slėniai, o iš aukštumos pusės – pora akmens bei žemių pylimų su medinėmis sienomis ir tarp jų iškastas gilus griovys. Vidinis pylimas iš vidaus buvo dar sutvirtintas akmenų sienele ir išgrįstas akmenimis. Išsamesnių duomenų, padedančių pažinti šios bendruomeninės gyvenvietės statinius, patikslinti chronologiją, nerasta (manoma, kad kultūrinis sluoksnis sunaikintas statant XVI a. Kartenos dvaro pastatus).

Mirusius ir žuvusius artimuosius bendruomenės nariai tebelaidojo šalia, tarp Vyšnių kalno ir Minijos upės esančioje terasoje, į pietus nuo pilkapyno. Ši senoji geležies amžiaus kapinyną 1977 m. atrado ir tyrinėjo I. Jablonskis⁴⁸, o 1978, 1980–1981 m. – M. Michelbertas (Vilniaus pedagoginis institutas)⁴⁹.

Archeologinių tyrinėjimų metu ištirti 25 griautiniai II a. pabaigos–V a. vidurio kapai, kurie labai smarkiai apardyti dirbant įvairius žemės judinimo darbus. Tyrimai parodė, kad tyrinėtoje kapinyno dalyje daugiausia laidoti vaikai. Čia rasta 12 mergaičių, 1 berniuko, 3 nenustatytos lyties vaikų ir tik 6 suaugusiųjų – 4 vyrų bei 2 moterų – kapai. Mirusiųjų lytis ir amžius nustatyti pagal įkapas, nes dėl rūgščios dirvos griaučiai sunyksta, o išlieka tik vienas kitas užsikonservavęs kaulas ar dantų, dažniausiai vaikų, emalis.

Antropologas A. Barkus, ištyręs 5 kapuose surinktas kaulų ir dantų liekanas, nustatė, kad viename iš kapų palaidotas vyras buvo vyresnis kaip 25 metų amžiaus, o kituose kapuose buvę palaidoti jaunesni kaip 3, 8 ir 11 metų amžiaus vaikai⁵⁰.

Mirusieji laidoti nedeginti, 0,35–1,85 m gylio duobėse. Kapai apjuosti ovalo ar puseovalio, rečiau – rato ar pusračio pavidalo vienas su kitu sujungtais vainikais, sukrautais 1–4 aukštais iš įvairaus dydžio akmenų. Suaugusiųjų kapų vainikų didžiausias ilgis vidaus pusėje – 3,65 m, o plotis – 90 cm. Tik vieno moters kapo vainiko skersmuo siekė iki 5 m. Vaikų kapus juosę vainikai buvo visai nedideli (1,1 × 0,7 m, 1,1 × 1,2 m, 1,3 × 1,15 m, 1,4 × 0,85 m, 1,5 × 0,7 m, 95 × 55 cm, 85 × 55 cm, 80 × 35 cm, 80 × 22 cm, 75 × 40 cm, 35 × 40 cm dydžio vainiko vidaus pusėje).

Kapo duobės gylis žemiau akmenų vainiko pagrindo siekė 15–40 cm. Mirusieji į duobę buvo guldomi skobtiniuose (galbūt ir lentiniuose) karstuose. Vyrus stengtasi paguldyti galva į šiaurę; viena moteris palaidota galva į vakarus, o vaikai – įvairiomis kryptimis.

Mirusieji laidoti su įkapėmis – ginklais, darbo įrankiais ir papuošalais. Turtingiausias įkapių buvo II a. pabaigos vyresnio kaip 25 metų vyro kapas, kuriame mirusysis paguldytas į 2,3 m ilgio ir 45 cm pločio skobtinį karstą. Į karsto vidų galvūgalyje padėtas geležinis įmovinis kirvis, o virš mirusiojo galvos – 3 žalvarinės Romos monetos

⁴⁷Jablonskis I. Gintarų senkapio I–IV sektorių žvalgomieji kasinėjimai, l. 24–25; Jablonskis I. Kartenos ir apylinkės kultūros paminklų tyrinėjimai 1987 m., l. 7–12; Jablonskis I. Kartenos apylinkės paminklų tyrinėjimai, *Archeologiniai tyrinėjimai Lietuvoje (toliau – ATL) 1986 ir 1987 metais*, Vilnius, 1988, p. 185.

⁴⁸Jablonskis I. Gintarų senkapio I–IV sektorių žvalgomieji kasinėjimai, l. 9–15.

⁴⁹Michelbertas M. Gintarų (Kretingos r.) senkapio tyrinėjimai 1978 metais, *ATL 1978 ir 1979 metais*, Vilnius, 1980, p. 66–68; Michelbertas M. Gintarų kapinyno tyrinėjimai, *ATL 1980 ir 1981 metais*, Vilnius, 1982, p. 37–39; Michelbertas M. Gintarų kapinynas, p. 34–74.

⁵⁰Barkus A. Odontologinės ir kranologinės medžiagos iš Gintarų kapinyno tyrimo duomenys, p. 79–80.

(sestercijai). Drabužis buvęs susegtas geležiniu lazdeliniu smeigtuku, o prie diržo kairėje pusėje prikabintas geležinis peilis. Šalia karsto, dešinėje pusėje, buvusi padėta medinė ietis su geležiniu įmoviniu ietigaliu. Krūtinės srityje rastas žalvarinis įvijinis žiedas liudija, kad mirusiojo rankos buvusios padėtos ant krūtinės.

Kituose trijuose suardytuose III a. antrosios pusės–V a. vidurio vyrų kapuose rasta geležinio peilio fragmentas, pora geležinių įmovinių ietigalių, keletas žalvarinių žiedų, žalvarinės lankinės žieduotosios segės fragmentas ir įvairių sunykusių geležinių bei žalvarinių dirbinių smulkių fragmentų.

Paauglys berniukas, kurio kapas datuotinas III a. pirmąją puse, buvęs palaidotas su geležiniu peiliu ir akmeniniu galąstuvėliu, kurie rasti juosmens srityje. Matyt, jie kabėjo prie diržo, prie kurio buvęs prikabintas ir medžiaginis maišelis su 3 žalvarinėmis Romos monetomis. Ant kairės rankos, padėtos ant krūtinės, buvusi užmauta žalvarinė apyrankė.

Moteris laidojo beveik vien su papuošalais, be kurių, įdėdavo dar lipdytą molio puodelį. Turtingos III a. antrosios pusės–IV a. pradžios moters kape rasta kaklo apvara, kurią sudarė gintariniai karoliai, paausuotas trigubas stiklo karolis, mėlyno stiklo karolis ir keletas sidabrinių cilindričių. Jos krūtinę puošė smeigtukas su geležine adata ir žalvarine galvute, kurios centre buvusi mėlyno stiklo akutė, apsupta sidabrinių žiedelių. Prie smeigtuko, kuriuo buvęs susegtas mirusiosios drabužis, dar buvusi pritvirtinta žalvarinė grandinė. Iš rankos papuošalų išliko tik žalvarinis žiedas. Be to, šiame kape buvo sunykusių žalvarinių dirbinių fragmentų ir keramikos grublėtu ir lygiu paviršiumi šukių, kurios liudija, kad šalia būta dar poros molinių puodelių.

Kitame III a. vidurio–antrosios pusės moters kape rastas žalvarinis statinėlinis smeigtukas su ažūriniu pakabučiu-skirstikliu, įvijinis žiedas, žalvarinės adatos liekanos ir 13,4 cm aukščio lipdytas tamsios spalvos molio profiliuotas puodelis lygiu paviršiumi.

Mergaičių, kaip ir moterų, kapuose vyravo papuošalai. Darbo įrankis – geležinė yla, rastas tik viename kape. Drabužiams susegti buvo naudojami geležiniai ir žalvariniai lazdeliniai smeigtukai, žalvariniai smeigtukai apskrita ažūrine galvute, kaklai buvo puošiami žalvario įvijų, gintaro ir stiklo karolių bei sidabro kabučių

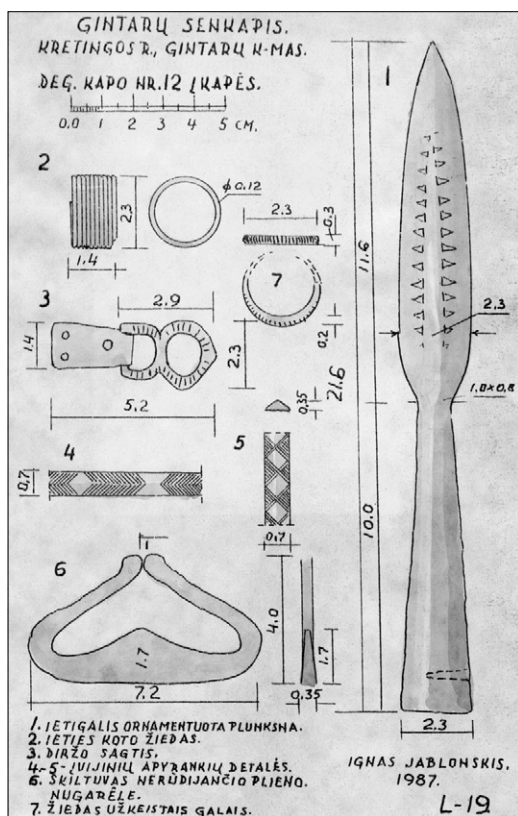

1987 m. Gintarų kapinyno degintinio kapo nr. 12 įkapės: ietigalis ornamentuota plunksna, ieties koto žiedas, diržo sagtis, 2 įvijinių apyrankių detalės, skiltuvas ir žiedas užkeistais galais. 1977 m.

Braižė I. Jablonskis

apvaromis, rankos – žalvarinėmis apyrankėmis ir žiedais. Viename kape rastas apgalvis, sudarytas iš žalvario įvijų.

Tyrinėtojai mano, kad daugumą ginklų, darbo įrankių ir papuošalų pagaminavo vietiniai meistrai. Tačiau su metalų žaliava Gintarų bendruomenę pasiekdavo ir kituose kraštuose, pirmiausia Romos imperijos provincijose, padaryti gaminiai. Tai emalės ir stiklo karoliai, monetos, sidabriniai kibirėlio pavidalo kabučiai, rodantys, kad čia gyvenę žmonės aktyviai prekiaavo su kitomis bendruomenėmis, giminėmis ir gentimis.

Kapinytai su akmenų vainikais būdingi Vakarų Lietuvai ir pietvakarinei Latvijai. Jie paplitę Minijos, Šventosios, Bartuvos baseinuose ir datuojami II–VI a.⁵¹

I. Jablonskio nuomone, Vyšnių kalno įtvirtintą gyvenvietę žmonės po kiek laiko paliko, nes dėl lėkštų kalvos šlaitų buvo vis sunkiau gintis nuo tobulėjančių priešų puldinėjimų⁵². Naują piliakalnį ir papilio gyvenvietę jie pasistatė priešingame tos pačios aukštumos gale, gamtos labiau apsaugotoje vietoje, kurią šiandien žinome Martynaičių kaimo piliakalnio vardu.

Archeologijos duomenys rodo, kad Vyšnių kalno piliakalnis buvo apleistas I tūkstantmečio pirmoje pusėje. Viena iš priežasčių tikriausiai buvo baltų gentyse vykęs gimininės bendruomenės irimas ir teritorinių bendruomenių kūrimasis. Tuo metu buvo apleidžiami gimininių bendruomenių piliakalniai, o naujai susidariusios nedidelės teritorinės bendruomenės savo sodybas kūrė atokiau nuo pilių – upelių slėniuose, kur daugiau vietos, derlingos žemės, ganyklų, pievų ir arčiau vanduo⁵³.

Piliakalniai buvo naudojami tik pavojaus metu, užpuolus priešui. Tobulėjant ginkluotei ir karybai, medinės pilys buvo statomos labiau gamtos kliūčių apsaugotose vietose, o jomis naudojosi ir prižiūrėjo kelios apylinkėje gyvenančios bendruomenės.

Martynaičių piliakalnis nėra tyrinėtas, todėl tikslių duomenų apie žmonių įsikūrimo jame pradžią nėra. Pagal išlikusius gynybinius įtvirtinimus jis priskiriamas prie vėlyvojo geležies amžiaus medinių pilių.

Iš vakarų ir šiaurės pusių piliakalnį saugo statūs, 25–30 m aukščio šlaitai, nuolaidūs į Minijos ir Pilės upelio santakos slėnį, o iš rytų – Pilės slėnio dauba. Piliakalnio aikštelė pleišto pavidalo, smailėjanti ir nuolaidėjanti į šiaurę, 73 m ilgio. Pietinė jos dalis yra 64 m pločio⁵⁴.

Nuo aukštumos aikštelę skyrė keturi puslankio pavidalo pylimai bei priešais kiekvieną jų buvę gynybiniai grioviai. Vidinis pylimas – apie 65 m ilgio, 16 m pločio ir 3,5 m aukščio – supiltas aikštelės pakraštyje, o antrasis – 60 m ilgio, 10 m pločio ir 1 m aukščio. Tarp jų esančio griovio ilgis – 60 m, plotis – 8 m, gylis – 1 m.

Į pietus nuo antrojo buvę dar du pylimai ir du grioviai, kurių išliko tik galai vakariniame kalvos šlaite. Trečiojo griovio plotis buvęs 3,5 m, o ketvirtojo – 3 m⁵⁵.

Į pietus nuo piliakalnio gynybinių įtvirtinimų dideliame plote stovėjo

⁵¹ Michelbertas M. *Senasis geležies amžius Lietuvoje*, Vilnius, 1986, p. 28–41; Tautavičius A. *Vidurinis geležies amžius Lietuvoje (V–IX a.)*, Vilnius, 1996, p. 45, 74–76, pav. 1.

⁵² Jablonskis I. Senosios Kartenos mįslė, *Švyturys* (Kret.), 1977, gruodžio 6; Čia – Kartenos praeitis, *ten pat*, 1987, rugpj. 25.

⁵³ Tautavičius A. *Vidurinis geležies amžius Lietuvoje (V–IX a.)*, p. 12–21, 280.

⁵⁴ Piliakalniai, red. A. Tautavičius, *LAA*, Vilnius, 1975, t. 2, p. 104, nr. 419.

⁵⁵ Škimelis A. Neaiškių archeologijos objektų ir paminklų žvalgymas Kretingos r. 1994 metais, *ATL 1994 ir 1995 metais*, Vilnius, 1996, p. 312–313.

papilio gyvenvietė. Čia suartoje žemėje nuo seno randama kultūrinio sluoksnio pėdsakų: keramikos trupinių, molio tinko gabalėlių, anglių ir pan. 1994 m. archeologas Aurelijus Škimelis nedideliame jos plote ištyrė neaiškios paskirties akmenų konstrukciją su akmenų grindiniu, rado brūkšniuotosios, lipdytosios gludintu paviršiumi ir žiestosios keramikos šukių, gargažių, molio tinko gabalėlių, akmeninių galastuvą⁵⁶.

Galingi piliakalnio įtvirtinimai, gyvenvietės užimama teritorija ir radiniai liudija, kad I tūkstantmečio pabaigoje–II tūkstantmečio pirmaisiais amžiais čia buvusi svarbi kuršių gyvenvietė ir pilis, greičiausiai sudeginta kovų su kryžiuočiais metu.

Manoma, kad Martynaičių bendruomenė mirusius artimuosius ir žuvusius pilies gynėjus nuo X a. vėl laidojo Gintarų kapinyne prie Vyšnių kalno. Čia, tarp ankstyvojo geležies amžiaus pilkapyno ir senojo geležies amžiaus kapinyno, arčiau Minijos kranto, I. Jablonskis 1977 ir 1987 m. ištyrė 17 degintinių X–XI amžių ir 1 griautinį XII a. kapą⁵⁷.

Degintiniams kapams buvo kasamos pailgos, orientuotos daugiausia rytų–vakarų kryptimi, suapvalintos duobės, kurių ilgis 1–2 m, plotis – 0,6–1,2 m, gylis – 0,4–1,15 m. Atneštus sudeginto mirusiojo palaikus – degintinius kaulus su susilydžiusių papuošalų likučiais bei vienu kitu sveiku dirbiniu suberdavo ant duobės dugno ir užpildavo žeme, gausiai sumaišyta su degėsiomis ir smulkiais anglies gabaliukais. Kapuose aptikta nemažai žiestų ir lipdytų puodų šukių. Dalis jų buvo įdėta į kapą kartu su mirusiojo palaikais ir įkapėmis, o kitos – sumestos su maišyta žeme užpilant duobę. Įdomu tai, kad vieno puodo šukės rastos dviejuose kapuose.

Dirbinių aptikta labai nedaug, nes įkapes sudegindavo kartu su mirusiuoju. Iš sveikų ar geriau išlikusių apsilūdžiusių radinių matyti, kad to laikotarpio gyventojai puošimuisi naudojo įvijines antkakles, karolių apvaras, antkakles užkeistais galais, įvijines ir juostines apyrankes, įvijinius žiedus, žiedus užkeistais galais ir praplėsta priekine dalimi, drabužiams susisegti – kryžminius smeigtus su grandinėlėmis, pasagines seges. Visi papuošalai buvo gaminami iš žal-



1977 m. ištirti
Gintarų kapinyne
X–XI a.

griautiniai kapai.

1977 m.

I. Jablonskio nuotr.

⁵⁶Ten pat, p. 313.

⁵⁷Jablonskis I. Gintarų senkapio I–IV sektorių žvalgomieji kasinėjimai, l. 15–23; Jablonskis I. Kartenos ir apylinkės kultūros paminklų tyrinėjimai 1987 m., l. 15–31; Jablonskis I. Gintarų kapinynas, ATL 1986 ir 1987 metais, p. 74.

vario. Tik viename kape rastos antkaklės užkeistais galais lankelis buvo geležinis, o ant jo suverti karoliai – žalvariniai.

Rūbus susijuosdavo odiniais diržais, kuriuos puošė žalvarinės sagtys ir apkalai. Ant diržų taip pat pasikabindavo geležinius peilius ir skiltuvus. Be to, kapuose dar rasta geležinis pjautuvėlis, cilindrinė spyna, žalvarinių svarelių.

Savo ginkluote šalia Kartenos vėlyvajame geležies amžiuje gyvenę žmonės nesiskyrė nuo kitų mūsų krašto gyventojų. Tradiciškai jie naudojo ietis su geležiniais įmoviniais ir įtveriamaisiais ietigaliais. Labai įdomus viename vyro kape rastas Damasko plieno įmovinis ietigalis su karklo lapo pavidalo plunksna, kuri iš abiejų pusių puošta simetriškai įmuštomis trikampėlių eilutėmis. Tai iš tolimų kraštų atvežtas kalvio rankų gaminy.

Vieninteliame ištirtame griautiniame kape buvęs palaidotas vaikas, greičiausiai mergaitė. Kapo duobė nedidelė, 1,4 m ilgio, 70 cm pločio ir 90 cm gylio. Joje rasta žalvarinė įvija, įvijinė apyrankė ir miniatiūrinė pasaginė segė atrietais galais.

I tūkstantmečio pr. Kr. antroje pusėje žemdirbių bendruomenė apsigyveno ir Minijos intako Alanto upelio pakrantėse. Archeologo Gintauto Zabielos 1996–1997 m. **Vėlaičių** kaime atlikti archeologiniai kasinėjimai⁵⁸ parodė, kad Alanto ir Tyrupalio santakon išterpiančiame aukštumos kyšulyje ankstyvajame geležies amžiuje buvusi įrengta nesmarkiai įtvirtinta gyvenvietė, kurioje rasta lipdytos keramikos lygiu paviršiumi, brūkšniuotosios bei kruopėtosios keramikos šukių.

Vėlaičių piliakalnis yra ankstyviausia Kartenos apylinkių įtvirtinta senovės gyvenvietė. I tūkstantmetyje pr. Kr. Kretingos rajone buvo apgyvendinti taip pat Imbarės⁵⁹ ir Kurmaičių⁶⁰ piliakalniai.

Apie VIII–X a. po Kr. žmonės apsigyveno šiaurinėje aukštumos papėdėje, Alanto vingyje, o buvusios gyvenvietės vietoje įsirengė piliakalnį. Jo aikštelė buvo ovali, apie 40 m skersmens, iš pietų pusės saugoma apie 7 m pločio gynybinio pylimo su medinėmis užtvaramis. Į pietus nuo aikštelės, 1 m žemiau, buvo keturkampis, 15 × 15 m dydžio priešpilis, kurį nuo aukštumos pusės saugojo pietiniame šlaite iškastas 4,5 m pločio gynybinis griovys ir apie 25 m ilgio puslankio formos pylimas.

Apie čia vykusias kovas byloja pietvakariniame priešpilio šlaite 10 cm gylyje rastas geležinis įmovinis ietigalis, kuris liudija, kad Vėlaičių piliakalnis VII–X a. buvo puldinėjamas nuo aukštumos pusės.

Daugiau apie Vėlaičių bendruomenės materialinę kultūrą galėtų papasakoti laidojimo paminklai, kurių vieta archeologams dar nežinoma.

Kitas svarbus Kartenos apylinkių centras nuo I tūkstantmečio pr. Kr. buvo **Baublių–Kalno Grikštų** kaimų žemėse. Apie tai liudija I. Jablonskio aptiktų ir tyrinėtų Baublių pilkapyno bei Kalno Grikštų senovės gyvenvietės ir kapyno medžiaga.

Baublių pilkapynas įrengtas gražioje Minijos upės kairiojo kranto slėnio kalvelėje. Nuo tarpukario laikų jis buvo naikinamas – dirbami įvairūs žė-

⁵⁸ Zabiela G. Vėlaičių piliakalnio tyrinėjimai, *ATL 1996 ir 1997 metais*, Vilnius, 1998, p. 119–125.

⁵⁹ Daugudis V. I tūkstantmečio pr. m. e. Šiaurės Žemaitijos piliakalniai (I. Būdingesnieji piliakalnių bruožai ir jų įtvirtinimai), *Lietuvos TSR Mokslų Akademijos darbai*, A, 1986, t. 2(95), p. 31–42.

⁶⁰ Merkevičius A. Kurmaičių (Kretingos r.) piliakalnis, *ATL 1978 ir 1979 metais*, Vilnius, 1980, p. 20–22; Merkevičius A. Kurmaičių piliakalnis, *ATL 1980 ir 1981 metais*, Vilnius, 1982, p. 27–28.

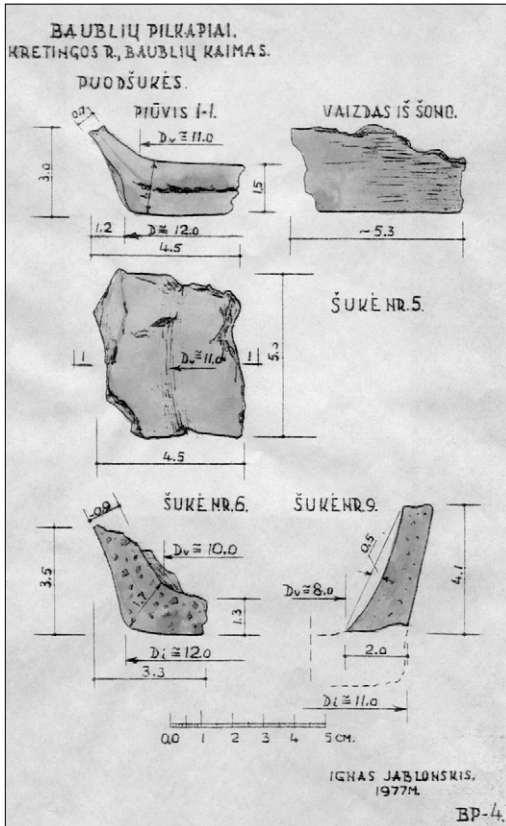
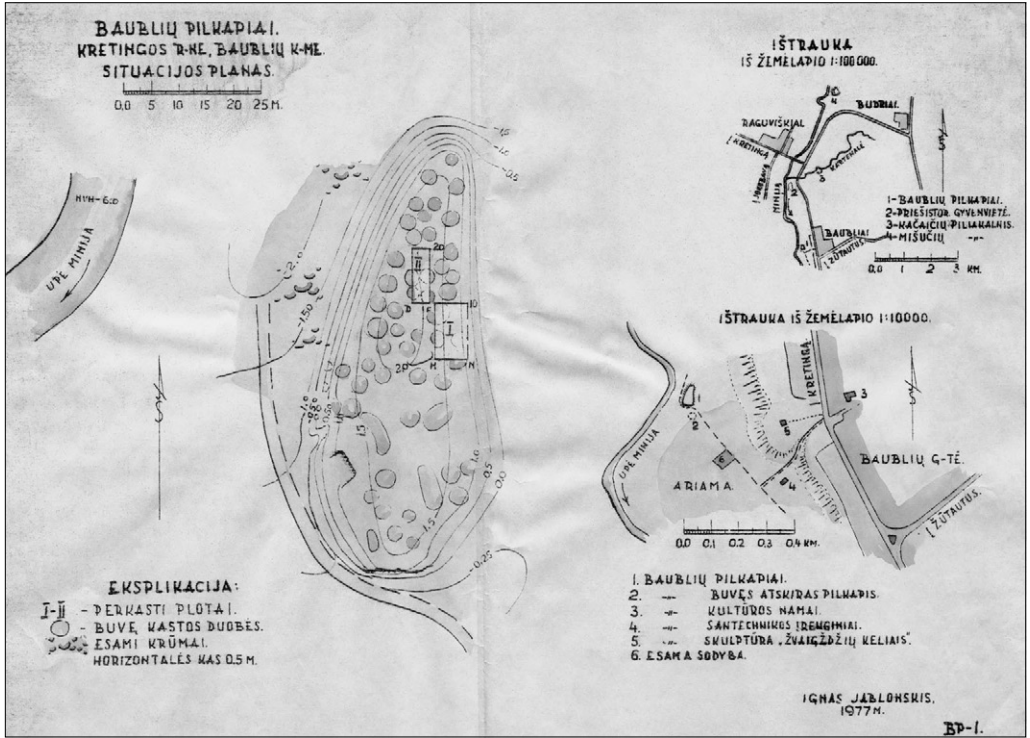

Baublių pilkapyno kalvos planas.
1977 m.
Sudarė I. Jablonskis

Urnių šukės, rastos tyrinėjant Baublių pilkapius.
1977 m.
Braižė I. Jablonskis



*Baublių k. vaikai,
dalyvavę Baublių
pilkapių 1977 m.
kasinėjimuose.
I. Jablonskio nuotr.*

mės darbai. Tyrimų metu aptiktos kelių apardytų pilkapių liekanos⁶¹. Kiekvieną pilkapį sudarė akmenų vainikas ir virš jo supiltas žemių sampilas. Vainikų akmenys, kurių dydis nuo 20 × 30 × 35 cm iki 25 × 35 × 45 cm, gulėjo sudėti ant nejudinto grunto. Nesunaikintų kapų nerasta. Perkastuose plotuose aptikta išmėtytų degintinių kauliukų, suodžių ir urnų šukių, patvirtinančių, kad mirusieji čia laidoti III–II a. pr. Kr. Sudeginti palaikai buvo supilami į urnas arba nedideles duobes.

Urnos mirusiųjų palaikams supilti buvo grubaus darbo, lipdytos iš tamsios, pilkos, gelsvos ir ochros spalvos molio. Jų skersmuo iki 20 cm, o sienelių storis – 0,8–1,3 cm. Dalis urnų mažai profiliuotos, stačiomis sienelėmis ir storais dugnais, su grūsto akmens trupinių priemaišomis. Kitų sienelės ties viduriu išgaubtos, o viršuje atloštos į išorę. Daugelio paviršius lygus, o ant kai kurių matyti pirštais braukiant išpausti 1,5 cm pločio grioveliai. Dalies urnų paviršius šiurkštus: jame atsispaudę audinio ir virvelių, kuriais indai buvo apvyniojami džiovinant, pėdsakai.

Tarp įkapių buvo pora nedailiai aptašytų akmeninių trintuvų.

Baublių pilkapynas priklauso tai pačiai Vakarų baltų pilkapių kultūros sričiai kaip ir Gintarų pilkapiai ir yra Vakarų Lietuvos pilkapių arealo rytiniame pakraštyje.

Į šiaurę nuo Baublių kapinyno, Kalno Grikštų kaime, Minijos ir Kartenalės upių santakoje išliko I tūkstantmečio pr. Kr. pabaigos–I tūkstantmečio po Kr. pradžios senovės gyvenvietės pėdsakų. I. Jablonskis 1977 m. čia aptiko 50 cm storio kultūrinį sluoksnį, kuriame buvo pastatų liekanų, rado akmeninį ugniakuro padėklą puodui, keramikos šukių grublėtu, tekstiliniu ir lygiu paviršiumi, titnago dirbinį, juodos spalvos lipdyto molio miniatiūrinį puodelį, molio tinko gabaliukų⁶².

I tūkstantmečio pirmojoje pusėje gyvenvietę žmonės apleido, o jos teritorijoje įrengė kapinyną. 1989 m. I. Jablonskis jame ištyrė 4 griautinius V–VI a. kapus su akmenų vainikais⁶³.

Tyrimai parodė, kad mirusiesiems laidoti buvo kasamos 23–55 cm gylio, 2,1–2,2 m ilgio ir 1–1,1 m pločio duo-

⁶¹Jablonskis I. Baublių pilkapių žvalgomieji kasinėjimai...

⁶²Jablonskis I. Ėgliškių, Kalno Grikštų (Kretingos r.), Žvelsenų (Klaipėdos r.) priešistorinės gyvenvietės...

⁶³Jablonskis I. Kalno Grikštų senkapis (Kretingos r.)...; Jablonskis I. Kalno Grikštų kapinynas (Kretingos r.), *ATL 1988 ir 1989 metais*, Vilnius, 1990, p. 78–79.

bės, pailgos šiaurės–pietų ir šiaurės rytų–pietvakarių kryptimi. Aplink duobę iš vidutinio ir stambaus dydžio akmenų buvo kraunami ovalo pavidalo tarpusavyje sujungti vainikai. Laidojimo metu virš jų supildavo žemių sampilus, kurie suplokštėdavo, ir dabartinis duobių gylis siekia 63–110 cm.

Kapų inventorius menkas, liudijantis, kad čia palaidoti žmonės neturėjo didelių turtų. Tik vieninteliame pagyvenusios moters kape buvo rasta įkapių. Jame mirusioji gulėjo galva į pietus. Galvūgalyje į kapą buvo įdėtas lipdytas molio puodelis ir smiltainio akmens verpstukas. Galvos srityje gulėjo geležinis smeigtukas, kuriuo, matyt, buvęs susegtas galvos apdangalas. Mirusiosios krūtinę puošė šešių gintaro karolių ir kelių žalvario įvijų vėrinys.

Laidojimo metu buvo atliekamos apeigos, susijusios su ugnimi. Tai liudija kapų užpilduose aptikti degėšiai ir anglys.

Kur tuo metu gyveno kalvelėje artimuosius laidoję žmonės, sunku pasakyti. Galbūt į pietus, arčiau Baublių kaimo esančioje terasoje, kurioje išliko vėlyvosios Kalno Grikštų kaimo kapinaitės. Čia esančio karjero pakraščiuose 2002 m. gegužę aptikau ugniaviečių pėdsakų ir lipdytos keramikos šukių⁶⁴.

Išlikę vėlyvesni archeologijos paminklai leidžia manyti, kad Baublių–Kalno Grikštų kaimų apylinkėje gyvenę žmonės I tūkstantmečio viduryje–antrojoje pusėje pasidalijo į dvi teritorines bendruomenes. Viena jų patraukė palei Miniją į šiaurę ir geografiškai patogesnėje vietoje įkūrė įtvirtintą gyvenvietę – Mišučių–Nausodžio piliakalnį. Antroji bendruomenė pasuko palei Kartenalę į rytus ir jos santakoje su Mažąja Kartenale taip pat išsirengė įtvirtintą gyvenvietę, kuri šiandien žinoma kaip Kačaičių kaimo piliakalnis.

Mišučių–Nausodžio piliakalnis įrengtas kairiajame Minijos upės krante, jos santakos su bevardžiu upeliu slėnyje išterpusioje kalvoje. Piliakalnio aikštelė ovali, pailga šiaurės–pietų kryptimi, apie 50 m ilgio ir 40 m pločio pietiniame gale. Iš vakarų pusės ją saugo 26 m aukščio Minijos slėnio šlaitas, šiaurėje – gili santakos dauba, o rytuose – neaukštas, 3–9 m aukščio, tačiau status bevardžio upelio šlaitas. Iš aukštumos pusės palei aikštelės pietinį pakraštį supiltas 1,5–2 m aukščio gynybinis pylimas, už kurio įrengtas 40 m ilgio ir 17 m pločio priešpilis, saugomas dar vieno gynybinio pylimo ir griovio⁶⁵.

Į pietus ir rytus nuo priešpilio plytėjo papilio gyvenvietė.

Piliakalnis netyrinėtas, pagal vizualinį aprašymą priskiriamas prie vėlyvųjų piliakalnių, datuojamų I tūkstantmečio pabaiga–II tūkstantmečio pradžia.

Apie piliakalnį sklendo įvairūs padavimai. Pasakojama, kad seniau jo aikštelėje buvusi tuštuma, į kurią įmestas akmenukas ilgai krisdavo, kol atsitrenkdavo į dugną. Kalvos požemiuose esą rūšiai, kuriuose saugomi užburti didžiuliai lobiai – auksas, sidabras. Daug drąsuolių ėjo tų lobių ieškoti, tačiau niekas nerado. Tik po jų apsilankymų piliakalnio šlaituose, ant pylimo ir aikštelėje palikdavo duobės, kurias kasdami lengvatikiai lobių ieškotojai tikėjosi atrasti duris į pilies požemius. Be to, ne vienam naktį pro piliakalnį ėjusiam vaidenosi, pasirodydavo įvairių šmėklų.

Mišučių–Nausodžio bendruomenė savo mirusiuosius laidojo kitapus

⁶⁴Kanarskas J. Kultūros vertybių, paminklų ir saugotųjų objektų žvalgymo 2002 m. ataskaita, *Kr. MMA*, f. 4, b. 479, l. 20.

⁶⁵Piliakalniai, red. A. Tautavičius, p. 110, nr. 448 (Mišučiai); Žalgirio apylinkės archeologijos paminklų pasai, *Kr. MMA*, l. 34–37.



*Nausodžio piliakalnis,
vad. Mongirdo pilale.
1960 m. Juozo
Mickevičiaus nuotr.
Kr. MF, nr. F1398*

*Raguviškių kapinynas
II ir senosios kaimo
kapinės, vad. Markapiai,
iš paukščio skrydžio.
1996 05 07.
Algirdo Mulvinsko
nuotr. Kr. MF,
nr. GEK20696/7*



Minijos upės, jos slėnio terasoje bei raguvos aukštumoje įrengtuose kapinyuose, kurie dabar yra Raguviškių kaimo teritorijoje. Čia dirbant įvairius žemės darbus buvo randama IX–XIII a. būdingų archeologinių senienų – žalvarinių antkaklių, segių, apyrankių, geležinių ietigalių, peilių, kalavijų⁶⁶. Dalis papuošalų buvę su-laužyta. Todėl manytina, kad mirusieji čia laidoti nedeginti ir sudeginti.

Vieną iš minėtų terasų 1996 m. tyrinėjęs archeologas Povilas Tebelškis⁶⁷ patvirtino, kad čia dar esama smarkiai apnaikinto X–XIII a. kapinyno liekanų.

⁶⁶I–XIII a. pilkapynai ir senkapiai, red. R. Rimantienė, LAA, Vilnius, 1977, t. 3, p. 95, nr. 581; Žalgirio apylinkės archeologijos paminklų pasai, l. 109–111.

⁶⁷Tebelškis P. Raguviškių kapinyno žvalgomieji tyrinėjimai 1996 metais, ATL 1996 ir 1997 metais, p. 224–225.

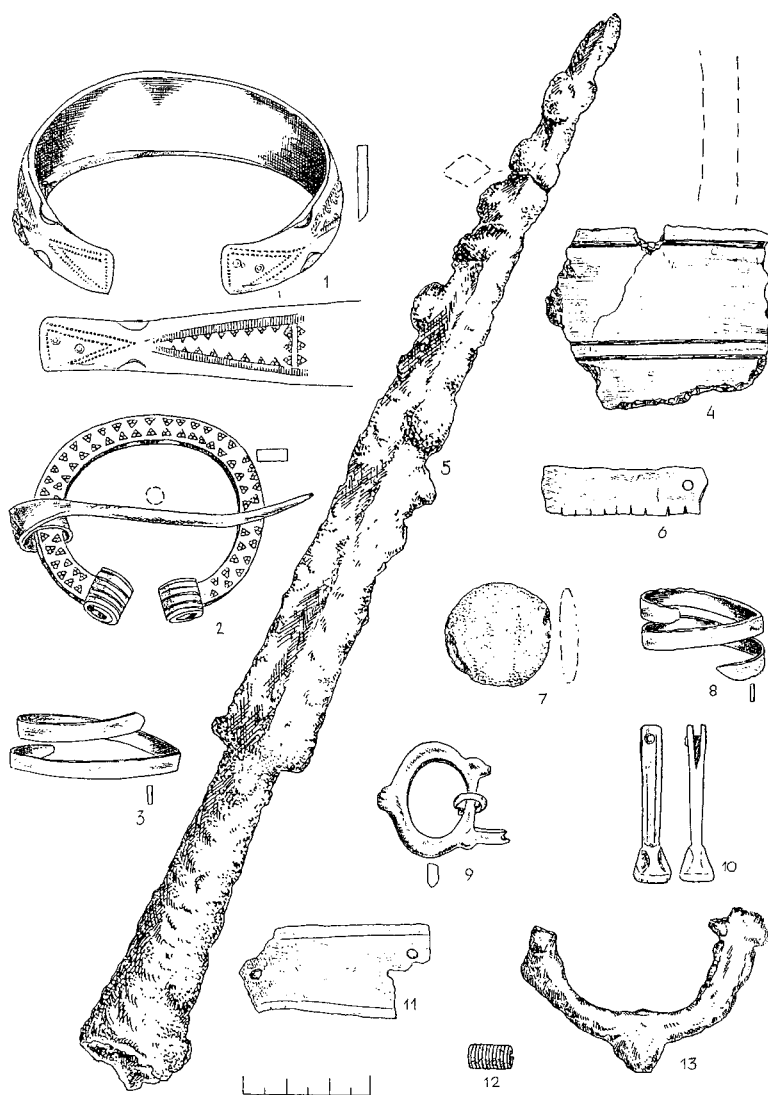

Raguviškių kapinyno
III radiniai.

Piešė A. Ruzienė.

1996 m. Iliustracija

iš archeologo

P. Tebelškio ataskaitos

Kačaičių piliakalnis įrengtas gamtinių kliūčių gerai apsaugotoje vietoje. Iš vakarų, šiaurės ir rytų jį patikimai saugo statūs, 22 m aukščio šlaitai, besileidžiantys į gilius Kartenalės ir Mažosios Kartenalės slėnius. Išlikusi piliakalnio aikštelė trikampio pavidalo, pailga šiaurės vakarų–pietryčių kryptimi, apie 30 m ilgio ir 14 m pločio pietrytiniame gale⁶⁸. Seniau ji buvusi daug didesnė: nemažą jos dalį nuplovė Mažoji Kartenalė, griauianti rytinį piliakalnio šlaitą.

Į pietus nuo aikštelės buvęs nedidelis, 23 m ilgio ir 10 m pločio priešpilis, nuo kurio ją skyrė 23 m ilgio ir 2,2 m aukščio tiesus žemių ir akmenų pylimas bei 4–5 m pločio ir 50 cm gylio griovys. Patį priešpilį iš pietų–pietryčių pusės saugojo 36 m ilgio ir 4,5 m aukščio puslankio formos pylimas, priešais kurį buvo iškastas 48 m ilgio ir 2 m gylio griovys.

Į pietus nuo piliakalnio, apie 30 m pločio ruože tarp abiejų upelių, driekėsi papilio gyvenvietė.

⁶⁸Piliakalniai, red. A. Tautavičius, p. 76, nr. 273; Žalgirio apylinkės archeologijos paminklų pasai, I. 43–45.



*Sauserių kapinynas
ir senosios kaimo
kapinės, vad. Maro
kapeliais, iš paukščio
skrydžio.*

*A. Mulvinsko nuotr.
Kr. MF,
nr. GEK20753*



*Sauserių piliakalnio
vaizdas iš šiaurės
vakarų pusės.*

*1984 m. Juliaus
Kanarsko nuotr.*

1997 m. archeologas Rimantas Kraujalis aikštelėje prie pylimo aptiko iki 35–40 cm storio kultūrinį sluoksnį, sudėgusio pastato liekanas bei lipdytinės keramikos lygiu paviršiumi šukių⁶⁹. Tyrinėtojas mano, kad piliakalnis buvo naudojamas gynimuisi ir datuoja jį I tūkstantmečio pabaiga–II tūkstantmečio pradžia.

Vis dėlto vienoje iš piliakalnyje iškastų bulviarūšių duobių 1959 m. rastas gludintas akmens kirvis keturkampe pentimi⁷⁰ leidžia teigti, kad žmonės čia gyveno daug anksčiau. Piliakalnio aikštelės pylimo duobėse aiškiai išsiskiria 3 degėsių ir apdegusio molio sluoksniai, o dugne matyti dideli akmenys⁷¹. Tai rodo, kad Kačaičių pilis mažiausiai tris kartus buvo sudeginta ir vėl atstatyta.

I tūkstantmečio pradžioje sėsli žemdirbių bendruomenė apsigyveno **Sauserių** kaimo žemėse ties Minijos ir Salanto santaka. Apie I tūkstantmečio vidurį jį iširengė ant aukšto Minijos skardžio piliakalnį, kurį patikimai saugojo

⁶⁹Kraujalis R. 1997 metų žvalgomieji tyrinėjimai Kačaičių piliakalnyje, *ATL 1996 ir 1997 metais*, p. 79–81.

⁷⁰Bagušienė O., Rimantienė R. Akmeniniai gludinti dirbiniai, p. 132, nr. 443; Žalgirio apylinkės archeologijos paminklų pasai, l. 43 v.

⁷¹Kanarskas J. Kačaičių piliakalnio (Žalgirio apyl., Kretingos r.) teritorijos žvalgymas 1993 metais, *LIIR*, f. 1, b. 2142; Kanarskas J. Kačaičių piliakalnio žvalgymas 1993 metais, *ATL 1992 ir 1993 metais*, p. 49–50; Žalgirio apylinkės archeologijos paminklų pasai, l. 41–45.



Dauginčių II-asis
piliakalnis, vad. Pilale,
Pilimi. 1986 m.
J. Kanarsko nuotr.

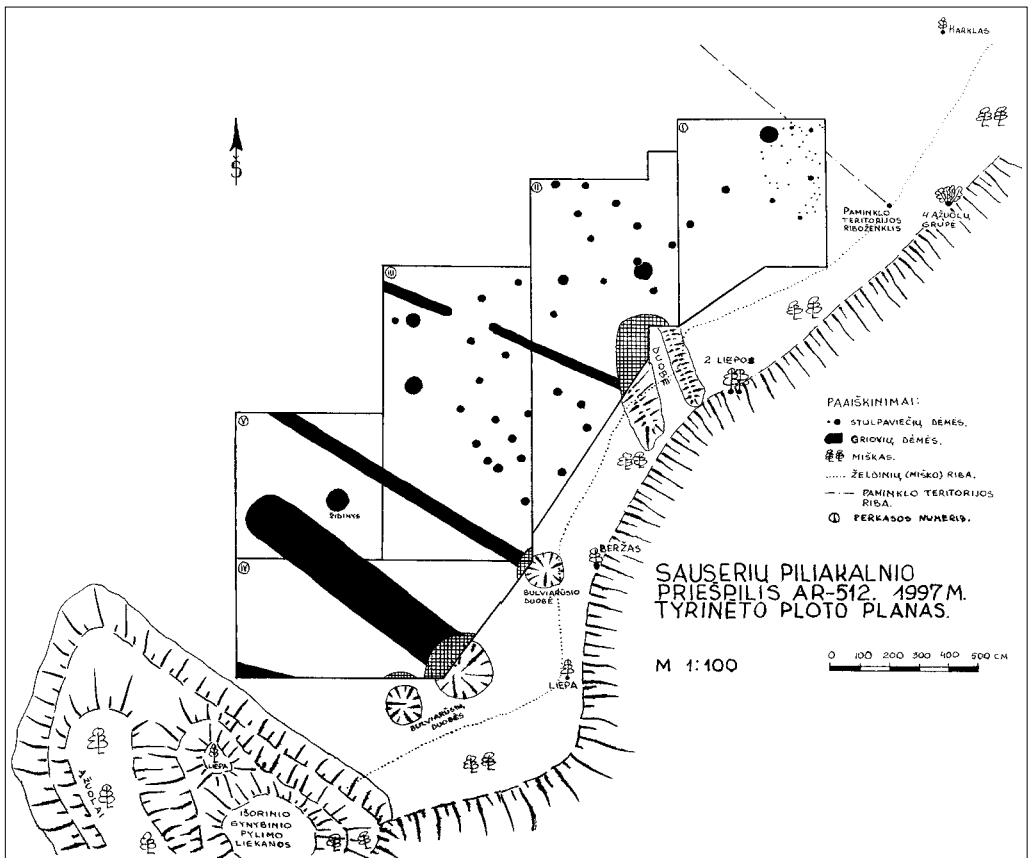

Sauserių piliakalnio
priešpilio 1997 m.
tyrinėto ploto planas.
1997 m.

Sudarė J. Kanarskas

status, iki 35 m aukščio Minijos šlaitas ir klampus santakos su bevardžiu upeliu slėnis. Piliakalnį galima buvo pasiekti tik iš šiaurės rytų pusės, t. y. nuo aukštumos, kurioje stovėjo papilio gyvenvietė.

Tarp gyvenvietės ir piliakalnio buvo iškastas griovys ir supiltas gynybinis pylimas. Tarp jo ir piliakalnio aikštelės buvo įrengtas apie 13 m pločio priešpilis, kurį nuo aikštelės skyrė 35 m ilgio, 6–7 m pločio ir 1,7–2 m aukščio pylimas. Tarp pylimo ir Minijos šlaito buvo vartai, vedę iš priešpilio į piliakalnio kiemą. Piliakalnio aikštelė trapezijos formos, 50 m ilgio šiaurės rytų–pietvakarių kryptimi ir 35 m pločio. Piliakalnis apleistas II tūkstantmečio pradžioje, greičiausiai prasidėjus kovoms su kryžiuočiais⁷².

Sauserių bendruomenės kapinės veikė netoli Salanto ir Minijos santakos, Salanto slėnio terasoje, kurioje dirbant įvairius žemės darbus buvo aptinkama (ir šiandien teberandama) I–XIII a. būdingų archeologinių dirbinių – ginklų, darbo įrankių, papuošalų⁷³.

Nuo Sauserių piliakalnio puikiai matyti kitapus Minijos stūksantis **Dauginčių** kaimo piliakalnis. Jis datuojamas I tūkstantmečio pabaiga–II tūkstantmečio pradžia. Ant jo tais laikais taip pat stovėjo medinė pilaitė.

Piliakalnis įrengtas Minijos ir Slinkupio santakos aukštumoje. Jo šlaitai statūs, iki 20 m aukščio. Aikštelė beveik keturkampė, 45 × 45 m dydžio. Vakarų pusėje nuo aukštumos ją skyrė apie 45 m ilgio pylimas ir griovys, kurie ariant nuardyti⁷⁴.

Netoliese, vaizdingame Minijos vingyje, yra išikūręs **Sakuočių** kaimas. Archeologiniai duomenys leidžia teigti, kad ši vietovė nuolatinių gyventojų sulaukė I tūkstantmečio pirmoje pusėje.

1994 m. archeologas Aurelijus Škimelis į šiaurę nuo Maro kapeliais vadinamų senųjų kaimo kapinių aptiko ir ištyrė du griautinius IV a. antrosios pusės–V a. pradžios kapus su akmenų vainikais⁷⁵. Viename kape buvęs palaidotas vyras, o kitame – mergaitė.

Mirusieji laidoti netaisyklingo ovalo formos duobėse. Mergaitė gulėjo ant šono, miego poza, galva į pietus. Jos kapo duobė pailga šiaurės–pietų kryptimi, 1,4 m ilgio ir 75 cm gylio. Įkapes sudarė žalvarinis smeigtukas susuktu galu, gintaro karoliukas, du pailgi mėlyno stiklo karoliukai, žalvarinė įvijinė apyrankė, apyrankė truputį išplotais ir užkeistais galais, įvijinis žiedas ir įvija.

Vyro kapo duobė orientuota šiaurės vakarų–pietryčių kryptimi, 2,1 m ilgio ir 70 cm gylio. Mirusysis gulėjo ant nugaros, galva į šiaurės vakarus. Kape rastas geležinis ietigalis, žalvarinė antkaklė su raktų skylutės formos kilpele, gintaro karoliukas, geležinis smeigtukas, du žalvariniai žiedai, kurių vienas įvijinis, su išplota vidurine įvija.

Be to, dirbdami žemę ir kasdami bulviarūsius, į vakarus ir pietus nuo kaimo kapinaičių žmonės rasdavo įvairių senienų, datuojamų IX–XIII a.⁷⁶

⁷²Kanarskas J. Sauserių kaimo piliakalnio priešpilio gyvenvietės AR-512, Kūlpėnų seniūnija, Kretingos rajonas, Klaipėdos apskritis, 1997 metų archeologijos tyrinėjimų ataskaita...; Kanarskas J. Sauserių piliakalnio priešpilio gyvenvietės tyrinėjimai 1997 metais, *ATL 1996 ir 1997 metais*, p. 77–79; Piliakalniai, red. A. Tautavičius, p. 150, nr. 658.

⁷³Mickevičius J. Sauserių pilkapiai ir kapinynas, *Kr. SPA*, b. nr. AR-513; Jablonskis I. Pilkapiai ir senkapiai Kretingos rajone, Sauserių kaime...

⁷⁴Piliakalniai, red. A. Tautavičius, p. 51, nr. 142.

⁷⁵Škimelis A. Neaiškių archeologijos objektų ir paminklų žvalgymas Kretingos r. 1994 metais, p. 313–314.

⁷⁶Жогас И. Археологические заметки по Тельшевскому уезду, с. 36–38; Valstybės archeologijos komisijos medžiaga, *KPCA*, b. 19, l. 145.

Panašu, kad I tūkstantmetyje–II tūkstantmečio pradžioje nedidelės žmonių bendruomenės gyveno ir Aleksandravo apylinkėje. Ties Dyburių kilpa, dešiniajame Minijos upės krante, **Vaitkių** kaimo žemėje I. Jablonskis 1974 m. aptiko priešistorinės gyvenvietės kultūrinio sluoksnio pėdsakų⁷⁷. **Pakutuvėnų** kaime prie Minijos glaudžiasi kalvelė, kurią archeologai laiko Minijos upės nuplauto piliakalnio gynybiniu pylimu⁷⁸.

Kartenos pilis

Manoma, kad apie VIII–X a. buvo pastatyta Kartenos pilis. Ji stovėjo ant piliakalnio, įrengto kairiajame Minijos krante, Abakų kaimo žemėje, priešais miestelį esančios aukštumos kyšulyje, kurį patikimai saugo gamtinės kliūtys – Minijos slėnis ir gilios jo daubos. Nuo Minijos pusės piliakalnio šlaitai statūs, iki 30 m aukščio. Viršutinė 6–7 m aukščio jų dalis labai stati, rūpestingai išlyginta. Pilies aikštelė 45–50 m ilgio šiaurės–pietų kryptimi ir 40 m pločio per vidurį. Jos pietiniame pakraštyje supiltas per 2 m aukščio gynybinis pylimas, kuriam įtvirtinti naudota žemė, akmenys ir rąstai⁷⁹.

Pietuose piliakalnis siekia aukštumą, kurioje buvo papilio gyvenvietė. Nuo jos pilį skyrė du platūs grioviai ir tarp jų supiltas dar vienas 1,6 m aukščio pylimas. Ariamoje gyvenvietės dalyje randama angliukų, lipdytos keramikos grublėtu paviršiumi šukių.

Kartenos piliakalnis apipintas įvairiais pasakojimais, padavimais ir legendomis. Viena legenda byloja, kad

„ant kalno pas Kartena kitą kartą yra didelė pilis stovėjusi, kurioje žemaičių karalius turėjo savo buveinę. Pilį aplinkui juosė vandenys. Kalnui esant neaukštam, vandens vilnys plakėsi beveik į pilies sienas. Vandenyje laikėsi trys labai didelės žuvys. Šitos žuvys tarnavo žemaičių karaliui: jos taip sergėjo pilį, kad niekas prie jos negalėjo prisitarti. Kada Žemaičių karalius dingo ir pilis nuskendo, vanduo nuseko ir netolimais kalno susidarė prūdas, kurs dar šiandien ten matomas. Prūde dar šiandien viena iš žuvų užsilaiko. Ji tokia didelė, jog sverianti apie 100 svarų. Dažnai bandoma buvo žuvį pagauti, tačiau lig šiolei veltui, nes žuvis sudraskanti kiekvieną tinklą, kuriuo ją norima pagauti. Dar dabar mato baisingą žuvį tankiai nakties metu išplaukiant ant prūdo paviršiaus“⁸⁰.

Kartenoje viešpatavęs Žemaičių karalius „galą gavęs su raitelių tuntu“ pakelėje tarp Kretingos ir Kartenos.

„Apie vidunaktį negyvi karžygiai išėina iš savo grabo ir mankštinsi kovoje. Kariai yra liepsnoti pavidalai, karalius būna baltai apsisirengęs, jis raitas joja ant balto žirgo. Kai laikrodis išmuša pirmą valandą, kariai ir karalius vėl sueško savo kapus šaukdami „ura!“ ir balsiai rėkdami „Veikiai laikas išsipildys, kada mes vėl pareisime!“⁸¹

⁷⁷ Jablonskis I. Dyburių kaimo Minijos vingio kultūros paminklai, *Kr. MMA*, f. 4, b. 23, l. 19.

⁷⁸ Piliakalniai, red. A. Tautavičius, p. 124, nr. 517.

⁷⁹ Piliakalniai, red. A. Tautavičius, p. 81, nr. 298; Kanarskas J. Kartenos piliakalnio (AR-505), Kretingos r., eroduojamo šlaito sutvirtinimo darbų archeologinės priežiūros ataskaita, 1995 m., *LIIR*, f. 1, b. 1319.

⁸⁰ Veckenstedt E. *Mythai, pasakos ir legendos Žiamaičių*, p. 89.

⁸¹ *Ten pat*, p. 93–94.



Kartenos piliakalnis.
1956 07 15.
Vlado Šaulio nuotr.
Kr. MF, nr. GEK21287

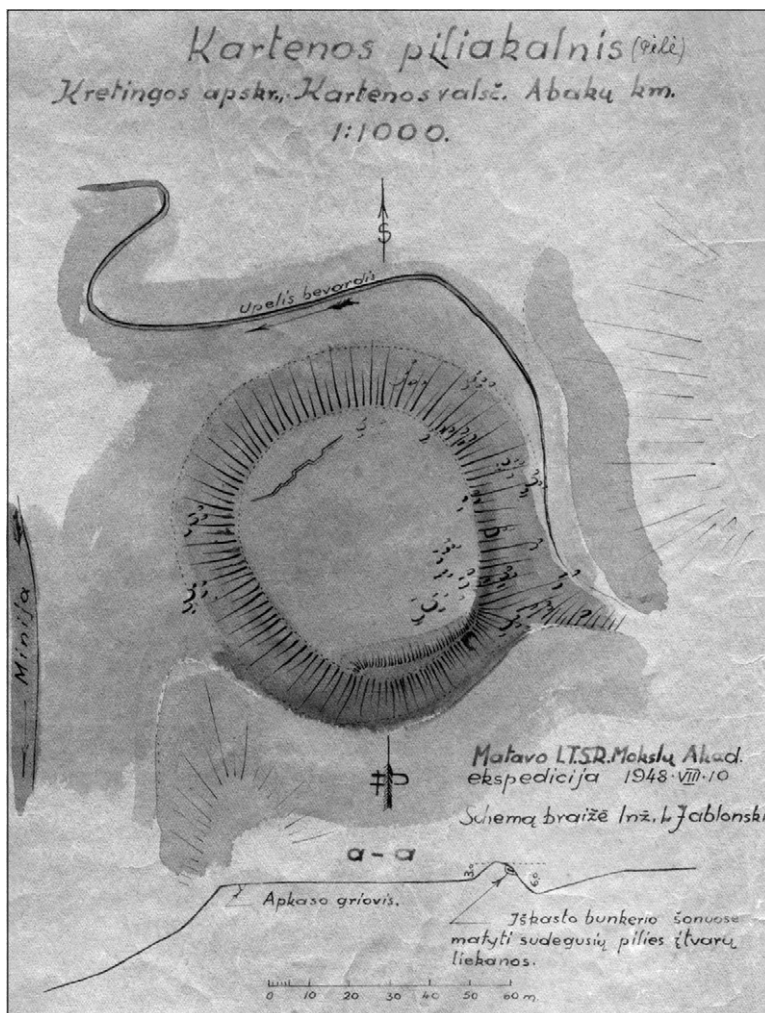

Kartenos piliakalnio
schema. 1948 08 10.
Braižė I. Jablonskis



*Kartenos kapinynas.
X–XIV a. 1968 m.
J. Mickevičiaus nuotr.*

Kita legenda pasakoja, kad piliakalnį supylę su švedais ir rusais kariavę žemaičiai. Tų kovų metu atsiradęs ir Kartenos vardas. Esą kartą žemaičių pulti vienu metu atskubėjo net dvi kariuomenės – švedų ir rusų. Nesutardami, kam priklauso pirmumo teisė pulti pilį, jie Minijos slėnyje susikovė tarpusavyje. Nuo pilies kuorų stebėdamas vingyje išiplieskusį mūšį, žemaičių vadas sušukęs savo pavaldiniams: „*Veizėkiet, karė tenaa!*“ („*Žiūrėkite, karas tenai!*“). Nuo to laiko ši vietovė vadinama Kartena.

Kai kurie padavimai pasakoja, kad pilį supylę švedai. Kiti mena, kad ji buvusi pastatyta kovų su kryžiuočiais metu. Turimi archeologiniai ir rašytiniai istorijos šaltiniai patvirtina, kad pastarieji pasakojimai yra arčiausiai tiesos.

Piliakalnio gynybiniai įtvirtinimai ir geografinė-strateginė padėtis liudija, kad IX–XIII a. Kartena buvo svarbus senųjų šio krašto gyventojų kuršių istorinės Ceklio žemės gynybinis ir administracinis centras, jungęs aplinkui gyvenusias bendruomenes. Šiai galingai tvirtovei teko atlaikyti ne vieną priešų antpuolį, tačiau 1252 m. ji nepajėgė atlaikyti kryžiuočių puolimo. Nukariautas žemės kryžiuočiai pasidalijo. Būtent Kuršo vyskupo Heinricho rašytame Livonijos ordino magistrui rašte dėl pietinių kuršių žemių dalybų 1253 m. balandžio 5 d. pirmąkart rašytiniuose šaltiniuose buvo paminėta Kartena (Cartine)⁸².

Manoma, kad po Durbės mūšio karteniškiei drauge su visais kuršiais sukilo, atnaujino savo pilį ir stojo į kovą su užkariautojais. Kryžiuočiai negailestingai malšino pasipriešinimą: degindavo pilis, išžudydavo jų gynėjus, o moteris ir vaikus išsivesdavo nelaisvėn. Taip 1263 m. buvo sunaikintos Kretingos ir Impilties pilys. Greičiausiai to paties žygio metu buvusi sudėginta ir Kartenos pilis.

Mirusiuosius karteniškiei laidojo kitapus upės, Minijos vingio terasoje, kurioje ir dabar veikia kapinės. Čia praeito šimtmečio pradžioje buvo randama įvairių dirbinių iš suardytų IX–XIII a. deginčių kapų⁸³.

Numalšinus sukilimą dalis kuršių pasitraukė į Lietuvą, kita dalis priėmė krikščionybę ir pasiliko gyventi savo žemėse, o užkariautojams nenorin-

⁸² Pajūrio žemaičių XIII–XIV amžiaus dokumentai (originalų nuorašai ir vertimai), sud. A. Nežabitauskas, Šiauliai, 1963, *Kr. MMA*, f. 16, b. 1, l. 4, 6.

⁸³ I–XIII a. pilkapynai ir senkapiai, red. R. Rimantienė, p. 51, nr. 256.

čius paklusti gyventojus kryžiuočiai ištrėmė į kitas vietas. Pietinių kuršių žemėms administruoti buvo įkurta Klaipėdos komturija, kuriai priklausė ir Kartena⁸⁴.

Kartenos kaimas ir dvaras

Kartenos kaimas, kaip taikių žemdirbių gyvenvietė, susiformavo XIV–XV a. Jį įkūrė senieji šio krašto gyventojai kuršiai ir į ištuštėjusias žemes atsikėlę žemaičiai. Manoma, kad kaimo sodybos buvo išsimėčiusios Minijos kairiajame krante, dabartinio Gintarų kaimo žemėse, kurios vadinamos Senąja Kartena.

Kaimo gyventojai mirusiuosius tebelaidojo prie dabartinių miestelio kapinių, terasoje, kurioje seniau veikė vėlyvojo geležies amžiaus kapinynas. Šios ankstyvosios kaimo kapinės XX a. pr. buvo nukastos. Jų liekanas žvyrduobių pakraščiuose 1909 m. ištyrė V. Nagevičius, aptikęs 4 griautinius XIV–XV a. kapus⁸⁵.

Kapams karteniškiai tuo metu kasė stačiakampio nuapvalintais galais pavidalo duobes, kurių ilgis siekė 2,1–2,25 m, plotis – 0,9–1,5 cm, o gylis – 1–1,2 m. Mirusiuosius į kapą guldė galvomis į vakarus, rečiau – į šiaurės vakarus, palei šonus ištiestomis rankomis. Tebesilaikydami senųjų, pagonišku papročiu, laidojimo metu atlikdavo apeigas su ugnimi. Tai liudija dviejuose kapuose rastos anglys: viename kape jos buvo pabertos po mirusiuoju, ant duobės dugno, o kitame kape kelios saujos anglių buvusios įbertos galvos ir krūtinės srityje.

Mirusieji į Anapilį buvo išlydimi su įkapėmis. Viename kape prie vyro kojų gulėjo geležinis kirvis ir ietigalis, kitame – ant mirusiojo kairiosios rankos piršto buvo užmautas plokščias žalvarinis žiedas paplatinta priekine dalimi.

Trečiajame kape buvo palaidotas pasiturintis vyriškis. Prie dešinės jo šlaunies rastas ietigalis, ant dešinės rankos piršto – žalvarinis plokščias žiedas paplatinta priekine dalimi, o ties juosmeniu – varinė Vokiečių ordino moneta ir dvi sidabrinės Lietuvos Didžiosios Kunigaikštystės monetos.

Iš visų išsiskyrė ketvirtasis kapas. Jame palaidotas vyras gulėjo dešiniąją ranką ištiesęs palei šoną, o kairiąją padėjęs ant krūtinės. Prie jo kojų buvo padėtas kirvis. Vyras buvęs palaidotas ne vienas, o su šunimi, kurį, matyt, gyvas būdamas labai mylėjo. Šuo gulėjo skersai mirusiojo, jam iš dešinės, galvą ir priekines kojas padėjęs žmogui ant pilvo, o užpakalinės kojos rėmėsi į duobės kraštą.

Lietuvai susigrąžinus pajūrio žemes, jas valdyti didysis kunigaikštis patikėjo Žemaičių seniūnams Kęsgailoms. 1532 m. jos tapo valstybine valda, kuria disponavo didysis kunigaikštis⁸⁶.

Tobulinant valstybinių žemių valdymą, buvo steigiami nauji administraciniai-ūkiniai centrai – dvarai. Taip XVI a. atsirado ir Kartenos dvaras.

Turimi duomenys leidžia teigti, kad senasis Kartenos dvaras stovėjo Gintarų kaime ant jau minėto Vyšnių kalno. Apie šį dvarą žmonės sukūrė daug padavimų. Vienas jų pasakoja, jog dvarą užpuolė ir padegė švedai. Gražuolė pono dukterė, neišmanydama kur pasislėpti, įlindusi į rūšį, kuriame buvo slepiami lobiai. Ten ją ir užgriuvo degantys rūmai. Taip ji liko gyva palaidota ir prakeikta. Ją išvaduoti galima tik vieną kartą kas 300 metų.

⁸⁴ Žulkus V., Klimka L. *Lietuvos pajūrio žemės viduramžiais*, Vilnius, 1989, p. 64, pl. 30.

⁸⁵ Nagevičius V. Kiti mano prieškariniai tyrinėjimai Žemaičiuose, p. 66–68.

⁸⁶ Kiaupienė J. *Kaimas ir dvaras Žemaitijoje XVI–XVIII a.*, Vilnius, 1988, p. 39–41.

Kartą, priartėjus išvadavimo terminui, ji prisisapnavo vienam ligotam žmogui ir mainais už sveikatos sugrąžinimą paprašė išvaduoti. Žmogui sutikus, gražuolė patarė pasidaryti iš šermukšnio daug kryželių ir, kai tik jis pateks į pilies požemius, bučiuoti per juos visus, kas tik prieis. Pabučiavus priėjusį, tą kryželį reikia mesti per petį ir imti kitą.

Davęs pažadą, žmogus greitai išgijo ir ankstų Velykų rytą nuėjo prie Vyšnių kalno ištesėti žodžio. Kur buvęs, kur nebuvęs šalia jo atsirado kažkoks tarnas ir įvedė į pilies požemius, kuriuose ant aukso skrynios sėdėjo juoda mergina. Netrukus žmogų apniko visokiausios baidyklės, kurias gelbėtojas bučiavo kaip sapne buvo prisakiusi gražuolė. Su kiekvienu pabučiavimu juodoji mergina vis balo ir balo. Ir kai juoda liko tik galva, atslinko baisi rupūžė, iš kurios gerklės veržėsi ugnys. Žmogus pabūgo, metė viską ir pabėgo. Išbėgdamas dar išgirdo merginą vaitojant: „*Kad tu būtum negimęs... Man vėl 300 metų teks kentėti...*“

Sugrįžęs namo žmogus netrukus vėl susirgo. Prieš mirtį norėjo parodyti artimiesiems tą vietą, kur požemiuose paslėpti lobiai, bet mirė pakeliui, nepasiekęs Vyšnių kalno.

Kitas padavimas mena, kad Senosios Kartenos dvaro ponas labai mėgo vyšnias ir prie rūmų pasodino ištisą jų sodą. Švedams dvarą sudeginus, sodas išliko ir kiekvieną pavasarį baltais žiedais pasipuošusios vyšnios dar ilgai primindavo karteniškiams čia buvusius didingus rūmus. Dėl to kalva ir buvusi pavadinta Vyšnių kalnu.

I. Jablonskio atlikti archeologiniai tyrimai⁸⁷ parodė, kad ant Vyšnių kalno tikrai yra stovėjęs dvaras. Jį sudarė keletas medinių pastatų. Rūmai stovėjo aukščiausioje kalvos dalyje, ankstyvojo piliakalnio pylimo vietoje, kuri, statydami dvaro sodybą, karteniškiai nuardė ir nukasė. Daugumą jo akmenų panaudojo rūmų pamatams išmūryti ir dvaro kiemui išgrįsti, o atlikusius didesnius suvertė už pylimo. Atokiau nuo rūmų, kalvos pakraščiuose, stovėjo dar keli gyvenamieji bei ūkiniai-pagalbiniai pastatai.

Dvarvietės kultūriniame sluoksnyje randama daug XVI–XVII a. giliųjų ir gausiai ornamentuotų plokščiųjų koklių, puodų šukių, oksiduotų stiklo skelčių, plytgalių ir kitų radinių.

Į pietus, vakarus ir pietvakarius nuo Vyšnių kalno taip pat aptinkama XVI–XVII a. būdingų keramikos šukių, koklių, liudijančių, kad dvarvietės papėdėje irgi buvo gyvenama.

Dvarą iš rytų, pietų ir pietvakarių juosė trys tvenkiniai, įrengti bevardžio upelio slėnyje bei ties jo santaka su Minija⁸⁸. Jų pylimai išliko iki šių dienų. Jiems supilti buvo naudojami ažuolo rąstų karkasai, pripildyti akmenų ir žemių. Pylimai sudarė sudėtingą irigacinę kaskadinę sistemą, kurios gale, už trečiojo pylimo, prie Minijos senvagės, stovėjo medinis vandens malūnas, maldavęs dvarui miltus.

Be to, pasakojama, kad Vyšnių kalno šiaurės vakarinėje papėdėje, Minijos slėnio terasos akmenuotoje kalvelėje, senais laikais stovėjusi kalvinų bažnyčia. Veždami iš čia akmenis, žmo-

⁸⁷Jablonskis I. Gintarų senkapio I–IV sektorių žvalgomieji kasinėjimai, l. 24–25; Jablonskis I. Kartenos ir apylinkės kultūros paminklų tyrinėjimai 1987 m., l. 7–12; Jablonskis I. Kartenos apylinkės paminklų tyrinėjimai, p. 185.

⁸⁸Jablonskis I. Gintarų senkapio I–IV sektorių žvalgomieji kasinėjimai, l. 1–2, 25–26.

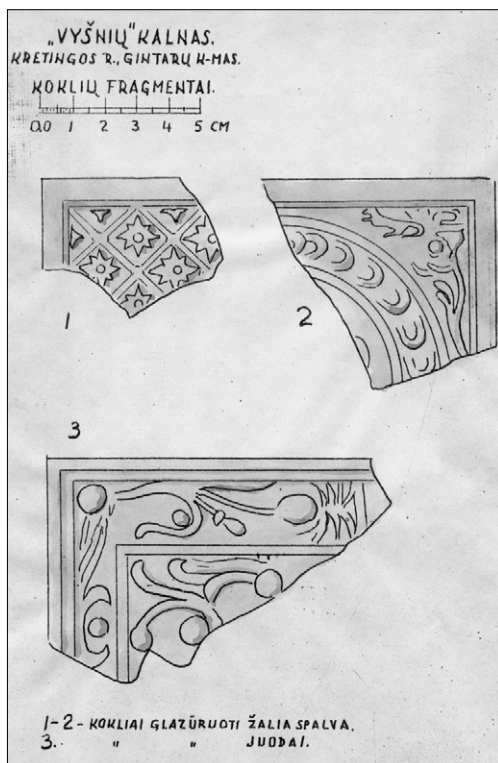
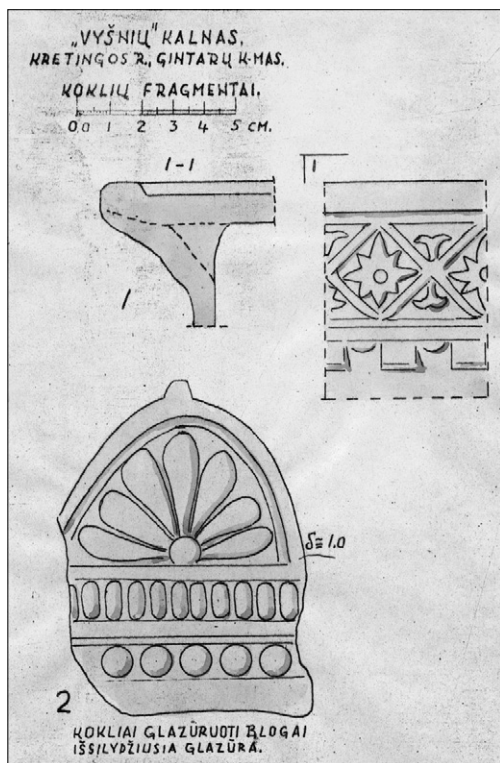

nės radę keletą senovinių varinių žvakidžių⁸⁹. Galbūt čia buvusi XVI a. antroje pusėje Kartenoje pastatyta evangelikų reformatų bažnyčia, kuri 1611 m. dar stovėjo, o vėliau, pasak vyskupo Motiejaus Valančiaus, „vienok veikiai pragaišo“⁹⁰.

Sprendžiant iš radinių, dvaras, šalia jo buvęs kaimas ir bažnyčia apie XVII a. vidurį buvę sunaikinti gaisro, greičiausiai 1655–1656 m. švedų puolimo metu. Naujoji Kartenos dvaro sodyba buvo pastatyta netoli Minijos ir Alanto upių santakos. Šalia jos, Minijos vingio slėnyje, netrukus susiformavo ir Kartenos miestelis.

Senąją Kartenos praeitį ilgą laiką priminė iš lūpų į lūpas perduodamos legendos ir padavimai, kurie sparčiai išskelviauja į nebūtį kartu su senoliais. Ilgus šimtmečius apie giliausias Kartenos šaknis bylojo ir vietovardis Senoji Kartena, vėliau – Sendvaris. Deja, ir jų nebeliko. Šiandien šios žemės oficialiai vadinamos Gintarų kaimu. Tik išlikusios kultūros vertybės – Gintarų piliakalnis-dvarvietė, užtvankų pylimai, kapinynai ir senosios kaimo kapinės – dar ilgai mums primins, kad čia, prie Vyšnių kalno, daugiau kaip prieš du tūkstančius metų prasidėjo Kartenos istorija.

Išvados

Kartenos apylinkėse randami pavieniai akmeniniai dirbiniai leidžia teigti, kad žmonės čia apsigyveno III tūkstantmetyje pr. Kr. Tai buvo Pamarių kultūros gyventojai, vertęsi medžiokle, žvejyba ir rąkiojimu, taip pat dirbę žemę ir auginę gyvulius. Negalima atmesti prielaidos,

⁸⁹ Ten pat, l. 1.

⁹⁰ Valančius M. *Raštai*, Vilnius, 1972, t. 2, p. 380.

kad ir anksčiau į šias apylinkes užklysdavo senovės medžiotojai ir žvejai, kadangi seniausi žmonių pėdsakai Lietuvos pajūryje datuojami X tūkstantmečiu pr. Kr.⁹¹

Žalvario amžiuje (XVIII–VI a. pr. Kr.) Vakarų Lietuvos gyventojai pažino pirmuosius metalo dirbinius – žalvarinius ginklus, darbo įrankius, papuošalus. Žmonės vertėsi žemdirbyste ir gyvulininkyste, gyveno atvirose gyvenvietėse prie upių. Viena tokių gyvenviečių VIII–VI a. pr. Kr. turėjusi būti ties Minijos ir Salanto santaka Sauserių kaime (čia rastas žalvarinis įmovinis kirvis, aptinkama gludintų akmenų dirbinių).

I tūkstantmečio pr. Kr. pirmoje pusėje Kartenos apylinkėse ėmė kurtis sėslios gimininės bendruomenės. Jų pėdsakų rasta Gintarų, Baublių ir Vėlaičių kaimuose. Vėlaičių ir Gintarų senovės gyvenvietės įrengtos upių santakose ir nestipriai įtvirtintos.

To meto žmonės jau naudojo geležinius dirbinius, kuriuos iš pradžių išveždavo, o apie IV a. pr. Kr. patys išmoko geležį išsilydyti iš vietinės balų rūdos (pvz., Lazdininkai, Kretingos r.). Iš geležies buvo gaminami ginklai, papuošalai, darbo įrankiai.

Baublių ir Gintarų bendruomenės mirusiuosius sudegindavo, o palaikus laidojo pilkapiuose. Toks paprotys nuo vėlyvojo žalvario amžiaus iki I a. po Kr. dominavo visoje Vakarų Lietuvoje, Semboje ir rytinėse prūsų žemėse. Baublių ir Gintarų pilkapynei buvo Vakarų baltų pilkapių kultūros arealo periferijoje.

Gintaruose ir Vėlaičiuose gyvenusių bendruomenių pėdsakų randama ir I tūkstantmečio po Kr. pirmojoje pusėje. Jos taip pat išikūrė Kalno Grikštų (šalia Baublių), Sakuočių ir Sauserių kaimų žemėse.

Keičiantis gamybiniais ir socialiniams santykiams I tūkstantmečio pirmojoje pusėje baltų gentyse gimininę bendruomenę pakeitė teritorinė. Tuo metu buvo apleisti bendruomeniniai Gintarų, Vėlaičių piliakalniai, Kalno Grikštų senovės gyvenvietė. Naujai susidariusios nedidelės teritorinės bendruomenės kūrėsi atokiau nuo pilių, arčiau vandens, ganyklų, pievų, derlingų žemių. Piliakalniais jos naudojosi tik pavojaus metu.

Gintarų, Kalno Grikštų ir Sakuočių kapinynų duomenys rodo, kad mirusiuosius artimieji II–VII a. laidojo nesudegintus, skobtinuose karstuose, su įkapėmis, o kapus apjuosdavo akmenų vainikais, sujungtais vienas su kitu.

Be karių ir žemdirbių, bendruomenėse gyveno amatininkai, kurie gamino ginklus, darbo įrankius ir papuošalus. Nemažai dirbinių, ypač papuošalų, buvo įvežama. Kapuose randamos Romos monetos, emalės ir stiklo karoliai, sidabriniai kibirėlio formos kabučiai byloja apie Kartenos apylinkių bendruomenių prekybinius ryšius su Romos imperijos provincijomis.

Kartenos priešistorėi pažinti labai trūksta duomenų apie I tūkstantmečio antrosios pusės archeologinius paminklus. Archeologas Vladas Žulkus teigia, kad VI–VII a. Lietuvos pajūryje susiformavo kuršių⁹² gentys. Jie gyveno didelėje Vakarų Lietuvos ir Kuršo (Vakarų Latvija) dalyje.

Piliakalniai liudija, kad kuršių epochoje Kartenos apylinkėse pastebimai išaugo gyventojų skaičius. Manoma, kad apie VIII–X a. buvo pastatytos ir stipriai įtvirtintos medinės pilys ant Dauginčių, Kačaičių, Kartenos, Martynaičių, Nausodžio, Vėlaičių ir Sauserių piliakalnių. Priešais pilis ir papiluose kūrėsi žemdirbių ir amatininkų gyvenvietės, o netoliese vei-

⁹¹ Žulkus V. Palangos priešistorė ir viduramžiai archeologo akimis, *Palangos istorija*, Klaipėda, 1999, p. 14.

⁹² Žulkus V. *Kuršiai Baltijos jūros erdvėje*, Vilnius, 2004, p. 207.

kė kapinės. Gintarų, Kartenos, Raguviškių, Sauserių kapinynai liudija, kad IX–XIII a. mirusieji laidoti nedeginti ir sudeginti, o nuo X a. dominavo mirusiųjų deginimo paprotys.

Tyrinėtuose Kačaičių, Vėlaičių piliakalniuose kultūrinis sluoksnius vos pastebimas, storesnis tik ties pylimu. Kultūrinio sluoksnio pėdsakų nepastebėta Sauserių, Mišučių–Nausodžio piliakalnių aikštelėse. Todėl manoma, kad pagrindinė šių pilių funkcija buvo gynybinė: jose aplinkinių bendruomenių nariai susirinkdavo bendromis jėgomis apsiginti nuo priešų antpuolio. Apie VII–X a. vykusias kovas pasakoja Vėlaičių piliakalnyje aptiktas į šlaitą įsmigęs įmovinis ietigalis.

Rašytiniai šaltiniai liudija, kad XIII a. Kartenos apylinkės priklausė didžiausiai kuršių žemei – Cėkliui (Kėkliui), o pagrindinis apylinkių gynybinis, administracinis ir ūkinis centras buvo Kartenos pilis, kurios vardas pirmąkart paminėtas 1253 m. Tačiau archeologiniai duomenys leidžia daryti prielaidą, kad X–XII a. svarbus vaidmuo šio regiono istorijoje turėjo tekti ir Martynaičių piliai.

Po kryžiuočių invazijos Kartenos apylinkės pilys ir gyvenvietės buvo sunaikintos, nemaža dalis gyventojų žuvo, buvo ištremta į kitus regionus. Tik apie XIV–XV a. susiformavo Kartenos kaimas, kurio gyventojai dar laikėsi pagoniško tradicijų (artimuosius laidojo su ginklais, darbo įrankiais, papuošalais, netgi su mylimais gyvūnais, atlikinėjo apeigas su ugnimi).

XVI a. ant seniausius Kartenos priešistorės laikus menančio Vyšnių kalno pastatytas Kartenos dvaras. Jo pastatai buvo mediniai, o atskiroms architektūrinėms detalėms naudoti akmenys, plytos. Pastatus šildė puodyninių ir gausiai ornamentuotų plokščiųjų koklių krosnys. Dvaras sunaikintas apie XVII a. vidurį. Naujas dvaras buvo pastatytas arčiau Minijos ir Alanto santakos, šalia kurios iškilo ir Kartenos miestelis.

Straipsnis spausdintas monografijų serijos „Lietuvos valsčiai“ mokslo darbų rinkinyje „Lietuvos lokaliniai tyrimai. Archeologija. 2002–2005“, Vilnius, *Versmė*, 2007, p. 194–220 (vyr. redaktorius *Gintautas Zabiela*).

Straipsnis numatomas spausdinti „Lietuvos valsčių“ serijos monografijoje „Kartena“ (vyr. redaktorius ir sudarytojas *Virginijus Jocys*).

Straipsnio kalbos redaktorius *Albinas Masaitis*, korektorė *Rasa Kašėtienė*, anglų k. redaktorius, vertėjas *Aloyzas Pranas Knabikas*.

Straipsnio priedai skelbiami atskirai tam skirtuose šio leidinio skyriuose:

1. Straipsnio santraukos lietuvių ir anglų kalbomis (sk. Straipsnių santraukos, Summaries).
2. Žinios apie autorių (sk. Apie autorius).

ISTORIJA

Seredžiaus bažnyčios istorija

Povilas Spurgevičius

Seredžių garsino senoji Pieštės pilis, kovų su kryžiuočiais istorija, Vytauto Didžiojo politika, nulėmusi tolimesnį šios gyvenvietės likimą. Kai šios žemės atiteko LDK, čia vėl įsikūrė dvaras ir prie jo miestelis su bažnyčiomis. Rašinio tikslas – plačiau pateikti parapijos istoriją, bandant ją susieti su to meto Seredžiaus ir visos Lietuvos kultūrinėmis tradicijomis. Pagrindinis šio straipsnio šaltinis yra archyvų dokumentai, kurių didesnė dalis čia skelbiama pirmą kartą.

Seredžiaus parapijos ir bažnyčios įkūrimas neatskiriamas nuo miestelio raidos. Gyvenvietė priklausė Veliuonos pavietui, kurio centras 1500 m. jau turėjo miesto teises. 1552–1556 m. Seredžius minimas tarp Žemaitijos kunigaikštystės miestelių¹. Aišku, kad gyvenvietė jau buvo susiformavusi XV a. pab.–XVI a. pirmojoje pusėje, tad ji turėjo ne tik prekybinį, bet ir religinį centrą – bažnyčią. Dėl istorinių duomenų trūkumo jos įkūrimas buvo datuojamas 1662², 1634–1635³, 1608–1612 m.⁴ Neperseniausiai paskelbti naujaisi archyviniai šaltiniai, viename iš kurių minimas ir Seredžius. Tai Kauno arkivyskupijos kurijoje saugomas rankraštis (Nr. 135) – Tarkvinijaus Pekulo Žemaitijos bažnyčių vizitacijos. Vyskupo Merkelio Giedraičio kvietimu 1579 m. atvyko popiežiaus legatas ir įvertino esamą Žemaičių vyskupijos bažnyčių padėtį. Jo vizitacijų fragmentus 1933 m. yra skelbęs K. Jablonskis; kurijos notaras ir archyvaras P. Veblaitis iš lotynų kalbos juos išvertė į lietuvių kalbą⁵. Dabar šis unikalus istorijos dokumentas prieinamas platesniam skaitytojų ratui, nes išleistas atskira knyga. Greta lotynų kalba rašytų vizitacijų pateikti lietuviški tekstai, kuriuos išvertė L. Jovaiša. Šią datą (1579) paskelbė ir neseniai išleistoje monografijoje G. Blaščikas⁶.

Minėtoje 1579 m. rugsėjo 21 d. vizitacijoje apie Seredžiaus bažnyčias rašoma:

„Tos pačios vyskupijos Seredžiaus miestelyje. Tame miestelyje yra dvi bažnyčios – viena katalikų, o kita rutėnų; to miestelio seniūnas, kaip garbusis ponas vizitatorius sužinojo iš kai kurių miestelėnų, yra rutėnas. Aukščiau minėtas vizitatorius garbusis ponas Tarkvinijus nuėjo vizituoti katalikų bažnyčios, bet rado ją uždarytą, todėl paklausė miestelėnų, kas yra klebonas ir kur jis dabar. Tie miestelėnai atsakė, kad klebonas yra kažin koks vienuolis pranciškonas atskalūnas, ir darsyk paklausti pasakė, kad yra ten pasiūstas ne vyskupo, o tenykščio seniūno, kuris jį palaiko ir gina, ir kad šįryt labai anksti laikė Mišias, o po to išvyko, nes išgirdo apie Jūsų Prakilnybės at-

Straipsnis „Vermės“ leidyklai įteiktas 2002 10 12, serijos „Lietuvos valsčiai“ Lietuvos lokaliųjų tyrimų mokslo darbų komisijos įvertintas 2003 06 25, pirmą kartą paskelbtas „Lietuvos valsčių“ serijos monografijoje „Seredžius“, išleistoje 2003 07 04.

¹ Meilus E. *Žemaitijos kunigaikštystės miesteliai XVII a. II p.–XVIII a.*, Vilnius, 1997, p. 166.

² Valančius M. *Raštai*, Vilnius, 1972, t. 2, p. 218.

³ Misius K., Šinkūnas R. *Lietuvos katalikų bažnyčios*, Vilnius, 1993, p. 214.

⁴ Kviklys B. *Lietuvos bažnyčios*, Chicago, 1983, t. 3, p. 359.

⁵ *Žemaičių vyskupijos vizitacija (1579)*, Vilnius, 1998, p. 60–61.

⁶ Blaszczyk G. *Diecezja żmudzka od XV do począt-ku XVII wieku*, Poznań, 1993, p. 182–183.

vykimą ir bijo, kad jo surakinto neįmestumėte į kalėjimą; ir darsyk paklausti pasakė: „Tas vienuolis klebonas jau pasiėmė žmoną ir gyvena namuose kartu su rutėno seniūno ūkvedžiu“, bet, pasakė, kad Mišias ir kita laiko ir atlieka pagal katalikiškas Romos Bažnyčios apeigas, ir paklausti pasakė: „Kai kurie miestelėnai katalikai, kai kurie rutėnai, bet daugiau katalikų“, ir paklausti apie raktus pasakė, kad minėtasis atskalūnas juos nešiojasi su savimi, todėl bažnyčios nebuvo galima apžiūrėti, ir garbusis ponas (vizitatorius) išvyko į kitas bažnyčias“⁷.

Ši nepavykusi vizitacija rodo, kad buvo jau išaugęs miestelis, kuriame gyveno ir slavų amatininkų su atskira savo bažnyčia. Katalikų kunigas neturėjo fundacijų, jis buvo išlaikomas dvaro vietininko. Minimas vienuolis, matyt, jau tapo protestantu, nes buvo vedęs. T. Pekulo informacijoje atspindėjo reformacijos padariniai Seredžiuje, kuriuos pateikė popiežiaus atstovas. Beje, tai pirmasis Seredžiaus bažnyčios paminėjimas.

1613 m. dvaro tėvūnas išlaikė augustinų vienuolį Jokūbą Maiskį, kuris aptaravo tikinčiuosius be vyskupo ir savo vyresnybės leidimo⁸. 1615 m. bažnyčiai suteikti eucharistijos sakramentai ir nuodėmių atleidimo teisė⁹.

1635 m. liepos 10 d. Naugarduko vaivada Mykolas Sapiega (1618–1638) atstatė ir papildė bažnyčiai suteiktą fundaciją. Joje jis rašo, kad paveldėtame Seredžiaus dvare, esančiame Nemuno ir Dubysos santakoje, jo giminės anksčiau pastatė parapijos bažnyčią ir prieš 25 metus suteikė fundaciją. Bažnyčia vienuolių buvusi apleista, todėl dabar jis turėjo iš naujo tą dovanojimą (dotaciją) atstatyti. Paskyrė 5 valakus žemės iš savo Stačiūnų kaimo, kurie buvo mažai apgyvendinti, todėl pridėjo dar kelis sklypus mieste, sodą prie klebonijos, Salą prie Nemuno. Jo dvaras dar privalėjo bažnyčiai mokėti 200 lenkiškų auksinų. Leido naudotis malūnais, vežtis rąstus klebonijos statybai. Šiame dokumente M. Sapiega dar kartą akcentavo fundacijos atstatymą, pabrėždamas, kad tai daro Dievo garbei ir tikinčiųjų uolumo paskatintas. M. Sapiegos fundacija įpareigojo savo įpėdinius globoti bažnyčią, o jei jie atkristų nuo katalikų tikėjimo, tai patronato teisė turėtų atitekti vyskupui. Vaivados numatytas klebonas Motiejus Viešgaila turi laikytis visų parapiinių bažnyčių nuostatų. Geresnei tvarkai palaikyti klebonas turi parinkti mokytoją¹⁰.

Tais pat metais bažnyčios priklausomybėn perėjo Stačiūnų kaimo 5 valakai dirbamos žemės ir 2 valakai pievų, jai buvo leista žvejoti Nemuno ir Dubysos pakrantėse¹¹.

1648 m. vyko generalinė bažnyčios vizitacija, kurioje paminėtas kun. Mykolas Ježevičius (M. Ježevičius bažnyčios klebonu buvo nuo 1639 m. vasario 9 d.)¹² ir nurodoma, kad dvaro valdytojas ją pastatė, išpuošė ir beneficijomis aprūpino. Dabar ji naujai apdengta ir vėl sutvarkyta¹³.

Daugiau apie bažnyčią pasakyta tik XVIII a. dokumentuose. 1748 m. rugpjūčio 20 d. po didelio potvynio, sunaikinusio pastatą, buvo suręsta laikina pa-

⁷ *Žemaičių vyskupijos vizitacija (1579)*, Vilnius, 1998, p. 60–61.

⁸ NMBR, f. PR-1313, ap. 111, l. 112.

⁹ *Codex Medicensis seu Samogitiae dioecesis*, Roma, 1989, t. 2, p. 58.

¹⁰ LMABR, f. 1-250, orig.; *Codex Medicensis...*, p. 195–197.

¹¹ LVIA, f. 696, ap. 2, b. 2, l. 601.

¹² LVIA, f. 696, ap. 2, b. 2, l. 602.

¹³ LMABR, f. 122-41, l. 1.

šiūrė. Jos medinis karkasas apkaltas lentomis, stogas apdengtas šiaudais. Šone prišlieta viena zakristija. Virš pagrindinio fasado iškeltas kupolėlis su kryžiumi. Viduje buvo du altoriai. Didįjį altorių sudarė stalas (mensa) su dideliu Nukryžiuotojo paveikslu. Jo kompoziciją papildė dar 3 šventųjų (Švč. Marijos, šv. Magdalenos, šv. Jono) ir angelo figūros. Antrąjį altorių akcentavo šv. Onos paveikslas, o iš kraštų supo šv. Juozapo ir šv. Joakimo skulptūros. Bažnyčioje buvo dar 12 išgelbėtų nuo potvynio paveikslų¹⁴.

1779 m. gegužės 20 d. vyksta naujai pastatytos Švč. Marijos Mergelės bažnyčios liustracija, kuri pateikė vidinį jos vaizdą. Didysis altorius drožtinis, skulptūrinis, dažytas marmuro imitacija. Pastatytas globėjo Povilo Chelchovskio lėšomis (dvaras jam atiteko apie 1740 m.). Pirmąjį jo tarpsnį akcentavo Marijos Maloningosios (Gratosos) paveikslas su metalo apkaustais ir 10 senų votų, dviem auksuotom karūnom ir pusemėnuliu. Pagrindo priekis (antepediumas) ištapytas įvairiomis gėlėmis. Viršutinį tarpsnį užbaigė šv. Jono Krikštytojo paveikslas.

Soniniai altoriai irgi funduoti Chelchovskio. Dešinysis – Šv. Vincento Ferariečio – dvitarpsnis su šv. Antano, šv. Barboros, šv. Jono Nepomuko ir šv. Kotrynos skulptūromis kraštuose. Kairėje navos pusėje stovėjo Šv. Kazimiero altorius su 2 paveikslais (šv. Kazimiero ir šv. Benedikto). Kraštuose stovėjo benediktinų ordino šventųjų skulptūros.

Presbiterijoje, abipus didžiojo altoriaus, buvo dar du įrengti mažesni altoriai. Vienas jų priklausė Švč. Trejybės brolijai. Šalia jo prie sienos, išmuštos karmazinu, stovėjo Jėzaus Antakalniečio skulptūra. Kitoje pusėje grafas Tiškevičius fundavo Šv. Stanislovo altorių, kuriame buvo ir krikštykla. Brolijai dar priklausė vienas iš dviejų procesinių altorių, kurio vieną pusę puošė retesnės kompozicijos paveikslas – angelas, išlaisvinantis belaisvius.

Mažąją architektūrą papildė 3 klausyklos ir sakykla, sujungta su klausykla.

Pateiktas vidaus aprašymas rodo, kad tai buvo medinė, puošniai įrengta barokinė bažnyčia.

Keitėsi ir išorė: kitas jos globėjas grafas Tiškevičius apie bažnyčią išmūrijo didelį aptvarą. Aišku, kad tai buvo ne tik šventorius, bet ir kapinės. Čia minimas ir bokštas su 3 varpais¹⁵.

Šios bažnyčios išvaizdą papildė 1805–1806 m. atlikti jos būklės įvertinimai. Mat jau prieš kelerius metus (1802) buvo duotas nurodymas ruošti naujai statybai. Informacijoje teigiama, kad bažnyčios išorinė ir vidinė būklė bloga: kiauras stogas, supuvusios sienos ir visi altoriai. Aprašyta ir jos išvaizda. Pastatas tada buvo medinis, išilgintos formos, pastatytas ant pamūrio, turėjo vieną zakristiją ir siauresnę presbiteriją, pagrindinis fasadas prasidėjo iškyša (faciata). Sienos apkaltos lentomis, virš stogo iškeltas kupolas su signatūra, grindys plytinės, lubos – lentų. Vidų puošė 5 altoriai. Mūro tvora aptvertame šventoriuje stovėjo kvadratinė dviejų aukštų akmeninė varpinė. 1804 m. siautęs potvynis apardė tik pylimą. Tuo metu ji tituluojama Jono Krikštytojo vardu¹⁶.

Tolesnei bažnyčios padėčiai nušviesti trūksta duomenų. Vaizdas ryškėja tik 1821 m. Vietoj potvynio nuneštos bažnyčios buvo vėl suresta pašiūrė. Šį kartą šventoriaus kapinių išorėje, prie mūrinės varpinės. Viduje išvardyti 3 senieji

¹⁴LVIA, f. 669, ap. 2, b. 229, l. 254, 258.

¹⁵LLMA, f. 139, ap. 1, b. 404, l. 1–5.

¹⁶LVIA, f. 669, ap. 2, b. 21, l. 24–25, 305–306.

altoriai: didysis su Švč. Marijos paveikslu, turėjusiu metalo apkaustus, Švč. Trejybės ir Šv. Stanislovo. Paminėta įdomi angelo figūros medinė krikštykla¹⁷.

1823 m. pastatyta nauja bažnyčia. Darbų iniciatoriumi buvo kun. Dominykas Znatavičius, lėšomis prisidėjo naujas globėjas M. Gelgudas ir parapijiečiai. Pastatas buvo pakeltas ant aukštų pamatų, pagrindiniame fasade turėjo iškyšą su plačiu priangiu, kurį puošė dekoratyvinės kolonos. Stogas dengtas stiegėmis. Bažnyčią apšvietė 11 nedidelių, puslankiais užbaigtų langų; erdvę išplėtė išgaubti lentų skliautai. Chorus rėmė pilioriai. Visi 3 altoriai buvo perkelti iš laikinosios bažnyčios¹⁸.

1827–1828 m. archyvai patikslina bažnyčios vaizdą. Vidaus erdvė – trinavė, ją apšvietė po 3 langus kiekvienoje šoninėje sienoje. Grindys išgrįstos plytomis. Pagrindiniame fasade turėjo portiką, kurį rėmė 4 pilioriai. Frontono skydą skaidė 3 langai, vidurinysis jų – didžiausias. Bažnyčios išorė ir vidus iškalti lentomis. Sienos sustiprintos geležinėm sąvaržom. Mažąją architektūrą papildė dešinėje ant postamento pastatyta sakykla ir dvi klausyklos. Patikslinta lopšinio skliauto padėtis: vidurinėje navoje rėmėsi į piliorius ir vidines zakristijų sienas. Šventorius vėl aptvertas mūro siena, kuriame stovėjo senoji dviaukštė varpinė. Bažnyčios tvarkymo darbus dabar jau tęsė kun. J. Jurgelevičius¹⁹.

Naujosios bažnyčios architektūra aiškiai klasicistinė. Barokiniai išliko tik senieji 3 altoriai.

Tik ką įrengtą bažnyčią vėl ištiko nesėkmė – 1829 m. kovo mėnesį ištvinusių upių dideli ledų luitai nušlavė nuo žemės paviršiaus visą pastatą. Buvo sunaikinti ir ką tik įrengti puošnūs dideli vargonai. Laikiniai reikėjo glaustis mūriniuose globėjų namuose, kur buvo įruošta koplyčia. 1830 m. vėl surešta pašiūrė. Joje pastatytas iš surinktų liekanų vienas altorius, kurį puošė išgelbėtas Švč. Marijos su visa atributika paveikslas. Didelę paramą suteikė Vilniaus gubernijos žemių teisėjas Vincentas Juozapavičius, kuris atsiuntė statybinių medžiagų ir jau kitais metais su parapijiečių pagalba išplėtė bažnyčią. Ji taip pat vadinama laikinąja, bet buvo pastatyta jau viršuje, dabartinių kapinių vietoje, kur negrėsė potvynis. Žemės sklypą savo valdose skyrė Sereščiaus tėvūnas Mykolas Žilinskas. Bažnyčia turėjo 11 × 7 sieksnių matmenis (1 s = 1,94 m), 8 didelius ir 3 mažus langus. Viduje įrengti 3 altoriai. Išvardyti paveikslai rodo, kad jie buvo išgelbėti²⁰. Vidaus puošyba vyko ir toliau. Įvardytas meistras Emerjašas Juškevičius padarė Šv. Stanislovo altorių ir ciboriją (1832). Tas pats drožėjas 1837–1839 m. už vargonus gauna 500 rb. Jis darė procesijų altorėlį, rėmus Švč. Trejybės paveikslui, Apvaizdą didžiajam altoriui²¹.

1841 m. laikinoji bažnyčia vėl begriūvanti. Medinės atramas pakeitė pamūris, sustiprintos sienos, suskliaustos

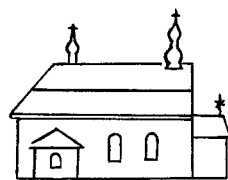

1779 m. bažnyčios rekonstrukcija

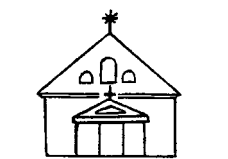

1823 m. pastatytos bažnyčios fasadas ir planas. Atkūrė P. Spurgevičius

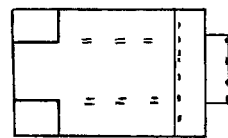

¹⁷LVIA, f. 669, ap. 2, b. 225, l. 302, 304, 308.

¹⁸LVIA, f. 1671, ap. 4, b. 443, l. 4–5.

¹⁹LVIA, f. 669, ap. 2, b. 232, l. 288; b. 237, l. 236.

²⁰LVIA, f. 669, ap. 2, b. 244, l. 197.

²¹LLMA, f. 139, ap. 1, b. 405, l. 22.

naujų lentų lubos, pamūrytos plytinės grindys. Pradėtas malksnomis dengti stogas, dalis jo dar paliko šiaudinė. Pagrindinį fasadą akcentavo virš frontono iškilęs didelis metalinis kryžius, o už jo kitas, mažesnis. Darbais rūpinosi tuometinis klebonas Juozas Jurgelevičius²².

1844, 1845 ir 1850 m. bažnytiniai dokumentai rodo, kad bažnyčios išvaizda beveik nesikeitė, bet būdavo reikalingas nuolatinis remontas. Šiuo laikotarpiu pagrindiniame fasade pristatyta iškyša (faciata). Frontone iškilo puošnesnis kryžius su rutuliniu pagrindu. Pastato viduje sienos paklijuotos drobe, kuri buvo nudažyta baltais aliejiniais dažais²³.

Eiliniai remontai vyko iki pat XIX a. pabaigos. Stambesnis iš jų dokumentuose paminėtas 1875 m., kai bažnyčios viduje buvo pastatyta 10 stulpų medinėms luboms sustiprinti. Aišku, kad dalis jų buvo kolonos, kurios suskaidė vidaus erdvę į 3 navas.

1884 ir 1886 m. kleboną A. Likevičių aplankę vizitatoriai nurodė, kad bažnyčios išorė bloga, bet vidus tvarkingas²⁴. 1892 m. kovo 31 d. keitėsi administratoriai. Vitalijus Kajetonas Dembskis perdavė bažnyčią naujam klebonui Feliksui Rudokui. Nauja čia tik tai, kad vizitatoriai paminėjo 2 aukštų zakristiją ir konkrečiai nurodė pastato vietą – parapijos kapines²⁵.

1890 m. rugsėjo 17 d. prasidėjo organizaciniai mūrinės bažnyčios statybos darbai. Seredžiaus valstiečiai P. Dobkevičius, S. Vincevičius ir A. Lukoševičius parapijiečių vardu kreipėsi į Telšių vyskupiją, prašydami leidimo statyti bažnyčią. Jie nurodė ir motyvus – 1829 m. potvynį ir jo padarinius. Aiškino, kad buvo sumanyta statyti naują bažnyčią ir nuo Vindavos kanalo atplukdyti tašyti akmenys, bet iniciatorius K. Burba 1866 m. mirė ir projektas liko neįgyvendintas. Vėliau nutarta vietoj medinės mūryti akmeninę, tik architektas nesutiko ir pareikalavo ją iškelti iš kapinių, nes ten esanti dauba ir birus gruntas. Tam pritarė ir dvarininkai, kurie išipareigojo surinkti 27 900 rb. Miestiečiai, valstiečiai ir kiti parapijos gyventojai bažnyčios statybai turėjo surinkti 4 090,30 rb.

Netrukus kun. V. Dembskiui atėjo atsakymas iš Kauno gubernijos administracijos, kad valstiečių prašymas atmestas, nes jis pateiktas ne pagal nustatytą tvarką ir sąlygas²⁶.

1892 m. kovo 31 d. Feliksas Rudokas perėmė bažnyčią iš Vitalijaus Kajetono Dembskio ir tęsė pradėtąjį darbą. 1896 m. rugsėjo 14 d. naujasis klebonas pristatė mūrinės bažnyčios brėžinius ir sąmatą (13 916,24 rb) į Kauno gubernijos statybos valdybos techninį skyrių²⁷. Tais pačiais metais lapkričio 31 d. valdyba, sutikus Telšių vyskupijai, patvirtino projektą ir sąmatą²⁸. Tuo metu T. ir M. Burbos, kurie buvo pažadėję finansinę ir materialinę pagalbą, mirė, o jų ipėdiniai nuo to išipareigojimo atsisakė, paaiškinę, kad juos nuo šito išipareigojimo atleidęs kun. V. Dembskis. Prasidėjo aukų rinkimas iš visų parapijiečių²⁹.

1897 m. liepos 16 d. bažnytinio komiteto pirmininkas kun. F. A. Rudokas, Seredžiaus valsčiaus seniūnas S. Beniūšis, A. Majauskas (iš Motiškių k.) sudarė sutartį su M. Kujavskiu dėl plytų gamybos. Numatė statybą pradėti 1897 m. ir, jei reikės, tęsti ir 1899 m. Už 1 000

²² LVIA, f. 669, ap. 2, b. 229, l. 290–291.

²³ LVIA, f. 669, ap. 2, b. 266, l. 482; b. 271, l. 52.

²⁴ LVIA, f. 669, ap. 3, b. 2220, l. 72, 182.

²⁵ LLMA, f. 139, ap. 1, b. 407, l. 18–19.

²⁶ LLMA, f. 139, ap. 1, b. 410, p. 38–40.

²⁷ LLMA, f. 139, ap. 1, b. 410, p. 53–54.

²⁸ LVIA, f. 669, ap. 3, b. 2560, l. 3.

²⁹ LVIA, f. 669, ap. 3, b. 2560, l. 7.

plytų sutarta mokėti 5,25 rb. Darbų vykdytojas apgyvendintas Motiškių kaime. Pagalbinius darbus atlikti buvo numatyti valstiečiai³⁰.

1897 m. rugsėjo 12 d. sudaryta sutartis dėl akmenų tašymo cokoliui ir portalų laiptams. Darbus apsiėmė atlikti L. Sniežka su sūnumi. Už tai jiems sumokėta 550 rb³¹.

Rugsėjo 27 d. kun. F. A. Rudokas sudarė naują plytų gamybos sandėrį ir su Ariogalos valstiečiu G. Kirkutjevu. Pagal šią sutartį bažnyčios komitetas duoda žemės, kur yra molio, o ten pats gamintojas privalo pasistatyti pašiūrę plytoms džiovinti ir pats išsikasti molio. Už 1 000 gerai išdegtų plytų mokama 5 rb. Be to, meistras turi padaryti ir karazines, t. y. profiliuotas, plytas. Užsakymą atlikti reikia iki 1899 m. rugsėjo³². Už sutarties nutraukimą būtų reikėję sumokėti kompensaciją.

Tais pat metais prasidėjo statybos. 1897 m. rugpjūčio 21 d. vyko darbų apžiūra, buvo tikrinamas pamatų klojimas. Paaiškėjo, kad siūlės tarp tašytų akmenų per plačios, darbai atliekami atmestiniai. Apžiūroje dalyvavo bažnyčios projektuotojas architektas Piotras Serbinovičius, klebonas ir komisijos narys D. Daugirdas. Darbų vykdytojais Godchelfas ir Furmonas buvo nubausti 5 rb³³.

Plytų degimas, matyt, vėlavo, nes tik 1900 m. liepos 30 d. sudarytas kontraktas su prūsų piliečiu Adolfu Gotgelfu dėl sienų iki stogo ir piliorių išmūrijimo. Už vieną kvadratinį rusišką sieksnį iki langų sutarta mokėti po 7, o virš langų – po 8 rb; už zakristijos ploną sieną – 3,50 rb³⁴.

1902 m. balandžio 27 d. Vilis Landovskis iš Kurliandijos gubernijos, Beneto valsčiaus apsiėmė toliau tęsti darbus: sumūryti skliautus, arkas tarp piliorių ir virš durų, paruošti skarda uždengti stogą. Sutarta užmokėti 7 500 rb³⁵. Bet tuo metu mirė statybos inžinierius Dorofejevskis, ir darbai buvo laikinai sustabdyti, juoba, kad artinosi žiema ir, matyt, trūko lėšų. Nežinoma, nuo kada jie buvo vėl pradėti, bet iki 1907 m. bažnyčia buvo sumūryta ir balandžio 28 d. sudaryta sutartis su Grivu Linde dėl vidinio jos išstinkavimo³⁶.

1908 m. sudegė senoji medinė bažnyčia, bet kadangi ji buvo apdrausta Varšuvos banke, tai klebonas F. Rudokas gavo 5 000 rb kompensaciją³⁷. Gautus pinigus jis panaudojo naujos bažnyčios statybai.



Bažnyčios statybos organizatoriaus kleb. F. Rudoko portretas. Drobė, aliejus. Apie 1907 m. Saugomas Sereščiaus bažnyčioje. 2002 m. V. Girininkienės nuotr.

³⁰ LLMA, f. 139, ap. 1, b. 414, l. 6–7.

³¹ LLMA, f. 139, ap. 1, b. 414, l. 12.

³² Sereščiaus bažnyčios archyvas (toliau – SBA).

³³ LLMA, f. 139, ap. 1, b. 40, l. 4.

³⁴ LLMA, f. 139, ap. 1, b. 414, l. 16.

³⁵ Ten pat, l. 18.

³⁶ Ten pat, l. 20.

³⁷ LLMA, f. 139, ap. 1, b. 410, l. 103.



*Bažnyčios statybos
talkininkai.*

Apie 1906 m.

*Iš M. Steponavičiūtės
šeimos albumo*

Bažnyčia. 1929 m.

V. Uždavinio nuotr.

*Iš V. Ramanausko
albumo*

1909 m. vasario 8 d. prasidėjo baigiamieji darbai. Trūko tik bokštų³⁸.

1909 m. rugsėjo 17 d. Telšių vyskupui pranešama, kad Seredžiaus klebonas F. Rudokas mirė³⁹, taip ir nesulaukęs bažnyčios statybos pabaigos. Jo pareigas laikinai perėmė vikaras K. Kuprevičius, o po 2 mėnesių klebonu buvo paskirtas Jonas Breiva. Tuomet ir padaryta vizitacija. Joje nurodoma, kad bažnyčia veikianti, turi 3 altorius, kurių du šoniniai dar nebaigti⁴⁰. Aišku, kad joje, sudegus senajai medinei bažnyčiai, vyko pamaldos, kurias laikė statybos organizatorius kun. F. Rudokas.

Kol vyko vidaus apdailos darbai, plytų gamyba sustojo. Gamyklos pastatai pradėjo pūti ir buvo parduoti. Plytas reikėjo kaupti ir pirkti iš atskirų asmenų. Bokštus užbaigė kun. Feliksas Ruišys, kuris taip pat dekoravo bažnyčios vidų

³⁸ LVIA, f. 696, ap. 2, b. 204, l. 13.

³⁹ LLMA, f. 139, ap. 1, b. 414, l. 17.

⁴⁰ LLMA, f. 139, ap. 1, b. 407, l. 46.

ir išorę⁴¹. 1911 m. vykęs skardinio stogo remontas ir dažymas rodo, kad bažnyčios statyba visiškai baigta⁴².

Pirmojo pasaulinio karo metu bažnyčia stipriai nukentėjo: buvo nugriauti bokštai, apardytas pagrindinis fasadas, suniokotas skardinis stogas, apgadintos sienos, nukritę ties vargonais skliautai, kitur jie suskeldėję, išdaužyti langai, sunaikinti nauji vargonai ir chorai, apgadintas didysis altorius, išlaužytos durys, grindys.

1919 m. kun. Jonas Breiva perdavė bažnyčią naujam klebonui Jonui Ruibiui, kuris tuojau pat ją pradėjo remontuoti: uždengė stogą stiegėmis, sudėjo langų stiklus, naujas grindis⁴³. Remonto darbus tęsė Klemensas Šovys, kurio švietėjišką ir organizacinę veiklą gerai įvertino 1923 m. parapiją aplankęs vysk. Pranciškus Karevičius⁴⁴. Tuo metu bažnyčios šventoriuje buvo pastatyta stulpinės konstrukcijos varpinė, kurioje buvo pakabintas varpas. Naujasis klebonas matė, kad karo nualinti Seredžiaus gyventojai savo jėgomis negalės atstatyti svarbiausio bažnyčios akcento – sunaikintų bokštų. Buvo organizuotas *Bokštų atstatymo komitetas* ir išplatintas kreipimasis į visus Lietuvos tikinčiuosius, užsienio lietuvius, kuriame prašoma finansinės paramos. Komitetą sudarė kleb. K. Šovys (pirmininkas), A. Bendzius (iždininkas), A. Dambravičius (raštvėdys) ir nariai: A. Šimanskis, S. Vaitiekus, A. Veliška. Kreipimasis buvo išplatintas 1930 – Vytauto Didžiojo – metais ir kvietė tikinčiuosius visuose darbuose parodyti susitelkimą ir vienybę. Bokštui atstatyti reikėjo apie 70 000 litų⁴⁵.

Prasidėjo paruošiamieji ir organizaciniai darbai. 1930 m. birželio 27 d. apžiūrėti bažnyčią pakviestas inžinierius V. Michnevičius ir rangovas A. Evardas. Jie nurodė paruošti viršutines pastato konstrukcijas, sustiprinti pastolius.

1930 m. liepos 15 d. sudaryta sutartis dėl bokštų nutinkavimo su kauniečiu S. Ligeika. Jis taip pat apsiėmė pataisyti ir nudažyti vidines sienas, skliautus, piliorius, karnizus, apdengti stogą (už 13 000 Lt). Meistras F. Devulis sutiko nutinkuoti 8 mažus bokštelius.

Tų pačių metų liepos 30 d. Bokštų atstatymo komitetas pakvietė ir kaunietį J. Kozlovą (Kazlauską), kuriam už 1 m² mūro sutarta mokėti 20 Lt. Jis sutartyje įvardintas rangovu, kuris rūpinosi stelažais, įrankiais, mūrininkais⁴⁶.

1930 m. rugpjūčio 5 d. Bokštų atstatymo komitetas paprašė Vidaus reikalų ministerijos statybos inspekcijos leidimo atstatyti bokštus. Projektas buvo padarytas pagal architekto Vytauto Landzbergo eskizą. Techninės priežiūros ėmėsi V. Kopyliovas⁴⁷.

Buvo superkamos statybinės medžiagos: iš Smalininkų plytinės savininko E. Garmeisterio – 30 000 (1 000 plytų – 116 Lt), iš Gelgaudiškio – 35 000; cementas buvo vežamas iš Kauno. Už varpų įrengimą ir įkėlimą į bokštą J. Kazlauskui sumokėta 500 Lt. J. Paškevičius iš Kauno padarė 2 didelius ir 8 mažus kryžius pagal brėžinius (600 Lt). Techninę priežiūrą atliko Studentų technikų draugijos architektas V. Kopyliovas⁴⁸.

Bokštai buvo užbaigti 1930 m. lapkričio 19 d., bet darbai buvo priimti tik 1931 m. spalio 21 d. Jų įvertinti atvyko Studentų techninės draugijos atstovas P. Strakšas. Jis rado trūkumų ir darbą įvertino tik patenkinamai⁴⁹. 1931 m. visa bažnyčia buvo nudažyta⁵⁰.

⁴¹ SBA, 1919 vizitacija, l. 1.

⁴² LLMA, f. 139, ap. 1, b. 44, l. 19.

⁴³ 1919 m. Seredžiaus bažn. inventorių, SBA.

⁴⁴ 1923 m. Seredžiaus bažn. inventorių, SBA.

⁴⁵ 1930 m. kreipimosi bukletas su tekstu, SBA.

⁴⁶ LLMA, f. 139, ap. 1, b. 415, l. 1–2.

⁴⁷ LCVA, f. 1622, ap. 4, b. 78, l. 3–6.

⁴⁸ LLMA, f. 139, ap. 1, b. 415, l. 26, 29, 42, 51, 56, 73.

⁴⁹ LLMA, f. 139, ap. 1, b. 415, l. 12.

⁵⁰ SBA, lapai nenumeruoti.



*Laikinoji bažnyčios
varpinė. 1929 m.
Iš B. Minelgaitės
šeimos albumo*

Remontas vyko ir toliau. 1934 m. balandžio 29 d. darbų apžiūrėjimo akte nurodyta, kad reikia bažnyčią dažyti iš lauko, užtaisyti korpuso plyšius, kad netikėtą stogo karnizai blogai apsaugo nuo lietaus. Stiegių stoge yra kiaurymių. Visus trūkumus būtina ištaisyti⁵¹.

1938–1939 m. bažnyčia uždengta nauja cinkuota skarda (3 800 Lt). 1939 m. įvesta elektra (1 150 Lt)⁵².

Okupacijos laikotarpis su ateistine propaganda buvo nepalankus bažnyčiai. Jis mažiausiai dokumentuotas, tepavyko nustatyti tik kelis rėmėjus. Dokumentuose pažymėta, kad 1960 m. Ona Skridlaitė iš Seredžiaus paaukojo baltą arnotą už 1 000 rb, Matas Sadauskas iš Domantų įtaisė raudoną baldakimą (2 236 rb). Jis paaukojo bažnyčiai ir žalią arnotą⁵³.

1967 m. bažnyčios remontu rūpinosi čia dirbęs žinomas kun. Ričardas Mikutavičius. Vykę stambūs remontai siekė atstatyti karo metu nuniokotą bažnyčią. Jie erdvinės ir planinės struktūros nekeitė.

Architektas P. Serbinovičius buvo vėlyvojo romantizmo epochos atstovas, todėl, projektuodamas bažnyčią, rėmėsi

⁵¹ LLMA, f. 139, ap. 1, b. 415, l. 15, 18.

⁵² Atliktų darbų, išigyto daiktų sąrašas, SBA.

⁵³ Atliktų darbų, išigyto daiktų sąrašas, SBA.



Broliai – Seserys,
Lietuviai – Lietuvės.

Pirmuoju akies žvilgsniu ir bet kuri atsišauki-
ma, paįvelgus, kiekvienam gali dingtelėti mintis
„nelemtas pinigų kaulijimas!“ Tačiau Mūsų Jėz.
Kristaus tikėjimo šiesos spinduliai tuojau tokią
mintį išsklaido ir primena begalinę ambizybę t
ki skirtą išmaldas duodantiems. Ta mintimi bes
valdovaudamas Seredžiaus parapijos (Kauno In-
kivyskupija) bažnyčios bokštų atstatymo Komitetas
drįsta kreiptis ir Jus Broliai ir Seserys Kristuje,
prašydamas natsisakyti Tikėjimo meilėje paau-
koti pinigų išgais Seredžiaus bažnyčios bokštų

Seredžiaus bažnyčios
Bokštų atstatymo
komiteto kreipimasis į
Lietuvos tikinčiuosius
dėl lėšų rinkimo:
„Iš tikrųjų nors
parapijiečiai dėjo visas
pastangas, tačiau tik
skyles aplopė, langus,
stogą sutvarkė,
bet vis tik bažnyčios
bokštai nekyla
aukšty: jų atstatymui
reikalinga apie 70.000
litų. Seredžiaus
parapijiečiai neabejoja
Lietuvių Katalikų
duosnumu ir jų
širdžių prakilnumu“.
1930 m.
Iš LVIA fondu

praeities stiliais. Tas atsispindi ir vidaus erdvėse. Trinavę salę formuoja 8 pilioriai, išdėstyti po 4 kiekvienoje pusėje. Vientisos erdvės, būdingos vėlyviesiems viduram-
žiams, vėliau buvo perimtos renesanso. Architektas rėmėsi viduramžių tradicijomis: išilgina navas, akcentuoja viduriniąją ir pratęsia ją į presbiteriją, kurią uždaro pen-
kiasienė apsidė. Iš priešingos pusės navas riboja pusiau uždaras priešbažnytis (bo-
binčius). Pagrindines erdves kuria atskiros architektūrinės grandys, kurias formuoja
pilioriai, sujungti arkomis. Aukštai iškeltos stambios atramos ir įrėminti skliautai
lėtina judėjimą ir padeda sukurti didingą vaizdą, kuriam emocionalią išraišką su-
teikia dekoratyvinis konstrukcijų apipavidalinimas. Pilioriai jungiami su arkomis ir

skliautais tik viršuje, todėl vertikalus klimas tampa dominuojančiu. Jį sustiprina atramų dekoratyvinis sprendimas. Prie kiekvieno šios konstrukcijos šono prišlietas laiptuotas piliastras. Atramų masyvumas mažėja ir sukuria įvairaus intensyvumo vertikalius judesius, kuriems sustabdyti prireikė išplėtotų kapitelių. Jų pavienės horizontalios briaunos viršuje sukauptos į vientisą masę ir iliuzoriškai priima arkų ir skliautų priešingas jėgas. Kapiteliai akumuliuoja jas ir neutralizuoja, sukurdami autonomiškumo išpūdį. Iškeltas žvilgsnis prikaustomas prie koncentruotų dinamiškų formų ir po pauzės nukreipiamas į dekoratyvines arkas. Centrinės navos atramų vaizdingumas tampa dominuojančiu ramioje erdvėje ir organizuoja išpūdingą judėjimą į presbiteriją. Pastaroji susiaurinta, negili, prasideda apimtaine arka, todėl sukuria aiškią pauzę, po kurios žvilgsnis staigiai priartėja prie didžiojo altoriaus.



Bažnyčios interjeras 1936 m. Iš LKPMCA fondų

Šoninių navų architektūrinis sprendimas atitinka jų erdves. Skliautai kryžminiai, lengvesni ir dinamiškesni, bet apriboti arkų ir priversti įsijungti į centrinės navos erdvę, paryškindami jos didingumą. Tiesa, čia sunkiau suvokiama sienų piliastrų forma. Jie keičia klasikinį vaizdą ir bandomi papildomai įjungti į langų angų apipavidalinimą. Palangių ribose laiptuoti stiebai išplėsti į šalis ir jungiami su apvadų briaunomis. Panašiai daroma ir su kapiteliais, kurie sienose jungia langų apvadus su piliastrais. Tai bandymas panaikinti architektūrinių elementų uždaramą. Neaišku tik, ar tai buvo numatyta projekte, ar tik vėlesnių remontų rezultatas. Prienavis turi tris arkinis praėjimus, atitinkančius navų erdves. Virš jo įtaisytas vargonų choras. Pagrindinis praėjimas užbaigtas smailia arka. Viršutinis jo aukštas išplečia centrinės navos erdvę.

Bendras vidaus erdvės sprendimas perimtas iš vėlyvųjų viduramžių ir renesanso architektūros, bet pritaikytas naujai pasaulėžiūrai. Vaizdą kuria aukštų, stambių, dekoratyvinių piliorių dinamika, padedanti jiems išlieti į skliautų arkas. Jų formos artimos pasagai ir tas suteikia joms didesnės jėgos išpūdį. Konstrukcijų plastika, dideli langai išplečia ir monumentalizuoja visą vidaus erdvę, ji tampa atviresnė ir didingesnė. Romantizmas siekė mikropasaulį (bažnyčią) artinti prie idealaus vaizdo. Bendrai nuotaikai gyvenimišką išraišką suteikia dailė, kuri sukonzentruota altoriuose. Puošniausias jų – didysis. Pirmąją 1 000 rb fondaciją jam suteikė 1899 m. Jonas ir Juzefa Čechavičiai. Pinigus priėmė F. Rudokas ir jų pageidavimu atidavė į rankas žemaičių vysk. M. Paliulioniui⁵⁴.

Didysis altorius įrengtas 1909 m. Dary-

⁵⁴ Atliktų darbų, įgytų daiktų sąrašas, SBA.

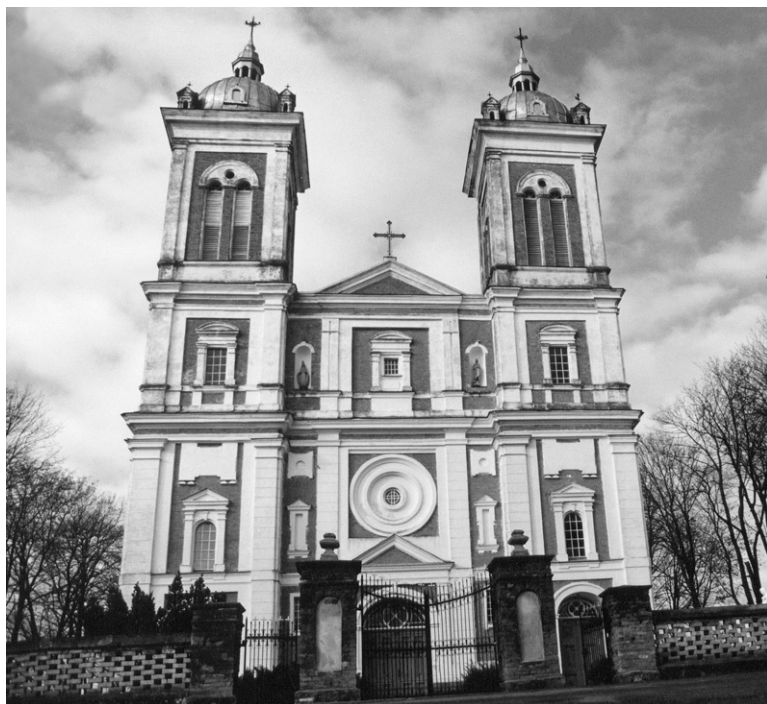

*Bažnyčios fasadas.
2000 m.
K. Skujaus nuotr.*



*Bažnyčios šoninis
ir galinis fasadai.
2002 m.
E. Juškos nuotr.*

tas iš pušies medienos. Dviejų tarpinių kompozicija užpildo visą apsidės trisienį. Jo pagrindą formuoja aukų stalas (mensa), kurio galinė sienelė suskaidyta piliastrais, tarp kurių plokščiose nišose įkomponuotos 4 evangelistų figūrėlės ir dekoratyvinės augalijos reljefai. Centrinę vietą užima dvitarpnis tabernakulis, iš kraštų aprėmintas kolonėlėmis, remiančiomis baldakimą. Retabulas dvitarpnis. Pirmasis plėtoja portalinę kompoziciją. Gilią mūro nišą iš kraštų supa 4 korintinės kolonos, jos išilgintos, todėl apačioje pertrauktos dirželiais. Remiasi į aukštus pjedestalus, kurie aprėmina ir išryškina aukų stalą. Tarpnis užbaigtas puošniu antablementu, kuriame tarp profiliuotų juostų įterptas augalinis dekoras. Erdviniu akcentu yra Nukryžiuotojo Kristaus grupinė kompozicija su Švč. Marijos, šv. Jono evangelisto ir šv. Marijos Mag-

daliatės skulptūromis. Nišos sienose nuplytintas Golgotos peizažas veiksmo tragiškumą įveda į realią aplinką. Šį siužetą toliau plėtoja apaštalų Petro ir Povilo, angelų skulptūros, o žemiau – evangelistų galerija. Pradžia šio išplėto pasakojimo įkomponuota antepediuo „Paskutinė vakarienė“ reljefinėje kompozicijoje, perimtoje iš Leonardo da Vinči paveikslo.

Antrasis – žemesnis ir siauresnis – tarpsnis taip pat iš kraštų aprėmintas dviem tokio pat stiliaus kolonomis. Pertraukto frontono laukas čia pavirstas dangaus sfera: debesų ir spindulių fone įkomponuota Dievo Tėvo biustinė figūra, vidurinį tarpsnio lauką užpildo šv. Jono Krikštytojo paveikslas. Šonuose stovėjo šv. Kazimiero ir šv. Stanislovo skulptūros.

Bendras didžiojo altoriaus vaizdas kuriamas remiantis barokine schema ir meninėmis išraiškos priemonėmis. Bet saikinga puošyba ir aiški kompozicija artima neoklasicizmui. Barokinę erdvinę perspektyvą pakeičia romantizme atgavinta grotas, išplėtotas istorinis pasakojimas, tragiškumo akcentavimas – būdingi romantizmo pasaulėjautai. Altoriuje atsispindi įvairių stilių sintezė (eklektika).

Du šoniniai altariai irgi eklektiniai. Laisvai performuoja ir jungia klasikinį palikimą ir siekia jį modernizuoti. Tačiau sintezė tapo dirbtinė. Pirmieji tarpsniai artimi modernui, antrieji – barokui, bet vienas nuo kito atskirti (renesanso įtaka). Kairiojo altoriaus lauke įkomponuota Švč. Marijos su kūdikiu gipsinė skulptūra, bet ver-



Bažnyčios interjero fragmentas. 2002 m.

E. Juškos nuotr.

1899 roku Par Sierdżu 4 dnia... In
niżej podpisanym Sierdżickim Proboszczem Feliks
Rudak zawiadczam że Sierdżicki parafjanie
Rozwienskiego Prowiatu Jan Czechowicz z mot.
Kronka, Jozef Jozef z Jodkiewiczow starzyli
na rze jego Excellentcyz Biskupa Pallu-
lona Tybjae nudi: 1000 z naroztemi procenta-
mi na fundacyjz wielkiego oltarna - sta
nowobudujacego sie Kosciola w Sierdżkach.
Sierdżicki Proboszcz ks. F. Rudak

Kleb. F. Rudoko patvirtinimas apie Jono ir Juzefos Čechavičių 1 000 rb auką didžiajam altoriui įrengti. 1899 m. Seredžiaus bažnyčios archyvas



tingiausias čia yra Švč. Marijos Gracingosios paveikslas. Tai rokokinės tapybos su metalo plastika paminklas, kuris minimas XVIII a. antrosios pusės altorių aprašuose. Šis paveikslas laikomas šventu, kadangi ne kartą stebuklingu būdu buvo išgelbėtas iš stichinių nelaimių. Paveikslo figūros karūnuotos, su votais, kas reiškia, kad jos turi popiežiaus palaiminimą ir stebuklingą galią. Analogiškos kompozicijos altorius užbaigia ir dešiniąją navą, bet su skirtingais plastiniais akcentais. Iš senesnių bažnyčių čia, matyt, perkeltas Švč. Trejybės paveikslas. Abu šie altoriai pastatyti vėliau, nes dar 1930 m. vizitacijoje minimi „nuteplioti“ sienose. Kairiajame stovėjo metalinė Švč. Marijos Mergelės, dešiniajame – Jėzaus Širdies skulptūra⁵⁵.

Bažnyčios interjero fragmentas su didžiuoju altorium. 2002 m. K. Skujaus nuotr.

Kiti altoriai šliejami prie pilorių pagal senąją barokinę tradiciją. Centrinės navos akcentu yra sakykla, pakabinta kairėje pusėje prie piloriaus. Daugiakampė korpuso forma perimta iš gotikos, o skydų puošyba seka renesansu. Virš baldakimo įkomponuota Kristaus skulptūra.

Mažosios architektūros plastika papildė bendrą erdvės vaizdą. Didysis altorius savo forma ir išplėtotu pasakojimu išraiškingai perteikia veiksmo tragiškumą ir didingumą. Šoniniai altoriai dekoratyvūs, todėl jų apipavidalinimas ir pagrindiniai akcentai neteko vientisumo.

Be minėto Švč. Marijos Gracingosios paveikslo, rastume ir daugiau senųjų bažnyčių dekoru fragmentų. Menine verte išsiskiria XIX a. Nukryžiuotojo skulptūra.

Kaip matėme, vidaus erdvės perteikė būdingus romantizmui siekius. Šios tendencijos, tik kitomis formomis, atsispindi ir išorinėse apimtyse. Erdvinį bažnyčios vaizdą kuria aiškūs, kompaktiški

⁵⁵ LLMA, f. 139, ap. 1, b. 415, l. 18.

tūriai. Juos sudaro išstętos navų apimtys, nes į jas įjungtos ir dviaukštės zakristijos. Nedidelį kontrastą sudaro tik presbiterijos dalis – penkiakampės formos apsidė. Priešybę horizontaliai vientisai apimčiai kuria pagrindinis fasadas. Jo du aukšti bokštai dominuoja laisvoje erdvėje. Toks bažnyčių tipas susiformavo viduramžiuose, suklestėjo baroke, jo unikalumą pratęsė ir vietiniai romantiškai. Projektui įgyvendinti pavyzdžių pakako ir Lietuvos architektūroje.

Seredžiaus bažnyčios pagrindinio fasado kompozicinė schema atspindi vidaus erdvių struktūrą. Keičiasi tik jų kryptys. Aukšti bokštai supa žemesnį frontoninį protarpsnį. Kiekvieną turi griežtai riboja piliastrai, o jungia karnizai ir traukos. Apimtinis bokštų sprendimas pakeistas dekoratyviniu. Raudona siena ir balti dekoruoti elementai sukūrė ryškius kontrastus, spalvos tapo esminiu kompozicijos elementu. Dekoratyviniai architektūros elementai įgavo tvirtą jusutinę-rėminę konstrukciją, kuri apriboja atskiras pagrindinio fasado dalis. Baltais piliastrais apvesti bokštai sukūrė išraiškingą, emocionalų kilimą į viršų. Vidurinis protarpsnis išryškintas tokiu pat būdu. Tad visi trys fasado kompoziciniai elementai yra savarankiški. Horizontalus skaidymas bando šiuos struktūrinius elementus sujungti į visumą, bet vertikalus judėjimo nesustabdo, o tik sukuria nedideles pauzes. Didesnę reikšmę fasado centralizacijai teikia dydžių kontrastai. Žemesnis ir ramus vidurinis protarpsnis sukuria judesių lygsvarą.

Barokinė schema išlieka ir tarpinių komponavime. Pirmasis jungia du aukštus ir užbaigtas ryškesniu vainikuojančiu karnizu, kuris aprėmina ir šoninių fasadų sienas. Jo vientisumą bando kurti didžiojo orderio piliastrai, kurie driekiasi per du aukštus. Tačiau pirmojo aukšto riboje jie pertraukti dirželiais ir netenka kompaktiškumo. Šis orderio tipas buvo būdingas renesansui ir barokui. Šio tarpinio pirmasis aukštas skirtas trimis portalams. Akcentuojamas centrinis įėjimas. Jis užbaigtas trikampių sandriku. Aštrų jo judesį tuoj pat sustabdo virš jo įkomponuotas gilių profilių diskas. Tai tradicinės viduramžių rožės (Švč. Marijos simbolis) pakaitalas. Fasado kompozicijoje jis tampa dominuojančiu dekoru elementu. Akcentuoja centrinio portalo erdvę, jo fragmentai (puslankiai, segmentai) pasiekia viršutinį



Bažnyčios piliorinis altorius su Švč. Marijos Gracingosios paveikslu. 2002 m. E. Juškos nuotr.

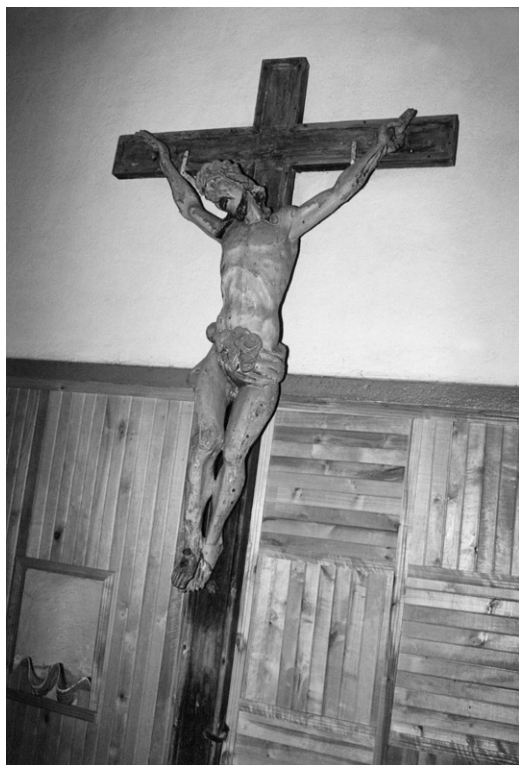
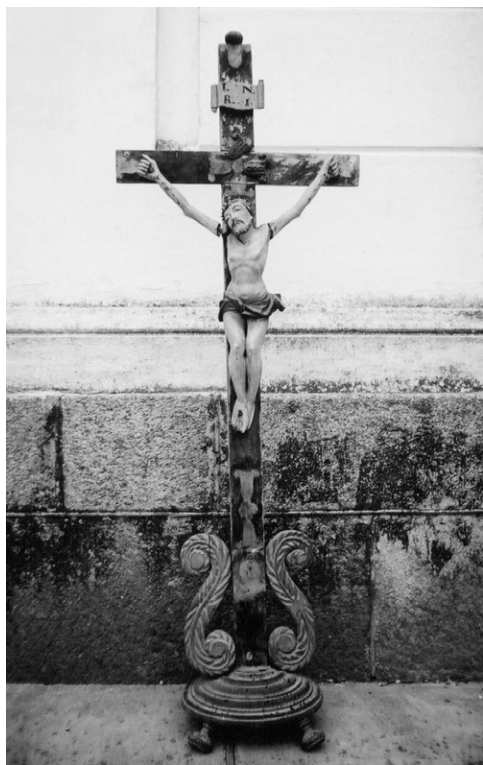

Krucifiksas. XIX a.

2002 m. V. Girininkienės nuotr.

Nukryžiuotasis. XIX a. Medis. Lietuvos sakralinės dailės paminklas.

2002 m. E. Juškos nuotr.



Bažnyčios varpai. 2002 m. P. Baršausko nuotr.

tarpsni, pagaliau apskritiminė figūra įgauna apimtį (kupolai) ir užbaigia abu bokštus. Pastarųjų dinamika sukurta išilgintais tūriais ir dviangėmis arkinėmis langų angomis. Tarpsniai užbaigti tvirtom karnizinėm juostom. Į šį tvirtą pagrindą nusileidžia žemi kupolai, kuriuos kampuose supa maži bokšteliai. Dviejų judesių priešybės ir sferinės apimtys visą fasadą perkelia į laisvą erdvę. Architektas, kurdamas vaizdą, interpretavo ir naujai jungė renesanso ir baroko pasiekimus (eklektikai). Intelektų sukurtas vaizdas dekoratyvus ir spalvingas, todėl jis artimas neobarokui.

Šoninius fasadus formuoja išilgintos langų angos, apipavidalintos biforinėmis arkomis ir užbaigtos plačiais, profiliuotais sandrikais. Jų erdvėse įkomponuotos spinduliuojančios rožės pakaitalai, kurių linijinė puošyba kartoja si langų pertvarose. Angų dekoratyvumas stiprinamas balta spalva. Visos šios priemonės sukūrė raiškius šoninių ir galinio fasadų akcentus. Netgi piliastrai, remiantys sienas, tapo tik fonu šiems architektūros elementams. Išilgintos langų angos priartėja prie plačios karnizinės juostos ir vienodos spalvos padeda sukoncentruoti visą dėmesį viršuje. Be to, dvidalių arkinių angų formos šoninius fasadus jungia su tokiais pat elementais bokštuose. Tad pastato vaizdų kaitos išplėtimas akivaizdus. Šoninių fasadų dekoratyvumui įtaką daro gotikinė architektūra. Romantikai siekė įjungti pastatus į aplinką, todėl išplėtė jų apžiūrėjimo erdvę. Bažnyčia, iškilusi kalvoto peizažo fone, turėjo dominuoti ne tik savo tūriais, bet ir dekoratyviniu apipavidalinimu. Puošybės monumentalizacija ir spalviniai kontrastai papildė naujosios architektūros siekius. Bažnyčia tapo viso miestelio panoramos akcentu. Tik gaila, kad užaugę medžiai užgožė didžiąją jos dalį.

Lieka neaišku, kiek keitėsi pirminis jos projektas statybos metu, nes nepavyko rasti planų. Nuoroda apie tai pateikta Lietuvos architektūros istorijoje⁵⁶.

Pabaigai trumpa santrauka ir papildymai. Seredžiaus miestelis įsikūrė vietoj paliktų kryžiuočių įtvirtinimų, saugojusių Nemuną. XVI a. miestelis buvo tiek išaugęs, kad pateko į LDK ir Baltijos baseino valstybių kartografiją. M. Strubičiaus žemėlapyje (1589) schematiškai pavaizduota ir bažnyčia⁵⁷. G. Merkatoriaus žemėlapiui (1595) piešinys darytas apie 1570 m., T. Makovskio – 1613⁵⁸. Tad aišku, kad miestelis formavosi daug anks-



*Bažnyčios interjero fragmentas. Sakykla.
2002 m. V. Girininkienės nuotr.*

⁵⁶ Lietuvos architektūros istorija, Vilnius, 2000, t. 3, p. 299.

⁵⁷ Samas A. Žemėlapiai ir jų kūrėjai, Vilnius, 1997, p. 136–137.

⁵⁸ Kartografia wojskowa krajów strefy bałtyckiej XVI–XX w., Toruń, 1996, p. 45–46, 120–121.

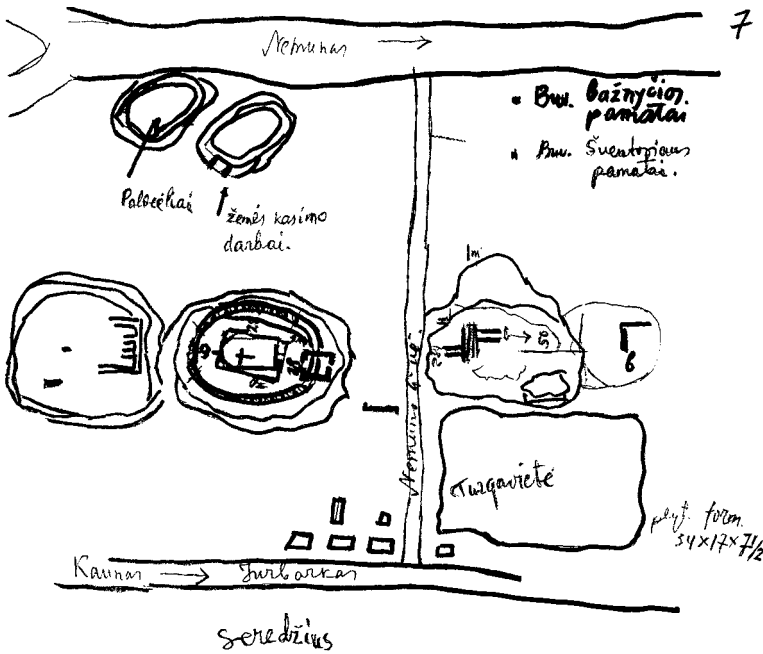

Seredžiaus
(Nemuno pakrantėje)
situacijos planas.
Apie 1823–1829 m.
Sudarė V. K. Jonynas
1940 m.

čiau (XV a. pab.–XVI a. pirmojoje pusėje). Taip tik galima paaiškinti T. Pekulo vizitacijoje paminėtų dviejų bažnyčių išikūrimą: katalikų ir rutėnų (rytų slavų). Pastarieji, matyt, buvo ikurdinti kaip amatininkai Sapiegų, kurie čia valdė dvarą-tvirtovę. Aišku, tada ir ikurta pirmoji katalikų bažnyčia. Ją reikia datuoti XVI a. pirmąja puse. T. Pekulo vizitacija (1579) tik rodo jos padėtį reformacijos metu.

Pirmoji bažnyčia, kuri minima 1579 m., turėjo būti dar gotikinė. 1648 m. statyta – renesansinė. Aiškesnis jos vaizdas pateiktas tik 1748 m. vizitacijoje. Apie 1779 m. pastatyta bažnyčia – barokinė. Jos situacija parodyta Veliuonos seniūnijos žemėlapyje (1793). Po eilinio potvynio (1823) bažnyčia buvo atstatyta jau tuomet vyravusiu neoklasicizmo stiliumi. Tai buvo puošni šventykla, tačiau neilgam: 1829 m. ledonešis ją sunaikino. Nauja bažnyčia buvo ikurta viršuje, naujojo globėjo M. Žilinsko žemėse prie Dubysos, kur buvo kapinės, ir ištovėjo ten iki sudėginimo (1908).

Naujosios mūrinės bažnyčios statyba jau buvo laisvų valstiečių ir miestelėnų garbės reikalas, ką jie su kaupu įrodė, negailėdami lėšų ir darbo.

Prie Nemuno buvusios bažnyčios vaizdą papildo V. K. Jonyno schematiniai brėžiniai ir apmatavimai, atlikti 1940 m. Tuo metu Šakių apskr. tiesiamo kelio vykdytojams buvo nurodyta darbams panaudoti akmenis iš senojo Seredžiaus miestelio. Tuometinis Lietuvos kultūros paminklų konservatorius V. K. Jonynas, matyt, greitomis padarė vietovės išmatavimus ir nubraižė buvusios bažnyčios situacijos eskizą. Jo pateiktais duomenimis, bažnyčios matmenys buvo 30×18 m, pamatai – $2,20\text{--}2,30$ m pločio, įleisti $2,50$ m gilyje. Išilgintas stačiakampis užbaigtas trisieniu. Plytos – $33\frac{1}{2} \times 16\frac{1}{2} \times 8$ cm ir $26 \times 13 \times 6\frac{1}{2}$ cm. Pamatai iš akmenų, surišti kalkėmis, virš jų dar buvo mūro likučių. Bažnyčią juosė ovalinis mūro šventorius. Prieš pagrindinį įėjimą buvo išlikę varpinės su dviem praėjimais į šventorių pamatai. Tai paskutiniosios bažnyčios prie Nemuno likučiai, kurie tuo metu buvo galutinai sunaikinti. Jos pamatai, šventoriaus aptvaras ir bokšto-varpinės liekanų

piešiniai rodo, kad tai 1779 m. ir 1823 m. statytų bažnyčių pamatų liekanos. Stambūs pamatai rodo, kad jie buvo stiprinami ir keliami į viršų, siekiant apsisaugoti nuo potvynių⁵⁹. Bažnyčia Nemuno pakrantėje buvo pagrindinis miesto akcentas, šalia dvaro ir turgavietės. Naujoji bažnyčia, pastatyta aukštutinėje Seredžiaus dalyje, tapo visos supančios erdvės dvasiniu centru.

Straipsnis spausdintas „Lietuvos valsčių“ serijos monografijoje „Seredžius“, Vilnius, *Versmė*, 2003, p. 140–158 (vyr. redaktorė ir sudarytoja *Vida Girininkienė*).

Straipsnio kalbos redaktorius *Albinas Masaitis*, korektorė *Rasa Kašėtienė*, anglų k. redaktorius, vertėjas *Alozas Pranas Knabikas*.

Straipsnio priedai skelbiami atskirai tam skirtuose šio leidinio skyriuose:

1. Straipsnio santraukos lietuvių ir anglų kalbomis (sk. Straipsnių santraukos, Summaries).
2. Žinios apie autorių (sk. Apie autorius).

⁵⁹ *LKPMCA*, f. 3, ap. 1, b. 254, l. 2–4.

Vokiečių ordino Dubysos pilis

Vytenis Almonaitis

Vytauto Didžiojo universitetas

1404 m. Racionžo sutartimi išgavęs iš Lietuvos ir Lenkijos valdovų juridines teises į Žemaitiją, realesnę valdžią krašte Vokiečių ordinas įgijo tik su Lietuvos kariuomenės pagalba ir tik 1406 m. pradžioje. Tačiau ir vėliau kraštas buvo valdomas tik jėga, įkaitų pagrindu. Siekdami geriau įsitvirtinti ir labiau palenkti žemaičius, kryžiuočiai ėmėsi naujų pilių statybos. Dar 1405 m. vasarą prie Josvainių, dabartiniame Jasnagurkos kaime, buvo pastatytas Kionigsburgas¹. Ši per aštuonias dienas surešta pilaitė Ordino poreikių nepatenkino, todėl labai greitai imtasi statyti dar vieną, daug didesnę ir galingesnę tvirtovę – Dubysą. Dar nebaigta statyti ši pilis tapo Ordino paskirto Žemaitijos vaito Mykolo Kūchmeisterio rezidencija, savotiška Žemaitijos sostine. Būtent iš jos maždaug tris metus buvo koordinuojamas visos vakarų Lietuvos valdymas. Atrodytų, jau vien dėl šios priežasties Dubysos pilies pastatymo, gyvavimo ir žlugimo istorija turėjo susilaukti ypatingo tyrinėtojų dėmesio.

Lietuvių istorikai apie Dubysą daugiausia rašė tik bendrame 1406–1409 m. įvykių fone². Tiesa, dar prieškariniu pradėtoje leisti „Lietuviškojoje enciklopedijoje“ buvo išspausdintas nedidelis, tačiau atskiras Zenono Ivinskio parengtas straipsnelis „Dubysos pilis“³. Vėliau tas pats tekstas buvo įdėtas į Bostone leistą „Lietuvių enciklopediją“ ir į Z. Ivinskio rinktinius raštus⁴.

Didesnio dėmesio Dubysos pilies problematikai neskyrė ir vokiečių istorikai. Pavyzdžiui, J. Voigtas, R. Krumbholtzas apie ją rašė tik bendrame Žemaičių–Vokiečių ordino santykių kontekste⁵. Iš kitų darbų išsiskiria W. Nöbelio knyga apie didįjį magistrą Mykolą Kūchmeisterį, kurioje pilis apibūdinama kaip vokiečių administracijos centras⁶.

Vis dėlto apibendrinant galima drąsiai teigti, kad Dubysos pilies istorinius tyrimus galima apibūdinti tik kaip pradėtus. Iki šiol aiškiai neatsakyta net į svarbiausius klausimus – kada pilis buvo pastatyta ir kur ji stovėjo. Todėl šio straipsnio tikslas – apibendrinti šaltiniuose esančius duomenis apie Dubysos tvirtovę, nustatyti jos pastatymo laiką ir galimą vietą, aptarti pilies statybą ir ap rūpinimą, ištirti jos žlugimo aplinkybes.

Straipsnis „Vermės“ leidyklai įteiktas 2002 09 23, serijos „Lietuvos valsčiai“ Lietuvos lokaliųjų tyrimų mokslo darbų komisijos įvertintas 2003 06 24, pirmą kartą paskelbtas „Lietuvos valsčių“ serijos monografijoje „Seredžius“, išleistoje 2003 07 04.

¹ Almonaitis V. *Žemaitijos politinė padėtis 1380–1410 metais*, Kaunas, 1998, p. 143–157 (toliau – Almonaitis V. *Žemaitijos politinė padėtis*).

² Dundulis B. Žemaičių sukilimai prieš teutoniškuosius pavergėjus 1401 ir 1409 m., *Vilniaus Valsstybinio V. Kapsuko v. universiteto IFF Mokslo darbai*, 1955, t. 6, p. 134, 140, 142; Dundulis B. *Lietuvių kova dėl Žemaitijos ir Užnemunės XV amžiuje*, Vilnius, 1960, p. 59; Jučas M. Telkiamos jėgos galutinai sunaikinti ordiną (1380–1409), *Lietuvių karas su kryžiuočiais*, red. J. Jurginis, Vilnius, 1964, p. 251, 254; Ivinskis Z. *Lietuvos istorija. Iki Vytauto Didžiojo mirties*, Vilnius, 1991, p. 332; Ivinskis Z. *Rinktiniai raštai*, Roma, 1989, t. 3, p. 326.

³ *Lietuviškoji enciklopedija*, Kaunas, 1939, t. 7, stulp. 93–94.

⁴ *Lietuvių enciklopedija*, Boston, 1955, t. 5, p. 215; Ivinskis Z. *Rinktiniai raštai*, Roma, 1989, t. 3, p. 57.

⁵ Voigt J. *Geschichte Preussens*, Königsberg, 1834, t. 6, p. 355–357; 1836, t. 7, p. 37, 52; Krumbholtz R. *Samaiten und der Deutsche Orden bis zum Frieden am Melno-See*, Königsberg, 1890, p. 158, 169, 171.

⁶ Nöbel W. *Michael Kuchmeister Hochmeister des Deutschen Ordens 1414–1422*, Bad Godesberg, 1969, p. 23–30 (toliau – Nöbel W.).

Pilies vardas rašytiniuose šaltiniuose

Dubysos pilis buvo Lietuvoje, tačiau ją statė Vokiečių ordinas XV a. pradžioje, jau turėjęs solidžią kanceliariją ir senas raštvedybos tradicijas. Ši aplinkybė lėmė, kad pilis minima sąlygiškai dideliame skaičiuje šaltinių. Ypač dažnai jos vardas sutinkamas vadinamojoje Marienburgo išdininko knygoje, kurioje kone kasdien buvo fiksuojamos Ordino išlaidos įvairiausiems tikslams⁷. Pilis taip pat minima Ordino pareigūnų korespondencijoje, J. Posilgiečio kronikoje, Benedikto Makros protokoluose, ir dar viename XV a. pradžios tekste⁸.

Beveik visi šie šaltiniai rašyti vadinamąja „Mittelhochdeutsch“ kalba. Pilis juose vadinama *Thobis*, *Thobys*, *Thobes*, *Thobese*, *Thabis*, *Tobies*, *Thobesz*, *Thobycz*, *Dobyse*, *Dobissa*. Akivaizdu, kad vardas atsirado germanizavus lietuvišką hidronimą Dubysa. Atrodytų, nebėra čia ko ir pridurti, tačiau, skaitant kai kuriuos tekstus, gali susidaryti įspūdis, kad pilis turėjo ir antrąjį vardą – Friedeburgas.

M. Jučas knygoje „Lietuvių karas su kryžiuočiais“ rašė, kad antrojo sukilimo metu „žemaičiai apsupo Dubysos ir Fredeburgo pilį, pastatytą 1407 m. (Fredeburgas buvo Ordino valdžios centras Žemaitijoje, jame gyveno ir fochtas Mykolas Kuchmeisteris)⁹“. Knygoje „Žalgirio mūšis“ tas pats autorius, iš dalies prieštaraudamas pats sau, jau teigė kitaip: „žemaičiai apsupo Fredeburgo pilį prie Dubysos, pastatytą 1407 m.“; „kryžiuočių pilys – Fredeburgas (prie Dubysos), Skirsnemunė, Kionigsbergas (Pernaravos apylinkėse prie Nevėžio) – buvo sunaikintos. Kryžiuočiams liko tik Klai-pėdos pilis“¹⁰. Toks pat požiūris žodis į žodį pakartotas M. Jučo monografijos „Žalgirio mūšis“ pirmajame ir antrajame pataisytame leidime¹¹.

Iš cituoto teksto galima suprasti, kad, autoriaus nuomone, egzistavo tik viena Friedeburgo pilis, stovėjusi prie Dubysos. Tačiau tokį teiginį neigia daugelis istorijos šaltinių. Ko gero, aiškiausiai, aprašydamas 1407 m. įvykius, čia yra pasakęs kronikininkas J. Posilgietis: „.... šią vasarą buvo statoma [...] pilis Žemaitijoje, Friedeburgu vadinama. Taip pat buvo prieš vienerius metus pastatyta pilis Dubysa“¹². Kalbėdamas apie 1409 m. sukilimą J. Posilgietis nurodo, kad Friedeburgą užėmė žemaičiai, o iš Dubysos kryžiuočiai pasitraukė patys¹³. Į Žemaitiją siųstų siuntinių sąskaitose Friedeburgas ir Dubysa minimi kaip du atskiri adresatai. Pavyzdžiui, 1409 m. Velykų proga buvo nupirkto 8 statinės silkių. Šešios iš jų pasiųstos į Dubysą, o dvi – į Friedeburgą¹⁴. Panašių paneigiančių M. Jučo nuostatą įrodymų būtų galima surasti ir daugiau, tačiau ir

⁷ Hrsrg. von E. Joachim. *Das Marienburger Tresslerbuch der Jahre 1399–1409*, Königsberg, 1896, p. 388, 397–398, 400, 403, 421, 435, 439, 440, 442–444, 447, 469–470, 479, 481, 497, 500, 503, 506–507, 510–511, 513, 532, 548–550, 553, 555, 557, 582 (toliau – MT).

⁸ *Codex epistolaris Vitoldi magni ducis Lithuaniae. 1376–1430*, ed. A. Prochaska, Cracoviae, 1882 (*Monumenta mediæ aevi historica*, t. 6), p. 118, 127, 129, 142–144, 148, 159–160, 165, 171, 174–175, 178–179, 181, 184, 188–191 (toliau – CEV); *Scriptores rerum Prussicarum*, hrsrg. von T. Hirsch, M. Töppen, E. Strehlke, Leipzig, 1863, t. 2, p. 709 (toliau – SRP, 2); *Scriptores rerum Prussicarum*, hrsrg. von T. Hirsch, M. Töppen, E. Strehlke, Leipzig, 1866, t. 3, Johann von Posilge, p. 286, 291, 300, 303 (toliau – SRP, 3, Pos.); *Lites res gestae inter Polonos Ordinemque Cruciferorum (Spory i Sprawy pomiędzy polakami a zokonom krzyżackim)*. Ed. Z. Celichowski, Poznaniae, 1892, t. 2, p. 98 (toliau – Lites. II).

⁹ Jučas M. Telkiamos jėgos galutinai sunaikinti ordina (1380–1409), *Lietuvių karas su kryžiuočiais*, red. J. Jurinīs, Vilnius, 1964, p. 254; apie šio teiginio klaidingumą jau buvo rašyta: Almonaitis V. Žemaitijos politinė padėtis, p. 160, nuor. 400.

¹⁰ Jučas M. *Žalgirio mūšis*, Vilnius, 1959, p. 22, 23.
¹¹ Jučas M. *Žalgirio mūšis*, Vilnius, 1990, p. 58, 59; Jučas M. *Žalgirio mūšis*, Vilnius, 1999, p. 142–143.

¹² SRP, 3, Pos, p. 291 („Item wordin gebuwet in desim zomir [...] eyn hus czu Samaythin Vredeborg genant. So wart vor eyn eyne jare hus gebuwet Dobyse“).

¹³ SRP, 3, Pos, p. 303.

¹⁴ MT, p. 532 („item 10 m. 8 scot vor 8 tonnen heringes, dy tonne vor 1 m. 7 scot; 6 tonnen qwomen of dy Thobese und 2 tonnen ken Fredeburg zu ostern“).

taip aišku, kad Dubysa ir Friedeburgas – du atskiri objektai, dvi vienu metu egzistavusios kryžiuočių pily. Tiesa, jos labai dažnai minimos viename kontekste, todėl gali būti, jog stovėjo nepertoliausiai viena nuo kitos.

Dubysos pilies vieta

Platesnė diskusija apie Dubysos pilies vietą istoriografijoje nevyko. Vis dėlto yra susiformavę bent du požiūriai šiuo klausimu. Pagal pirmąjį – tvirtovė stovėjo Dubysos ir Nemuno santakoje. Šią vietą nurodė jau A. Salys¹⁵. Dar tiksliau pilies vietą apibūdino B. Dundulis, rašęs, jog ji buvo „dešiniajame Dubysos žiočių krante“¹⁶. Pagaliau R. Batūra susiejo pilį su konkrečiu archeologijos paminklu, dešiniajame Dubysos krante ties žiotimis esančia ir vietinių Palocėliu vadinama piliaviete¹⁷.

Kitą požiūrį yra išsakęs istorikas Z. Ivinskis. Jau pirmojo leidimo „Lietuvių enciklopedijoje“ jis teigė, kad Dubysos pilies „reikia ieškoti labiau Veliuonos link“, nes „Žemaičių pasienio pilių aprašyme XV a. pasakyta, kad D. P. buvusi prie Nemuno deš. intako Armenos, už kurio aukščiau Dubysa įtekanti į Nemuną. Iš kito rašto matyti, kad D. P. buvo prie Dubysos žiočių ant kalvos priešais Veliuoną“, tad „ją reikėtų lokalizuoti Kalviuose“, t. y. apie 4 kilometrus į vakarus nuo Seredžiaus¹⁸. Toks pat požiūris buvo išsakytas ir JAV leistoje „Lietuvių enciklopedijoje“¹⁹. Kituose tekstuose šis istorikas yra pareiškęs lakoniškiau, bet iš principo laikėsi savo nuomonės, teigdamas, kad Dubysa buvo pastatyta „arti Nemuno dešiniojo intako Armenos“²⁰.

Pastaruoju metu R. Batūra pripažino abiejų aukščiau minėtų hipotezių galimumą, taip pat iškėlė trečiąją versiją, kad tvirtovė galėjo stovėti į rytus nuo Belvederio esančiame aukštumos kyšulyje, kur yra „vėlyvas pylimas [...] su gynybinio grioviu ir galuose keturkampiais [...] sampilais“²¹. Istorikas, aišku, turėjo omenyje vadinamuosius Belvederio karinius įtvirtinimus²². Tačiau čia minimi „keturkampiai“ visiškai atkartoja bastioninių pilių ir lauko įtvirtinimų formas. Akivaizdu, kad tai maždaug XVII a. archeologijos paminklas²³. Be to, kaip rodo tiksliai lokalizuotų Bajerburgo ir Georgenburgo pavyzdžiai, vokiečiai mėgo statyti pilis ne ant aukštų Nemuno krantų, o prie pat upės – savo pagrindinės susisiekimo arterijos²⁴. Taigi tenka grįžti prie labiau įtikimų aukščiau minėtų dviejų versijų.

Atidžiai išnagrinėjęs Z. Ivinskio nuorodas, aiškėja, kad pirmiausia jis rėmėsi trumpučiu XV a. pradžios dokumentu „Grenzbuch vnd handlung derselben“, kuriame aprašyti dešinieji Nemuno intakai nuo Jūros iki Dubysos, taip pat tame ruože buvusios lietuvių gyvenvietės ir vokiečių pily²⁵. Verčiant tiksliai pažodžiui, čia pasakyta: „Taip pat

¹⁵Salys A. Die žemaitischen Mundarten. Teil I. Geschichte des žemaitischen Sprachgebiets, *Tauta ir žodis*, Kaunas, 1930, t. 6, p. 210.

¹⁶Dundulis B. Žemaičių sukilimai prieš teutoniškuosius pavergėjus 1401 ir 1409 m., *Vilniaus Valsitybinio V. Kapsuko v. universiteto IFF Mokslo darbai*, 1955, t. 6, p. 134.

¹⁷Batūra R. Dubysos pilis, *Tarybų Lietuvos enciklopedija*, Vilnius, 1985, t. 1, p. 463.

¹⁸*Lietuviškoji enciklopedija*, Kaunas, 1939, t. 7, stulp. 93–94.

¹⁹*Lietuvių enciklopedija*, Boston, 1955, t. 5, p. 215; Ivinskis Z. *Rinktiniai raštai*, Roma, 1989, t. 3, p. 57.

²⁰Ivinskis Z. *Lietuvos istorija. Iki Vytauto Didžiojo mirties*, Vilnius, 1991, p. 332; Ivinskis Z. *Rinktiniai raštai*, Roma, 1989, t. 3, p. 326.

²¹Batūra R. Veliuona – Lietuvos gynybinis skydas kare su Kryžiuočių ordinu (XIII a. pabaiga–XV a. pirmasis ketvirtis), *Veliuona*, Vilnius, 2001, p. 105.

²²*Lietuvos TSR archeologijos atlasas*, Vilnius, 1975, t. 2, p. 192.

²³Plačiau apie Belvederio gynybinius įtvirtinimus bei jų chronologiją rašoma I. Veliutės straipsnyje, kuris spausdinamas šioje monografijoje.

²⁴*Ten pat*, p. 77, 179; Tautavičius A. Kryžiuočiai ties Veliuona, *Mokslas ir gyvenimas*, 1965, nr. 10, p. 29–31.

²⁵SRP, 2, p. 709.

dar taip įteka upė į Nemuną, ji vadinasi Armena [ir yra] šioje pusėje Dubysos kaip pilis stovi. Taip pat ties (vndir) pilimi įteka Dubysa į Nemuną²⁶. Daugiareikšmį žodelį *unter* galima išversti ir kitaip – *po*, *žemiau*, tačiau šiuo atveju nuo to esmė nesikeičia. Tariant kitais žodžiais, tekste pasakyta, kad, jei žvelgsime nuo Veliuonos pusės, pirmiausia į Nemuną įteka Armena, po to stovi pilis, o ties ja į Nemuną įteka Dubysa. Taigi šiame šaltinyje nėra teiginio, kad Dubysos pilis buvo prie Armenos. Atvirkščiai – jis akivaizdžiai liudija pirmosios hipotezės naudai.

Antrasis šaltinis, kuriuo rėmėsi Z. Ivinskis, – arbitro Benedikto Makros protokolai, 1413 m. surašyti Kaune. Čia sakoma, kad Dubysos pilis buvo pastatyta prie Nemuno „*aukščiau minėtos Veliuonos pilies srities*“²⁷. Taigi aišku, kad ir šiuo atveju Z. Ivinskio hipotezė lieka be atramos.

Belieka grįžti prie pirmosios versijos. Pirmasis ją remiantis argumentas – pilies pavadinimas. Jis sako, kad pilis ieškotina bendravardės upės pakrantėse, nes vargu ar tvirtovei, pastatytai už keturių kilometrų nuo Dubysos, būtų suteiktas jos vardas. Tokį požiūrį, be aukščiau minėtų, patvirtina ir keli kiti rašytiniai šaltiniai. Taip Ordino pareigūnų rašte, rašytame po tinkamų pilių statybai vietų paieškos ekspedicijos, nurodoma, kad kaip tinkamiausią jie nužiūrėjo „*vietą piliai vietovėje, kur Dubysa ir Nemunas suteka*“²⁸. Lenkų kronikininkas J. Długoszas taip pat yra nurodęs, kad, užvaldę Žemaitiją, kryžiuočiai su Vytauto pagalba „*pastatė dvi pilis prie Nevėžio upės, o trečią prie Nemuno upės, kur Dubysa į Nemuną įteka*“²⁹.

Rašytinių šaltinių duomenys visiškai atitinka situaciją vietovėje. Kaip jau buvo minėta, dešiniajame Dubysos krante, ties santaka su Nemunu, yra piliavietė, vadinama Palocėliu³⁰. Jos formos nelabai primena tradicinius lietuviškus piliakalnius, tačiau yra labai panašios į Bajerburgo piliavietę prie Veliuonos ir Georgenburgo piliavietę prie Jurbarko³¹. Visais trimis atvejais gynybinį kompleksą sudaro dvi kalvos, tarp kurių yra griova, tinkama vidiniam uostui įrengti.

Galutinį tašką Dubysos paieškų byloje galėtų padėti platesnio masto archeologiniai tyrinėjimai Seredžiaus piliavietėje. 2002 m. atlikti žvalgomieji kasinėjimai aiškesnio atsakymo nedavė, tačiau po storu XVI–XIX a. kultūriniu sluoksniu užfiksuotas juodos spalvos, pilnas degėsių sluoksnelis. Archeologas L. Kvizikevičius jį datavo apytikriai XV a.³²

Taigi, apibendrinus visus šiuos duomenis, galima teigti, kad labai didelė tikimybė, jog Vokiečių ordino Dubysos pilis stovėjo Dubysos ir Nemuno santakoje, Seredžiaus piliavietėje. Tiesa, čia tenka padaryti vieną išlygą. Kaip matysime žemiau, Dubysos pilis buvo statoma dviem etapais. Palocėlio piliavietė pirmiausia sietina su 1407 m. pastatyta „didžiąja“ Dubysos pilimi. Ar ir 1406 m. suręsta Dubysos pilaitė taip pat stovėjo toje pat vietoje – klausimas lieka atviras.

²⁶ *Ten pat.* („*It. dornoch so vellet eyn fliez in die Memel, das heysset Irmenov disseit der Dobize als das huvs gelegen hat. It. vndir dem huuze vellet die Dobize in die Memmel*“.) Už konsultacijas verčiant šį bei kitus viduriniąją vokiečių kalba parašytus šaltinius autorius dėkoja profesoriui Edvardui Gudavičiui.

²⁷ *Lites. II*, s. 98 („... in ascensu dicti fluvii Memla supra aream dicti castris Welune“). Už konsultacijas verčiant šį tekstą autorius dėkoja gerb. Sigitui Lūžiui.

²⁸ CEV, nr. 351, p. 134 („*eine borgstat czu eime huse, in dem orte, als die Thobese und die Memel czu hufe komen*“).

²⁹ Długossii J. *Annales seu Cronicae incliti Regni Poloniae*, Varsaviae, 1985, Liber X (1370–1405), p. 264.

³⁰ Lietuvos TSR archeologijos atlasas, Vilnius, 1975, t. 2, p. 151.

³¹ *Ten pat.*, p. 77, 179.

³² Kvizikevičius L. 2002 metų archeologijos paminklų tyrimai Seredžiaus archeologijos paminklų komplekse, Lietuvos istorijos instituto biblioteka.

Pirmasis pilies statybos etapas



Paviršutiniškai peržvelgus Dubysos pilį mininčius šaltinius, atrodo, kad pirmą kartą ji paminėta Žemaitijos vaito laiške Ordino maršalui, kurį leidinio „Codex epistolaris Vitoldi“ rengėjas A. Prochaska datavo 1405 m. rugpjūčio 4 d.³³ Tačiau jau buvo įrodyta, kad šis laiškas rašytas vėliau, 1406 m.³⁴ Tada pirmoji žinia apie Dubysą yra Marienburgo išdininko knygoje. 1406 m. balandžio 10 d. čia užfiksuota dviejų markių išmoka „broliui Bartušui iš Marienburgo, jo išsiruošimui į Dubysos pilies statybą“³⁵. „Broli Bartušą“ šių dienų kalba būtų galima pavadinti darbų vykdytoju. Matyt, jis greitai pradėjo eiti savo pareigas, nes liepos pabaigoje minėtoje sąskaitų knygoje jau užfiksuota 5 markių 8 skotų išmoka „dviem dailidėms (zimmermannen), kurie su ponu Bartušu 8 savaites Dubysos statyboje buvo“³⁶. Ilgiau dirbo du stogdengiai, kurie Dubysos pilies pastatus dengė malksnomis (mit splissen). Tik rugsėjo mėnesį jie atsiėmė 14 ir 1/4 markės už 23 savaičių darbą³⁷. Vis dėlto pagrindiniai gynybinių įrengimų statybos darbai turėjo būti baigti iki birželio pradžios. Mat 1406 m. birželio 13 d. pilis minima kaip Žemaitijos vaito laiško parašymo vieta³⁸. Labai greitai, birželio 21, 29 ir 30 d., vaitas iš Dubysos išsiuntė dar tris laiškus³⁹. Tai reiškia, kad Dubysa tapo vaito rezidencija. Savaiame suprantama, kad į nesaugią, nepakankamai įtvirtintą pilį toks aukštas pareigūnas nebūtų kraustėsis.

Sprendžiant iš kuklių išmokų, statybose dirbusių žmonių skaičiaus, pirmoji Dubysos pilaitė turėjo būti gana nedidelė. Amžininkai šios statybos ypač reikšminga taip pat nelaikė. Apie ją, skirtingai nei apie 1407 m. vykdytus dar-

*Pilavietė-
Seredžiaus Palocėlis.
1965 m.
R. Batūros nuotr.*

³³CEV, nr. 325, s. 118.

³⁴Almonaitis V. *Žemaitijos politinė padėtis*, p. 149–150; Almonaitis V. *Vokiečių ordino išsigalėjimas Žemaitijoje 1404–1406 m., Lietuvos istorijos metraštis*, 1997, Vilnius, 1998, p. 47–49.

³⁵MT, p. 388 („Item 2 m. Barthusch dem bruder von Marienburg gegeben zu syner usrichtunge uf die buwunge ken der Thobycz, am ostirobunde“.).

³⁶Ten pat, p. 400.

³⁷Ten pat, p. 403.

³⁸CEV, nr. 341, p. 127 („Gegeben uf der Thobys“.).

³⁹CEV, nr. 342–344, p. 129.

bus, neužsimenama nei J. Posilgiečio kronikoje, nei Vytauto su Ordino pareigūnais korespondencijoje. Tikėtina, kad pirmoji pilaitė buvo pastatyta ant mažesnės, vakarinės Palocėlio kalvos, tačiau negalima atmesti tikimybės, kad ji stovėjo ir kiek atokiau nuo santakos, nenustatytoje vietoje.

Antrasis pilies statybos etapas

Antrajam pilies statybos etapui vokiečiai ruošėsi jau iš anksto. Šaltinių rinkinyje „Codex epistolaris Vitoldi“ publikuojamas, matyt, 1406 m. rugsėjo 29 d. rašytas Ragainės komtūro laiškas, kurį būtų galima pavadinti ekspedicijos ataskaita⁴⁰. Komtūras didžiajam magistrui pranešė, kad jis ir dar du pareigūnai (Petras bei Flinstas), ieškodami vietų naujų pilių statybai, apžiūrėjo „vietovę, kur Dubysa ir Nemunas suteka“⁴¹. Čia Petras išreiškė nuomonę, kad „Dubysa geriausiai tiktų būti pilies vieta“⁴². Kartu buvo pastebėta, kad vietovėje yra kur statyti vandens malūnus. Viena tokia vieta nužiūrėta prie Pilsupės upelės, „kur reikėtų užtvankos pusės virvės [ilgumo] ir 6 uolekčių aukštumo bei nedidelį griovį – 28 virvių ilgumo 3 uolekčių gilumo – iki Dubysos iškasti“. Kita vieta pastebėta prie Lazduonos, be to, ir pačią „Dubysą galima atvesti po kalva iki piliavietės nukreipiant mali“⁴³. Patiko ši vieta ir Flinstui. Jis pastebėjo, kad už pusės mylios prie Dubysos yra tiek ažuolų, kad iš jų „galima pastatyti pilį“. Ekspedicija taip pat apžiūrėjo Ežerūnos ir Jūros santaką, Šešuvies žiotis, Tilžės apylinkes, bet čia Petras tokių toli siekiančių išvadų nepadarė.

Prie aptarto komtūro laiško yra priedas, 1406 m. (XIII^c und VI^{ten} iore) datuotas kito žvalgomosios išvykos dalyvio Flinsto raštas⁴⁴. Čia jis pakartotinai informavo, kad už pusės mylios apie Dubysos dvarą (hoff)⁴⁵ ir palei Dubysos upę aukštyne auga daug senų ir jaunų ažuolų, kuriuos galima panaudoti pilies ar malūno statybai, taip pat pjautinei medienai (snideronen) gaminti. Papildomai Flinstas pranešė, kad prie Nemuno matė daug spygliuočių, kuriuos iki Dubysos galima būtų atsiplukdyti upe. Medienos, jo nuomone, yra tiek daug, kad 20 metų nereikėtų gabentis iš toliau.

Išnagrinėjus abu raštus, atrodo šiek tiek keista, kad komtūro rašte net neužsimenama apie jau pastatytą Dubysos pilaitę. Be to, šio laiško gale nurodyta tik diena, o metus leidėjai nurodė pagal Flinsto raštą. Kyla įtarimas, kad dokumentas datuotas klaidingai, jog žvalgyba vyko dar prieš pirmąjį pilies statybos etapą, 1405 m., o Flinsto raštas surašytas ir pridėtas vėliau. Tačiau Flinstas bent iš dalies pakartoja komtūro informaciją, kalba apie tą patį pusę mylios besitęsiantį ažuolyną prie Dubysos, mini Ragainės komtūrą, su kuriuo vyko prie Ežerūnos ir Jūros santakos. Taigi bent dalyje teksto jis greičiausiai rašo apie tą pačią ekspediciją. Tuo tarpu jo raštas aiškiai datuotas 1406 m., be to, čia minima ir Dubysos pilis, arba – kaip sako autorius – dvaras. Galutinai visai abejones galima būtų išsklaidyti tik apžiūrėjus laiško originalus.

⁴⁰CEV, nr. 351, p. 134–136.

⁴¹Ten pat („in dem orte, als die Thobese und die My-mel czu hufe komen“).

⁴²Ten pat („Peter gewegen, das di Thobese wol czu brengen ist um di borgstat“).

⁴³Vietovardis Pilsupė berods nebevertojamas. Upe-lis Lazduona – kairysis Dubysos intakas – įteka į šią upę apytikriai 2 km aukščiau žiočių.

⁴⁴CEV, nr. 351, p. 135–136. Flinstas buvo statybų specialistas. Greičiausiai tas pats asmuo minimas Marienburgo išdininko knygoje 1406 m. gruodžio mėnesio įrašė, kur fiksuojama išmoka Niclus Flynst ir jo padėjėjams dailidėms, dirbusiems Žemaitijoje.

⁴⁵Matyt, čia turima omenyje 1406 m. pastatyta pirmoji Dubysos pilaitė.

Pasiruošimas statybai buvo tęsiamas 1407 m. pradžioje. Vasario 3 d. didysis magistras Konradas von Jungingenas kreipėsi laišku į Vytautą, kuriame pranešė, kad Žemaitijos vaitui ir Brandenburgo komturui⁴⁶ pavesta apžiūrėti pilies statybos vietą prie Dubysos, nes „mes norėtume čia pilaitę vaitui pastatyti, kadangi jam ilgą laiką netinka taip gyventi“⁴⁷. Šio pasakymo pabaigą galima būtų versti ir kitaip, be to, čia aiškiai nepasakyta, kieno dydis netenkina vaito, tačiau galima numanyti, kad turima omenyje 1406 m. pastatyta pilaitė. Iš anksto, numatant didelį statybos mastą, Vytautas buvo paprašytas atsiųsti į statybą dailidžių. Atsakomasis didžiojo kunigaikščio laiškas greičiausiai neišlikęs, tačiau aišku, kad atsakymas buvo teigiamas, nes kovo 29-osios laiške didysis magistras jau dėkojo už pažadėtą pagalbą ir tikslino detales⁴⁸.

Netrukus, balandžio mėnesį, statybos darbai prasidėjo. Be minėto Brandenburgo komturio, ja rūpinosi ir Balgos komturas⁴⁹. Prieš gegužės 15-ąją, buvusias Velykas, keturi lentpjoviai (*breitsnyder*), atlikę savo darbą, jau išvyko iš pilies. Tačiau 10 pjovikų su 5 pjūklais dirbo toliau⁵⁰. Marienburgo išdininko knygoje taip pat užfiksuotos išmokos račiui (*schirmecher*), šešioms dailidėms ir kitiems nenurodytų specialybių meistrams. Dailidėms vadovavo Johanas Tingenagilis ir jau minėtas Niklus Flinstas. Už 8 savaitių ir 4 dienų darbą visiems šešioms buvo sumokėta 15 1/2 markės⁵¹. Vis dėlto akivaizdu, jog šie duomenys neparodo viso statybų masto, jis buvo daug didesnis⁵².

Į Dubysos statybą taip pat buvo siunčiamos įvairios statybinės medžiagos – įvairių rūšių vinys (*lattennayl*, *schindelnayl*, *sollernayl*), lankstai (*bant*), sąsagos pakeliamajam tiltui (*rinken zur zogbrocken*), įvorės vartams (*zappen zum thore*), virvės (*lyn*), spygnos (*slos*), rankenos (*storze*) ir t. t. Matyt, minėtieji lentų pjovikai dirbti nespėjo, nes į Dubysą buvo pasiųsta ir 12 kapų lentų (*delen*). Kartu su statybinėmis medžiagomis vežta ir 12 uolekčių audeklo Flinstui. Matyt, iš jo buvo siuvami darbiniai rūbai.

Įdomu, kad yra išlikę tikslūs duomenys, kiek šios medžiagos kainavo. Pavyzdžiui, už 1 442 ir 1/2 kapų vinių malks-noms prikalti (*schindelnayl*), be nugabavimo išlaidų, sumokėta 40 markių, 14 skotų ir 10 denarų. 20 spygnų kainavo 2 markes ir 20 skotų. Ypač brangiai atsiėjo lentos: joms nupirkti teko skirti 18 markių, už sunėsimą į laivą – daugiau nei 14 skotų, o nuplukdymo išlaidoms (*schiflon*) – net 36 markes.

Bendrają statybos kainą suskaičiuoti sunku, nes į vieną sąskaitą dažnai surašytos ir išlaidos meistrams, ir medžiagoms, ir rūbams, ir maistui ir kt. Be to, tik kai kuriais atvejais sąskaitose konkrečiai nurodoma, kad lėšos skirtos Dubysos pilies reikalams. Dažniau rašoma, kad prekės siunčiamos „Žemaitijos vaitui“, kad meistrai dirbo „Žemaitijoje“ ar pan. Vis dėlto pagal Ordino išdininko užrašus 1407 m. gegužės–liepos mėne-

⁴⁶Tuo metu Brandenburgo komturio pareigas ėjo buvęs Vytauto bendražygis, po Žalgirio mūšio už Birutės įžeidimą nukirsdintas Marquardas von Salzbachas: Ivinskis Z. *Rinktiniai raštai*, Roma, 1989, t. 3, p. 46.

⁴⁷CEV, nr. 360, p. 142 („do wir dem foithe ein huschin buwen mochten, wend is im die lenge nicht tochte alzo czu legen“).

⁴⁸CEV, nr. 362, p. 143. Apie Vytauto paramą stant Ordino pilis Žemaitijoje rašo ir J. Długoszas: Długoszi J. *Annales seu Cronicae incliti Regni Poloniae*, Varsaviae, 1985, Liber X (1370–1405), p. 264.

⁴⁹CEV, nr. 367, p. 148; Voigt J. *Geschichte Preussens*, Königsberg, 1834, t. 6, p. 356.

⁵⁰MT, p. 443.

⁵¹*Ten pat*, p. 421, 443. Palyginimui – už tuo pat metu pirktus žirgus buvo mokama nuo 4 iki 6 markių: MT, p. 421.

⁵²Z. Ivinskis teigia, kad iš Elbingo ir Christburgo į statybą atvyko 24 dailidės ir net 800 darbininkų: Ivinskis Z. *Lietuvos istorija. Iki Vytauto Didžiojo mirties*, Vilnius, 1991, p. 332; Ivinskis Z. *Rinktiniai raštai*, Roma, 1989, t. 3, p. 57, 326. Tačiau Z. Ivinskis nepateikia konkrečių nuorodų, o rengiant šį straipsnį, atitinkamų duomenų šaltiniuose nerasta.

šiais būtent Dubysos statyboje dirbusiems meistrams, čia siųstoms medžiagoms ir joms nugabenti buvo išmokėta maždaug 250 markių⁵³.

1407 m. birželio 10 d. iš Dubysos išvyko dailidės, o liepos 2 d. – lentpjoviai. 1408 m. į pilį vėl buvo pasiųstas didelis kiekis malksnuų, o 1409-ųjų pavasarį tvirtovę teko remontuoti⁵⁴. Vis dėlto aišku, kad 1407 m. viduvasaryje pagrindiniai darbai buvo užbaigti. Gal jie būtų ėję ir spėčiau, bet juk Ordino pareigūnai nuolat turėjo rūpintis ir statyba, ir nepaklusnumą vis rodančių žemaičių suvaldymu⁵⁵. Dubysos pilies pabaigtuvės amžininkų buvo suvoktos kaip reikšmingas įvykis. Kronikininkas J. Posilgietis ta proga rašė: „*Taip pat šią vasarą buvo pastatyta pilis prie Dubysos*“⁵⁶. Paminėdamas 1408 m. pastatytas pilis, jis dar kartą pabrėžė, kad prieš metus buvo pastatyta Dubysa⁵⁷.

Žinios apie statyboje dirbusių meistrų specialybes, apie čia siųstas medžiagas leidžia teigti, kad greičiausiai visa pilis buvo medinė. Tiesa, statybai naudota daug ir metalinių detalių. Pastatų stogus dengė malksnomis. Įvažiuoti į pilies kiemą buvo galima per pakeliamąjį tiltą. Tikėtina, kad 1407 m. pastatytoji didesnė pilies dalis stovėjo erdvesnėje, rytinėje Palocėlio piliavietės dalyje.

Dubysa – Ordino administracijos Žemaičiuose centras

1405 m. pradėjus vokiečiams kurtis Žemaičiuose, pirmuoju jų administracijos centru tapo Vytauto jiems pastatyta Kionigsburgo pilis prie Josvainių. Tačiau ši pilaitė buvo menkai įtvirtinta, be to, stovėjo nepatogioje vietoje, kryžiuočiai negalėdavo jos pasiekti jiems įprastu būdu – laivais. Todėl pilėnai nuolat kentė maisto ir pašaro stygių, buvo priversti prašinėti Vytauto pagalbos⁵⁸. Žodžiu, vokiečių istoriko W. Nöbelio žodžiais tariant, „*Ordinas greit pažino pernelyg provizorišką šios „tvirtovės“ charakterį*“⁵⁹, todėl 1406 m. pavasarį ar vasaros pradžioje administracijos galva vaitas Mykolas Kūchmeisteris persikraustė į naujai pastatytą Dubysos pilį. Apie tai byloja jo laišakai, kurių pabaigoje nurodyta, kad jie surašyti Dubysoje (*Gegeben uf der Thobys*)⁶⁰. Rinkinyje „*Codex epistolaris Vitoldi*“ paskelbta aštuoniolika laiškų arba jų aprašų su tokiu priedašu. Jie išsiųsti nuo 1406 m. birželio 13 d. iki 1409 m. rugpjūčio 7 d. Vieną laišką parašė Brandenburgo komtūras, visus kitus – Žemaičių vaitas⁶¹.

M. Kūchmeisteris Žemaitijos vaitu tapo todėl, kad pasižymėjo veiklumu, be to, „*lietuvių ir žemaičių kalbą suprato*“⁶². W. Nöbelio nuomone, į šias pareigas jis buvo numatytas dar 1404 m. pabaigoje, o 1405 m. vasarą jau dalyvavo žygyje į Žemaitiją⁶³. 1405 m. rugsėjo mėnesį jam buvo pagamintas antspaudas⁶⁴. M. Kūchmeisteris turėjo du padėjėjus

⁵³MT, p. 443–444.

⁵⁴MT, p. 497; SRP, 3, Pos., p. 300.

⁵⁵CEV, nr. 363, p. 144.

⁵⁶SRP, 3, Pos., p. 286 („*Item wart in desim somir gebuwet eyn hus uf der Thobesze*“).

⁵⁷Ten pat, p. 291.

⁵⁸Plačiau apie ją: Almonaitis V. *Žemaitijos politinė padėtis*, p. 149, 152–157.

⁵⁹Nöbel W., p. 23. Datuodamas Ordino administracijos centro persikraustymą į Dubysą 1407 m., W. Nöbelis klysta.

⁶⁰CEV, nr. 341, p. 127, nr. 344, p. 129 ir kt.

⁶¹CEV, nr. 325, p. 118; nr. 341, p. 126–127; nr. 342, p. 129; nr. 343, p. 129; nr. 344, p. 129–130; nr. 363, p. 143–144; nr. 367, p. 147–148; nr. 379, p. 159–160; nr. 381, p. 160–161; nr. 388, p. 165; nr. 394, p. 170–171; nr. 397, p. 174–175; nr. 400, p. 177–178; nr. 403, p. 179; nr. 406, p. 181; nr. 411, p. 183–184; nr. 416, p. 188; nr. 421, p. 190–191.

⁶²Długossii J. *Annales seu Cronicae incliti Regni Poloniae*, Varsaviae, 1985, Liber X (1370–1405), p. 264.

⁶³Nöbel W., p. 10, 18.

⁶⁴MT, p. 360.

(*kompan*) – Tomą Poseckę ir Sebachą⁶⁵. Vaitą taip pat supo kiti žemesnio rango pareigūnai bei įvairūs vaito ar „*dvaro*“ tarnai (*voythes dyener, hoveadyner*)⁶⁶. Atskiruose Žemaitijos kraštuose Ordino valdžiai atstovavo kamarninkai (*kamerer*)⁶⁷. Tikėtina, kad artimiausių sričių kamarninkai taip pat laikėsi Dubysos pilyje.

Tie patys žmonės, matyt, nespėjo rūpintis ir krašto administravimu, ir karo reikalais, todėl Dubysos pilyje buvo įsteigta ir komtūro pareigybė⁶⁸. Ją užėmė Jonas Bychovas⁶⁹.

Atskirai pažymėtina, kad nors Ordinas neskubėjo rūpintis žemaičių krikštu, pilyje beveik nuolat gyveno kunigas. Apytikriai nuo 1407 m. rudens sielovada čia rūpinosi kunigas (*pristerherr*) Johanas. 1408 m. rudenį, gavęs 2 markių atlyginimą, jis išvyko⁷⁰. Matyt, jį pakeitė kapelionas (*caplan*) Mertinas, tačiau 1409 m. gegužės mėnesį vaitas jau prašė Ordino maršalo, kad būtų atsiųstas naujas žmogus⁷¹. Į prašymą buvo atsižvelgta, ir 1409 m. liepos mėnesį, gavęs 1 markę avanso, į Dubysą išvyko kunigas Niklus⁷².

Į Dubysą buvo siunčiami įvairūs bažnytiniai ir altoriaus reikmenys, todėl beveik neabejotina, kad čia buvo ir koplyčia. 1408 m. pradžioje nupirkta mišių knyga, kainavusi net 15 markių⁷³. Tų pat metų spalio mėnesį į Dubysos ir Friedeburgo pilis vėl pasiūsta įvairiausių bažnytinių reikmenų – liturginė taurė, knygų, paveikslų, indų, bažnytinių rūbų, 2 skrynios jiems, vyno ir kt.⁷⁴

Pilies aprūpinimas.

Labguva – vienas iš kelių punktų

Išlikusios sąskaitos rodo, kad nuo pilies statybos pradžios iki pat jos žlugimo į ją buvo siunčiama daugybė įvairių gėrybių. Vienas svarbiausių tiekimo į Dubysą punktų buvo Labguva (*Labyaw*). Iki čia prekės buvo gabenamos vežimais, o toliau plukdomos laivais⁷⁵. Per Labguvą į Dubysą vyko ir žmonės⁷⁶. Kai kurios siuntos buvo sukomplektuotos ir išsiųstos iš Karaliaučiaus, Tepliuvos ir kitų vietovių⁷⁷.

Pradiniame pilies gyvavimo etape svarbiausia buvo aprūpinti jos igulą ginklais ir šaudmenimis. 1406 m. vasarą čia pasiūsta 200 kapų (iš viso 12 000) strėlių. Joms sukrauti prireikė dviejų vežimų⁷⁸.

1407 m. pats didysis magistras sumokėjo 15 markių už amuniciją (*geschos*) Dubysai⁷⁹. Greičiausiai čia turėti omenyje patrankų sviediniai, nes pilyje buvo artileristų (*bochsenschotzen*)⁸⁰, taigi ir paraku šaunamųjų ginklų.

Iš įrašų Marienburgo išdininko knygoje aiškėja, kad buvo nuolat rūpinamasi, jog pilies gyventojai būtų tinkamai apsirengę ir apsiaę. 1408 m. pavasarį į Dubysą buvo išsiųsti 46 drobiniai rūbai (*laken gewandes*), kainavę 5 markes⁸¹. Gegužės pradžioje aprūpinti 12 vaito tarnų. Jiems skirta 40 markių vasaros rūbams (*somergewant*), 10 1/2 markės žiemos rūbams (*wintergewant*), daugiau nei

⁶⁵CEV, nr. 404, p. 180; MT, p. 488; Nöbel W., p. 24–25.

⁶⁶MT, p. 400, 420–421, 470, 479, 513.

⁶⁷CEV, nr. 127, p. 127.

⁶⁸MT, p. 479, 513.

⁶⁹Nöbel W., p. 24.

⁷⁰MT, p. 507.

⁷¹CEV, nr. 397, p. 175.

⁷²MT, p. 548–549.

⁷³MT, p. 470.

⁷⁴MT, p. 511 („*item 22 m. vor messegewete und altergerethe of dy Thobese und ken Fredeberg also vor 1 kellich bucher ablatenysen bylde eyn sylberyne bochse zum sacramente ampollen wynflasche lichter 2 laden zum messegewete und dor zu ander notdorf*“).

⁷⁵MT, p. 400, 443.

⁷⁶MT, p. 582.

⁷⁷MT, p. 398, 444.

⁷⁸MT, p. 400.

⁷⁹MT, p. 440.

⁸⁰MT, p. 553, 582.

⁸¹MT, p. 469.

7 markės drobei (*lynwot*) ir po 1 markę „batpinigių“ (*schugelt*). Tuo pat metu bei vėlyvą rudenį skirta pinigų ir knechtams bei komtūro „mokiniams“ (*huskomphthurs junge*). Ir jiems lėšos padalintos į keturias dalis – vasaros ir žiemos rūbams, drobei ir avalynei⁸².

Dažniausiai į Dubysą buvo siunčiamas maistas. Matyt, nemažą pilėnų raciono dalį sudarė mėsa, nes vos pilį pastačius, už 41 1/4 markės buvo nupirkta ir čia pasiūsta 45 kiaulės (*swyn*) bei dvi kapos naminių paukščių (*flicker*)⁸³. Vėliau sąskaitose dažniau minimi galvijai (*ochsen*). 1408 m. Žemaitijos vaitui (neaišku, ar vien tik Dubysos piliai) nupirkti net 68 jaučiai. Plukdyti laivais tokią bandą, aišku, buvo brangu, todėl samdyti varovai (*trybern*) ją tiesiog atvarydavo⁸⁴. Tarp pagrindinių maisto produktų taip pat minėtinos silkės (*heringes*), dažniausiai gabentos kartu su razinomis (*rosynen*)⁸⁵. 1406 m. Žemaitijos vaitui buvo pasiūstos ir 4 statinės medaus, kainavusios 10 markių⁸⁶.

Ypač daug maisto pilyje reikėjo 1407 m., kai vyko antrasis statybos etapas ir teko maitinti ne tik igitulą, administracijos tarnautojus, bet ir statybininkus. Tuo metu išrašytoje sąskaitoje atsispindi visa kryžiuočių virtuvė. Be kita ko, joje minimi miltai, sūriai, mėsa, druska, svogūnai, česnakai, pipirai, šafranas ir t. t. Kartu išskirta pinigų kepėjui (*becker*) ir virėjui (*koche*)⁸⁷.

Iš sąskaitų aiškėja, kad jau XV a. pradžioje vokiečiai mėgo alų. 1407 m. į Dubysą pasiūstas 1 lastas (apie 2 000 litrų) alaus ir 4 lastai gerokai pigesnio ir, matyt, silpnesnio „stalo alaus“⁸⁸. 1408 m. vasarą pats didysis magistras pasiuntė į Dubysą 1 lastą Elbingo alaus. Pats alus kainavo daugiau nei 5 markes, dar markę su trupučiu reikėjo pridėti už jo nuplukdymą⁸⁹.

Kai kuriais produktais kryžiuočiai vis dėlto apsirūpindavo vietoje. Žuvies, ma-tyt, pagaudavo pilies žvejas, gaudęs tinklais⁹⁰. Be to, siuntose neminimi rugiai. Atvirksčiai, 1407 m. po rugiapjūtės iš Dubysos į Ragainę buvo išgabenta 40 lastų (80 tonų) rugių (*rocken*). Matyt, rugiai buvo nupirkti iš vietos gyventojų, nes sąskaitoje nurodoma, kad už juos sumokėta daugiau nei 13 markių⁹¹. Tai, beje, rodo, kad palapsniui tarp pilies ir jos aplinkos formavosi prekybiniai santykiai.

Žirgams šerti reikėjo ne rugių, o avižų. 1406 m. iš Karaliaučiaus buvo pasiūsta 500 pūrų (*scheffel*) avižų (*habir*), kainavusių daugiau kaip 11 markių. Įdomu, kad kartu buvo suskaičiuota, jog avižų sunėsimas į laivą kainuos 5 skotus, tūrio išmatavimas 2 1/2 skoto, o nuplukdymas iš Karaliaučiaus į Dubysą – dar 5 markes⁹².

Be paminėtų dalykų, į pilį buvo siunčiama ir kitko. Pavyzdžiui, 1409 m. čia atvežta popieriaus, kurio, matyt, reikėjo vaitui laiškam rašyti⁹³. Vis dėlto ginklai ir šaudmenys, rūbai, pašarai, maistas ir gėrimai, taip pat jau aptartos statybinės medžiagos sudarė siuntų į Dubysą pagrindą.

Dideli siųstų prekių kiekiai rodo, kad, norėdami užtikrinti gynybines ir administracines pilies funkcijas, vokiečiai buvo priversti daugumą tam reikalingų dalykų atsigabenti iš Prūsijos. Matyt, taip buvo todėl, kad Dubysa buvo statoma, ir gyvavo, iš esmės priešiškoje jai aplinkoje.

⁸² MT, p. 479, 513.

⁸³ MT, p. 397.

⁸⁴ MT, p. 444, 479, 510, 555.

⁸⁵ MT, p. 506, 532, 555, 557.

⁸⁶ MT, p. 405.

⁸⁷ MT, p. 444.

⁸⁸ MT, p. 444.

⁸⁹ MT, p. 500, 503.

⁹⁰ MT, p. 421, 444.

⁹¹ MT, p. 442.

⁹² MT, p. 397–398.

⁹³ MT, p. 582.

Pilis ar dvaras?

Daugelyje Dubysą mininčių šaltinių ji vadinama pilimi. Tačiau kai kuriais atvejais vartojamas ir kitas žodis – *hof*⁹⁴. Išvertus pažodžiui, *hof* reikštų *kiemą*, tačiau istoriografijoje jau susiklosčiusi tradicija *kiemais* vadinti to meto bajorų sodybas (šaltiniuose *dorf*). Be to, pastebėtina, kad terminu *hof* nagrinėjamo laikotarpio šaltiniuose paprastai apibūdinami ne eiliniams bajorams, o valdovui ar žymiesiems didikams priklausę ūkiniai kompleksai su pilimis⁹⁵. Atsižvelgiant į šias aplinkybes, terminą *hof* reikėtų versti žodžiu *dvaras*. Beje, šis žodis jau buvo vartojamas XIV a.⁹⁶ Vis tik reikėtų pastebėti, kad, tarkim, XVIII a. dvaras nebuvo panašus į XIV a. dvarą. XIV a. svarbiu dvaro elementu buvo pilis⁹⁷.

Termino *hof* vartojimas Dubysos atveju reiškia, kad čia formavosi ne tik gyvenbinis ir administracinis, bet ir ūkinis centras. Tad neatsitiktinai dar 1406 m., apžiūrinėjant pilies statybos vietą, ne mažiau dėmesio buvo skiriama malūno statybos galimybės išsiaiškinti⁹⁸. Matyt, 1407 m. malūnas jau malė⁹⁹. Tikėtina, kad prie pilies buvo ir kitų negyvenbinės paskirties pastatų.

Dubysos žlugimas

Per 1409 m. Velykas kryžiuočiai dar pasilepino specialiai švenčių proga į Dubysą atsiųstomis silkėmis bei razinomis¹⁰⁰, tačiau su nerimu laukė, kaip klostysis įvykiai už pilies sienų, kur brendo antrasis žemaičių sukilimas. Grėsmės akivaizdoje paaiškėjo ir kas ko vertas – keli knechtai ir pats kapelionas Mertinas tiesiog pabėgo iš pilies¹⁰¹.

Ruošiantis galimam apgulumui, pilis buvo remontuojama, čia vėl vyko meistrai, siųstos statybinės medžiagos¹⁰². Į Dubysą taip pat traukė šauliai-artileristai¹⁰³, o vaitas rūpinosi, kad vietoje mirusių ir pabėgusių knechtų būtų atsiųsta naujų¹⁰⁴.

Sukilimas prasidėjo 1409 m. gegužės antroje pusėje, kai bajoro Rumbaudo vedama kariuomenė ties Krekenava peržengė Nevėžį ir tuo davė ženklą visai Žemaitijai¹⁰⁵. Veikdami gudrumu, sukilėliai greit užėmė dvi Ordino pilis¹⁰⁶. Viena iš jų, matyt, buvo Kionigsburgas prie Josvainių¹⁰⁷. Skirsnemunėje žemaičiai sudegino vaito dvarą (*hoff*), pradėtą statyti mūrinį „*miestą*“ (*stad*), plytines¹⁰⁸. Birželio 13 d. vaitas bei Ragainės komitūras pranešė Ordino vadovybei, kad apgultas ir Friedeburgas¹⁰⁹. Kronikininko J. Posilgiečio žodžiais, žemaičiai „*būtų taip pat mielai aplankę Dubysos pilį*“, bet „*tuo metu ten buvo daug žmonių iš krašto, kurie pilį remontavo, todėl jie negalėjo įgyvendinti savo noro*“¹¹⁰. Taigi sukilimo pradžioje pilis nebuvo užimta. Šaltiniai šiuo

⁹⁴CEV, nr. 351, p. 135; nr. 363, p. 144; nr. 394, p. 171.

⁹⁵Pvz., SRP, 2, nr. 79, 81, 82, p. 698–701; nr. 92, p. 705.

⁹⁶SRP, 2, nr. 82, p. 701.

⁹⁷Plačiau apie tai: Almonaitis V. *Žemaitijos politinė padėtis*, p. 67–68.

⁹⁸CEV, nr. 351, p. 134–135.

⁹⁹MT, p. 447 („*Item 1 m. 4 scot 6 den. Flinst [...] als her die mole of das nuw hus zur Thobys machte*“).

¹⁰⁰MT, p. 532.

¹⁰¹CEV, nr. 397, p. 174–175.

¹⁰²SRP, 3, Pos., p. 300; MT, p. 548, 582.

¹⁰³MT, p. 553, 582.

¹⁰⁴CEV, nr. 397, p. 174–175.

¹⁰⁵CEV, nr. 398, p. 175. Plačiau apie sukilimo eigą rašoma: Almonaitis V. *Žemaitijos politinė padėtis*, p. 165–173; Dundulis B. Žemaičių sukilimai prieš teutoniškuosius pavergėjus 1401 ir 1409 m., *Vilniaus Valstybinio V. Kapsuko v. universiteto IFF Mokslo darbai*, 1955, t. 6, p. 140–144.

¹⁰⁶CEV, nr. 6, p. 1035.

¹⁰⁷Plačiau apie tai: Almonaitis V. *Žemaitijos politinė padėtis*, p. 168–169.

¹⁰⁸SRP, 3, p. 300; CEV, nr. 400, p. 177–178.

¹⁰⁹CEV, nr. 411–412, p. 184–185.

¹¹⁰SRP, 3, p. 300 („*Und werin ouch dem huse uf der Thobese gerne bygewest; nu worin do vil lute us dem lande, die do bessertin an dem huse, das sy nicht mochtin geschaffin erin willen*“).

atveju tyli, tad greičiausiai ji nė nebuvo apgulta, tačiau aišku, kad sukilėliai labai suvaržė susisiekimą su ja.

Žaibiškai užsiplieskęs birželio mėnesį sukilimas trumpam stabtelėjo – žemaičiams trūko jėgų užimti stipriausias vokiečių pilis – Friedeburgą ir Dubysą. Buvo kreiptasi pagalbos į Vytautą, tačiau šis ruošėsi diplomatinei kovai ir norėjo parodyti, kad ne jis pirmasis pradėjo karą su Ordinu. Vis dėlto žemaičiams buvo pažadėta, kad „*kai tik žmonės nuims nuo laukų javus*“, pagalba bus atsiųsta¹¹¹.

1409 m. rugpjūčio 5 d. Ordino maršalas pateikė didžiajam magistrui Ulrichui von Jungingenui planą, kaip išgelbėti Friedeburgo ir Dubysos pilis¹¹². Tačiau kryžiuočiai nebeturėjo jokių galimybių jį realizuoti, nes didysis kunigaikštis žemaičiams duotą žodį tesėjo – ne vėliau kaip rugpjūčio 26 d., matyt, paties Vytauto vedama Lietuvos kariuomenė atžygiavo prie Friedeburgo ir prisidėjo prie apgulimo¹¹³. Pilyje „*žmonės neturėjo maisto*“, todėl jungtinė kariuomenė greitai ją užėmė¹¹⁴. Tapo aišku, kad atėjo Dubysos eilė.

Tačiau Vytautas negavo progos išbandyti jos sienų stiprumo, nes „*pilį prie Dubysos sudegino Žemaičių vaitas su savo žmonėmis ir pasitraukė iš ten*“¹¹⁵. Matyt, tai buvo padaryta paskutinėmis rugpjūčio dienomis. Kronikininkas J. Posilgietis bandė pateisinti tokį kryžiuočių poelgį tuo, kad „*jie visi pilyje buvo taip susirgę, jog jeigu jie būtų apgulti, jie nebūtų galėję gintis*“, o jeigu būtų prasidėjusi kova, jie nebūtų galėję „*ten atsilaikyti*“¹¹⁶.

Gal buvo ir taip, gal vokiečiai nusprendė pataupyti jėgas, gal tiesiog pabūgo, tačiau faktas, kad 1409 m. rugpjūtį trejus metus ir kelis mėnesius rašyta Dubysos pilies istorija baigėsi.

Svarbiausios išvados

Labai didelė tikimybė, jog Vokiečių ordino Dubysos pilis stovėjo Dubysos ir Nemuno santakoje, Seredžiaus piliavietėje.

Dubysos statyba vyko dviem etapais. 1406 m. pavasarį–vasaros pradžioje pastatyta pirmoji nedidelė pilaitė.

Ruošiantis antrajam statybos etapui, pilies vietą apžiūrėjo Ordino pareigūnų žvalgybinė ekspedicija. Nemuno ir Dubysos santaka buvo įvertinta kaip ypač tinkama pilies, taip pat malūnų statybai vieta.

Antrasis Dubysos statybos etapas prasidėjo 1407 m. balandžio mėnesį. Jo metu atlikti daug didesnės apimties darbai nei 1406 m. Didelė dalis pilies statybai reikalingų medžiagų buvo atgabenta iš Prūsijos. Pilį statė iš Ordino valstybės atvykę meistrai, tačiau prisidėjo ir Vytauto atsiųsti dailidės. Pilies statyba baigta 1407 m. liepos mėnesį.

Statyboje dirbusių meistrų profesijos bei panaudotos medžiagos rodo, kad Dubysos pilis iš esmės buvo medinė, tačiau jos įrengimui panaudota ir daug metalinių detalių.

Nuo 1406 m. birželio iki 1409 m. rugpjūčio Dubysa buvo vokiečių admi-

¹¹¹ CEV, nr. 410, p. 182–183; nr. 414, p. 187.

¹¹² CEV, nr. 420, p. 189–190.

¹¹³ CEV, nr. 424, p. 191–192.

¹¹⁴ SRP, 3, Pos., p. 303 („... und gewonnen is, wend dy lute doruffe nicht spyse hattin“).

¹¹⁵ SRP, 3, Pos., p. 303 („das hus uf der Thobisin vorbrante der voith von Samaithen mit synen luten und czogin von dannen“).

¹¹⁶ Ten pat („sy alle uff dem huse so krag worin, ab sy belegen wordin, sy hetten is nicht kunt gewerin. Ouch do der krig uffstunt, so hettin sy nicht mocht behaldin“).

nistracijos Žemaitijoje centras, vaito M. Kūchmeisterio rezidencija. Pilyje beveik nuolat gyveno kunigas, greičiausiai buvo koplyčia.

Norėdami užtikrinti gynybines ir administracines pilies funkcijas, daugumą būtinų dalykų – ginklus ir šaudmenis, rūbus, pašarus, maistą ir gėrimus – kryžiuočiai buvo priversti atsigabenti į Dubysą laivais iš Prūsijos.

Dubysos pilis formavosi ir kaip ūkinis centras, ji turėjo malūną.

Dubysos pilis nustojo egzistavusi 1409 m. rugpjūčio gale, kai, vengdami tiesioginio susidūrimo su Lietuvos kariuomene, ją sudegino patys kryžiuočiai.

Straipsnis spausdintas „Lietuvos valsčių“ serijos monografijoje „Seredžius“, Vilnius, *Versmė*, 2003, p. 102–114 (vyr. redaktorė ir sudarytoja *Vida Girininkienė*).

Straipsnio kalbos redaktorius *Albinas Masaitis*, korektorė *Rasa Kašėtienė*, anglų k. redaktorius, vertėjas *Aloyzas Pranas Knabikas*.

Straipsnio priedai skelbiami atskirai tam skirtuose šio leidinio skyriuose:

1. Straipsnio santraukos lietuvių ir anglų kalbomis (sk. Straipsnių santraukos, Summaries).
2. Žinios apie autorių (sk. Apie autorius).

Pieštės pilis Lietuvos gynyboje. Legendinės Lietuvos pradžios pilis

Romas Batūra

Vilniaus pedagoginis universitetas



Prie Nemuno ir Dubysos santakos aukštame Seredžiaus piliakalnyje stovėjo reikšminga Lietuvai Pieštės pilis. Į rytus nuo piliakalnio tęsėsi senasis Pieštės papilys, kurio dalis, deja, jau užstatyta sodybomis. Papilio egzistavimą jau pirmajame tūkstantmetyje liudija seniau arto ploto kultūriniame sluoksnyje rasta archeologinė medžiaga.

Būtina saugoti piliakalnį ir neužstatytą papilio teritoriją iki pat neseniai jau pastatytų sodybų, o toliau – iki bažnyčios didesnius žemės kasimo darbus atlikti tik stebint archeologams.

Istorinės tradicijos šviesoje

Lietuvos metraščių legendinėje dalyje apie Lietuvos pradžią ir kunigaikštį Palemoną, tariamai pasitraukusį iš Romos su gausia palyda, rašoma: „Plaukdami Nemunu aukštyn, pasiekė Dubysos upę, ir, įplaukę į tą Dubysos upę, pamatė abipus aukštus kalnus, o už tų kalnų – plačias lygumas ir vešlius ažuolynus, lūžtančius nuo gausybės visokių žvėrių, visų pirma taurų, stumbrų, briedžių, elnių, stirnų, lūšių, kiaunių, lapių, voverių, šermuonėlių ir įvairių kitų, o čia pat upėse aibę nepaprastų žuvų – ne tik tų, kurios veisiasi tose upėse, bet daugybę įvairių ir nuostabių žuvų, atplaukiančių iš jūros...“ Toje žemėje jiems labai patiko, tad jie „prie šitų upių – prie Dubysos, prie Nemuno ir prie Jūros – apsigyveno ir ėmė daugintis“¹.

Straipsnis „Vermės“ leidyklai įteiktas 2002 11 11, serijos „Lietuvos valsčiai“ Lietuvos lokalinių tyrimų mokslo darbų komisijos įvertintas 2003 06 25, pirmą kartą paskelbtas „Lietuvos valsčių“ serijos monografijoje „Seredžius“, išleistoje 2003 07 04.
¹ Lietuvos metraštis. Bychovco kronika, išvertė, įvadą ir paaiškinimus parašė R. Jansas, Vilnius, 1971, p. 43.

Lietuvių ir Lietuvos kilmės iš romėnų teorija kuri laiką buvo plėtojama, tapo populiari, tradicinė. Ypač ji plito XV–XVI a. XVI a. paskutiniųjų dešimtmečių Lietuvos didybės dainius Jonas Radvanas herojiniame epe „Radviliadoje“ (išspausdintoje 1592 m.), pratęsdamas šią Lietuvos istorinę tradiciją, apdainuoja lietuvių didikų kilmę iš „kilmingųjų romėnų“, iš Romos karvedžių Libono ar Palemono ir jų atvykimą ir įsikūrimą Lietuvoje. Jie čia „*puikiose žiotyse žydravilnės Dubysos pastatė Naująją Romą* [...] *Vienas po kito štai čia [Lietuvoje] atsiranda garbingi karaliai*“, t. y. plinta Lietuvos valdovai, iškyla Mindaugas².

Taigi istorinė tradicija teigia Nemuno ir Dubysos santakos, jos aplinkos, kurioje iškilo Pieštėvės pilis, išskirtinę reikšmę.

Minėtose legendose yra Renesanso epochos išmonės, bet jose, be abejo, atspindi ir tam tikra istorinė tiesa.

Šiandieninis mokslas konstatuoja Romos imperijos ir baltų žemių abipusius ryšius. Juk iki Vakarų Lietuvos regiono, iki Nemuno yra buvę prekybiniai ryšiai vadinamuoju *gintaro keliu* bei jūra. Iš rašytinių šaltinių žinoma romėnų „*raitelio*“ vadovaujama prekybinė ekspedicija į Baltijos pajūrį Nerono (I a.) ar kiek vėlesniais laikais. Kryžiuočių ordino tradicija taip pat kalba apie senovės Romos ir baltų, Lietuvos kontaktus.

Nustatyti istoriniai ryšiai tarp Italijos ir Vyslos žemupio per Dunojaus vidupio regioną. Archeologiniai duomenys dabar leidžia teigti, kad į Baltijos pakrantę, į Sembą, Nemuno žemupį buvo atvykusi polietninė grupė karių, dalyvavusių Didžiajame tautų kraustymesi V a. vid.–VI a. pradžioje. Jame dalyvavo ir kai kurios baltų gentys (galindų pėdsakai pastebimi net Pirėnuose – pietvakarių Europoje), kurių dalis vėliau grįžo į tėvynę. Tolimų įvykių atspindys galėjo būti panaudotas kuriant prūsų ir lietuvių vadų, iš jų ir Palemono, kilmės legendas³. Taigi istorinės tradicijos teiginys apie Nemuno ir Dubysos santakos ir jos pilies reikšmę gali būti neatsitiktinis.

Nemuno ir Dubysos santakos legendinę gyvenvietės reikšmę tam tikra prasme patvirtintų tyrinėti kelių laikotarpių kapinynai: gausūs III–IV a. kapai bei vėlesnių – V–XIII a. – kapų medžiaga⁴.

Kiek žemiau Dubysos žiočių, aukštame Nemuno dešiniojo kranto ir Pieštėvės upelio santakos kyšulyje įrengto piliakalnio senosios pilies senumą, jos egzistavimą jau I tūkstantmetyje bei II pradžioje liudija Seredžiaus piliakalnio papilio plote aptinkama lipdyta grublėtu paviršiumi bei žiesta keramika ir kiti radiniai⁵.

² Radvanas J. *Radviliada*, iš lotynų k. išvertė ir parengė S. Narbutas, Vilnius, 1997, p. 141. Apie romėniškąją lietuvių kilmę XV a. rašė J. Dluogošas. Ši kilmės teorija plito XVI–XVIII a.: Avižonis K. *Lietuvių kilimo iš romėnų teorija XV ir XVI a.*, Kaunas, 1939; Jučas M. *Lietuvos metraščiai*, Vilnius, 1968, p. 56–70; *Lietuvių etnogenezė*, Vilnius, 1987, p. 6–17.

³ Michelbertas M. *Senasis geležies amžius Lietuvoje. I–IV a.*, Vilnius, 1986, p. 216–219; Šimėnas V. Legenda apie Videvutį ir Brutenį (legendos šaltinių klausimu), *Senovės baltų kultūra. Prūsijos kultūra*, Vilnius, 1994, p. 18–63; Кулаков В. Истоки культуры пруссов, *Vakarų baltai: etnogenezė ir etninė istorija*, Vilnius, 1997, p. 116–118; Werner J. Die Grabfund von Taurapilis, Rayon Utena (Litauen) und die Verbindung der Balten zum Reich Theoderichs, *Archäologische Beiträge zur Chronologie der Völkerwanderungszeit*, Bonn, 1977, p. 87–92; Топоров В. Н. Галинды в западной Европе, *Балто-славянские исследования*. 1982, Москва, 1983, с. 129–140; Butrimas A. *Lietuvos istorija. Nuo seniausių laikų iki Vytauto Didžiojo mirties*, Vilnius, 1992, p. 34, 63; Kiaupa Z., Kiaupienė, J. Kuncevičius A. *Lietuvos istorija iki 1795 m.*, Vilnius, 1995, p. 33.

⁴ I–XIII a. pilkapynai ir senkapiai, *Lietuvos TSR archeologijos atlasas* (toliau – LAA), Vilnius, 1977, nr. 631, 632, p. 102–103. Apie naujausius Seredžiaus kapinynų tyrimus žr. Seredžius, *Lietuvos valsčiai*, Vilnius, 2003, p. 73–86.

⁵ LAA, Vilnius, 1975, t. 2, nr. 664, p. 151; plg. Tautavičius A. *Vidurinės geležies amžius Lietuvoje (V–IX a.)*, Vilnius, 1996, p. 17.

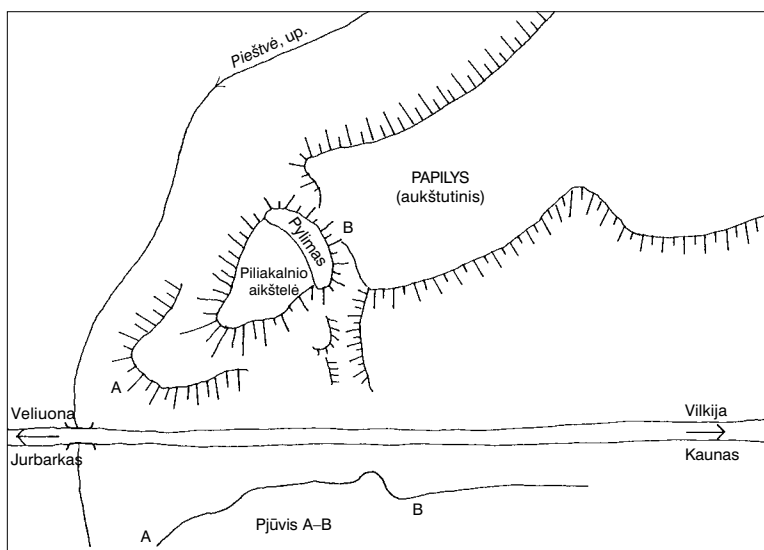

*Pieštėvės pilis-
Seredžiaus piliakalnis.
Sudarė R. Batūra*

Palemono kalnas⁶, ant kurio stovėjo pilis, padavimuose laikomas šventa senovės apeigų vieta, perkūnvieta⁷, taigi ant jo galėjo būti ir senovės lietuvių šventykla.

Dubysos ir Nemuno santakos Romainių salos (Romayn, insel, žr. toliau ties 1336 m.) vardas (plg. Romainių šventvietę prie Nevėžio, Romovė, Romuva Nadruvoje, Romovė, Romainis Semboje⁸ ir pan.) bei gretimi minėti kapinynai stiprina šios vietos šventumo senovės lietuviams prasmę. Ramovės tradicija žinoma ir į vakarus nuo Seredžiaus⁹.

Romuva, Ramovė, Romainys – svarbios baltų, lietuvių šventvietės, jų vardas reiškė ramumo, ramybės, t. y. šventąją, vietą. Vardo šaknis *Rom-* ir senovės šventvietės prasmė galėjo duoti pagrindą viduramžių (P. Dusburgietis) ir Renesanso (J. Radvanas) epochų autoriams gretinti Nadruvos ir Nemuno–Dubysos santakos šventvietes su Roma.

Pieštėvės pilis 250 metų kovų epochoje

Ant Seredžiaus piliakalnio buvusi Pieštėvės pilis 250 metų (1185–1435) Lietuvos gynybiniame kare su Kryžiuočių ordinu vaidino reikšmingą vaidmenį, nuo XIII a. paskutiniojo dešimtmečio iki XIV a. septintojo dešimtmečio stabdžiusi Ordino veržimąsi Nemuno vaga į Lietuvos gilumą.

Svarbiausieji rašytiniai šaltiniai apie to meto įvykius yra Kryžiuočių ordino kunigo Petro Dusburgiečio „Prūsijos žemės kronika“ (sudaryta 1326–1330 m.)¹⁰ ir Vygando Marburgiečio „Naujoji Prūsijos kronika“ (užbaigta 1394 m.)¹¹ bei kitos.

Pieštėvė ir jos pilis lotynų kalba rašytiniuose šaltiniuose minima kaip *Pistam*, *Pisten*, *Beisten*, *Bisten*, *Pistene*, XV a.

⁶ D. Poška dar 1829 m. rašė, kad Seredžiaus piliakalnis „nuo seniausių amžių tevardinamas Palemono kalnu“ (Poška D. *Raštai*, Vilnius, 1959, p. 323).

⁷ Vaitkevičius V. *Senosios Lietuvos šventvietės. Žemaitija*, Vilnius, 1998, p. 627–628.

⁸ VM, p. 84; SŽM, p. 233; PD, d. 3, sk. 259, p. 418; sk. 5, p. 355.

⁹ Vaitkevičius V. *Senosios Lietuvos...*, p. 626.

¹⁰ *Scriptores rerum Prussicarum* (toliau – SRP), Leipzig, 1861, t. 1, p. 21–219; Dusburgietis P. *Prūsijos žemės kronika* (toliau – PD), parengė R. Batūra, vertė L. Valkūnas, Vilnius, 1985.

¹¹ SRP, Leipzig, 1863, t. 2, p. 429–662; Marburgietis Vygandas, *Naujoji Prūsijos kronika* (toliau – VM), vertė R. Jasas, moksl. red. K. Gudmantas, Vilnius, 1999.



Seredžiaus miestelio
ir piliavietės (kairėje)
panorama. 2000 m.
E. Juškos nuotr.

pradžioje – *Pestwa*. Šį vardą, kaip paaiškėjo, mena Pieštvenų kaimas prie Seredžiaus¹² ir ypač pro Seredžiaus piliakalnį į Nemuną nutekantis Pieštvenų upelis¹³.

Vardo užrašymo istoriniuose šaltiniuose įvairovė lėmė, kad ir vėlesni autoriai Pieštvenų pilies vietos nenustatė arba ieškojo jos įvairiose vietose.

XV a. viduryje ir antrojoje jo pusėje rašęs J. Dluogošas pilį vadina *Pistīn*, *Pisten*, jos vietos nelokalizavęs¹⁴. Nenurodė jos vietos ir XVI a. antrojoje pusėje M. Strijkovskis LDK kronikoje, pabrėždamas tik šios lietuvių pilies naršą gynybą¹⁵.

XVII a. viduryje A. Kojelavičiaus „Lietuvos istorijoje“ Pieštvenų minima

¹²Salys A. Die žemaitischen Mundarten (toliau – *SŽM*), *Tauta ir žodis*, Kaunas, 1930, kn. 6, p. 230; Salys A. Lietuvių kalbos tarmės, *Raštai*, Roma, 1992, t. 4, p. 202.

¹³*Lietuvos TSR upių ir ežerų vardynas*, sud. B. Savukynas, A. Vanagas, V. Vitkauskas ir kt., Vilnius, 1963, p. 123; Vanagas A. *Lietuvių hidronimų etimologinis žodynas*, Vilnius, 1981, p. 257.

¹⁴Długosz J. *Roczniki czyli kroniki sławnego królestwa Polskiego*, Warszawa, 1975, ks. 9, p. 119, 155, 394.

¹⁵Strijkowski M. *Kronika Polska, Litewska, Żmódzka i wszystkiej Rusi*, Warszawa, 1846, t. 1, p. 268, 278, 374.

XIII a. pab. įvykiuose, bet vėliau ji tapatinama su Bisene¹⁶. Panašiai XIX a. pirmojoje pusėje rašė ir S. Daukantas¹⁷.

T. Narbutas „Lietuvių tautos istorijoje“ pirminių šaltinių Pieštę tapatina su Bisene ir pastarąją lokalizuoja Seredžiuje¹⁸. Bisenę su Seredžiumi tapatina ir M. Balinskis¹⁹ bei vėlesni autoriai²⁰.

Pieštės vieta buvo nurodoma ryčiau Dubysos žiočių (jų kairiajame krante)²¹. Atkreipus dėmesį į minėtą Pieštės upelį, pilis lokalizuota dabartiniame Seredžiuje²².

Plačiai Pieštės pilies reikšmę, pabrėždamas jos neįveikiamumą, aprašė Zenonas Ivinskis²³.

Viską apibendrinus, kas buvo paminėta ir aiškinta, priimtas Pieštės pilies vardas ir pilis galutinai lokalizuota ant Seredžiaus piliakalnio²⁴.

Ilgą laiką su Seredžiumi tapatinama Bisenės pilis buvo Nemuno dešiniajame krante gerokai žemiau (į vakarus) Veliunos, Kartupėnų piliakalnyje²⁵.

Aptarę šaltinius ir istoriografiją, apžvelgsime Pieštės apgulimų ir kovų visumą, įvertindami pilies gynybinį pajėgumą ir jos reikšmę Lietuvos karo prieš Ordiną laikotarpiu.

¹⁶ Vijūkas-Kojelavičius A. *Lietuvos istorija*, Vilnius, 1988, p. 170, 208.

¹⁷ Daukantas S. *Darbaj seniuju Lituwiu yr Žemajcziu*, 1822, spaudai paruošė V. ir M. Biržiškos, Kaunas, 1929, p. 114, 118, 137, 165; Daukantas S. *Darbai...*, *Raštai*, Vilnius, 1976, t. 1, p. 224, 231, 264, 314; Daukantas S. Pasakojimas apie veikalus lietuvių tautos senovėje, 1850(1), *Raštai*, Vilnius, 1976, t. 2, p. 369.

¹⁸ Narbutas T. *Lietuvių tautos istorija*, Vilnius, 1836, 1997, t. 4, p. 306 (plg. PD, d. 3, sk. 254 ir kt.), 308, 323, 363, 383, 402; 2001, t. 5, p. 164.

¹⁹ Baliński M. Wielkie Księztwo Litewskie, Baliński M., Lipiński T. *Starożytna Polska*, Warszawa, 1846, t. 3, s. 554–557.

²⁰ Sirokomił V. *Nemunas nuo versmių iki žiočių (1829 m.)*, Vilnius, 1991, p. 41; Buszyński J. *Dubissa główna rzeka w dawnem Księztwie Żmudzkiem*, Wilno, 1871, p. 36 (*Bisene* kalvoje prie dvaro saloje. Aptaria piliakalnį – Palemono kalną); Basanavičius J. Apie Senovės Lietuvos pilis (1883–84, 1891 m.), *Rinktiniai raštai*, Vilnius, 1970, p. 82; Šliūpas J. *Lietuvių tauta senovėje ir šiandien*, Plymout, Pa, 1905, t. 2, p. 126 (*Bisenė* prie Dubysos žiočių, bet atskirai ten mini ir *Pistą*, p. 130).

²¹ Toeppen M. *Historisch-comparative Geographie von Preussen*, Gotha, 1858, žemėlapis; Krumbholz R. *Samaiten und der Deutsche Orden bis zum Frieden um Melno-See*, Königsberg in Pr, 1890, p. 50, žemėlapis; *Lietuvos istorija*, red. A. Šapoka, Kaunas, 1936, p. 85 (Z. Ivinskis); Пашуто В. Т. *Образование Литовского государства*, Москва, 1959, c. 417, žemėlapis; Čerbulėnas K. Gynybiniai arealai Lietuvoje, *Mokslas ir gyvenimas*, 1971, nr. 4, p. 38.

²² Zajaczkowski S. *Studia nad dziejami Żmudzi w XIII*, Lwów, 1925, p. 39–40, žemėlapis (Seredžiuje arba ties juo Nemuno saloje); Salys A. *Die žemaitischen...*, p. 230, žemėlapis (Pieštėnai).

²³ Ivinskis Z. Išvykos po Lietuvos senovę, *XX amžius*, 1939, 6; Ivinskis Z. *Peštė, Lietuvių enciklopedija*, Boston, 1960, t. 22, p. 347–348; Ivinskis Z. *Rinktiniai raštai*, Roma, 1989, t. 3, p. 82–83; Ivinskis Z. *Lietuvos istorija iki Vytauto Didžiojo mirties*, Vilnius, 1991 (Roma, 1978), p. 216, 227, 236, 251, 345 ir kt.

²⁴ Tautavičius A. Seredžiaus piliakalnis, *Mokslas ir gyvenimas*, 1963, nr. 5, p. 38; *Lietuvių karas su kryžiuočiais*, Vilnius, 1964, p. 106, pilių žemėlapis (R. Batūra); Kviklys B. *Mūsų Lietuva*, Boston, 1965; Vilnius, 1991, t. 2, p. 333–334; [Batūra R.] *Pieštė, Mažoji lietuviškoji tarybinė enciklopedija*, Vilnius, 1968, t. 2, p. 840–841; *Lietuvos archeologijos atlasas*, Piliakalniai, red. A. Tautavičius, Vilnius, 1975, t. 2, nr. 664; PD, p. 417, žemėlapis (R. Batūra); Batūra R. Heroika prie žilojo Nemuno, *Mokslas ir gyvenimas*, 1987, nr. 23 (žemėlapis, Pieštės apgulimo statistika); Nikžentaitis A. Rašytiniai šaltiniai apie lietuvių pilių sistemą XIII a. pabaigoje–XIV a. pradžioje, *Lietuvos TSR MA darbai, A*, 1986, t. 3(96), p. 56; *Lietuvos architektūros istorija*, moksl. red. J. Minkevičius, Vilnius, 1987, t. 1, p. 24; Zabiela G. *Lietuvos medinės pilys*, Vilnius, 1995, p. 178, žemėlapis; Rowell S. C. *Iš viduramžių ūkų kylanti Lietuva. Pagonių imperija Rytų ir Vidurio Europoje, 1295–1345*, Vilnius, 2001, pav. 4 (žemėlapis); Batūra R. Veliuona – Lietuvos gynybos skydas kare su Kryžiuočių ordinu (XIII a. pab.–XV a. pirmasis ketvirtis), *Veliuona*, Vilnius, 2001, p. 86, žemėlapis.

²⁵ Baldauskas J. *Bisena, Lietuviškoji enciklopedija*, Kaunas, 1935, t. 3, st. 1245; LAA, t. 2, nr. 300; Batūra R. Veliuona – Lietuvos gynybos skydas..., *Veliuona*, p. 82–83. Kartupėnų piliakalnis (Bisenė) yra kiek ryčiau renesansinės Panemunės, arba Vytėnų, pilies.

Lietuvos valdovo Pukuvero-Butegeidžio valdymo laikmetis

Verždamasis Nemunu gilyn į Lietuvą, Kryžiuočių ordinas 1291 m. pasiekė ir niokojo Veliuonos, iki 1315 m. kronikose vadintos Junigeda, valsčių, kuriame buvo ir Pieštės pilis, tačiau pastarosios artimesnių apylinkių, matyt, dar nesiekė²⁶.

1292 m. Ordino magistro Meinhardto vadovaujama kariuomenė su 100 broliu ir galybe raitelių įsiveržė į ryčiau Dubysos esančius Gaižuvos ir Paštuvos valsčius, „viską čia didžiausiais gaisrais niokodama“, tačiau, pabrėžė kronikininkas, „į nelaisvę paėmė ir nužudė nedaug žmonių, o grobio irgi mažai išsigabeno“, nes begrįžtantį priešą „persekiojo lietuviai ir kelis kartus užpuolė“²⁷. Neabejotina, didelė įtampa turėjo tvyroti ir gretimoje Pieštės pilyje, jos pilėnai galėjo padėti ir priešą persekoti. Taigi 1291–1292 m. kovos vyko netoli Pieštės pilies.

1292 m. vasarą Veliuonoje sutelkti lietuvių kariai sustabdė priešą veržimąsi gilyn į kraštą; taip buvo ir 1293 m. žiemą²⁸.

Pirmasis Pieštės puolimas (Pirmasis paminėjimas)

O štai 1293 m. vasarą (liepos 25 d.) Ordino magistras Meinhardtas „subūrė galybę raitelių ir smarkiai užpuolė abi lietuvių pilies, būtent: Junigedą ir Pieštę“. Po atkaklios kovos, „kai abi šalys patyrė nuostolių užmuštaisiais ir sužeistaisiais“, kryžiuočiai „iki pamatų sudegino abiejų pilių papilius, nes nieko daugiau neįstengė padaryti“²⁹. Tai pirmasis kronikoje užfiksuotas Pieštės pilies gynimas, pirmieji nuostoliai ir aukos.

Tarsi norėdamas susilpninti Pieštės gynybinį užnugarį, Ordinas 1294 m. žiauriai niokojo ryčiau už Dubysos esančius Gaižuvos ir Paštuvos (Vilkijos) valsčius³⁰, o po to tais pačiais metais jis žygiuoja prieš Pieštės pilį, tačiau sugebėjo pagrobti tik „visą galvijų kaimenę“, nužudydamas daug žmonių ir paimdamas belaisvių³¹.

²⁶ PD, d. 3, sk. 243.

²⁷ PD, d. 3, sk. 246.

²⁸ PD, d. 3, sk. 251, 252.

²⁹ PD, d. 3, sk. 254.

³⁰ PD, d. 3, sk. 255.

³¹ PD, d. 3, sk. 257.

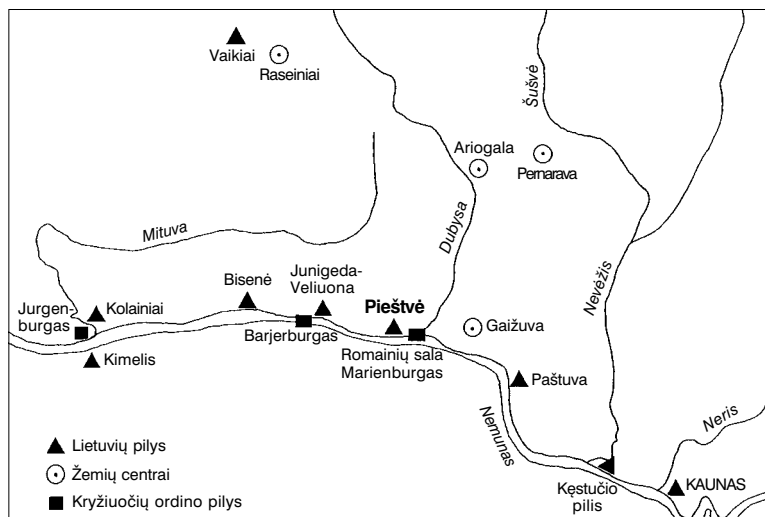

Pieštė ir gretimos pilies bei žemių centrai.

Sudarė R. Batūra

Lietuvos didžiojo kunigaikščio Vytenio valdymo laikmetis

Lietuvos didžiojo kunigaikščio Vytenio laikais (1295–1315) Lietuvai teko kovoti plačiu frontu prieš Kryžiuočių ordiną, jo Prūsijos ir Livonijos šakas bei prieš Ordino sąjungininkę Lenkiją. Kovos vyko ir prie Nemuno.

1295 m. Ordinas surengė karinę ekspediciją Nemunu nuo Gardino žemyn. Jos metu vyko laivų mūšis, kuriame ir kryžiuočiai, ir lietuviai patyrė nuostolių, kol, praplaukęs Pieštve, prie Veliuonos (Junigedos) priešas buvo sumuštas³². Taigi tuo metu įtampa tvyrojo ir Pieštės pilyje, gal dalis pilėnų dalyvavo ir pastarajame mūšyje.

Tais metais lietuviai kelis kartus atakavo Nemuno žemupyje Ordino Ragainės pilį, sugriovė jos ir gretimos skalvių pilies papilius³³.

Lietuva rengė žygius ir į pietvakarinę Ordino žemę Pavyslį, pasinaudodama Mazovijos Viznos pilimi prie Narevo (į pietvakarius nuo Gardino), kurią 1295 m. atstatė (po 1294 m. sunaikinimo) drauge su Mazovijos kunigaikščiu³⁴. Greičiausiai per minėtą regioną, apeinant Ordino valdas, buvo smogiama Kulmo žemei, kai lietuviai niokojo Goliubo pilies apylinkes (1296)³⁵, Štraisbergo miestą (1298)³⁶ prie dešiniojo Vyslos intako Drevantos.

Tuo metu Lietuva sėkmingai kovojo su Ordinu Livonijoje, remdama Rygos miestiečius. 1298 m. Vytenis, „*lietuvių karalius*“, užėmė Karkuso pilį pietinėje Estijoje, sugriovė Ordino įtvirtinimus Rygoje, o prie Gaujos upės sumušė Livonijos kariuomenę, nukovė magistrą, 22 brolius ir daug kitų karių. Prie įėjimo į Rygą pastatoma „*Lietuvių pilis*“³⁷. Kryžiuočių ordino didžiajam magistrui pasiuntus į Livoniją pajėgas iš Prūsijos, lietuviai ir rygiečiai pralaimėjo mūšį prie Naujojo Malūno pilies³⁸ netoli Rygos.

Tokiame plačiame Ordino fronte – nuo Dauguvos iki Vyslos – ir tokioje sunkioje situacijoje svarbu buvo užtikrinti Nemuno ruožo gynybą.

Dar 1295–1296 m. kryžiuočiai puolė „*stiprią pilį, vardu Kimelis, kurią sugriauti ir patys broliai ne kartą bandė, ir savo žmonių rankomis dažnai mėgino, negailėdami nei išlaidų, nei triūso, tačiau nesėkmingai*“. Šį kartą, „*įsiveržę į pilį, jie iššudė jos gyventojus, o ją pačią, pakišę ugnį, ligi pamatų sudegino*“. Taip sunaikinta Kimelio pilis mūsų lokalizuojama kairiajame Nemuno krante priešais Mituvos žiotis³⁹.

Kiti Ordino kariai, puldami pietryčių kryptimi, 1296 m. persikėlė „*per užšalusį Nemuną ir įsiveržė į Gardino pilies apylinkes bei papilį, degindami ir plėšdami*“⁴⁰.

Grįžtant vėl prie Žemutinio Nemuno, po minėtos Kimelio pilies sunaikinimo, dar anksčiau – Bisenės (1283 m.; ji XIII a. pabaigoje galėjo būti dar neatstatyta, nes vėl minima tik nuo 1313 m.), priekinėse Nemuno ruožo pozicijose liko Veliuona ir Pieštė.

1298 m., kai Vytenio Lietuva kovojo su Ordinu minėtame plačiame fronte – šiaurėje nuo Estijos ir Dauguvos iki Vyslos pietvakariuose, – Ordino kariuomenė iš Prūsijos, vadovaujama Brandenburgo komturio, su didelėmis jėgomis puolė Veliuonos ir Pieštės pilies. Jų papiliai

³² PD, d. 3, sk. 260.

³³ PD, d. 3, sk. 261.

³⁴ PD, d. 3, sk. 262.

³⁵ PD, d. 3, sk. 268.

³⁶ PD, d. 3, sk. 270.

³⁷ PD, d. 3, sk. 269; Latvis H., Vartbergė H. *Livonijos kronikos* (šiamе str. cituojama tik H. Vartbergės kronika, toliau sutrumpintai – H. V.), Vilnius, 1991, p. 175.

³⁸ PD, d. 3, sk. 269.

³⁹ PD, d. 3, sk. 265.

⁴⁰ PD, d. 3, sk. 266.

buvo iki pamatų sudeginti. Atvykus kryžiuočių pastiprinimui iš Ragainės, vėl išplieskė kova su pilėnais, kurioje „*abi šalys neteko daug karių sunkiai sužeistaisiais*“⁴¹, tačiau Veliuonos ir Pieštės pilys atsilaikė. Tai buvo reikšmingas momentas minėto plataus kovos prieš Ordina fronto centro – Nemuno ruožo – gynyboje. Ir paskutinės kovos prie Pieštės pilies Vytenio valdymo laikotarpiu.

Gedimino epocha

Kovos tęsiasi Gedimino valdymo (1316–1341) metu. Pradžioje, 1316–1319 m., Kryžiuočių ordino kariuomenė, vadovaujama maršalo, vėl siaubia Pieštės rytiniame užnugaryje Paštuvos valsčių⁴² (plačiosios Vilkijos apylinkės), centrinėje Žemaitijoje keletą kartų puola ir niokoja Medininkų regioną, pasiekdama Medvėgalio pilį⁴³, veržiasi Nemunu sunaikinti Bisenės pilį⁴⁴, puola Vaikių valsčių⁴⁵ vakariau Raseinių, Gedimino pilį prie Jūros upės vidupio bei kitas vietas („Sudargo kiemas“ ir kt.)⁴⁶. 1317 m. rudenį puolama Veliuona, prie jos vyko atkakli kova, „*galop po ilgų grumtynių*“ priešui pavyko sudeginti papilį. Laužų dūmais sukviesti „*visi kaimynystėje gyvenę*“ lietuviai puldinėjo besitraukiantį priešą, „*abiejose šalyse daug karių buvo sunkiai sužeista*“⁴⁷. Tuomet pagalbon, be abejo, turėjo atskubėti ir Pieštės pilėnai.

Kitą, 1318 m., rudenį maršalo vadovaujama didelė Ordino kariuomenė atakavo Veliuonos ir Pieštės pilis ir „*iki pamatų sudegino abiejų papilius, kuriuose tuo metu buvo apščiai supilta naujo derliaus grūdų*“⁴⁸. Čia aiškiai matomas šių pilių didelis ir svarbus gynybinis ir ūkinis vaidmuo.

Ir dar kitu, 1319 m., puolimu vis siekiama „*užkariauti*“ Veliuonos ir Pieštės pilis. Puolimui nepavykus, Ordino maršalas buvo priverstas atitraukti kariuomenę nuo Pieštės ir sutelkti jėgas prieš Veliuoną, kur kryžiuočiams pavyko sugriauti papilį⁴⁹. Šie faktai vėl liudija svarbų Pieštės pilies vaidmenį plačių Lietuvos regionų gynyboje saugant Nemuno ruožą, Dubysos santaką.

Taip buvo ir 1320–1323 m. laikotarpiu. 1320 m. liepos mėn. Ordinas plačiai išiveržė į centrinę Žemaitiją, Medininkų valsčių, bet buvo visiškai sutriuškintas: mūšyje žuvo maršalas, 29 Ordino broliai ir daug kitų⁵⁰.

Naujam puolimui prieš Lietuvą Ordinas ilgai kaupė jėgas, gavo didelę pagalbą iš Vakarų. 1322 m. į Prūsiją atvyko Vroclavo (Vakarų Lenkijos), Čekijos, Reino regionų valdovai „*su daugybe karių bei ginklanešių*“ ir su jais pagrindinių Kulmo ir kitų Ordino žemių broliai išiveržė į Lietuvą, niokojo Vaikių (į šiaurvakarius nuo Raseinių) valsčių, sudeginę pilį, išžudė daugybę žmonių, toliau niokojo Raseinių, Ariogalos valsčius, patraukę padubysiais į pietus apgulė Pieštės pilį. Jos apgulimo aprašymas yra vienas pačių ryškiausių Lietuvos pilių gynybos per visą karo prieš Ordina laikotarpį vaizdų:

„*Trečios dienos vakare jie apsupo ir smarkiai užpuolė Pieštės pilį: maldininkai buvo taip gerai apsišarvoję, kad jų kopiančių į sienas, pilėnai nestengė sulaukyti nei ietimis, nei kalavijais, nei kokiais kitais ginklais. Galop, nusitvėrę dviese, trise ar daugiau po mieta, rėmė juos kopiantiems į krūtinę ar nugarą, stūmė žemyn ir vertė juos nuo sienų*“⁵¹. Pieštės gynėjai atsilaikė.

⁴¹ PD, d. 3, sk. 271.

⁴² PD, d. 3, sk. 326.

⁴³ PD, d. 3, sk. 327, 330.

⁴⁴ PD, d. 3, sk. 328, 329.

⁴⁵ PD, d. 3, sk. 331.

⁴⁶ PD, d. 3, sk. 332.

⁴⁷ PD, d. 3, sk. 334.

⁴⁸ PD, d. 3, sk. 335.

⁴⁹ PD, d. 3, sk. 336.

⁵⁰ PD, d. 3, sk. 38.

⁵¹ PD, d. 3, sk. 340.

Nežiūrint į didžiules pastangas ir gausybę talkininkų, Ordinas Lietuvos gynybos prie Dubysos žiočių nepralaužė. Pieštėvs pilis liko nepaimama ir tai sudarė sąlygas plačiom Lietuvos kontraatakam.

Tuo metu, kai Ordino ir talkininkų kariuomenė puolė minėtas Žemaitijos teritorijas, kai atkakliai buvo ginama Pieštėve, „*galybė lietuvių*“ šiaurėje niokojo Dorpato (Tartu) vyskupystės valdas⁵². Ir kitais, 1323 m., Ordinui į pagalbą atvykus naujiems talkininkams – „*maldininkams*“ iš Čekijos, nuo Reino, Lietuvos kariuomenė (vadovaujama Dovydo, Gardino pilininko), remiama Pskovo, išibrovė į Revelio (Talino), Danijos karaliaus, Ordino talkininko, žemė⁵³. Tais metais „*lietuviai iš Žemaitijos ... užkariavo Klaipėdos miestą*“, jį sunaikino kaip ir tris gretimas Livonijos ordino valdų pilis ir „*daug kogu bei kitokių laivų ir visa, kas degė*“⁵⁴. Kiek vėliau tais pačiais metais Lietuvos pajėgos suduoda smūgius Kryžiuočių ordinui Priegliaus regione – Sembos žemėje Vėlupos valsčiui⁵⁵ (ryčiau Karaliaučiaus), o rugsėjo mėn., palaikant Lietuvos sąjungininkę Mazoviją, niokojama Kulmo žemės kaimynystėje esanti Ordino sąjungininkė – Dobrynės kunigaikštystė ir Dobrynės miestas⁵⁶. Lygiagrečiai Gedimino Lietuva tuo metu vedė plačią tarptautinę diplomatinę kovą prieš Ordiną⁵⁷.

Šiai visapusei kovai užtikrinti saugi Nemuno ir Dubysos santakos padėtis strateginiame Pieštėvs pilies bare buvo labai svarbi. Po beveik pusantro dešimtmečio ramybės 1336 m. prie Pieštėvs vėl vyko kovos.

Tais metais Kryžiuočių ordinui talkinti į Prūsiją atvyko „*daug kunigaikščių*“. Lietuvos puolimas buvo atremtas didvyriška Pilėnų gynyba⁵⁸.

„*Po to, tais pačiais metais*“, vadovaujant magistrui, Ordinas pastatydino prieš lietuvius Marienburgą Romainių saloje, tarp Veliuonos ir Pieštėvs („*inter Welyn et Beisten*“), kur pastatė pilį (VM – „*fortalicium*“, Can Samb. – „*castrum*“). „*O tuo metu dėl sekumo buvo galima perbristi Nemuno upę*“. Lietuviai su didele kariuomene čia stojo prieš Ordino karius ir „*jėga išstūmė magistrą iš tos vietos*“. Taip toji „*pilis paliko sugriauta ir nebeužbaigta*“⁵⁹. Naudojęs Vygando pirminiu tekstu K. Šiučas pažymi, kad lietuviai Ordino kariuomenę „*nuviję šalin*“⁶⁰.

Taigi Nemuno ir Dubysos santakos Romainių saloje ties lietuvių Pieštėvs pilimi tuo metu vyko didelė kova, kurioje Pieštėvs pilėnai neabejotinai dalyvavo išstumiant priešą.

Dėl čia Ordino pastatytos pilies vardo ir kai kurių su tuo susijusių įvykių yra kilę neaiškumų. Sembos kanauninko kronika, pažymėjusi pilies (neminint jos vardo) Nemuno saloje ties Pieštėve (Pisten) statybą, toliau kalba apie pilaitės (*propugnaculo*), vardu „*Jurgenburc*“, pastatymą⁶¹. Istoriografijoje dėl to atsirado nuomonė, kad viena iš Jurgio-Georgenburgo pilių buvusi priešais Pieštėvę⁶², kad prieš Lietuvą prie Dubysos žiočių kryžiuočiai statė pilį, vardu Jurgenburgas ar Marienburgas⁶³.

⁵² PD, d. 3, sk. 341.

⁵³ PD, d. 3, sk. 343; Псковские летописи, Москва, 1955, в. 2, с. 22; SRP, Leipzig, 1866, t. 3, p. 9; Rowell S. C. *Iš viduramžių...*, p. 207.

⁵⁴ PD, d. 3, sk. 344.

⁵⁵ PD, d. 3, sk. 345.

⁵⁶ PD, d. 3, sk. 346. Plačiau apie minėtus 1322–1323 m. įvykius žr. Paszkiewicz H. *Jagiellonowie a Moskwa*, Warszawa, 1933, t. 1, p. 266–269.

⁵⁷ *Gedimino laiškai*. Parengė V. Pašuta ir I. Štal, Vilnius, 1966, nr. 2–12 ir kt.; HV, p. 177.

⁵⁸ VM, p. 83–84. Pilėnų ieškoma prie Nemuno žemiau Kauno, Žemaitijoje, pagal seną tradiciją – Punioje.

⁵⁹ VM, p. 84; *Lietuvių tautos istorijos šaltiniai*, paruošė J. Užpurvis, Klaipėda, 1939, t. 2, nr. 27.

⁶⁰ VM, p. 221 (K. Šiučas).

⁶¹ SRP, t. 1, p. 281.

⁶² Istorijos puslapiai, *Jurbarkas*, Vilnius, 1996, p. 29 (A. Baliulis).

⁶³ Lowmiański H. *Agresja zakonů krzyżackiego na Litwę w wiekach XII–XV*, *Przegląd historyczny*, Warszawa, 1954, t. 45, p. 354; Górski K. *Zakon Krzyżacki*, Wrocław–Warszawa–Kraków–Gdańsk, 1977, p. 76; Rowell S. C. *Iš viduramžių...*, p. 271.

Atrodo, kad Sembos kanauninko tekstą galime suprasti kaip „atskirai, anksčiau“ statytą Jurgenburgą, t. y. atskiriant nuo įvykių prie Pieštvsės. Todėl istoriografijoje teigiama, kad 1336 m. kryžiuočiai atstatė Jurbarką⁶⁴, arba Jurgenburgą, Georgenburgą⁶⁵, o toliau, prie Dubysos žiočių, statėsi minėtą Marienburgą.

Padėtis prie Pieštvsės 1337 m. tapo dar labiau įtempta. Agresyvaus Ordino pajėgumą stiprino gausūs talkininkai. Tuo metu Ordiną rėmė Vokietijos imperatorius Liudvikas IV Bavaras, Čekijos karalius Jonas (Vokietijos imperatoriaus Henriko IV sūnus), jo sūnus Karolis, Moravijos markgrafas (būsimasis Vokietijos imperatorius Karolis IV), atvykę iš Olandijos, „kai kurie iš Burgundijos, Prancūzijos“ ir kt.⁶⁶ Tuo metu Lenkijos karalius Kazimieras buvo sudaręs taiką su Ordinui.

Tiesiogiai žygiui į Lietuvą Ordinui talkino vokiečių Bavarijos kunigaikštis Henrikas (Vokietijos imperatoriaus Liudviko Bavaro artimas giminaitis) ir daugelis kitų nuo Reino, iš Burgundijos (dab. Rytų Prancūzija), Pjemonto (šiaurvakarų Italija), Legnicos (Silezija) pagalbininkų, „kiekvienas su tam tikru skaičiumi gerai ginkluotų karių ir tarnų“⁶⁷. Ši didelė Ordino ir talkininkų kariuomenė į Lietuvą plaukia laivais ir įsitvirtina saloje prie Veliuonos, pastatydama Bajerburgo pilį (dabar *Pilaitės*, žemiau Veliuonos), turėjusią tapti Ordino nukariauto krašto sostine. Kryžiuočiai su talkininkais „netoliese pastato dar kitą stiprią pilį“ – trumpai liudija Vygandas⁶⁸. O Šiučas aiškiai pasako, kad magistras Marienburgą „įsakė ... užbaigti ir apginkluoti, kad įgula bei gyventojai galėtų patikimai atremti priešų antpuolį. Paskui jis naujai sutvirtina Bavarijos pilį ir ten palieka stiprią įgulą“⁶⁹.

1336 m. pradėtos statyti, o 1337 m. užbaigtos Marienburgo pilies vieta, kaip matėme, Vygando nurodyta Nemuno sala „tarp Veliuonos ir Pieštvsės“⁷⁰, apibendrinant – Nemuno ir Dubysos santakoje, kur ir šiandien yra „Palocėlio kalvelės“⁷¹. Manoma, kad kryžiuočių pilis bus buvusi žemiau, vakariau saloje (Ivinskis Z. Išvykos po Lietuvos senovę, 5. Garlaiviu nuo Pyplių iki Seredžiaus, XX amžius, 1939, birž. 20, nr. 137, p. 6), tačiau salos žemiau Seredžiaus pėdsakų nepastebime, ryški tik Dubysos žiotyse buvusi sala, ypač gerai matoma XIX a. 8-ojo dešimtmečio N. Ordos „Senosios Lietuvos vaizdų“ (Vilnius, 1999) serijos litografijoje, skirtoje Seredžiui*.

Kartais Marienburgas nurodomas į rytus nuo Dubysos žiočių (Ivinskis Z. Vokiečių ordinas ir Lietuva, *Naujoji Aušra*, 1949, nr. 4/5(13/14), p. 3–6 žemėlapis).

Reikia aptarti dar vieną supainiotą vėlesnių šaltinių ir istoriografijoje faktą. XV–XVI a. autoriai (J. Dlugošas, M. Strijkovskis), aprašydami Ordino ir jam talkinusio Henriko Bavariečio Lietuvos puolimą ir Bajerburgo pastatymą, teigia, kad prie Veliuonos pastatytos dvi pilys: Fridbarkas, vad. Taikos, Ramybės kalnu⁷², ir minėtas Bajerburgas. 1409 m. Ordino dokumentai neaiškiai kalba apie Frideburgą⁷³. Todėl istoriografijoje kryžiuočių Frideburgo pilis, be

⁶⁴ SRP, t. 2, p. 493; Jakštas J. Vokiečių ordinas ir Lietuva Vytenio ir Gedimino valdymo metu, *Senovė*, Kaunas, 1936, t. 2, p. 47.

⁶⁵ Ivinskis Z. *Lietuvos istorija*, p. 236; Ivinskis Z. Jurbarko istorija, *Rinktiniai raštai*, Roma, 1989, t. 3, p. 79.

⁶⁶ VM, p. 84–85.

⁶⁷ VM, p. 85, 221 (K. Šiučas, „Prūsijos istorijos“ fragmentai).

⁶⁸ VM, p. 85.

⁶⁹ VM, p. 221–222 (K. Šiučas).

⁷⁰ VM, p. 84.

⁷¹ LAA, t. 2, nr. 665, p. 151; *Lietuvos istorija*, red. A. Šapoka, Kaunas, 1936, p. 85 (žemėlapis).

* Žr. Seredžius, *Lietuvos valsčiai*, Vilnius, 2003, p. 514–517.

⁷² Długosz J. *Roczniki...*, ks. 9, p. 60; Strykowski M. *Kronika...*, I (1846), p. 385.

⁷³ *Codex epistolaris Vitoldi magni ducis Lithuaniae* (toliau – CEV), 1376–1430, collectus opera A. Prochaska, Cracoviae, 1883, p. 185, 190.

kitų vietų, lokalizuojama ir ties Dubysa ar jos žiotimis⁷⁴, dab. Seredžiuje, greta senosios Pieštės.

J. Dluogošas šioje situacijoje supainiojo faktus, ankstesnių šaltinių Marienburgą ties Piešte pavadinamas Friedbarku-Frideburgu. Pastaroji Ordino pilis statyta vėliau, XV a. pradžioje, ir stovėjo ne prie Nemuno ir Dubysos santakos, bet toliau, Nevėžio pakrantėje⁷⁵.

Taigi 1337 m. Ordinas prieš Veliuonos pilį pastatė savo Bajerburgą, o prieš Pieštę – Marienburgą. Apie didžiules gynybines kovas prie Veliuonos ir Bajerburgo 1337–1339 ir 1341–1344 m., dalyvaujant d. k. Gediminui, žinome gana plačiai⁷⁶. Neabejotina, kad tuo metu sunkiai kovota ir prie Dubysos žiočių, Pieštės bei Marienburgo, bet pastaroji kryžiuočių pilis buvo arba greitai lietuvių sunaikinta, arba, kaip esanti toli prieš krašte, palikta nenaudojama. Vėliau apie šią kryžiuočių pilį šaltiniuose niekur neužsimenama⁷⁷. Taigi prie Pieštės Ordino bei jo talkininkų didžiulis spaudimas buvo atremtas ir 1337 m.

Lietuvos didžiųjų kunigaikščių Algirdo ir Kęstučio vadovaujama kova

Kryžiuočių ordinas, kviesdamas iš Vakarų Europos daug talkininkų, 1345 m. tikėjosi suduoti Algirdo ir Kęstučio Lietuvai lemiamą smūgį. Metų pradžioje į Prūsiją atvyko Čekijos karalius Jonas Liuksemburgietis su sūnumi Karoliu, Moravijos markgrafu (būsimuoju Vokietijos imperatoriumi), Vengrijos karalius Liudvikas (itališkos Anžu dinastijos atstovas) su didele palyda, Olandijos grafas Vilhelmas IV, grafas Giunteris von Šverburg, prancūzų Burbonės kunigaikštis Petras I, Holšteino grafas Henrikas, Niurnbergo grafas Albertas I – „200 valdovų“ (domini terrarum). Su jais išžygiavo Ordino magistras, „lydimas didelio būrio“. Ir šis galingas priešas pirmiausia puolė Veliuonos ir Pieštės pilis („in obsidionem domus“ – VM; „ante castrum Belyn et Pyest“, kitu atveju tiksliau – „ante castrum Wilawense et Pistense“ – čekų Benešas Veitmilšis).

Reikia pabrėžti puikius Lietuvos vadovybės karinius, strateginius ir žvalgybinius Ordino antpuolį žlugdančius veiksmus.

Magistrui žygio metu buvo pateikta žinia („klastinga stabmeldė pranešė“), kad didelė lietuvių kariuomenė žygiuojančios Ordino kariuomenės užnugaryje terios Ordino valdas – Sembos žemę link Karaliaučiaus. Todėl Ordino „magistras ir kiti pagal kilmingiausių [svečių] patarimą grįžta saugoti savo krašto“, o tuo metu „Lietuvos karalius“ (Algirdas) visai kita – šiaurės kryptimi – įsiveržė į Livonijos ordino valdas ir sudavė jam didelį smūgį: buvo sunaikinta Tervetės pilis, Mintaujos (dab. Jelgava) papilys, nusiaubtos Rygos bei į šiaurės rytus nuo jos – Siguldos, Krimuldos, Turaidos – apylinkės pagal Gaujos upę⁷⁸.

Plačiais veiksmais Lietuva sužlugdė didžiulį Ordino ir Vakarų Europos talkininkų puolimą. Priešas atsitraukė nuo

⁷⁴ SŽM, p. 212; Ivinskis Z. Lietuvos istorija..., p. 328–329; Jučas M. Žalgirio mūšis, Vilnius, 1990, p. 38, 58, 59; 1999, p. 62, 142–143.

⁷⁵ CEV, p. 191; Batūra R. Veliuona..., p. 106.

⁷⁶ VM, p. 85 ir kt. (Vygandas), 222 ir kt. (K. Šiučas), Batūra R. Veliuona..., p. 93–100.

⁷⁷ Ivinskis Z. Marienburgas, Rinktiniai raštai, Roma, 1989, t. 3, p. 66.

⁷⁸ SRP, t. 2, p. 72, 505, 735; Leipzig, 1866, t. 3, p. 74–75; Monumenta Poloniae Historica, ..., t. 4, p. 338; VM, p. 93–94, 271; HV, p. 182; Paszkiewicz H. Jagiellonowie a Moskwa, Warszawa, 1933, t. 1, p. 373–374; Kučinskis A. Kęstutis, Marijampolė, 1938; Vilnius, 1988, p. 40–41; Łowmiański H. Agresja..., p. 356.

Pieštvs ir Veliuonos, Ordino puolamieji veiksmai buvo paralyžuoti. Abu pagrindiniai talkininkai – Čekijos ir Vengrijos karaliai – kaltino didįjį magistrą Liuterį, kuris „*nuo sielvarto išprotėjo*“ ir buvo priverstas atsistatydinti⁷⁹.

1348 m. vėl buvo labai grėsmingi Lietuvai. Metų pradžioje didelės Ordino jėgos niokojo Lietuvą, „*kur pagal maršalo įsakymą abiejų lyčių stabmeldžiai – jauni ir seni – buvo žudomi, o kraštas ugnimi išdegintas*“. Trakų žemėje prie Strėvos įvyko sunkus mūšis, o šiaurėje Livonijos ordinas niokojo Šiaulių žemę⁸⁰.

Kiek vėliau tais pačiais metais Kryžiuočių ordinas plačiai niokojo regionus aplink Pieštę: Ariogalos kraštą, „*kur gyventojai žudomi daugeriojai nukentėjo*“, o po to tarp Dubysos, Nemuno ir Nevėžio Pernaravos, Ariogalos, Gaižuvos ir Paštuvos sritis⁸¹. Kai Ordinui į pagalbą atvyko nauji talkininkai („*daug vokiečių, anglų*“), maršalo vadovaujami kryžiuočiai nuo Ragainės naujai nuniokojo kraštą ir grįždami „*skubiai nusileido žemyn Nemunu ir visa kariuomenė laimingai praėjo pro Pieštės ir Veliuonos piliis*“⁸². Taigi visuose minėtuose 1348 m. įvykiuose Pieštės piliai buvo iškilęs pavojus, bet, matyt, tik sutelkti gynėjai lėmė, kad Ordinas nedrįso jos pulti, netgi, kaip paminėta paskutinėje situacijoje, bijojo Pieštės įgulos smūgio, nes džiaugėsi „*laimingai praėjęs*“ pro ją.

Po nepilno dešimtmečio ties Piešte vėl įtempta situacija. Lietuvos „*trys karaliai – Kęstutis, Algirdas ir karalius Patirkas*“, žmonių vadinamas *gardiniškiu*, „*su stipriomis pajėgomis vienu metu*“ išiveržė į Ordino vidines valdas ir plačiai niokojo Alnos upės aukštupio teritoriją (Alnos–Alenšteino kraštas, Bartos, Galindos, Pagudės sandūra) „*ir triumfuodami grįžo namo*“. 1357 m. Ordino maršalo jėgos „*su aukščiausiais pareigūnais*“, talkinamos daugelio „*kilmingų kryžininkų*“ – prancūzų, anglų, vokiečių, tarp kurių buvo ir Niurnbergo markgrafas, – niokojo žemes palei Mituvą, toliau į šiaurę Vaikių, Raseinių kraštus, „*Subnos ir Galnos žemes*“ (ryčiau Dubysos palei Šušvę). „*Naikina tenai stabmeldžius kalaviju, o jų žemę – ugnimi*“, – neslėpdamas žiaurumo pažymi kronikininkas⁸³.

Nuo pašušvių, matyt, palei Dubysą kryžiuočiai žygiavo prie Pieštės, bet jos, atrodo, nepuolė, nors piliai buvo iškilus didžiulė grėsmė. Kronikininkas tepažymi, kad „*nuo Pieštės (originale – „a Pisten“ – R. B.) jie pereina apgulti Veliuonos, ir tenai minėtieji [Ordino] broliai ir kilmingieji [kryžininkai] ištempia savo palapines*“, t. y. įrengia stovyklą pulti, bet lietuvių buvo



Lietuvos didysis kunigaikštis Kęstutis

⁷⁹ VM, p. 94–95.

⁸⁰ HV, p. 183; VM, p. 98–99.

⁸¹ VM, p. 99.

⁸² VM, p. 100.

⁸³ VM, p. 105–106.

sumušti. Atimtas jų pašaras, maistas, vežimai sulaužyti, daug nukauta Ordino karių, padaryta „krikščionims daug nuostolių“. Pastarieji „daug sunaikina ugnimi ir sugrižta į savo žemę“⁸⁴. Šiame mūšyje su atsitraukiančiu priešu prie Veliuonos galėjo dalyvauti ir Pieštėvės kariai.

Nežiūrint į tai, kad 1358 m. pradžioje Lietuvos šiaurėje, Dubysos aukštupyje, Livonijos ordinui pavyko sugriauti „tik ką pastatytą“ (t. y. naujai atstatytą) Dubysos pilį Šiaulių žemėje (in Saulia)⁸⁵, tvirta Veliuonos ir Pieštėvės pilių pozicija prie Nemuno bei Dubysos žemupio, matyt, padėjo sutvirtinti valstybės padėtį. Kęstučio ir Algirdo Lietuva 1358 m. derybose su Vokietijos imperija jau reikalavo atgauti Ordino užgrobtą Baltijos pajūrį tarp Dauguvos ir Priegliaus žiočių, t. y. žymios dalies Prūsijos su Semba, Barta, Nadruva, Skalva ir Nemuno žemupiu⁸⁶, o Ordiną siūlė iškelti į pietryčius, į stepes totorių kaimynystėje. Už tai Lietuva žadėjo priimti krikštą. Šiuos Lietuvos politinius siekius – atgauti platų Baltijos pajūrį – Algirdo pasiūsta delegacija, vadovaujama „karaliaus brolio“ Kęstučio, ar, greičiau, jo sūnaus Patriko, Niurnberge pateikė Vokietijos imperatoriui Karoliui IV. Imperijai ir Ordinui tai, suprantama, buvo nepriimtina.

Tuo metu rytuose d. k. Algirdo pajėgos 1357–1358 m. į rytus nuo Dnepro užėmė Aukso Ordos totoriams pavaldų Brianską⁸⁷ ir kt. teritorijas. Taip buvo pradėtas Ordos valdžios likvidavimas didelėje Černigovo–Seversko žemėje, artimoje pagrindinėms Aukso Ordos valdoms. 1359 m. LDK užėmė Mstislavli (piečiau Smolensko) ir Volgos aukštupyje Rževą⁸⁸ (Tverės ir Maskvos kunigaikštysčių paribyje). 1362–1363 m. LDK telkė jėgas ir sudavė Aukso Ordos totoriams smūgį mūšyje prie Mėlynujų Vandenių (pietinio Bugo intako), pasiekdama Baltąją pakrantę Dnepro žemupyje prie Juodosios jūros⁸⁹. Algirdo karo vadai Karijotaičiai išitvirtino Podolėje (Dnestro aukštupyje). Kuriamas placdarmas prie pietinių tarptautinės prekybos kelių, įgalinęs ateityje išplėsti LDK tarptautinį vaidmenį⁹⁰, o tai turėjo reikšmės galutiniam Ordino sulaikymui Vakaruose jau Vytauto–Jogailos laikais⁹¹. Tačiau minėta situacija – kovos pietryčių fronte – laikinai susilpnino gynybinę krašto padėtį gyvybiškai svarbiame vakarų fronte prieš Ordiną prie Nemuno. Kryžiuočiai stengėsi tuo pasinaudoti.

Bet ir 1361 m. Lietuva turėjo jėgų smogti Ordinui Livonijos ir Prūsijos kryptimis⁹², atremti kryžiuočių puolimus: Ordinas su gausiais talkininkais nuo Reino ir kitų Vokietijos vietų, „narsiai žygiuodami po šventojo Jurgio vėliava“ prieš Lietuvą, grįžo atgal net nebandę pulti, „kadangi stabmeldžiai buvo įspėti“. Kitą kartą vėl bandė pereiti Nemuną brasta (Gardino regione), „bet stabmeldžiai sukliudo, tad pasitraukė, nepavykus sumanymui“. Kiek vėliau kryžiuočių žygis iš Įsruties į Kauną vėl įstrigo prie Nemuno upės, „per kurią sėkmingai persikelti niekas nepajėgė. Taigi jie buvo priversti trauktis [ir] negalėjo užbaigti žygio, kaip [maršalas] buvo sumanęs“⁹³. Tad gynyba pasienyje, pasinaudojant ir krašto gamta, ne kartą buvo sėkminga.

⁸⁴ VM, p. 106; SŽM, p. 212–213.

⁸⁵ HV, p. 184; Dubysos pilis stovėjo Bubių pilialkalyje, LAA, t. 2, nr. 100, p. 43.

⁸⁶ SRP, t. 2, p. 80; HV, p. 184–185; Paszkiewicz H. Jagiellonowie..., p. 399–403; Kučinskis A. Kęstutis, p. 132–140.

⁸⁷ Полное собрание русских летописей (toliau – ПСРЛ), т. 15, 1, Петроград, 1922, с. 65; т. 10, Москва, 1965, с. 228.

⁸⁸ ПСРЛ, т. 15, 1, с. 68; т. 10, с. 231.

⁸⁹ ПСРЛ, т. 15, 1, с. 75; т. 11, Москва, 1965, с. 2.

⁹⁰ Batūra R. Lietuva tautų kovoje prieš Aukso Ordą, Vilnius, 1975, p. 235–300.

⁹¹ Batūra R. Lietuvos kova su Aukso Orda, Mokslas ir gyvenimas, 1966, nr. 10.

⁹² HV, p. 185–186.

⁹³ VM, p. 108–109.

1361 m. kovo mėn. puolimo į Prūsiją metu Lietuvos kovų su Ordinu organizatorius Kęstutis, susidūręs su priešu, buvo nublokštas nuo žirgo ir pateko į nelaisvę, bet jau lapkričio mėn. sugebėjo pabėgti iš tvirtiausios Ordino Marienburgo pilies ir grįžti į Lietuvą⁹⁴. Kęstučiui esant nelaisvėje, Ordinas ruošė didelį žygį į Lietuvą – Kauno puolimą.

1362 m. stambios Ordino jėgos – magistras su daugeliu komturų ir „svečiais“ iš Anglijos, Italijos, Vokietijos – vėjui pučiant plaukė Nemunu laivais, „*be garso ap- lenkdami Veliuoną ir Pieštovę*“ (Bisten – R. B.). Pasiekę Kauną, jį apgulė. Po labai atkaklios kovos buvo paimti papilio įtvirtinimai ir pati pilis. Tačiau besitraukiantis priešas buvo vejamas, tikintis sumušti paskutiniuosius. Kronikininkas pažymi, kad „*Pieštovės (Pistenses – R. B.) ir Veliuonos pilėnus bei kitus aplinkinius*“, matančius kryžiuočių laimėjimus, „*apėmė didžiausia baimė*“⁹⁵, bet Ordino pajėgos ir šį kartą nesiryžo Pieštovės pulti.

Netrukus, 1363 m., didelėms LDK jėgoms esant sutelktoms, kaip minėjome, pietryčiuose, Vokiečių ordino magistras su gausiomis savo ir prancūzų, anglų tal- kininkų pajėgomis įsiveržė į Lietuvą, puolė ir sunaikino Kęstučio pastatytą pilį Ne- muno saloje ties Nevėžio žiotimis, o grįždamas Nemunu žemyn, puolė Pieštovės pilį ir ją visai sunaikino. Po to sunaikinta buvo ir Veliuona⁹⁶.

Šie įvykiai ties Pieštve klostėsi kiek kitaip negu įprastas puolimas. Pradžioje Ragainės komtūro vadovaujamos pajėgos atvyko prie pilies ir pasiūlė magistro vardu pasiduoti su teise išsipirkti. Pilėnai derėjosi. Paskyrus apsisprendimo dieną, komtūras laivu vyko suderinti veiksmų pas magistrą, dar buvusį prie Kauno. Vėl grįžus kryžiuočių pajėgoms, vadovaujamos Ragainės komtūro, prie Pieštovės derybas su kryžiuočiais tęsė Pieštovės seniūnas. Tuo metu gynėjų įgula, matyt, įvertinusi priešų pa- jėgų persvarą, nutarė palikti pilį ir taip išsaugoti karius.

Čia galime prisiminti senos karo su kryžiuočiais epochos dainos nuo padu- bysių motyvus, išreikštus „*kunigėlio*“ – kunigaikščio žodžiais: „*Ne taip gaila man pilelės, kaip man gaila karelių: aš pilelę supilsiu dvejais trejais meteliais, o karelių neb' u- žauginsiu nė dešimtis metelių*“⁹⁷.

Taip Pieštovės įgula su turtu paslapčia, ypač naktimis, pabėgo iš pilies ir pa- sitraukė. Kryžiuočiai puolė pilį, pradėjo svaidyti iš savo įtaisų. „*Bet kai vėl niekas nepasirodė ir nieko nesigirdėjo, jie pastatė [prie sienų] kopėčias, nekliudomi užlipo ant sienų ir rado tuščių lizdą (pilį – R. B.), kurį jie padegė ir sulygino su žeme*“⁹⁸. Po to Ordino pajėgos apgulė Veliuoną.

1364 m. pradžioje, naujų puolimų metu, abiejų Prūsijos ir Livonijos ordinų kariuomenės niokojo kraštą į rytus nuo Dubysos iki Neries, „*skleisdamos siaubą*“. Grįžtant į Prūsiją, Ordino kariuomenė nakvojo šiek tiek žemiau (t. y. vakariau) tos vietos, „*kur seniau stovėjo Pieštovės ir Veliuonos pilys*“⁹⁹. Taip Pieštovės pilis bu- vo ilgam sunaikinta.

⁹⁴ VM, p. 110–113; Janulaitis A. Kęstutis Marien- burgo pilyje ir jo pabėgimas iš ten (1361), *Praeitis*, Kaunas, 1930, t. 1, p. 64–93; Janulaitis A. *Praeitis ir jos tyrimo rūpesčiai*, Vilnius, 1989, p. 23–53; Janulaitis A. *Lietuvos Didysis Kunigaikštis Kęstutis*, Vilnius, 1998, p. 86–90; Kučinskas A. *Kęstutis*, p. 62–65.

⁹⁵ VM, p. 114–120. Istoriografijoje ir šiais atvejais Piešt- vė vadinama Bisena, o antruoju atveju – Peštuva (Janulaitis A. *Lietuvos DK Kęstutis*, p. 91, 95–96).

⁹⁶ HV, p. 187; VM, p. 120; SRP, t. 2, p. 84, 546. Iš VM sprendžiame, kad šios pirmosios Kęstučio pilies vietoje vėliau Ordinas statė Gotesverderį.

⁹⁷ *Lietuviškos dainos*. Užrašė Antanas Juška, Kau- nas, 1954, t. 3, nr. 4 (1867), p. 734; *Lietuvos TSR istorijos šaltiniai*, Vilnius, 1955, t. 1, p. 54.

⁹⁸ VM, p. 126–127, 237–238 (K. Šiucas).

⁹⁹ VM, p. 124.

1367 m. buvo sunaikinta (po minėtų įvykių jau atstatyta) tiesiogiai Pieštvs regioną iš vakarų dengusi Veliuonos, o 1368 m. – ir Paštuvos (prie dab. Vilkijos) pilys¹⁰⁰.

Vėlesnė Nemuno ruožo gynyba iki pat Žalgirio koncentravosi ties Nemuno, Neries ir Nevėžio santakomis¹⁰¹.

Vytauto Didžiojo epocha

Po Žalgirio pergalės Lietuvos valdovas Vytautas „*su visa savo galia*“ atstatė Veliuonos ir Pieštvs (Beisten) pilis. Apie tai Ordino didžiajam magistrui pranešta iš Insterburgo (Įsručio), o šis 1412 m. gegužės pabaigoje informuoja Rygos arkivyskupą ir Ordino įgaliotinius Budoje¹⁰². Apie tai rašo ir „*Romos karalius*“ („*Romanorum rex*“) Zigmantas iš savo Budos pilies 1412 m. rugpjūčio mėn.¹⁰³ Iš to matyti minėtų pilių svarba kare bei tarptautinėje diplomatijoje.

Imperatoriaus įgaliotinis – tarpininkas Jogailos ir Vytauto ginče su Ordinu vengrų didikas Benediktas Makra – savo pranešime pagal lietuvių parodymus yra pažymėjęs, kad prie Veliuonos pilies iš seno buvęs dvaras, o į rytus nuo Veliuonos jai priklausiusi Pieštvs (Pestwa), žemės valda ar ūkis (dvaras) su kalnu, kuriame kitados buvusi pilis¹⁰⁴. Čia, matyt, fiksuota situacija, kai senosios Pieštvs pilies nebebuvo, o naujoji dar buvo nepastatyta arba tik pradėta statyti.

Apskritai galime manyti, kad Pieštvs pilis nuo pirmojo tūkstantmečio vaidino svarbų vaidmenį Nemuno ir Dubysos santakos regione ir to meto Lietuvoje. Karo su Kryžiuočių ordinu metu ji tapo Veliuoną stiprinančiu užnugariu agresijai iš vakarų atremti.

Vėliau, jau po 1422 m. Melno taikos, senoji pilis nebeteko savo reikšmės. Gyvenimas, matyt, ėmė koncentruotis papilyje, dvare, platesnėje gyvenvietėje į rytus nuo piliakalnio, Seredžiaus kalvoje ir papėdėje.

Išlikęs išpūdingas Seredžiaus piliakalnis (Palemono kalnas), buvusios Pieštvs pilies vieta, yra reikšmingas senosios Lietuvos valstybės simbolis, istorijos ir archeologijos paminklas.

Tai Lietuvos pradžia, nes Palemono vaikiaičiai įsitvirtino visame krašte. Kerniaus vardu pavadinta Kernavė. „Lietuvos metraštyje“ rašoma:

„*Tais laikais, kai Kernius viešpatavo Užnerio pusėje, jo žmonės įsikūrė už Neries. Jie grodavo vamzdžiais, ir Kernius savo italų kalba vadino krantą, kuriame žmonių vis daugėjo, lotyniškai litus, o vamzdžius, kuriais grojo – tuba, ir, sujungę krantą su vamzdžiu, tuos savo žmones ėmė lotyniškai vadinti Litusbania. O prasti žmonės nokojo lotyniškai ir ėmė vadinti tiesiog Lietuva. Ir nuo to laiko valstybė ėmė vadintis Lietuva ir ėmė plėstis nuo Žemaičių.*“

¹⁰⁰ VM, p. 137, 140–141; HV, p. 190; SRP, t. 3, p. 86.

¹⁰¹ Plačiau apie kovą su Kryžiuočių ordinu XIV a. antroje pusėje–XV a. pradžioje žr.: Łowmiański H. *Agresja zakon...*, p. 358 ir kt.; Jučas M. *Žalgirio mūšis*, 1959, 1990, p. 38 ir kt.; Dundulis B. *Lietuvių kova dėl Žemaitijos ir Užnemunės XV amžiuje*, Vilnius, 1960; *Lietuvių karas su kryžiuočiais*, p. 227 ir kt.; Ivinskis Z. *Lietuvos istorija* (1978, 1991), p. 250 ir kt.; Oksas J. *Kaunas karo su kryžiuočiais epochoje*, Kaunas, 1995; Almonaitis V. *Žemaitijos politinė padėtis 1380–1410*, Kaunas, 1998.

¹⁰² „... buwe czwey Huzere, eyns czu Welun, das ander czu Beisten“, *Lites res gestae inter Polonos Ordinemque cruciferorum*, Poznaniae, 1892, t. 2, nr. 12, p. 46.

¹⁰³ *Lites...*, nr. 18, p. 67.

¹⁰⁴ *Lites...*, nr. 32, p. 137; Ivinskis Z. *Didžiųjų Lietuvos kunigaikščių ekonominė politika savo dvaruose iki XVI a. pusės, Lietuvos praeitis*, Kaunas, 1940, t. 1, sąs. 1, p. 26; Dundulis B. *Lietuvių kova...*, p. 125.

Straipsnis spausdintas „Lietuvos valsčių“ serijos monografijoje „Seredžius“, Vilnius, *Versmė*, 2003, p. 87–101 (vyr. redaktorė ir sudarytoja *Vida Girininkienė*).

Straipsnio kalbos redaktorius *Albinas Masaitis*, korektorė *Rasa Kašėtienė*, anglų k. redaktorius, vertėjas *Aloyzas Pranas Knabikas*.

Straipsnio priedai skelbiami atskirai tam skirtuose šio leidinio skyriuose:

1. Straipsnio santraukos lietuvių ir anglų kalbomis (sk. Straipsnių santraukos, Summaries).
2. Žinios apie autorių (sk. Apie autorius).

Paragaudžio dvaro savininkas Antanas Montvila

Vida Girininkienė

Šiandien Paragaudžio dvaro nebėra nė pėdsako. Ir jo buvusių savininkų Montvilų pavardės niekas nebeapamena. Tačiau prieš 150 metų Paragaudyje, Kvėdarnoje ir aplinkiniuose dvaruose vyko aktyvus kultūrinis ir politinis gyvenimas, kurį organizavo ir jame dalyvavo išimtinai aplinkinių vietovių dvarininkai. Giliau pasidomėjus jų biografijomis ir veikla, galima būtų manyti, jog būta kažkokio neįforminto sambūrio. Vienas jo vadovų, arba aktyviausių dalyvių, ir buvo Paragaudžio dvaro savininkas Antanas Montvila, stipraus kūno sudėjimo, tamsių plaukų, apie 35 metų vidutinio ūgio viengungis.

Istorinėje literatūroje Antano Montvilos pavardė yra žinoma dėl nepavykusio ketinimo Klaipėdoje atspausdinti du Mikalojaus Akelaičio kūrinius, vadinamus atsišaukimais, – „Pasaka Senelio“ ir „Gromata Wylniaus Senelio“. Šio įvykio šaltinis – dviejų dalių 456 lapų byla, saugoma Lietuvos valstybės istorijos archyve¹.

Su šia byla 1925 m. leidinyje „Karo archyvas“ visuomenę supažindino teisininkas ir istorikas Augustinas Janulaitis. Ten pat jis atspausdino ir minėtus M. Akelaičio kūrinius bei 1831 metų sukilėlių lietuvišką dainą (arba giesmę, himną) „Neprapuls munsu Tiewini pakol mas giwensma“² – tobulai perdirbtą „Jeszcze Polska nie zginęła“ variantą. Daugiau duomenų apie šią bylą yra A. Janulaičio parašytoje M. Akelaičio biografijoje, kurios mašinėle parašytą rankraštį spaudai parengė istorikai Juozas Jurginis ir Antanas Tyla³.

Tiek A. Janulaičio, tiek ir išsamiaame A. Tylos straipsnyje, kuriame taip pat nagrinėjama minėta byla⁴, neskiriama dėmesio nei A. Montvilai, nei kitiems apie Kvėdarną gyvenusiems patriotams. Jie taip ir lieka atsitiktiniai dalyviai gana painioje istorijoje. Iki šiol nepatikslintas A. Janulaičio akivaizdžiai klaidingas tvirtinimas, jog Bronislovas Bucevičius ir Antanas Montvila nieko neslėpė, viską prisipažino ir todėl buvę nubausti palyginus nesunkiai – tik po kelis mėnesius kalėjimo⁵. Deja, už šią veiklą, kaip rodo minėtos bylos dokumentai, B. Bucevičius turėjo nutraukti studijas Kijevo universitete ir net 12 metų priverstinai tarnauti Jaroslavyje. O Antanas Montvila 1863 m. buvo sukilėlių gretose ir už tai buvo išsiųstas į Olonecą (Karelija), kur XIX a. antrojoje pusėje buvo tremiami politiniai kaliniai.

Dalis minėtos bylos dokumentų yra skelbti Maskvoje išleistame 1863 m. sukilimo dokumentų rinkinyje⁶, tačiau ir

Straipsnis „Vermės“ leidyklai įteiktas 2002 11 08, serijos „Lietuvos valsčiai“ Lietuvos lokaliųjų tyrimų mokslo darbų komisijos įvertintas 2004 07 12, pirmą kartą paskelbtas „Lietuvos valsčių“ serijos monografijoje „Kvėdarna“, išleistoje 2004 09 22.

¹ Дело по рапорту Россиенского комиссара по пограничным делам с Пруссиию о 10 тыс. экземпляров писем на Литовском языке возмутительного содержания (1861 05 25–1870 01 15), LVIA, f. 378, PS, 1861, b. 16, d. 1; Дело о заказе студентом Буцевичем в Мемеле 10 тыс. экземпляров возмутительных писем (1861 06 29–1874 01 12), LVIA, f. 378, PS, 1861, b. 16, d. 2.

² Janulaitis A. Spausdintieji ir nespausdintieji 1863–64 m. sukilimo raštai, *Karo archyvas*, Kaunas, 1925, t. 1, p. 207–216.

³ Janulaitis A. *Mikalojus Akelaitis*, Vilnius, 1969 (Lietuvos istorijos instituto leidinys).

⁴ Tyla A. Pastabos dėl M. Akelaičio kūrybinio palikimo, kn. A. Janulaitis, *Mikalojus Akelaitis...*, p. 79–88.

⁵ Janulaitis A. *Mikalojus Akelaitis...*, p. 55.

⁶ *Восстание 1863 года. Материалы и документы. Революционный подъем в Литве и Белоруссии в 1861–1862 гг.*, Москва, 1964, с. 21–30.

jie nepateikia įvykių eigos. Todėl yra tikslinga dar kartą atidžiai perversti su „*lietuviškų raštų*“ spausdinimu susijusios bylos lapus, didžiausią dėmesį skiriant jos „kaltininkams“ – Antanui Montvilai ir kitiems Kvėdarnos (dalinai ir Laukuvos) valsčiaus dvarininkams. Atkreiptinas dėmesys į šioje byloje tardytų ar apklaustų asmenų gebėjimą išsisukinėti, meluoti, apsiginti. Būtent dėl to žandarai ne kartą atsidūrė kvailių vietoje, o M. Akelaičio ir to meto knygnešio Jono Katučio jiems apskritai nepavyko sugauti – per tuos „melus“ šie spėjo pasprukti.

Visos datos pagal naująjį, t. y. dabartinį kalendorių.

Istoriniuose šaltiniuose minima, jog Paragaudžio dvaro savininkas 1613–1614 m. buvo Motiejus Burba⁷. 1762 m. rugsėjo 25 d. Tadas Jutkevičius Paragaudį (dokumente – Paragaudžio Jutkiškes) pardavė Jurgiui ir Sofijai Montviloms⁸. 1781 m. dvarą valdė Anupras Montvila⁹, Antano Montvilos senelis, o gal ir tėvas (dokumentuose minima, jog Anupras Montvila yra Antano, Aleksandro ir Julijono Montvilų tėvas).

Lietuvos mokslų akademijos bibliotekoje saugomas 1844 m. lapkričio 16 d. Paragaudžio dvaro, kuris tuo metu pagal paveldėjimo teisę priklausęs dvarininkei Marijai Montvilienei¹⁰, Antano Montvilos motinai, inventorinis aprašymas. Dvarui priklausė Paragaudžio ir Dvarviečių (Дворвице) kaimai bei miško dalis, vadinama Marilias (Marijos miškas?), – iš viso 448 dešimtinės¹¹, t. y. 489,44 ha žemės (1 dešimtinė – 1,0925 ha). Marilias'e gyveno Ilvedaras Vaicekauskas su žmona Kunigunda. Kaimuose buvo 19 sodybų – 11 Paragaudyje ir 8 Dvarviečiuose. Paragaudyje gyveno dvarininkai Andrejus Pacevičius ir Aleksandras Katauskis, Dvarviečiuose – Antanas Bacevičius bei Kleofas Racevičius¹². 1861 m. Marija Montvilienė jau buvo mirusi, dvarą valdė Antanas Montvila, tikriausiai vyriausias iš trijų brolių. Jis gimė apie 1823–1824 m., nes 1864 m. dokumentuose nurodoma, kad jam yra 40 metų¹³. Ketveriais ar penkeriais metais už Antaną jaunesnis brolis Julijonas gyveno Dvarviečiuose. Abu broliai buvo mokęsi Kauno gimnazijoje. Julijonas, baigęs 6-ias gimnazijos klases, kurį laiką tarnavo Kauno gubernijos valdyboje¹⁴. Apie Aleksandrą Montvilą duomenų nepavyko rasti.

Bet grįžkime prie „*lietuviškų raštų*“ spausdinimo bylos. Sprendžiant iš įvykių eigos, byla buvo pradėta gegužės 31 d.¹⁵ pagal iš Klaipėdos parašytą Prūsijos policijos seržanto Albrechto raportą Rusijos konsului A. Trentovijui. Albrechtas rašė, jog iš Raseinių kilęs apskrities laikrodininkas K. Ruikovičius po 1831 m. sukilimo apsigyveno Klaipėdoje. Ruikovičiaus bute renkasi visi Raseinių apskrities dvarininkai, ten randa uždraustų knygų, brošiūrų ir laikraščių, laišku iš Paryžiaus. Albrechtas, apsimetęs civiliu, lankėsi pas Ruikovičių, bandė įgyti jo pasitikėjimą ir iš pokalbio suvokė, jog „*Kauno gubernijoje visi dvarininkai, ypač žemaičiai, bendrauja tarpusavyje, pastoviai susirašinėja su Paryžiumi ir kitomis vietomis, stengiasi į savo pusę pritraukti valstiečius, netgi valstybinius, teigdami, kad valstybė dėl jų nieko nedaro, o tik trukdo įrodyti, jog visi lygūs*“. Iš Ruikovičiaus Albrechtas sužinojo apie užsakymą atspausdinti „*10 tūkstančių atsišaukimų lietuvių kalba, skirtų valstiečiams*“. Iš raporto aiškėja, jog Ruikovičius bandė suklaidinti Albrechtą, duodamas jam suprasti, jog

⁷ MAB, f. 198, b. 598, l. 1.

⁸ Ten pat, b. 687, l. 1.

⁹ Ten pat, b. 690, l. 1.

¹⁰ MAB, f. 198, b. 101, l. 1.

¹¹ Ten pat, l. 2.

¹² Ten pat, l. 3–4.

¹³ LVIA, f. 1248, ap. 2, b. 1108, l. 1.

¹⁴ Ten pat, l. 87, 91.

¹⁵ Восстание 1863 года..., c. 24.

spausdinti lietuviškus tekstus užsakę Vladislovas Bucevičius ir Antanas Grajevskis, tačiau jie tyčia sumainę vardus, o ne pavardes, tad ant vizitinės kortelės pavyzdžio buvusi užrašyta klaidinga Bronislovo Bucevičiaus pavardė. Dabar Albrechtui reikėjo pasamdyti žmogų, kuris sektų Ruikovičių, ir aprašyti visus Bucevičius, kurių apie Kvėdarną ir Laukuvą buvo nemažai. Šiame raporte minimas ir laisvasis valstietis Jonas Katutis iš Lembo kaimo¹⁶.

Birželio 2 d. Trentovijus pranešė, jog spaustuvininkas Horchas pagaliau (pabraukta mano – V. G.) prisipažino, jog kažkoks Bronislovas Bucevičius, užsakęs jam atspausdinti 100 vizitinių kortelių pagal paliktą pavyzdį, yra tas pats, kuris, lydimas laikrodininko Ruikovičiaus, perdavė jam 2 lietuviškus kūrinius, prašydamas juos išspausdinti¹⁷. Bet pas jį buvo ne Ruikovičius! Beje, Hermanas Horchas (Horch) buvo pirmosios poligrafijos įmonės Klaipėdoje savininko Frydricho Vilhelmo Horcho vyresnysis sūnus. 1855 m. po tėvo mirties ir spaustuvės gaisro jis įkūrė naują poligrafijos įmonę, pavadinęs ją „F. V. Horcho našlė“. Abiejose spaustuvėse buvo spausdinamos lietuviškos knygos bei periodika¹⁸.

Birželio 13 d. Albrechtas pranešė, jog, be B. Bucevičiaus, pateikiant užsakymą H. Horchui, dalyvavę dar 2 lenkai: kažkoks Drajevskis, gyvenantis netoli Kvėdarnos, senas storas žmogelis, ir kitas, jaunas, pavarde Srokas¹⁹. „Pasakos Senelio“ ir „Gromata Wyniaus Senelio“ nuorašus (lietuvių kalba) Rusijos komisaras pasienio su Prūsija reikalams Kochas I (jo būstinė buvo Jurbarke) pateikė Vilniaus generalgubernatoriui V. Nazimovui. Juos galėjo perrašyti tik gerai lietuvių kalbą mokantis žmogus.

Birželio 30 d. Bronislovo Bucevičiaus motinos namuose Judrėnų kaime buvo padaryta krata, kurios metu nieko ypatingo nerasta. „Kažkoks *Drajevskis*“ pasirodė besąs Antanas Grajevskis iš Rimkiškių, o „Srokas“ – Benediktas Soroka. Kratos jų namuose bei akistata su H. Horchu nieko nedavė, tad jie buvo paleisti. Buvo ieškomas ir J. Katutis, tačiau buvo pranešta, jog 1860 m. rugpjūčio 25 d. jis miręs. Liepos 15 d. Bucevičius buvo areštuotas²⁰. Paašikėjo, jog jis pirmą kartą per Gargždų muitinę vyko balandžio 28 d. ir grįžo balandžio 30 d. Balandžio 29 d. jis buvo pas H. Horchą – tokia data buvo įrašyta ant jo paliktos vizitinės kortelės pavyzdžio²¹. Antrą kartą į Klaipėdą B. Bucevičius per Gargždus vyko gegužės 17 d. ir tą pačią dieną grįžo, nes, matyt, jau žinojo, kad Horchas ir jo padėjėjas Rudolfas Meiksneris (Meixner) raštu patvirtino B. Bucevičiaus tapatybę²². Pats B. Bucevičius neigė buvimą pas Horchą, kelionę į Klaipėdą ir tuos „lietuviškus raštus“.

Šioje byloje yra daug įdomių detalių, kurių šiuo metu patikrinti nėra galimybių. Kad ir Albrechto pastaba 1861 m. birželio 24 d.: esą dvarininkas Tiškevičius pasikoręs ir taip išvengęs tardymo dėl uždraustų knygų gavimo²³.

Tik rugpjūčio 8 d. uolusis Albrechtas susekė, jog pas H. Horchą kartu su B. Bucevičiumi buvo ne Soroka, o Antanas Montvila. Jį iš trijų asmenų atpažino Albrechto policijos pareigūnai, nors Horchas su Meiksneriu susilaikė: „*anas buvęs su trumpais ūsais ir maža ispaniška barzdele, o šis jų neturi, tad tapatybės teigti*

¹⁶ LVIA, f. 378, PS, 1861, b. 16, d. 1, l. 33–35 (vertimas iš vokiečių kalbos).

¹⁷ Ten pat, l. 3.

¹⁸ Kaunas D. *Iš lietuvių knygos istorijos. Klaipėdos krašto lietuvių knyga iki 1919 metų*, Vilnius, 1986, p. 18–26.

¹⁹ LVIA, f. 378, PS, 1861, b. 16, d. 1, l. 7.

²⁰ Ten pat, l. 22.

²¹ Ten pat, l. 27.

²² Ten pat, f. 378, PS, 1861, b. 16, d. 2, l. 55.

²³ Ten pat, b. 16, d. 1, l. 47.

jie negalį²⁴. Paaiškėjo, jog Montvila su Bucevičiumi Klaipėdoje buvo apsistoję pas Briuningą, kuris, nors ir kelis kartus buvo apklaustas, jų neišdavė, nors gerai žinojo, jog dėl tokio poelgio gali netekti teisės laikyti smuklę²⁵.

Rugsėjo 1 d. buvo suimta Gvalduose pas Adolfą Bucevičių (Bronislovo Bucevičiaus tėvo Benedikto brolių) gyvenusi 35 metų valstietė Magdelena Zimkienė (ne Šimkienė – V. G.). Ji buvo kaltinta, jog su Marijona Gričienė (iš to paties Gvaldų kaimo) nešusi A. Bucevičiui ir A. Montvilai draudžiamų knygų. Iš jos sužinota, kad laisvasis valstietis iš Kalnyčių Jonas Katutis yra gyvas ir paskutiniu metu gyveno Varsėdžiuose. Pasak M. Zimkienės, būtent jis pristatinėdavo knygas Grajevskiui, Rukovskui ir A. Montvilai, iš kurio už tai gaudavęs pinigų ir duonos. A. Bucevičius jos prašęs nieko nei apie Katutį, nei apie dvarininkų susijėjimus nepasakoti, net 4 rublius davęs. A. Bucevičius ir A. Montvila davę 9 rublius Kvėdarnos kunigui, kad šis leistų bažnyčioje kasdien melstis už Lenkijos išlaisvinimą²⁶.

Sprendžiant iš bylos eigos, galima teigti, kad M. Zimkienė žinojo, jog Katutis pasislėpė ir jo Varsėdžiuose nėra. Moteris buvo įkalinta Vilniaus citadelėje, vėliau Šv. Jokūbo ligoninėje, nes laukėsi kūdikio.

Valdžios pareigūnus pasiekė žinios, jog Pajūryje rinkdavosi dvarininkai Adolfas Bucevičius iš Beržės(?), Liudvikas Grajevskis iš Popėnų (Papynaujo?), Zaleskis aptarti įvykių Varšuvoje, o vienas iš Bucevičių rinko parašus ir pinigus politiniams reikalams. Liepos 21 d. Kvėdarnos bažnyčioje po mišių jie giedojo patriotines giesmes, o L. Grajevskis grojo vargonais²⁷.

1861 m. rugsėjo 13 d. įsakyta suimti A. Montvilą ir jo dvare padaryti kratą²⁸. Rugsėjo 23 d. antrą valandą dienos į Paragaudį iš Kauno atvyko žandaras Skvorcovas su 4 asmenų palyda ir, dalyvaujant pačiam A. Montvilai, padarė kratą. Tarp A. Montvilos popierių lenkų kalba buvo rasta lietuviška daina, anot caro valdžios pareigūnų, „*maištingas himnas*“ – „Neprapuls munsu Tiewini pakol mas giwensma“ (pirmoji dainos eilutė)²⁹. Priimta manyti, jog tai lenkų legionierių himno teksto sekimas. Priminsiu šio himno istoriją. 1797 m. lenkų poetas, T. Kosciuškos sukilimo dalyvis, Juzefas Wybickis sukūrė eilėraščių „Lenkų legionierių Italijoje daina“. Jis buvo skirtas populiariam generolui Janui Henrikui Dombrovskui (Dąmbrowsk'i), kuris tais pačiais, 1797 metais, Italijoje suformavo savo tautiečių legionus, turėjusius kartu su Napoleono Bonaparto kariuomene kovoti dėl Lenkijos laisvės. Po 1801 metų Prancūzijos ir Austrijos sutarties paaiškėjus, kad Lenkijos laisvė Napoleonui nerūpi, legionai iširo, o J. Wybickio „Dombrovskio mazurka“, įamžinusi tautos kovą už laisvę, pradėjo savarankišką gyvenimą. Ją dainavo lenkų sukilėliai 1831 metais.

Lietuviški šių dainų, arba himnų, žodžiai neprimena J. Wybickio eilėraščio. Lenkiško ir lietuviško teksto ritmas taip pat ne visai vienodas, o tai reikštų ir melodijos skirtumą. Galbūt šie tekstai buvo kuriami ruošiantis 1863 m. sukilimui arba jam jau prasidėjus, nes žinoma gana daug šios grupės dainų atmainų.

„Neprapuls munsu Tiewini“

1920 m. paskelbė M. Biržiška knygoje „Dainų atsiminimai. Iš Lietuvos istorijos“. Šį tekstą pakartojo A. Janulaitis „Karo archyve“ 1925 m. Yra žinomi keli ilgesni šio himno variantai. Vienas jų

²⁴Ten pat, b. 16, d. 2, l. 88.

²⁵Ten pat, b. 16, d. 1, l. 62.

²⁶Ten pat, b. 16, d. 2, l. 80, 89, d. 1, l. 74–75.

²⁷Ten pat, d. 2, l. 85.

²⁸Ten pat, d. 2, l. 76.

²⁹Ten pat, l. 105.

1874 m. užrašytas Seredžiuje, kitą 1893 m. iš Kivylių (Telsių apskr.) gyventojos Kaudackienės užrašė M. Davainis-Silvestraitis³⁰.

Pas A. Montvilą rasto himno tekstas yra toks:

*Neprapuls munsu Tiewini, pakol mas givensma,
Nepretelus munsu ziames wysus isznaykinsma.*

*Nug Austriyoku, Maskolu, Prusu
Atimsma brungi Tiewini munsu.*

*Eysma broley wysi kartu kur Nemonas plauki,
Paklaus Lenkay weyziedami, koks ten Wayskas trauki?*

*Tat Zemayteley, tat broley iunsu,
Eynam atimti Tiewini munsu.*

*Tyn bus grazey paziurieti, blizginy dalgey lancas
Stowies wajskas kaypo muras Zemaycziu powstancas.*

*Motina munsu! Tiewini szweta!
Mas tawo sunay, busi tu atimta!!*

*Tonkart ponay ir muèykay wysi ligi busma,
Tonkart karta paskutyni wysi padayniusma.*

*Nug Austriyoku, Maskolu, Prusu
Atimsma brungi Tiewini munsu.*

Nesileidžiant į šio teksto analizę, nes tai būtų kitų tyrimų dalykas, reikėtų pastebėti, kad S. Daukantas ir kiti to meto šaltiniai svetimžodį „vaiskas“ vartoja kariuomenės prasme³¹. Tad šio teksto penktąjį posmelį galėtume perteikti taip: „*Tai bus gražu pažiūrėti, išblizginti dalgiai, lankai | Stovės kariuomenė kaip mūras Žemaičių sukilėlių*“. Galimas dalykas, kad šis himnas turėjo ir savo autorių, ir užsakovą. 1830 m., ruošiantis sukilimui, Raseinių, Telsių ir kitose apskrityse jau buvo susikūrę slapti sukilėlių komitetai³², o 1831 m. birželio 21 d., per sukilimą, – ir visos Žemaitijos centrinė vyriausybė, turėjusi organizuoti bendrą sukilėlių kariuomenę³³.

Rugsėjo 24 d. Kvėdarnos kaimo valdyboje įvyko pirmasis Antano Montvilos tardymas. A. Montvila neigė išvyką į Klaipėdą, nors B. Bucevičių ir H. Horchą asmeniškai pažįstas, jokių „*lietuviškų raštų*“ nematęs, apie lietuvišką himną nieko nežinąs, nes jis buvęs tarp senų popierių, o lenkišką himną radęs liepos 25 d. Šilalės bažnyčioje per Onines, įsidėjęs į kišenę ir paskui pamiršęs. Anot A. Montvilos, „*Neprapuls munsu Tiewini*“ gali būti rašyta jo pusbrolio Sakelio arba tėvo, kurie jau

³⁰Girininkienė V. Ką dainavo lietuvių sukilėliai? *Atgimimas*, 1990, bal. 18–25, nr. 16(77).

³¹*Lietuvių kalbos žodynas*, Vilnius, 1996, t. 17, p. 942.

³²Sliesoriūnas F. *1830–1831 metų sukilimas Lietuvoje*, Vilnius, 1974, p. 64, 65.

³³*Ten pat*, p. 105.

yra mirę. Liepos 21 d. jis buvęs Kvėdarnos bažnyčioje, su kitais dvarininkais giedojo patriotinę lenkišką himną. Bažnyčioje matęs brolių Julijoną, Liudviką ir Tada Grajevskius, Antaną (ne Adolfą – V. G.) Bucevičių, Vladislovą Sycką, daktaro Gobiatos sūnų, o kitų nepamenąs. Ar buvo kunigas – nematė, kas grojo vargonais – nepastebėjo³⁴.

Rugsėjo 24 d. krata buvo padaryta ir Liudviko Grajevskio namuose, Papynaujo dvare. Pas jį rasta patriotinė daina lenkų kalba, apie svarą parako ir dėžutę su šoviniais³⁵. Tą pačią dieną Kvėdarnoje apklausiamas jis teigė, jog šovinius laikęs medžioklei, J. Katučio nepažįstas, suimtų moterų niekada nematęs, o vargonais grojęs ne jis, o jo brolis Tadas³⁶.

Kvėdarnoje apklaustas Adolfas Bucevičius taip pat visko išsiginė³⁷. Buvo suimtas Raseinių apskr. valstiečių kaimo bendruomenės delegatas Simonas Zamas, valdininkui Romanovskiui klaidingai nurodęs J. Katučio buvimo vietą, dėl ko šis spėjo pasislėpti³⁸.

Iki tol viską neigęs, Vilniaus citadelėje įkalintas Bronislovas Bucevičius 1861 m. lapkričio 19 d. Vilniaus politinių bylų tardymo komisijai prisipažino. Jis teigė, jog atostogų metu, kovo 26 ar 27 dieną, grįždamas iš Kijevo universiteto namo, savaitei ar ilgiau apsistojęs Vilniuje pas savo seserį Olgą Pusje. Ten jis susitikęs su pažįstamu literatu Akelevičiumi, lankęsis jo namuose. Akelevičius jam garsiai perskaitęs savo lietuviškus kūrinius, vieną parašytą proza, kitą – eilėmis, tačiau juose jis jokio antivyriausybinio turinio nepastebėjęs. Bucevičius, paprašytas juos atspausdinti Klaipėdoje, sutikęs, nes netoli šio miesto gyvenąs. Šiuos kūrinius Akelevičius jam įteikęs Kaune. Iš Kauno jis vykęs į Judrėnus. Pakelyje užsukęs pas kaimyną Montvilą, prašydamas jo kartu važiuoti į Klaipėdą, nes ten niekada nebuvęs. Tada jie kartu nuvykę pas Horchą, su kuriuo sulygę už 55 rb sidabru su priedu vėliau. Su spausdinamų kūrinių turiniu jis trumpai supažindinęs A. Montvilą. Ir toliau:

„Aš nieko nežinau apie kokias nors uždraustas knygas ir brošiūras; nei pas Montvilą, nei pas kurį nors kitą jų nemačiau, pats jų neturėjau, iš užsienio nevežiau. Prabuvoęs apie 4 mėnesius arešte turėjau laiko apsvarstyti savo neapgalvotą poelgį, todėl skubu nuoširdžiai ir atvirai viską paaiškinti. Aš taip pat širdingai apgailėstauju, jog karštai įsitraukiau ir taip patekau į dabartinę nelaimingą padėtį. Prašau vyresnybę matyti šiame poelgyje tik lengvabūdiškumą ir atlaidžiai spręsti apie jaunystės nusikaltimą“³⁹.

B. Bucevičiaus poelgyje nusikaltimo nebuvo – jis prisipažino (nors ir po 4 mėnesių!), kūriniai išspausdinti nebuvo. Teisiamasis neneigė, jog iš seniau pažinojęs Akelaitį, Montvilą, o pastarasis – Horchą ir kitus dvarininkus. Visa grandinė žmonių, susietų glaudžiais dalykiniais ryšiais. Tačiau 1860–1861 m. dvarininkai valdžiai mažiau rūpėjo. Didžiausias rūpestis buvo studentai, ypač besimokantys Rusijos universitetuose. Jie buvo nuolatiniai riaušių ir manifestacijų organizatoriai ir dalyviai. Dar tebebuvo gyvas ir Simono Konarskio atminimas. Juk po jo nužudymo

³⁴ LVIA, f. 378, PS, 1861, b. 16, d. 2, l. 112–115.

³⁵ Ten pat, l. 106.

³⁶ Ten pat, l. 109–110.

³⁷ Ten pat, l. 118.

³⁸ Ten pat, d. 1, l. 90.

³⁹ Ten pat, d. 2, l. 170–171.

Vilniuje 1839 m. Medicinos–chirurgijos akademija buvo iškelta į Kijevą. O tų riaušių tikslas buvo ne toks jau paprastas – vienokia ar kitokia forma atkurti Lenkijos ir Lietuvos valstybę. Su Rusija ateities perspektyvų nesiejo jokia visuomeninė srovė arba grupuotė⁴⁰. Tad į šį „*jaunystės nusikaltimą*“ buvo pažiūrėta labai rimtai, ir B. Bucevičiui nebuvo atleista. Generalgubernatorius V. Nazimovas, anot jo, vykdydamas bajorų maršalkų nuolatinius prašymus pašalinti iš krašto pagrindinius „*protų kiršintojus*“ – Rusijos universitetuose besimokančius studentus, turėjo pirmiausia rūpintis visuomene tvarka, o ne jaunimo norais ar nenorais studijuoti⁴¹. Apskritai carinėje Rusijoje priklausomumas socialiniam luomui ar grupei visada turėjo pirmeilės reikšmės. Antai po 1863–1864 m. sukilimo pagrindiniu priešu tampa katalikų dvasininkija, ir tuomet, kad ištremtų kunigą, reikėjo nedaug – vos vieno skundo. Taigi tikriausiai mediciną (B. Bucevičiaus vyresnysis brolis Nestoras Bucevičius, baigęs medicinos studijas, vertėsi gydytojo praktika Charkovo gubernijoje⁴²) Kijevo universitete studijavęs Bronislovas Bucevičius 1862 m. sausio 26 d. buvo pripažintas kaltu⁴³ ir V. Nazimovo nurodymu vasario 1 d. pusę penkių ryto traukiniu, lydimas žandarų, buvo išsiųstas atlikti valstybinės tarnybos Jaroslavyje⁴⁴. Vasario 19 d. nuteistasis pasiekė tremties vietą⁴⁵. 1870 m. jis dirbo sekretoriumi Jaroslavlio gubernijos valdyboje, prašė leidimo sugrįžti į Lietuvą. Atsakyta – leidžiama gyventi visur, išskyrus Vakarų gubernijas⁴⁶. 1873 m. leidimo sugrįžti sūnui prašė Teklė Bucevičienė⁴⁷. Leidimas sugrįžti į Tėvynę iš caro kanceliarijos III skyriaus buvo gautas tik 1874 m. sausio 3 dieną. Neaišku, kada B. Bucevičius grįžo. Mirė Judrėnuose 1917 m.

Kas gi buvo M. Akelaičio maištingo turinio kūriniuose, kurie buvo išversti į vokiečių ir į rusų kalbas?⁴⁸ Pirmajame – „Gromata Wylniaus Senelio“ – parašytame proza, buvo pasakojama apie demonstracijas Varšuvoje, pamaldas karmelitų bažnyčioje, susidorojimą su tikinčiaisiais, 5 demonstrantų laidotuves. Antrasis – „Pasaka senelio“ – parašytos eilėmis. Jos autorius („Wargdienelis isz Letuwos“) pasakoja apie caro valdžios pareigūnų (Maskolių) elgesį Lietuvoje:

*Bažnyčias szoventas užeme,
Kunigus musu istreme,
Liepe jiems neszioti barzdas,
Kalbetie Maskoliui maldas*

*Jei kas priešai ką tarytų –
Siberijon nuvarytu!
Ir prikaštu prie karucziu,
Kastie aukso ir žibucziu.*

Prie lenkų buvę kitaip:

*Lankams waldant kitaip buvo:
žmonija warguose nežuwo!
Mokestis lengwas mokejo;
Luosi trauke, kur norejo.*

⁴⁰ Aleksandravičius E., Kulakauskas A. *Carų valdžioje. XIX amžiaus Lietuva*, Vilnius, 1996, p. 152.

⁴¹ *Восстание 1863 года. Революционный подъем в Литве и Белоруссии в 1861–1862 гг.*, Москва, 1964, с. 31.

⁴² LVIA, f. 378, PS, 1861, b. 16, d. 2, l. 188.

⁴³ *Ten pat.*

⁴⁴ *Ten pat.*, d. 1, l. 233,

⁴⁵ *Ten pat.*, l. 240.

⁴⁶ *Ten pat.*, d. 2, l. 213, 217.

⁴⁷ *Ten pat.*, l. 223.

⁴⁸ *Ten pat.*, l. 19–24; 30–33; 230.

Ateitis – drauge su Lenkija:

*Waj broliai! Gero nebus
Kolioj kęsime Maskolius
Taigi drąsiai pasakykim,
Sawo norą isztarykim.*

*Prie Lanku wisi szaukimes
Iszwoieno prie ju glauskimes:
Ba su Lankajs, kaip sutiksim;
Szlektomis bajorais liksim.*

Iš baudžiauninkų kilęs inteligentas Mikalojus Akelaitis (1829–1887), poetas, kalbininkas, istorikas, beletristas, vienas iš 1863 m. sukilimo dalyvių Augustavo vaivadijoje, buvo nuosaikus Lenkijos ir Lietuvos valstybės šalininkas, palaikė unijos idėjas. Tapęs inteligentu, jis neišsivadėjo savo valstietiškos, taip pat ir lietuviškos kilmės ir visokiais būdais stengėsi šviesti paprastą liaudį⁴⁹. Minėtuose atsišaukimuose reiškiamas valstiečių požiūris į žemę bei jos reformą. Jis manė, kad žemė turi tapti valstiečių nuosavybe, ir jie ją gautų eidami išvien su Lenkija prieš caro valdžią. Akelaitis agitavo sukilti prieš caro valdžią, kuri apgavo valstiečius laisvės (*liuosybės*), t. y. baudžiamos panaikinimo, pažadais.

Šiame rašinyje nei M. Akelaičio gyvenimo, nei jo kūrybos nenagrinėsime. Mums svarbu tai, jog B. Bucevičius su M. Akelaičiu buvo iš seniau pažįstami. Tai nenuostabu, juk 1859 m. M. Akelaitis gyveno visai netoli Kvėdarnos, Rietave – kunigaikščio Irenėjaus Oginskio rūmuose. Po to, kai B. Bucevičius savo prisipažinime tardymo komisijai paminėjo Akelaičio pavardę, prasidėjo karštingos M. Akelaičio gaudynės. Jo ieškojo Vilniuje, po to Rietave, Surviliškyje (netoli Kėdainių). Taikos tarpininkas Kudrevičius, pas kurį Surviliškyje gyveno, žandarus pasiuntė į Kauną, esą ten jis nuvykęs sužinoti taikos tarpininkų suvažiavimo laiko. Paaiškėjo, jog M. Akelaitis Kaune nesilankė. Žandarai vis pasivėluodavo atvykti į tas vietas, kuriose esą jis ką tik buvęs. Paaiškėjo, jog jis buvo pas Medekšą (netoli Kauno), po to – Vilkijoje, o iš ten nuvyko į Užnemunę, į Lenkijos Karalystę⁵⁰.

*Promiatia Wylnians Se-
nelio.*

*Tegut bus pragarbintas
Dexus Kristus! Svejni gyvni, mie,
li mano broliaj Lietuvinkaj.
Svejni gyvni jus Seneliaj ir Se-
nutes, jus Berneliaj ir Mergel-
les, wisi o wisi wajneliaj tos
musa graivos Lietuveles!*

*Aks Wylnians Senelis,
swejnina jus wisus lejsdamas
srita, gromata. Perswaityniete
ja, ir sujimkite ja, ir gatwa.*

M. Akelaičio atsišaukimas. 1861 m. Iš Lietuvos valstybės istorijos archyvo fondu

⁴⁹Jurginis J. Įvadas, kn. A. Janulaitis, *Mikalojus Akelaitis*, Vilnius, 1969, p. 3–4.

⁵⁰LVIA, f. 378, PS, 1861, b. 16, d. 1, l. 106–110.

Kratos Surviliškyje metu tarp Kudrevičiaus daiktų žandaras Čerbakovas rado M. Akelaičiui priklausiusias 97 knygas prancūzų, vokiečių, lenkų, rusų, lietuvių kalbomis, 103 lapus rankraščių. Ten buvo ir M. Valančiaus „Žemaičių vyskupystė“, S. Stanevičiaus „Dainos Žemaičių“ bei K. Donelaičio „Metų laikų“ vertimo į lenkų kalbą rankraštis⁵¹. M. Akelaičio rankraščiai buvo įsegti į B. Bucevičiaus tardymo bylą, kas dabar tik padidina jos išliekamąją vertę.

Šioje byloje tardyti Magdalena Zimkienė, Simonas Zamas, Antanas Grajevskis buvo išleisti namo. 1862 m. sausio 29 d. iš Vilniaus citadelės buvo išleistas ir Antanas Montvila. Jis turėjo prisistatyti Kauno gubernijos viršininkui, o iš ten jau galėjo grįžti į Paragaudį⁵². Už nuopelnus „išaiškinant spausdinimą Memelyje piktybiško turinio kūrinius, Prūsijos policijos seržantui Albrechtui jo didenybė imperatorius leido paskirti apdovanojimą – 300 rub. sidabru“⁵³.

1863 m. rugsėjo 22 d. Laikinajame karo lauko auditoriate prie Vilniaus karinės apygardos kariuomenės štabo pradėta byla „Apie dvarininkus Antaną ir Julijoną Montvilas, ir kitus“⁵⁴. Šioje byloje buvo tardomi broliai Montvilos, kolegijos sekretorius iš Pajūrio* dvaro Adolfas Gobiato, Pranas Putramentas, švėkšniškis Antanas Voiničius dėl dalyvavimo 1863–1864 m. sukilime. Jie buvo suimti rugpjūčio 28 d. ir laikomi Tauragėje, o nuo 1864 m. sausio 22 d. – Kauno kalėjime. Tą pačią dieną taip pat buvo suimtas Kvėdarnos bažnyčios klebonas kunigas Stanislovas Guževskis ir kunigas Juozapas Bortkevičius. Jie visi buvo kaltinami sukilėlių rėmimu. Iš, matyt, įvairiais būdais iš valstiečių (minimas ir žydas Abramovičius) išgautų liudijimų galima susidaryti apytikrą vaizdą apie Kvėdarnos dvarininkų veiklą sukilimo metu. Tiesa, kaltinamieji viską neigė, bet tais skundais buvo tikima ir jų pagrindu buvo paskirtos bausmės.

A. Montvilos namuose dažnai rinkdavosi dvarininkai Adolfas Bucevičius, Cezaris Zaleskis, Cvirtunas(?) ir kiti, jis pats dalyvavo sukilime, į jį įtraukė ir valstietį Kazimierą Piktumą. Jo dvare buvo siuvami sukilėliams rūbai⁵⁵. Julijus Montvila sukilėlius aprūpino rūbais, davė jiems arklius ir amuniciją, siuntė pas juos savo darbininkus, su jais ir valstietį Bartolomiejų Petrošų, savo namuose priimdavo sukilėlius ir juos maitino. 1863 m. pavasarį pas J. Montvilą į Dvarviečius atvyko broliai Antanas ir Aleksandras Montvilos, Juškevičius, Butkevičius ir jie kartu, taip pat ir darbininkas Plechanovičius, vyko į Stemples, kur trečią dieną po išvykimo įvyko sukilėlių kautynės su caro kariuomenės daliniu⁵⁶. A. Montvila į Paragaudį grįžo tik po dviejų mėnesių⁵⁷.

Kunigus S. Guževskį ir J. Bortkevičių įskundę valstiečiai Kleiba ir Neimanas liudijo, jog kunigai rinkę pinigus sukilėliams. Valstietis Domininkas Arnašius liudijo, kad pas kunigą Guževskį dažnai rinkdavosi dvarininkai, o ypač 1863 m. pavasarį. Atvykdavo Sycka(?), Adolfas Bucevičius, Herkulanus Tomkevičius, Adolfas ir Severinas Gobiatos, Antanas Montvila, Cezaris Zaleskis ir kiti. Kartą pas kunigą atvykę sukilėliai ir jis jiems prikrovęs du vežimus avižų⁵⁸. Antanas Voiničius padėjęs įrengti švėkšnos miške sukilėliams stovyklą⁵⁹. Adolfas Gobiato sukilėlius aprūpinęs apranga, Adolfas

⁵¹ *Ten pat*, I, 110, 114–198.

⁵² *Ten pat*, I, 235.

⁵³ *Ten pat*, I, 233.

⁵⁴ LVIA, f. 1248, ap. 2, b. 1108.

* Dabar – Gražjūris. *Vyr. red. pastaba*.

⁵⁵ *Ten pat*, I, 2, 245, 258.

⁵⁶ 1863 m. pavasarį prie Kvėdarnos kovojo Severino Groso ir Boleslovo Dlusčio būriai. Žr.: Maksimaitienė O. *Lietuvos sukilėlių kovos 1863–1864 m.*, Vilnius, 1969, p. 114.

⁵⁷ LVIA, f. 1248, ap. 2, b. 1108, I, 57, 245.

⁵⁸ *Ten pat*, I, 295, 249.

⁵⁹ *Ten pat*, I, 245.

Bucevičius – šautuvais⁶⁰. Montvila, Bucevičius, Sacko minimi ir 1863 m. vasario 24 d. Telšių miesto ir pavieto karo viršininko pranešime Kauno gubernatoriui. Esą jie prikalbinę apylinkės dvarininkus rengtis sukilimui. Gariose susirinkusius apylinkių gyventojus atsargos karininkas Hržonstovskis apmoko kariškos rikiuotės. Pas A. Montvilą ir Adolfą Bucevičių buvo padarytos kratos, bet nieko nerasta⁶¹.

Kaip jau buvo minėta, teisiašieji viską neigė ir iš šios bylos neaišku, ar visi buvo nubausti. A. Gobiato buvo ištremtas į Tobolsko guberniją⁶². A. Montvilos kaltei įrodyti trūko įkalčių ir reikiamo paliudijimo, tačiau jis „... kaip politiškai nepatikimas administracine tvarka buvo išsiųstas gyventi griežtoje priežiūroje į Olonecą“⁶³. Tik 1874 m. sausio 21 d., „remiantis caro įsakymo penktuoju punktu“, A. Montvilai buvo leista grįžti į Tėvynę⁶⁴. Neaišku, kur jis grįžęs gyveno, nes Paragaudžio dvaras buvo konfiskuotas.

Daugiau apie Antaną Montvilą duomenų nerasta. Tai, ką pavyko perteikti, tik patvirtina, jog Kvėdarnos apylinkėse kelerius metus veikė išimtinai dvarininkų sambūris, kurio nariai buvo skatinami palaikyti sukilimą, dalyvauti jame arba remti sukilėlius. Prie jų aktyviai šliejosi ir Kvėdarnos kunigai. Į šią veiklą buvo įtraukiami ir sambūryje dalyvavusių dvarininkų valstiečiai. Tardymo medžiaga akivaizdžiai rodo šių žmonių supratingumą ir politinę brandą, kas taip pat tik patvirtina sutelktos bendros veiklos buvimą.

Straipsnis spausdintas „Lietuvos valsčių“ serijos monografijoje „Kvėdarna“, Vilnius, *Versmė*, 2004, p. 138–147 (vyr. redaktorius ir sudarytojas *Kazys Misius*).

Straipsnio kalbos redaktorius *Albinas Masaitis*, korektorė *Rasa Kašėtienė*, anglų k. redaktorius, vertėjas *Aloyzas Pranas Knabikas*.

Straipsnio priedai skelbiami atskirai tam skirtuose šio leidinio skyriuose:

1. Straipsnio santraukos lietuvių ir anglų kalbomis (sk. Straipsnių santraukos, Summaries).
2. Žinios apie autorių (sk. Apie autorius).

⁶⁰ *Ten pat.*

⁶¹ Steponaitis V. Medžiaga 1863–64 metų sukilimo istorijai, *Karo archyvas*, Kaunas, 1925, t. 2, p. 66–67.

⁶² *Ten pat*, l. 286.

⁶³ *Ten pat*, l. 310.

⁶⁴ *Ten pat*, l. 314.

Papilės valsčiaus savivaldybė 1918–1940 metais

Ričardas Čepas

Medžiaga straipsniui surinkta iš Lietuvos CVA saugomų tarpukario laikotarpio įstaigų fondų. Remdamiesi Šiaulių apskrities viršininko (f. 412) ir apskrities savivaldybės valdybos (f. 862), Savivaldybių departamento (f. 379) ir kitų įstaigų dokumentais, sieksime atkurti minėto valsčiaus savivaldybės istoriją nuo jos įsikūrimo iki 1940 m. sovietų okupacijos. Palyginti su kitais Lietuvos regionais, to meto Šiaulių apskrities daugumos įstaigų medžiaga iki mūsų dienų išliko. Pagrindiniai dokumentai, panaudoti straipsnyje, – tai Papilės valsčiaus valdybos protokolai, savivaldybės rinkimų medžiaga, įvairūs pranešimai apskrities viršininkui ir valdybai, statistinės ir finansinės ataskaitos. Archyve taip pat išliko trijų puslapių rankraštinė valsčiaus savivaldybės 1918–1927 m. istorija, kuri su analogiškais kitų valsčių rašiniiais aprašant Šiaulių apskrities savivaldybes buvo panaudota 1928 m. Kaune išleistoje knygoje „Lietuvos savivaldybės“.

Savivaldybės organizacinė veikla, jos darbuotojai

Susidarius Laikinajai Lietuvos Vyriausybei, 1918 m. lapkričio 11 d. buvo išleistas į tautą atsišaukimas, raginantis visuomenę organizuotis ir ruoštis perimti valdžią iš vokiečių okupacinių įstaigų į savo rankas. Besikuriančios valstybės administracija organizavosi ne tik apskrities centre, bet ir valsčiuose.

1918 m. lapkričio 19 d. Papilės inteligentų iniciatyva, vokiečių okupacinei valdžiai leidus, klebonui Leskauskui paskelbus iš sakyklos, buvo sušauktas visuotinis gyventojų susirinkimas. Pirmininkaujant Juozui Murkai ir sekretoriaujant Pranui Šliauteriui, buvo išrinktas 8 asmenų pirmasis valsčiaus komitetas: Juozas Murka gavo 298 balsus, Jurgis Gričius – 254, Juozas Šliauteris – 210, Juozas Matas – 210, Juozas Gričius – 204, Leonas Šilkas – 194, Mikas Kengris – 156, Pranas Šukys – 159. Komiteto sekretoriumi išrinktas Tadas Steckis¹.

Pasitraukdami vokiečiai perdavė apie 100 cnt rugių, 42 cnt miežių, kelis vežimus šiaudų ir 3 arklius, kurie buvo perduoti besikuriančiai milicijai. Milicininkai buvo renkami visų gyventojų viešuose susirinkimuose, ten pat jiems buvo nustatomos algos. Milicininkai palaikydavo tvarką ir ramybę, administraciškai bausdavo nusižengusius. Kol susidarė apskrities komitetas, valsčiaus komitetas tvarkėsi savo nuožiūra: milicija gaudė spekuliantus, degtindarius, jiems surašydavo protokolus ir pristatydavo valsčiaus komitetui nubausti. Valsčiaus komitetas rūpinosi gyventojų ir jų valdomų žemių surašymu ir mokesčių rinkimu valsčiaus komitetui ir milicijai išlaikyti, jis taip pat šelpė varguomenę maistu, stengėsi gauti kitų produktų gyventojams².

Besikurianti Lietuvos valstybė paveldėjo administracinį sutvarkymą iš Rusijos imperijos ir Vokietijos okupacinės

Straipsnis „Vermės“ leidyklai įteiktas 2002 09 24, serijos „Lietuvos valsčiai“ Lietuvos lokaliųjų tyrimų mokslo darbų komisijos įvertintas 2004 07 12, pirmą kartą paskelbtas „Lietuvos valsčių“ serijos monografijoje „Papilė“ I, išleistoje 2004 09 10.

¹ Papilės valsčiaus savivaldybės 1918–1927 m. įsikūrimo istorija, *Lietuvos centrinis valstybės archyvas* (toliau – LCVA), f. 379, ap. 2, b. 1556, l. 24–25.

² *Ten pat.*

valdžios. Valdant rusams, šalis buvo padalinta į apskritis ir valsčius, o vokiečiams – į *kreisus*, kurie buvo mažesni už apskritis, ir *becirkus*, kurie tik iš dalies atitiko valsčius ar parapijas.

1918 m. lapkričio pabaigoje įsikūrė Akmėnės apskritis, kuriai priklausė devyni valsčiai, iš kurių vienas ir buvo Papilės. Laikinoji Lietuvos vyriausybė, gavusi skundą iš Papilės žydų, kad lapkričio 19 d. rinkimuose jų kandidatai buvo sutikti priešiška, o rinkimuose balsuota atvirai ir dėl to jie išėjo iš susirinkimo, jį persiuntė vyriausybės atstovui Akmenės apskrityje. Kiek vėliau įsikūrusi Mažeikių apskrities savivaldybė, tuomet vadinta Sedos, taip pat buvo vienas iš administracinių traukos centrų. Į Mažeikių apskritį įjungus Akmenės ir kitus valsčius, buvo planuota jai priskirti ir Papilės valsčių. Dauguma Papilės valsčiaus gyventojų buvo linkę priklausyti Šiaulių apskričiai, kaip kad buvo prieš Pirmąjį pasaulinį karą.

1918 m. lapkričio 24 d. įvyko rinkimai Šiauliuose: buvo išrinktas apskrities komitetas, ėmęs organizuoti ir koordinuoti valsčių komitetų valdžią. Jo veiklą nutraukė 1919 m. sausio mėn. pradžioje susidariusi bolševikų darbininkų taryba. Tik kovo 10 d. bolševikai buvo išvyti iš miesto ir tuojau pradėjo veikti ankstesnioji miesto taryba ir valdyba.

Papilėje valsčiaus darbininkų tarybos komitetas veikė panašiu laiku: nuo 1919 m. sausio 23 iki kovo 13 d. Jį sudarė 7 asmenys: Jonas Butkus, Julius Šliažas, Juozas Karvelis, Domas Sakas, Pranas Šukys, Kazys Mockus ir Jonas Rimeika. Šis komitetas mažai ką pakeitė. Vėliau, vertindami jo veiklą, valsčiaus savivaldybės vadovai rašė:

„Bolševikiškas komitetas nedaug atmainų į valsčiaus savivaldybės buvusią tvarką teįnešė, ir gyvenimas ėjo paprastoje tvarkoje, tik bolševikai daugiausia stengėsi užimti visose vietose valdininkų vietas, taip tai eigulių, milicininkų, ir stengėsi rūpinti savuosius grūdais ir kitais produktais. Būtų pradėta veikti ir platesniame mastabe, bet pradėjus juos vyti, nebebuvo kada veikti, reikėjo sprukti, kur kas gali“³.

Atkūrus Lietuvos valdžią, du komiteto nariai – P. Šukys ir J. Karvelis buvo išstremti Kaunan ir uždaryti į antrąją belaisvių stovyklą.

1919 m. kovo 14 d. įvyko valsčiaus tarybos posėdis. Jame dalyvavo daugiau kaip pusė atstovų, t. y. 90 vietos ir 3 vokiečių valdžios atstovai. Posėdžio pirmininku buvo išrinktas Juozas Murka, o sekretoriumi – T. Steckis. Taryba nutarė rinkti naują valsčiaus komitetą, „kadangi pasišalino darbininkų tarybos komitetą“. Į naują komitetą buvo išrinkti: J. Murka, gavęs 86 balsus, Leonas Šilkas, gavęs 82 balsus, Jonas Gričius, gavęs 64 balsus, ir Jeronimas Masiliauskas, gavęs 75 balsus. Kandidatais liko Pranas Jauga, Pranas Šliauteris, Albertas Gedaminskas ir Juozas Matas, gavę po 40–42 balsus.

Buvo patvirtinta senoji milicija. Jos vadui numatyta mokėti 100 rb alga, eiliniams – 80 rb. Nutarta kiekviename kaime rinkti vietas milicininkus⁴.

Tą pačią dieną įvyko ir Papilės „valsčiaus pildomojo komiteto“ posėdis. Šį pavadinimą ir tokį antspaudą komitetas išlaikė net iki spalio mėn. Pirmininku buvo išrinktas J. Murka, 21 metų, baigęs

³ *Ten pat.* (Cituojamų dokumentų kalba netaisyta. Red. pastaba.)

⁴ Minėto posėdžio protokolas, *ten pat.*, b. 862, ap. 1, b. 19, l. 157.

4 miesto mokyklos klases ir vidurinės politechnikos mokyklos du kursus, jo pavaduotoju – J. Gričius, 34 metų, baigęs matematikos mokslus universitete, buvęs rusų kariuomenės štabo kapitonas, kasininku – L. Šilkas, 43 metų, ir sekretoriumi – J. Masiliauskas, 49 metų, baigęs tris gimnazijos klases.

Komitetas nutarė pranešti vokiečių vadovybei apie naujo komiteto „susitvėrimą“ ir prašyti, kad be komiteto žinios kareiviai nevykdytų rekvizicijų. Komitetas uždraudė vietos gyventojams pirkti iš vokiečių daiktus, konfiskuotus gyvulius ar ką nors kita⁵.

1919 m. kovo 28–30 d. įvyko Šiaulių apskrities tarybos suvažiavimas. Jame dalyvavo 64 įgaliotiniai iš 23 valsčių. Papilės valsčiaus atstovas J. Gričius jame padarė trumpą pranešimą:

„Valdyba nauja iš 4 narių. Kasos stovis: apie 900 rb Kerensko ir skolos apie 300 rb. Darbininkų taryba išrinko pyliavas. Dalija grūdus labai plačiai. Milicininkų – 5, ginklų turi 10 šautuvų, gautų iš vokiečių. Ginklų reikia 200. Miškai labai išterioti. Dvaruose trūksta sėklų. Teismo nebuvo. Vokiečiai baisiai plėšė valgomus daiktus“⁶.

Suvažiavimas siūlė Akmenės apskritį prijungti prie Šiaulių apskrities.

Papilės valsčiaus komiteto sudėtis nebuvo stabili. Balandžio mėn. iš jo išėjo J. Gričius ir L. Šilkas, juos pakeitė A. Gedaminskas ir P. Jauga. J. Murkai išėjęs į kariuomenę, nuo 1919 m. birželio 15 d. komiteto pirmininku dirbo A. Gedaminas (iki liepos 15 d. Gedaminskas), sekretoriumi nuo liepos 1 d. Stanislovas Arbačiauskas, gim. 1882 m. lapkričio 3 d., baigęs Rygos technikos mokyklos 6 klases, prieš tai nuo 1918 m. gruodžio 4 d. dalyvavęs savivaldybės kūrime Žarėnuose, ir kasininku vietoje L. Šilkaus – Pranciškus Jauga⁷.

A. Gedaminas, gim. 1884 m. sausio 24 d., gyveno Kušleikių k., kur valdė 16 ha žemės, buvo savamokslis, neturėjo dešinės rankos. 1924 m. užpildytoje anketoje rašoma, kad viršaičiu jis buvo nuo 1918 ligi 1920 metų, o apskrities taryboje ir valsčiaus taryboje – nuo „pradžios nepriklausomybės“.

1919 m. Papilės valsčiaus tarybos posėdžiuose dalyvavo kiekvieno kaimo įgaliotiniai. Antai 1919 m. spalio 23 d. posėdyje jų buvo 54, lapkričio 6 d. – 41⁸.

Administracinė Papilės valsčiaus priklausomybė ilgai liko neaiški. Balandžio mėn. Akmenės apskritis buvo likviduota. Papilės valsčius ėmė priklausyti Šiaulių apskrčiai, tačiau nurodymus jis gaudavo ir iš Mažeikių. Vidaus reikalų ministerija į Šiaulių apskritį Papilės valsčių įjungė 1919 m. rugsėjo 11 d.

1919 m. pabaigoje valsčiuje imta rengti vietos savivaldybių rinkimams. Valsčiaus taryba nutarė iki metų pabaigos sudaryti rinkikų sąrašus, o rinkimus surengti iki 1920 m. sausio 10 d. Tam valsčius buvo suskirstytas į 9 „apskritėlius“.

Tačiau 1919 m. gruodžio 20 d. Papilę užplūdo bermontininkų, vietos gyventojų vadintų „kolčakais“, būriai. Pavyko išgelbėti valsčiaus kasą ir tik dalį archyvo. Siaučiant bermontininkams, Papilės apylinkėse imta organizuoti šaulius.

⁵ Minėto posėdžio protokolas, *ten pat*, l. 117.

⁶ Minėtų posėdžių protokoliai, *ten pat*, f. 412, ap. 5, b. 1, l. 1–2.

⁷ Papilės valsčiaus valdybos pirmininko A. Gedamino 1919 07 19 raštas apskrities valdybai, *ten pat*, f. 862, ap. 1, b. 2, l. 35–36.

⁸ Minėtų posėdžių protokoliai, *ten pat*, f. 412, ap. 5, b. 1, l. 1–2.

Čia pasižymėjo A. Gedaminas, S. Arbačiauskas, mokytojas Staugaitis, pašto viršininkas Jazdauskis, milicininkai Stasys Mockus, Vincas Liaudanskas ir kiti. Priešinantis bermontininkams, buvo išardytas geležinkelis, plėšikaujantys bermontininkai užpulti⁹.

1920 m. sausio 17 d. bermontininkai iš Papilės pasitraukė, ir buvo surengti savivaldybės rinkimai. 1920 m. vasario 3 d. susirinkusi valsčiaus rinkimų komisija, peržiūrėjusi visų „apskritėlių“ rinkimų protokolus, nustatė, kad rinkimai atlikti teisėtai. Į Papilės valsčiaus tarybą buvo išrinkti 27 asmenys¹⁰.

1 lentelė

Papilės valsčiaus tarybos nariai 1920 m.¹¹

Eil. Nr.	Pavardė, vardas	Gyvenamoji vieta	Amžius
1.	Bankauskas Juozas	Papilė	38
2.	Stupuras Adomas	Papilė	25
3.	Ivanauskas Stasys	Papilė	26
4.	Čeponis Povilas	Pagojai	50
5.	Staneliūnas Jonas	Biliūniškės	41
6.	Zemitas Voldemaras	Biliūniškės	26
7.	Gedaminas Albertas	Kušleikiai	36
8.	Anča Petras	Auksučiai	32
9.	Poškus Juozas	Baubliai	32
10.	Kazlauskis Juozas	Žiliai	50
11.	Milevičius Vincas	Žiliai	39
12.	Joniškis Kazys	Čiuiniai	46
13.	Šiuša Juozas	Latvėliai	29
14.	Irnius Pranas	Ūžsieniai	37
15.	Mituzas Jonas	Latvėliškiai	32
16.	Sketrys Juozas	Purviai II	30
17.	Statkus Kazys	Žerkščiai	42
18.	Gauronskis Jonas, Jono	Purviai I	30
19.	Ceška Jurgis	Traidžiai	40
20.	Liaudanskas Stasys	Dusai	44
21.	Gricius Stasys	Šiliškiai	42
22.	Gauronskis Pranas	Avižliai	50
23.	Glodenis Kazys	Būdriškės	38
24.	Dzindzileta Rapolas	Šiaudinė	50
25.	Joniškis Jonas	Rimšiai	50
26.	Jackus Martynas	Ūrbonaičiai	25
27.	Norbutas Kazys	Dumbriai	24

1920 m. vasario 13 d. įvyko pirmasis naujos valsčiaus tarybos posėdis. Jame dalyvavo 25 tarybos nariai. Viršaičiu buvo išrinktas Juozas Šiuša, jo pavaduotoju Albertas Gedaminas, išdininku Povilas Čeponis. Valsčiaus tarybos pirmininku vienbalsiai išrinktas Martynas Jackus. Trys pirmieji buvo išrinkti valsčiaus atstovais į apskrities seimelį (vėliau pasivadinusį valdyba)¹². Tarybos sudėtis vėliau kiek pasikeitė – išėjo J. Staneliūnui ir V. Zаметui, juos pakeitė ūkininkai Vincas Kalvelis iš Gumbakių ir Kazys Zikaris iš Biliūniškių.

1920 m. spalio–lapkričio mėn. buvo pertvarkytas valsčiaus administravimas, sudarytos 8 seniūnijos. Seniūnijų sueigose buvo išrinkti seniūnai ir paskirtos jiems algos¹³. Lapkričio 15 d. bu-

⁹ Papilės valsčiaus savivaldybės 1918–1927 m. įsikūrimo istorija, LCVA, f. 379, ap. 2, b. 1556, l. 24–25.

¹⁰ Minėtas rinkimų komisijos 1920 02 03 protokolas, *ten pat*, f. 412, ap. 5, b. 14, l. 69.

¹¹ *Ten pat*.

¹² Minėto posėdžio protokolas, *ten pat*, f. 412, ap. 5, b. 1, l. 5–6.

¹³ Valsčiaus tarybos 1920 10 26 posėdžio protokolas, *ten pat*, f. 412, ap. 5, b. 61, l. 29.

vo išrinkta nauja valdyba. Viršaičiu tapo Jonas Joniškis, Rimšių kaimo ūkininkas, jo pavaduotoju – Pranas Gauronskis, Avižlių k. ūkininkas, išdininku – Kazys Statkus¹⁴.

1921 m. birželio 19–20 d. įvyko nauji valsčiaus savivaldybės rinkimai. Kaip ir anksčiau, jie vyko devyniose „apskritėlėse“. Tuo metu partijos valsčiuje dar menkai reiškėsi, todėl, nors ir buvo įregistruota 13 sąrašų, bet jie daugiau skyrėsi pagal gyvenamąsias vietas. Iš viso balsavime dalyvavo 1778 rinkėjai. Balsuojama buvo baltomis kortelėmis, ant jų užrašant sąrašo numerį. Iš paduotų balsų tikrais pripažinti 1757, o 21 kortelė – negaliojančia. Išrinkti 28 tarybos nariai¹⁵.

1921 m. liepos 12 d. įvykusiame naujosios sudėties valdybos posėdyje dalyvavo 25 iš 28 išrinktųjų narių. Tarybos pirmininku buvo išrinktas M. Jackus, jo pavaduotoju – Juozas Šiuša. Atstovais į apskrities tarybą išrinkti A. Gedaminas, J. Šiuša ir J. Bernotavičius. Viršaičiu patvirtintas Jonas Joniškis, jo pavaduotoju – J. Gričius, išdininku – P. Čeponis.

Visi trys minėti valdybos nariai davė iškilmingus pasižadėjimus, kad pareigas eis sąžiningai¹⁶.

Pasibaigus trejų metų savivaldybių kadencijai, 1924 m. rugpjūčio–rugsėjo mėn. vyko pasiruošimas naujiems rinkimams. 1924 m. rugpjūčio 27 d. Papilės valsčiaus valdyba paskelbė naujus rinkimus rugsėjo 19–20 d.

„Valsčiaus tarybos narių rinkimuose, – rašoma skelbime, – turi teisę dalyvauti visų tikybių Lietuvos piliečiai, vyrai ir moterys, kurie paskutinę rinkikų sąrašams sustatyti skirtą dieną: a) yra ne jaunesni kaip 20 metų amžiaus, b) tame valsčiuje gyvena ir turi butą, tarnybą ar kitą kokį nuolatinį darbą.“ Nei rinkti nei būti išrinktais negalėjo asmenys, bausti už Tėvynės išdavimą ar kitus sunkius nusikaltimus, taip pat teismo nuteisti už nusikaltimus, kurie žmonių garbę plėšia (kaip antai: vagystę, prigavinimą, svetimo turto pasisavinimą, vogtų daiktų slėpimą ar pardavinėjimą), už slaptą degtinės varamą...“¹⁷

Iš anksto buvo nustatyti paskutiniai terminai, kada reikėjo paskelbti apie rinkimus, paruošti sąrašus, juos atskleisti, skundams paduoti, parengti papildomus sąrašus. Iki rugpjūčio 29 d. rinkikų sąrašus buvo galima žiūrėti ir patikrinti pas seniūną kasdien kiekviename kaime¹⁸.

¹⁴Valsčiaus tarybos 1920 11 15 posėdžio protokolas, *ten pat*, l. 35.

¹⁵Rinkiminės komisijos 1921 06 22 protokolas, *ten pat*, f. 862, ap. 1, b. 313, l. 66.

¹⁶Minėto posėdžio protokolas, *ten pat*, f. 412, ap. 5, b. 77, l. 12–13.

¹⁷Minėtas dokumentas, *ten pat*, f. 862, ap. 1, b. 1100, l. 266.

¹⁸*Ten pat*, l. 266.

2 lentelė

Papilės valsčiaus tarybos nariai, išrinkti 1921 m. birželio 19–20 d. rinkimuose¹⁹

Eil. Nr.	Pavardė ir vardas	Sąrašo Nr.	Sąrašo pavadinimas	Išrinktojo amžius	Užsiėmimas, valdoma žemė (dešimtinėmis)	Ar moka rašyti. Mokslo cenzas	Gyvenamoji vieta
1.	Čeponis Povilas	Nr. 1	Biliūniškio ūkininkai darbininkai	48	40	Naminis mokslas	Pagojuosė
2.	Zikaras Kazys	“	“	27	Bežemis	“	Biliūniškėse
3.	Calitis Zanis	“	“	27	Bežemis	“	Biliūniškėse
4.	Jarulaitis Vincentas	Nr. 3	Vidurio ūkininkai darbininkai	56	Kunigas	Nenurodyta	Papilėje
5.	Statkus Vincas	“	“	41	24	Naminis mokslas	Gumbakiuosė
6.	Čerapauskas Domas	“	“	34	16	“	Zubrėliuose
7.	Milevičia Antanas	“	“	47	1	“	Zubrėliuose
8.	Šliažas Julius	Nr. 4	Užvenčio ūkininkai darbininkai	30	6	“	Rimšiuosė
9.	Bernotavičius Jonas	Nr. 5	Latvių ūkininkai darbininkai	47	20	“	Barvydžiuose
10.	Glodenis Kazys	Nr. 6	Ūkininkai darbininkai	38	40	“	Šiaudinėje
11.	Dargužas Juozas	“	“	38	55	“	Armōliškėse
12.	Medalje Calė	Nr. 7	Darbininkai	55	Pirklys	“	Papilėje
13.	Butkus Jonas	“	“	46	Darbininkas	“	Papilėje
14.	Klastauskis Jonas	Nr. 8	Darbininkai, bežemiai ir mažažemiai	46	Darbininkas	“	Kušeikiuose
15.	Gustinas Krišjan	“	“	33	12	Baigęs 3 klases	Auksučiuosė
16.	Daunys Juozas	Nr. 9	Buriškių ūkininkai darbininkai	25	24	Naminis mokslas	Būriškėse
17.	Jackus Martynas	Nr. 10	Ūkininkų kuopa	32	12	“	Ūbonaičiuose
18.	Kazlauskas Juozas	Nr. 11	Darbininkai ūkininkai	50	10	“	Žiliosė
19.	Kupstys Martynas	“	“	46	21	“	Žiliosė
20.	Sketrys Juozas	Nr. 12	Bepartyvių kuopa	33	10	“	Purviuosė II
21.	Gedaminas Albertas	Nr. 13	Darbo žmonių	36	33	“	Kušeikiuose
22.	Jauga Pranas	Nr. 4	Užvenčio ūkininkai darbininkai	45	28	“	Griežiuosė
23.	Šiuša Juozas	Nr. 13	Darbo žmonių	30	50	“	Latvėliuose
24.	Joniškis Jonas	“	“	28	24	“	Rimšiuosė
25.	Gricius Jurgis	“	“	36	46	“	Rimšiuosė
26.	Gricius Stasys	“	“	42	6	“	Šiliškiuose
27.	Ivanauskas Stasys	“	“	30	Darbininkas	“	Papilėje
28.	Šliauteris Juozas	“	“	32	12	“	Papilėje

Valsčius buvo suskirstytas į keturias rinkimų apylinkes. Gyventojai sąrašus galėjo pasitikrinti Papilės valsčiaus valdyboje, Biliūniškių mokykloje, Kálniškių ir Klaišių dvaruose. Kandidatų sąrašai buvo atspausdinti spaustuviėje ir iškabinti kiekviename kaime.

Valsčiuje buvo įregistruota 11 kandidatų sąrašų.

1919 m. valsčiuje gyventojų buvo 9 298. 1924 m. Papilės valsčiuje buvo 1 miestelis (Papilė) ir 95 kaimai, gyveno 9 866 žmonės. 1924 m. – 9 866. Rinkimų sąrašus įtraukta 4 652, iš kurių balsavo 3 258, 73 kortelės pripažintos negaliojančiomis. Balsavusieji sudarė 72,32 proc. rinkėjų²⁰.

¹⁹ *Ten pat*, l. 67.

²⁰ Rinkiminės komisijos 1924 09 19–21 protokolai, *ten pat*, l. 270.

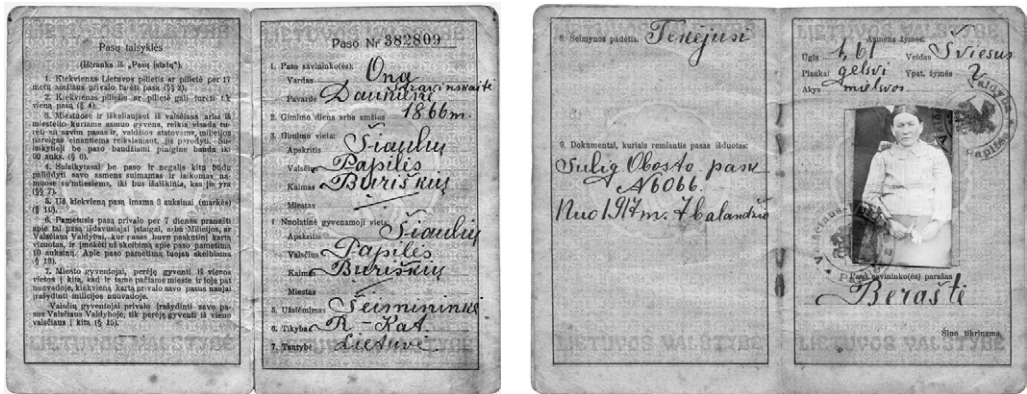

3 lentelė
**Papilės valsčiaus tarybos rinkimų kandidatų sąrašai,
 už juos balsavusiųjų skaičius ir gautos vietos taryboje**

Sąrašo Nr.	Sąrašo pavadinimas	Rinkėjų balsavusių už sąrašą, skaičius	Vietos taryboje
1.	Valstiečių liaudininkų	366	4
2.	Žemdirbių ūkininkų ir mažžemių	165	2
3.	Darbo valstiečių	438	4
4.	Kaimiečių Žilių apylinkės	101	1
5.	Lietuvos ūkininkų, mažžemių ir bežemių	144	2
6.	Lietuvos socialdemokratų	836	9
7.	Ūkininkų, mažžemių ir bežemių „Vienybės“	645	6
8.	Lietuvos bežemių Papilės m. ir apyl.	116	1
9.	Papilės m. gyventojų „Žydų tautos“	139	2
10.	Bepartyvių	199	2
11.	Smulkiųjų valstiečių nuomininkų ir naujakurių	36	–

*Papilės Onos
 Daumienės pasas.
 Iš S. Kviecevičienės
 albumo*

Rinkimų metu artimesni pagal politines nuostatas sąrašai buvo sujungti (Nr. 1 su Nr. 3, 2 su 7, 8 su 10).

1924 m. spalio 11 d. tarybos pirmininku buvo išrinktas Juozas Butkus, jo pavaduotoju – Jonas Butkus. Išrinkti ir trys kandidatai į viršaičius – A. Gedaminas, A. Kazlauskas ir Silvas Kuodys, ne valsčiaus tarybos narys, bet išrinktas atstovu į apskrities tarybą. Viršaičiu buvo patvirtintas A. Gedaminas, gavęs daugiausia balsų, jo pavaduotoju – S. Gričius, kasinininku – Kazys Šukys²¹. 1926 m. sausio 12 d. tarybos pirmininku buvo išrinktas Juozas Šiuša, jo pavaduotoju liko Jonas Butkus²². 1928 m. rugsėjo 15 d. pirmininku išrinktas M. Jackus.

Dėl įvairių priežasčių iš tarybos atsistatydino kunigas B. Strumila (1924 12 12), V. Vaišnoras (1927 09 17), K. Šukys ir J. Krauklys (1926 12 01), P. Čeponis (1928 10 19). Juos pakeitė kiti asmenys (pagal eilę atitinkamuose 1924 m. rinkimų sąrašuose): Domas Bezaras, Juozas Gričius, Povilas Ažuolas, Juozas Dargužis. 1927 m. mirus J. Bernotavičiui, jo vietoje taryboje ėmė dirbti Martynas Kupstys.

²¹ Min. posėdžio protokolas, *ten pat*, f. 412, ap. 5, b. 508, l. 21–23.

²² Valsčiaus tarybos 1926 01 12 posėdžio protokolas, *ten pat*, b. 924, l. 2–5.

4 lentelė

Papilės valsčiaus tarybos nariai, išrinkti 1924 m. rugsėjo 19–20 d.²³

Eil. Nr.	Pavardė, vardas	Amžius	Užsiėmimas	Gyvenamoji vieta	Tautybė	Tikyba	Pagal kokį sąrašą išrinktas
1.	Šukys Kazys	25	Ūkininkas	Kiñkių k.	Lietuvių	Romos katalikų	Valstiečių liaudininkų Nr. 1
2.	Šiuša Juozas	33	“	Latvėlių k.	“	“	“
3.	Šliauteris Juozas	35	“	Papilės mstl.	“	“	“
4.	Zarinis Jokūbas	50	“	Biliūniškių k.	Latvių	Liuteronų	“
5.	Glodenis Kazys	42	“	Būdriškių k.	Lietuvių	Romos katalikų	Žemdirbių ūkininkų ir mažažemių Nr. 2
6.	Slonskis Kostas	40	“	Paeglesių k.	“	“	“
7.	Gricius Stasys	45	Mažažemis	Šiliškių k.	“	“	Darbo valstiečių Nr. 3
8.	Atstopas Felius	28	Ūkininkas	Pūsbaublių k.	“	“	“
9.	Butkus Juozas	60	“	Auksučių k.	“	“	“
10.	Vaišnoras Vincas	24	Darbininkas	Dusų k.	“	“	“
11.	Montvidas Pranas	27	Ūkininkas	Žilių k.	“	“	Kaimiečių Žilių apylinkės Nr. 4
12.	Bernatavičius Jonas	48	“	Barvėdžių k.	Latvių	Liuteronų	Lietuvos ūkininkų, mažažemių ir bežemių Nr. 5
13.	Ausevičius Karolis	33	“	Barvėdžių k.	“	“	“
14.	Gedaminas Albertas	40	Mažažemis	Kušleikių k.	Lietuvių	Romos katalikų	Lietuvos socialdemokratų Nr. 6
15.	Butkus Jonas	47	Dailidė	Papilės mstl.	“	“	“
16.	Kazlauskas Aleksas	28	Mažažemis	Gumbakių k.	“	“	“
17.	Žarskis Petras	39	“	Gendviliškių k.	“	“	“
18.	Anča Petras	36	Ūkininkas	Auksučių k.	Latvių	Liuteronų	“
19.	Šliažas Julius	35	Mažažemis	Rimšių k.	Lietuvių	Romos katalikų	“
20.	Kuodys Jonas	29	Nuomininkas	Šiliškių k.	“	“	“
21.	Kupstys Zigmąs	28	Darbininkas	Pelkėlės k.	“	“	“
22.	Kugrys Kazys	34	“	Papilės mstl.	“	“	“
23.	Jackus Martynas	30	Mažažemis	Ūrbonaičių k.	“	“	Ūkininkų, mažažemių ir bežemių „Vienybės“ Nr. 7
24.	Daunys Juozas	29	Ūkininkas	Būriškių k.	“	“	“
25.	Čeponis Povilas	58	“	Pagojų k.	“	“	“
26.	Strumila Bronius	35	Kunigas	Papilės mstl.	“	“	“
27.	Sketrys Juozas	37	Ūkininkas	Purvių II k.	“	“	“
28.	Statkus Vincas	45	“	Gumbakių k.	“	“	“
29.	Sutkus Juozas	50	Krautuvininkas	Papilės mstl.	“	“	Lietuvos bežemių Papilės mstl. ir apyl. Nr. 8
30.	Rutenbergas Šliomas	61	“	Papilės mstl.	“	Judėjų	Papilės mstl. gyventojų „Žydų tautos“
31.	Rabinovičius Leonas	40	“	Papilės mstl.	“	“	“
32.	Joniškis Jonas	32	Ūkininkas	Pagamės k.	“	Romos katalikų	Bepartyvių
33.	Miliunas Juris	26	“	Biliūniškių k.	Latvių	Liuteronų	“

1928 m. rudenį Papilės savivaldybėje susidarė krizinė situacija, apskrities viršininkui atleidus A. Gedaminą kaip „netikusiai ėjusį pareigas“. Du kartus apskrities viršininkas netvirtino nei vieno iš trijų naujai išrinktų kandidatų į viršaičius. Pirmą kartą jis atmetė A. Kazlausko, J. Kuodžio ir P. Čeponio, antrą kartą – J. Miliuno, F. Atstopo ir S. Griciaus kandidatus. Jis rėmėsi Papilės policijos punkto viršininko padėjėjo L. Plungės prašymu, kad minėti kandidatai yra opo-

²³ Papilės valsčiaus valdybos 1924 11 11 raštas Šiaulių apskrities viršininkui, *ten pat*, f. 412, ap. 5, b. 329, l. 52.



zicinių partijų – socialdemokratų, liaudininkų, krikščionių demokratų nariai ar jų rėmėjai. Išgalint tautininkams, tik tos partijos pažiūrų asmenys tuo metu vis labiau buvo proteguojami valsčiams ar net seniūnijoms administruoti. Nuo 1929 m. balandžio 17 d. valsčiaus viršaičiu ėmė dirbti J. Daunys. Jis buvo gimęs 1896 m. lapkričio 24 d. Būriškių k., prieš karą baigęs Papilės liaudies mokyklą, nuo 1919 m. dalyvavo savivaldybės darbe, 1922–1924 m. buvo valsčiaus valdybos narys; ūkininkas – valdė 32 ha žemės²⁴.

1929 metais visoje Lietuvoje buvo naujai sudarytos seniūnijos. Dar 1929 m. rugpjūčio 13 d. Papilės valsčiaus valdyba prisiuntė apskrities viršininkui projektuojamų 12 seniūnijų sąrašą, pasirašytą seniūnų sueigos. Jame buvo nurodyti ir kandidatai į seniūnus²⁵. Tačiau po poros mėnesių įvykusiųose rinkimuose tik dalis numatytų kandidatų buvo išrinkti.

Rinkimai įvyko 1929 m. spalio 22, 23 ir 25 dienomis. Seniūnijų sueigose buvo renkami seniūnai, jų pavaduotojai ir seniūnijų įgaliotiniai į valsčiaus tarybą. Išlikę sueigų protokolai rodo, kad gyventojai į jas rinkosi neaktyviai, tik Papilėje ir Auksučiuose balsavo apie 50 proc. visų turinčių balso teisę, kitur – tik apie trečdalį.

1929 m. valsčių savivaldybių rinkimuose Šiaulių apskrityje turėjo teisę dalyvauti 23 459 gyventojai, arba 36 proc. nuo bendro 76 628 skaičiaus. Papilės valsčiuje turėjo teisę balsuoti 1 407 asmenys, dalyvavo 461, arba 33 proc.²⁶

Papilės valsčiaus valdyba. 1929 m. rugpjūčio 15 d.

Prie durų būrelis valdybos pareigūnų: pirmoje eilėje, viduryje, viršaitis Juozas Daunys.

S. Vaitkevičiaus nuotr. SDM

²⁴J. Daunio anketa, *ten pat*, f. 412, ap. 5, b. 263, l. 3.

²⁵Min. dokumentas, *ten pat*, b. 1309, l. 128.

²⁶*Ten pat*, b. 1308, l. 7–8.



Valsčiaus valdybos darbuotojai.

*Antras iš dešinės – sekretorius K. Šiušksteris,
trečias – viršaitis Juozas Daunys. SDM*

*Papildęs valsčiaus seniūnai ir jų pavaduotojai
apie 1930 m. Pirmoje eilėje trečias iš dešinės
sėdi Auksučių seniūnas Albertas Gedaminas.
ŠAM*

5 lentelė

1929 m. spalio 22, 23 ir 25 d. išrinkti seniūnai, jų pavaduotojai ir seniūnijų atstovai į Papilės valsčiaus valdybą²⁷

Seniūnijos pavadinimas	Seniūno pavardė ir vardas	Seniūno pavaduotojo pavardė ir vardas	Seniūnijos įgaliotinio pavardė ir vardas
Auksučių	Benelis Juozas	Ratkus Petras	Gedaminas Albertas
Avižlių	Gauronskis Vincas	Geisleris Adolfas	Vaikasas Juozas
Barvėdžių	Šalavėjus Leonas	Čepulis Stepas	Guževičius Andrius
Biliūniškių	Bernis Petras	Dragūnas Aleksas	Miliūnas Jurgis
Draginių	Irnius Antanas	Daunys Antanas	Raustys Jonas
Gumbakių	Čeponis Povilas	Statkus Vincas	Čeponis Povilas
Klaišių	Beržinis Pranas	Šukys Antanas	Karvelis Vincas
Papilės m.	Anužis Jonas	Vaivada Juozas	Šliauteris Juozas
Šėmetaičių	Račkauskas Juozas	Pareštis Pranas	Daunys Juozas
Šiaudinės	Dargužas Aleksas	Šukys Kazys	Gotšelkis Aleksas
Ūrbonaičių	Verketis Benys	Statkus Jonas	Statkus Antanas
Vienraškių	Gudinauskas Domas	Akramas Petras	Šukys Domas

6 lentelė

Policijos žinios²⁸ apie 1929 m. Papilės valsčiuje išrinktus asmenis

	Tautininkų	Krikščionių demokratų	Valstiečių liaudininkų	Socialdemokratų	Nepartinių	Iš viso
Seniūnų	3	–	2	1	6	12
Seniūnų pavaduotojų	3	9	–	–	–	12
Tarybos atstovų	–	4	2	2	–	12

1929 m. lapkričio 23 d. įvyko naujai išrinktos valsčiaus tarybos posėdis. Jame valsčiaus pirmininku ir kandidatu į viršaičius buvo išrinktas J. Daunys. Netrukus apskrities viršininkas B. Petrauskas J. Daunį patvirtino viršaičiu, o jo pavaduotoju – Antaną Statkų, gim. 1900 m. vasario 16 d., baigusį pradžios mokyklą, Griežių kaime valdžiusį 40 ha žemės.

Kadangi viršaitis ir jo padėjėjas negalėjo būti valsčiaus tarybos nariais, Šėmetaičių ir Ūrbonaičių seniūnijose buvo paskirti nauji rinkimai. Juose tarybos nariais buvo išrinkti Juozas Račkauskas ir Benius Verketis²⁹.

1929–1934 m. veikusios valsčiaus tarybos sudėtis buvo stabili, tik 1933 m. pradžioje mirė jos narys A. Gotšelkis. Valsčiaus atstovais Šiaulių apskrities taryboje tuo laikotarpiu buvo J. Daunys ir P. Čeponis. Iš viso apskrities taryboje buvo 41 narys.

1934 m. rugsėjo 15 d. posėdyje valsčiaus viršaitis ir tarnautojai atsisveikino su senąja taryba, nes baigėsi jos kadencija, o spalio 22 d. susirinko naujai išrinktoji taryba. Viršaičiu ji išrinko Petrą Jurevičių, jo padėjėju – Antaną Statkų, atstovu į apskrities tarybą – girininką Kazį Šukį. Gruodžio 14 d. viršaitis ir jo padėjėjas davė priesaiką, kurią priėmė Papilės klebonas Antanas Šveistrys³⁰.

²⁷Seniūnijų sueigų protokolai, *ten pat*, b. 1307, l. 134–144.

²⁸*Ten pat*, l. 12.

²⁹Minėtų seniūnijų krivulių 1931 11 07 ir 17 protokolai, *ten pat*, f. 412, ap. 5, b. 1436, l. 150.

³⁰Minėtų posėdžių protokolai, *ten pat*, f. 682, ap. 1, b. 3074, l. 367, 371.



Administruojant valsčius, nuo 1929 m. didesnis dėmesys buvo skiriamas seniūnijoms. Papilės valsčius buvo suskirstytas į 12 seniūnijų; nuo tada jos stabiliai dirbo iki 1940 m., mažai keitėsi ir patys seniūnai.

Visi seniūnai turėjo pradinį išsilavinimą, tik vienas samokslis.

1935 m. gruodžio 18 d. atsistatydinus P. Jurevičiui, viršaičiu buvo išrinktas Jonas Joniškis, 45 metų, Pagamės kaimo ūkininkas, valdęs 31 ha žemės³¹. Pasikeitė ir viršaičio padėjėjas, juo tapo Vincas Liaudanskis, 47 metų, iš Skabeikių kaimo, ten valdęs 11 ha žemės.

1934 m. rudenį valsčiaus tarybos nariais buvo išrinkti 12 seniūnijų atstovai. Atrodo, kad tarybos sudėtis nesikeitė iki 1940 m. pradžios. Naujos žinios apie valsčiaus tarybos narius į Šiaulių apskrities valdybą buvo pasiųstos 1936 m. balandžio 27 d.³²

Kasdieninį savivaldybės darbą vykdė jos tarnautojai, nors ir už nedidelį atlyginimą išdirbę ilgus metus. Valsčiaus sekretoriumi nuo 1934 m. gruodžio 1 d. dirbo Jonas Šurkus, gim. 1906 m. Liepojoje, prieš tai nuo 1922 m. buvęs sekretoriaus padėjėju, vėliau sekretoriumi Akmėnės, Kruopių ir Gruzdžių valsčių savivaldybėje. Be jo, savivaldybėje tuo metu dirbo trys raštininkai: Liudas Klimas (nuo 1932 m.), gim. 1900 m. Vieksnių valsčiuje, Sóvaičių kaime, Jadvyga Atkočiūnienė (nuo 1934 m.), gim. 1903 m. Bīrzuose, Jadvyga Sutkutė (nuo 1929 m.), gim. 1910 m. Papilėje, taip pat valsčiaus sargas ir areštinės prižiūrėtojas („prievoaidas“) Juozas Jasiulis (nuo 1928 m.), gim. 1896 m. Papilės valsčiuje, Dumbrių kaime. Visi jie buvo visuomeninių organizacijų, Šiaulių sąjungos nariai³³.

Papilės valsčiaus valdybos tarnautojai apie 1929 m.

Pirmoje eilėje antras iš kairės – Papilės seniūnas Jonas Anužis. J. Sinkevičiaus nuotr. Iš S. Daunio albumo

³¹ Min. posėdžio protokolas, *ten pat*, b. 3174, l. 340.

³² *Ten pat*.

³³ 1935 05 09 žinios apie Papilės valsčiaus savivaldybės tarnautojus, *ten pat*, f. 862, ap. 4, b. 3, l. 86.

7 lentelė

Papilės valsčiaus seniūnai 1935 m.³⁴

Eil. Nr.	Pavardė, vardas, tėvo vardas	Seniūnija	Gimimo metai ir vieta	Nuo kada dirba seniūnu	Kur ir kokį turtą valdo	Atlyginimas (Lt)	Kokioms visuomeninėms organizacijoms priklauso
1.	Gedaminas Albertas, Juozo	Auksučių	1884, Kušleikių k.	Nuo 1934 10 15	Kušleikių k. 18 ha	40	Auksučių šaulių būrio pirmininkas
2.	Narščius Pranas, Jurgio	Avižlių	1896, Avižlių k.	Nuo 1934 10 15	Avižlių k. 5,30 ha	30	–
3.	Šalavėjus Leonas, Kazio	Barvydžių	1901, Kóžiškių k.	Nuo 1928 m.	Kóžiškių k. 10 ha	50	LTS narys
4.	Irnius Antanas, Juozo s.	Draginių	1878, Užsienių k.	Nuo 1928 m.	Užsienių k. 13 ha	30	LTS ir LŠS narys
5.	Dragūnas Aleksas, Kazio s.	Biliūniškių	1895, Biliūniškių k.	Nuo 1934 10 15	Biliūniškių k. 10 ha	25	LTS narys
6.	Vyšniauskas Jonas, Prano s.	Gumbakių	1906, Vegėrių k.	Nuo 1934 10 15	Vegėrių k. 1 ha	25	LŠS narys
7.	Beržinis Pranas, Jono s.	Klaišių	1897, Draginių k.	Nuo 1929 m.	Klaišių k. 13 ha	30	LTS narys
8.	Vaivada Juozas, Alekso s.	Papilės	1901, Užsienių k.	Nuo 1934 07 01	Papilės mstl. 5,25 ha ir 2 namus	50	LŠS, VVS, gaisrininkų draugijos narys
9.	Kulvelis Domas, Stepo s.	Šėmetaičių	1894, Žilių k.	Nuo 1934 10 15	Žilių k. 17 ha	30	–
10.	Monkus Jonas, Jokūbo s.	Šiaudinės	1898, Sabláuskių k. Akmenės vls.	1927 m. ir nuo 1935 02 01	Kerežių k. 8,26 ha	50	–
11.	Norkus Pranas, Felikso s.	Ūrbonaičių	1905, Jonaičių k.	Nuo 1935 02 01	Jonaičių k. 27 ha	40	–
12.	Daunys Augustas, Antano s.	Vienraikių	1906, Zabikų k.	Nuo 1934 11 01	Purvių k. 13,24 ha	40	–

8 lentelė

Papilės valsčiaus savivaldybės taryba 1936–1939 metais³⁵

Eil. Nr.	Seniūnija	Pavardė, vardas	Gyvenamoji vieta	Kur ir kokio nekilnojamojo turto turi	Mokslo cenzas
1.	Auksučių	Gedaminas Albertas	Kušleikių k.	18,17 ha	Savamokslis
2.	Avižlių	Šiurkus Antanas	Užpelkių k.	27,32 ha	Savamokslis
3.	Barvydžių	Kengris Mykolas	Eglesių k.	22,42 ha	3 klasės
4.	Biliūniškių	Liesis Petras	Biliūniškių k.	32,78 ha	Savamokslis
5.	Draginių	Mituzas Jonas	Latvėlių k.	Latvėliškių k. 15,86 ha	–
6.	Gumbakių	Statkus Vincentas	Gumbakių k.	35,22 ha	Savamokslis
7.	Klaišių	Šukys Kazimieras	Kiñkių k.	38,55 ha	6 klasės
8.	Papilės	Juodelis Jonas	Papilės m.	Sklypas ir namas Papilės mstl. ir Būrbiškių k. 30,02 ha	Aukštesnysis
9.	Šėmetaičių	Znutas Juozas	Rekčių k.	Rekčių k. 24,07 ha	Pradinis
10.	Šiaudinės	Dargužas Aleksas	Armōliškių k.	60,09 ha	Savamokslis
11.	Ūrbonaičių	Verketis Benys	Jonaičių I k.	24,75 ha	Savamokslis
12.	Vienraikių	Slonskis Kostas	Paeglesių k.	61,73 ha	Savamokslis

³⁴ 1935 03 09 Papilės valsčiaus valdybos žinios apie seniūnus, *ten pat*, f. 862, ap. 4, b. 3, l. 85.

³⁵ *Ten pat*, f. 862, ap. 4, b. 3, l. 142.

1939 m. pabaigoje baigėsi valsčių, apskričių ir miestų tarybų penkerių metų kadencija. 1940 m. vasario–kovo mėn. Papilės seniūnijų krivulėse įvyko atstovų ir valsčiaus tarybas rinkimai. Keturiuose seniūnijose tarybos nariai buvo perrinkti: Aukščių – A. Gedaminas, Barvydžių – M. Kengris, Draginių – J. Mituzas, Ūrbonaičių – B. Verketis. Kitose aštuoniose seniūnijose buvo išrinkti nauji atstovai: Avizlių – Pranas Narščius, Biliūniškių – Viktoras Poškus, Gumbakių – Jonas Vyšniauskas, Klaišių – Povilas Staškauskas, Papilės – Vincas Juozapaitis, Šėmetaičių – Domas Kulvelis, Šiaudinės – Jonas Monkus, Vienraškių – Pranas Jasutis. Keturi iš išrinktųjų pagal politinius įsitikinimus buvo tautininkai, kiti apie savo politinį nusistatymą žinių nepateikė³⁶. Penki iš išrinktųjų buvo seniūnai.

Gyventojai rinkimuose dalyvavo gana pasyviai: balsavo 37,53 proc. rinkėjų (1934 m. – 46,17 proc.), penkiose seniūnijose rinkimai įvyko tik iš antro karto, tačiau iš 1716 rinkėjų tebebalsavo 644.

Palyginti su 1935 m., 1940 m. pradžioje seniūnų sudėtis jau buvo pasikeitusi. Aukščių seniūnu dirbo Petras Ratkus, Draginių – Jonas Mituzas, Biliūniškių – Viktoras Poškus, Gumbakių – Jonas Vyšniauskas, Klaišių – Pranas Jasiulis, Papilės – Vincas Juozapaitis, Šėmetaičių – Domas Kulvelis, Vienraškių – Pranas Jasutis.

1940 m. sovietų okupacija supriešino krašto gyventojus, prasidėjo nepagrįsti savivaldybės tarnautojų, visuomenės veikėjų, seniūnų įskundinėjimai. Trikščių kaime pieno nugriebimo punkto vedėju dirbo Vegėrių kaimo gyventojas, Gumbakių seniūnas Jonas Vyšniauskas, valdęs 5,85 ha. Darbininku tame pat punkte dirbęs L. Gintauskas vis reikalavdavo iš vedėjo nugriebto pieno, tačiau negaudamas 1940 m. liepos 22 d. J. Vyšniauską įskundė vietos komunistams. LKP valsčiaus komiteto pirmininkas Domas Žašinas kreipėsi į apskrities viršininką, rašydamas:

„Pasiremdami valstiečių pagrįstais parodymais apie J. Vyšniauską, Gumbakių k. seniūną, kaip nusistačiusį prieš liaudies valdžią ir šmeižiantį visokiais būdais, mes, LKP Papilės valsčiaus komitetas, reikalaujame pašalinti Joną Vyšniauską, Gumbakių seniūną kaip reakcionierių iš einamų pareigų, jo vieton paskirti kitą seniūną arba padėjėją“.

Liepos 26 d. apskrities viršininkas pranešė valsčiaus viršaičiui, kad jis atleido J. Vyšniauską nuo liepos 25 d. ir seniūno pareigas pavedė laikinai eiti jo padėjėjui Vaclovui Statkui³⁷.

Panašiai buvo apkaltintas Ūrbonaičių seniūnas Pranas Norkus. Atsakydamas į tai, jis rašė, kad du iš skundėjų jau anksčiau turėjo asmeninį kerštą, kad kaltinimas, kad jie nežinoję, kur balsuoti, yra nepagrįstas:

„Apie Liaudies seimo rinkimus visiems rinkikams buvo pranešta iškljuojant skelbimus, kuriuose buvo nurodyta ne tik kur ir koks kaimas balsuoja, bet kad galima balsuoti ir kitose balsavimo apylinkėse. Aš manau, kad skundėjai balsavo, ir apie tai jų pasuose turi būti padėti štampai – pažymėta“.

Tačiau apskrities viršininkas nuo rugsėjo 1 d. P. Norkų iš pareigų atleido.

³⁶ Valstybės saugumo ir kriminalinės policijos Šiaulių apygardos 1940 04 pranešimas, ten pat, f. 378, ap. 5, b. 4450, l. 6–7.

³⁷ Minėti dokumentai, ten pat, f. 412, ap. 5, b. 1969, l. 65–67.

1940 m. spalio 21 d. apskrities viršininkas Liutikas atleido dar tris seniūnus: Biliūniškių – V. Poškų, Draginių – P. Mitužą, Vienraškių – P. Jasutį. Jų vieton paskirti: Biliūniškių – Kazys Skirmontas, gyvenęs Trikšių kaime, Draginių – to kaimo gyventojas Antanas Jankauskas, Vienraškių – Domas Gudinauskas, Šiliškių kaimo gyventojas. LKP Papilės valsčiaus komiteto sekretorius M. Butkus 1940 m. spalio 16 d., pristatydamas naujus kandidatus į seniūnus nurodė, kad visi jie buvo tos apylinkės valstiečių sekretoriai, o D. Gudinauskas – pirmininkas, be to, jis buvęs seniūnu, bet atleistas dėl to, kad nestojo į šaulius ir tautininkus, K. Skirmontas – LKP narys, mažžemis, A. Jankauskas – LKP Draginių kuopelės narys, turėjęs 3 ha žemės³⁸.

Savivaldybės biudžetas

Pirmojo pasaulinio karo metais Papilės valsčius, buvęs prie geležinkelio ir Ventos upės, kur vyko dideli poziciniai mūšiai, labai nukentėjo, gyventojų turtas buvo išgrobstytas, sudegintas. 1918–1919 m. šį kraštą plėšė ne tik okupantai vokiečiai, bet ir bolševikai, vėliau – bermontininkai.

Savivaldybės tarnautojams ir milicijai išlaikyti, bendruomenei šelpti ir kitiems būtiniausiems darbams organizuoti reikėjo bent minimalių lėšų. Iš pradžių jų skirdavo vyriausybė per apskrities savivaldybės valdybą, apmokėdama gana kuklų valsčiaus biudžetą. Netrukus valsčiaus tarybos nutarimu buvo įvestas beveik visoje Lietuvoje vienodas žemės mokestis – vienas auksinas nuo valdomos dešimtinės. Be to, gyventojus slėgė gana dažnos javų, maisto produktų rekvizicijos. Jie taip pat privalėjo duoti pastotes, nes tai buvo pagrindinė susisiekimo priemonė kareiviams, ginklams, įvairiai kitai amunicijai, miškui, prekėms, tarnautojams pervežti.

Pirmąją 1920 metų sąmatą valsčiaus taryba numatė 61 630 auksinų dydžio, tačiau, atrodo, kad jos nepavyko įvykdyti. Statybinė medžiaga tais metais buvo gauta iš Kuršėnų urėdijos kreditan ir panaudota 24 tiltams ir tilteliams bei Papilės I ir Biliūniškių mokykloms remontuoti. 1921 m. priimta 85 287 auksinų sąmata, bet faktiškai pavyko surinkti tik 77 871 auksiną. 1922 m. numatyta 115 894 auksinų sąmata, tačiau realiai surinkta 128 977 auksinai ir 2 745 litai. Tais metais dėl didelio markės, nuo kurios priklausė ir auksinas, kurso kritimo savivaldybė negalėjo nieko daryti, nes pinigų užteko tik atlyginimams ir mokyklų patalpų nuomai apmokėti³⁹.

Vėlesnio laikotarpio savivaldybės pajamos ir išlaidos nurodomos žemiau pateikiamose lentelėse. Jų duomenys surinkti iš kasmetinių savivaldybės biudžetų, jų vykdymo ataskaitų, valsčiaus tarybos posėdžių protokolų ir kitų šaltinių. Kadangi biudžetas buvo dažnai keičiamas, kai kurios nurodytos sumos gali būti netikslios.

Valsčiaus savivaldybės biudžeto pagrindą sudarė tiesioginiai valstybiniai mokesčiai, kurių dalis buvo skiriama vietos savivaldybei.

1927 m. savivaldybės žiniomis, valsčiuje gyveno 10 112 gyventojų, mokesčius už žemę mokėjo 1 598 asmenys. Žemės plotas buvo: II rūšies – 6 528,8 ha, III – 4 593,61 ha, IV – 8 732,2 ha ir neapmokestinamos 1 863,05 ha; iš viso – 21 722 ha. Žemė tik vėliau buvo išrūšiuota ir pagal tai naujai nustatyti mokesčiai⁴⁰.

³⁸Ten pat, p. 133–134.

³⁹Papilės valsčiaus savivaldybės 1918–1927 metų istorija, ten pat, f. 379, ap. 2, b. 1556, l. 24–25.

⁴⁰Papilės valsčiaus savivaldybės 1918–1927 metų istorija, ten pat, f. 379, ap. 2, b. 1556, l. 25.

9 lentelė

1939 m. Papilės valsčiuje buvo toks privačios žemės kiekis ir nuo jo mokamas mokestis

Rūšis	Kiekis (ha)	Mokestis už 1 ha (Lt)	Iš viso mokesčių (Lt)
I	23,58	9	212,22
II	3 567,03	7,50	26 752,72
III	12 203,37	5	61 016,85
IV	6 266,58	1,5	9 399,87
Neapmokestintos	583,70	–	
Iš viso:	22 644,26		97 381,66

Iš šių mokesčių savivaldybės reikalams buvo imami 35 proc. (34 090 Lt) ir 8 proc. seniūnų algoms (7 792 Lt). Šią biudžeto dalį papildydavo sumokėtos praėjusių metų nepriemokos, taip pat mokesčiai už nuslėptą žemę, kas išaiškėdavo skirstant kaimus vienkiemiais. 1939 m. valsčiuje buvo 1 885 privačios žemės mokesčio mokėtojai⁴¹.

Kita tiesioginių mokesčių rūšis – tai nekilnojamojo turto mokestis už miestelio gyventojų valdomus žemės sklypus, gyvenamuosius namus ir kitus pastatus. Pagal valsčiaus sekretoriaus K. Krankalio informaciją, pateiktą valsčiaus tarybos posėdyje, 1940 m. iš šio mokesčio buvo numatyta gauti 1 662 Lt (20 proc.) valsčiaus savivaldybei ir 665 Lt (8 proc.) seniūnams išlaikyti⁴².

Tam tikrą sumą valsčiaus biudžetas gaudavo iš Miškų departamento nuo vandenų ir miškų bendrųjų pajamų. Per apskrities valdybą jos buvo paskirstomos visiems valsčiams.

Savivaldybei taip pat atitekdavo 20 proc. nuo pagrindinio verslo mokesčio ir iki 8 proc. – seniūnams išlaikyti. Šiuos mokesčius mokėjo prekybos ir pramonės įmonės. Jos taip pat buvo lyginamos su žemės ūkiais ir pagal tai nustatomi mokesčiai, kelių taisymo ir kitos prievolės. Papartynės malūnas buvo prilygintas 10 ha žemės, Rudikių – 12 ha, Augustaičių – 15 ha, Pašilės malūnas – 12 ha, Žerkščių malūnas – 10 ha, Martyno Zenkulio lentpjūvė – 7 ha⁴³. 1939 m. verslo mokesčių mokėjo 154 asmenys.

Traktieriaus mokesčio pusė buvo mokama valsčiaus, kita pusė – apskrities savivaldybėms. Įstatymai riboja traktierių ir alinių skaičių. 1939 m. Papilėje veikė vienas traktierius ir viena alinė, o nuo 1932 m. – du traktieriai ir dvi alinės. 1939 m. buvo jau 6 traktieriaus verslo mokesčio mokėtojai.

Savivaldybės biudžetą papildydavo lėšos, gaunamos už rinkliavas turguje, taip pat baudos už administracinius nusižengimus. Antai 1939 m. už kelių netaisymą nubausti 5 asmenys, už švaros nepalaikymą – 3, už vaikų neleidimą mokyklon – 15. Iš viso nubausti 26 valsčiaus gyventojai 161 Lt sumai.

Kai kuriais metais valsčiaus savivaldybė gaudavo pajamų iš apskrities savivaldybės, kitų organizacijų. 1939 m. vietos žemės ūkio kooperatyvas „Atžala“ skyrė 500 Lt miestelio gatvei į tą kooperatyvą išgrįsti⁴⁴.

Sunkesniais metais savivaldybei nepavykdavo laiku surinkti mokesčių.

⁴¹ 1939 m. įvykdyto biudžeto apyskaitos aiškinamasis raštas, *ten pat*, f. 862, ap. 1, b. 3705, l. 160–163.

⁴² Valsčiaus valdybos 1939 12 15 posėdžio protokolas, *ten pat*, b. 2583, l. 539–541.

⁴³ Valsčiaus tarybos 1931 01 31 ir 04 18 protokolai, *ten pat*, b. 2699, l. 539–541.

⁴⁴ 1939 m. įvykdyto biudžeto apyskaitos aiškinamasis raštas, *ten pat*, b. 3705, l. 160–163.



Taip 1930 m. sausio 1 d. savivaldybė dar nebuvo gavusi 13 387 Lt mokesčių: žemės – 7 377 Lt, nekilnojamojo turto – 1 207 Lt, patentų – 384 Lt, traktieriaus – 1 125 Lt⁴⁵.

Arti pusės savivaldybės išlaidų sudarė bendrosios valdymo išlaidos. 1939 m. mėnesinis viršaičio atlyginimas buvo 250 Lt, valdybos sekretoriaus – 190, raštininkų – 170 ir 160 Lt, sargo bei areštinės prižiūrėtojo – po 66 Lt. Dalis lėšų buvo skiriama raštinei išlaikyti ir ūkio reikmėms – telefono, telegrafo, pašto, pastočių išlaidoms apmokėti, penkiems atskiriems savivaldybės kambariams ir salei apkūrenti⁴⁶.

Kitą didelę savivaldybės išlaidų dalį sudarė išlaidos mokykloms išlaikyti. 14 valsčiaus mokyklų buvo aprūpinama kuru, skiriamos lėšos šviesai ir ūkiui, iš jų 1939 m. tik Papilėje (8 komplektai), Šiaudinėje (2 komplektai) ir Biliūniškėse (1 komplektas) turėjo nuosavas patalpas, visoms kitoms mokykloms jos buvo samdomos. Jose dažnai buvo suteikiami butai ar kambariai mokytojams. Švietimo ministerija mokytojams mokėjo atlyginimus, rūpinosi jų kvalifikacijos kėlimu, skirdavo lėšų knygoms ir pavaizdumo priemonėms įsigyti.

Nors ir nedidelės pinigų sumos iš savivaldybės biudžeto buvo skiriamos neturtingiems ligoniams gydyti, apmokamos jų gydymo ligoninėse sąskaitos. Išskirtiniais atvejais neturtingiems gyventojams buvo skiriamos pašalpos, neturtingiems mokiniams perkami vadovėliai, sąsiuviniai.

Nemaža savivaldybės lėšų buvo skiriama nuolatinei kelių ir tiltų priežiūrai ir jų remontui. Šiame bare valsčių savivaldybę paremdavo ir apskrities valdyba, finansuodama sudėtingesnius darbus. Vietinius kelius gyventojai remontuodavo patys.

Papilės savivaldybė iš savo gana kuklaus biudžeto prisidėjo prie miestelio tvarkymo: tiesė šaligatvius, skirdavo lėšų gaisrininkams, šauliams, kitoms visuomeninėms organizacijoms ir draugijoms.

Papilės turgaus aikštė apie 1926 m.

Dešinėje – spaudos kioskas.

Iš S. Lukienės albumo

⁴⁵Savivaldybės skolų sąrašas, *ten pat*, b. 2682, l. 165–166.

⁴⁶1939 m. įvykdyto biudžeto apyskaitos aiškinamasis raštas, *ten pat*, b. 3705, l. 195–196.

10 lentelė

Papilės valsčiaus savivaldybės 1923–1940 m. pajamos

Metai	I sk. Tiesioginiai mokesčiai		II sk.	III sk.	IV sk.	V sk.	VI sk.	VII sk.	Nepa- prastosios pajamos	Išviso		
	Žemės mokestis	Nekiln. turto mokesčiai	Valstyb. miškų ir ežerų bruto pajamos	Verslo mokesčiai	Ivairūs mokesčiai	Rinkliavos	Savivaldybės įmonių pajamos	Savivaldybės turto ir kapitalo pajamos	Skolų ir išlaidų grąžinimas	Ivairios pajamos		
1923										32 203,08		
1924										30 802,75		
1925										44 186,54		
1926	23 506,52	4 230	1 877,25	4 830,75		3 587,55		457	1 925,43	36 392,36		
1927	12 328	1 603	630	3 633		3 518,80		205	2 490,67	26 404,56		
1928	12 677	1 910	1 993	5 438		2 274		604	2 239	32 205,00		
1929	10 688,97	1 800,14	3 192,60	4 738,35		560		564,20	542,05	5 899,23	29 054,75	
1930	30 113,06	2 284,40	–	4 946,11	2 204,05	560		521	2 261,15	6 464,10	51 265,06	
1931	25 475,14	2 223,60	1 901,25	3 826,13	2 420,37	725		701,30	1 950,60	12 195,42	839	51 418,81
1932	26 527,16	2 205,28	987,75	4 628,50	2 003,22	2 726		1 688	1 276,20	10 777,25	3 021,80	55 841,16
1933	25 434,75	2 123,58	695	3 989,47	1 207,87	1 965,32		3 190,60	1 266,19	5 891,45	25 077,63	70 841,86
1934	21 761,28	1 648,49	717,80	4 177,80		1 897,27		1 671,47	535	6 612,52	3 639,10	42 660,73
1935	24 979	1 881	718	5 183,63	1 176	2 461,50	140,25	1 942,50	2 063,35	5 657,29		46 202,03
1936	36 820,93	2 507,05	790,36	4 564,10	58,50	3 494,70	10,53	1 993,57	23	5 405,53		55 668,09
1937	38 303	2 120	900	4 643,28		3 328,75	72,12	1 851	279,50	4 712,49		56 586,11
1938	36 936,37	3 318,18	762,63	7 131,70		3 333,20	1 013,79	1 711	191,11	3 941	1 851	60 190,08
1939	45 469,52	2 577,49	935,11	6 576,60		3 760,26	220,83	1 711,25	237,08	5 039,80	4 493	71 020,94
1940	41 818	2 327	935	8 341		3 750	1 360	1 811	400	3 900		64 642,00

11 lentelė

Papilės valsčiaus savivaldybės 1923–1940 m. išlaidos (I–VIII sk.)

Metai	I sk.	II sk.	III sk.	IV sk.	V sk.	VI sk.	VII sk.	VIII sk.
	Bendrosios valdyimo išlaidos	Išlaidos žemės ūkiui	Išlaidos švietimo, meno ir kultūros reikalams	Išlaidos socialiniams reikalams	Išlaidos sveikatos reikalams	Išlaidos suimtųjų reikalams	Išlaidos valstybės irsav-bių policijai	Išlaidos naujokų šaukimui
1923								
1924								
1925								
1926	16 325,07		7 125,50	16	4 762,58	980	563	24
1927	15 550,71		3 935	40	40	69,10	441	38
1928	17 141,87		3 615		77	464		
1929	15 580,24		4 869,50	1 201	1 299	2 166,03		
1930	20 310,99		8 878,89	106	590,65	3 231		
1931	24 170,48		8 811,05	25	2 887,80	1 973		50
1932	23 563,71		7 779,15	10	3 097,86	1 854		
1933	21 683,05		10 616,36	361,99	1 253,54	2 445		
1934	18 434,82		6 759,35	452,62	1 009,68	2 198,32		
1935	17 302,40		8 797,77	717,73	1 063,69	1 230,78		
1936	27 013,71		10 254,78	566,93	1 025,75	1 150,63		
1937	25 447,36	100	9 184,75	480,24	3 941,96	1 543,34		
1938	29 179,48	332	10 792,33	803,79	2 777,15	1 537,36		
1939	31 942,25	250	11 358,82	737,96	1 145,32	1 656,77		
1940	32 790	250	13 047	1 180	1 564	1 600		

11 lentelės tęsinys

Papilės valsčiaus savivaldybės 1923–1940 m. išlaidos (IX–XIV sk.)

Metai	IX sk.	X sk.	XI sk.	XII sk.	XIII sk.	XIV sk.	Iš viso (I–XIV sk.)
	Išlaidos susisiekimo reikalams	Išlaidos miestams tvarkyti	Apsaugos nuo gaisrų reikalams	Išlaidos sav-bės pasižadėjimams	Turtui valdyti	Kitos išlaidos	
1923							31 118,96
1924							30 515,38
1925							44 185,54
1926	1 448,60	167,37			167,37	410,50	33 069,27
1927	1 448,80	1 772,70				873,25	24 522,46
1928	802	1 658			180	2 026,15	30 055,00
1929	4 296,34	646,90		760,55		279,75	29 978,73
1930	4 656,11	199	200	2 253,61			50 426,25
1931	4 849,86		500	6 939,29			50 323,92
1932	5 145,19	458,19	500	5 112,05	2 864,25	2 371,99	52 756,39
1933	6 341,42	502,80	500	7 447,10	2 529,25	120	67 872,13
1934	2 634,63	588,45		9 401,11		1 181,75	42 660,73
1935	1 111,80	341,80	200	12 510,85	526,48	683,70	44 488,77
1936	2 005,22	412,95	200	11 038,53	313,95		53 992,45
1937	3 410,85	420	385	7 997,50	682,20	485,50	54 078,71
1938	2 582,77	524,50	600	8 805,17	762,65		58 697,20
1939	2 439,23	988,43	100	8 556,60	1 450,73	5 341,23	65 967,74
1940	2 600	1 250	100	8 341	1 420	500	64 042,00

Savivaldybės darbų apžvalga

Dar 1919 m. pabaigoje buvo sudarytas valsčiaus gyventojų vardinis sąrašas. Pagal jį, valsčiuje gyveno 1 331 šeima, 5 373 gyventojai; Papilės miestelyje – 288 šeimos, 939 gyventojai⁴⁷.

1923 m. kovo mėn. Papilės valsčiaus valdyba Šiaulių apskrities viršininkui pateikė gyventojų pagal gyvenamąsias vietas skaičiais sąrašą. Jame buvo nurodyta 90 vietovių, iš jų 15 dvarų, 7 viensėdžiai bei vienkiemiai ir 68 kaimai. Bendras gyventojų skaičius – 9 225. Pagal šį sąrašą, valsčiuje buvo 3 049 gyventojai iki 20 metų amžiaus, iš jų 1 531 vyras ir berniukas bei 1 518 moterų ir mergaičių. Per 20 metų turėjo 6 176 gyventojai, iš jų 2 767 vyrai ir 3 409 moterys. Papilės miestelyje gyveno 1 478 žmonės, iš kurių iki 20 metų – 460: 250 vyrų ir berniukų bei 210 moterų ir mergaičių; per 20 metų – 1 018 žmonių: 422 vyrai ir 596 moterys. Šiaudinės bažnytkaimyje buvo 198 žmonės, iki 20 metų – 84 (39 vyrai ir berniukai bei 45 moterys ir mergaitės)⁴⁸.

Tais pačiais (1923) metais vykusio gyventojų surašymo duomenimis, valsčiuje buvo 1 674 ūkiai (kiemai) ir 9 866 gyventojai⁴⁹. Pagal šį šaltinį publikuojame duomenis apie valsčiaus apgyventų vietų, juose buvusių ūkių ir gyventojų skaičių. Iš jo taip pat matyti, jog visas valsčius priklausė Kuršėnų teismo ir policijos nuvadoms, taip pat miestelyje veikė vienintelis valsčiaus paštas, todėl atitinkamos surašymo skiltys lentelėje praleidžiamos.

⁴⁷ 1919 12 21 Papilės valsčiaus gyventojų sąrašas, *ten pat*, b. 3714.

⁴⁸ Min. dokumentas, *ten pat*, f. 412, ap. 5, b. 250, l. 57–58.

⁴⁹ *Lietuvos apgyventos vietovės*, p. 311–313.

12 lentelė
Valsčiaus apgyventos vietos 1923 metais

Eil. Nr.	Apgyventos vietos pavadinimas ir rūšis	Ūkių ir gyventojų skaičius		Artimiausia gelež. stotis	Atstumas iki Papilės mstl. (km)
		Ūkių (kiemu)	Gyventojų		
1.	Agailės vnk.	2	16	Papilės	10
2.	Armoliškių vnk.	3	22	“	6
3.	Augustaičių k.	10	49	“	1
4.	Auksučių k.	27	165	“	12
5.	Aukštakalnio vnk.	2	20	“	6
6.	Avižlių k.	49	256	“	12
7.	Bajoriškės (Avižlių) k.	14	87	“	14
8.	Barvydžių k.	26	158	“	6
9.	Baublių k.	13	98	“	9
10.	Bauskio (Purvių, Dąbikinės) k.	21	116	“	10
11.	Bérženų vk.	4	34	“	6
12.	Biliūniškių k.	102	602	“	7
13.	Bitpuolių k.	6	33	“	6
14.	Blaklaukės k.	15	73	“	3
15.	Būdriškių dv.	11	51	“	13
16.	Būrbiškių dv.	1	19	“	1
17.	Būriškių k.	5	28	“	2
18.	Čiuiinių k.	20	118	“	10
19.	Dilbųčių k.	14	85	“	5
20.	Doveitlaukių vnk.	7	40	“	5
21.	Draginių k.	33	195	“	4
22.	Dumbrių k.	37	169	“	3
23.	Dusų k.	12	78	“	2
24.	Eglesių dv.	1	38	“	5
25.	Fėrmos k.	16	84	“	1
26.	Gamėnų k.	2	128	“	4
27.	Gendviliškių k.	14	72	“	1
28.	Gerýbiškių dv.	5	31	“	12
29.	Griežių k.	15	84	“	4
30.	Grybiškių k.	4	27	“	6
31.	Gumbakių k.	13	87	“	2
32.	Jakų dv.	14	53	“	14
33.	Jonaičių I k.	30	156	“	6
34.	Jonaičių II k.	13	91	“	6
35.	Jónlaukių k.	12	101	Dąbikinės	2
36.	Kálniškių k.	9	42	Papilės	5
37.	Kálniškių dv.	9	55	“	6
38.	Kerbediškių vnk.	4	29	“	12
39.	Kerežių k.	14	69	“	8
40.	Kiñkių k.	29	141	“	10
41.	Kiñkupės (Kiñkių) k.	18	90	“	14
42.	Klaišių dv.	9	43	“	10
43.	Kóžiškių k.	7	48	“	1
44.	Kroklių k.	21	105	“	6
45.	Kušleikių k.	20	96	Kursėnų	8
46.	Latvėlių k.	15	88	Papilės	1
47.	Latvėlišlių k.	5	25	“	5
48.	Lenkų k.	6	32	“	6
49.	Mažúnaičių dv.	3	31	“	4
50.	Mėdvelakių (Kimsių) k.	17	92	“	8
51.	Mėdvelakių (Jonaičių) k.	15	79	“	6
52.	Meškėnų dv.	20	67	“	12
53.	Mickių k.	8	43	“	3

(tęsinys)

Eil. Nr.	Apgyventos vietos pavadinimas ir rūšis	Ūkių ir gyventojų skaičius		Artimiausia gelež. stotis	Atstumas iki Papilės mstl. (km)
		Ūkių (kiemų)	Gyventojų	Pavadinimas	Atstumas (km)
54.	Meilaičių vnk.	2	12	“	10
55.	Pagojų vs.	4	22	“	2
56.	Pagamės vs.	6	26	“	4
57.	Paklišių sv.	4	22	“	8
58.	Papilės mstl.	216	1432	“	-
59.	Pāšilės dv.	3	77	Dābikinės	2
60.	Paeglesio dv.	5	30	“	2
61.	Paeglesio dv.	3	16	Papilės	8
62.	Purvių I k.	31	193	Dābikinės	4
63.	Purvių II k.	59	358	“	1
64.	Pūsbaublių k.	8	40	Papilės	8
65.	Pūžiškių vnk.	2	18	“	12
66.	Rekščių k.	23	132	“	10
67.	Rimšių k.	23	164	“	1
68.	Rōplaukių k.	10	43	“	4
69.	Rudikių k.	14	77	“	4
70.	Rudikių dv.	3	21	“	4
71.	Skabeikių k.	28	119	“	1
72.	Skeibės vnk.	1	6	“	1
73.	Strazdų k.	21	120	Kursėnų	4
74.	Šaltiškių dv.	4	26	Papilės	6
75.	Šemetaičių k.	17	86	“	6
76.	Šiaudinės dv.	16	65	“	10
77.	Šiaudinės bažnk.	24	154	“	10
78.	Šiliškių k.	39	219	“	4
79.	Šiūrkiškių k.	6	36	“	12
80.	Tautgailių k.	49	305	Kursėnų	10
81.	Traidžių k.	10	57	Papilės	1
82.	Trikšių k.	17	93	“	3
83.	Ūbronaičių k.	16	89	“	5
84.	Ūžbrasčių k.	8	48	“	7
85.	Ūžpelkių k.	26	163	“	12
86.	Ūžsienių k.	16	73	“	6
87.	Vegėrių dv.	3	15	“	3
88.	Vegėrių (Vegerėlių) k.	10	59	“	4
89.	Vegerėlių plv.	2	19	“	3
90.	Vėrvedžių k.	7	37	“	5
91.	Vienraškių k.	31	177	“	5
92.	Zubrių k.	6	36	“	4
93.	Zubrėlių k.	17	86	“	2
94.	Žerksčių k.	27	160	“	10
95.	Žilių k.	46	237	“	7
96.	Žardėlių k.	9	59	“	6
Iš viso valsčiuje:		1 674	9 866		

Pagrindai valsčiaus savivaldybės veiklai buvo padėti jau 1919–1920 m. Surašius gyventojus ir jų valdomą turtą, buvo nustatyti mokesčiai, gyventojų išlaikoma ginkluota milicija kovojo su plėšikais, spekuliantais, vagimis, degtindariais. Milicijai apginkluoti išduota po 1–2 šautuvus kiekvienam kaimui. Iš vagių buvo konfiskuojami gyvuliai, maisto produktai, iš degtindarių – grūdai. Kaimų gyventojų prašymu vagys buvo išvaromi iš gyvenamosios vietos. Valsčiaus savivaldybė ėmėsi iniciatyvos ap-

rūpinti varguomenę būtiniausiai maisto produktais. Iš Liepojos buvo atgabenta mil-tų, gauta kukli parama iš Amerikos Raudonojo Kryžiaus pagalbos Lietuvai. Jau 1919 m. gegužės mėn. Papilėje nutarta steigti vartotojų draugijos krautuvej, vietos dvarininkai paraginti remti neturtingus gyventojus.

Brangstant pragyvenimui ir kylant kainoms, ypač pabrangus grūdų malimui, valsčiaus savivaldybė ėmėsi jį reguliuoti. Jos nutarimu buvo įvestos normos: už pa-prastą malimą reikėjo mokėti 25 kp už pūdą, už perdirbimą – 75 kp, už pikliavi-mą – 50 kp, už kruopų (*grucės*) grūdimą – 50 kp. Uždrausta mokestį imti javais⁵⁰.

Tuo pačiu metu savivaldybė rėmė Lietuvos kariuomenę: siūsdama į ją savano-rius, apmokėdavo jų kelionę, vėliau organizavo naujokų mobilizaciją, per seniūnus rinko šiltus rūbus kareiviams. Nors ir sunkiai, vis tik buvo vykdomos arklių, javų, maisto produktų rekvizicijos, siunčiamos pastotės. Kaip rodo 1919 m. balandžio–gegužės mėn. valsčiaus finansinės ataskaitos, iš Papilės į Šiaulius savanoriai buvo vežami net 5 kartus. Per tą laikotarpį buvo palydėta 12 savanorių, už savivaldybės pinigų nu-perkant jiems bilietus, leidimus iš vokiečių, aprūpinant duona. Tarp savanorių, tuo metu vykusių į Šiaulius, minimi Bernatavičius, Pranas Kuodis, Stanislovas Gimbutas⁵¹.

Nuo pat Pirmojo pasaulinio karo pradžios iki 1923 m. valsčiaus gyventojai buvo prievarta varomi į pastotes. Tai kaimo žmones ypač vargino. Savivaldybė pa-siūlė vietoj pastočių įvesti piniginių mokesčių, taip pat apmokėti po 50 ct nuo 1 ha natūrinę prievolę kirsti, vežti ir paruošti malkas mokykloms. Apklausus žmones kai-mo sueigose, 69 sueigos su tuo siūlymu sutiko, prieš buvo 13. 1923 m. buvo sudaryta aprūpinimo pastotėmis sutartis. Papilės valsčiuje tuomet buvo laikoma, kad ūkininkai valdė 18 268 dešimtinės žemės, už pastočių prievolę jie turėjo mokėti 9 325 Lt (po 60 ct nuo dešimtinės). 1924 m. šiuo pavyzdžiu pasekė ir kiti valsčiai, po to jau buvo išleistas specialus pastočių samdymo įstatymas⁵².

Savivaldybės lėšomis buvo remontuojami keliai ir tiltai, nustatant gyventojams prievolę tuos darbus atlikti nuo žemės kiekio ar kito turimo turto. 1919 m. pagal valdomą 18 362 deš. žemę reikėjo taisyti po 5 aršinus kelio nuo dešimtinės. Papilės valsčiuje buvo nustatyti 6 keliai 66 varstų ilgio. Paprastus kelius privalėjo taisyti kaimai ir dvarai, per kurių teritoriją jie ėjo. Laiku nesutaisius kelio, jį sutvarkydavo valsčiaus pasamdyti asmenys ir už tai buvo išieškomos lėšos iš žemės savininkų⁵³.

Apskrities ir valsčiaus savivaldybės pastangomis buvo gaivinama mokyklų veikla. Jau 1920 m. suremontuotos Papilės I ir Biliūniškių mokyklų pastatai. 1919 m. gegužės 22 d. atidarytas paštas, tais pačiais metais pradėjo veikti knygynas, vėliau pavadintas S. Daukanto vardu⁵⁴. Ir vėliau savivaldybė mokykloms skyrė didelį dė-mesį. Ji samdė mokykloms patalpas, rū-pinosi kuru, skyrė lėšų žibalui, kitiems poreikiams. Papilės valsčiuje 14 pradi-nių mokyklų tinklas nusistovėjo gana anksti, čia vienas iš pirmųjų apskrityje buvo įvestas privalomas pradinis moks-las. Savivaldybės ir mokytojų pastango-mis Papilėje buvo pastatytas naujas mū-rinis mokyklos pastatas, dar 1938 m. imtasi iniciatyvos įkurti gimnaziją.

⁵⁰ Valsčiaus tarybos 1920 06 13 posėdžio protoko-las, *ten pat*, f. 412, ap. 5, b. 1, l. 18.

⁵¹ Papilės valsčiaus komiteto 1919 m. gegužės mėn. iš-laidų sąskaitos, *ten pat*, f. 862, ap. 1, b. 136, l. 1–3.

⁵² Papilės valsčiaus savivaldybės 1918–1927 metų istorija, *ten pat*, f. 379, ap. 2, b. 1556, l. 25; Vals-čiaus valdybos 1923 01 23 posėdžio protokolas, *ten pat*, f. 862, ap. 1, b. 756, l. 113.

⁵³ Valsčiaus tarybos 1919 10 23 posėdžio protoko-las, *ten pat*, f. 412, ap. 5, b. 1, l. 1.

⁵⁴ Valsčiaus tarybos 1919 05 05 posėdžio protoko-las, *ten pat*, b. 19, l. 177–178.



Savivaldybė rūpinosi tvarka miestelyje ir valsčiuje. Gyventojai ir patys privalėjo valyti gatves prie savo sklypų, o turgavietei tvarkyti žmogus buvo samdomas. Vokiški gatvių pavadinimai 1919 m. gegužės mėn. buvo pakeisti lietuviškais ir Kuršėnuose pagamintos naujos lentelės. Buvusi Ventos gatvė pavadinta S. Daukanto, Malūno – Ventos, Rinkos – Turgavietės vardais; kitų gatvių – Latvelių, Stoties, Viešknių, Kruopių – pavadinimai liko nepakeisti⁵⁵.

*Jaunimo būrelis
prie Ventos tilto.
1932 m. sausio 10 d.
SDM*

Per visą tarpukario laikotarpį savivaldybė daug dėmesio skyrė susisiekimui gerinti. Iš pradžių jai priklausė 6 vieškeliai 59 km ilgio; 1922 m. valsčiaus taryba priėmė dar 4 naujus kelius 32 km ilgio.

1932 m. buvo peržiūrėtas III rūšies vieškelių tinklas ir nustatyti 6 šios kategorijos keliai. 1940 m. sausio 1 d. Papilės valsčiaus vieškelių sąrašą sudarė: I rūšies – 46,591 km, II rūšies – 53,071 km, III rūšies – 77,160 km. Visų vieškelių ilgis buvo 176,822 km. Tais pačiais duomenimis, valsčiaus savivaldybės priežiūroje buvo 206 vamzdiniai ir betoniniai tiltai (300 m ilgio) ir 62 mediniai (226 m ilgio); iš viso 268 tiltai 526 m ilgio. Tiltų remontas ir priežiūra reikalavė daug darbo ir lėšų, kasmet buvo taisoma 20–40 tiltų, todėl medinius tiltus keičiant betoniniais padėtis pamažu gerėjo⁵⁶.

Savivaldybė rūpinosi ir sveikatos reikalais, nors dėl lėšų stygiaus šis darbas ėjosi gana sunkiai, ypač kai nuo 1922 m. šis darbas iš apskrities buvo perduotas valsčių savivaldybėms. 1919 m. rugsėjo 28 d. valsčiaus taryba, kurioje dalyvavo 75 atstovai, priėmė nutarimą, leidžiantį Papilėje pasilikti vokiečių felčeriui Fricui Gaurišui, kaip doram ir lietuviams nenusikaltusiam asmeniui⁵⁷ (beveik tuo

⁵⁵ Valsčiaus tarybos 1919 05 24 posėdžio protokolas, *ten pat*, f. 862, ap. 1, b. 3705, l. 173–174.

⁵⁶ Valsčiaus tarybos 1939 m. išlaidų aiškinamasis raštas, *ten pat*, l. 216–220.

⁵⁷ Minėto posėdžio protokolas, *ten pat*, f. 862, ap. 1, b. 19, l. 205.

pat metu valdyba kreipėsi į Miškų departamentą, prašydama, kad į miškų tarnybą nepriimtų buvusio „kaizerio žandarų“ Cimerio). 1927 m. F. Gaurišas su 20 seniūnų rekomendacija vėl kreipėsi į savivaldybę, prašydamas leisti jam toliau verstis felčerio praktika. Apskritis valdybos iniciatyva dar 1920 m. Papilėje buvo įkurta ambulatorija. 1923–1926 metais Papilėje veikė apskrities ligoninė, bet pastatui supuvus, teko ją uždaryti. Gydytojais Papilėje dirbo Džonas Kanas, vėliau – V. Januševičius, nuo 1934 m. – Grigolis Piepalis. Dėl didelio beturčių ligonių, negalinčių apmokėti gydymo išlaidų, skaičiaus valsčiaus savivaldybė beveik visą laiką būdavo išsiskolinusi visoms stambesnėms ligoninėms.

Papilėje veikė akušerijos punktas, kurį remdavo ir apskrities valdyba. Pagal sutartį su valsčiaus valdyba neturtinigiems gyventojams medicininę pagalbą teikdavo akušerės. Nuo 1930 m. dirbo Liuda Gladaitė-Jakubėnienė, o nuo 1936 m. – F. Katauskienė.

Pati savivaldybė turėjo Papilėje nuosavus namus ir 2,6 ha sklypą prie jų. Pagal 1939 m. kainas šie trobesiai buvo įkainoti 22,6 tūkst. Lt, žemė – 10,3 tūkst. Lt; iš viso 32,9 tūkst. Lt. Be to, jai dar priklausė įvairaus inventorius ir įrengimų, įkainotų 6,8 tūkst. Lt. Iki 1927 m. ji valdė dar vieną sklypą prie Stoties gatvės, bet vėliau jį perleido Papilės pieno perdirbimo bendrovei. Namai ir žemė buvo įgyti dar prieš Pirmąjį pasaulinį karą.

Savivaldybė taip pat globojo per karą nežinia kur dingusių gyventojų žemę, bet iš tos globos naudos neturėjo⁵⁸.

Papilėje veikė Žemės ūkio draugija, vėliau jaunųjų ūkininkų rateliai. Savivaldybė paremdavo šių organizacijų veiklą, suteikdavo paskaitoms patalpas, skirdavo šiek tiek lėšų.

Prekybos ir pramonės, kredito įstaigų savivaldybei nereikėjo remti, palyginti su kitais valsčiais, jos čia buvo gana stiprios ir veikė savarankiškai. Iš jų pasižymėjo Ūkininkų sąjungos kooperatyvas ir krautuvė, taip pat smulkaus kredito, Ūkininkų sąjungos ir Žydų bankai⁵⁹.

Ant savivaldybės pečių buvo ir kova su gaisrais. 1927 m. įsikūrusią Papilės savanorių gaisrininkų draugiją savivaldybė rėmė finansiškai, padėjo jai



Jaunųjų ūkininkų ratelio nariai prie S. Daukanto paminklo. Apie 1932 m.

J. Sinkevičiaus nuotr. Iš I. Katkienės albumo

⁵⁸ Valsčiaus tarybos valdybos išlaidų aiškinamasis raštas, *ten pat*, f. 862, ap. 1.

⁵⁹ Papilės valsčiaus viršaičio 1927 12 06 raštas Šiaulių apskrities valdybai, *ten pat*, f. 379, ap. 2, b. 1556, l. 109–110.

įsigyti reikiamą įrangą. Vis tik gaisrų miestelyje išvengti nepavykdavo. Apie vieną iš jų Papilėje buvo rašyta spaudoje⁶⁰. Padegėliai buvo sušelpti ne tik Papilėje. Tais metais įvykus dideliame gaisrui Luokėje, Papilės savivaldybė skyrė 100 Lt, „*giliai atjaučiant luokiškių būtį dėl įvykusios nelaimės*“⁶¹.

Nemaža dėmesio savivaldybė skyrė socialiniams klausimams, ilgus metus siekė įkurti pavargėliams prieglaudą, o ją įkūrus, kartu su Šv. Vincento Pauliečio draugija rėmė finansiškai. Neturtingiems gyventojams savivaldybė teikdavo pašalpas pinigais arba kuru – malkomis. Gavusi 1 000 Lt pašalpoms, 1925 m. ji organizavo viešuosius darbus. 1926 m. buvo įsteigta darbo birža, tačiau jos paslaugomis nesinaudojo nei darbdaviai, nei darbininkai⁶². 1928 m. savivaldybės taryba priėmė varguomenei globoti statutą, kuriuo reglamentavo neturtingų ir bedarbių globą, skirstydama juos į tris kategorijas. Prie savivaldybės buvo įsteigtas socialinės apsaugos skyrius, turėjęs tirti varguomenės gyvenimo sąlygas, registruoti ir globoti steigiamus šalpos komitetus kaimuose. Atkreiptas dėmesys į neturtingų vaikų šelpimą, pradėjus įgyvendinti privalomą pradinį mokymą valsčiuje⁶³.

Ūkininkų reikalams daugiau dėmesio savivaldybė skirdavo žemės ūkiui sunkiais metais. 1928 m. spalio 19 d. valdyba, viršaičiui pasiūlius, priėmė tokį nutarimą:

*„Dėl blogų metų susidarius sunkiai padėčiai ūkininkams valsčiaus taryba nutarė prašyti Žemės ūkio rūmų, kad kuo skubiausiai būtų ištirta derliaus padėtis, kad būtų suteikta reikalinga parama maistu žmonėms ir gyvuliams, taip pat ir sėkloms pavasariui. Prašyti, kad išduotoms paskoloms būtų duotas prailginimas, nes ūkininkai jau šiuo metu nebeturi kur bedėti gyvulius ir parduoda pusvelčiui pirkliams“*⁶⁴.

1934 m. liepos 1 d. valsčiaus ūkininkai, nukentėję nuo audros ir ledų ir neišgalintys sumokėti mokesčių, valdybos sprendimu buvo šelpiami, mokesčiai ir natūrinės prievolės atidėti⁶⁵.

Valsčiaus gyventojai ir juos atstovaujanti savivaldybė aktyviai reaguodavo į politinius įvykius, ypač pirmaisiais valstybės kūrimosi ir gyvavimo metais. Valsčiaus valdybos posėdžiuose ne kartą buvo svarstoma šalies politinė padėtis. 1920 m. spalio 12 d. valdybos posėdžio protokole įrašyta:

„Taryba, išklausiusi pranešimą apie dabartinį Lietuvos padėjimą nutarė visokiais būdais storotis [stengtis] ginti Lietuvą nuo priešų ir priėmė rezoliuciją:

„Kadangi lenkai laužo mūsų neutralitetą, kadangi jie įvairiais būdais prieš visą pasaulį melagingai šmeižė lietuvius, kadangi juos užpuldinėjo ir kadangi lenkai nori mus pavergti, prijungti prie Lenkijos ir puola mūsų teritorijon, tai mes griežtai protestuojame prieš virš išdėstytus pasiryžimus ir reikalaujame, kad laikytuos Suvalkų, Tautos Sąjungos nutarimų.

⁶⁰ Savivaldybė, 1934, Nr. 7.

⁶¹ Valsčiaus valdybos 1934 09 15 posėdžio protokolas, *ten pat*, f. 862, ap. 1, b. 3074, l. 367.

⁶² Papilės valsčiaus viršaičio 1927 12 06 raštas Šiaulių apskrities valdybai, *ten pat*, f. 379, ap. 2, b. 1556, l. 109–110.

⁶³ Valsčiaus valdybos 1928 03 20 protokolas, *ten pat*, f. 412, ap. 5, b. 1135, l. 2–5.

⁶⁴ Valsčiaus tarybos 1928 03 20 posėdžio protokolas, *ten pat*, l. 22.

⁶⁵ Valsčiaus valdybos 1935 04 30 protokolas, *ten pat*, f. 862, ap. 1, b. 3174, l. 307.

*Nesulaukę viso to Papilės valsčiaus taryba, visų valsčiaus gyventojų vardu prižada stoti kaip vienas atviron kovon su lenkais ir imperialistais ir lai jie nemano, kad jie mus pavergė, kad ne ginklu tai dalgiais, šakėm ir karštu vandeniū juos mes pergalėsime*⁶⁶.

Vėlesniais metais savivaldybė ne kartą rėmė visuomenines patriotines organizacijas, ypač šaulius; 1932 m. jiems dovanavo sklypą namų statybai ir iš savo kuklaus biudžeto tai statybai skyrė 300 Lt. Papilės šaulių moterų prašymu padėjo įsigyti už 500 Lt sužeistiesiems slaugyti du patalynės komplektus, nupirko šaulių būriui šautuvą už 130 Lt.

Savivaldybių pareiga buvo vietose organizuoti rinkimus į Seimą. Valsčiaus savivaldybė iš anksto sudarydavo valsčiaus ir apylinkių rinkiminius sąrašus, juos paviešindavo. Valsčius paprastai buvo skirstomas į keturias rinkimines apylinkes.

1922 m. spalio 10–11 d. rinkimuose į rinkikų sąrašus buvo įtraukti 4 903 žmonės, rinkimuose dalyvavo 3 988. Iš urnų išimti 3 988 vokai, 20 kortelių pripažintos negaliojančiomis. Rinkimuose buvo 22 kandidatų į Seimo narius sąrašai. Iš jų daugiausia balsų valsčiuje gavo Lietuvos valstiečių sąjunga (sąrašas Nr. 4) – 1 438 balsus ir Lietuvos socialdemokratų partija (sąrašas Nr. 5) – 950 balsų⁶⁷.

1923 m. rinkimuose į rinkėjų sąrašus buvo įtraukti 5 064 asmenys. Papilės rinkiminėje apylinkėje iš 1 725 asmenų dalyvavo 1 588, Baublių – iš 1 100 – 940, Biliūniškių iš 677 – 650, Kálniškių – iš 1 462 – 1 221. Iš viso valsčiuje balsavo 4 299 asmenys⁶⁸.

1926 m. gegužės mėn. rinkimuose dalyvavo 3 929 rinkėjai. Rinkimuose dalyvavusių partijų sąrašai ir už juos balsavusių asmenų skaičius atsispindi 13 lentelėje.

13 lentelė

Apylinkė	Lietuvos Socialdemokratų partija – Nr. 3	Lietuvos valstiečių liaudininkų sąjunga – Nr. 5	Lietuvos darbininkų federacija – Nr. 7	Krikščionių demokratų partija – Nr. 8	Lietuvos ūkininkų sąjunga – Nr. 3
Baubliai	190	381	71	151	67
Biliūniškiai	139	128	28	85	73
Kálniškiiai	204	430	203	209	133
Papilė	541	331	123	256	98

Be jų, Papilės miestelyje 125 balsus gavo sąrašas Nr. 15 – Žydų demokratinis susivienijimas⁶⁹.

Savivaldybė daug dėmesio skyrė Papilės miestelio tvarkymui. Jau 1922 m. valsčiaus valdyboje apsvarstytas Šiaulių apskrities inžinieriaus Vanago parengtas miestelio tolesnio plėtimo planas-projektas, numatantis 7 naujas gatves⁷⁰. 1924 m. pradėtas miestelio gatvių

⁶⁶Valsčiaus tarybos 1920 10 12 posėdžio protokolas, *ten pat*, f. 412, ap. 5, b. 1, l. 25.

⁶⁷Pasekmės rinkimų į Seimą Šiaulių apskrityje 1922 10 10–12, *ten pat*, f. 412, ap. 5, b. 130.

⁶⁸Žinios apie rinkimus į Seimą Papilės valsčiuje, *ten pat*, f. 862, ap. 1, b. 762, l. 350.

⁶⁹Seimo rinkimų daviniai Šiaulių apskrityje 1926 m., *ten pat*, f. 412, ap. 5, b. 949, l. 26.

⁷⁰Savivaldybės tarybos 1922 05 13 posėdžio protokolas, *ten pat*, f. 862, ap. 1, b. 3729, l. 378–379.

grindimas akmenimis, tačiau šis darbas paspartėjo tik apie 1935 metus, kai buvo nutarta kasmet išgrįsti bent po vieną gatvę. Grindiniui akmenis, smėlį ir kitas medžiagas atvežti buvo įpareigoti ūkininkai „natūros būdu“, o apmokėti už išgrindimą buvo imamas tam tikras mokestis nuo miestelio nejudamo turto savininkų⁷¹.

1933 m. nutarta pakeisti dviejų gatvių pavadinimus. Valsčiaus valdyba nusprendė:

„turint galvoje, kad Papilės miestelyje esamos Latvelių ir Ventos gatvės nei praeities, nei dabarties gyvenime neturi jokios su ta vietoje surištos svarbesnės reikšmės, – duoti joms naujus vardus – Latvelių – Dariaus ir Girėno, Ventos – Aušros. Šį nutarimą motyvuoti tuo, kad: a) Dariaus ir Girėno, kaip Atlanto nugaletojų lietuvių, vardai čia gatvės pavadinime įrašyti, skatintų gyventojus labiau ryžtis tėvynės garbės bei gerovės darbams, b) pirmojo lietuviško laikraščio „Aušros“ vardas primintų kovas už Lietuvos nepriklausomybę ir laisvos tėvynės piliečius skatintų lengvinti iškovo-tą laisvę“⁷².

Buvo tvarkomi šaligatviai, iš gyventojų reikalauta, kad jie būtų prižiūrimi, iš jų iškelti telefonų stulpai. Savivaldybė skirdavo lėšų medeliams ir gėlėms miestelyje sodinti, miesto šuliniams laikyti ir taisyti. Atkreiptas dėmesys į turgavietės sutvarkymą; ji buvo duodama tvarkyti iš varžytynių. Lėšos buvo renkamos už naudojimąsi ja ir vos padengdavo išlaidas. 1939 m. už vieninkį vežimą buvo imama 10 ct, porinį – 20 ct, už parduodamą karvę – 30 ct, arklį – 40 ct, už būdelių ir staliukų užimamą 1 m² – po 5 ct, jomarkų metu – 25 ct.

Papilėje turgūs būdavo pirmadieniais ir ketvirtadieniais. Prekymečiai pirmą šiokiadienį: po Naujųjų metų (01 01), po Šv. Kazimiero (04 03), po užgimimo Švč. Panelės Marijos (08 09), po Visų šventųjų (11 01) ir kiekvieno mėnesio pirmą ketvirtadienį⁷³.

Susitarus su kitų valsčių savivaldybėmis, buvo pastatyti stulpai ir pravestos telefonų linijos leido išplėsti ryšius su kitomis vietovėmis. 1923 m. Papilėje jau buvo 9 telefono abonentai, iš jų penki privatūs asmenys.

Savivaldybė dar nuo 1925 m. vedė derybas dėl elektros įvedimo miesteliui apšviesti. 1928 m. sudaryta sutartis su Domu Borusu dėl savivaldybės ir policijos raštinių bei šešių vietų gatvėse apšvietimo, tačiau malūno savininkui atsisakius apšviesti gatves, o apskrities valdybai nepatvirtinus sutarties, miestelio gatvės dar trejus metus buvo neapšviestos. Gyventojai dėl to skundėsi Šiaulių apskrities viršininkui. Pagaliau po ilgų derybų ir svarstymų 1932 m. gegužės 17 d. buvo sudaryta sutartis su Jonu Mikučiausku, jam suteikiant išimtinę teisę įrengti Papilėje elektros stotį su visais reikalingais įrengimais, nutiesti miesto gatvėmis tinklą ir tiekti miestelio gyventojams elektros energiją šviesai ir kitiems reikalams 12 metų. J. Mikučiauskas įsipareigojo neimti iš abonentų daugiau kaip po 1 Lt 25 ct už kilovatą. Pagal sutartį savivaldybė

⁷¹Savivaldybės tarybos 1934 12 14 posėdžio protokolas, *ten pat*, b. 3074, l. 375–376.

⁷²Savivaldybės tarybos 1933 09 18 posėdžio protokolas, *ten pat*, b. 2974, l. 301.

⁷³Savivaldybių kalendorius 1925 metams, l. 341.

savo namui, areštinei ir miesteliui apšviesti gaudavo 525 kW energijos nemokamai, o pereikvojus šį limitą, mokėdavo po 1,05 Lt už kilovatą⁷⁴.

Remdama Šiaulių kraštotyros draugijos iniciatyvą, valsčiaus valdyba prisidėjo prie 1863 m. sukilėlių kapavietės sutvarkymo Biliūniškių kaime, kartu su apskrities valdyba 1926 m. pastatė paminklą ant istoriko S. Daukanto kapo, tam skirdama 49 m² sklypą miesto aikštėje⁷⁵. Vietos klebono prašymu taip pat buvo skirta akmenų antkapiniam paminklui ant kunigo Petro Jurskio, keliolika metų buvusio klebonu Papilėje ir daug pasidarbavusio visuomenės gerovei, kapo pastatyti*.



Paminklas žuvusiems 1863 metų sukilimo dalyviams Biliūniškių kaime. Skulpt. Kazys Skerstonas. 1993 m. J. Kaučiko nuotr. ŠAM

Straipsnis spausdintas „Lietuvos valsčių“ serijos monografijoje „Papilė“, I dalis, Vilnius, *Versmė*, 2004, p. 278–305 (vyr. redaktorė ir sudarytoja *Vida Girininkienė*).

Straipsnio kalbos redaktorius *Albinas Masaitis*, korektorė *Rasa Kašėtienė*, anglų k. redaktorius, vertėjas *Aloyzas Pranas Knabikas*.

Straipsnio priedai skelbiami atskirai tam skirtuose šio leidinio skyriuose:

1. Straipsnio santraukos lietuvių ir anglų kalbomis (sk. Straipsnių santraukos, Summaries).
2. Žinios apie autorių (sk. Apie autorius).

⁷⁴ Valsčiaus valdybos 1936 01 24 protokolas, *ten pat*, f. 862, ap. 1, b. 3287, l. 339.

⁷⁵ Valsčiaus valdybos 1929 11 23 protokolas, *ten pat*, f. 412, ap. 5, b. 263, l. 1–2.

* Plačiau apie tai žr. Papilė I, *Lietuvos valsčiai*, Vilnius, 2004, p. 503–510.

Papilės valsčiaus administracinė ir politinė raida 1918–1940 metais

Jonas Sireika

Šiaulių universitetas

Papilės valsčiaus administracinė ir politinė raida Nepriklausomybės laikotarpiu specialiai nėra tyrinėta. Bronius Kviklys, apžvelgdamas XX a. pirmosios pusės Papilės istoriją, nurodo, kad Papilės miestelis buvo valsčiaus centras, kur koncentravosi administracinės ir kitos įstaigos – valsčiaus savivaldybė, apylinkės teismas, policijos nuovada, pradžios mokykla, paštas ir t. t.¹ Leopoldas Rozga pažymi, kad Papilėje tarpukario metais veikė įvairios partijos ir visuomeninės organizacijos².

Šiek tiek informacijos apie Papilės valsčių galima rasti to meto periodinėje spaudoje, visų pirma, 1919–1922 m. Šiauliuose leistame savivaldybininkų laikraštyje „Sietynas“ ir 1923–1940 m. Vidaus reikalų ministerijos leistame žurnale „Savivaldybė“. Daugiausia žinių apie Papilės valsčių yra Lietuvos centrinio valstybės archyvo fonduose, ypač 379-ame fonde, kur saugojamos Šiaulių apskrities savivaldybių bylos. Čia yra duomenų apie Papilės valsčiaus savivaldybės kūrimosi sąlygas, kūrimosi procesą, valsčiaus tarybos rinkimus, išrinktus pareigūnus ir pan. Deja, valsčiaus savivaldybės dokumentai, išskyrus dalį tų dokumentų, kurie buvo išsiųsti į apskrities įstaigas, neišliko. Keltą dokumentų, kurie yra svarbūs Papilės istorijai pažinti, turi Šiaulių „Aušros“ muziejus.

1918 m. spalio mėnesį Vokietija, pralaimėjusi Pirmąjį pasaulinį karą, pripažino tautų apsisprendimo teisę. Naujoji Vokietijos vyriausybė, vadovaujama Makso Bado, leido Lietuvos Valstybės Tarybai pradėti konkrečius valstybės atkūrimo darbus. 1918 m. lapkričio 2 d. buvo priimta Laikinoji valstybės konstitucija, netrukus sudaryta pirmoji Lietuvos Vyriausybė, kurios vadovu paskirtas prof. A. Voldemaras.

Atsižvelgiant į politinę padėtį, susiklosčiusią Lietuvoje, reikėjo nedelsiant veikti, t. y. kurti valstybės institucijas ne tik centre, Vilniuje, bet ir vietose – apskrityse bei valsčiuose, kad būtų galima perimti valdžią iš okupantų vokiečių. Buvo nutarta kreiptis į šalies žmones, pakviesti juos organizuotis. 1918 m. lapkričio 12 d. Lietuvos valstybės taryba kartu su vyriausybe priėmė atsišaukimą „Lietuvos piliečiai!“³ Šiame svarbiame dokumente apibūdintos krašte susidariusios politinės aplinkybės, pateikta ir išaiškinta vyriausybės veiklos programa. Teisėta Lietuvos valdžia paragino visos šalies žmones nedelsiant organizuotis, kurti savivaldybes:

„Negaišdami nei dienos, kiekvienoje parapijoje susirinkite visi vyresnieji, be kalbos ir tikybos skirtumo, ir išrinkite Parapijos komitetą iš penkių ar septynių žmonių. Išrinktasis komitetas turi tuoj paimti į savo rankas tvarkyti apylinkės gyvenimą. (...) Komitetas tegu susižino su kaimynų Parapijų komitetais ir bendrai teįsteigia Apskričių (Kreisų) Komitetus. Šitie teųžmezga nuolatinius ryšius su Lietuvos Vyriausybe“⁴.

Straipsnis „Vermės“ leidyklai įteiktas 2002 09 24, serijos „Lietuvos valsčiai“ Lietuvos lokaliųjų tyrimų mokslo darbų komisijos įvertintas 2004 06 30, pirmą kartą paskelbtas „Lietuvos valsčių“ serijos monografijoje „Papilė“ I, išleistoje 2004 09 10.

¹ Kviklys B. *Mūsų Lietuva*, Vilnius, 1991, t. 4, p. 441.

² Rozga L. Akmenės kraštas, *Akmenė*, 1992, p. 18.

³ Lietuvos piliečiai!, *Lietuvos aidas*, 1918, lapkr. 13.

⁴ *Ten pat.*

Siekdama išvengti gaivališkumo ir užtikrinti savo politinių tikslų įgyvendinimą vietose, Lietuvos Valstybės Taryba, kuri parengė minėtą dokumentą, išipareigojo pasiūsti į apskritis vyriausybės įgaliotiniams organizaciniam darbui vadovauti. Į Šiaulių apskritį, kuriai iki Pirmojo pasaulinio karo priklausė Papilės valsčius, vyriausybė nukreipė Česlovą Milvydą⁵. Nors Č. Milvydas atvyko į Šiaulius, bet savivaldybių kūrimo organizatoriumi jis netapo, nes okupacijos sąlygomis neturėjo galimybių veikti laisvai. Be to, jo asmenybė (dešiniųjų pažiūrų politikas) ir misija buvo nepriimtina daugeliui vietos žmonių, kurie orientavosi į kairiąsias politines jėgas ir telkėsi apie autoritetinę Šiaulių socialdemokratą teisininką Kazimierą Venclauskį bei jo bendražygius.

Šiaulių apskrityje, kaip ir visoje Lietuvoje, 1918 m. pabaigoje savivaldybės kūrėsi daugiausiai spontaniškai, „iš apačios“. Šio proceso pobūdis žinomas iš įvairių istorinių šaltinių, atsispindi ir Šiaulių apskrities tarybos informacijoje, pasiūstoje Respublikos Vidaus reikalų ministerijos Savivaldybių departamentui 1928 m., kuri vadinasi „Šiaulių apskrities savivaldybės kūrimosi istorija“⁶. Joje rašoma:

„1918 metais vokiečių okupacinė valdžia (...) pradėjo trauktis iš mūsų krašto ir todėl vietos gyventojų tuojau buvo imtasi iniciatyvos kurti vietinę valdžią, kuri atstovautų ir gintų gyventojų reikalus, neleistų atsitraukiantiems iš Lietuvos vokiečiams savivališkai gabenti turtą ir pan.“⁷

1918 m. pabaigoje Šiaulių apskrities kaimiškose vietovėse buvo sudarytos pirmosios savivaldybės, kurios vadinosi: valsčių, parapijų komitetai, valsčių valdybos ir pan. Papilės valsčius priklausė Akmenės apskričiai.

Apie Lietuvos valdžios raginimus kurti savivaldybę Papilės valsčiaus gyventojai sužinojo, kai klebonas Lesauskis Papilės bažnyčioje iš sakyklos paskelbė atsisaukimo „Lietuvos piliečiai!“ tekstą⁸. Veiklesni žmonės suskubo organizuotis, gavo vokiečių leidimą sukviesti visuotinį valsčiaus gyventojų susirinkimą. Susirinkime, įvykusiame 1918 m. lapkričio 19 d., dalyvavo apie 300 valsčiaus gyventojų. Pirmininkavo Juozas Murka, kuris, matyt, buvo ir vienas iš pagrindinių renginio organizatorių. Papilėniškiai ignoravo Lietuvos valdžios siūlymą sudaryti parapijos komitetą; jie išrinko valsčiaus komitetą, kaip siūlė Lietuvos socialdemokratų partija. Į valsčiaus komitetą buvo išrinkti: Juozas Murka, Jurgis Gričius, Juozas Šliauteris, Juozas Matas, Juozas Gričius, Leonas Šilkas, Mykolas Kengris ir Pranas Šukys⁹ (komiteto nariai išvardyti pagal gautų balsų skaičių – J. S.). Komiteto pirmininku tapo J. Murka, kuris nors buvo dar labai jaunas (gimęs 1898 ar 1899 m.), bet šiek tiek mokytas – baigęs 4 miesto mokyklos klases. Komiteto sekretoriumi tapo Tadas Steckis¹⁰.

Valsčiaus komitetas pradėjo savo veiklą iš besitraukiančių vokiečių perimdamas 100 cnt rugių, 42 cnt miežių, kelis vežimus šiaudų ir tris arklius¹¹.

⁵ Č. Milvydo 1918 m. lapkričio 25 d. laiškas Lietuvos Vidaus reikalų ministerijai, *Lietuvos centrinis valstybės archyvas* (toliau – LCVA), f. 379, ap. 2, b. 32, l. 10.

⁶ LCVA, f. 379, ap. 2, b. 1773, l. 4–6.

⁷ *Ten pat.*, l. 4.

⁸ Papilės valsčiaus savivaldybės įsikūrimo istorija, LCVA, f. 379, ap. 2, b. 1556, l. 24.

⁹ *Ten pat.*

¹⁰ *Ten pat.*

¹¹ *Ten pat.*

Viešajai tvarkai palaikyti, gyventojams ir jų turtui nuo vagių ir plėšikų apsaugoti buvo sudaryta valsčiaus milicija. Milicininkus paskyrė ir atlyginimą jiems nustatė patys gyventojai. Kadangi valsčiaus lietuviška valdžia savo veiklai finansuoti ir milicijai išlaikyti neturėjo lėšų, gyventojams buvo uždėti laikini mokesčiai.

1918 m. pabaigoje, vokiečių kariuomenei traukiantis iš Lietuvos, jai iš paskos slinko Raudonoji armija, kuri, vykdydama bolševikinės Rusijos vadovybės pasaulinės revoliucijos planus¹², per Lietuvos teritoriją veržėsi į Vokietiją. Šiaurės Žemaitiją užėmė rusų Internacionalinė divizija. 1919 m. sausio 23 d. Papilėje buvo sudarytas bolševikų vykdomasis komitetas iš 7 asmenų – Jono Butkaus, Juliaus Šležo, Juozo Karvelio, Domo Sako, Prano Šukio, Kazio Morkaus ir Jono Rimeikos¹³. Valsčiaus gyvenime bolševikai nedaug ką pakeitė, represijų nesigriebė, bet užtat stengėsi patys užimti geresnes valdininkų vietas, apsirūpinti maisto produktais, padėti giminaičiams.

Neilgai šeiminkavusi Šiaulių apskrityje (apie mėnesį du) bolševikų valdžia buvo likviduota sugrižusios vokiečių kariuomenės.

1919 m. kovo mėnesį, dalyvaujant vokiečių atstovams, vėl buvo išrinktas valsčiaus komitetas. Į komitetą šikart pateko Juozas Murka, Jonas Gričius, Leonas Šilkas ir Jeronimas Maziliauskas. Sekretoriumi liko dirbti T. Steckis, kuris sekretoriavo ir bolševikų vykdomajame komitete. Aktyvūs bolševikų komiteto nariai – Pranas Šukys ir Juozas Karvelis – buvo suimti ir išvežti į Kauno kalėjimą¹⁴.

1919 m. vasarą pasikeitė valsčiaus komiteto pirmininkas ir sekretorius. J. Murka iš savo pareigų pasitraukė, o į jo vietą buvo išrinktas Albertas Gedaminas (tuomet jo pavardė buvo rašoma Gedaminskas – J. S.). Dirbti valsčiaus komiteto sekretoriumi pakviestas Stasys Arbačiauskas¹⁵.

Valsčiaus komitetas, neturėdamas finansavimo šaltinių, ūkininkams skyrė mokesčius – po markę (auksiną) nuo dešimtinės turimos žemės – valsčiaus komiteto pareigūnams – pirmininkui ir sekretoriui, taip pat milicijai išlaikyti. Svarbiausias to meto valsčiaus komiteto (savivaldybės) uždavinys buvo pagalbos teikimas gyventojams apsirūpinant maisto produktais, nes dėl Pirmojo pasaulinio karo ir okupacijos padarytų nuostolių, okupantų savivaliavimo, plėšimų, ūkis buvo labai nuniokotas, daug turto prarasta, gyventojai suvargę.

1919 m. pavasarį ir vasarą valsčiaus gyvenimą labai apsunkino savivaliaujantys vokiečių kareiviai, kurie kai kuriose apskrities vietovėse – Laižuvoje, Žagārėje, Kruopiuose – nužudė vietos gyventojų, o daugelį ūkininkų apiplėšė, nuginklavo milicininkus¹⁶.

1919 m. vasarą į Šiaurės Lietuvą iš Latvijos įsiveržė bermontininkai, kuriuos Šiaulių apskrities gyventojai vadino *kolčakais*, *kolčakininkais*. Mat pulkininko P. Bermonto (Avalovo) vadovaujami kariniai daliniai rėmė rusų baltagvardiečių vado admirolo A. Kolčako siekius atkurti Rusijos imperiją. 1919 m. rudenį bermontininkai užėmė ir Papilę. Valsčiaus pareigūnai nespėjo paslėpti valsčiaus dokumentų, bet kasoje buvusius pinigų paslėpė. Kovai prieš bermontininkus buvo telkiami partizanų būriai, ku-

¹²Sireika J. Lietuvos savivaldybės ir savivaldybininkai, *Šiauliai*, 1988, p. 34.

¹³Papilės valsčiaus savivaldybės įsikūrimo istorija, LCVA, f. 379, ap. 2, b. 1556, l. 24.

¹⁴*Ten pat.*

¹⁵*Ten pat.*

¹⁶Šiaulių apskrities savivaldybės kūrimosi istorija, LCVA, f. 379, ap. 2, b. 1773, l. 4.

rie vėliau buvo perorganizuoti į šaulių būrius. Papilės valsčiaus viršaitis A. Gedaminas, valdybos nariai P. Čeponis ir Pranas Jauga, sekretorius S. Arbačiauskas dalyvavo šioje veikloje, todėl buvo priversti slapstyti. Per Telšių karo komendantą P. Plechavičių jie susisiekė su Lietuvos krašto apsaugos ministerija ir, vykdydami jos nurodymą, prieš bermontininkus suorganizavo antpuolį. Lapkričio 19 d. Papilėje buvo nukauti 3 bermontininkai. Be to, vienoje vietoje partizanai išardė geležinkelio bėgius, kad sutrukdytų bermontininkams naudotis geležinkeliu¹⁷.

Po to, kai Lietuvos kariuomenė ir partizanai 1919 m. lapkričio pabaigoje bermontininkus sumušė prie Radviliškio ir Šiaulių, okupantai pradėjo kraustyti iš Lietuvos. Papilę jie paliko 1920 m. sausio 17 d.

Išvijus bermontininkus, Papilės valsčiuje klostėsi sąlygos normaliam gyvenimui. Pagaliau buvo užmegzti tvirti ryšiai su šalies ir apskrities valdžia.

1919 m. keitėsi Papilės valsčiaus administracinė priklausomybė ir ribos (karo metu Papilės valsčius priklausė Akmėnės apskrčiai, kurią įkūrė vokiečių okupacinė valdžia). Papilėniškiai norėjo, kad jų valsčius priklausytų Šiaulių apskrčiai, su kuria buvo susijęs istoriškai. Kai 1919 m. kovo 28–29 d. Šiauliuose vyko buvusią Šiaulių apskrities valsčių, tuo metu priklaususių Šiaulių, Akmėnės ir Kuršėnų apskritims, atstovų suvažiavimas, jame dalyvavo ir Papilės valsčiaus įgaliotiniai. Buvo nutarta susivienyti senose apskrities ribose¹⁸. Tačiau Lietuvos vyriausybė, panaikindama Akmenės apskritį, Papilės valsčių norėjo prijungti prie Mažeikių, o ne prie Šiaulių apskrities¹⁹. Papilėniškiai nenusileido: tų pačių metų rugpjūčio 3 d. valsčiaus įgaliotiniai slapta balsavimu priėmė sprendimą prisijungti prie Šiaulių apskrities. Už prisijungimą prie Šiaulių apskrities balsavo 49 įgaliotiniai, o už prisijungimą prie Mažeikių apskrities – 6 įgaliotiniai²⁰. Lietuvos vyriausybė neskubėjo patenkinti papilėniškių prašymo. Todėl 1919 m. rugsėjo 11 d. Šiaulių apskrities valdybos pirmininkas Kazimieras Venclauskis kreipėsi į Vidaus reikalų ministeriją, prašydamas paskubinti Papilės valsčiaus prisijungimą prie Šiaulių apskrities, nes, anot valdybos pirmininko, trukdomi apskrities ir valsčiaus sutvarkymo reikalai²¹. Dar už trijų dienų papilėniškiai, netekę kantrybės dėl šio reikalo vilkinimo, valsčiaus tarybos posėdyje nutarė pasiūsti į Kauną valsčiaus sekretorių S. Arbačauską su įgaliotimu: „*Papilės valsčiaus piliečiai per savo įgaliotinį reikalauja, kad kuo greičiausiai būtų patvirtintas mūsų apsisprendimo noras, kurį esame atlikę slapta balsavimu...*“²² (turimas omenyje 1919 m. rugpjūčio 3 d. valsčiaus įgaliotinių apsisprendimas – J. S.).

Tvirta papilėniškių pozicija lėmė sėkmę: 1919 m. spalio 20 d. Lietuvos Respublikos Vidaus reikalų ministerijos Savivaldybių departamento direktorius informavo Papilės valsčiaus savivaldybę, kad valsčius atskirtas nuo Mažeikių apskrities ir prijungtas prie Šiaulių apskrities²³.

¹⁷ Lietuvos šaulių sąjungos istorija, Vilnius, 1992, p. 28; Papilės valsčiaus savivaldybės įsikūrimo istorija, LCVA, f. 379, ap. 2, b. 1556, l. 24.

¹⁸ 1919 m. kovo 28–29 d. įvykusio Šiaulių apskrities valsčių atstovų suvažiavimo nutarimai, LCVA, f. 862, ap. 1, b. 7, l. 28.

¹⁹ Papilės valsčiaus tarybos 1919 m. rugpjūčio 14 d. įgaliotimas valsčiaus sekretoriui S. Arbačiauskui, LCVA, f. 379, ap. 2, b. 93, l. 58.

²⁰ Papilės valsčiaus įgaliotinių susirinkimo nutarimas, LCVA, f. 379, ap. 2, b. 93, l. 6.

²¹ Šiaulių apskrities valdybos pirmininko K. Venclauskio raštas Lietuvos Respublikos Vidaus reikalų ministerijai, LCVA, f. 379, ap. 2, b. 93, l. 6.

²² Papilės valsčiaus tarybos 1919 m. rugsėjo 14 d. įgaliotimas valsčiaus sekretoriui S. Arbačiauskui, LCVA, f. 379, ap. 2, b. 93, l. 58.

²³ Informacija Papilės valsčiaus komitetui, LCVA, f. 379, ap. 2, b. 93, l. 55.

Atrodo, kad, atkūrus Papilės valsčiaus administracinę priklausomybę nuo Šiaulių, valsčiaus ribos, lyginant su buvusiomis prieš Pirmąjį pasaulinį karą, pasikeitė nedaug. Didieji kaimai (Avižlių, Biliūniškių, Draginių, Žilių, Rimšių, Ūžpelkių), dvarai (Vegėrių, Gerýbiškio, Eglesių, Būrbiškių, Klaišių, Šiaudinės) liko to paties valsčiaus teritorijoje²⁴.

Pirmaisiais nepriklausomos Lietuvos gyvavimo metais vidaus reikalų ministras buvo paskelbęs keletą aplinkraščių dėl savivaldybių²⁵, kurių dėl įvairių priežasčių dauguma savivaldybių neįvykdė.

1919 m. spalio 10 d. buvo priimtas Savivaldybių įstatymas²⁶, kuris šalies savivaldybėms padėjo tvirtą teisinį pamatą. Įstatymas nustatė Lietuvos savivaldos struktūrą, savivaldos formas, valsčių, apskričių ir miestų tarybų rinkimų principus, valdybų formavimo tvarką. Valsčių tarybos turėjo būti renkamos naudojant mažoritarinę balsų skaičiavimo sistemą ir balsuojant kamuoliukais (balto – „už“, juodu – „prieš“), kad kaimo žmonės, ypač neraštingieji, lengviau susigaudytų. Į valsčiaus tarybą reikėjo rinkti po vieną atstovą nuo 300 gyventojų. Rinkimuose galėjo dalyvauti visi Lietuvos piliečiai, turintys ne mažiau kaip 21 metus amžiaus ir išgyvenę savivaldybės teritorijoje bent pusę metų iki rinkimų dienos.

Pirmieji Papilės valsčiaus tarybos rinkimai, organizuoti pagal Savivaldybių įstatymą, įvyko 1920 m. vasario 13 d. Buvo išrinkta 28 narių valsčiaus taryba. Tarybos pirmininku tapo Martynas Jackus (31 metų amžiaus), viršaičiu – Juozas Šiuša (30 metų amžiaus), valdybos nariais – A. Gedaminas ir Povilas Čeponis. 26 tarybos nariai buvo lietuviai, 2 – latviai²⁷. Po metų, 1921 m. sausio 3 d., valsčiaus viršaitis J. Šiuša atsistatydino, naujuoju viršaičiu taryba išrinko Joną Joniškį²⁸.

1920 m. vasario 13 d. valsčiaus tarybos rinkimais pasibaigė Papilės valsčiaus savivaldybės formavimasis, reikšmingas jos istorijos etapas, kuriam būdinga labai greitai besikeičianti politinė padėtis ir aktyvi papilėniškių veikla kuriant savo valsčiaus valdžią bei Lietuvos valstybę.

Papilės valsčius gyventojų skaičiaus atžvilgiu priklausė prie didesnių valsčių Šiaulių apskrityje. Pagal 1923 m. pirmojo visuotinio gyventojų surašymo duomenis Papilės valsčiuje buvo 1 674 kiemai (ūkiai), gyveno 9 866 gyventojai²⁹. Didžiausiame apskrityje Joniškio valsčiuje buvo 15 639 gyventojai, o mažiausiame – Gasčiūnų valsčiuje – tik 2 089 gyventojai³⁰. Papilės valsčiui priklausė Papilės miestelis (1 432 gyventojai), Šiaudinės bažnytkaimis (154 gyventojai), 79 kaimai, 16 dvarų³¹.

XX a. trečiojo dešimtmečio pradžia valsčiaus gyventojams buvo sunki, bet taika ir politinis stabilumas leido pamažu tvarkytis. Remiantis Savivaldybių įstatymu gyventojai buvo apdėti mokesčiais valsčiaus naudai, atsirado nors ir nedidelės, bet nuolatinės pajamos, ku-

²⁴ *Алфавитный список населенных мест Ковенской губернии, Ковна, 1903, с. 361–456; Lietuvos apgyventos vietos. Pirmojo visuotinio gyventojų surašymo duomenys, Kaunas, 1925, p. 311–313.*

²⁵ Dėlei savivaldybių Lietuvoje, *Pirmųjų Lietuvos nepriklausomybės metų dokumentai*, Vilnius, 1989, p. 16; Valsčių ir apskričių savivaldybių įstaigoms, *Laikinosios vyriausybės žinios*, 1919, sausio 11.

²⁶ Savivaldybių įstatymas, *Laikinosios vyriausybės žinios*, 1919, spalio 28.

²⁷ Papilės valsčiaus savivaldybės įsikūrimo istorija, LCVA, f. 379, ap. 2, b. 1556, l. 24; Šiaulių apskrities valsčių tarybų narių sąrašas pagal tautybes, LCVA, f. 379, ap. 2, b. 293, l. 13.

²⁸ *Ten pat.*

²⁹ Lietuvos apgyventos vietos. Pirmojo visuotinio surašymo duomenys, p. 313.

³⁰ *Ten pat.*, p. 294, 313.

³¹ Lietuvos apgyventos vietos. Pirmojo visuotinio gyventojų surašymo duomenys, p. 312, 313; Savivaldybė, *Sietynas*, 1920, spalio 15.

rias valsčiaus valdžia galėjo panaudoti būtiniausiems finansiniams poreikiams tenkinti. 1920 m. valsčiaus sąmata buvo 61 630 auksinų, 1921 m. – 85 287 auksinai³². Šiek tiek lėšų valsčiui skyrė apskrities valdyba.

Valsčiaus savivaldybė Savivaldybių įstatymo suteiktos kompetencijos ribose rūpinosi švietimu, sveikatos ir viešosios tvarkos apsauga, vargšų globa, kelių tvarkymu, valstybės pavestų valsčiui prievolių atlikimu ir kitais reikalais. 1920 m. pirmiausia buvo suremontuoti Papilės ir Biliūniškių pradžios mokyklų pastatai, kad vaikai turėtų kur mokytis. Karo metais niekas neprižiūrėjo kelių, todėl daugelis kelių, ypač dėl blogos tiltų būklės, tapo nepravažiuojami. Tai apsunkino ryšius, trukdė ūkio atkūrimą. Dėl to dalis valsčiaus lėšų buvo nukreipta kelių remontui, naujų tiltų statybai ir senųjų sutvarkymui. 1920 m. valsčiaus savivaldybė nespėjo įvykdyti apskrities valdybos nustatytų kelių tvarkymo darbų, todėl buvo gana griežtai nubausta – turėjo sumokėti 10 tūkst. auksinų baudą³³. 1921 m. buvo įsteigta Papilės ligoninė. Ligonių gydyti atvyko gydytojas iš Kauno – Kann³⁴. Gyventojai juo buvo nepatenkinti, kad brangiai ima už teikiamas paslaugas. Nors ligoninė nebuvo pavaldi valsčiui, bet savivaldybė prisidėjo prie jos išlaikymo, 1922 m. jai skyrė 8 838 auksinus³⁵.

Nemažai pastangų prireikė viešajai tvarkai įvesti. Ypač didelį rūpestį kėlė degtindariai ir degtinės perpardavinėtojai, vadinami *šmugelnikais*. Savivaldybėje ne kartą buvo svarstyti kovos su *šmugelnikais* reikalai, nusižengę gyventojai buvo perspėti, teko imtis ir griežtesnių priemonių. 1919 m. Papilės valsčiaus komitetas nubaudė degtindarius – K. Matą iš Krioklių kaimo ir A. Barvydą bei Milešką iš Bajoriškių kaimo 200 auksinų bauda ir konfiskavo degtinės vavimo įrangą. Kadangi baustieji ūkininkai savo „verslo“ neatsisakė, valsčiaus valdyba paskyrė jiems naujas, „žymiai didesnes baudas“³⁶. *Šmugelnikas* P. Vizgirda, kuris pasipriešino valsčiaus valdžiai, Papilės teismo sprendimu buvo pasodintas į Šiaulių kalėjimą, o kitam itin atkakliam degtindariui, gyvenusiam vargingai, paskirta net 10 tūkst. auksinų bauda³⁷.

Kad būtų galima bent kiek pagelbėti vargšams, buvo organizuojamos grūdų pyliavos ir renkamos aukos. Savivaldybė neturtinguosius rėmė ir finansiškai. 1926–1927 m. finansinės paramos iš valsčiaus savivaldybės gavo 8 invalidai ir vargšai. Tam reikalui savivaldybė išleido 278 Lt³⁸.

Lietuvos Respublikos gyvavimo pradžioje, kol nebuvo pakankamai transporto priemonių, krovinius, o kartais ir žmones pervežti privalėjo valstiečiai – valstybė buvo uždėjusi jiems sunkią pastočių prievolę. Valstiečiams savo transportu tekdavo ilgai laukti krovinio prie valsčiaus savivaldybės pastato, paskui jį gabenti į geležinkelio stotį arba į apskrities centrą. Pastočių prievolė ūkininkus labai vargino, kėlė nuolatinį jų nepasitenkinimą. Lietuvos vyriausybei leidus ir gyventojams pageidaujant, 1923 m. valsčiaus taryba nutarė vietoj pastočių prievolės atlikimo įvesti mokesį (po 50 ct nuo hektaro turimos žemės)³⁹, kad būtų galima reikalingą transportą pasamdyti.

³² Papilės valsčiaus įsikūrimo istorija, LCVA, f. 379, ap. 2, b. 1556, l. 24.

³³ Savivaldybė, *Sietynas*, 1920, lapkr. 1.

³⁴ Savivaldybė, *Sietynas*, 1921, rugs. 1.

³⁵ Šiaulių apskrities valdybos žinios, *Sietynas*, 1921, rugs. 1.

³⁶ Papilės valsčiaus milicijos dešimtininko raštas Šiaulių apskrities valdybai, LCVA, f. 862, ap. 1, b. 43, l. 12–13.

³⁷ J. Anužio prašymas Šiaulių apskrities valdybai, LCVA, f. 862, ap. 1, b. 43, l. 182.

³⁸ Papilės valsčiaus savivaldybės informacija apie socialinę paramą, švietimą ir sveikatos apsaugą, LCVA, f. 379, ap. 2, b. 1556, l. 178.

³⁹ Papilės valsčiaus įsikūrimo istorija, LCVA, f. 379, ap. 2, b. 1556, l. 25.

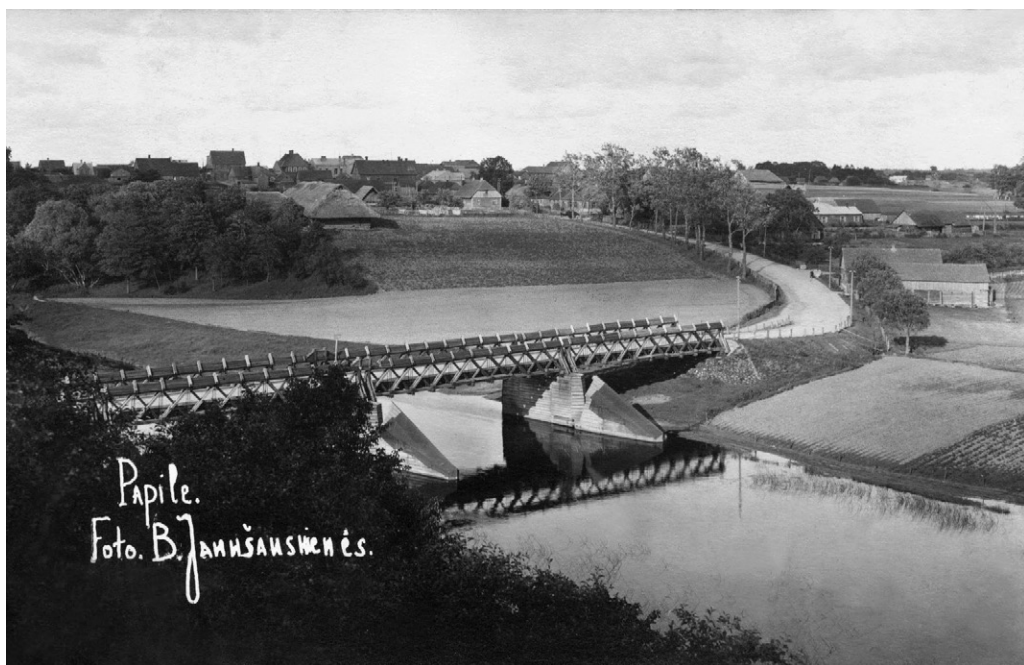

Stiprėjant krašto ūkiui, didėjo ir valsčiaus biudžetas. Nuo 1922 m., kai buvo įvestas litas, valsčiaus finansų padėtis žymiai pagerėjo, bet neilgam – tik keleriems metams. Mat 1924 m. spalio mėnesį Lietuvos Respublikos Seimas, kuriame tuo metu dominavo dešinėsios politinės partijos, priėmė Valstybinį žemės mokesčio įstatymą⁴⁰, kuriuo vadovaujantis valsčių savivaldybėms atitenkanti Valstybinio žemės mokesčio pajamų dalis sumažėjo nuo 20 proc. iki 10 proc. Dėl to valsčių savivaldybės neįstengė patenkinti kasmet didėjančių finansinių poreikių ir buvo priverstos prašyti pašalpų iš vyriausybės arba skolintis bankuose. Antai 1928 m. Papilės valsčiaus biudžeto šamata buvo 554 Lt mažesnė negu 1923 m., nors valsčiaus gyventojų skaičius per tą laikotarpį padidėjo iki 10 112⁴¹. 1928 m. biudžete būtiniesiems darbams finansuoti pristigta net 14 595 Lt ir nutarta kreiptis į vyriausybę pagalbos⁴².

Nuo 1920 m. pradžios, kai baigė formuotis valsčiaus savivaldybė, valsčiuje buvo nemažai reikšmingų visuomeninio, politinio ir kultūrinio gyvenimo įvykių. Pavasarį papilėniškiai aktyviai dalyvavo Steigiamojo Seimo rinkimuose. Prieš rinkimus buvo surengti kandidatų į Steigiamąjį Seimą – Kipro Bielinio ir Julijono Švambario – susitikimai su rinkėjais. Dauguma Papilės valsčiaus rinkėjų balsavo už socialdemokratų sąrašą Nr. 4, kuriame buvo įrašyta ir K. Bielinio pavardė, ir Valstiečių sąjungos sąrašą Nr. 1, kuriame įrašyta J. Švambario pavardė⁴³. Tais pačiais metais per savo atstovą K. Bielinį Steigiamajam Seimui papilėniškiai nusiuntė protestą dėl įstatymo, draudžiančio ūkininkams ganyti gyvulius miške, kuriame eglutės dar neužaugusios iki 1,5 sieksnio⁴⁴. Tai bu-

Papilė nuo piliakalnio pusės. Apie 1930 m. B. Janušauskienės nuotr. Iš A. Jankausko albumo

⁴⁰ Apie šį įstatymą žr. Sireika J. *Lietuvos savivaldybės ir savivaldybininkai*, p. 84.

⁴¹ Apskaičiuota autoriaus, remiantis Papilės valsčiaus įsikūrimo istorijoje esančiais duomenimis.

⁴² Papilės valsčiaus savivaldybės įsikūrimo istorija, LCVA, f. 379, ap. 2, b. 1556, l. 24.

⁴³ Priešrenkamoji agitacija, *Sietynas*, 1920, kovo 31.

⁴⁴ Savivaldybė, *Sietynas*, 1920, rugs. 15.



vo ne pirmas toks drąsus papilėniškių politinis veiksmas. 1919 m. rudenį Papilės valsčiaus atstovai netgi buvo pareikalavę iš Lietuvos valdžios kuo greičiau priimti savivaldybių įstatymą ir demokratiškai sudaryti Steigiamąjį Seimą⁴⁵.

1921 m. birželio mėnesį įvyko antrieji valsčiaus tarybos rinkimai, surengti pagal 1921 m. kovo 11 d. priimtą labai demokratišką Savivaldybių rinkimų įstatymą⁴⁶. Rinkimams į Papilės valsčiaus tarybą buvo sudaryta net 13 kandidatų sąrašų. Nė vienas iš tų sąrašų neatstovavo kokiai nors tuo metu Lietuvoje veikusiai partijai, nors, papilėniškio A. Gedamino nuomone, dvyliktojo sąrašo kandidatus buvo galima priskirti prie artimų socialdemokratams, o devintojo – prie artimų krikščionims demokratams⁴⁷.

Išrinkus valsčiaus tarybą, sudaryta valsčiaus valdyba. Valsčiaus viršaičiu išrinktas Jonas Joniškis, kuris viršaičio pareigas jau buvo ėjęs ir iki tol, vietoj atsistatydinusio Juozo Šiušos⁴⁸.

Trečiajame dešimtmetyje Lietuvos visuomenė sparčiai diferencijavosi pagal politines pažiūras, kūrėsi politinės partijos, visuomeninės organizacijos. Partijų ir visuomeninių organizacijų grupių atsirado ir Papilėje. 1924 m. Papilės valsčiaus tarybos rinkimams buvo įregistruoti atskirų partijų ir visuomeninių organizacijų sąrašai: Valstiečių liaudininkų, Lietuvos socialdemokratų partijos, Papilės miestelio žydų ir kt.⁴⁹ Valsčiaus savivaldybės taryba demokratiškai buvo renkama paskutinį kartą, nes kiti savivaldybių rinkimai įvyko jau pasibaigus seimų demokratijos laikotarpiui, autoritarizmo sąly-

Pagrindinė Papilės gatvė (nuo Kuršėnų pusės). Apie 1935 m. J. Sinkevičiaus nuotr. Iš A. Jankausko albumo

⁴⁵ Papilės valsčiaus tarybos posėdžio, įvykusio 1919 m. rugsėjo 14 d., įgaliojimas valsčiaus sekretoriui S. Arbačauskui, LCVA, f. 379, ap. 2, b. 93, l. 2.

⁴⁶ Savivaldybių rinkimų įstatymas, *Vyriausybės žinios*, 1921, bal. 4.

⁴⁷ Iš savivaldybių rinkimų, *Sietynas*, 1921, rugs. 15.

⁴⁸ Papilės valsčiaus savivaldybės įsikūrimo istorija, LCVA, f. 379, ap. 2, b. 1556, l. 24.

⁴⁹ 1924 m. Šiaulių apskrities miestų ir valsčių rinkimų žinios, LCVA, f. 379, ap. 2, b. 968, l. 15.

gomis. 1924 m. Papilės valsčiaus tarybos rinkimuose rinkėjai buvo aktyvūs – dalyvavo 68 proc. visų turinčių rinkimų teises valsčiaus gyventojų⁵⁰. 1924 m. spalio 11 d. naujoji valsčiaus taryba pirmininku išrinko Juozą Butką iš Auksučių kaimo ir 3 kandidatus (A. Gedaminą, Aleksą Kazlauskį, Silvą Kuodį) valsčiaus viršaičio pareigoms užimti⁵¹. Taryba neberinko viršaičio, nes prieš tai II Seimas buvo priėmęs Savivaldybės įstatymo pataisas⁵², pagal kurias valsčių tarybos privalėjo tikrai parinkti ir apskričių viršininkams pateikti po tris kandidatūras valsčiaus viršaičio pareigoms užimti. Apskričių viršininkai vieną iš pasiūlytų kandidatų patvirtindavo viršaičiu. Ši procedūra buvo ne visai demokratiška, bet įgalino iš dalies suderinti valstybės valdžios, kuriai atstovavo apskričių viršininkai, ir savivaldybių interesus.

Šiaulių apskrities viršininkas Mečys Jurgelys, susipažinęs su valsčiaus atsiųstais dokumentais ir „sulig surinktomis apie juos žiniomis iš šalies“⁵³ (turima omenyje valstybės saugumo informacija – J. S.), 1924 m. lapkričio 8 d. Papilės valsčiaus viršaičiu paskyrė Albertą Gedaminą. Apskrities viršininko pasirinkimas vertintinas teigiamai, nes šis papilėniškis, nors ir nebuvo baigęs jokių mokslų, bet mokėjo skaityti ir rašyti, nuo 1919 m. nuolatos buvo valsčiaus visuomeninio ir kultūrinio gyvenimo sukuryje, pasižymėjo politine nuovoka, patriotizmu, energija, turėjo nuopelną kaip aktyvus kovotojas už Lietuvos valstybę ir laisvę.

1928 m. Lietuva šventė pirmojo nepriklausomybės dešimtmečio jubiliejų. Ta proga į iškilmingą posėdį susirinko 1924 m. išrinktos valsčiaus tarybos ir valdybos nariai. Tarybos pirmininkas J. Šiuša padarė pakilų pranešimą⁵⁴, kuriame apžvelgė nueitą kelią, džiaugėsi technine pažanga ir gyvenimo pagerėjimu. Tarybos pirmininkas vaizdžiai parodė, kaip pasikeitė kaimo gyvenimas:

„... prieš dešimtį metų, ar kur matėte ant stogo nors vieną radijo anteną bestypant? Dabar gi automobilis nebenaujiena ir traktorius kada dirvoje mauroja nesistebim, motoro puškuojimas mus taipgi nebaido. Patį pasipuošimą jaunuomenės nebesulyginsi įvairumu ir brangumu, kuomet paprastą darbininką negalima atskirti nuo dvarininko“⁵⁵.

Nupiešdamas tokį idilišką vaizdą, J. Šiuša, žinoma, gerokai perdėjo permainų, kurios įvyko Lietuvos kaime, mastą ir pobūdį, nors pačią pažangos tendenciją jis atspindėjo teisingai.

Tarybos pirmininkui pasiūlius, Papilės valsčiaus taryba pasiuntė sveikinimus Lietuvos vyriausybei, Prezidentui ir kariuomenei. Prezidentui Antanui Smetonai buvo pasiūstas tokio turinio sveikinimas:

„Džiūgaudami, kad mūsų laivelis, plaukdamas per dešimtmetį siaučiančias audras, jų draskomas, nesudužo, sveikiname Tave, Tautos vade, linkėdami budriai laikyti vairą, kad be pavoju nuplauktume, kur mūsų širdys traukia, ir kitas dešimtmečio sukaktuves jau švęstume Vilniuje“⁵⁶.

⁵⁰ Ten pat.

⁵¹ Ten pat, l. 46.

⁵² Savivaldybių įstatymo pakeitimas, *Vyriausybės žinios*, 1924, rugpj. 20.

⁵³ Šiaulių apskrities viršininko 1924 m. lapkričio 8 d. nutarimas, *Šiaulių „Aušros“ muziejus* (toliau – ŠAM), Istorijos skyrius, I-R 3844.

⁵⁴ J. Šiušos pranešimas „Gerbiameji tarybos nariai“, ŠAM, Istorijos skyrius, I-K 3844.

⁵⁵ Ten pat.

⁵⁶ Papilės valsčiaus tarybos sveikinimas Lietuvos vyriausybei, Prezidentui ir kariuomenei, ŠAM, Istorijos skyrius, I-K 3844.



Tautininkams užėmus valdžios *Tautos šventė Papilėje. 1931 m. rugsėjo 8 d.*
krėslus, iškilo grėsmė demokratijai. *J. Sinkevičiaus nuotr. ŠAM*

1927 m. eiliniai valsčių savivaldybių rinkimai neįvyko, nes naujoji Lietuvos valdžia tiems rinkimams nebuvo pasirengusi, pirmiausia norėjo savivaldybes reformuoti, pritaikyti prie savo režimo.

Papilės valsčiaus taryba, išrinkta 1924 m., ir viršaitis A. Gedaminas dirbo daug ilgiau negu turėjo dirbti pagal Savivaldybių rinkimų įstatymą, kuris numatė 3 metų kadenciją. Naujos valsčių tarybos buvo išrinktos tik 1929 m. rudenį, po to, kai įsigaliojo naujas, nedemokratiškas vietos savivaldybių įstatymas⁵⁷. Šį kartą valsčiaus tarybą gyventojai rinko ne tiesiogiai, kaip anksčiau, bet seniūnijos sueigose apskrities viršininko nustatytu laiku ir viršininko kontroliuojami. Kadangi šis savivaldybių įstatymas įvedė įvairius cenzus (amžiaus, turto, išsilavinimo, pareigų⁵⁸), daugelis piliečių nebegalėjo dalyvauti valsčiaus tarybos rinkimuose ir nebeturėjo galimybių būti išrinktais į savivaldybės institucijas.

1929 m. Papilės valsčiaus viršaičiu buvo patvirtintas tautininkas Juozas Daunys, kilęs iš Būriškių kaimo, 33 metų ūkininkas, kuris į valsčiaus tarybą pirmą kartą buvo išrinktas 1921 m.⁵⁹ Valsčiaus vadovo pareigas J. Daunys ėjo iki 1940 m. pradžios, kai Lietuvoje įvyko paskutiniai valsčių savivaldybių rinkimai. Už tai, kad ilgą laiką dirbo valsčiaus viršaičiu ir buvo tautininkas, J. Daunys brangiai sumokėjo. 1941 m. birželio 24 d. prieš pasitraukdami iš Lietuvos bolševikai J. Daunį suėmė ir kartu su keliais kitais papilėniškiais uždarė į Papilės daboklę. Birželio 27 d. bolševikai sušaudė Šiaudinės girininką Stankaitį, valstiečius Antaną Rupšį ir Marcinkų⁶⁰. Tarp žudomų buvo ir J. Daunys. Nors ir sunkiai sužeistas į galvą, jis išliko gyvas, vėliau atsigavo ir buvo

⁵⁷ Vietos savivaldybės įstatymas, *Vyriausybės žinios*, 1929, spalio 7.

⁵⁸ *Ten pat.*

⁵⁹ Papilės valsčiaus tarybos narių sąrašas, *LCVA*, f. 862, ap. 1, b. 313, l. 67.

⁶⁰ Papilė, Kviklys B. *Mūsų Lietuva*, Vilnius, 1991, t. 4, p. 443.

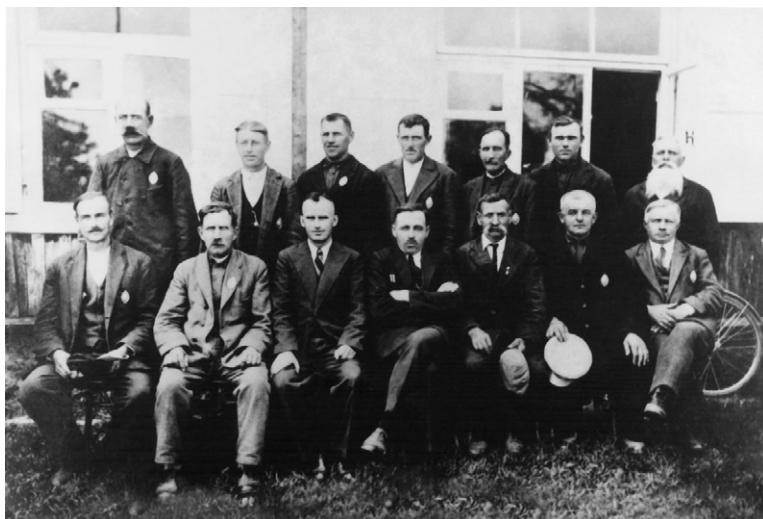

Papilės valsčiaus seniūnijos darbuotojai. 1933 m. liepos 27 d. Pirmoje eilėje trečias iš kairės sėdi sekretorius J. Kedys, ketvirtas – viršaitis Juozas Daunys, šeštas – Papilės miestelio seniūnas Jonas Anužis; antroje eilėje pirmas iš dešinės stovi Budavas, antras – Barvydžių seniūnas Leonas Šalavėjus. Iš Šiaulių „Aušros“ muziejaus fondų

nuvežtas į Mažeikių ligoninę, kur gavo reikalingą medicinos pagalbą⁶¹. Antrojo pasaulinio karo pabaigoje J. Daunys pasitraukė į Vakarus ir apsigyveno Kanadoje.

Paskutinysis Papilės valsčiaus viršaitis buvo Jonas Joniškis, kuris viršaičiu dirbo dar ir vėliau – vokiečių okupacijos metais. Po Antrojo pasaulinio karo, 1951 m., J. Joniškis buvo represuotas sovietų valdžios ir su šeima ištremtas į Rusiją, į tolimą Krasnojarsko kraštą. Į tėvynę J. Joniškis sugrįžo tik 1968 m.⁶²

Išvados

Vokietijos vyriausybei leidus pradėti konkrečius Lietuvos valstybės atkūrimo darbus, 1918 m. lapkričio 12 d. Lietuvos valdžia (Lietuvos Valstybės Taryba ir pirmoji Vyriausybė) priėmė atsišaukimą „Lietuvos piliečiai!“, kuriuo pakvietė žmones organizuotis, kurti vietos savivaldybes. Reaguodami į šį kreipimąsi ir apskritai į susidariusią politinę situaciją, Papilės miestelio bei apylinkių gyventojai netrukus sudarė valsčiaus komitetą, kuris tapo savivaldybės užuomazga. Nors Lietuvos valdžia rekomendavo kurti parapijų komitetus, papilėniškiai, paveikti Lietuvos socialdemokratų partijos agitatorių, suformavo valsčiaus komitetą.

Pirmajai lietuviškai valsčiaus valdžiai teko dirbti itin sudėtingomis sąlygomis. Jai trukdė iš pradžių okupantai vokiečiai, vėliau valsčiaus valdžios veiklą suparalyžiavo bolševikai, dar vėliau – bermontininkai.

1919 m. papilėniškiai dėjo daug pastangų, kad būtų patenkintas jų reikalavimas prisijungti prie Šiaulių apskrities, kuriai Papilė priklausė nuo senų laikų. Jų pastangos buvo vainikuotos sėkme.

⁶¹ *Lietuviai tautininkai bolševikų kankiniai*, red. A. Kerulis, J. Prunskis, M. Valiukėnas, Chicago, 1988, p. 37.

⁶² Informacija apie J. Joniškį gauta iš jo sūnaus Danulio Janušio, gyvenančio Šiauliuose.

1920 m. pradžioje, išrinkus pirmąją legitimistine valsčiaus tarybą, pasibaigė valsčiaus ir jo valdžios formavimosi periodas, kuriam būdinga ypač aktyvi papilėniškių veikla, nukreipta į nepriklausomybės siekio įgyvendinimą.

1920–1940 m. valsčiaus savivaldybė tvarkė įvairius ekonominio, socialinio ir kultūrinio gyvenimo reikalus, sprendė susidariusias problemas. Buvo pasiekta nemažai pažangos ne tik ūkio, socialinės gerovės ir kultūros srityse, bet ir kuriant demokratiją. Deja, demokratijos procesą sukomplikavo 1926 m. gruodžio 17 d. valstybės perversmas ir po jo vykdyta tautininkų valdžios politika. Dėl įvestų rinkėjų cenzų ketvirtajame dešimtmetyje valsčiaus tarybos rinkimuose nebegalėjo dalyvauti daugelis papilėniškių.

Nepriklausomybės laikotarpį 1940 m. vasarą nutraukė brutali bolševikų okupacija, kuri skaudžiai palietė ir Papilės valsčiaus gyventojus.

Papilės valsčiaus tarpukario politinė istorija panaši į daugelio kitų Lietuvos valsčių istoriją, nors kai kuriais atžvilgiais ji yra gal kiek ryškesnė ir reikšmingesnė, nes papilėniškiai buvo aktyvūs naujo gyvenimo kūrėjai.



*Viršaitis Jonas Joniškis.
M. Rubišteino nuotr.
Iš Šiaulių „Aušros“
muziejaus fondų*

Straipsnis spausdintas „Lietuvos valsčių“ serijos monografijoje „Papilė“, I dalis, Vilnius, *Versmė*, 2004, p. 266–278 (vyr. redaktorė ir sudarytoja *Vida Girininkienė*).

Straipsnio kalbos redaktorius *Albinas Masaitis*, korektorė *Rasa Kašėtienė*, anglų k. redaktorius, vertėjas *Aloyzas Pranas Knabikas*.

Straipsnio priedai skelbiami atskirai tam skirtuose šio leidinio skyriuose:

1. Straipsnio santraukos lietuvių ir anglų kalbomis (sk. Straipsnių santraukos, Summaries).
2. Žinios apie autorių (sk. Apie autorius).

Papilės istorija nuo XIII iki XVI amžiaus

Rita Regina Trimonienė

Šiaulių universitetas

Papilės miestelis, išsidėstęs vaizdingoje Ventos pakrantėje, savo istoriją pradeda atšiaurių karų su Livonijos ordinu metais. XIII a. šiaurinėje Lietuvoje buvo sukurta gynybinė linija, nukreipta prieš Livonijos ordiną. Tačiau, anot archeologo G. Zabielos, jos formavimas greičiausiai liko neužbaigtas, pilių grandinė susidarė gana stichiškai¹. Papilės gyvenvietė kartu su pilimi (dar ir dabar stūkso du piliakalniai) buvo vienas iš labiausiai į šiaurę nutolusių Lietuvos–Žemaitijos gynybos linijos centrų.

Po Žemaitijos krikšto XV a. Papilės gyvenvietė priklausė Luokės parapinei bažnyčiai, o vėliau atiduota Žemaičių vyskupo stalui. Tai skurdžiausiai šaltinių nušviestas Papilės istorijos etapas. XVI a. pabaigoje ji jau minima kaip miestelis.

Šaltiniai. Šaltiniai apie seniausią Papilės istorijos laikotarpį yra gana fragmentiški ir skurdūs. Tai nestebina, nes XIII–XVI a. Papilė nebuvo svarbi gynybinė pilis ar reikšmingas administracinis centras. Seniausi rašytiniai šaltiniai – tai 1253 ir 1291 m. Kuršo vyskupo Henriko ir Livonijos ordino magistro sutartys dėl Ceklio žemės bei Klaipėdos komtūro Gotfrido raštas Kuršo vyskupui, kuriuose minima *Pylene, Pilene*. Minėti 1253.IV.05, 1253.VII.20 ir 1291.I.06 d. raštai, paskelbti Livonijos istorijos tyrinėtojų išleistame 15 tomų Livonijos, Estijos ir Kuršo dokumentų ir šaltinių rinkinio pirmajame tome, kurį 1853 m. parengė F. Bungė². Šiuose dokumentuose yra apibrėžiamos Ceklio ribos, išvardinamos šios šiaurinės Žemaitijos žemės vietovės. Jokie kiti šaltiniai taip išsamiai neapibūdina Ceklio žemės, todėl iki šių dienų XIX a. viduryje išleisti dokumentai yra pagrindinis šaltinis šios žemės ribų tyrimams. Tiesa, nemažai XIII a. dokumentuose paminėtų vietovių iki šiol mokslininkams sunkiai identifikuojamos.

XIV a. kovų su Livonijos ordinu laikotarpį nušviečia Livonijos ir Prūsijos kronikos. Didžiųjų magistrų kronikoje aprašytas Livonijos magistro Eberhardo 1339(1341) m. organizuotas žygis į Žemaitiją, kurio metu buvo apiplėštos Papilės (*Pupillen*) apylinkės³. Vestfalijos kunigo Hermano Vartbergės Livonijos kronika aprašė riterių žygius į Lietuvą ir Rusiją iki 1378 m.⁴ Ypač smulkiai Livonijos–Lietuvos kovos aprašomos nuo 1358 m., kai kronikos autorius pats atvyko į Livoniją. Joje minimas ir 1359 m. Livonijos magistro Gosvino iš Gerikės žygis į Šiaulių ir Papilės (*Popillen*) žemes.

XV a. Papilės istorijai nušviesti pasitarnauja P. Jatulio Romoje sudarytas ir išleistas Medininkų, arba Žemaičių, vyskupystės 1416–1609 m. dokumentų kodeksas⁵. P. Rabikausko surinkti Žemaičių vyskupystės dokumentai, apimantys XVII–XVIII a. laikotarpį⁶, taip pat papil-

Straipsnis „Vermės“ leidyklai įteiktas 2002 09 24, serijos „Lietuvos valsčiai“ Lietuvos lokalinių tyrimų mokslo darbų komisijos įvertintas 2004 07 12, pirmą kartą paskelbtas „Lietuvos valsčių“ serijos monografijoje „Papilė“ I, išleistoje 2004 09 10.

¹ Zabiela G. *Lietuvos medinės pilys*, Vilnius, 1995, p. 177.

² *Liv-, Esth- und Curländisches Urkundenbuch* (toliau – *LECU*), Reval, 1853 t. 1, nr. 249, 253, 539.

³ *Scriptores rerum Livonicarum* (toliau – *SRL*), Leipzig, 1853, t. 1, p. 864; *Scriptores rerum Prussicarum* (toliau – *SRPr*), Leipzig, 1874, t. 5, p. 118–119.

⁴ *SRPr*, t. 2, p. 80, 146; Latvis H., Vartbergė H. *Livonijos kronikos*, Vilnius, 1991, p. 185.

⁵ *Codex Mednicensis seu Samogitiae dioecesis. Pars I (1416–1609)*, collegit P. Jatulis, Roma, 1984.

⁶ *Relationes status dioecesium in Magno Ducatu Lituaniae. 1. Dioeceses Vilnenses et Samogitiae*, red. P. Rabikauskas, Fontes Historiae Lituaniae, Romae, 1971, vol. 1.

do Papilės parapiinės bažnyčios istoriją. XVI a. antrosios pusės Žemaičių žemės teismo aktų knygoje (toliau – ŽŽTAK), kurios saugomos Vilniaus universiteto bibliotekos Rankraščių skyriuje⁷, žinios apie Papilę gana skurdžios ir padrikos, tačiau jos suteikia informacijos apie Papilės administracinę priklausomybę, kaimus ir gyventojus. 1637 m. Papilės miestelio ir valsčiaus inventorių, saugomas Lietuvos nacionalinėje M. Mažvydo bibliotekos Rankraščių skyriuje⁸, nors ir nedaug, tačiau pateikia žinių apie ikivalakinę Papilę.

Papilė XIII a. Identifikavimo klausimas

Istoriografija. Problematika. Papilės rašytinės istorijos pradžia negausioje istoriografijoje paprastai siejama su 1253 m. balandžio 5 d. dokumentu⁹, kai Kuršo vyskupas Henrikas ir didžiojo magistro Livonijoje vietininkas Eberhardas Zeinas pasidalino Kuršo žemes, būtent – Ceklį, Duvzarę, Mėguvą, Pilsotą ir žemę, esančią tarp Skrundos ir Žiemgalos. Dokumente paminėta Ceklio vietovė *Pylene* daugelio enciklopedijų ir kai kurių autorių, rašiusių apie Papilę, buvo identifikuota kaip Papilė (Akmenės r.). B. Kviklys 1968 m. išleistame enciklopediniame leidinyje „Mūsų Lietuva“¹⁰ rašė, kad seniausia žinia apie Papilę siekia 1253 m. Tuo pat metu tyręs Papilės miestelio senąją istoriją Šiaulių „Aušros“ ir Telšių „Alkos“ muziejų mokslinis darbuotojas A. Nezabitauskas¹¹ jos pradžią siejo irgi su šiuo dokumentu. Tarpukaryje Kauno universitete studijavęs filologiją A. Nezabitauskas savo gyvenimą pašventė moksliniams praeities tyrimams. 1938 m. Spaudos fondas išleido jo monografiją „Basanavičius“. Nuo 1940 m. dirbo konservatoriumi Kultūros paminklų apsaugos įstaigoje, vėliau tapo jos viršininku. Po tremties pokario metais dirbo Šiaulių „Aušros“ ir Telšių muziejuose. Paskatintas prof. K. Jablonskio ir meno istoriko K. Čerbulėno, vertė senąsias vokiečių kronikas apie Žalgirio mūšį bei XIII–XIV a. gynybines Lietuvos pilis. Būtent šis tyrinėtojas iš lotynų kalbos išvertė minėtą 1253 m. dokumentą, iš senosios vokiečių kalbos Livonijos kronikų fragmentus apie Papilę. Tiesa, šie darbai niekada nebuvo publikuoti, šiandien jie saugomi Vilniaus universiteto Rankraščių skyriuje¹². K. Misius, A. Miškinis ir kt., rašę apie Papilę „Tarybų Lietuvos enciklopedijoje“¹³, taip pat nurodė, kad ši vietovė istoriniuose šaltiniuose paminėta 1253 m. Vėlesniame savo apžvalginiame straipsnyje apie Papilės istoriją A. Miškinis neteisingai teigė, kad pirmą kartą miestelio vardas buvo paminėtas H. Vartbergės kronikoje 1253 m. Tačiau, mokslininko manymu, Papilė, atrodo, priskiriama savojo vardo neturėjusiai žemei tarp Skrundos ir Žagarės¹⁴ (iš tikrųjų – tarp Skrundos ir Žiemgalos). Visgi minėtose publikacijose nebuvo giliau analizuojamas nei pats dokumentas, nei jame minėtos *Pylene* vietovės identifikavimo su dabartine Papile klausimas. Tad pastarosios problemos nagrinėjime istorikai iki šių dienų dar nėra padėję taško.

⁷ ŽŽTAK, VUBR, f. 7, b. 14594/20, 14597/23, 14614/40.

⁸ Žemaičių vyskupo stalo valdų 1637 ir 1662 m. stalo inventoriai, LNB RS, f. 93, s. v. 2019.

⁹ LECU, t. 1, nr. 249.

¹⁰ Kviklys B. *Mūsų Lietuva*, (2-oji (fotografuotinė) laida), Vilnius, 1992, p. 438.

¹¹ Nezabitauskas A. Papilė, *Vienybė*, 1965, kovo 26, nr. 20; Nezabitauskas A. Papilės piliakalnio padavimai, *Vienybė*, 1968, kovo 23.

¹² Informaciją apie A. Nezabitauską (1901–1968) ir jo darbus pateikė jo sesuo K. Galaunienė. A. Nezabitausko rankraščiai saugomi: VUBR, f. 104, b. 74, 219.

¹³ *Tarybų Lietuvos enciklopedija*, Vilnius, 1978, t. 3, p. 300.

¹⁴ Miškinis A. Papilė, *Mokslas ir gyvenimas*, 1991, nr. 11, p. 24.

Tad norint išsiaiškinti Papilės rašytinės istorijos pradžią, reikia panagrinėti XIII a. dokumentuose minimas Ceklio žemės ribas ir nustatyti, ar minima *Pylene* vietovė priklausė jai. Todėl mums ypač aktualūs mokslininkų darbai, kuriuose tyrinėjamas Lietuvos valstybės susidarymas, teritorinis administracinis Žemaitijos susiskirstymas.

XIX a. pabaigoje vokiečių istorikas A. Bielenšteinas, tirdamas latvių genties ir kalbos arealus¹⁵, Žemaitijoje išskyrė Ceklio žemę, priskirdamas jai rytuose žemes iki kairiojo aukštutinės ir vidurinės Ventos upės kranto. Jo manymu, 1253 ir 1291 m. Kuršo vyskupo dokumentuose minima *Duzone* vietovė sietina su Dūseikiais netoli Trýškių.

Tarpukario lenkų istorikas S. Zajączkowski, remdamasis gausiais ir moksliskai išanalizuotais faktais, 1925 m. išleido monografiją apie XIII a. Žemaitiją¹⁶. Remdamasis A. Bielenšteinu, jis pirmasis pabandė atsekti Žemaitijos žemių (valsčių) ribas. Į rytus nuo Duvzarės, Mėguvos ir Pilsoto valsčių iki pat Ventos upės esančias žemes S. Zajączkowski įvardino Ceklio žeme. Jos ribos pietuose ėjusios palei Ventos upės žiočių apibrėžtą liniją iki Rietavo, vakaruose Šventosios upė skyrė nuo Duvzarės žemės iki rytuose Ventos upės Lūšies intako (dab. Latvija). Tačiau mokslininkas plačiau neanalizavo šios žemės, nes, anot jo, daugiausiai čia gyveno žemaičiai. Papilė, esanti į rytus nuo Ventos, nebuvo priskirta Ceklio žemei. Jos vardą S. Zajączkowski aiškino kilusį nuo žemaičių *Popylė* – „prie pilies“, nesiedamas jo su 1253 m. dokumente minima vietovė *Pylene*¹⁷.

Kalbininkas A. Salys 1930 m. Kaune išleistoje monografijoje „Žemaičių tarmė“¹⁸ pratęsė ir papildė S. Zajączkowskio pradėtus Žemaičių žemės ribų tyrimus. Rytinę Ceklio žemės sieną jis nukėlė į dešinių Ventos upės krantą. Remdamasis 1253.IV.5 d. Kuršo vyskupo raštu, jis minimą vietovę *Duzone* identifikavo su Dusų kaimu, esančiu 2 km į šiaurę nuo Papilės, o ieškodamas atitiktoms *Pylenei*, jis iškėlė prielaidą, kad galbūt tai yra XVI a. dokumentuose minima Papilė (*Popiliany*)¹⁹.

Netrukus po A. Salio monografijos pasirodymo lenkų istorikas H. Łowmiańskis publikavo savo habilitacinį darbą apie Lietuvos valstybės susidarymą. Jis siekė parodyti, kaip klostėsi Lietuvos karinė-administracinė ir finansinė valdymo sistema, ištirti XIII a. lietuvių visuomenės socialines struktūras. Istorikui buvo žinomi ir jo pirmtakų S. Zajączkowskio ir A. Salio darbai. H. Łowmiańskis sutiko su pastarojo mokslininko hipoteze dėl Ceklio žemės ribų perkėlimo prie dešiniakrantės Ventos bei Dusų, tačiau suabejojo dėl Papilės lokalizacijos. Šios žemės šiaurės rytines ribas jis apibrėžė kairiuoju Ventos aukštupiu ir vidurupiu iki Minijos²⁰. Tuo tarpu Papilė, kaip ir Šiaulius bei Upytę, H. Łowmiańskis priskiria labiausiai į šiaurę XIII a. nutolusioms lietuvių apgyvendintoms vietoms. Tačiau pirmoji žinia apie Papilę prie Ventos upės, anot istoriko, pasirodė tik XIV a. viduryje. Tai Hermano Vartbergės informacija apie 1359 m. kryžiuočių žygį prieš lietuvius į Papilės žemę („*contra Letwinos in terram Popillen*“)²¹. XIV a. nykstant Ceklio žemei, vokiečiams nusiaubus Karšuvos žemę, susikūrė nauja

¹⁵Bielenstein A. *Die Grenzen des lettischen Volksstammes und der lettischen Sprache in der Gegenwart und im 13. Jahrhundert*, St. Petersburg, 1892, p. 234.

¹⁶Zajączkowski S. *Studja nad dziejami Żmudzi wieku XIII*, Lwów, 1925.

¹⁷*Ten pat*, p. 16, 24.

¹⁸Salys A. *Die žemaitischen Mundarten. Teil I. Geschichte des žemaitischen Sprachgebiets*, Kaunas, 1930.

¹⁹*Ten pat*, p. 9–12.

²⁰Łowmiański H. *Studja nad początkami społeczeństwa i państwa litewskiego*, Wilno, 1932, t. 2, p. 76.

²¹*Ten pat*, t. 1, p. 71.

Medininkų žemė. Ceklio teritorijoje jau XIII a. susidarė keletas smulkesnių teritorinių-administracinių vienetų – valsčių. Tai Gandingà, Žarėnai ir Medingėnai prie Minijos upės, Viešvėnai į pietus nuo Telšių, Bīržuvenai prie aukštutinės Virvėčios upės, Rietāvas prie aukštutinės Jūros upės, Grūstė prie Sedos į šiaurę nuo Telšių, Moivėnai į pietus nuo Bīržuvenų. Vėliau, XV–XVI a., susiformavo nauji centrai, tokie kaip Telšiai, Plāteliai ir Mažieji bei Didieji Dirvėnai²². Kaip tik pastarajam valsčiui ir priklausė Papilė.

Vokiečių istorikas W. Eckertas savo darbe apie Ceklio žemę, nustatydamas jos ribas, pastebėjo, kad žemės geografinis centras buvo Telšiai. Identifikuodamas vietovę *Duzone*, W. Eckertas teigė, kad A. Bielenšteino ir J. Spruogio versija apie Dūseikių dvarą, esantį 11 km nuo Trýškių prie kairiojo Virvėčios intako Pateklos, galimà. Tačiau jis griežtai nesutiko su A. Salio ir H. Łowmiańskio versija apie Dusų kaimo prie dabartinės Papilės identifikavimą su *Duzone*. Anot jo, visų pirma, taip Ceklio žemė nemotyvuotai išplečiama toli į rytus. Kuršo vyskupystė niekada šių teritorijų nesiekė. Be to, tiek Dusaĩ, tiek Papilė yra per daug nutolusios nuo žemės centro, visai atskiros nuo likusių Ceklio vietovių. Kita vertus, W. Eckertas pasiūlė ir savo versiją dėl vietovės *Duzone* identifikavimo. Remdamasis P. Tarasenos archeologiniu žemėlapiu, šią vietovę jis priskiria 4 km į vakarus nuo Telšių esantiems Džiūginėnams. Savo hipotezę jis parėmė tuo, kad čia tebestovi ir Džiūginėnų piliakalnis. Taigi *Duzone* galėjo būti kelyje tarp Nevarėnų ir Virvėčios bei tarp Alsėdžių ir Lėplaukės. Tai atitiktų dokumente išvardintų vietovių eiliškumą.

Aptardamas *Pylene* vietovės lokalizaciją, W. Eckertas vėl nesutiko su A. Salio versija dėl Papilės. Jo manymu, šios vietovės taip pat reikia ieškoti prie Telšių Taūsalo ežero. Pirmojo pasaulinio karo vokiečių generalinio štabo žemėlapyje čia pažymėta *Pilės* vietovė²³.

Taigi vieningos nuomonės dėl Ceklio žemės ribų nėra, ypač kai nagrinėjama šiaurietinė jos dalis. Būtent vietovių *Duzone* ir *Pylene* lokalizacija sukėlė daugiausiai diskusijų. Net ir A. Salys, „Lietuviškojoje enciklopedijoje“ nurodydamas, jog *Pylene* gali būti dabartinė Papilė, visgi suabejojo tuo ir padėjo klaustuką²⁴. Tik vietovės *Duzone* – Dusaĩ lokalizacija jam nekėlė abejonių.

Norint išsiaiškinti vietovės *Pylene* – Papilės lokalizaciją, tikslinga aptarti patį 1253 04 05 d. dokumentą, paskelbtą Livonijos, Estijos ir Kuršo dokumentų ir šaltinių rinkinio pirmajame tome 1853 m. Jo ištrauka šiame straipsnyje pateikiama originalo (lotynų) ir lietuvių kalbomis. Išvertė A. Nezabitauskas²⁵.

1253 07 20 d. dokumente jau buvo pasidalintos Ceklio, Duvzarės, Mėguvos, Pilsoto ir Pois seniūnijos žemės tarp Kuršo vyskupo Henriko ir Vokiečių ordino brolių. Būtent antroji dalis, kur Ceklio žemėje minima ir *Pylene*, atiteko Kuršo vyskupui, o pirmoji dalis, kur Ceklio žemėje minima *Duzone*, atiteko Ordino broliams²⁶. Trečiajame dokumente, sudarytame 1291 01 06 d., kai Kuršo vyskupas dalijosi su savo kapitula jam tekusią trečiąją dalį, *Pylene* atiteko vyskupui²⁷.

²² *Ten pat*, t. 2, p. 99.

²³ Eckert W. *Die kurische Landschaft Ceclis. Untersuchungen zur Geschichte des Kampfes um Südkurland zwischen dem DO und Litauen*, In: *Altpr. Forschungen*, 20, 1943, p. 50.

²⁴ *Lietuviškoji enciklopedija*, Kaunas, 1937, t. 5, p. 23–24.

²⁵ *VUBR*, f. 104, b. 219, p. 51–53. Vertimas pateikiamas su tokiais vietovardžių pavadinimais, kokius užrašė A. Nezabitauskas.

²⁶ *LECU*, t. 1, nr. 253, p. 334–335.

²⁷ *Ten pat*, nr. 540, p. 672–674.

Universis Christi fidelibus, ad quos praesens scriptum pervenerit, frater H(enricus), ordinis fratrum minorum, Dei gratia Curoniensis episcopus, salutem in filio Dei vivi. Noverit universitas vestra, quod nos terras incultas nondum divisas in Curonia dividendas cum dilectis in Christo, magistro et fratribus domus Theutonorum, videlicet Ceclis, Dovzare, Megowe, Pilsaten, et terram, quae est inter Scrunden et Semigalliam, in tres partes divisimus in hunc modum. Haec est prima pars de Ceclis: Garde, Embare, Pomenie, Zegere, Grumste, Newarie, Vitwizen, Duzone, Alyleyde, Leypiasseme, Pretzitwe, Eycayswe, Cartine, Sare, Garisda, Pregetwe. De Dovzare: Birstele, Patteycias, Peynis, Treove. De Megowe: Palange, Maycinele, Caukas, Dwiristis, Dupie. De Pilsaten: Mutone, Akutte. De terra inter Scrunden et Semigalliam: Weybene, Wanderen, Newaren, Labbar, cum omnibus pertinentiis eorundem. De castellatura Poys: terra Twartiniki. Haec est prima pars. Gandingen, Appule, Schoden, Sansugale, Vreswe, Pytwe, Nederige, Letzime, Retowe, Amelinge. De Dovzare: Empliten, Rutzove, Popissen, Warze, Virga. De Megowe: Nebarge, Lasdine, Aggemine. De Pilsaten: Calaten. De terra inter Scrunden et Semigalliam: Salden, Uliwa, Anzina, Celme cum omnibus pertinentiis eorum. De castellatura Poys: Negelite. Haec est secunda pars. Ilze, Appusse, Zesele, Maysedis, Lobe, Nateye, Calneseme, Birsine, Grese, Vese, Spermes, Dobe, Pylene, Nemtene, Zelecoten, Zelende, Seculmzeme, Nebrungis. De Dovzare: Loke, Pretzele, Damis. De Megowe: Matwa, Gonrene, cum omnibus pertinentiis eorum. /.../ De terra inter Scrunda et Semigalliam: Sacsile, Crewems, Meddenmes, cum omnibus pertinentiis eorundem. /.../ Haec est tertia pars. Insuper omnia stagna praedictarum terrarum et flumen, quod Minia dicitur, remanent indivisa. Danga vero, a Memela usque ad castellum Mutine manet indivisa, reliqui vero rivuli praedictarum terrarum sunt dominorum, per quorum terram decurrunt. Praetera sciendum, quod nos supradicta promisimus bona fide magistro et fratribus memoratis, quod usque ad festum Michaelis proximo instans unam

Visiems Kristaus tikintiesiems, pas kuriuos ateis šis raštas, mažųjų brolių (pranciškonų) ordino brolis Henrikas Dievo malone Kuršo vyskupas, siunčia sveikinimą gyvojo Dievo sūnaus vardu. Teikėtės jūs visi žinoti, kad mes šitai pasidalijame į tris dalis dar neapgyvendintas nepadalytas, bet reikalingas padalyti Kuršo žemes su mylimaisiais Kristuje, Teutonų namų (ordino) magistrui ir broliais, būtent Ceklį, Duvzarę, Mėguvą, Pilsotą ir žemę, kuri yra tarp Skrundos ir Žiemgalos. Štai pirmoji Ceklio dalis: Gardai, Imbarė, Paminijys, Gegrėnai, Grūstė, Nevarėnai, Vytvytė, Dusai, Alsėdžiai, Lieplaukė (Liepžemė), Eikasvė, Kartena, Žarėnai, Gargždai, Pregetvė. Duvzarės: Birstelė, Pateičias, Peinės, Trecnė. Mėguvos: Palanga, Maitynelė, Kaukas, Virkštininkai, Dupulčiai. Pilsoto: Mutenė, Akutė (Ekėčiai). Žemės tarp Skrundos ir Žiemgalos: Veibenė, Vanderė, Nevarėnai, Labaras su visais jų priklausiniais. Poiso pilies apylinkės: Tvirtikiniai. Tai yra pirmoji dalis. Gandinga, Apulė, Skuodas, Žasugala, Viešvėnai, Pietvė, Medingėnai, Lekemė, Rietavas, Amelinga. Duvzarės: Impiltis, Rukiava, Papisa, Varžė, Virga. Mėguvos: Nabargė, Lazdynė (Lazdininkai), Akmena (Kretingos upė). Pilsoto: Kalotė. Žemės tarp Skrundos ir Žiemgalos: Saldė, Uliva, Anzina, Celmė su jų priklausiniais. Poiso pilies apylinkės: Negelytė. Tai yra antroji dalis. Ilzė, Apušė, Gesalai, Mosėdis, Luoba, Notėnai, Kalnažemė, Biržinėnai, Griežė, Viešėlė, Spėrnė, Duobėnai, Pylėnė (Papilė), Remtė, Zelikotė, Galindėnai, Zekulžemė, Babrungas. Duvzarės: Luokė, Pretzelė, Damis. Mėguvos: Matwa, Gonrene su visais jų priklausiniais. /.../ Žemės tarp Skrundos ir Žiemgalos: Sacsile, Crewems, Medenmmes su visais jų priklausiniais. /.../ Tai yra trečia dalis. Lieka nepadalytos visos minėtųjų žemių pelkės ir upė, kuri vadinama Minija. O Dangė lieka nepadalyta nuo Nemuno ligi Mutinos pilies, likusieji gi minėtų žemių upeliai yra tų ponų, per kurių žemes jie teka. Be to, žinotina, kad mes gera valia pasižadėjome minėtiems magistrui ir broliams, jog ligi artimiausios Mykolo šventės mes pasirinksime vieno iš anksčiau nurodytų dalių, jei tik nebūsime

eligemus partium praedictarum, nisi legitimo impedimento fuerimus impediti; si autem nos contigerit transfretare vel alias legitime impediri, tunc vices nostras alicui discerto committimus, ut loco nostri unam partium eligat praedictarum, et quamcumque partem ille elegerit, ratum habebimus et literis roborabimus, vel idem, cui vices nostras super praedicta electione commiserimus, roborabit. Si vero in distinctionibus terminorum inter terras et terras, castellaturas et castellaturas, orta fuerit dissensio, per seniores et discretiores terrarum earundem, ubi sitae fuerint, terminentur, et si praedicti seniores de praedictis terris dubitaverint vel concordare non potuerint, terram, de qua lis est, fratres dividant in tres partes, de quibus nos unam, quam voluerimus, eligemus reliquae duae fratribus remanebunt. Infeodati vero in terra Ceclis, in cuius partem ceciderint, sub illius dominio remanebunt. /.../ Acta sunt haec in Gholdinghen, anno Domini MCCLIII, nonas Aprilis, praesentibus et mediantibus fratre Thoma, ordinis fratrum minorum, E. praeposito nostro, fratribus ordinis Theutonicorum, fratre Th. in Velyn, F. in Wenden, G. in Segewalde, H. in Goldhingen, B. in Memelenborgh et aliis quam pluribus. /.../

sutrukdyti kokios nors teisėtos kliūties, o jei atsitiktų taip, kad mums reikėtų išplaukti arba mes būtume kaip kitaip teisėtai sukliudyti, tuo atveju mes savo teisės pavesime kuriam nors kitam, kad jis mūsų vietoje išsirinktų kurią nors vieną minėtųjų dalių; ir kurią dalį jis be išsirinktų, mes tai priimsime ir raštais patvirtinsime, arba taip pat patvirtins tas, kuriam mes pavesime teisę padaryti minėtąjį pasirinkimą. O jei tarp žemių ir žemių, tarp pilių apylinkių ir pilių seniūnijų kiltų nuomonių skirtumas dėl sienų nustatymo, jos būtų nustatytos tų žemių vyresniųjų ir atstovų, kur jos yra, o jei minėtieji vyresnieji iš minėtųjų žemių abejotų arba negalėtų suderinti, tą žemę, dėl kurios eina ginčas, broliai padalys į tris dalis, iš kurių mes pasirinksim vieną, kurią norėsime, likusios dvi paliks broliams. O apgyvendintieji Ceklio žemėje pasiliks valdžioje to, į kurio pusę jie bus kritę. /.../ Šis dokumentas yra sudarytas 1253 Viešpaties metų balandžio mėnesio nonose Kuldingoje, dalyvaujant ir esant mažųjų brolių ordino broliui Tomui, mūsų prepozitui E., Teutonų ordino broliams, Felino broliui Th., Vendeno broliui F., Siguldos broliui G., Kuldingos broliui H., Klaipėdos broliui B. ir labai daug kitų*.

Kodėl minėtos žemės buvo dalinamos tarp Vokiečių ordino ir Kuršo vyskupo? Kam jos priklausė? S. Zajączkowski šį faktą aiškino teigimu, kad jau 1237 m. dokumentu buvo numatyta išplėsti Kuršo vyskupystę. Pagal popiežiaus legato Vilhelmo raštą, kuriame buvo įvardintos Rygos, Kuršo ir Žiemgalos diecezijų ribos, Kuršo vyskupystė turėjo apimti „*inter Memelam et praedictum fluvium Vende, usque ad Litoviam*“ („tarp Nemuno ir minėtos Ventos upės, iki Lietuvos“). Taigi sienos pietuose siekė Skuodą ir Mósėdį. 1253 m. pavasarį Ordino ir Mindaugo santykiai buvo geri. Pastarojo valdžia Žemaitijoje dar buvo silpna. Silpna buvo Žemaitijoje ir Mindaugo broleño Tautvilos valdžia. Tuo tarpu Ordinas, siekęs sujungti Kuršą su Prūsija, greičiausiai 1252 m. pabaigoje užkariavo Ceklį²⁸. H. Łowmiański taip pat manė, kad Ceklio žemė tuo metu buvo užkariauta ir pripažino Ordino viršenybę²⁹. E. Gudavičius nepritarė S. Zajączkowskio prielaidoms, jog XIII a. antrajame ketvirtyje Žemaičius valdė Vykintas, o po jo mirties esą čia išigalėjęs Tautvila. Mindaugas sau pasiliko tas žemes Žemaitijoje, kurios bent jau išoriškai pakluso jam ar buvo naujai pajungtos (Šiaulių žemė), o kitas atidavė Ordinui arba Lietuvos vyskupui užvaldyti³⁰.

* Dokumentų sudarymo data turėtų būti 1253 m. balandžio 5 d.

²⁸Zajączkowski S. *Studja nad dziejami Żmudzi wieku XIII*, p. 88–89.

²⁹Łowmiański H. *Studja nad początkami...*, t. 2, p. 57.

³⁰Gudavičius E. *Kryžiaus karai Pabaltijyje ir Lietuva XIII amžiuje*, Vilnius, 1989, p. 105–106.

Žiemgalos (1247–1251) ir Kuršo (1247–1263) vyskupu buvo pranciškonas Henrikas Liuksemburgietis. Anot V. Gidžiūno, nėra išlikę žinių, kaip vyskupas Henrikas valdė Žiemgalą, tačiau, tapęs Kuršo vyskupu, sumanė apkrikštyti žemaičius ir gerai sutvarkyti savo vyskupiją. Jis buvo vienas iš tų pranciškonų, kurie sutartinai veikė su Vokiečių ordinu. Beje, popiežius Inocentas IV, priimdamas Lietuvą šv. Petro nuosavybėn dar 1251 m. liepos 17 d., Kuršo vyskupą pranciškoną Henriką ir Ezelio vyskupą dominikoną Henriką paskyrė Lietuvos valdovo Mindaugo globėjais. Greičiausiai, kad abu jie dalyvavo ir Mindaugo karūnacijos iškilmėse³¹. Taigi 1253 m. balandžio mėn. Ceklio ir kitų žemių dalyboms tarp Kuršo vyskupo ir Ordino Lietuva turėjo bent jau oficialiai pritari.

Sudarytame pagal 1253 ir 1291 m. dokumentus žemėlapyje, kur buvo pasinaudota A. Salio, W. Eckerto ir kitų mokslininkų pasiūlyta vietovių lokalizacija, aiškiai matyti Ceklio žemės ribos. Dusai ir Papilė, jeigu šias vietas priskirtume Cekliui, tampa per daug atskirtos nuo visos žemės. Tuo tarpu Džiuginėnų piliakalnis ir Pilė (netoli Telšių) arba Dūseikiai (Telšių r.) yra šios žemės centre. A. Salio prielaidą dėl Papilės ir Dusų lokalizacijos iš dalies paneigia ir tas faktas, kad šias vietas skiria tik keli kilometrai, nors 1253 04 05 d. dokumente jos paminėtos skirtingose Ceklio žemės dalyse: *Duzone* priskirta pirmajai daliai, o *Pylene* – trečiajai. Tai verčia abejoti, ar Papilė ir Dusai šiuose dokumentuose buvo paminėti.

Be to, tiek kalbininkų, tiek archeologų tyrimai patvirtina prielaidą, kad Papilės ir Ceklio žemės gyventojų etninė sudėtis buvo kita. H. Łowmiański manymu, Ceklio žemė XIII a. galėjo būti ir Žemaičių, nors kai kurie faktai rodo, jog ji galėjo priklausyti Lietuvai. 1291 m. Livonijos žemės magistro Halto akte (Nr. 543) su Kuršo vyskupu skaitome, kad vyskupas gavo valdyti žemes iki Lietuvos, t. y. iki Skuodo („*ad Lethoviam ascendento et terram quae nuncupata est Scoden*“)³². Tai H. Łowmiański aiškina tuo, kad Ceklio žemės šiaurinė dalis buvo menkai apgyvendinta, kovų su Ordinumu metu galbūt neteko daug gyventojų, todėl galėjo būti kolonizuota. Kalbininkai A. Salys, Z. Zinkevičius Ceklio žemę priskiria kuršių gyvenamajai teritorijai. Archeologiniai šaltiniai rodo, kad IX–XII a. žemaičiai vis labiau spaudė kuršius ir asimiliavo Ceklio žemę³³.

Dalybų aktuose minima bevardė sritis Ceklio šiaurės rytų pasienyje „*tarp Skrundos ir Žiemgalos*“, kurią sudarė veik vieni miškai, skyrę Kuršą ir Žiemgalą. Archeologų duomenimis, žiemgalių ribą su kuršiais reikėtų vesti Virvyčios upe iki jos santakos su Venta, t. y. teritorija kairiajame Ventos krante iki Virvyčios turėtų priklausyti žiemgaliams. Archeologė I. Vaškevičiūtė Papilės piliakalnį priskiria pastarųjų kultūrai, nors jis dar netyrinėtas³⁴. J. Naudužo 1955 m. Papilės VI–XII a. senkapio žiemgališki radiniai³⁵ patvirtina šią nuomonę. Labai senus lietuvių–žiemgalių kontaktus, Z. Zinkevičiaus manymu, rodo gretiminės upių vardų formos, tokios kaip *Vegeřė* (deš. Ventos intakas netoli Papilės) // *Vedzere*³⁶.

³¹Gidžiūnas V. Vienuolijos Lietuvoje IX–XV amžiuje, *Lietuvių Katalikų Mokslų Akademijos Suvažiavimo darbai*, Roma, 1969, p. 255–256.

³²Łowmiański H. *Studja nad początkami...*, t. 2, p. 57.

³³*Lietuvių etnogeneze*, red. kol. R. Volkaitė-Kulikauskienė, J. Jurginis, A. Vanagas ir kt., Vilnius, 1987, p. 175; Salys A. *Baltų kalbos, tautos bei kultys. Lietuvių giminaičiai*, Vilnius, 1985, p. 63–64; Zinkevičius Z. *Lietuvių kalbos istorija*, Vilnius, 1984, t. 1, p. 346–348.

³⁴Vaškevičiūtė I. Etnokultūrinė žiemgalių sritis, *Lietuvos archeologija*, Vilnius, 2000, t. 20, p. 142, 146–147.

³⁵Naudužas J. Akmenės r. Papilės apyl. archeologinių paminklų 1955 m. tyrinėjimų dienoraštis, Šiauliai, 1955, *LIIR*, f. 1, nr. 32.

³⁶*Lietuvių etnogeneze*, p. 217.

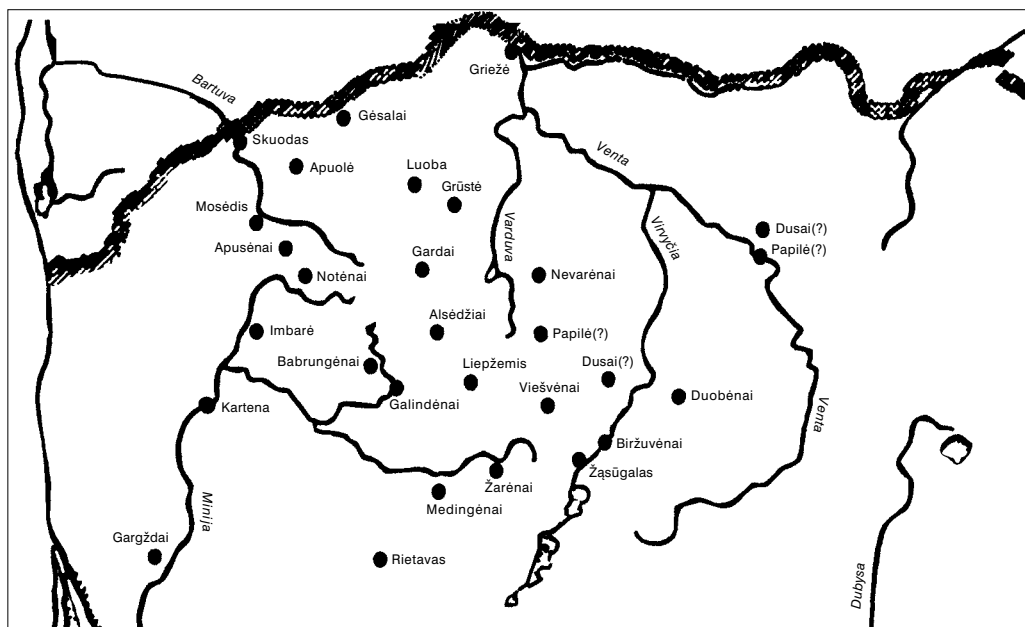

Vadinasi, labiausiai tikėtina, kad Papilė XIII a. nepriklausė Ceklio žemei. Ji priskirtina arba dalybų aktuose minimai teritorijai „*tarp Skrundos ir Žiemgalos*“, apėmusiai dalį dešiniojo Ventos upės kranto, kur galėjo mišriai gyventi tiek kuršiai, tiek žiemgaliai, arba pietinei, tuo metu jau sužemaitėjusiai, Žiemgalos daliai. Teritorija „*tarp Skrundos ir Žiemgalos*“ buvo menkai apgyvendinta, nors dokumentuose minimos kelios gyvenvietės. Tuometinė Papilė (jeigu priklausė šiam administraciniam dariniui), kaip ir kitos pietinės kuršių žemės, jau iki 1252 m. buvo prijungtos prie Ordino, o 1253 m. dalybų metu atiteko Kuršo vyskupui. Tuo tarpu Žiemgala XIII a. buvo svarbi besikuriančios Lietuvos valstybės priedanga nuo Livonijos ordino. Ji ilgą laiką sugebėjo priešintis užkariautojams. Dar 1245 m. šv. Romos imperatorius Fridrikas II koncesijoje nurodė, kad kryžiuočiai gali traukti į Kuršą, Žiemgalą bei Lietuvą, kad jų žemės dar tik „*bus užvaldytos*“. Tačiau kovų tarp Mindaugo ir jo brolių metu (apie 1249–1250 m.) Livonijos kariuomenė, remiama kryžiuočių, sugebėjo išsitvirtinti Žiemgaloje. Nuo šiol ji Ordinui mokėjo duoklę, o apie 1254 m. galutinai buvo pajungta. Tiesa, Ordinui dar reikėjo tvirtiau užvaldyti pajungtas žemes, nes žiemgaliai, kaip ir kuršiai, vos pasitaikius palankiai progai, tuojau pat sukildavo prieš Ordiną. Dar 1264–1265 m. Ordino magistras Konradas Mandernas siuntė kariuomenę į Žiemgalą niokoti kaimus, statyti naujas pilies³⁷. Kuršė 1264 m. jis puolė Griežės pilį, esančią kairiajame Ventos upės krante apie 50 km į šiaurę nuo Papilės, kuri pagal 1253.IV.05 d. dalybų dokumentą priklausė Cekliui. H. Vartbergės kronika rašo, kad „*šito magistro laikais Kurše Grese (Griežė) pilis sugriauta iki pamatų ir sudeginta, gyvuliai ir kiti daiktai paimti*“³⁸. Didesnė Žiemgalos ir Kuršo dalis prieš Ordiną kapituliavo XIII a. septintajame dešimtyje.

Ceklio žemė.

Vietovardžiai, minimi 1253 m. sutartyje tarp Livonijos magistro ir Kuršo vyskupo. Sudarė R. R. Trimonienė

³⁷ Gudavičius E. *Kryžiaus karai Pabaltijyje ir Lietuva XIII amžiuje*, p. 91, 99, 149–150.

³⁸ Latvis H., Vartbergė H. *Livonijos kronikos*, p. 172.

metyje. Sunku pasakyti apie Papilės pilies likimą, nes jokių rašytinių šaltinių, kalbančių apie to meto įvykius, čia nėra, archeologiniai tyrimai menki. Visgi keramika, rasta prie Papilės I piliakalnio, rodo, kad čia XIII–XIV a. gyventa³⁹.

Tačiau šie pasvarstymai dėl Papilės identifikavimo XIII a. taip pat tėra tik viena iš prielaidų.

Papilė XIV a. Kryžiaus karų sūkuriuose

XIV a. pradžioje nemaža dalis praeitame amžiuje priklausiusių baltų žemių Livonijos ordinui buvo prijungtos prie Lietuvos. Tai rodo ir naujo Medininkų valsčiaus Žemaičiuose atsiradimas. Jo žinion palaiptisniui perėjo nemaža Kuršo (Ceklio) dalis⁴⁰. Palangos pajūrį, dabartinio Skuodo, Telšių ar Mažeikių rajonų žemes XIII a. pab.–XIV a. pr. užkariavo ar kolonizavo žemaičiai. Pietinis Žiemgalos pakraštys anksti įėjo į Lietuvos valstybę, o žiemgalių pabėgėliai buvo įkurdinami pasienyje. Vytenis ir Gediminas oficialiai titulavosi ir Žiemgalos valdovais. Pietinių žiemgalių sulietuvėjimas XIII–XIV a. turėjo būti gana intensyvus⁴¹. Panašus likimas ištiko ir Papilės apylinkes. Pirmoji mus pasiekusi žinia apie Papilę datuojama 1339 m., kai Livonijos kariuomenė nusiaubė gyvenvietę. Būtent XIV a. ketvirtajame dešimtmetyje Prūsijos ir Livonijos kryžiuočiai sutelkė savo puolimus į Žemaitiją. Ordinas intensyviai statė pilis šiaurės rytų Prūsijoje ir Žiemgaloje. Buvo perstatytos Mežuotnės, Tervetės ir Duobelės pilys⁴². Be stropiai rengiamų oficialių žygių „reisen“, į kuriuos buvo kviečiami šimtai riterių iš Vokietijos, Anglijos, Čekijos ir kitų Europos šalių, ne mažesnis dėmesys buvo skiriamas nuolatiniam krašto alinimui. Tam buvo atliekami faktiškai kasmetiniai reidai į Lietuvos ir Žemaitijos pasienio regionus, kartais pasiekiantys ir šalies gilumą, taip pat ir neoficialus plėšikavimas. Reidai dažniausiai buvo rengiami žiemą arba vidurvasarį, kai sunkiai pereinamos vietos (girios, pelkės, upės) tapdavo pereinamos. Kita vertus, panašia taktika naudojosi ir lietuviai⁴³.

Po Pilėnų tragedijos 1336 m. ypač sustiprėjo kryžiuočių spaudimas Lietuvai. Vienas po kito buvo ruošiami Ordino žygiai į Žemaičių žemes. Tuo tarpu pastarieji buvo priversti atsakyti aktyvių karo veiksmų prieš Vokiečių ordiną. 1337 m. vėlyvą rudenį šv. Romos imperijos imperatorius Liudvikas IV išsiuntė raštą, kuriuo Vokiečių ordinui padovanojo Lietuvą, Žemaitiją (pietvakarinę jos dalį) ir Rusiją. Netoli Veliuonės prie Nemuno pastatyta Bajerburgo pilis turėjo tapti bažnytinium ir politiniu Vokiečių valstybės centru⁴⁴. Tačiau tai buvo tik raštas, kurį dar reikėjo įgyvendinti. Lietuvos didysis kunigaikštis Gediminas bendromis lietuvių ir žemaičių jėgomis įsiveržė į Prūsiją ir tris dienas siaubė prieš žemę, tačiau Ordinas sugebėjo sutelkti kariuomenę ir sumušti pagrindines Lietuvos pajėgas⁴⁵. Tai dar labiau komplikavo Lietuvos padėtį. 1339 m. žiemą Vokiečių ordino magistras Ditrichas Altenbergas (1335–1341) kartu su Livonijos ordino magistru

³⁹ Plačiau žr. B. Salatkienės str. „Papilės archeologijos paminklai ir jų tyrinėjimai“. Vyr. red. pastaba.

⁴⁰ Nikžentaitis A. Nuo Daumanto iki Gedimino. Ikkrikščioniškos Lietuvos visuomenės bruožai, *Acta Historica Universitatis Klaipedensis*, Klaipėda, 1996, t. 5, p. 61–61.

⁴¹ Žemaitijos istorija, Vilnius, 1997, p. 54.

⁴² *Lietuvių etnogenezė*, p. 218; Rowell S. C. *Iš viduramžių ūkų kylanti Lietuva*, Vilnius, 2001, p. 207–208.

⁴³ Rowell S. C. *Iš viduramžių ūkų...*, p. 268.

⁴⁴ Rowell S. C. *Iš viduramžių ūkų...*, p. 271–272.

⁴⁵ *Ten pat*; Vygandas Marburgietis. *Naujoji Prūsijos kronika*, Vilnius, 1999, p. 86; Nikžentaitis A. *Gediminas*, Vilnius, 1989, p. 49–50.

bei atsikviestais iš kitų kraštų riteriais surengė didelį žygį į Žemaitiją. Buvo puolama tiek iš pietų, tiek iš šiaurės. Metų pradžioje Ordino kariuomenė su talkininkais nužygiavo palei Nemuną aukštyn pulti Veliuonos⁴⁶. Iš kitos pusės tuo pat metu Livonijos kariuomenė, vadovaujama magistro Eberhardo von Munheimo, puolė žemaičius prie Papilės (*Pupillen*). Tačiau stiprūs šalčiai sužlugdė suplanuotą puolimą, kryžiuočiai nieko nepešę turėjo grįžti namo. Žygis prie Papilės Žemaitijoje aprašomas neviename šaltinyje. Jį mini ir Didžiųjų magistrų, ir Hermano Vartbergės kronikos. Didžiųjų magistrų kronikoje labai vaizdžiai aprašomi tos žiemos įvykiai.

„Po to magistras Eberhardas išžygiavo prieš Papilės pagonis, kurie ordinui buvo padarę daug nuostolių. Tada buvo taip šalta, kad niekas negalėjo nė atminti, tik girdėjo pasakojant, kad daug krikščionių ir pagonių nušalo. Buvo plėšiama ir deginama, ir buvo randama daug žmonių, nušalusių ir begulinčių šiauduose. Šaltis buvo toks didelis, kad vienas riteris kalbėjo: „Jei aš būčiau Romos karalius, tai pusę savo valstybės atiduočiau už šiltą buveinę ir duočiau dešimt markių už vieną pirštinių porą“. Magistras su pergale ir be nuostolių vėl sugrįžo į savo kraštą. Tačiau dėl didelio šalčio ten nušalo 4 Ordino broliai ir daug kitų žmonių nušalo rankas ir kojas bei visus pirštus ir nykščius“⁴⁷.

H. Vartbergės kronika paaiškina, kodėl buvo puolama būtent Papilė. 1335 m. Livonijos ordinas pastatė pilį Dúobelėje, o 1339 m. pradžioje užbaigė statyti Tervetės pilį. Pastaroji, kaip ir Dúobelės, yra visai netoli į šiaurės rytus nuo Papilės. Tikėtina, kad pilėnai trukdė šioms statyboms, todėl susilaukė atsako. H. Vartbergė praneša ir Ordino puolimo datą – 1339 m. vasario mėn. Kariuomenė išbuvusi Žemaičiuose dvi naktis, tačiau dėl didelio šalčio, kai *„daugelis žuvo nuo speigų arba nušalo kūno dalis“*, buvo priversta pasitraukti⁴⁸. Vėliau kelis dešimtmečius Ordino kronikos nemini buvus mūsų Papilės apylinkėse.

XIV a. šeštajame dešimtmetyje sudaryta taika su Lenkija ir Rusia leido Lietuvos kunigaikščiams sutelkti savo jėgas prieš Ordiną. 1352 ir 1356 m. buvo surengti dideli lietuvių žygiai į Prūsiją, taip pat apnaikinti kai kurie Ordino atsparos punktai – kaip Ryga, Rastenburgas, Alenšteinas ir kt. Kryžiuočiai šiuo metu nebesugebėjo išplėsti savo valdų Lietuvoje, neįgyvendino pagrindinio tikslo – užgrobti žemaičių žemes⁴⁹. 1358 m. balandžio mėn. prasidėjo derybos su Če-

⁴⁶Vygandas Marburgietis. *Naujoji Prūsijos kronika*, p. 87 („1339 metų žiemą, labai šalta, magistras Dytrichas apgulė Veliuonos pilį ir šturmuoja. Tačiau, kai [Ordino] broliams įgriso, jis paliko pilį ir pasitraukė su Reino palatinu ir saviškiais“); *Lietuvių karas su kryžiuočiais*, Vilnius, 1964, p. 220.

⁴⁷SRL, t. 1, p. 864; SRPr, t. 5, p. 118–119. („*Darna so toech des Ordens Everhartt op die Heyden und eyne gelegenheit, de was genomet Pupillen, und diese hudden dem Orden Schaden gedan. So froset so sehr, alse iemandt mochte gedacht hebbenn, off hören seggen, alse dath vele Chrysten und Heyden doyth voren. Men hurde und brande, und men vanth vele Minschen in dem stro llygen doith van kulde. Die kulde was so groith, dath eyn Rydder sprack: „Where yek Romesche Konnyneck, ick geve myn Ryke halff umb eyn warme stave, und geve teyn Marck vor eyn Par Hanschen“. Die Mester gwam mith Victorien und sunder Schaden wedder tho Huysz. Sunder dar bleuen doith van grother Kulde vier Broder des Ordens, und mehr ander Lude, den Hande und Voethe aff froerenn, und summige Fynger und Dummen“.* / SRL, t. 1, p. 864) Vertimas iš senosios vokiečių kalbos pateiktas remiantis A. Nezabitausko vertimu. VUBR, f. 104, b. 219, p. 8–9.

⁴⁸SRPr, t. 2, p. 68; Latvis H., Vartbergė H. *Livonijos kronikos*, p. 180.

⁴⁹*Lietuvių karas su kryžiuočiais*, Vilnius, 1964, p. 224–225.

kijos karaliumi ir Vokietijos imperatoriumi Karoliu IV dėl Lietuvos krikšto. Tų pačių metų rugpjūčio–rugsėjo mėn. Niurnbergan atvyko Lietuvos didžiojo kunigaikščio brolis (spėjama, kad Kęstutis). 1358 m. rugsėjo 19 d. Vokietijos imperatoriaus ir Čekijos karaliaus delegacija jau buvo Ordino sostinėje Marienburge. Buvo tariamasi dėl lietuvių kunigaikščių krikšto, sudaryta paliaubų sutartis. Karo veiksmus Ordinas atnaujino tik 1360 m. Nors derybos nutrūko, kai Lietuvos kunigaikščiai iškėlė papildomas sąlygas: nustatyti naujas Ordino sienas su Lietuva, o pačiam Ordinui išsikelti į stepes ir ginti rusų žemes nuo totorių veržimosi⁵⁰. Dar tebegaliojant paliaubų sutarčiai, Livonijos magistras Gosvinas iš Gerikės 1359 m. surengė didelį žygį. Šį žygį trumpai aprašė Livonijos kronikininkas H. Vartbergė. „1359 metais tas pats Gosvinas įvykdė didelį žygį prieš lietuvius į Papilės žemę, ten jis laimėjo nemaža arklių, bet daugelis jų buvo su nukritusiomis pasagomis, nekaustyti“⁵¹. E. Strehлке, paskelbęs originalo kalbą šią kroniką ir parašęs paaiškinimus, manė, kad magistras puolė Papilę, esantį netoli Biržų⁵². Greičiausiai, kad tyrinėtoją šios žemės ieškoti Lietuvoje paskatino kronikininko žodžiai „prieš lietuvius“ („contra Letwinos“). Tačiau ir anksčiau H. Vartbergė aprašė 1348 m. Gosvino žygį „prieš lietuvius Žemaitijoje“ („contra Letwinosin Sameyten“), taip pat 1372 m. magistro Kniprodės žygį „prieš lietuvius į Medininkų žemę“. Tai, kad Livonijos magistras Gosvinas iš Gerikės puolė Papilę, patvirtina ir jo 1358 m. sausio mėn. žygis į Šiaulių žemę, kur buvo sugriauta ką tik pastatyta Dubysos pilis⁵³. Taigi Papilės puolimas tęsė nuoseklų šiaurės Žemaitijos pilių naikinimą.

Kyla klausimas, kodėl Livonijos magistras vienpusiškai nutraukė Ordino ir Lietuvos sudarytas paliaubas? Tarp Rygos miesto ir Livonijos ordino jau nuo XIII a. pabaigos buvo amžini nesutarimai. Į šią kovą įsijungė ir Rygos arkivyskupas, dėl savo interesų palaikęs rygiečius. Tuo metu Rygos arkivyskupu buvo iš Liubeko kilęs Fromholdas von Vyffhusenas. 1356 m., vėliau 1360 m. jis išgavo iš imperatoriaus ankstesnių bulių patvirtinimą, kurios suteikė teises toms žemėms, kurias užvaldys bei jau valdė anksčiau, taip pat imperatorius pasižadėjo ginti dvasininkijos teises Rygos provincijoje. J. Karsawińska mano, kad prie lietuvių derybų su Karoliu IV bei Vokiečių ordinu prisidėjo ir Rygos arkivyskupas⁵⁴. Tai paaiškintų, kodėl Livonijos magistras Gosvinas nesilaikė paliaubų sutarties ir puolė Lietuvos pasienio žemes. Arkivyskupo Fromholdo tarpininkavimas lietuviams ir, svarbiausia, išgauti bulių patvirtinimai Rygos vyskupijai Livonijos ordinui buvo nepalankūs.

H. Vartbergės pateiktos mūšio prie Papilės detalės šiek tiek praskleidžia nežinomybės apie to meto šios vietovės gyventojus šyda. Matyti, kad prie Papilės buvo auginami arkliai, o kad priešui būtų sunkiau juos išsivesti, jiems buvo nuimtos pasagos. Kronikininkas nieko nerašo apie Papilės sudeginimą ar sunaikinimą. Tačiau tai, kad vėliau jau niekada nebebuvo minima nei ši vietovė, nei pilis, rodytų, kad ji, kaip ir daugelis kitų šiaurės Žemaitijos pilių, po antpuolio nebebuvo atstatyta.

⁵⁰ Nikžentaitis A. Lietuvos diplomatijos veikla Vidurio Europoje XIV a. VI dešimtmetyje, *Lituanistica*, 1991, nr. 2(6), p. 7–8.

⁵¹ Latvis H., Vartbergė H. *Livonijos kronikos*, p. 185; *SRPr*, 1863, t. 2, p. 80. („Anno 1359 idem Goswinus fecit magnam expeditionem contra Letwinos in terram Popillen et tunc fuit in equis maxima resolutio guosorum.“).

⁵² *SRPr*, p. 80.

⁵³ Latvis H., Vartbergė H. *Livonijos kronikos*, p. 183, 197, 184.

⁵⁴ Karsawińska J. *Żłote bulle Karola IV w sprawie chrztu Litwy, Cultus et cognitio. Studia z dziejów średniowiecznej kultury*, Warszawa, 1976, p. 247–248.

Krikšto priėmimas. Papilė XV–XVI a.

Manoma, kad nuo sekinančių karų su kryžiuočiais šiaurinė Žemaitija į šiaurę nuo Moivėnų, aukštutinės Ventos bei pietuose nuo būsimo Šiaulių pavieto apie 1400 metus buvo virtusi beveik negyvenama dykra. Tačiau pamažu, apie XV a. trečiąjį dešimtmetį, teritorijos prie Papilės ir į vakarus nuo Joniščio buvo apgyvendintos⁵⁵. 1528 m. LDK kariuomenės surašyme Dirvėnų valsčiuje, kuriam priklausė ir Papilė, išvardintas jau nemažas 27 bajorų skaičius⁵⁶.

Žinių apie Papilę XV a. rašytiniuose šaltiniuose aptinkama labai mažai, o ir tie patys išimtinai kalba apie bažnytinę priklausomybę. Kaip žinia, Žemaičių vyskupystė buvo įkurta 1417 m. spalio 24 d. Lietuvos didžiojo kunigaikščio Vytauto privilegija; išlaikymas jai buvo skirtas pinigais ir natūra. Pakartotina privilegija Žemaičių vyskupui buvo išduota 1421 m. birželio 22 d., kuria jis gavo valdyti 3 valsčius: Viržuvėnų (dab. Janapolė, Telšių r.), Moivėnų (Telšių r.) ir Krakių (Skuodo r.) bei pavaldinių Kałtėnėnų, Krāzių, Vidūklės, Rasėinių ir Mėdininkų valsčiuose; iš viso apie 300 dūmų⁵⁷. Kartu buvo pradėtas kurti ir parapijų tinklas. J. Dluogošas suminėjo pirmąsias 7 parapijas; tai Veliuonā, Krāžiai, Rasėiniai, Vidūklė, Kałtėnėnai, Ariogala ir Mėdininkai; 5 liko neįvardintos⁵⁸. Yra išlikę tik Veliuonos parapinės bažnyčios fundaciniai dokumentai, kitų bažnyčių įkūrimo laiką dažniausiai galima sužinoti iš vėlesnių šaltinių, tačiau ir juose ne visada nurodytos tikslios datos. Todėl iki šių dienų nerimsta ginčai dėl pirmųjų XV a. parapijų bažnyčių fundacijų datavimo. Žemaičių vyskupas M. Valančius 1848 m. savo darbe „Žemajtiu wiskupistė“ papildė J. Dluogošo Žemaičių vyskupystės parapijų bažnyčių sąrašą, priskirdamas XV a. pradžiai Kelmės, Luokės, Betygalos bažnyčias, kurios, jo manymu, buvo įkurtos iki 1419 m. Luokės bažnyčią jis datavo 1417 m.⁵⁹ Su šia bažnyčia tiesiogiai susijęs ir Papilės paminėjimas. Luokės klebonas Simonas iš Gardino kreipėsi į didįjį kunigaikštį dėl bažnyčios dokumentų patvirtinimo, nes senieji pražuvę. Taigi 1493 m. rugpjūčio 14 d. Trakuose Lietuvos didysis kunigaikštis Aleksandras patvirtino ankstesnes Luokės bažnyčios privilegijas, kuriose minimas ir Papilės dvaras su jos „šeimomis ir visais kaimiečiais“, skirtas bažnyčiai išlaikyti⁶⁰. Tiesa, rašte nenurodoma, kokio tai meto privilegijos buvo. Taip istoriografijoje, remiantis M. Valančiaus sąrašu, įsigalėjo nuomonė, kad Papilė buvo minima jau nuo 1417 m. Kartu buvo daromos klaidingos išvados, jog čia tada buvęs valsčiaus centras⁶¹, nors dokumente minimas tik atiduodamas Luokės parapiinei bažnyčiai dvaras, o ne valsčius. Lenkų istorikas G. Błaszczykas, parašęs Žemaitijos vyskupystės istoriją nuo XV a. iki XVII a. pradžios, suabejojo M. Valančiaus pateiktą seniausių Žemaitijos bažnyčių fundacijų datų tikslumu. Jo manymu, Luokė XV a. nebuvo vyskupo rezidencija, nes jokie šaltiniai šio fakto nepatvirtina. Luokės bažnyčios įkūrimą

⁵⁵ Lowmiański H. *Studja nad początkami...*, t. 2, p. 91, 106.

⁵⁶ Литовская Метрика. Книга публичных дел, Петрограда, 1915, т. 33, с. 220.

⁵⁷ *Kodeks dyplomatyczny katedry i diecezji wileńskiej*, wyd. J. Fijałek, W. Semkowicz, Kraków, 1948, t. 1, p. 740–741.

⁵⁸ Długosz J. *Opera omnia*, ed. A. Przeździecki, Cracoviae, 1887, t. 13, p. 215.

⁵⁹ Wołonczewskis M. *Žemajtiu wiskupistė*, Wilnius 1848, t. 1, p. 43, 300.

⁶⁰ *Codex Mednicensis seu Samogitiae dioecesis*, nr. 82, p. 134–135. („Item duo predia Taurogiany et Popilium cum familia illorum et omnibus villanis successoribusque ipsorum in ipsis prediis et terris superius nominatis [...]“).

⁶¹ Salys A. *Die žemaitischen Mundarten, Teil I*, p. 63; Kviklys B. *Mūsų Lietuva*, t. 4, p. 438; Nezabitauskas A. *Papilė, Vienybė*, 1965, kovo 26, nr. 20; Miškinis A. *Papilė*, p. 24.

mokslininkas nukėlė net į 1466 m., kada paminėtas pirmasis jos klebonas⁶². Tad ir pirmąsias žinias apie Papilės dvarą reikėtų nukelti į XV a. antrąją pusę.

M. Valančius savo knygoje nurodė, kad Žemaičių vyskupas Martynas, buvęs Šiaulių bažnyčios klebonas, 1493 m. Papilėje įkūrė bažnyčią. Jo prašymu Lenkijos karalius Jonas Albrechtas jai „*turtus davė*“⁶³. Tačiau M. Valančius nenurodė jokio šaltinio, iš kur buvo paimta ši informacija. Juo remdamasis, B. Kviklys „Mūsų Lietuvoje“ šią temą dar labiau išplėtė, teigdamas, jog vyskupas Martynas buvo pasiuntęs savo žmones Papilės gyventojų religijos tiesų mokyti ir krikštyti. Tada ir buvo pastatyta pirmoji medinė bažnyčia. Su tuo sutiko ir A. Miškinis, teigdamas, kad XV a. pab.–XVI a. pr. Papilė tapo vietinės reikšmės religijos ir prekybos centru⁶⁴. J. Gimbutas enciklopediniame leidinyje „Lietuvos bažnyčių chronologija ir statistika“ dar labiau pankstino Papilės bažnyčios įkūrimo datą, nukeldamas ją į 1483 m.⁶⁵ Tačiau minėtoje 1493 m. rugpjūčio mėn. privilegijoje kalbama tik apie Papilės dvarą („*praedium*“) su šeimomis ir visais valstiečiais, bet neužsimenama apie čia buvusią bažnyčią. Joje rašoma, kad žinias apie Luokės parapiją ir jai priklausančias valdas suteikė Medininkų vyskupas Martynas (1483–1492) bei Žemaitijos seniūnas Stanislovas Janavičius Kęsgaila (seniūnu buvo nuo 1486 m.). Sunku patikėti, kad jie nebūtų paminėję Papilėje buvus bažnyčią. Be Papilės, Luokei buvo užrašyti Tauragėnai, Paškvėnai ir Pečelioniai. Tačiau tik pirmosios dvi valdos buvo pavadintos dvarais, kitos dvi – tik žemėmis su žmonėmis („*homines cum terra*“, „*homines in agro*“). Vadinas, tiek Papilė, tiek Tauragėnai buvo daug didesnės ir feodališkai geriau organizuotos. Privilegijoje buvo užrašytos ir naujos prievolės Luokės bažnyčiai: Dirvėnų ir Viešvėnų tijųnai turėjo skirti po du jaučius, o Biržvėnų – net penkis. Pastarosios valdos, skirtingai negu Papilė, pavadintos valsčiais („*de districtibus nostris, videlicet włości*“).

Apibendrinant visas rašytines XV a. žinias apie Papilę, galima daryti išvadą, kad XV a. antroje pusėje (galbūt net XV a. antrajame dešimtmetyje) čia buvo pavaldus Luokės klebonui dvaras, kuriam priklausė šeimynos bei valstiečiai. *Šeimynai*, arba *šeimynykščiai*, priklausė nelaisvųjų valstiečių kategorijai. Ją sudarė bėteisiai dvaro bernai ir mergos (rus. *čeliad nevolnaja*), kurie dažniausiai neturėjo savo žemės, dirbo dvare už algą, kartais gaudavo atskirus žemės sklypus daržui. Dvaras jiems mokėdavo mėnesinę algą pinigais ir natūra⁶⁶. Kiek šeimynų ir valstiečių gyveno Papilės dvare, nežinome. Papilė tikrai neturėjo valsčiaus statuso, nes nei anksčiau, nei vėliau (išskyrus po Valakų reformos) apie Papilės valsčių jokie šaltiniai nekalba. Greičiausiai, kad Papilė dar nebuvo religiniu ir prekybiniu centru, nes, be M. Valančiaus, kuris jokiais dokumentais nepagrindė savo informacijos apie bažnyčios fundaciją, užuominų čia buvus bažnyčią arba apie rengiamus turgus rašytiniuose šaltiniuose nėra.

XVI a. praužus Reformacijos bangai, daugelis katalikų bažnyčių buvo uždarytos. Luokės bažnyčia tokio likimo sulaukė, anot M. Valančiaus, XVI a. septintajame dešimtmetyje⁶⁷. I. Lukšaitė, parašiusi monografiją apie reformacinę sąjūdį Lietuvos Didžiojoje Kunigaikštystė-

⁶² Błaszczyk G. *Diecezja żmudzka od XV wieku do pocz. XVII wieku. Ustrój*, Poznań, 1993, p. 32–33, 137, 149–150.

⁶³ Wołonczewskis M. *Žemajtiu wiskupistė*, p. 73.

⁶⁴ Kviklys B. *Mūsų Lietuva*, t. 4, p. 438; Miškinis A. *Papilė*, p. 24.

⁶⁵ Gimbutas J. Lietuvos bažnyčių chronologija ir statistika, *Lietuvių Katalikų Mokslų Akademijos Metraštis*, Roma, 1970, nr. 97, p. 231.

⁶⁶ Jurginis J. Valstiečių bendruomenė ir feodalinė tėvonija Lietuvoje XIII–XIV amžiais, *MADA*, Vilnius, 1957, t. 1, p. 59; *Lietuvių enciklopedija*, Boston, 1964, t. 30, p. 373.

⁶⁷ Wołonczewskis M. *Žemajtiu wiskupistė*, p. 84.

je, nemini, kad Luokėje buvo įkurta protestantų bažnyčia ar koplyčia⁶⁸. Tačiau Lietuvos Metrikoje išlikęs įrašas apie Luokės parapiinės bažnyčios priskyrimą (1582.III.2) Varnių bažnyčios vikariatui mini ją buvus be klebono⁶⁹. 1767 m. dokumente minima, kad Stepono Batoro valdymo metais (1576–1586) prie Varnių katedrinės bažnyčios vikariato buvo priskirtos ne tik Luokės, bet ir Papilės valdos⁷⁰. Tai, kad Papilė minima jau ne kaip priklausanti Luokės parapinei bažnyčiai, o kaip atskira valda, leidžia manyti, kad čia jau galėjo būti pastatyta bažnyčia. Tuo labiau, kad 1613 m. Žemaičių vyskupystės bažnyčių sąrašė, sudarytame vyskupo Mikalojaus Paco (1610–1618) laikais, tarp išvardintų 65 bažnyčių ir koplyčių yra ir Papilės bažnyčia⁷¹. Aplinkinėse šiaurės Žemaitijos vietovėse – Akmėnėje (1596), Trýškiuose (1593–1596), Užventyje (1606)⁷² – maždaug tuo pat metu minimos pastatytos bažnyčios. Žemaičių žemės teismų aktų knygoje Papilė įvardinama kaip Žemaičių vyskupo valdos (1599 m. minimos Luokės klebonijos žemės Eglesiaĭ Papilėje), administraciškai priklausančios D. Dirvėnų pavietui. Papilei priskiriami Pagojų (1592), Paventės ar Pavenčių (1593), Augustaičių (1599) kaimai. Tuo tarpu Vegėriai priklausė M. Dirvėnų pavietui⁷³. Žinoma, šios žinios atsitiktinės ir negali duoti pilno to meto Papilės miestelio su jam priklausančiais kaimais vaizdo. Iš tikrųjų tik XVI a. pabaigoje jau galima kalbėti apie Papilės miestelį. Ši teiginį patvirtina 1613 m. M. K. Radvilos Našlaitėlio (1549–1616) išleistas pirmasis originalus LDK žemėlapis, kuriame Papilė (*Popielany*) pažymėta kaip miestelis. Žemėlapi sudarė T. Makowskis 1590–1600 m.⁷⁴ B. Kviklysys pateikė duomenis apie 1606–1610 m. Papilės miestelį. Tais metais prekybinis nuomos mokestis siekdavo 5 kapas grašių. 1606 m. Papilėje buvo 33 namai, mėsinė, 16 alaus ir 4 degtinės karčemos. 1610 m. – 43 namai, 11 mėšinių, 18 alaus ir 6 degtinės karčemos⁷⁵. 1637 m. Papilės valsčiaus inventorius leidžia pamatyti, kaip atrodė miestelis prieš Valakų reformą. Žemė Papilės valsčiuje buvo išmatuota gana vėlai, tik 1637 m. Miestelis Valakų reformos metu nebuvo perplanuotas, neįgavo, A. Miškinio teigimu, Lietuvos prekybos ir amatų centrums būdingos plano formos, kurią paprastai sudarydavo kvadratinė arba keturkampė aikštė ir iš jos kampų statmenai bei lygiagrečiai viena kitai išvestos gatvės⁷⁶. 1637 m. inventorius rodo, kad reformos metu buvo tik išmatuoti miestelėnų sklypai, jie suvienodinti, į kitą vietą, arčiau upės, perkeltas vyskupo dvaras. Tad iki

⁶⁸ Lukšaitė I. *Reformacija Lietuvos Didžiojoje Kunigaikštystėje ir Mažojoje Lietuvoje. XVI a. trečias dešimtmetis–XVII a. pirmas dešimtmetis*, Vilnius, 1999.

⁶⁹ LVIA, f. 389; *Lietuvos Metrika*, kn. 67, l. 145–145a. („.../ nos ecclesiam parochialem Lucniciensem in dioecessi Samogitiae jus patronatus nostri Regii morte ve nerabilis supradicti illius ultimi ac immediati possessoris ad praesens vacantem /.../, volumus ita quod iam omnes et singuli dicta parochialis ecclesiae proventus praefatos Vornicensis vicarios nostros modernosac pro tempore existentes /.../“). Šis dokumentas, tik kita data, t. y. 1582.III.20 d., paskelbtas: *Relationes status dioecesium in Magno Ducatu Lituaniae*, nr. 293.

⁷⁰ *Relationes status dioecesium in Magno Ducatu Lituaniae*, p. 399. („Insuper bona Lukniki et Popielany ex fundatione Stephani regis Poloniae pro sustentandis vicariis cathedrae, quae omnia praefata bona sunt hucusque in possessione epsicoparum“).

⁷¹ Błaszczuk G. *Diecezja żmudzka...*, p. 151.

⁷² *Ten pat*, p. 191–192.

⁷³ ŽŪTAK, VUBR, f. 7, b. 14594/20, nr. 88, l. 164a (1592 m. „у волости Малых Дырвьянь у Векгерах прилекгьяе ку кгрунтномъ и межы кгрунтами бискупства Жомойтского Попилянскими яко селища Погнои /.../“); 14597/23, nr. 166 (1593 m. „у волости Великих Дырвьянь межы кгрунтами пана Миколая а пана Станислава Миколаевичов Станкевичов Белевича а межы кгрунтами подданных плбаний Лукницъкой в Попиляхъ называемое тое именье мое вровичомъ Еклесы /.../“); nr. 350, l. 638 („у волости Дырвьяньской прозываемую Павенты в Попилянх“); 14614/40, nr. 1, l. 1 (1599 m. „у волости Дырвьяньской въ Попилянх з давна называемого Авкустойтях“).

⁷⁴ *Senieji Lietuvos žemėlapiai. Iš VU bibliotekos rinkinių. I aplankas*, nr. 10.

⁷⁵ Kviklysys B. *Mūsų Lietuva*, t. 4, p. 438.

⁷⁶ Miškinis A. *Papilė*, p. 24.



M. K. Radvilos
Našlaitėlio 1613 m.
išleisto LDK žemėlapiu
fragmentas. Jame
Papilė (Popielany)
pažymėta miestelij
įvardijančių simboliu

reforminę Papilė sudarė 4 gatvės ir turgaus aikštė priešais bažnyčią. Jos administraciniu centru buvo vyskupo dvaras, kuriame gyveno jo paskirtas pareigūnas. Iš dvaro ėjo pagrindinė, tankiausiai apgyvendinta gatvė tiesiai link bažnyčios ir turgaus. Dvarą nuo miestelio skyrė vartai su dviem stulpais. Kairėje gatvės pusėje stovėjo 9 namai su ūkiniais pastatais. Čia buvo ir bažnyčios zakristijono Vaitiekaus Šimkaičio namas. Gatvės gale prie bažnyčios buvo išskirta žemė Papilės mokytojui – bakalaurui. Dešinėje gatvės pusėje inventoriuje išvardinta 12 namų bei daug tuščių sklypų. Antroji gatvė, matininkų pavadinta Bažnyčios (*Kościelna*), dabartinė Basanavičiaus, ėjo palei bažnyčią link Kalno, arba Papilio (*Zagorska*), gatvės (dab. S. Daukanto). Čia stovėjo 4 namai, kitos žemės, išdalintos miestelėnų daržams bei statyboms. Ketvirtoji gatvė pavadinta Turgaus (*Rynkowa*), ją ribojo Papilio gatvė ir kelias į Kuršėnus, joje stovėjo 2 namai. Turgus buvo beveik priešais bažnyčią, į jį rėmėsi ir gatvė, ėjusi nuo dvaro. Beveik kiekvienas namas (21) laikė smuklę. Inventoriuje minimas Piliakalnis, ant kurio stovėjo koplyčia; Pašalpos kalnas buvo atiduotas miestiečiams dirbti. Palyginus su B. Kviklio pateiktais 1606–1610 m. duomenimis, Papilė sumažėjo. Inventoriuje nurodoma, kad dėl pablogėjusios prekybos turgaus mokestis nedidinas. 1637 m. Žemaičių vyskupas įsakė matininkams išmatuoti lauką bakalaurui (mokytojui) prie kelio link Latvelių ir Traidžių. Vyskupas paskyrė ir datą, iki kurios miestelio gyventojai turėjo pastatyti mokyklą: ne vėliau kaip keturios savaitės po Šv. Mykolo. Už įsakymo neįvykdymą grėsė 20 kapų bauda⁷⁷. (1650 m. kainomis už 20 kapų grašių buvo galima nusipirkti statinaitę sviesto arba porą vežimų šieno). Tai, kad

⁷⁷ Žemaičių vyskupo stalo valdų 1637 m. ir 1662 m. stalo inventoriai, LNB RS, f. 93, b. 2019, l. 420–423, 426–431, 437, 439, 441.

mokykla veikė, patvirtina vėlesnis, 1662 m. inventorių, kuriame surašytos prievolės bakalaurui. Įdomu, kad ir dabartinė mokykla tebestovi turbūt toje pačioje vietoje, kurioje XVII a. ketvirtajame dešimtmetyje įsakė pastatyti vyskupas⁷⁸.

Papilės valsčiui 1637 m. priklausė šie kaimai: Vienrunkiai (Vienrañkiai), Šilas, Skabeikiai, Traidžiai, Latvėliai, Prāgalvojai, Mickiaĩ, Trýškiai, Jonáiciai, Dumbriaĩ, Gryžiai (Griežiai) ir Rimšiaĩ. 1662 m. inventorių greta anksčiau išvardintų kaimų mini ir Kluikiškis.

Išvados

Papilės rašytinės istorijos pradžia negausioje istoriografijoje paprastai siejama su 1253 m. balandžio 5 d. dokumentu, kuriuo Kuršo vyskupas Henrikas Liuksemburgietis pasidalino su didžiojo magistro Livonijoje vietininku Eberhardu Zeinu Kuršo žemes – Ceklį, Duvzarę, Mėguvą, Pilsotą – ir žemę, esančią tarp Skrundos ir Žiemgalos. Ceklio žemėje minima vietovė *Pylene* tradiciškai siejama su Papile (dab. N. Akmenės r.). Tačiau mokslinėje literatūroje iki šiol abejojama dėl šios vietovės lokalizacijos. Jos paieškos nukeliamos arba prie Pilės netoli Tausalo ežero (Telšių r.), arba vietovė *Pylene* priskiriama prie neidentifikuotų.

Archeologiniai ir lingvistiniai tyrimai rodo, kad Papilė VI–XII a. priklausė pietvakariniam žiemgalių arealui. Ceklio žemė priklausė kuršių gyvenamajai teritorijai. Tačiau tiek žiemgaliai, tiek kuršiai iki XIII a. sparčiai buvo asimiliuojami žemaičių ir lietuvių. Papilė priskirtina arba dalybų aktuose minimai teritorijai „*tarp Skrundos ir Žiemgalos*“, apėmusiai dalį dešiniojo Ventos upės kranto, kur galėjo mišriai gyventi tiek kuršiai, tiek žiemgaliai, arba pietinei, tuo metu jau sužemaitėjusiai Žiemgalos daliai. 1253 m. dalybų metu ji galbūt atiteko Kuršo vyskupui. Tačiau rašytiniai šaltiniai per daug skurdūs, kad patvirtintų ar paneigtų šias hipotezes.

Kryžiaus karų metu XIV a. Papilė jau buvo viena Šiaurės Žemaitijos gynybinių pilių. Būtent nuo XIV a. ketvirtojo dešimtmečio Prūsijos ir Livonijos ordinais sutelkė savo puolimus į Žemaitiją. Livonijos ordinas intensyviai statė pilis Šiaurės rytų Prūsijoje ir Žiemgaloje. Papilė tapo tuo forpostu, kuris trukdė Livonijos ordinui išivirtinti Žiemgaloje ir Kurše. Tai rodo ir vokiečių kronikose aprašyti du 1339 m. ir 1359 m. Livonijos kariuomenės žygiai į Papilę. Po šių dviejų antpuolių Papilės pilis daugiau nebebuvo atstatyta, kaip ir daugelis kitų Šiaurės Žemaitijos pilių. XIV a. vėlesni šaltiniai jau nebeminėjo nei šios vietovės, nei pilies.

XV a. pateikia labai skurdžius Papilės istorijos faktus. Greičiausiai XV a. antrojoje pusėje Papilė buvo priskirta Luokės parapiinei bažnyčiai. Išlikusioje 1493 m. privilegijoje kalbama apie Papilės dvarą „*su šeimynomis ir visais valstiečiais*“. Jokie istoriniai dokumentai nepatvirtina, kad čia 1493 m. Lenkijos karalius Jonas Albrechtas fundavo bažnyčią ar kad Papilė buvo valsčiaus centras.

XVI a. buvo ypač reikšmingas Papilės istorijai. 1582 m. Lenkijos karalius ir Lietuvos didysis kunigaikštis Steponas Batoras Luokę ir Papilę priskyre Varnių katedrinės bažnyčios vikariatui. Tuo metu greičiausiai ir buvo pastatyta Papilės bažnyčia. Pirmą kartą dokumentuose ji minima 1613 m. Žemaičių vyskupystės bažnyčių sąrašė. XVI a. pabaigoje jau galima kalbėti apie Papilės miestelį. Šį teiginį patvirtina 1613 m. M. K. Radvilos Našlaitėlio iš-

leistas pirmasis originalus LDK žemėla- ⁷⁸*Ten pat*, I. 230.

pis, kuriame Papilė (*Popielany*) pažymėta kaip miestelis. Žemėlapi sudarė T. Makowski 1590–1600 m.

XVII a. pirmosios pusės Papilės valsčiaus inventoriai pateikia ikivalakinį Papilės vaizdą. Papilės miestelį sudarė 4 pagrindinės gatvės, jo administraciniu centru buvo vyskupo dvaras, 1637 m. Valakų reformos metu perkeltas arčiau prie upės už bažnyčios. Vyskupo dvaras, bažnyčia, turgaus aikštė ir gausybė karčemų – tai pagrindiniai miestelėnų traukos centrai. 1637 m. Papilėje buvo pastatyta ir pirmoji mokykla, vaikus mokė vyskupo paskirtas bakalauras.

Straipsnis spausdintas „Lietuvos valsčių“ serijos monografijoje „Papilė“, I dalis, Vilnius, *Versmė*, 2004, p. 174–190 (vyr. redaktorė ir sudarytoja *Vida Girininkienė*).

Straipsnio kalbos redaktorius *Albinas Masaitis*, korektorė *Rasa Kašėtienė*, anglų k. redaktorius, vertėjas *Aloyzas Pranas Knabikas*.

Straipsnio priedai skelbiami atskirai tam skirtuose šio leidinio skyriuose:

1. Straipsnio santraukos lietuvių ir anglų kalbomis (sk. Straipsnių santraukos, Summaries).
2. Žinios apie autorių (sk. Apie autorius).

Musninkų valsčiaus mokyklos 1939–1944 metais

Stanislovas Buchaveckas

XX a. ketvirtojo dešimtmečio pabaigoje–penktojo dešimtmečio pirmojoje pusėje Lietuvos švietimo sistamai, kaip ir visiems Lietuvos gyventojams, teko patirti pokyčių ir tragiškų padarinių, susijusių su bolševikų ir nacių okupacijomis. Prieš tai per keletą paskutiniųjų nepriklausomos Lietuvos metų šalies mokyklos sparčiai modernėjo ir visiškai priartėjo prie Vakarų Europos pažangių šalių lygio. Buvo statomos naujos gimnazijos, progimnazijos, pradžios ir kitos mokyklos. Išaugo Lietuvos vaikus ir jaunuo- menę mokiusių mokytojų kvalifikacija. Daugėjant gerai paruoštų mokytojų, semestrinės mokyklos lankymo sistemos imta atsisakyti, ne tik miestų ir miestelių, bet ir kaimų pradžios mokyklose vis daugiau vaikų mokėsi ne semestrais, bet ištisus mokslo metus. Tai lengvino mokytojų darbą ir sudarė geresnes mokymosi sąlygas moksleiviams.

Lietuvos mokykla, nepaisant šalių valdžiusių tautininkų politizuojančios įtakos ir kai kurių neigiamų A. Smetonos prezidentinio valdymo apraiškų, tapo ne tik moder- nesnė, bet ir pilietiškesnė demokratine prasme, o patriotizmas mokyklose buvo ne ide- ologizuotas, bet natūralus, išaugantis iš Lietuvoje gyvenančių tautų draugiško gyve- nimu tradicijų. Tačiau Lietuvos pedagogų teoretikų ir praktikų viltis toliau plėtoti švietimo sistemą ir kurti darną bei demokratinį jos mechanizmą sužlugdė Lietuvos neaplenkusi agresyvi Sovietų Sąjungos ir Vokietijos ekspansija bei Antrojo pasaulinio karo gaisras Europoje. Antrojo pasaulinio karo pradinėje stadijoje Stalinui „gražinus“ dalį Rytų Lietuvos su Vilniumi, Musninkų valsčius jau nebebuvo pasienio valsčiumi. Tačiau Lietuva neteko ne tik pasiskelbto neutralumo, bet ir dalies politinio savaran- kiškumo. Mokyklos tai iškart per daug nepajautė, tačiau jau po aštuonių mėnesių, 1939– 1940 mokslo metų (toliau – m. m.) pabaigoje, jos, kaip ir visa Lietuva, atsidūrė kietuose sovietų okupacijos gnaužuose. Labai gerai, kad ši okupacija tuomet buvo trumpalaikė, bet po metų Lietuvą prislėgė vokiečių nacių okupacija, kuri užsitęsė trejus metus ir buvo taip pat sunki ir tragiška. Tačiau tada ir gana sunkiomis sąlygomis Lietuvos mo- kyklai vis dėlto pavyko daug ką atkurti iš Nepriklausomybės laikotarpio. Tad 1939– 1944 m. laikotarpis buvo permainingas ir sudėtingas Lietuvos mokyklai, išgyvenusiai di- džiulių politinių pokyčių, gyvenimo sąlygų ir mokytojų kaitą, patyrusiai daug nuostolių.

Šiame straipsnyje, remiantis daugiausia Lietuvos centrinio valstybės archyvo šaltinių duomenimis, apibūdinamos Musninkų valsčiaus (Ukmergės apskr.) 1939– 1944 m. mokyklos, jų funkcionavimas istorinių lūžių metu. Tuo tikslu nagrinėjama jų padėtis ir patirti nuostoliai, didžiulė mokytojų kaita, jų darbo bei buities sąlygos, santykis su vietos visuomene ir kiti klausimai. Atrodo, kad 1939–1944 m. mokyklų istorijai skirtas laikotarpis lietuvių istoriografijoje nagrinėjamas pirmą kartą. Ir šis straipsnis, nagrinėjantis, kaip lokaliai apibrėžtoje teritorijoje (Musninkų vals- čiaus ir Ukmergės apskrities) sprendžia- ma problema, kaip istorijos vyksmo įta- koje atsiskleidžia sąsajos tarp mokyklos ir visuomenės. Straipsnis simboliškai pratęsia Sauliaus Kaubrio knygoje¹ pa- sirinktą 1918–1939 m. laikotarpį.

Straipsnis „Versmės“ leidyklai įteiktas 2002 11 10, serijos „Lietuvos valsčiai“ Lietuvos lokaliųjų tyrimų mokslo darbų komisijos įvertintas 2005 01 21, pir- mą kartą paskelbtas „Lietuvos valsčių“ serijos monografijoje „Musninkai. Kernavė. Čiobiškis“, išleistoje 2005 07 08.

¹ Kaubrys S. *Lietuvos mokykla 1918–1939 m.: ga- lios gimtis*, Vilnius, 2000.

Apibūdinant ligšiolinę bibliografiją, susijusią su straipsnyje nagrinėjamu laikotarpiu, paminėtina, jog 1939–1940 m. m. Lietuvos mokyklų padėtis ir veikla nagrinėta įvairiuose leidiniuose, bet dažniausiai viso 1918–1940 m. laikotarpio kontekste. Apie 1940–1941 m. sovietų okupacijos laikotarpio švietimo sistemos padėtį kiek daugiau ir išsamiau rašyta lietuvių išeivijos darbuose iki 1990 m., o vėliau – Lietuvoje². Kita istoriografijos kategorija – atskirų mokyklų istorijoms skirti straipsniai ir leidiniai, kuriuose 1940–1941 m. m. skirtas skyrius, poskyris ar kelios pastraipos.

Dar vis negausi ir dažnai fragmentiška nacių okupacijos laikotarpio (1941–1944) švietimo įstaigas (ypač bendrojo lavinimo mokyklas) analizuojanti istoriografija. Sovietmečiu 1941–1944 m. mokyklų istorijos tyrimai Lietuvoje buvo tendencingi, o neretai ir išvis ignoruojami arba siaurai, vos keliais „pritemptais“ faktais pateikti pagal sovietinės istoriografijos ideologines klišes³. Be to, nemažai archyvo bylų iki 1988 m. buvo išlaptintos. Lietuvių išeivijos ankstesnių publikacijų mokslinę vertę mažino siaura archyvinė bazė. Įvairių darbų apie nacių okupacijos švietimo padėtis įvairius aspektus ir įvairias mokyklas padaugėjo nuo 1990 m. Iš jų galima paminėti neseniai išleistas A. Vaišvilos⁴ ir A. Gaigalaitės⁵ knygas, keliolika mokslinę ir didesnę švietėjišką reikšmę turinčių publikacijų bei leidinių, įvairius šio straipsnio autoriaus darbus bei straipsnius ankstesnėse „Lietuvos valsčių“ serijos knygoje⁶.

Buvusio Musninkų valsčiaus, kaip ir bet kurio kito buvusio valsčiaus, mokyklų istorija ar jos bruožai yra svarbūs rašant ir tikslinant visos Lietuvos švietimo istorijos apibendrinamuosius darbus. Ypač tai pasakytina apie dar labai mažai tyrinėto nacių okupacijos laikotarpio Lietuvos mokyklas. Tad šis straipsnis papildys ne tik dabartinių Mūsinkų, Čiobiškio ir Kernavės seniūnijų teritorijose XX a. viduryje veikusių mokyklų, bet ir Širvintų krašto (rajono) bei Rytų Lietuvos istoriją, o pateikti faktai, analizė ir apibendrinimai pravers ir rašantiesiems apie Lietuvos švietimo istorijos XX a. vidurio problemišką tarpinį.

Nagrinėjamojo laikotarpio Musninkų valsčiaus mokyklų tyrimą lengvina tai, kad minėtame archyve išliko visų jų 1939–1940 m. m. lankymo apyskaitos. Jų analizė straipsnyje pateikiama išsamiau, negu autoriaus anksčiau rašytuose straipsniuose „Lietuvos valsčių“ serijos knygoje. Apie pirmąjį sovietmetį ir nacmetį su mokyklomis susijusių duomenų yra ir kituose fonduose. Archyve yra ir 1941–1942 m. m. visų Musninkų valsčiaus pradžios mokyklų lankymo apyskaitos, nes Ukmergės apskrities Pradžios mokyklų inspekcija spėjo aplankyti visas mokyklas iki šios veiklos apribojimo 1942 m. (dėl etatų mažinimo ir kitų trukdymų). Tiesa, jos jau ne tokios išsamios nei 1939–1940 m. m. lankymo apyskaitos. Pateikiami ir kai kurie mokyklų ankstesnės veiklos faktai.

² Nacmečiu spausdintuose „Lietuvos archyvo“ leidiniuose, taip pat „Lietuvių enciklopedijos“ straipsniuose, A. Garliausko, L. Truskos, V. Kašauskienės, A. Bubnio, J. Matusevičiaus ir kitų autorių darbuose.

³ Iš lietuvių sovietinės istoriografijos autorių, kurių tyrimai ar jų dalys buvo skirti 1941–1944 m. Lietuvos mokyklos istorijai ir iki šiol labiausiai neprarado mokslinės vertės, išskirtini K. Rukšėno darbai.

⁴ Vaišvila A. *Šiluvos apšvieta (1592–1992)*, Vilnius, 1999.

⁵ Gaigalaitė A. *Mūsų karo metų mokytojai*, Vilnius, 2000.

⁶ Dabartinio Širvintų rajono teritorijos dalyje 1941–1944 m. veikusioms mokykloms skirtas S. Buchavecko str. „Nacmečio mokykla – grįžimo prie lietuvių kalbos ir kultūros veiksnys nutautėjusiame krašte“, žr. kn.: *Širvintos*, Vilnius, 2000, p. 274–291.

Valsčiaus mokyklos nepriklausomos Lietuvos laikotarpio pabaigoje (1939–1940)

1918–1940 m. Lietuvos Respublikos laikotarpiu Musninkų valsčiuje bendrojo lavinimo mokyklose buvo galima įsigyti tik pradžios mokslo išsilavinimą. Pradžios mokyklų tinklas buvo tankus. Tiesa, 1939–1940 m. m. valsčiuje veikė tik devynios pradžios mokyklos, tačiau daugelis jų turėjo kituose kaimuose veikiančius komplektus (klases⁷), kuriuos galima vadinti ir filialais kitose gyvenvietėse. Tokie filialiniai komplektai, kurių mokytojai neturėjo vedėjo teisių ir buvo pavaldūs kitame kaime ar to paties kaimo kitoje vietoje mokytojavusiam vedėjui, įgalino priartinti mokyklą prie daugelio jos auklėtinių namų, t. y. sutrumpinti moksleivio kelią iki mokyklos. Vietos gyventojams tokie filialiniai ir nesavarankiški komplektai dažnai buvo tarsi atskiros mokyklos. Be to, kai kuriuose nesavarankiškuose komplektuose buvo taip pat renkamas atskiras tėvų komitetas.

Nepriklausomybės saulėlydžio mokslo metais filialiniai komplektai veikė šešiuose kaimuose. Pradžios mokyklos, kuriose buvo ir vedėjo pareigas einantis mokytojas, buvo aštuoniose gyvenvietėse. O valsčiaus mokyklos ar jų komplektai veikė net keturiolikoje gyvenviečių. Mat Čiobiškyje, be įprastos pradžios mokyklos, kurią lankė bažnytkaimio ir aplinkinių gyvenviečių vaikai, veikė dar viena švietimo įstaiga, turėjusi pradžios mokyklos teises. Tai Čiobiškio vaikų prieglauda, kurios veikiančioje mokykloje mokyklinio amžiaus auklėtiniai buvo mokomi pagal pradžios mokyklų programą.

Mokyklos, kuriose veikė tik pirmieji keturi skyriai, vadintos pirmojo laipsnio pradžios mokyklomis. Tokių mokyklų Musninkų valsčiuje buvo dauguma. Antrojo laipsnio mokyklos buvo dvi – Musninkų ir Čiobiškio vaikų prieglaudos pradžios mokykla. Pirmojoje iš jų buvo galima baigti šešis skyrius, o antrojoje veikė penki skyriai.

Musninkų valsčiaus pradžios mokyklas vaikai daugiausia dar lankė vadinamaisiais semestrais. Tai buvo daroma norint šiek tiek sumažinti visus ar kelis skyrius mokiusių mokytojų darbo krūvį. Nuo rugsėjo 1 d. į pamokas eidavo tik pirmojo, ketvirtojo ir, jei tokių būdavo, taip pat aukštesniųjų skyrių auklėtiniai. Nuo spalio 1 d. prisidėdavo trečiojo skyriaus moksleiviai, o nuo lapkričio 1 d. – ir antrojo skyriaus vaikai. Jie mokyklos suoluose pakeisdavo pirmojo skyriaus vaikus, kurie baigdavo vadinamąjį rudens semestrą (2 mėn.). Pirmojo skyriaus vaikai, tarp kurių būdavo ir mokyklas dar nelankiusių grupė ar grupelė, į mokyklą vėl eidavo tik gegužės mėn.–birželio mėn. pirmojoje pusėje ir buvo mokomi kartu su ketvirtojo skyriaus moksleiviais, kuriuos tais mokslo metais visus keturis skyrius mokęs vienakomplektės mokyklos ar filialinio komplekto mokytojas ruošdavo egzaminams.

1939–1940 m. m. semestrinė mokyklos lankymo sistema veikė visose mokyklose, išskyrus Čiobiškio vaikų prieglaudos pradžios mokyklą. Semestrinės tvarkos dar nebuvo atsisakyta ir didžiausioje Musninkų mokykloje, kurios vedėjas atliko kai kurias tarpininko funkcijas tarp kitų valsčiaus mokyklų ir Ukmergės apskrities pradžios mokyklų inspekcijos. Todėl Musninkų mokykla vadinta valsčiaus centre pradžios mokykla.

⁷ Šiame straipsnyje žodis *klasė* vartojamas ir kaip termino *komplektas* (kai vieno ar kelių skyrių moksleivius moko vienas mokytojas) analogas, ir kaip žodis, apibūdinantis patalpą, kurioje buvo mokomi vaikai, t. y. taip, kaip XX a. ketvirtajame–penktajame dešimtmėčiais su pradžios mokyklomis susijusioje raštvedyboje.



1918–1940 m. Ukmergės apskr. pradžios mokyklų mokytojai.
Iš mokytojų Marijos ir Konstantino Krikštopaičių šeimos albumo



Musninkų valsčiaus pradžios mokyklų mokytojai. XX a. ketvirtojo dešimtmečio antroji pusė. Pirmoje eilėje sėdi antras iš dešinės Kazys Kumpauskas; antroje eilėje (iš kairės): kun. Zenonas Baužys, Aurelija Onaitienė, Dagilytė, m-klų inspektorius (pavardė nežinoma), kun. Levas Markuckis; stovi: antra iš kairės Ona Budzikaitė, greta – Stasys Usavičius, Žemaitytė, Anelė Kilijonaitė.
Iš Janinos Usavičiūtės albumo

1918–1940 m. Lietuvos Respublikos paskutinių mokslo metų (1939–1940) pabaiga beveik sutapo su 1940 m. birželio 15 d. įvykdyta sovietų okupacija. Mokslo metų baigiamieji darbai artėjo aukštesniosiose mokyklose. Bemaž visose pradžios mokyklose buvo baigta egzaminuoti tuos jaunuolius, kurie turėjo laikyti keliamuosius ar baigiamuosius egzaminus.

Kaip tik to visos Lietuvos žmonėms lemtingo 1940 m. birželio mėnesio pradžioje Ukmergės apskrities pradžios mokyklų inspektorius padėjėjas I. Karpavičius aplankė kelias Musninkų mokyklas. Kitas valsčiaus pradžios mokyklas tas pats pareigūnas buvo aplankęs kiek anksčiau – 1940 m. gegužės mėn. Šių mokyklų lankymo apyskaitos, vėliau patekusios į valstybės archyvą ir čia išlikusios, leidžia susipažinti ir su mokyklomis, ir su jų ypatybėmis valstybės saulėlydžio paskutinėmis savaitėmis.

Dar reiktų priminti, jog ir 1939–1940 m. m. pradžia Musninkų valsčiaus mokyklų mokytojams ir moksleiviams buvo išimtina dėl tarp Vokietijos ir Lenkijos kilusio karo, į kurią vokiečių nacių pusėje netrukus įsijungė ir Sovietų Sąjungos bolševikai. O musninkiečiai, kurių valsčius iki 1939 m. buvo prie pat Lenkijos okupuoto Vilniaus krašto (Rytų Lietuvos), tapo istorinių įvykių, susijusių su dalies Vilniaus krašto gražinimu Lietuvai (jai sugrižo ir Musninkų valsčiui kaimyninis Máišiagalas valsčius) ir Lietuvos kariuomenės dalinių žygiu į atgautą Vilnių, liudininkais.

Pažymėtina ir tai, kad iki šių 1939 m. įvykių prie ribos su laikinai okupuotu Vilniaus kraštu buvusio Musninkų valsčiaus mokyklose daugiausia dirbo mokytojai, kurie savo gyvenime ir pedagoginėje veikloje vadovavosi ypač aiškiais patriotinėmis nuostatomis. Musninkų valsčiui buvo būdinga ir tai, jog į patriotinę auklėjamąją veiklą įsitraukdavo ir į valsčiaus mokyklas iš kitur atsikėlę mokytojai, darydami tai aktyviau nei iki tol. Tad moksleiviai, kurių dauguma buvo kilę iš nutautėjusių lietuvių šeimų, mokykloje buvo ne tik mokomi lietuvių kalbos, bet ir ugdomi Lietuvos valstybės piliečiais. Dėl to Musninkų valsčiaus mokytojų vaidmuo visuomenės gyvenime buvo daug didesnis negu daugelyje kitų Lietuvos „kaimišku“ valsčių.

Musninkų pradžios mokykla 1939–1940 mokslo metais

Musninkų pradžios mokykla (įsteigta 1921 m.) buvo aplankyta 1940 m. gegužės 21–22 d. Iš lankymo apyskaitos⁸ matome, jog tuometinę valsčiaus



Musninkų valsčiaus pradžios mokyklų mokytojų konferencijos dalyviai Širvintose. XX a. ketvirtojo dešimtmečio antroji pusė. Iš J. Usavičiūtės albumo

⁸ 1940 m. gegužės 21–22 d. Musninkų pradžios mokyklos lankymo apyskaita, *Lietuvos centrinis valstybės archyvas* (toliau – LCVA), f. 391, ap. 3, b. 1755, l. 33.

centrinę pradžios mokyklą išlaikė vietos savivaldybė, o algas mokėjo Švietimo ministerija.

Musninkų mokykla tuomet buvo išsiplėtusi iki penkių komplektų (klasių). Ji jau nebetilpo savame mediniame pastate (statytame 1932 m.), kuriame tebuvo tik dvi klasės, t. y. dvi patalpos (50 ir 47 m² ploto) dviem moksleivių komplektams. Mokykla dar turėjo šešių arų dydžio kiemą ir 3 ha dirbamos žemės bei pievų. Iš kitų mokyklai priklausančių statinių tebuvo malkinė, rūšys ir išvietės.

Kitos trys klasės buvo įrengtos išsinuomotose patalpose. Jų plotas – 30, 32 ir 40 m². Tad Musninkų mokyklos buvo blogesnės sąlygos nei kitų pradžios mokyklų, turėjusių valsčiaus centrinės mokyklos statusą. Todėl jau buvo imta ruošti didelio mokyklos pastato statybai, kurią sutrukdė okupacijos ir karas.

1939–1940 m. m. Musninkų pradžios mokyklos vedėjas buvo trisdešimt vienerių metų mokytojas Jonas Bajorūnas. Jis buvo baigęs Pānevėžio mokytojų seminariją ir turėjo devynerių metų pedagoginio darbo stažą. Musninkuose J. Bajorūnas dirbo tik nuo 1940 m. sausio 28 d. Mokyklos vizitacijos metu vedėjas mokė šeštojo skyriaus moksleivius, kurių buvo 23.

Penktojo skyriaus jaunuolius (pamokose sėdėjo 27 iš 33 moksleivių) mokė jauna mokytoja Sofija Šarkaitė, turėjusi tik 20 metų ir Musninkuose mokytojavusi nuo 1940 m. vasario 1 d.

Pirmasis skyrius buvo padalytas į du komplektus. Vieną iš jų sudarė jaunesniųjų vaikų grupė. Šį komplektą mokė Anelė Kilijonaitė (trisdešimt šešerių metų mokytoja, baigusi dvimečius mokytojų kursus ir turėjusi 17 metų darbo mokykloje partitį), iš kurios 43 auklėtinių mokyklos vizitacijos metu klasėje buvo 39. Pirmojo skyriaus vyresniųjų vaikų grupę mokė ir auklėjo Barbora Pagužinskaitė. Nors ji teturėjo 23 metus ir mokytojavo vos trečius metus, bet buvo baigusi Klaipėdos pedagoginį institutą. B. Pagužinskaitės komplektą sudarė ne tik pirmojo skyriaus vaikai (43), bet ir 17 ketvirtojo skyriaus moksleivių. Tad 1940 m. pavasario pabaigoje mokytojai teko didžiulis krūvis. Mokyklos inspektavimo metu į mokyklą nebuvo atėję šeši pirmojo skyriaus vaikai, tačiau ir be jų buvusiems teko sėdėti perpildytoje klasėje. O juk dar reikėjo ruošti egzaminams ketvirtojo skyriaus mokinius.

Antrojo ir trečiojo skyrių moksleiviai nuo 1940 m. balandžio mėn. pabaigos buvo paleisti namo iki rudens ir savo vietas mokykliniuose suoluose užleido pirmojo skyriaus vaikams. Su jais ir su žydų komplekto vaikais, kurių aptarsime vėliau, 1939–1940 m. m. Musninkų pradžios mokykla turėjo 243 moksleivius (iš jų berniukų buvo daugiau – 134). Pirmojo skyriaus 86 vaikai buvo priskirti vadinamajam pavasario–rudens semestriui. Minėta jaunesniųjų grupė tesimokė nuo gegužės pradžios iki birželio vidurio, o pirmojo skyriaus vyresniųjų grupė mokyklą lankė dar ir 1939 m. rugsėjo–spalio mėn.

Dauguma moksleivių (net 219) tuomet buvo užrašyti kaip lietuviai, nors nė vieno jų tėvai namuose nekalbėjo lietuviškai, o vietine slavų kalbų tarpe, kurioje buvo daug lietuviškų žodžių. 24 moksleiviai buvo žydai (iš jų 15 mergaičių) ir 2 rusai. Dar du moksleiviai apibūdinti kaip „*kitų tautybių*“.

Žydų tautybės moksleivių komplektas buvo penktasis mokykloje. Jį mokė Šlioma Demontas, trisdešimt vienerių metų mokytojas, mokytojavęs penktuosius metus. Š. Demontas buvo baigęs žydų gimnaziją ir „Tarbuto“ dvimečius pedagoginius kursus. 1939–1940 m. m. žydų komplekte mokėsi tik 18 vaikų (vadinasi, dalis žydų tautybės

moksleivių mokėsi lietuvių klasėse). Jiems buvo dėstoma hebrajų ir lietuvių kalbomis. Lankymo apyskaitoje pastraipos, skirtos žydu komplektui apibūdinti, pabaigoje buvo parašyta: „Dėl mažo mokinių skaičiaus komplektas Švietimo ministerijos įsakymu nuo ateinančių mokslo metų uždaromas“⁹. Todėl žydu komplekte jau nebuvo pirmojo skyriaus vaikų. Demontas mokė tik 6 antrojo, 4 trečiojo ir 8 ketvirtojo skyrių moksleivius.

1939–1940 m. m. Musninkų mokyklos visų skyrių moksleivių svarbiausias vadovėlis buvo Esmaičio (S. Matjošaičio) „Sakalėlio“ knygų serijos atitinkamos dalys, o pirmajam skyriui – tai ir vienintelė mokymosi knyga. Trijų aukštesniųjų skyrių vaikai dar naudojo J. Trinkūno parengto uždavinyno atitinkamomis dalimis. O lietuvių kalbos gramatikų autoriai buvo skirtingi. Mokyklos ketvirtajam skyriui buvo išrūpinti J. Damijonaičio parašytų vadovėlių. Tuo tarpu antrojo ir trečiojo skyrių vaikai naudojo J. Talmanto parengta gramatika. Iš šio autoriaus parašytos lietuvių kalbos gramatikos V ir VI knygų buvo mokomasi ir penktajame skyriuje, o iš VII ir VIII knygų mokėsi šeštojo skyriaus moksleiviai. Abu pastarieji Musninkų mokyklos aukščiausiai dar mokėsi iš K. Klimavičiaus parengto uždavinyno, P. Šinkūno „Lietuvos geografijos“ ir J. Norkaus istorijos vadovėlio.

Iš lankymo apyskaitos dar sužinome, kad 1937 m. Musninkų mokyklą baigė 7 berniukai ir 11 mergaičių, o 1938 m. jau atitinkamai – 14 ir 18. Tad mokykla plėtėsi. Joje atsirado ir šeštasis skyrius, kurį lankė ir vaikai iš tolimesnių valsčiaus vietovių, prieš tai baigę keturis skyrius sau artimoje kaimo mokykloje. 1939 m. Musninkų pradžios mokyklos keturių skyrių mokslo pažymėjimus gavo 18 auklėtinių, o šeštąjį skyrių baigė net 15 berniukų ir 17 mergaičių.

1939 m. Musninkų mokykloje pamokos prasidėjo rugsėjo 1 d. Vieniulika dienų pamokų nebuvo „dėl didelių žiemos šalčių“. Buvo surengtos kelios ekskursijos „savam valsčiui pažinti“. Į Vilnių savo auklėtinių mokytojai dar nebuvo nuvežę. Muziejaus mokykla neturėjo, o jos vedėjai mokyklos kroniką rašė nuo 1932 m.

Mokyklos moksleivių tėvų komitetas buvo išrinktas 1939 m. spalio 10 d. Per mokslo metus įvyko du komiteto susirinkimai, kuriuose buvo tartasi, kaip neturtingus moksleivius aprūpinti knygomis ir „rašomąja medžiaga“, svarstyti mokymo ir auklėjimo klausimai. Dėl mokytojų kaitos tebuvo surengtas tik vienas užmokyklinis renginys visuomenei. 1940 m. gegužės 5 d. mokykloje vyko Motinos dienos minėjimas, kuriame dalyvavo net 250 klausytojų. Renginio metu mokytoja B. Pagužinskaitė, kuri buvo aktyvi skautė, skaitė paskaitą tema „Motina šeimoje“¹⁰.

Čiobiškio miestelio pradžios mokykla 1939–1940 mokslo metais

Kaip jau minėta, Čiobiškyje buvo dvi pradžios mokyklos. Pirmiausia susipažinsime su miestelio mokykla. Ji 1939–1940 m. m. buvo dvikomplektė. Tačiau miestelyje te veikė vienas komplektas, nors čia mokykla specialiai jai 1934 m. pastatytame mediniame name turėjo dviem komplektams įrengtas klases (abi po 49,5 m²). Šalia buvo mokytojams skirtas gyvenamasis namas, o tvartas su malkine pastatyti po vienu stogu. Mokyklos antrasis komplektas veikė Janionių kaime, trumpinęs kelių kaimų ir atskirų viensėdžių vaikams kelią iki mokyklos. Tad galima sakyti, jog vienas komplektas, turėjęs ir rezervines patal-

⁹ Ten pat.

¹⁰ Ten pat.



Čiobiškio senoji
mokykla. 1931 m.
Iš Vidos Adomonienės
albumo

pas miestelyje, Čiobiškio bažnytkaimio pradžios mokykloje buvo kaip ir vakuojantis ir tarsi laukė šeštojo skyriaus įsteigimo ar didesnio moksleivių skaičiaus. Nors jau 1939–1940 m. m. mokyklos komplekte, veikusiame miestelyje, buvo daug moksleivių. Čia dirbęs mokyklos vedėjas Kazys Kumpauskas mokyklos vizitavimo metu (1940 m. birželio 5 d.) mokė net 45 pirmojo skyriaus vaikus ir dar 13 ketvirtojo skyriaus moksleivių, kuriuos ruošė egzaminams¹¹. Žiemą ir pavasario pradžioje, kuomet į pamokas nevaikščiojo pirmojo skyriaus vaikai, K. Kumpauskas kartu su aukščiausiojo skyriaus moksleiviais mokė taip pat antrojo (21) ir trečiojo (23) skyriaus mokinius. Tad mokyklos vedėjas iš viso mokė net 102 auklėtinius. Tai buvo per daug vienam mokytojui, todėl stengtasi rasti mokyklai dar vieną mokytoją. Tačiau į nuošalią vietovę jo pasiūsti nepavyko, nes 1940 m. pradžioje, kaip jau minėta, mokytojų stigo net centrinei valsčiaus mokyklai.

Be to, K. Kumpauskui teko dirbti su dviem pirmojo skyriaus grupėmis, kurių vaikai mokyklą pradėjo lankyti skirtingu laiku. Pirmojo skyriaus vyresniųjų grupė buvo pradėjusi lankyti mokyklą dar 1939 m. rudenį ir jos vaikai jau buvo gerokai pamokyti. Jaunesniųjų grupė į mokyklą susirinko tik gegužės mėn. pradžioje. Tačiau ir šios grupės vaikai buvo nemažai išmokę, nes, vizitatoriaus žodžiais tariant, „pažįsta pusę visų raidžių ir supažindinti su skaitmenimis iki 10“¹².

K. Kumpauskas buvo patyręs mokytojas, pradžios mokyklose dirbantis jau ke-turioliktus metus. Jam buvo 38 metai, šeimos nebuvo sukūręs. Mokyklos vedėjas buvo baigęs gimnaziją ir vasaros pedagoginius kursus Marijampolėje.

Janionių kaimo komplekte dirbo mokytoja Adelė Einorienė. Ji buvo vienmetė su K. Kumpausku. Buvo baigusi mokytojų seminariją, mokyklose dirbo tryliktus metus. Jos pamokų apskrities pradžios mokyklų inspektorius padėjėjas I. Karpavičius neaplankė, nes mokytoja sirgo.

A. Einorienė turėjo mažiau auklėtinių negu vedėjas. 1939–1940 m. m. ji mokė 26 pirmojo skyriaus vaikus. Dar 36 moksleiviai buvo mokytojos aukštesniuosiuose skyriuose. Tad visoje mokykloje paskutiniaisiais Nepriklausomybės metais mokėsi 164 Čiobiškio gyvenvietės ir aplinkinių kaimų vaikai ir jau jaunuoliais vadintini vietos gyventojai.

Čiobiškio pradžios mokyklos, kaip ir Musninkų, visų skyrių moksleivių svar-

¹¹1940 m. birželio 5 d. Čiobiškio pradžios mokyklos lankymo apyskaita, *ten pat*, l. 3.

¹²*Ten pat*.



Mokytt. Kazys Kumpauskas prie naujosios Čiobiškio mokyklos. 1935 m. Iš V. Adomonienės albumo



Mokytt. Kazys Kumpauskas prie savo darbo stalo. 1928 m. Iš V. Adomonienės albumo

biausias vadovėlis buvo minėtos „Sakalėlio“ elementoriaus knygos, o aritmetikos uždavinynai ir lietuvių kalbos gramatikų vadovėliai buvo „pamaišyti“, t. y. mokykla neturėjo visiems skyriams to paties autoriaus parašytų leidinių.

Mokykloje plėtota įvairiapusė veikla. Pagal Švietimo ministerijos rekomendacijas dar 1932 m. pavasarį įsteigta darbo klasė, kurioje užsiėmimus vedė pats vedėjas. Mokykloje buvo rengiamas muziejus, kuriame kaupti kraštotyros, gamtos, numizmatikos eksponatai ir pačių moksleivių bei apylinkės amatininkų sukurti dirbiniai. Nuo 1929 m. buvo rašoma mokyklos kronika. Moksleiviai skatinti ugdyti ir kitus meninius sugebėjimus. 1940 m. gegužės 5 d. mokykloje buvo surengtas saviveiklos vakaras. Moksleivių vaidinimą „Triskart bandytas“, deklamacijas, dainas ir žaidimus scenoje stebėjo apie 120 žiūrovų.

Mokykloje moksleivių tėvų komitetas buvo išrinktas 1939 m. spalio 8 d. 1939–1940 m. m. dėl didelių šalčių praleista 13 mokymo dienų.

1937 m. mokyklos keturis skyrius baigė 15 berniukų ir 7 mergaitės. Kitais metais mokyklos baigimo pažymėjimus gavo 24 auklėtiniai – po 12 berniukų ir mergaičių. Tokia lygė tarp baigusiuju buvo ir 1939 m., tačiau tuomet keturiu skyriu egzaminus išlaikė tik 16 moksleivių.



Ne visi moksleiviai buvo perkelti į aukštesnius skyrius. 1940 m. pavasarį K. Kumpausko komplekte dar vieneriems metams buvo palikti du antrojo skyriaus vaikai. Tiek pat vaikų nebuvo perkelta ir iš trečiojo į ketvirtąjį skyrių¹³.

Čiobiškio vaikų prieglaudos pradžios mokyklos pedagogai. XX a. ketvirtąjį dešimtmečio antroji pusė. Iš Stefanijos Kasperavičiūtės albumo

Čiobiškio miestelio mokykla skyrėsi nuo daugelio pradžios mokyklų tuo, kad ją ir išlaikė, ir mokytojams algas mokėjo Švietimo ministerija.

Čiobiškio vaikų prieglaudos pradžios mokykla 1939–1940 mokslo metais

Kaip jau buvo minėta, 1939–1940 m. m. Čiobiškyje būta ir antros pradžios mokyklos. Ji veikė vaikų prieglaudoje. Šioje mokykloje buvo ir penktasis skyrius. Todėl tai buvo antrojo laipsnio pradžios mokykla. 1921 m. įsteigtą mokyklą išlaikė Šv. Vincento a Paulo draugija ir Vidaus reikalų ministerija, o algas mokytojams mokėjo Švietimo ministerija.

Čiobiškio prieglaudos pradžios mokyklą (taip oficialiai vadintą) inspektoriaus padėjėjas I. Karpavičius aplankė tą pačią 1940 m. birželio 5 d.¹⁴

Tuomet šioje mokykloje veikė trys komplektai. Vedėja dirbo 34 metų amžiaus vienuolė Liucina R. Rimšaitė. Ji buvo baigusi Vytauto Didžiojo universitetą; be lietuvių kalbos, mokėjo lotynų, vokiečių, prancūzų kalbas ir šiek tiek kalbėjo lenkiškai, mokytojavo ketvirtus metus. Vedėjai mokyti prieglaudos vaikus padėjo vienuolė M. Stankevičiūtė (31 metų, turėjo mokytojų seminarijos 4 kursų lankymo pažymėjimą, mokykloje dirbo antrus metus) ir kandidatė į vienuoles Viktorija Popikaitė (45 metų, buvo baigusi „Saulės“ draugijos mokytojų kursus, mokytojavo jau dvidešimt antrus metus, o šioje mokykloje – tik nuo 1939 m.).

¹³ *Ten pat.*

¹⁴ 1940 m. birželio 5 d. Čiobiškio prieglaudos pradžios mokyklos lankymo apyskaita, *ten pat.*, l. 5.



Čiobiškio vaikų prieglaudos pradžios mokyklos mokiniai ir mokytojai. XX a. ketvirtojo dešimtmečio antroji pusė.

Iš S. Kasperavičiūtės albumo



Čiobiškio vaikų prieglaudos pradžios mokyklos mokiniai. XX a. ketvirtojo dešimtmečio antroji pusė. Iš S. Kasperavičiūtės albumo

Prieglaudos mokytojos mokyklos inspektavimo metu dirbo tik su trimis skyriais. Vedėja L. Rimšaitė mokė penktąjį skyrių, kuriame buvo 29 auklėtiniai. V. Popikaitė mokė pirmojo skyriaus 13 vaikų, o prieš mėnesį su trupučiu ji dar buvo mokiusi trečiąjį skyrių, kuriame buvo 27 moksleiviai. Iš jų į ketvirtąjį skyrių buvo perkelta tik 21. M. Stankevičiūtei 1939–1940 m. m. irgi teko mokyti du skyrius. Birželio mėn. pradžioje ši mokytoja dirbo tik su ketvirtuoju skyriumi (22 mok.), o anksčiau turėjo dar pamokas ir antrajame skyriuje, kuriame mokėsi 17 vaikų (iš jų į trečiąjį skyrių neperkeltas tik vienas). Tad su paleistaisiais mokymosi atostogų Čiobiškio prieglaudos pradžios mokykloje buvo 108 moksleiviai.

1937 m. šią mokyklą baigė 6 berniukai ir 10 mergaičių. Po metų mokyklos baigimo pažymėjimus gavo 23 prieglaudos auklėtiniai (iš jų – 12 berniukų), o 1939 m. – net 30 (vėl daugiau mergaičių – 17)¹⁵.

Tik du komplektai veikė savose patalpose – sename mūriniame pastate buvo 32 ir 48 m² klasės. Trečioji mokytoja dirbo 33 m² ploto išnuomotoje patalpoje (naujame mediniame name).

Prieglaudos mokykla skyrėsi nuo kitų pradžios mokyklų. Čia nebuvo įprasto moksleivių tėvų komiteto. Jo funkcijos priklausė mokyklos vedėjai. Prieglaudos ir mokyklos auklėtiniai buvo mokomi ir įvairių darbinių įgūdžių. Tam pravertė čia veikianti siuvykla ir turimi knygrištytės įrankiai. „Prieglaudiečiai“ taip pat buvo mokomi „praktiškų žemės ūkio darbų“. Jie nusikasavo ir bulves. 1939 m. rudenį dėl bulviakasio buvo praleistos net 5 mokymo dienos. Vėliau dar 9 dienas pamokų nebuvo dėl šalčių.

Kernavės pradžios mokykla 1939–1940 mokslo metais

Apie Kernavės mokyklą rašoma monografijoje „Musninkai. Kernavė. Čiobiškis“, J. Stankevičiaus straipsnyje¹⁶. Tačiau apie 1939–1940 m. m. jame beveik nerašoma. Tad žvilgtelėkime į 1940 m. birželio 6 d. šios mokyklos lankymo apyskaitą¹⁷.

Tuomet dvikomplektę mokyklą išlaikė valsčiaus savivaldybė, o algas mokytojams Juozui Šiaučiuūnui ir Sofijai Jakštaitėi mokėjo Švietimo ministerija. J. Šiaučiuūnas buvo baigęs dvimečius mokytojų kursus, kelias vasaras tobulinosi vasaros kursuose, mokytojavo jau keturiolika metų, gerai mokėjo lenkų kalbą. S. Jakštaitė buvo baigusi Klaipėdos pedagoginį institutą ir tuomet turėjo tik trejų metų pedagoginio darbo stažą.

Mokykloje buvo dvi didelės klasių patalpos (po 43 m²), šalia – beveik hektaro ploto aikštė, sandėlis. Mokytojai galėjo naudotis 3,57 ha žemės plotu. Jau minėtas inspektorius padėjęs I. Karpavičius atkreipė dėmesį į tai, kad mokyklos „klasės reikalingos eilinio remonto“, o „apylinkė stipriai nutautinta“. Mokyklos vizitacijos metu buvo mokomi tik pirmojo ir ketvirtojo skyrių moksleiviai. Vyresnius, kurių buvo šešiolika, mokė S. Jakštaitė. Jos darbas buvo įvertintas taip: „Programa jau išėita. Įgytosios žinios gilinamos ir kartojamos. Mokiniai paruošti patenkinamai, tik lietuvių kalbos ir skaičiavimo dalykai kai kurių mokinių kiek netvirtai pasisavinti“¹⁸. Galima priminti, kad dalis S. Jakštaitės mokinių nuo mažens namuose lietuviškai nekalbėjo.

¹⁵Ten pat.

¹⁶Musninkai..., Lietuvos valsčiai, Vilnius, 2005, p. 689–704.

¹⁷1939–1940 m. m. Kernavės mokyklos lankymo apyskaita, ten pat, l. 1.

¹⁸Ten pat.



*Kernavės pradžios
mokyklos moksleiviai.
XX a. ketvirtasis
dešimtmetis.
Iš J. Stankevičienės
asm. archyvo*

J. Šiaučiūnas 1940 m. gegužės ir birželio mėn. mokė pirmąjį skyrių (29 mok.), kurio vaikai buvo suskirstyti į dvi grupes. Pirmosios grupės vaikai mokyklą pradėjo lankyti tik gegužės mėn. Jie buvo išmokę tik kelias raides ir skaičius iki penkių, bet jau rašė ir piešė. Antrosios grupės dauguma vaikų mokyklą buvo pradėję lankyti dar 1939 m. rudenį ir 1940 m. birželio pradžioje jau skaitė lengvus straipsnelius, rašė sakinelius ir skaičiavo „20 ribose“.

Su žiemos semestrą lankiusiais antrojo ir trečiojo skyriaus moksleiviais Kernavės mokykla 1939–1940 m. m. turėjo 103 auklėtinius. Tarp jų buvo vienas žydų tautybės vaikas. Kiti buvo užsirašę lietuviais.

Svarbiausias vadovėlis kiekvienam Kernavės mokyklos skyriui tuomet buvo S. Zobarsko ir J. Ambraškos parašytas elementorius „Aušrelė“, kurio atitinkama dalimi naudojosi tiek pirmasis skyrius, tiek aukštesniųjų skyrių moksleiviai. Pastarieji dar mokėsi iš dviejų kitų knygų atitinkamų dalių. Tai I. Malinausko ir J. Talmanto parengta „Lietuvių kalbos gramatika pratimais“ ir P. Naujokaičio parašytas „Skaičiavimo uždavinynas“. Tad tuomet visų keturių skyrių moksleivių mokymui reikalingi vadovėliai buvo tų pačių autorių, todėl mokytojai galėjo dirbti sistemingiau.

Mokykloje veikė ir darbo klasė, kuri buvo įsteigta 1929 m. Taip pat buvo ir mokyklos muziejus. Lankymo apyskaitoje apie J. Šiaučiūną parašyta:

„Ypatingai daug mokytojo skiriama dėmesio mokinių patriotiniam auklėjimui, kas yra pagirtina ir šioje nutautintoje aplinkoje tikslinga“¹⁹.

Mokyklos moksleivių tėvų komitetas buvo išrinktas 1939 m. spalio 8 d. ir iki 1940 m. birželio mėn. posėdžiavo keturis kartus. Posėdžių metu, be aktualių auklėjimo reikalų, J. Šiaučiūnas su tėvais tarėsi mokyklos remonto klausimais, buvo sudaryta neturtingų moksleivių šelpimo sąmata.

O su moksleiviais mokyklos vedėjas ir jo kolegė S. Jakštaitė surengė net tris vaidinimus visuomenei. 1939 m. pabaigoje buvo suvaidinta P. Vaičiūno drama „Sudrumsta ramybė“ (iš žiūrovų surinkta 20,65 Lt). 1940 m. vasario 4 d. – to pa-

¹⁹Ten pat.

ties autoriaus „Tuščios pastangos“ (37,8 Lt), o balandžio 28 d. (žiemos semestro pabaigoje) – ir tuomet Lietuvoje bene dažniausiai vaidinamas K. Binkio „Atžalynas“ (53,50 Lt). Per vaidinimus gautas pelnas buvo skirtas Kernavės šaulių būriui. „*Taip pat mokytojų iniciatyva įvairiomis progomis suruošta daug paskaitų ir minėjimų*“, – rašoma lankymo apyskaitoje.

1939–1940 m. m. mokykloje buvo praleista 17 mokymosi dienų: dėl šalčių – 14, dėl jaunųjų ūkininkų ratelio parodėlės, dėl tolimesnės išvykos ir dėl medelių sodinimo – po 1. Paskutiniais Lietuvos nepriklausomybės mokslo metais buvo surengta net 8 ekskursijos („*Tikslu stebėti apylinkės gamtą, žmonių gyvenimą, istorines vietas ir kaimynines mokyklas*“)²⁰.

XX a. ketvirtojo dešimtmečio pabaigoje mokyklos keturis skyrius kasmet baigė maždaug vienodas skaičius moksleivių: 1937 m. – 16 (iš jų net 11 mergaičių), 1938 m. – 15 (10 mergaičių), 1939 m. – 13 (iš jų 8 berniukai).

Vileikiškių pradžios mokykla 1939–1940 mokslo metais

Tai buvo to meto kaimo vietovei didelė trijų komplektų mokykla. Dvi klasės veikė Vileikiškių kaime, trečioji – Užūšilių kaime. Mokykla buvo tikrinta 1940 m. gegužės 22 d. Tuomet čia mokytojavo Stasė ir Antanas Ambrazaičiai bei pirmuosius metus pedagogo darbą dirbantis Juozas Brazaitis (jaunuoliui buvo 22 metai, jis buvo baigęs pedagoginį institutą). Mokyklos vedėjo pareigas ėjo 36 metų amžiaus Antanas Ambrazaitis, baigęs mokytojų seminariją ir mokytojaujantis vienuoliktuosius metus. Jo žmona, būdama kiek vyresnė (38 metų), turėjo tik dvimečių mokytojų kursų baigimo pažymėjimą, bet mokyklose dirbo jau septynioliktuosius metus²¹.

Vileikiškių kaime vaikai buvo mokomi 1934 m. specialiai pradžios mokyklai statytame mediniame pastate. Jame buvo 46,3 ir 49,8 m² ploto klasės. Mokyklos sodyboje – kiemas ir aikštelė kūno kultūros pamokoms, ūkio trobesys ir rūšys. Mokytojai galėjo verstis žemdirbyste mokyklai priskirtame 1,57 ha žemės sklype. Užūšilių kaime, kur patalpa klasei buvo nuomojama iš vietos gyventojų, mokytojų darbo ir buities sąlygos buvo sunkesnės.

Vileikiškiuose gegužės mėn. pedagogai Ambrazaičiai mokė tik pirmąją ir ketvirtąją skyrius (antrasis ir trečiasis jau atostogavo). Pastarąjį skyrių, kuriame buvo 12 moksleivių, egzaminams ruošė mokyklos vedėjas. Jo pamokose dar sėdėjo ir pirmojo skyriaus vyresniųjų grupės vaikai (irgi 12). O S. Ambrazaitienė mokė vaikus, kurie tik gegužės mėn. peržengė mokyklos slenkstį. Tą pavasarį Vileikiškiuose pirmojo skyriaus jaunesniųjų grupėje būta net 32 vaikai. Mokyklos filiale Užūšiliuose J. Brazaitis mokė 21 pirmojo skyriaus ir 10 ketvirtojo skyriaus moksleivių. Visuose trijuose komplektuose būta 87 auklėtinių (be antrojo ir trečiojo skyrių). Berniukai sudarė daugumą – jų buvo 51. Aštuoni vaikai buvo rusų tautybės. Iš jų šeši – sentikių tikybos. Mokyklos inspektavimo dieną šių moksleivių nebuvo pamokose, nes tą dieną buvo sentikių religinė šventė.

1937 m. Vileikiškių mokyklos keturių skyrių baigimo pažymėjimus gavo 18 moksleivių (net 11 mergaičių), 1938 – 17 (tuokart berniukų daugiau – 10),

²⁰ *Ten pat.*

²¹ 1940 m. gegužės 22 d. Vileikiškių pradžios mokyklos lankymo apyskaita, *ten pat.*, l. 29.

1939 m. – 24 (berniukų – 15). 1940 m. pavasarį ketvirtajame skyriuje mokėsi 22 jaunuoliai.

Apie kalbinę padėtį mokyklos apylinkėje ir mokytojos S. Brazaitienės darbą su mažiausiais mokinukais lankymo apyskaitoje rašoma:

„Mokyklos apylinkė stipriai nutautinta. Daug laiko sugaištama, kol vaikai pradeda suprasti mokytoją ir kiek pramoksta lietuviškai. Dabartiniu metu daugiausia daromi su vaikais pašnekėsiai lietuvių ir lenkų kalbomis be iš anksto nustatyto plano. Reikėtų mokytojai vertimų iš lenkų į lietuvių kalbą metodu visai nesinaudoti, o darbą tvarkyti natūraliu būdu, t. y. kaip vaikas pramoksta lenkų kalbos namuose“²².

Mokykla turėjo du tėvų komitetus – Vileikiškiuose (išrinktas 1939 m. spalio 7 d.) ir Užšilių komplekte (komitetas sudarytas viena diena vėliau). Su moksleivių tėvais užmegzti glaudesnius ryšius padėjo ir tai, jog mokytojai surengė nemažai užklasinių ir užmokyklinių priemonių. Jos skatino būti lojaliais piliečiais ir kitus aplinkinių gyvenviečių žmones, iki tol paveiktus prolenkiškos agitacijos.

1939 m. spalio 7 d. Vileikiškiuose įvyko paskaita ir pokalbis tema „Mūsų dienų politinis gyvenimas ir auklėjimosi paskata“. 1940 m. vasario 18 d. Užšiliuose ne tik diskutuota tema „Mokymosi ir auklėjimo klausimai“, bet ir kalbėta apie Vasario 16-osios metines. 1940 m. pirmojoje gegužės pusėje mokykla surengė dar dvi paskaitas šiomis temomis: „Mūsų kovos dėl Nepriklausomybės“ ir „Motina ir jos paskirtis“ (pastarąją skaitė S. Ambrazaitienė).

Iki mokyklos vizitacijos mokytojai su savo auklėtiniais visuomenei surengė du renginius su vaidinimais. Pirmasis vyko 1940 m. vasario 4 d. Tuomet buvo suvaidintas keturių veiksmų „Nekaltas avinėlis“. Ši scenos veikalą stebėjo 170 žiūrovų. Už bilietėlius surinktas 220 Lt pelnas buvo skirtas jaunųjų ūkininkų ratelio reikalam. Kitas moksleivių scenos pastatymas – trijų veiksmų vaizdelis „Be rutinos“.

Mokykloje vyko ir kitokio pobūdžio aktyvi veikla. Muziejuje buvo kaupiamos senienos, įvairūs akmenys, kiti eksponatai. Buvo surengtos dvi ekskursijos. Moksleiviams ir visuomenei didelį išpūdį padarė mokytojų surengtos Lietuvos kariuomenės palydos į Vilnių. Iškylos metu stebėti apylinkės žemės klodai.

Buvo praleistos net 27 mokymosi dienos. Iš jų net 23 „dėl stiprių šalčių“ ir po dvi dienas „dėl parapijos šventės ir dėl vaikų rekolekcijų“.

Vileikiškių mokyklos moksleivių svarbiausias vadovėlis buvo S. Zobarsko ir J. Ambraškos „Aušrelės“ keturios knygos visiems pirmiesiems keturiems skyriams. Trijų aukštesniųjų skyrių moksleiviai dar naudojosi K. Kupčiūno, J. Kalninio ir J. Trinkūno paruoštu skaičiavimo uždavinynu. O lietuvių kalbos gramatikos vadovėliai buvo skirtingi. Antrajame ir trečiajame skyriuose buvo mokomasi iš I. Malinausko parašytų knygų, o ketvirtajame – iš J. Damijonaičio parengtos gramatikos²³.

Mokyklos gyvenimas buvo fiksuojamas mokyklos kronikoje.

²²Ten pat.

²³Ten pat.

Vinkšnabrasčio pradžios mokykla 1939–1940 mokslo metais

Vinkšnabrasčio mokykla buvo įsteigta 1923 m. Vėliau ši mokykla persikėlė į kitus kaimus, bet senasis jos pavadinimas nebuvo pakeistas. Tad ir 1939–1940 m. m. mokykla dar taip vadinosi, nors veikė Vindeikių kaime, kuriame 1936 m. jai buvo pastatytas medinis pastatas su 48 m² klase. Mokykloje buvo įrengtas ir gyvenamasis plotas (net du butai) mokytojams. Mokyklos sodyboje esantis ūkio trobesys leido mokytojams verstis ūkiškai. Juo labiau kad mokykla turėjo 3 ha žemės.

1939–1940 m. m. Vinkšnabrasčio mokykla buvo dvikomplektė. Viena jų veikė Vindeikiuose, o filialinis komplektas – Juodonių kaime, kuriame kambarį klasei teko nuomotis iš vietos gyventojų. Mokyklą išlaikė Musninkų valsčiaus savivaldybė, o algas mokytojams mokėjo Švietimo ministerija.

Inspektorius padėjėjas I. Karpavičius dviejose vietovėse veikiančią mokyklą lankė 1940 m. birželio 4–5 d. Tuomet vedėjo pareigas ėjo ir Vindeikių komplekto vaikus mokė Adolfas Vaitkevičius. Šis 31 metų vyras mokytojavo jau dvyliktus metus, buvo baigęs ne tik dvimečius mokytojų kursų, bet ir žemės ūkio darbų kursų. Juodonyse dirbęs Leonardas Šatas buvo tik neseniai atkeltas į vakuojančią mokytojo vietą, mokytojaves 15 metų, baigęs gimnaziją, pedagoginius kursus Marijampolėje ir kūno kultūros kursų Rambėne²⁴.

Abu komplektai buvo dideli. 1939–1940 m. m. pradžioje A. Vaitkevičius mokė net 81 vaiką (iš jų 12 rusų), o 1940 m. birželio mėn. mokė jau tik 47, iš kurių 14 mokėsi ketvirtajame skyriuje. Kiti 33 – pirmajame skyriuje. Ne ką mažiau mokslivių buvo ir Juodonių komplekte – 76 (beveik visi užsirašę lietuviais, be kurių, dar buvo 2 žydų tautybės vaikai). Čia ketvirtajame skyriuje buvo 15 mokslivių, pirmajame – 29²⁵. Tad Vinkšnabrasčio pradžios mokykloje tada mokėsi 157 aplinkinių kaimų vaikai.

To meto mokyklą gerai apibūdina ištrauka iš lankymo apyskaitos:

„Mokyklos apylinkės gyventojai kalbos atžvilgiu yra gan mišrūs. Pav., iš 14 ketvirtojo skyriaus (A. Vaitkevičiaus mokomame komplekte – S. B.) mokinių namuose lietuviškai kalba 4, lenkiškai 8, rusiškai 2. Ši aplinkybė sunkina darbą. Vindeikių k. mokykla turi naujus, dviem komplektam namus. Savo namuose tik vienas komplektas, nes vietos sąlygos tuo tarpu neleido į tuos namus atkelti ir antrą komplektą, dabar esantį Juodonių kaime“²⁶.

Mokyklos komplektuose buvo atskiri vaikų tėvų komitetai, kurie buvo išrinkti palyginti vėlai. Vindeikiuose – 1939 m. spalio 29 d., o Juodonyse – tik lapkričio 12-ąją. Komitetų veikla daugiausia apsiribojo vargingiau gyvenančių mokslivių šelpimu.

Mokykloje vadovėliai taip pat buvo įvairių autorių. Pirmieji du skyriai naudojosi Esmaičio „Sakalėlio“ pirmąja ir antrąja dalimis, o kai kuriems antrojo skyriaus vaikams teko mokytis iš M. Vasiliausko-Geručio „Rūtelės“. Tik pastarojo skyriaus vaikai mokėsi iš J. Talmanto

²⁴1940 m. birželio 4–5 d. Vinkšnabrasčio pradžios mokyklos lankymo apyskaita, *ten pat*, l. 7.

²⁵*Ten pat*.

²⁶*Ten pat*.

parengtos lietuvių kalbos gramatikos. Tuo tarpu aukštesniųjų skyrių moksleiviai naudojami S. Zobarsko ir J. Ambraškos „Aušrelės“ trečiaja ir ketvirtąja dalimis, o lietuvių kalbos ir aritmetikos mokėsi iš J. Damijonaičio parašytų knygų.

Juodonyse mokyklą vaikai lankė blogai. Blogai ir mokėsi, nes „*dėl blogo lankymo didelis procentas mokinių neperkeltas iš II ir III skyrių į aukštesnius skyrius*“²⁷.

Geriau vaikai mokyklą lankė ir geriau mokėsi Vindėikių komplekte. Čia buvo gyvesnė ir užmokyklinė veikla. 1940 m. sausio 4 d. moksleiviai visuomenei suvaidino dramą „Laisvės keliais“, o gegužės 19 d. – komediją „Kurčias žentas“. Už pastarąją vaidinimą iš žiūrovų gautas pelnas buvo skirtas Pășirvinčio jaunųjų ūkininkų rateliui.

Pigonių pradžios mokykla 1939–1940 mokslo metais

Šiuo pavadinimu vadinta mokykla buvo trijų komplektų, bet visi jie veikė skirtingose gyvenvietėse – Krapiliškių, Lapėlių ir Markučių kaimuose. Visiems trims komplektams patalpas klasei reikėjo samdytis. Tad mokytojų darbo ir moksleivių mokymosi sąlygos buvo sunkokos. Lankymo apyskaitoje neatsitiktinai buvo parašyta: „*Mokykla sanitariniu atžvilgiu bloga. /.../ Mokyklos apylinkės žymi dalis nutautinta*“²⁸. Prie išsinuomotų kambarių-klasių tebuvo 30 m ilgio ir 27 m pločio aikštelės, kurios tenkino tik minimaliausius moksleivių poreikius. Mokyklai buvo skirta ir 4,46 ha žemės. Tipinius statinius mokykloms minėtuose kaimuose dar tik buvo ruošiasi statyti. Pigonių mokykla buvo viena iš tų Širvintų–Mūsų krašto mokyklų, kurias ir išlaikė, ir jų mokytojų algomis rūpinosi Švietimo ministerija.

Mokyklos vedėjo pareigas ėjo tik nuo 1940 m. vasario 20 d. į Krapiliškius paskirta mokytoja Rozalija Rimkevičienė. Ankstesniam mokytojui išvykus, iki jos atvykimo šiame komplekte net 71 mokymosi dieną vaikai nebuvo mokomi. Atrodo, jog mokytoja buvo priprašyta gelbėti padėti be mokytojo likusiame komplekte, nes R. Rimkevičienė, jau turėdama 36 metus, mokytojo darbe buvo naujokė, senokai buvo baigusi gimnaziją, o su pedagogo darbu šiek tiek buvo susipažinusi tik lankydamą mokytojų kursus, kurių, atrodo, nebaigė.

Dėl praleistų pamokų Krapiliškiuose daug antrojo skyriaus vaikų, neišėjusių programos, nebuvo perkelti iš antrojo į trečiąjį skyrių. 1940 m. birželio mėn. R. Rimkevičienė mokė tik 20 pirmojo skyriaus vaikų ir ruošė egzaminams keturis ketvirtojo skyriaus auklėtinius. O komplekto sąrašuose tais mokslo metais buvo 41 moksleivio pavardė²⁹.

Dar ilgiau nebuvo mokytojo Markučių klasėje. Čia, išvykus ankstesniam mokytojui, pamokos nevyko net 110 mokymo dienų. Ir tik 1940 m. balandžio 21 d. Markučiuose pradėjo mokytojauti, vėlgi neturint kito kandidato ir gelbstint padėti, prikalbinta jaunutė Aldona Krutulytė. Ji teturėjo 19 metų, buvo baigusi penkias gimnazijos klases ir, be abejo, taip pat buvo naujokė mokytojo darbe. Apie A. Krutulytę lankymo apyskaitoje buvo parašyta, jog ji „*dirba nuoširdžiai, bet darbo vaisiai menki, nes mokytojai trūksta didaktinių ir metodinių žinių*“³⁰. Markučių kom-

²⁷ Ten pat.

²⁸ 1940 m. birželio mėn. (diena nenurodyta – S. B.)
Pigonių pradžios mokyklos lankymo apyskaita,
ten pat, l. 11.

²⁹ Ten pat.

³⁰ Ten pat.



*Pigonių pradžios mokyklos Lapelių komplekto
mokytoja Ona Skeirytė su moksleiviais. 1932 m.
Iš Lapelių mokyklos istorijos albumo*



*Pigonių pradžios mokyklos Lapelių komplekto
mokytoja Ona Skeirytė su moksleiviais prie
namo, kuriame klasė buvo 1929–1948 m.
1934 m. Iš Lapelių mokyklos istorijos albumo*

plekte 1939–1940 m. m. būta 66 moksleivių. Iš jų 26 – pirmajame skyriuje ir 10 – ketvirtajame.

1939–1940 m. m. su mokytojais geriausiai sekėsi Lapėlių kaime veikusio komplekto moksleiviams, kurių irgi buvo per 60 (pirmajame skyriuje – 26, ketvirtajame – 10). Čia tik dėl žiemos šalčių tebuvo praleistos 8 mokymo dienos. Lapėlėse vaikus mokė 29 metų Ona Budzilaitė, baigusi mokytojų seminarijos keturis kursus ir turėjusi ketverių metų mokytojo darbo patirtį. O. Budzilaitei pavyko gerai išmokyti antrojo ir trečiojo skyrių vaikus, kurie visi buvo perkelti į aukštesnius skyrius.

O. Budzilaitė su savo auklėtiniais 1940 m. sausio 7 d. suruošė viešą vakarą ir suvaicino pjesę „Mirta Čimbiraitė“, kurią stebėjo 70 žiūrovų. Vasario 16 d. mokytoja visuomenei skaitė paskaitą „Mūsų Vilnius“.

1940 m. Motinos dienos proga Krapiliškiuose paskaitą tema „Motina šeimoje“ perskaitė vedėja R. Rimkevičienė. Ji teberašė 1938 m. sausio mėn. pradėtą rašyti mokyklos kroniką, su kolegėmis daug dėmesio skyrė neturtingų vaikų šelpimui sąsiuviniais ir knygomis.

Vičiūnų pradžios mokykla 1939–1940 mokslo metais

Ši mokykla buvo įsteigta 1927 m. Paskutiniaisiais Nepriklausomos Lietuvos metais ji buvo pirmojo laipsnio dvikomplektė mokykla, kurioje veikė keturi skyriai. Abu mokytojai dirbo su visais keturiais skyriais, nes jų klasės veikė skirtinguose kaimuose – Vičiūnuose ir Kunigiškiuose. Abiejų komplektų patalpos buvo samdomos ir nedidelės (po 30 m²), sunkiai pritaikomos pradžios mokyklos klasėms. Šiuo atžvilgiu kiek lengviau buvo mokytojui Vičiūnuose, o apie Kunigiškių komplektą apsilankęs inspektorius padėjėjas I. Karpavičius 1940 m. gegužės 21 d. parašė, jog čia „darbo sąlygos gana sunkios“³¹. Žemdirbystės poreikiams mokykla turėjo 1,12 ha žemės, bet be jokių trobesių.

Tuomet Vičiūnuose mokytojavo 35 metų amžiaus ir 15 metų pedagoginį stažą turėjęs mokyklos vedėjas Stasys Usavičius³². Jis buvo baigęs dvimečius mokytojų kursus Veiveriuose. Kunigiškiuose vaikus mokė tik pirmuosius metus mokytojaujantis 23 metų jaunuolis Antanas Pocius. Jis buvo baigęs Rasėinių gimnaziją ir karo mokyklos aspirantų kursus. Į Kunigiškių komplektą paskirtas 1939 m. pabaigoje, kai rudenį į Lietuvos kariuomenę buvo mobilizuotas ankstesnis mokytojas. Dėl to, kol atvyko A. Pocius, Kunigiškiuose kelias savaites nevyko pamokos. Šešias dienas dėl mobilizacijos reikalų nevyko pamokos ir Vičiūnų komplekte, kurio moksleiviai dar tiek pat mokymosi dienų praleido žiemos šalčių metu.

Nepaisant šių nesklaidumų ir nepalankių veiksnių, mokykloje darbas vyko gana sėkmingai. Abiejuose komplektuose veikė ir darbo klasės (buvo mokoma „karpymas ir lipdybos“), kurias lankė visi moksleiviai. Tačiau mokyklos kronika nebuvo rašoma. Nebuvo ir muziejėlio ekspozicijos.

Vičiūnuose 1939–1940 m. m. būta 45 auklėtinių (visi lietuviai). Kunigiškių komplekte kiek mažiau – 34 (iš jų – 4 lenkai). Gegužės mėn. Vičiūnuose mokėsi jau tik 14 pirmojo skyriaus ir 8 ketvirtojo skyriaus moksleiviai. Kunigiškiuose šiuose skyriuose buvo atitinkamai 17 ir 3 vaikai.

Vadinamojo žiemos semestro auklėtiniai, buvę antrajame ir trečiajame skyriuose, pavasario pabaigoje mokyklos nelankė.

³¹ *Ten pat*, l. 35.

³² Plačiau apie tai žr. Musninkai..., *Lietuvos valsčiai*, Vilnius, 2005, p. 664–666.

Mokykloje visuose skyriuose buvo naudojamosi Esmaičio vadovėliu „Sakalėlis“. Antrajame skyriuje vaikai aritmetikos mokėsi iš P. Mašiotų parengtos knygos. Aukštesniuose skyriuose naudotasi K. Kupčiūno, J. Kalninio ir J. Trinkūno aritmetikos užduvinyne ir J. Damijonaičio „Lietuvių kalbos gramatikos“ atitinkamomis dalimis.

1937 m. mokyklos keturis skyrius baigė 5 moksleiviai, 1938 m. – 9, o 1939 m. – net 15 (14 – Vičiūnų komplekte ir 1 – Kunigiškių).

1940 m. vasario 16 d. S. Usavičius vietos ūkininkams skaitė paskaitą tema „Vasario 16 d. reikšmė Lietuvai“. O gegužės 5 d. abu mokytojai savo komplektuose moksleivių tėvams ir kitiems klausytojams parengė paskaitas vienoda tema – „Motinos ir šeimos reikšmė lietuvių tautai“. Vičiūnuose mokytojo klausėsi 50 žmonių, Kunigiškiuose – 60³³.

Kaimynų pradžios mokykla 1939–1940 mokslo metais

1925 m. įsteigta Kaimynų mokykla 1939–1940 m. m. didesnę dalį buvo dvikomplektė. Tačiau nuo 1940 m. vasario 20 d. neliko antrojo mokytojo. Tad paskui kelis mėnesius ji buvo vienintelė tuo metu vienakomplektė mokykla Musninkų valsčiuje.

Kaimynų mokykla turėjo savo medinį pastatą, statytą 1932 m., kuriame buvo įrengtos dvi klasės (49,5 ir 45,5 m²). Tad mokyklą nesunkiai buvo galima vėl išplėsti iki dviejų komplektų.

Prie mokyklos buvo įrengta aikštė žaidimams. Mokytojas galėjo naudotis 2,8 ha žemės sklypu. Tačiau, be malkinės, kitų ūkinių trobesių nebuvo.

1939–1940 m. m. Kaimynų pradžios mokyklos vaikus mokė Jonas Piškinas, 35 metų amžiaus mokytojas, mokytojaujantis jau dešimtus metus. 1930 m. jis buvo baigęs Simono Daukanto mokytojų seminariją.

1940 m. gegužės 20 d. (mokyklos tikrinimo metu) J. Piškinas mokė net 48 pirmojo skyriaus vaikus (dar 2 tądien nebuvo atėję į mokyklą). Be to, kartu mokė ir ketvirtąjį skyrių, kuriame tada būta 12 moksleivių³⁴.

Dar 32 auklėtiniai jau buvo baigę lankyti pamokas Kaimynų mokyklos antrajame ir trečiajame skyriuje. Tad J. Piškinui nuo 1940 m. vasario 20 d. vienam teko mokyti ir auklėti net 94 moksleivius. Mokyklos dienyne ties visų jų pavardėmis buvo parašyta lietuvių tautybė. Tačiau dalies auklėtinių gimtoji kalba buvo ne lietuvių kalba. Tai liudija ir įrašas mokyklos lankymo apyskaitoje:

„Turint galvoje vietos ypatingas sąlygas (mokyklos apylinkė stipriai nutautinta), ketvirtojo skyriaus mokinių paruošimas, kiek teko patirti tikrinant jų žinias, yra geras. Mokinių auklėjimas tinkamas“³⁵.

1939–1940 m. m. Kaimynų mokykla buvo viena iš geriausiai veikusių valsčiaus mokyklų. Joje tebuvo praleistos tik trys mokymo dienos (žiemos šalčių metu). Moksleiviams buvo surengtos dvi iškylos į gamtą teorinėms žinioms įtvirtinti. Vienos iškylos metu J. Piškinas savo auklėtinius supažindino su miško augalais, kitos – su ežero ir upės gyviais. Mokykla pradėjo rinkti eksponatus savo muziejeliui.

³³Ten pat.

³⁴1940 m. gegužės 20 d. Kaimynų pradžios mokyklos lankymo apyskaita, ten pat, l. 37.

³⁵Ten pat.

1931 m. mokykloje buvo įsteigta darbo klasė, turėjusi įrankių medžio darbams ir knygrišytės įgūdžiams ugdyti. Darbo klasės pamokas lankė antrojo–ketvirtąjo skyrių auklėtiniai.

J. Piškinas glaudžiai bendravo su vietos ūkininkais. Jau 1939 m. rugsėjo 10 d. buvo išrinktas moksleivių tėvų komitetas. Iki mokyklos inspektavimo visuomenei buvo surengti trys renginiai. Net 110 žiūrovų susirinko į 1940 m. sausio 6 d. surengtą vakarą. Jo metu surinktas 34,5 Lt pelnas paskirtas neturtingiems moksleiviams šelpti. Mokykloje dar vyko vietos gyventojams skirti renginiai, kurių metu buvo paminėtos Vasario 16-osios ir Motinos dienos šventės. Tačiau mokyklą inspektavęs I. Karpavičius turėjo ir pastabų:

„Mokinių kartoteka nevedama. Dienynas seno pavyzdžio. /.../ Mokykloje ir aplink ją kiek trūksta švaros. Savo rūpesčiu pasigamintų mokslo priemonių, diagramų, plakatų ir kt. mokykla neturi“³⁶.

Mokykla naudojosi skirtingų autorių lietuvių kalbos gramatikos vadovėliais. Antrajame ir trečiajame skyriuose – Gailiaus vadovėliu, o ketvirtajame – I. Malinausko ir J. Talmanto parengta knyga. Vadovėliai kitiems dalykams buvo bendri – to paties autoriaus knygų komplektas visiems skyriams. Tai minėtasis „Sakalėlis“.

Didėjo mokyklos keturis skyrius baigiančių moksleivių skaičius. 1937 m. – 8, 1938 – 12, 1939 – 13.

1940–1941 metų sovietų okupacijoje

1940 m. liepos mėn. Musninkų valsčiuje dar tebebuvo devynios pradžios mokyklos. Birželio mėn. pabaigoje ar liepos pradžioje sudarytas mokytojų sąrašas užfiksavo mokytojus, dirbusius Musninkų valsčiaus pradžios mokyklose paskutiniais Lietuvos Respublikos metais³⁷. Iš jo matyti, kad tada jau buvo atsiradusios kelios vakuojančios mokytojų vietos. Po 1939–1940 m. m. iš Pigonių mokyklos pasitraukė net dvi mokytojos (vedėja R. Rimkevičienė ir Markūčių komplekto mokytoja A. Krutulytė). Sąrašo nėra ir Vičiūnų mokyklos Kunigiškių komplekto mokytojo A. Pociaus, kuris nuo 1940 m. spalio 1 d. buvo sugrįžęs mokytojauti į tą pačią Vičiūnų mokyklą³⁸. O Čiobiškio vaikų prieglaudos mokykloje 1940 m. liepos pradžioje tebuvo tik dvi mokytojos – nebedirbo M. Stankevičiūtė.

1940–1941 m. sovietų okupacija, primityvus bolševikų ideologijos brukimas mokytojams ir mokyklas lankiusiems vaikams bei jų tėvams sujaukė Musninkų valsčiaus mokyklų gyvenimą. Sovietizuojant Lietuvos švietimo sistemą, iš mokyklų programų buvo pašalintos tikybos pamokos, o vietoj religinio ir tautinio pobūdžio paveikslų bei Vyčio klasėse atsirado Stalino ir Lenino portretai. Antai 1940 m. rugpjūčio 26 d. Ukmergės apskr. valdyba raštu pareikalavo iš pradžios mokyklų vedėjų atsiųsti jai „*Tamstoms išduotas tautinės vėliavas ir jas mokyklos knygose nurašyti išlaidoms*“³⁹.

Mokyklų vedėjams tokius skausmingus paliepimus teko vykdyti. Čiobiš-

³⁶Ten pat.

³⁷Ukmergės apskr. pradžios mokyklų mokytojų sąrašas, *ten pat*, ap. 6, b. 461, l. 2.

³⁸1940 m. Ukmergės apskr. pradžios mokyklų mokytojų sąrašas, *ten pat*, b. 502, l. 129.

³⁹1926 m. rugpjūčio 26 d. rašto nuorašas (gautas iš V. Dalinkevičienės; str. autoriaus archyvas).

kio pradžios mokyklos susirašinėjimo knygos išlikusioje dalyje yra vedėjo K. Kumpausko rašto nuorašas (antrasis egzempliorius). Jame rašoma: „*Grąžinu mano vedamosios mokyklos dvi tautines vėliavas. Išsiųstos paštu š. m. IX. 10 d.*“⁴⁰

Maždaug tuo pat metu apskrities valdyba aprūpino pradžios mokyklas Stalino ir J. Paleckio portretais. Čiobiškio mokyklai skirtame rašte rašoma:

„Apskrities Valdyba siunčia Tamstos vedamos mokyklos reikalams STALINO 1 paveikslus (daugiskaita tekste – S. B.) ir PALECKIO 2 paveikslus, kuriuos prašoma įdėti į likusius nuo netinkamų naudoti paveikslus rėmus. Atskaitomybės tikslumo dėlai nebetinkamus naudoti paveikslus su rėmais prašoma nurašyti turto knygoje išlaidomis, gi šiuos paveikslus įdėjus į tuos rėmus įrašyti naujai į mokyklos turto knygą, įkainavus juos po 6 litus. /.../. Paveiksmai yra įduoti valsčiaus savivaldybei, kur prašoma juos ir atsiimti“⁴¹.

Kaip matome, Ukmergės apskrities valdybos sovietų valdininkai net elementariausio kalbos taisyklingumo nepaisė.

Siekiant po vienerių ar dvejų metų įvesti rusiškosios dešimtmetės mokyklos sistemą, pradėta naikinti aukštesniuosius pradžios mokyklos skyrius ir steigti nepilnasias vidurines mokyklas (faktiškai – nepilnas progimnazijas).

Pradžios mokyklų darbe atsirado daug painiavos, kurią vėliau bandyta šalinti. Antai 1941 m. vasario mėn. buvo numatyta, jog ketvirtojo skyriaus (raštuose pagal forsuotai brukamos rusiškos ir sovietinės dešimtmetės mokyklos modelį jau vadinto trečiąja klase) moksleiviai egzaminus laikys tik 1941 m. rudenį. Tačiau 1941 m. balandžio 29 d. švietimo liaudies komisaro pavaduotojas J. Žiugžda rašte apskričių ir miestų liaudies švietimo skyriams grąžino šio skyriaus egzaminus į 1940–1941 m. m. pabaigą, kuri buvo gegužės 26 d.⁴² Po šios datos mokyklose vyko egzaminai, o jų nelaikiusieji moksleiviai jau atostogavo.

Išlikusiuose pradžios mokyklų aukštesniuosiuose skyriuose imta mokytį rusų kalbos, o skyrių (pavadintų klasėmis) programose sumažinta Vakarų Europos kalbų pamokų. Be kitų „naujovių“, minėtina ir tai, kad į daugelio dalykų programas įtraukti marksistinės ideologijos elementai.

1940 m. rudenį daugelio pradžios mokyklų darbą taip pat sujaukė sovietų ideologų ir valdininkų požiūriu nepatikimų pedagogų perkėlimai į kitas mokyklas, dažniausiai buvusias nuošaliuose vietovėse ir veikusias blogesnėmis buities ir darbo sąlygomis.

Pavyzdžiui, jau 1940 m. liepos mėn. Maskvos emisarams paklusnaus švietimo ministro A. Venclovos įsakymais iš didelės Veprių pradžios mokyklos jos vedėjas Antanas Maldutis buvo iškeltas į Pigonių mokyklą, o Dėltuvos (taip pat valsčiaus centras) pradžios mokyklos vedėjas Aleksandas Neviera – į Čiobiškį⁴³. Rugpjūčio mėnesį kilnojimai „*savo prašymais*“ tęsėsi: Siesikų (valsčiaus centras) pradžios mokyklos mokytojai Marija ir

⁴⁰ 1940 m. rugsėjo 10 d. raštas Ukmergės apskrities Valdybai (str. autoriaus archyvas).

⁴¹ 1940 m. rugsėjo 9 d. raštas Čiobiškio pradžios mokyklai (str. autoriaus archyvas).

⁴² Min. raštas, *ten pat*, f. R-629, ap. 1, l. 186.

⁴³ 1941 m. liepos 31 d. LTSR švietimo ministro įsakymas, *ten pat*, f. 391, ap. 8, b. 449, l. 99.

Kostas Krikštopaičiai „sukeisti“ su Vileikiškių mokyklos mokytojais Stase ir Antanu Ambrazičiais, Pabáisko (valsčiaus centras) pradžios mokyklos vedėjas Juozas Cimbolaitis atsidūrė nuošalioje Vinkšnabrasčio mokykloje⁴⁴ ir pan. Nesibodėta net išskirti šeimų ar netgi kai kuriuos asmenis šalinti iš mokytojo pareigų. Kiti mokytojai, baimindamiesi represijų, patys išvykdavo į kitas vietas, kur jų ankstesnės visuomeninės veiklos nežinojo vietos „politrukai“. Tarp jų buvo ir į Vinkšnabrasčio mokyklą mokytojauti nuo 1941 m. lapkričio 21 d. paskirtas Jonas Misiūnas (antrosios sovietų okupacijos pradžioje tapęs Žaliuoju Velniu – legendiniu partizanų vadu). Kitu įsakymu jis nuo tos pačios 1941 m. lapkričio 21 d. buvo atleistas („*kaip gavęs paskyrimą Rokiškio suaugusiųjų vidurinėje mokykloje*“)⁴⁵ ir, atrodo, kad į Vinkšnabrasčio pradžios mokyklą buvo tik neilgam atvažiuavęs. Kaip mokytojų kilnojimo ir kilnojimosi pavyzdžius galima paminėti tai, kad 1940 m. rudenį Vinkšnabrasčio mokykloje neliko vedėjo A. Vaitkevičiaus, o Vileikiškių mokykloje – vedėjo A. Ambrazičio ir mokytojos S. Ambrazaitienės⁴⁶.

Tad dėl sovietų valdžios švietimo politikos ir kitų priežasčių mokyklos ar jų komplektai 1941 m. rudenį dirbo su pertrūkiais. Mokyklose atsirado nemažai vakuojančių vietų, todėl teko pasitelkti ir pedagoginio darbo nedirbusius asmenis, ir studentus. Į besiplečiančią Čiobiškio mokyklą nuo 1940 m. spalio 16 d. buvo pasitelktas mokytojo darbui tinkamo cenzo neturėjęs Petras Bugenis, į Pigonių nuo spalio 1 d. – Malvina Molytė. Abu jie paskirti laisvai samdomų mokytojų teisėmis vieneriems mokslo metams. Su tokiu statusu į Vičiūnų mokyklą nuo 1940 m. spalio 1 d. sugrįžo ir minėtas A. Pocius.

Musninkų pradžios mokykloje liko tie patys penki komplektai ir tie patys mokytojai, nes sovietų valdžia panaikino Nepriklausomos Lietuvos Švietimo ministerijos įsakymą, pagal kurį nuo 1940–1941 m. m. pradžios turėjo būti uždarytas žydų kompleksas.

Didžiausi pokyčiai vyko Čiobiškyje. Čia abi pradžios mokyklos buvo sujungtos. Jungtinė mokykla nuo 1940 m. spalio 16 d., į ją paskyrus šeštąjį mokytoją, pedagogų skaičiumi tapo didžiausia Musninkų valsčiuje.

1940 m. rugpjūčio 23 d. Ukmergės apskr. pradžios mokyklų inspekcija, vadovaudamasi Švietimo ministerijos 1940 m. rugpjūčio 19 d. raštu, įgalioto Čiobiškio pradžios mokyklos vedėją skubiai (iki rugpjūčio 27 d.) perimti Šv. Vincento a Paulo draugijos laikomą pradžios mokyklą, veikusią vaikų prieglaudoje⁴⁷.

Pagal 1940 m. rugpjūčio 29 d. aktą, kurį pasirašė K. Kumpauskas, jo vadovaujamos mokyklos tėvų komiteto pirmininkas Jonas Lapinskas, Musninkų valsčiaus savivaldybės atstovas Juozas Kupčiūnas ir panaikintos mokyklos buv. vedėja L. Rimšaitė, miestelio pradžios mokyklai atiteko suolų, įvairaus kito inventoriaus, knygų ir mokymo priemonių, kurių vertė buvo 4 418,61 Lt⁴⁸.

1940 m. rudenį Čiobiškio mokykloje neliko mokytojos A. Einorienės, o iš prijungtos vaikų prieglaudos pradžios

⁴⁴ Analožiškas 1941 m. rugpjūčio 28 d. įsakymas, *ten pat*, l. 120.

⁴⁵ LTSR švietimo liaudies komisaro 1941 m. gruodžio 11 d. įsakymas, *ten pat*, f. 391, ap. 8, b. 449, l. 217.

⁴⁶ 1940 m. pabaigos mokytojų sąrašas, *ten pat*, f. 391, ap. 6, b. 502, l. 129.

⁴⁷ 1940 m. rugpjūčio 23 d. raštas (jau po 1990 m. kovo 11 d. kažkodėl kaip makulatūra išmestas prie katilinės, išsaugotas V. Dalinkevičienės ir perduotas šio str. autoriui).

⁴⁸ 1940 m. rugpjūčio 29 d. akto nuorašas (str. autoriaus archyvas).

mokyklos pedagogių mokytojauti buvo palikta tik V. Popikaitė. Be įdarbinto jau minėto P. Bugenio, iš kitur buvo atkelta mokytojų Onos ir Povilo Šalučkų šeima.

Kaimynų mokykloje po daugiau kaip pusės metų pertraukos vėl buvo du mokytojai. Antrąjį komplektą mokė Juozas Brazaitis, prieš tai metus mokytojaves Vileikiškių mokykloje.

Trečiasis komplektas atsirado Vinkšnabrasčio mokykloje, kurioje 1940 m. vedėju tapo Juozas Cimbolaitis, prieš tai tas pačias pareigas ėjęs Pabaisko pradžios mokykloje. J. Cimbolaitis pedagoginį darbą dirbo nuo 1928 m. pabaigos.

1940 m. rudenį į Musninkų valsčių buvo atkelti dar keli patyrę mokytojai. Vileikiškių mokykloje, kurioje 1940 m. pasikeitė visi trys mokytojai, pradėjo dirbti Kostas Krikštopaitis (jis ir vedėjas), jo žmona Marija Krikštopaitienė ir Vincė Petkuvienė (pastaroji mokyklose dirbo nuo 1936 m.).

Patyrusį vedėją gavo ir Pigonių mokykla. Jai ėmė vadovauti trylikos metų pedagoginį stažą turėjęs Antanas Maldutis⁴⁹.

Beje, reikia pažymėti, kad Musninkų valsčiaus pradžios mokyklos 1940–1941 m. m. buvo mažai lankomos Ukmergės apskr. liaudies švietimo skyriaus darbuotojų. 1940 m. rudenį tebuvo aplankytos Vičiūnų ir Kaimynų mokyklos, greičiausiai kaip „pavyzdinės“, nes veikė specialiai joms statytuose pastatuose.

1940–1941 m. m. pabaigoje sovietinis Lietuvos švietimo liaudies komisariatas parašė daug instrukcijų, ankstesnius įsakymus papildančių ar keičiančių įsakymų, ypač mokyklų užklasinės veiklos bei viso auklėjamojo darbo klausimais. Per Ukmergės apskr. liaudies švietimo skyrių įvairūs raštai vis dažniau vertė Musninkų valsčiaus mokytojus „pasukti galvas“, kad ir prieš vaikus bei jų tėvus neapsijuoktų, ir pagausėjusių įvairiausių ataskaitų ir pageidaujamų žinių formuliarus įtaigiai užpildytų.

Pavyzdžiui, gegužės mėn. viduryje mokyklų raštines pasiekė instrukcijos dėl iš Sovietų Sąjungos perkeltos (ir Lietuvoje iki 1990 m. liaupsinto) sportinio-karinio PDG komplekso normų vykdymo⁵⁰. O 1941 m. birželio 11 d. Švietimo liaudies komisariato fizkultūros inspektorius P. Butkus parengė raštą ir „Mokyklos fizinės kultūros apskaitos blanką (anketą)“⁵¹, kurie kai kurias mokyklas pasiekė tik Vokietijos–Sovietų Sąjungos karo išvakarėse.

„Rūpinimasis“ Musninkų valsčiaus mokyklų moksleivių auklėjimu pasireiškė ir likviduojant Nepriklausomybės metais dažniausiai prie pradžios mokyklų veikusių jaunųjų ūkininkų ratelius. Jų turtas buvo perduotas „junatams“ – taip sutrumpintai buvo vadinama į Lietuvos kaimo jaunimo ir mokyklų sąveikos sistemą iš Sovietų Sąjungos „socialistinės“ praktikos „perkelta“ ideologizuotą „Jaunųjų natūralistų“ būrelių užklasinė ir užmokyklinė veikla.



Mokyt. Ona Šalučienė (Marozaitė). 1933 m.

Iš V. Adomonienės albumo



Mokyt. Povilas Šalučka. 1936 m.

Iš V. Adomonienės albumo

⁴⁹1940 m. pabaigos mokytojų sąrašas, LCVA, f. 391, ap. 6, b. 502, l. 129.

⁵⁰1941 m. gegužės 6 d. LTSR Švietimo liaudies komisariato rašto mokyklų vadovybėms nuorašas, b. 107, l. 185.

⁵¹Ten pat, l. 139.

Švietimo liaudies komisariato Pradžios ir vidurinių mokyklų valdybos viršininkės V. Čepulytės, jaunųjų natūralistų reikalams inspektorius K. Dambrausko ir LLKJS CK Valstiečių jaunimo skyriaus vedėjo S. Permino pasirašytame ir liaudies švietimo skyrių vedėjams bei LLKJS „apkomams“ skirtame „laiške“ „junatai“ apibūdinami kaip „užmokyklinė priemonė, skleidžianti ir gilinti žemės ūkio žinias tarp darbo valstiečių vaikų“. Į „junatų“ ratelius „priimami tik darbo valstiečių vaikai“, kuriems, be kita ko, reikia „organizuoti ir tokių paskaitų, kaip: kas tai yra koksagizas, kolektyvinio ūkio pranašumas prieš pavienius ūkius, kaip suprantamas darbas socialistinėje tvarkoje /.../“⁵².

1941 m. gegužės mėn. Musninkų valsčių pasiekė raštai, kuriais buvo dar kartą „susirūpinta“ dėl „socialistiniam auklėjimui“ netinkamų knygų (pirmasis aplinkraštis dėl tokių knygų „išėmimo iš apyvartos“ parengtas 1940 m. liepos 25 d.). Mat viešosios bibliotekos ir mokyklų bibliotekėlių (vadintų ir knygynėliais) knygos buvo vietinių sovietų aktyvistų savavališkai naikinamos, „jas išsinešę ne liaudies švietimo įstaigų pareigūnai“⁵³ ir t. t. Tad galiausiai buvo pranešta, kad „galutina visų knygų atranka bus padaryta specialios žinybos“⁵⁴.

Įdomu, kad Musninkų valsčiaus pradžios mokyklos raštus, parašytus remiantis minėtu liepos 25 d. aplinkraščiu, dėl bibliotekų knygų gavo 1940 m. liepos pabaigoje–rugpjūčio pradžioje. Vietiniame rašte, kurį pasirašė Ukmergės apskrities pradžios mokyklų inspektorius K. Gerulaitis, buvo reikalaujama „išimti iš apyvartos knygas“, kurios „nukreiptos prieš 1) Sovietų Sąjungą, 2) Komunistų Partiją ir 3) visas kitas, kurios turiniu nesiderina su Sovietų Socialistinės Lietuvos kūrybos dvasia“⁵⁵. Tuomet Lietuva dar nebuvo inkorporuota į Sovietų Sąjungą, bet sovietizacija spartinta kasdien.

Tarp leidinių, kurie buvo pašalinti iš Čiobiškio pradžios mokyklos, buvo knygos „Bažnyčios istorija“, „Jaunosios A. Smetonos dienos“, „Juozas Tūbelis“, „Kun. Katelė ir jo laikai“, laikraščiai vaikams „Žvaigždutė“, žurnalai „Kardas“, „Karys“, „Skautų aidas“ (kelerių metu komplektai) ir t. t.

Aptuštėjusias knygų lentynas skubėta užpildyti „socialistinio turinio“ leidiniais.

1941 m. sausio mėn. susirūpinta komsorgų (komunistinio jaunimo organizatorių), skiriamų į vidurines ir nepilnąsias vidurines mokyklas (taip 1940–1941 m. m. oficialiai vadintos gimnazijos ir progimnazijos), ir pionierių vadovų algomis. Mokyklų vadovai ir mokytojai privalėjo „komsorgams visakeriopai padėti, juos informuoti, su jais bendradarbiauti, pasitarti tiek mokymo, tiek auklėjimo klausimais“⁵⁶.

Sovietų Lietuvos liaudies švietimo komisariatas, siaurindamas pradžios mokyklas ir jas versdamas sovietų dešimtmetės vidurinės mokyklos pirmosiomis keturiomis klasėmis, didesnes pradžios mokyklas planavo 1942 ar 1943 m. paversti nepilnosiomis vidurinėmis mokyklomis⁵⁷. Aukštesnėmis švietimo įstaigomis turėjo tapti Musninkų ir Čiobiškio pradžios mokyklos. Tokiam veiksmui mokytojų pakako, bet stigo tinkamų patalpų.

Į kitas pradžios mokyklas kilnojami, iš vedėjų pareigų šalinami ir kitaip diskriminuojami mokytojai, nors ir buvo

⁵² *Ten pat*, l. 111.

⁵³ 1941 m. gegužės mėn. (diena nenurodyta) LTSR Švietimo liaudies komisariato raštas, *ten pat*, l. 183.

⁵⁴ *Ten pat*.

⁵⁵ 1940 m. liepos 31 d. Ukmergės apskr. pradžios mokyklų inspekcijos raštas (gautas iš V. Dalinkevičienės; str. autoriaus archyvas).

⁵⁶ 1941 m. vasario 14 d. LTSR Švietimo liaudies komisariato aplinkraštis, LCVA, f. R-629, ap. 1, b. 107, l. 329.

⁵⁷ 1941 m. balandžio 17 d. Pradžios ir vidurinių mokyklų valdybos raštas miestų ir apskričių Liaudies švietimo skyrių vedėjams, *ten pat*, b. 101, l. 212.

tarp labiausiai psichologiškai traumuojamų profesinių grupių, bet išliko orūs ir neatsisakė Nepriklausomybės metais puoselėtų idealų. O tai Musninkų valsčiaus kaimų mokyklų mokytojams buvo nelengva padaryti. Mat sovietų aktyvistai, kurių dauguma 1940–1941 m. buvo menko išsilavinimo, neretai primityviai ir užgauliai bruko mokytojams, moksleiviams ir jų tėvams vadinamojo Lenino ir Stalino mokymo idėjas. Be to, mokytojai buvo verčiami šlovinti bolševizmą ir bolševikų socializmą įvairių visuomenės susirinkimų, sovietinių švenčių ir rinkimų kampanijų metu. „Nepaklusnūs“ ir principingi mokytojai buvo gąsdinami. Tačiau tik nedaugelis Lietuvos mokytojų pakluso okupantų propagandiniam vajui ir tapo bolševikų kuriamo „rojaus“ liaupsintojais.

Maža to, mokyklos sovietizavimui įvairiais būdais buvo priešinamasi. Pavyzdžiui, neretai tėvai įvairiomis dingstimis savo vaikų neleisdavo į pradžios mokyklas ir laukė karo, nes tikėjosi, kad neilgai trukus Lietuva, kaip ir 1918–1919 m., vėl atgaus valstybinę nepriklausomybę ir švietimo srityje grįš prie krikščioniškosios moralės vertybių. O į mokyklą vaikščiojančių vaikų tėvai, mokytojų padedami, gynė moksleivius nuo pragaištingų ateizmo ir stalininio bolševizmo idėjų. Dalis mokytojų atliko patį paprasčiausią rezistencinį darbą, paaiškindami savo auklėtiniams tikrąją 1940 m. įvykių prasmę ir toliau auklėdami vaikus buvusios nepriklausomos Lietuvos patriotine dvasia ir moralinių vertybių pagrindu. Nors antisovietinis pasipriešinimas didesnę masą įgavo gimnazijose ir kitose aukštesniosiose mokyklose, tačiau ir miestelių bei kaimų pradžios mokyklose įvairiai reiškėsi rezistencinės tendencijos, kūrėsi antisovietinės organizacijos ir neformalios mokytojų ir kitų profesijų inteligentų bei ūkininkų grupės.

Dalis mokytojų liko ištikimi iki 1940 m. okupacijos puoselėtiems nepriklausomos Lietuvos idealams ir patriotinėms nuostatoms, bet, prievartaujami ir gąsdinami galima diskriminacija, neatsispyrė „valdiškai“ nepašlovinę su „Stalino saule“ atneštos tvarkos. Vietos visuomenė dažniausiai tai suprasdavo kaip savotišką duoklę ir labai nepykdamo ant tokio savo vaikų mokytojo. Tačiau ne visų mokytojų, išprievartautų (o ne ištikinusių savo žodžių teisingumu, „pakeitusių kailį“ ar kitaip siekiančių karjeros okupacinės sovietų valdžios struktūrose) ką nors pasakyti per ideologinį-propagandinį renginį, tikrąjį (t. y. užslėptą) požiūrį į 1940–1941 m. įvykius ir procesus suprato kaimų bendruomenės. Vėliau tokie nesusipratimai tapo mokytojo ir moksleivių tėvų bei patriotiškai nusiteikusios apskrities, valsčiaus ar mokyklos apylinkės inteligentijos susipriešinimo priežastimi. Tas 1940–1941 m. sovietizacijos sukeltas žmonių supriešinimas buvo nuostolingas visai Lietuvos švietimo sistemai, skaudžiai atsiliepė tiek nacmečiu (1941–1944), tiek ir vėliau. Tačiau reikia pabrėžti ir tai, kad ir psichologiškai labai sunkiais 1940–1941 m. m. (to meto mokytojų būklės psichologinis aspektas dar nėra tyrinėtas) didžioji Lietuvos mokytojų dalis išliko ištikima moralinėms vertybėms, kurios buvo puoselėjamos Nepriklausomybės metais. Musninkų valsčiaus pradžios mokyklų mokytojai šiuo atžvilgiu sovietų aktyvistams, kurių Musninkų valsčiuje būta daugiau nei kuriame kitame valsčiuje, buvo „sunkiai įkandami“. Visa tai ir tapo bene svarbiausia priežastimi, kodėl didesnė dalis Musninkų pradžios mokyklų mokytojų ir jų šeimų narių 1941 m. birželio mėn. buvo išvežti į konclagerius ir tremti.

1941 metų birželio mėnesį bolševikų represuoti mokytojai ir jų likimai

Musninkų valsčius priklauso prie tų Lietuvos valsčių, kuriuose per 1941 m. birželio mėn. Lietuvos gyventojų masinius trėmimus labai nukentėjo švietimo įstaigos. Jos buvo tiesiog nusiaubtos. Iš visos Lietuvos buvo ištremtas maždaug kas dešimtas mokytojas, mokęs vaikus sovietiniais 1940–1941 m. m., iš Musninkų valsčiaus sovietų valdžia 1941 m. birželį represavo net 10 pedagogų iš 26 mokytojavusiųjų. Ir nors Musninkų valsčius buvo vienas didesnių Ukmergės apskr. ir Lietuvoje, o 1940–1941 m. m. valsčiaus teritorijoje buvo net aštuonios pradžios mokyklos, turėjusios dar kelis filialinius komplektus kituose kaimuose, tokio pedagogų skaičiaus represavimas padarė gilią žaizdą tiek valsčiaus mokytojų bendruomenei, tiek vietos gyventojams, kurių daugelis per besimokančius vaikus ar vaikaičius buvo susieti su mokyklomis ar konkrečiais mokytojais ir jų šeimomis.

1941 m. birželį represuotų mokytojų ir jų artimųjų likimai primena bolševikų režimo esmę ir okupantams talkinusių vietos kolaborantų, kurių pastangomis buvo sudaromi tremtinių sąrašai, kalnę. Sovietinių represijų banga labiausiai nusiaubė Čiobiškio pradžios mokyklą.

Mažai žinoma apie Čiobiškio pradžios mokyklos mokytojos Viktorijos Popikaitės (gim. 1896 m.) likimą. Ji lyg didžiausia nusikaltėlė dar nepaskirta išankstine bausme buvo prilyginta vyrams ir 1941 m. birželio 16 d. pradėjo katorgininkės kelią iš Lietuvos į Belniakų koncentracijos stovyklą (Krasnojarsko kraštas, Nižnij Ingašo rajonas). Bolševikų „ypatingasis pasitarimas“ mokytoją „teisė“ tik 1942 m. rugsėjo mėn. V. Popikaitė buvo nuteista sušaudyti. Apie Čiobiškio mokytojos tolesnį likimą (ar nuosprendis buvo įvykdytas) nežinoma⁵⁸.

Neliko Čiobiškio pradžios mokykloje ir vedėjo Kazimiero Kumpausko. Jis pateko į daugelio Lietuvos vyrų, represuotų 1941 m., mirties vieta tapusią Rešotų koncentracijos stovyklą (irgi Krasnojarsko krašto Nižnij Ingašo rajonas). K. Kumpauskas (gim. 1902 m.), kaip ir V. Popikaitė, 1942 m. rugsėjo mėn. buvo nuteistas sušaudyti. Žmonių likimus štapavusio „ypatingojo pasitarimo“ trijulės paskirtas nuosprendis buvo įvykdytas 1943 m.⁵⁹

Čiobiškio miestelis ir mokykla neteko ir dar dviejų pedagogų – Onos ir Povilo Šalučkų. Povilas Šalučka (gim. 1910 m.), kaip ir daugelis kitų 1941 m. represuotų mokytojų vyrų, buvo įkalintas Rešotų „mirties“ konclageryje. Čia jis mirė 1942 m. rugsėjo 4 d., o 8 metų įkalinimo bausmė jam buvo paskirta jau vėliau – 1943 m. sausio mėn. Mokytoja Ona Šalučkienė su mažylėmis dukromis Regina Vida (gim. 1937 m.) ir Marija Laimute (gim. 1940 m.) buvo ištremta į Kutašo gyvenvietę (Altajaus kraštas, Nižnij Ingašo r.). Visoms trims 1947 m. pavyko parbėgti į Lietuvą⁶⁰.

Prieš pat Vokietijos–Sovietų Sąjungos karą Musninkų valsčiuje įvykdyti trėmimai mažiau palietė jo centrinę pradžios mokyklą Musninkų miestelyje. Iš šios mokyklos penkių pedagogų į bolševikų imperijos Rytus buvo išgabentas tik vedėjas Jonas Bajorūnas (gim. 1909 m.) su žmona Ermina (gim. irgi 1909 m.) ir keturmečiu sūnumi Regimantu. Tačiau šeimos narių likimo keliai išsiskyrė. J. Bajorūnas pateko į jau šiame straipsnyje minėtą Re-

⁵⁸ *Lietuvos gyventojų genocidas (1939–1941)*, Vilnius, 1999, t. 1, p. 658.

⁵⁹ *Ten pat*, p. 466.

⁶⁰ *Ten pat*, p. 795; Musninkai..., *Lietuvos valsčiai*, Vilnius, 2005, p. 666–668.

šotų koncentracijos stovyklą. Čia be bausmės kalėjęs mokytojas tik 1943 m. sausio mėn. buvo nuteistas dešimčiai metų konclagerio katorginių darbų. Palyginti jaunas žmogus daugiau nei 9 metus atlaikė alinančias sąlygas ir jau nedaug buvo likę iki kalinio režimo pakeitimo į tremtį, bet ... 1950 m. lapkričio 11 d. J. Bajorūno gyvybė užgeso. Tuo tarpu E. Bajorūnienė 1941 m. su mažamečiu sūnumi buvo ištremti į Altajaus kraštą (Oiroť Tūros r.) Į Lietuvą jie grįžo tik 1958 m.⁶¹

Po vieną mokytoją 1941 m. buvo įkalinta konclageryje ar ištremta iš Kernavės, Pigonių ir Vinkšnabrasčio pradžios mokyklų.

Kernavėje ryškų pėdsaką kaip ypač aktyvus visuomenininkas palikęs mokyklos vedėjas Juozas Šiaučiūnas (gim. 1906 m.) pateko į minėtą Rešotų koncentracijos stovyklą. Čia J. Šiaučiūnas mirė 1943 m. spalio mėn. (1943 m. sausio mėn. jis buvo „nuteistas“ 10 metų įkalinimo bausme). Kernavės mokytojo žmona Teodora Šiaučiūnienė (gim. irgi 1906 m.) su mažamečiais sūnumi Juozapu Eugenijumi (gim. 1934 m.) ir dukra Emilija Pajauta (gim. 1937 m.) buvo ištremta į Bolšaja Rečka gyvenvietę (Altajaus kraštas, Troickojės r.), paskui perkelta į Staraja Barda vietovę (taip pat Altajaus krašte). Visi trys, iš tremties paleisti, 1956 m. grįžo į Lietuvą⁶².

Vinkšnabrasčio pradžios mokyklos vedėjo Juozo Cimbolaičio likimas susiklostė kiek kitaip nei kitų pedagogų vyrų. J. Cimbolaitis (gim. 1908 m.) taip pat pateko į Rešotų konclagerį. 1943 m. irgi buvo pavėluotai nuteistas ir nubaustas 10 metų kalėti. Tačiau jis ištvėrė visą bausmės laiką ir nuo 1951 m. sausio mėn. tame pačiame Krasnojarsko krašte buvo paliktas tremtiniu. Iš tremties paleistas 1956 m. gegužės 28 d. Tuo metu jo šeima – žmona Stasė (gim. 1915 m.) ir sūnus Algimantas (gim. 1935 m.) – jau seniai buvo Lietuvoje. Jie abu 1941 m. buvo ištremti į Srostų rajoną (Altajaus kraštas), iš kur 1947 m. pavyko pabėgti į gimtine⁶³.

Bolševikų konclageryje ir tremtyje išliko ir Pigonių pradžios mokyklos vedėjas Antanas Maldutis (gim. 1902 m.), 1941 m. gyvenęs Krapiliškių kaime. A. Maldutis Rešotų koncentracijos stovykloje išbuvo iki 1951 m. vasario mėn. (1943 m. jam taip pat buvo skirta 10 metų kalėti). Paskui dar daugiau kaip 5 metus praleido Krasnojarsko krašte kaip tremtinys⁶⁴.

Vileikiškių pradžios mokykla 1941 m. birželį neteko dviejų mokytojų – čia mokytojavusios pedagogų Krikštopaičių šeimos. Mokyklos vedėjas Konstantinas Krikštopaitis (gim. 1902 m.) savo gyvenimą baigė Rešotų koncentracijos stovykloje, kurioje mirė 1942 m. balandžio mėn., o „socialistinio teisėtumo“ formalumus tvarkęs „ypatingasis pasitarimas“ penkerių metų įkalinimo bausmę jau mirusiam mokytojui paskyrė tik... 1943 m. sausio 20 d.

Mokytoja Marija Krikštopaitienė (gim. 1908 m.) su sūnumi Alvydu (gim. 1934 m.) ir dukterimi Daiva (gim. 1940 m.) atsidūrė tremtyje Kokšio vietovėje (Krasnojarsko kraštas, Griaznuchos r.). 1947 m. rugsėjo mėn. visiems trimis iš tremties pavyko pabėgti į Lietuvą. Buvusiai mokytojai iki 1949 m. rugsėjo mėn. pavyko išsislapyti, bet paskui buvo suimta ir kalinta Vilniuje ir Alytujė. 1950 m. tas pats karo ir pokario metais nuosprendžius skelbęs „ypatingasis pasitarimas“ nuteisė M. Krikštopaitienę trejus metus kalėti.

⁶¹*Lietuvos gyventojų genocidas (1939–1941)*, Vilnius, 1999, t. 1, p. 117.

⁶²*Ten pat*, p. 805; *Musninkai...*, *Lietuvos valsčiai*, Vilnius, 2005, p. 1146–1150.

⁶³*Lietuvos gyventojų genocidas (1939–1941)*, Vilnius, 1999, t. 1, p. 201.

⁶⁴*Ten pat*, p. 526.

O tremtis – šįkart Altajuje – baigėsi 1956 m., kuomet jau legaliai grįžo į Lietuvą. Tačiau sūnaus Alvydo, kurio sveikatą palaužė tremtis ir slapstymasis, neberado – jis mirė 1952 m.⁶⁵ 1941 m. ištremtos Čiobiškio pradžios mokyklos mokytojos Onos Šalučkienės atsiminimų fragmentas monografijoje „Musninkai. Kernavė. Čiobiškis“.⁶⁶

Nacių okupacijos pradžioje

Vokietijos–Sovietų Sąjungos karo pradžia ir sovietų okupaciją pakeitusi nacių okupacija Lietuvos mokykloms atnešė vėl naujų pokyčių. Dalis jų buvo susiję su nacių politika, kiti – su karo ir okupacijos nuostoliais bei sunkumais. Dar kiti pokyčiai sietini su trumpą laiką egzistavusios Lietuvos laikinosios vyriausybės, kuriai vadovavo ir švietimo ministro pareigas ėjęs Juozas Brazaitis, išsakymais ir potvarčiais. Daugelis iš jų galiojo ir vėliau, kai dėl nacių okupacinės civilinės administracijos spaudimo 1941 m. rugpjūčio mėn. Laikinoji vyriausybė buvo priversta nutraukti savo veiklą. Paskui mokyklų reikalus ėmė tvarkyti nacių įsteigta Švietimo vadyba, vadovaujama švietimo generalinio tarėjo Prano Germanto (tikroji pavardė – Meškauskas)⁶⁷.

Vykstant desovietizacijai, 1941 m. birželio mėn. pab.–rugsėjo mėn. pr. veikusi Lietuvos laikinosios vyriausybės Švietimo ministerija (vietoj sovietinio Liaudies švietimo komisariato) apskrityse atkūrė pradžios mokyklų inspekcijas (vietoj bolševikų įsteigtų liaudies švietimo skyrių). Musninkų valsčiaus pradžios mokyklos vėl tapo pavaldžios Ukmergės apskrities Pradžios mokyklų inspekcijai.

Mokyklų desovietizacija buvo susijusi ir su grįžimu prie ikisovietinės mokyklos programų ir dėstomų dalykų. Pavyzdžiui, 1941 m. į bendrojo lavinimo mokyklas vėl buvo sugrąžintos tikybos pamokos, kurios sovietmečiu buvo išbrauktos iš mokymo programų. Pradžios mokyklose nebebuvo painiojami skyrių ir klasių pavadinimai – gražinta nuosekli skyrių sistema, aukštesniojoje mokykloje natūraliai pereinant į klases. Buvo šalinami ir kiti sovietizacijos padariniai.

Lietuvos švietimo sistemos desovietizacija kai kuriose apskrityse ir valsčiuose prasidėjo su perlenkimais, nebuvo radikali. Kiek labiau mokytojų kadrinę desovietizaciją švelnino Švietimo vadyba, šalinusi ir perlenkimus, kurių dalį galima priskirti netyčiniams klaidoms (nepagrįsti mokytojų suėmimai ir atleidimai iš pareigų). Tačiau kai kur būta ir piktybiško sąskaitų suvedinėjimo, kerštavimo atvejų.

Musninkų valsčiuje, kurio mokyklas nusiaubė Birželio trėmimai, o keli mokytojai nacmečio pradžioje išsikėlė kitur ar atsisakė pedagoginio darbo, likusiems mokytojams „dėl netinkamo laikymosi bolševikų valdymo metu“⁶⁸ didesnių priekaištų 1941 m. vasarą ir rudenį, atrodo, nebūta. Dargi į Musninkų valsčių savotiškam „persiauklėjimui“ iš Ukmergės buvo atkeltas Juozas Norkus, 1940–1941 m. dirbęs Liaudies švietimo skyriaus inspektoriumi. J. Norkus, nors profesiniu atžvilgiu

⁶⁵ *Ten pat*, p. 452.

⁶⁶ Musninkai..., *Lietuvos valsčiai*, Vilnius, 2005, p. 666–668.

⁶⁷ P. Meškauskas-Germantas Lietuvos generalinės srities Švietimo vadybai vadovavo ir gynė Lietuvos mokyklas nuo okupantų nacių germanizacijos ir mokyklų tinklo siaurimo siekių bei kitų užmačių iki 1943 m. kovo mėn. (palaikydamas glaudžius ryšius su lietuvių tautinės antinacinės rezistencijos vadovais), kuomet su vadinamąja „inteligentų grupe“ po neilgo kalinimo keliuose kalėjimuose buvo išgabentas į Štuthofo koncentracijos stovyklą, kurioje mirė 1945 m.

⁶⁸ 1941 m. vasarą, o kartais ir vėliau, tokia formuluotė buvo naudojama atleidžiant mokytoją iš darbo. Tačiau po kurio laiko jam neretai vėl buvo leidžiama mokytojauti, dažniausiai kitame valsčiuje, kur jo, kaip mokytojo, „sovietinio šleifo“ nežinojo vietos gyventojai.

lyg ir pažemintas, vis dėlto buvo įdarbintas mokyklos vedėju Musninkuose. Tiesa, po pusmečio, naciams pradėjus priekaištauti dėl mokyklose tebedirbančių 1940–1941 m. sovietinių pareigūnų, vėl reikėjo spręsti „Norkaus klausimą“. Tuomet Švietimo vadyba ir Ukmergės apskrities pradžios mokyklų inspekcija rado išeitį ir įsakymu J. Norų apsaugojo, nutardama jį „laikyti laikinai paskirtą“ Musninkų pradžios mokyklos vedėju⁶⁹, tačiau tas „laikinumas“ užsitęsė iki 1943 m. pabaigos.

Musninkų valsčiaus pradžios mokyklos, be dešimties ištremtų mokytojų 1941 m. vasarą ir rudens pradžioje, neteko dar kelių pedagogų, kurie mokytojavo 1940–1941 m. m. ir paliko valsčiaus mokyklas dėl kitų priežasčių. Tad mokyklų inspektoriams teko pasitelkti darbui mokyklose ne tik buvusius mokytojus, bet ir moksleivius, laukusius studijų pradžios universitetų pirmuosiuose kursuose (juose po užsitęsios nežinomybės naciai pagaliau pradėti mokslą leido tik 1942 m. pradžioje), ir studentus bei kitus asmenis. Musninkų valsčiaus pradžios mokykloms kelių mokytojų paieška ir kaita vyko taip pat 1941–1942 m. m. pirmaisiais mėnesiais.

Mūsninkų pradžios mokykloje, kurioje 1941 m. rudenį vienas pokytis buvo susijęs su nesemestrinės mokymosi sistemos įvedimu, be minėto J. Norkaus, atsirado dar du nauji mokytojai – Adolfas Vaitkevičius ir Vytautas Kvedaravičius. O ir 1939–1940 m. m., ir sovietmečiu su žydų tautybės moksleivių komplektu dirbęs mokytojas žydas Š. Demontas, be abejo, negalėjo toliau ne tik mokytojauti, bet ir būti legaliu Lietuvos gyventoju (ne kaliniu) dėl nacių antisemitinės ideologijos ir ją lydėjusio holokausto. Musninkų mokyklos žydų komplektas oficialiai buvo uždarytas nuo Vokietijos–SSRS karo pradžios – 1941 m. birželio 22 d. Tačiau vėliau, 1941 m. rudens pradžioje, pereinant prie nesemestrinės tvarkos, vietoj uždaryto žydų moksleivių komplekto buvo leista atidaryti penktąjį komplektą.

Čiobiškyje 1941 m. vykdant desovietizaciją, nebuvo atkurta atskira vaikų prieglaudos pradžios mokykla. Tad Čiobiškyje, kaip ir 1940–1941 m., veikė tik viena pradžios mokykla. O ištremtų keturių mokytojų vietas užėmė atkelta mokytojų šeima – Jadvyga ir Juozas Četrauskai – ir dvi mokytojos – L. Rimšaitė ir M. Stankevičiūtė – dirbusios Čiobiškio vaikų prieglaudos pradžios mokykloje prieš metus. Čiobiškio pradžios mokykla nacių okupacijos metais buvo vienintelė, kurią ir išlaikė, ir algas mokėjo Švietimo vadyba.

Kernavės pradžios mokykloje kurį laiką likusi viena mokytoja S. Jakštaitė buvo pakelta į vedėjo pareigas, o rudenį antruoju pedagogu paskirtas J. Brazaitis, iki tol mokytojavęs Kaimynų mokykloje. Dėl to 1941–1942 m. m. **Kaimynų** pradžios mokykloje kelis mėnesius nebuvo antrojo mokytojo. Nacmečio pradžioje vienam vedėjui S. Usavičiui teko mokyti vaikus ir **Vičiūnų** mokykloje, kurioje didesnę 1940–1941 m. m. dalį dirbo du mokytojai. Iš Vičiūnų mokyklos vėl pasitraukė, jau antrąkart, mokytojas A. Pocius. Ši mokykla dar kurį laiką buvo laikoma dvikomplekte su vienu vakuojančiu komplektu. Savivaldybės lėšos buvo planuojamos dviem komplektams⁷⁰, tačiau antrasis mokytojas nebuvo paskirtas, nes atsiradusius ir pedagogo darbui tinkamus asmenis pirmiausia skirdavo į mokyklas, kuriose vakuojanti vieta būdavo nuostolingesnė ir mokytojo ten dar labiau reikėdavo.

Lyginant su 1940–1941 m. m., visi trys mokytojai pasikeitė trikomplektėse

⁶⁹ 1942 m. kovo 13 d. švietimo generalinio tarėjų įsakymo ištrauka, *ten pat*, b. 84, l. 165.

⁷⁰ Musninkų valsčiaus pradžios mokykloms ir mokytojams kuro sąmata 1942 m., *ten pat*, f. 1696, ap. 3, b. 7, l. 25.

Pigonių ir **Vileikiškių** mokyklose. Naujas vedėjas ir dar kitas naujas mokytojas buvo paskirti ir į **Vinkšnabrasčio** mokyklą, kurioje iš anksčiau dirbusių mokytojų liko tik L. Šatas.

Tad iš 26 mokytojų, dirbusių Musninkų valsčiaus pradžios mokyklose 1940–1941 m. m., 1941 m. rudenį liko tik devyni (iš jų vienas – to paties valsčiaus kitoje mokykloje).

Mokytojų kaita vyko ir 1941–1942 m. žiemą. Tuomet dėl karo meto ryšių ir susisiekimo suvaržymų ir nesklaidumų keli paskirti mokytojai taip ir neatvažiavo į Musninkų valsčiaus mokyklas. Teko atšaukti į Vileikiškių mokyklą paskirto Vinco Šarkos įsakymą. V. Šarka 1942 m. sausio 13 d. Ukmergės apskr. Pradžios mokyklų inspekcijai rašytame pareiškime teigė, jog neatvykęs dėl to, kad pranešimą apie paskyrimo vietą gavęs ne savo dabartinės gyvenamosios vietos adresu ir ilgai jo nematęs. Savo pareiškimą V. Šarka (iki tol, matyt, laukęs ir nacių vilkintos studijų pradžios Lietuvos universitetuose) baigė taip: „*Kadangi dabartiniu metu studijuoju, prašau mane į jokių vietų neskirti*“⁷¹.

Paskui, kol buvo paskirtas ir atvyko kitas mokytojas (Leonida Meškelytė), Vileikiškių mokykloje vienas komplektas ilgokai neveikė.

1942 m. sausio mėn. neatvyko ir į Čiobiškio mokyklą paskirtas Juozas Šapalas, nors iš Švietimo vadybos ir jau buvo gavęs pažymėjimą⁷², su kuriuo iš vokiečių įstaigos turėjo prašyti leidimo (ir tik po to pirkti bilietą) kelionei traukiniu iš Vilniaus į Kaišiadóris, iš kur dar laukė kelionė iki Čiobiškio kelto.

Nacmečio mokyklos pagal lankymo apyskaitas

Lietuvos centriniam valstybės archyve išliko ir Musninkų valsčiaus pradžios mokyklų lankymo apyskaitos. Nors jos nėra tokios išsamios, kaip 1939–1940 m. analogiški dokumentai, bet leidžia kartu su jau šiame straipsnyje naudotais kitais šaltiniais toliau panagrinėti pokyčius, vykusius Musninkų valsčiaus švietimo įstaigose. Tiesa, galima pasinaudoti tik 1941–1942 m. m. lankymo apyskaitomis. Mat vėliau iš apskričių pradžios mokyklų inspekcijų, jose naciams sumažinus etatus ir neskiriant pakanamų lėšų, jau nebuvo reikalaujama, kad būtų lankomos visos pradžios mokyklos.

Tad dabar ta pačia eilės tvarka, kaip buvo apibūdintos 1939–1940 m. m. valsčiaus mokyklos, trumpai sustokime prie kiekvienos iš jų ir prisiminkime jose 1942 m. pradžioje dirbusius mokytojus, kurių pavardės užfiksuotos archyvo šaltiniuose.

Musninkų pradžios mokykla buvo aplankyta 1942 m. vasario 13 d.⁷³ Lankymo apyskaitoje užfiksuota, jog mokyklos pavasario–rudens semestro nėra. Visiems moksleiviams mokslas vyko ištisus metus. Tad pirmąjį skyrių vaikai lankė ir žiemą, nors pačių mažiausių moksleivių lankomumas sniegingą ir speiguotą 1941–1942 m. žiemą buvo blogas. Tai atsispindi ir lankymo apyskaitoje. Mokyklos inspektavimo dieną, kuri buvo irgi šalta, pamokose iš 19 pirmojo skyriaus mokinių tebuvo tik 6. Ne ką geresnė padėtis buvo ir antrajame skyriuje, kur iš 32 vaikų į mokyklą teatėjo tik 14. Trečiojo skyriaus pamokose inspektorius rado beveik pusę moksleivių – 17 iš 39. Ketvirtajame skyriuje buvo lygiai pusė moksleivių – 13 iš 26.

⁷¹ 1942 m. sausio 13 d. V. Šarkos pareiškimas, *ten pat*, f. R-629, ap. 1, b. 84, l. 195.

⁷² 1942 m. sausio 7 d. J. Šapalui išduotas pažymėjimas, *ten pat*, l. 208.

⁷³ Musninkų pradžios mokyklos lankymo apyskaita, *ten pat*, b. R-629, ap. 1, b. 26, l. 250.

Minėta 1942 m. vasario 13 d. šalčiai ir pusnynai neišgąsdino tik penktojo ir šeštojo skyrių moksleivių. Juose „*dėl šalčio ir blogo oro*“ stigo atitinkamai tik keturių (iš 21) ir dviejų (iš 23) mokyklos auklėtinių.

Apyskaitoje rašoma, jog Musninkų mokyklos trys komplektai įsikūrę valdiškose 236 m² ploto patalpose. Tad, lyginant su 1939–1940 m. m., mokykla buvo įsirengusi dar vieną klasę. Likę du moksleivių komplektai turėjo dirbti išsinuomotuose kambariuose. Tačiau 1942 m. mokykloje nebuvo patalpos darbo klasei, nors jai reikalingų įrankių kai kurių ir turėjo.

1942 m. vasario mėn. Musninkų mokyklos vedėju buvo 27 metų Juozas Norkus, mokytojaujantis devintus metus. J. Norkus buvo baigęs mokytojų seminarijos keturis kursus. Tuomet mokykloje taip pat dirbo iki sovietų okupacijos Vinkšnabrasčio mokykloje vedėjavęs Adolfas Vaitkevičius. Trūkstant pedagogų, teko pasitelkti septyniolikmetį jaunuolį Vytautą Kvedaravičių. 1940–1941 m. m. jis buvo baigęs gimnazijos klasę, kurioje mokslas sovietų laikais buvo sutrumpintas vieneriais metais, o 1941 m. vasarą gavo lankytojų kursų pažymėjimą. Kiti du pedagogai – anksčiau mokykloje mokytojavusios Anelė Kilijonaitė ir Sofija Šarkaitė⁷⁴.

Nacmečiu Musninkų pradžios mokykloje mokėsi nemažai vaikų iš vargingai gyvenančių šeimų. Tais vaikais rūpinosi tiek mokytojai, tiek 1941 m. rudenį įsteigtas tėvų komitetas, kuris iš sukauptų lėšų minėtus moksleivius buvo sušelpęs rašomąja medžiaga.

Nacmečio pradžioje dar nebuvo didelių keblumų dėl vadovėlių. Jie Musninkų mokykloje buvo beveik tokie patys, kaip ir 1939–1940 m. m. Tik penktajame ir šeštajame skyriuose dar buvo naudojama Esmaičio „Gamta“ ir vokiečių kalbos vadovėlio „Studerus“ pirmoji dalis. 1942 m. vasario mėn. šeštąjį skyrių mokė pats vedėjas J. Norkus, o penktąjį – A. Vaitkevičius.

Čiobiškyje, kaip minėta, nacmečiu nebuvo atkurta iki sovietmečio atskirai veikusi Čiobiškio vaikų prieglaudos pradžios mokykla. Prieglaudos auklėtiniai lankė Čiobiškio bažnytkaimio mokyklą kartu su kitais miestelio ir aplinkinių kaimų vaikais.

Čiobiškio pradžios mokykla buvo inspektuota 1942 m. vasario 10 d.⁷⁵ Tuomet ši mokykla buvo šešių komplektų. Penki iš jų buvo išsibarstę trijose Čiobiškio gyvenvietės vietose, o šeštasis – Janionių kaime. Mokykloje veikė penki skyriai.

Čiobiškio mokyklos vedėjo pareigas ėjo 33 metų amžiaus Stefanija Mogenytė, baigusi gimnaziją ir mokytojaujanti dešimtus metus. Čiobiškio ir aplinkinių vietovių vaikus taip pat mokė mokytojai Jadvyga ir Juozas Četrauskai. Jie abu buvo dvidešimt vienerių metų jaunuoliai, 1941 m. baigę Ukmergės mokytojų seminariją ir Čiobiškyje pradėję mokytojo kelią. Dar dvi mokytojos – jau minėtos prieglaudos pradžios mokykloje 1939–1940 m. m. dirbusios vienuolės Rozalija Liucina Rimšaitė ir Magdalena Stankevičiūtė. Šeštasis mokytojas – Petras Bugenis – mokė Janionių kaime veikusio komplekto vaikus. Janionių filiale buvo tik keturi skyriai. P. Bugeniui buvo trisdešimt vieneri metai. Jis buvo baigęs gimnaziją, o mokykloje dirbęs tik trejus metus⁷⁶.

Kernavės pradžios mokyklą apskrities inspektorius aplankė 1942 m. vasario 14 d.⁷⁷ Tuomet čia buvo tik keturi skyriai, kurių vaikus mokė du mokyto-

⁷⁴Ten pat.

⁷⁵Čiobiškio pradžios mokyklos lankymo apyskaita, ten pat, l. 180.

⁷⁶Ten pat.

⁷⁷Kernavės mokyklos lankymo apyskaita, ten pat, l. 212.

jai. Abu komplektai veikė toje pačioje gražioje mūrinėje mokykloje. Moksleivių buvo nedaug. Vizitacijos metu pamokas lankė 42 moksleiviai, tarp kurių buvo visų keturių skyrių auklėtiniai (tebelankė ir dalis pirmojo skyriaus moksleivių). Dar 15 vaikų turėjo ateiti į pirmąjį skyrių pavasario pabaigoje. Su jais 1941–1942 m. m. mokykla turėjo 57 moksleivius.

Tad abiejų Kernavės mokytojų, tarpusavyje pasidalijusių skyrius ir jų moksleivius, darbo sąlygos buvo lengvesnės nei daugelio kitų to meto valsčiaus mokytojų. Be to, Kernavės mokytojai galėjo geriau išmokyti savo auklėtinius, nes galėjo skirti daugiau dėmesio ir laiko kiekvienam mokiniui. Tačiau mokyklos inspektavimo dieną „*dėl užpustyto kelio ir ligos*“ mokykloje nebuvo daugiau kaip pusės vaikų – 26 (iš 42).

Kernavės mokyklos vedėjo pareigas tuomet ėjo iki 1940 m. sovietų okupacijos čia mokytojavusi Sofija Jakštaitė. Ji mokė trečiąjį ir ketvirtąjį skyrius. Antruoju mokytoju dirbo 33 metų Aleksandras Brazdeikis. Jis buvo nevedęs, baigęs mokytojų seminariją ir mokytojavęs jau dešimt metų. A. Brazdeikis mokė du žemesnius skyrius.

Lankymo apyskaitoje buvo pažymėta, jog mokykla „*reikalinga eilinio remonto*“⁷⁸.

Vileikiškių pradžios mokykla tikrinta 1942 m. vasario 18 d.⁷⁹ Mokykla tebeveikė dviejuose kaimuose. Du komplektai buvo įsikūrę Vileikiškiuose, o trečiasis mokytojas tebedirbo Užšilių filiale (samdomose patalpose), kur mokytojo darbo ir buities sąlygos buvo daug blogesnės.

Mokykloje, kaip minėta, 1941 m. pasikeitė visi trys mokytojai. Tebuvo vienas patyręs pedagogas. Tai vedėjo pareigas ėjęs 35 metų Česlovas Šaduikis. Jis buvo baigęs mokytojų seminariją ir turėjo devynerių metų pedagoginį stažą, gerai mokėjo lenkų kalbą, silpniau – vokiečių ir prancūzų.

Tačiau ir Č. Šaduikis padarė didelę klaidą, ir būtent mokyklos lankymo dieną. Dėl to inspektorius negalėjo tinkamai atlikti savo užduoties, nes mokykloje nebuvo labai daug moksleivių. Lankymo apyskaitoje apie tai rašoma:

„Nežinodamas, jog atostogos atšauktos, vedėjas paleido II. 14 atostogų, vėliau, sužinojęs, atšaukė vaikus mokyklon, bet visi neatėjo. Be to, daug vaikų neleido mokyklon, nes neturi kuo apsirengti, apsiauti“⁸⁰.

Vileikiškiuose, kur mokytojai naudojami dviem valdiškais butais, antrojo komplekto auklėtinius mokė Antanina Kiškelytė. Ši 21 metų mergina tik 1941 m. buvo baigusi mokytojų seminariją ir mokytojavo tik pirmuosius metus. Darbo mokykloje naujokė buvo ir Užšilių komplekte mokytojavusi Leonida Meškelytė. Ji mokė vaikus vos kelias savaites, nes 1941 m. rudenį Užšilių filiale kurį laiką dirbo kita mokytoja (Maleckaitė), kuriai teko tolokai važinėti iš savo gyvenamosios vietos (todėl, artėjant žiemai, atsisakė darbo Užšiliuose). L. Meškelytė teturėjo 17 metų, bet jau buvo baigusi gimnaziją, mokėjo vokiečių, anglų ir rusų kalbas. Kai ji pradėjo mokyti Užšilių komplekto vaikus, šie sugrįžo į klasę po priverstinių atostogų ir, ilgą laiką nesant mokytojo, buvo praleidę net 40 mokslo dienų.

⁷⁸Ten pat.

⁷⁹Vileikiškių pradžios mokyklos lankymo apyskaita, ten pat, l. 278.

⁸⁰Ten pat.

Kitas mokytojų ir tėvų komiteto, išrinkto 1941 m. lapkričio 23 d., rūpestis buvo suteikti paramą vaikams iš neturtingų šeimų. Tad komiteto pirmajame susirinkime „rūpintis gauti leidimą pirkti rūbų ir avalynės neturtingiesiems mokiniams“⁸¹.

Vinkšnabrasčio kaimo vardu toliau vadinta (bet pastatą turėjusi Vindeikiuose) pradžios mokykla 1941–1942 m. m., lyginant su 1939–1940 m. m. (kai mokykla buvo dvikomplektė), buvo išsiplėtusi. Joje dirbo trys mokytojai. Du komplektai veikė Vindeikių kaime, o trečiasis – Juodonyse. Ukmergės apskrities pradžios mokyklų inspektorius šią mokyklą aplankė 1942 m. vasario 17 d.⁸²

Vindeikiuose, kur mokykloje buvo ir du butai mokytojams, tuomet dirbo vedėjas Bronius Žebrauskas ir jau kelerius metus čia mokytojaujantis Leonardas Šatas. B. Žebrauskas Vinkšnabrasčio mokykloje pradėjo dirbti tik 1941 m. rudenį. Tai buvo 38 metų amžiaus ir 17 metų pedagoginį stažą turintis mokytojas (išsilavinimas – dvimečiai mokytojų kursai).

Vindeikių kaime veikiantys komplektai dirbo pagal nesemestrinę mokyklos lankymo sistemą. B. Žebrauskas mokė trečiąją ir ketvirtąją skyrių. L. Šato pamokose ir žiemą sėdėjo ne tik antrojo, bet ir pirmojo skyriaus auklėtiniai.

Didesnį krūvį turėjo Juodonyse samdytose patalpose dirbęs trečiasis mokyklos pedagogas Edmundas Navickas. Jo klasės moksleiviai mokyklą lankė pagal semestrinę tvarką. Tad mokyklos vizitacijos metu E. Navickas mokė tik antrąją, trečiąją ir ketvirtąją skyrių, o mažiausieji pradinukai laukė savo pavasarinio semestro. Vyriškame mokyklos pedagogų kolektyve E. Navickas buvo vyriausias – 51 m. amžiaus. Bet mokytojavęs buvo tik septynerius metus. Petrapilyje jis buvo baigęs mokytojų instituto du kursus ir mokytojų seminariją⁸³.

Vinkšnabrasčio mokykloje tėvų komitetas, kaip ir Vileikiškiuose, išrinktas 1941 m. lapkričio 23 d. Tėvų susirinkimuose buvo svarstomi mokyklos lankymo ir neturtingų moksleivių šelpimo klausimai.

Pigonių pradžios mokykla nacmečiu buvo aplankyta 1942 m. vasario 12 d.⁸⁴ Ji tebebuvo trikomplektė ir išsibarsčiusi trijuose kaimuose, kuriuose nuomojosi patalpas klasėms.

Net dvi Pigonių mokyklos mokytojos pedagoginį darbą dirbo pirmuosius metus. Viena jų – Elena Keblaitė – ėjo ir vedėjo pareigas. E. Keblaitė, baigusiai mokytojų seminarijoje keturis kursus, buvo dvidešimt vieneri. Tokį patį mokytojo cenzą turėjo ir devyniolikmetė Genovaitė Mikalauskaitė.

Gerokai vyresnis Pranas Didžiūnas (38 m. amžiaus) teturėjo tik dvejų metų mokytojo darbo patirtį. Jis buvo baigęs mokytojų seminarijos tris kursus. Pigonių mokyklos filiale Lapėlių kaime P. Didžiūnas pradėjo mokytojauti tik 1941 m. pačioje pabaigoje ar 1942 m. sausio mėn. pradžioje⁸⁵.

Tad Pigių mokykloje 1942 m. pradžioje, palyginus su 1941 m. pavasariu, buvo pasikeitę visi mokytojai.

Vičiūnų mokykla tos pačios inspekcinės kelionės metu buvo aplankyta 1942 m. vasario 14 d.⁸⁶ Tuo metu ši pradžios mokykla buvo tik vienakomplektė, nebeturėjo anksčiau Kunigiškių kaime

⁸¹ *Ten pat.*

⁸² Vinkšnabrasčio pradžios mokyklos lankymo apyskaita, *ten pat*, l. 280.

⁸³ *Ten pat.*

⁸⁴ Pigių pradžios mokyklos lankymo apyskaita, *ten pat*, l. 252.

⁸⁵ *Ten pat.*

⁸⁶ Vičiūnų pradžios mokyklos lankymo apyskaita, *ten pat*, l. 274.

buvusio filialinio komplekto. Kaip jau minėta, mokykla 1940 m. įsikūrė dar Nepriklausomybės laikotarpio pačioje pabaigoje statytame pastate, kuriame buvo įrengti net du butai mokytojams. Vis dar vienintelis komplektas mokėsi didelėje 52,65 m² dydžio klasėje.

1942 m. pradžioje Vičiūnų mokykloje tebedirbo tas pats Stasys Usavičius, mokytojavęs čia ir iki sovietų okupacijos. Šio mokytojo kruopštumas atsispindėjo ir lankymo apyskaitoje. Mat mokykla tebuvo praleidusi vos vieną mokslo dieną, kai dėl nepalankaus oro neatėjo daug moksleivių. 1941–1942 m. m. S. Usavičius mokė 46 vaikus. Iš jų 12 lankė pavasario–rudens semestrą, o iš 34 „žieminių“ inspektoriaus lankymosi metu tebuvo vos 12: 4 vaikai neatėjo į pamokas dėl ligos, kiti – daugiausia dėl užpustytų kelių; šeši auklėtiniai jau senokai nelankė pamokų ir jų tėvams mokytojas buvo nusiuntęs pakartotinius raginimus, o valsčiaus viršaičiui – raštus, kuriais prašė nubausti tėvus, nesudarančius vaikams sąlygų lankyti mokyklą⁸⁷.

Kaimynų pradžios mokykloje, kaip ir anksčiau, nepaisant joje įrengtų dviejų valdiškų klasių, teveikė vienas komplektas. 1941 m. mokslo metai prasidėjo rugsėjo 1 d. Mokyklos vedėju ir mokytoju tebebuvo Jonas Piškinas. Jo auklėtiniai 1941–1942 m. m. mokyklą lankė semestrine tvarka. Žiemą pamokas turėjo lankyti 40 moksleivių, tačiau 1942 m. vasario 14 d., kai mokykloje lankėsi inspektorius, nebuvo net 17 vaikų. Lankymo apyskaitoje nurodyta ir dvi svarbiausios neatvykimo priežastys – „dėl užpustyto kelio ir ligų“⁸⁸. 1941–1942 m. m. Kaimynų mokykla turėjo 65 moksleivius, nes dar 25 pirmojo skyriaus vaikai lankė mokyklą pavasario–rudens semestrų metu.

Mokytojų kaita 1942–1944 metais

1942 m. vasarą ir rudenį Musninkų valsčiuje vėl pasikeitė nemažai mokytojų. Musninkų pradžios mokyklą paliko (buvo atleistas iš mokytojo pareigų) Vytautas Kvedaravičius (jo gimtinė buvo Širvintų krašte, netolimame Lemantaučiznos dvare, buvusiam Gėlvonų valsčiuje), o Čiobiškyje mokytojavusi Stefanija Mogenytė „tarnybos reikalų“ buvo perkelta į Laidagalių pradžios mokyklą⁸⁹.

Beje, abu šie mokytojai ir Kernavės mokytoja Sofija Jakštaitė buvo įtraukti į 1942 m. gegužės 30 d. Ukmergės apskr. pradžios mokyklų mokytojų, „keltinų į Vilniaus srities pradžios mokyklas“, sąrašą⁹⁰. Vykti į tuomet prie Lietuvos generalinės srities prijungtas Svyrių ir Ašmenės apskritis, Benekainių ir Vėdžių valsčius ir kitas Rytų Lietuvos vietoves daugiausia buvo kalbinami jaunesni, šeimos neturėję mokytojai ir bent kiek mokantys slavų kalbų. Tačiau ten laukė sunkios gyvenimo ir darbo sąlygos, todėl beveik visose Lietuvos apskrityse vykusio patriotinė agitacija, skatinusi vykti į išplėstą Vilniaus sritį ir ten dirbuotis, kad per mokyklas ir nutautėjusių vietovių gyventojų mokomus vaikus būtų grąžintas lietuvių kalbos vartojimas, ne visur buvo sėkminga ir sklandi. Ukmergės apskritis buvo tarp tų, iš kurių buvo komandiruota mažiausiai mokytojų. Neretai į Švietimo vadybai nusiųstų kandidatų sąrašus buvo įrašomi asmenys, dar nepareiškę noro vykti ir

⁸⁷ *Ten pat.*

⁸⁸ Kaimynų pradžios mokyklos lankymo apyskaita, *ten pat.*, l. 206.

⁸⁹ 1942 m. liepos 17 d. Švietimo vadybos Pradžios mokslo departamento raštas, *ten pat.*, b. 84, l. 118.

⁹⁰ 1942 m. gegužės 30 d. sąrašas, *ten pat.*, l. 272.

tinkami tik pagal anketinius duomenis. Kiti, daugiau sužinoję apie būsimus sunkumus, „persigalvodavo“.

Taip atsitiko ir su V. Kvedaravičium. Jis, spiriamas vykti, 1942 m. birželio 15 d. pareiškime išdėstė tam trukdančias priežastis:

„1. Esu per jaunas dirbti šį sunkų darbą (gim. 1924 m.). 2. Nemoku pakankamai lenkų kalbos, kad galėčiau sėkmingai bendrauti su vietos mokiniais. 3. Šiuo metu mano sveikata smarkiai pakrikusi /.../. 4. Su man skiriama alga (gegužės mėn. gavau 52 RM) nemanau pragyventi ne tik Vilniaus krašte, bet ir šiek tiek toliau nuo savo namų (tėviškės)“⁹¹.

Atrodo, jog apskrities inspekcija nenusileido, ir V. Kvedaravičius galiausiai išvis atsisakė mokytojo darbo. O keltis į Vilniaus sritį kalbintos S. Mogenytė ir S. Jakštaitė labiau norėjo patekti į Vilniaus miestą, o ne į kaimo mokyklą⁹².

S. Jakštaitė rašė:

„Prašau paskirti mane į Vilniaus miestą, nes ten gyvena mano brolis, sesuo–studentė, mano šelpiama. Be to, ir pati dar galėčiau pastudijuoti. Jei Vilniuje nebūtų galima, tai tada prašau skirti į Maišiagalą, Riešę ar kitą artimesnį miestelį, nes turiu senus tėvus, pas kuriuos nors atostogoms norėčiau parvažiuoti, o su tolimesnėm vietovėm labai sunku susisiekti“⁹³.

Panašus ir tą pačią dieną rašytas S. Mogenytės pareiškimas:

„Pageidauju dirbt Vilniaus miesto pradž. mokykloje mokytoja, nes kitur būtų labai sunku dėl lenkų kalbos, kurios praktiškai vartoti nemoku, tik suprantu kas kalbama. Vilniuje gyvena brolis, tai ekonomiškais sumetimais man irgi būtų lengviau“⁹⁴.

Tad, atrodo, iš Musninkų valsčiaus, kuriame irgi nuolat atsirasdavo vakuojančių mokytojų vietų tiek 1942, tiek 1943 m., dirbti į Vilniaus sritį išvyko tik S. Mogenytė.

Nuo 1942 m. vasaros Čiobiškyje nebemokytojavo ir P. Bugenis. Jis neturėjo reikiamo mokslo cenzo ir dirbo laisvai samdomu mokytoju. 1942 m. iš tokių mokytojų buvo reikalaujama, jei jie nestudijuoja, kad lankytų mokytojų kursus. Tačiau nei viena, nei antra P. Bugeniui nepavyko padaryti („dėl įvairių priežasčių ir šią vasarą negalėjau lankyti pedagoginių kursų“), o gal ir dar kažkuo neįtikio kolegoms ir inspektoriams. Todėl į jo prašymą „tarnybos laiką pratęsti ligšiolinėmis sąlygomis 1942/43 mokslo metams“ Ukmergės apskrities pradžios mokyklų inspekcija reagavo taip:

„Jis yra baigęs 1931 m. gimnaziją, bet nestengia įsigyti mokytojo cenzo. Atrodo, už-

⁹¹V. Kvedaravičiaus pareiškimas, *ten pat*, l. 280.

⁹²Min. sąrašas, *ten pat*, l. 272.

⁹³1942 m. gegužės 25 d. S. Jakštaitės pareiškimas Ukmergės apskr. pradžios mokyklų vyr. inspektoriumi, *ten pat*, l. 274.

⁹⁴*Ten pat*, l. 278.

*imama vieta nesiinteresuoją. Mokymo ir auklėjimo darbą dirbo neenergingai ir vos patenkinamai. Jo darbe jaučiama apatija ir sustingimas*⁹⁵.

Pradžios mokslo departamento direktorius S. Jakštas reagavo trumpa rezoliucija: „Pasiūlyti persikelti kitur, o jei nesutiktų, – atleisti”⁹⁶.

Galbūt Ukmergės inspektorai tuomet persistengė (P. Bugenis nuo 1942 m. liepos 1 d. perkeltas į nuošalią Pereložų mokyklą Gėlvonų valsčiuje, o dar po keturių mėnesių – į Pūsnės mokyklą Giedrėičių vls.), nes ir 1942 m. lapkričio 1 d. Ukmergės apskrities pradžios mokyklose iš 25 vakuojančių vietų net šešios buvo Musninkų valsčiuje⁹⁷. Po vieną mokytoją trūko Čiobiškio, Pigonių, Vileikiškių, Mūsninkų, Kernavės ir Kaimynų mokyklose.

Atrodo, jog iš jų trūkstamas mokytojas anksčiausiai atsirado Vileikiškių mokykloje, kurios pavadinimas inspekcijos jau į Vilnių atsiųstame sąrašė buvo perbrauktas pieštuku. Tuo mokytoju tapo Musninkų miestelyje 1921 m. gimusi Marija Vagonytė, kuri 1935 m. baigė keturklasę progimnaziją, o 1937 m. – buhalterijos kursus. Ji laikinai eiti jaunesniojo mokytojo pareigas Vileikiškių mokykloje pradėjo 1942 m. gruodžio 1 d.⁹⁸

O į Čiobiškio mokyklą iš Meilūnų pradžios mokyklos (Siesikų vls.) atkeltas Jonas Adamonis Čiobiškyje mokytojavo vos mėnesį ir nuo 1942 m. spalio 1 d. išvis pasitraukė iš mokytojo pareigų⁹⁹.

Be to, nuo 1942 m. spalio 1 d. iš Mūsninkų mokyklos į Žuklius (Pabaiško vls.) vedėjauti buvo nukeltas Adolfas Vaitkevičius. Jį Musninkų pradžios mokykloje pakeitė iki tol Kernavėje mokytojavęs Aleksandras Brazdeikis (jis, beje, buvo gimęs 1907 m. JAV)¹⁰⁰.

1942 m. vasarą Pigonių mokyklos mokytoja Genovaitė Mikalauskaitė persikėlė į Dovydikiškių mokyklą (Deltuvos vls.).

Kad išsikelusius ar pasitraukusius mokytojus neiškart pavykdavo pakeisti kitais, rodo pavyzdys su į Pigonis nuo 1942 m. rugsėjo 21 d. paskirta ką tik mokytojų seminariją baigusia Albina Šileikaite. Ji neatvyko į Pigonių mokyklą ir buvo atleista iš mokytojo pareigų, jų net nepradėjusi eiti¹⁰¹.

Į Vileikiškių mokyklą nenuvyko ir į ją paskirta mokytojų seminarijos absolventė Marija Vasiliauskaitė (gim. 1924 m. Gėlvonų vls., Moliupės vnk.). Tačiau M. Vasiliauskaitė, Pradžios mokslo departamentui sutikus, kitu generalinio tarėjo įsakymu tapo Neveronių pradžios mokyklos mokytoja savo gimtajame valsčiuje. Čia ji pradėjo dirbti nuo rugsėjo 21 d., nors paskyrimo pakeitimo formalumai buvo atlikti daugiau kaip po mėnesio¹⁰².

Į Čiobiškio mokyklą nuo 1942 m. rugsėjo 1 d. atvyko dirbti anksčiau čia mokytojavusi Adelė Einorienė¹⁰³. A. Ei-

⁹⁵ 1942 m. liepos 11 d. Ukmergės apskr. pradžios mokyklų vyr. inspektoriaus raštas Pradžios mokslo departamentui, *ten pat*, l. 297.

⁹⁶ *Ten pat*.

⁹⁷ Nuo 1942 m. lapkričio 1 d. laisvų vietų Ukmergės apskr. pradžios mokyklose sąrašas, *ten pat*, l. 231.

⁹⁸ 1942 m. lapkričio 26 d. švietimo generalinio tarėjo įsakymo ištrauka, *ten pat*, l. 18.

⁹⁹ 1942 m. rugsėjo 29 d. įsakymo ištrauka, *ten pat*, l. 52.

¹⁰⁰ *Ten pat*.

¹⁰¹ 1942 m. spalio 27 d. Ukmergės apskr. pradžios mokyklų mokytojų kėlimo ir atleidimo projektas, *ten pat*, l. 36.

¹⁰² *Ten pat*.

¹⁰³ 1942 m. rugpjūčio 29 d. švietimo generalinio tarėjo įsakymo ištrauka, *ten pat*, l. 76.

norienė, nelikus vedėjos S. Mogenytės, buvo paskirta į vedėjo pareigas. Tačiau jas ėjo tik du mėnesius. Nuo lapkričio 1 d. A. Einorienė jau tik mokytojavo, o vedėjo pareigas perėmė Juozas Četrauskas¹⁰⁴.

Tad dėl mokytojų kaitos Musninkų pradžios mokyklose ir 1942 m. rudenį buvo nemažai permainų, kilo įvairių keblumų, o kai kurių komplektų moksleiviai, nesant pavaduojančio mokytojo, turėjo priverstinai „atostogauti“.

1943 m. pabaigoje sudarytas Ukmergės apskr. pradžios mokyklų mokytojų sąrašas¹⁰⁵ rodo ir naujus kadru pokyčius Musninkų valsčiuje nuo 1942 m. pabaigos.

1943 m. pabaigoje **Musninkų** pradžios mokykloje kartu su senbuve A. Kilionaitė mokytojavo anksčiau Kernavėje dirbę Sofija Jakštaitė, Elena Širvinskienė, Pranas Barcis, Albertas Kitkauskas. 1943–1944 m. m. pradėję mokytojauti Juozas Norkus ir Aleksandras Brazdeikis, atrodo, pasitraukė žiemos pradžioje, nes jų pavardės išbrauktos pieštuku¹⁰⁶.

Čiobiškio mokykloje pokyčių, palyginus su 1942 m., buvo mažiau. Čia mokytojavo abu Četrauskai, Adelė Einorienė, Magdalena Stankevičiūtė, Juozas Šapalas ir Juozas Puzonas (pastarasis pradėjo mokyti vaikus tik 1943 m. pabaigoje). **Kernavės** pradžios mokykloje dirbo mokytojų Stasės ir Jono Rudzinskų šeima. **Vileikiškių** mokykloje antrus metus mokytojaujančiam vedėjui Česlovui Šaduikiui talkino mokytojos Ona Vitkūnaitė ir Janina Diržienė. **Vinkšnabrasčio** mokyklos vedėjas Bronius Žebrauskas atsisveikino su mokykla jau prasidėjus 1943–1944 m. m. Dar trumpiau čia mokytoja dirbo Antanina Galiauskaitė. Vinkšnabrasčio vardu vadintoje mokykloje tebmokytojavo Leonardas Šatas. Naujų mokytojų pavardės parašytos ties **Pigónių** mokyklos pavadinimu – Aldona Sakalauskaitė ir Janina Stravinskaitė. **Vičiūnų** mokykloje su dideliu vaikų būriu tebedirbo senbuvis Stasys Usavičius. **Kaimynų** mokykloje tuomet jau veikė abu komplektai, kurių auklėtinius kartu su ilgamečiu jos vedėju Jonu Piškinu mokė Marija Vagonytė¹⁰⁷.

1943 m. pabaigoje ir 1944 m. pradžioje Lietuvoje darėsi vis sunkiau surasti žmonių, kurie galėtų užimti dėl vienu ar kitu priežasčių pasitraukusių iš darbo mokytojų vietas pradžios mokyklose. 1944 m. pavasario viduryje dėl pedagogų stokos laikinai nebuvo po vieną mokytoją Vinkšnabrasčio (Vindeikių), Vileikiškių ir Pigónių pradžios mokyklose. Dėl mokytojų stokos ir Lietuvą administravusio nacių general-komisaro Adriano Rentelno reikalavimo „suglausti“ pradžios mokyklų moksleivius (t. y. kiekvieno komplekto mokytojui mokyti daugiau vaikų) taip ir nebuvo paskirtas mokytojas į nuo 1941 m. vasaros vakuojantį komplektą Vičiūnų mokykloje. Tačiau visos valsčiaus mokyklos veikė. Esant galimybei, ir didesnėje mokykloje laikinai be mokytojo likusio komplekto vaikus paglobodavo kiti mokytojai. Kartais trumpam galėdavo padėti iš Ukmergės inspekcijos atsiųstas atsargos mokytojas.

Nacmečio mokyklų veiklos ypatybės

Nacių okupacijos metais mokyklų sėkmė labiausiai priklausė nuo vietos savivaldybės pastangų, nes valsčiai švietimo reikalams iš apskrities įstaigų ir centrinių Lietuvos įstaigų gaudavo mažiau

¹⁰⁴ *Ten pat*, l. 37.

¹⁰⁵ *Ten pat*, ap. 2, b. 163, l. 108–112.

¹⁰⁶ *Ten pat*.

¹⁰⁷ *Ten pat*.

lėšų ir kitokios paramos. Ir Ukmergės apskrities valdyba galėjo mažiau skirti lėšų Musninkų valsčiui, kuriam pačioje nacmečio pradžioje vadovavo viršaitis Petras Gri-gas, o vėliau – Jonas Bareika.

Pradžios mokyklų mokytojams tik algas mokėjo Švietimo vadybos žinioje bu-vusios apskrities pradžios mokyklų inspekcijos, turėjusios buhalterius. Kiti mokyklų išlaikymo rūpesčiai gulė ant Musninkų valsčiaus savivaldybių tarnautojų, pačių mo-kytojų, taip pat seniūnų, renkamų ar skiriamų tarpininkauti tarp seniūnijos bendruo-menių (jas sudarydavo keli kaimai) pečių. Jiems neretai tekdavo ieškoti naujo mo-kytojo ar prikalbinti kokį nors žmogų, kuris galėdavo bent metus mokyti be mokytojo likusio komplekto vaikus. Be to, reikėjo rūpintis mokyklų priežiūra, remontu, kuru, o neturint mokyklai statyto ar jai atiduoto pastato – ir patalpų klasėms bei mokytojo butams nuoma.

Iš valsčiaus savivaldybės biudžeto buvo skiriama lėšų mokyklos sargų, kurie rūpinosi ir mokyklos švara, algoms, papildomoms išlaidoms, susijusioms su samdo-mų patalpų nuoma, apšvietimu, beturčių vaikų aprūpinimu vadovėliais, mokymo priemonėmis ir kt. Naciams ribojant įstaigoms skiriamą kurą (daugiausia kūrendavo malkomis), daugelyje Lietuvos valsčių žiemą ir kitu šaltu metu mokyklose dėl malkų stokos kartais kuriam laikui net nutrūkdavo pamokos. Dėl darbo samdomose patal-pose ir mokytojų kaitos ne viskas sklandžiai mokyklose vyko 1941–1944 m. ir Mus-ninkų valsčiaus mokyklose, tačiau jos viskuo buvo tradiciškai aprūpinamos neblogai.

Valsčiaus savivaldybės tarnautojai ir pažangesni ūkininkai aiškiai suvokė, jog nacmečiu, kai vokiečių okupacinės valdžios įstaigos neleido atsikurti daugeliui iki 1940 m. veikusių visuomenės ir kultūros organizacijų, pradžios mokyklos ir jų mo-kytojai atliko didelį kultūros į kaimo sodybas nešėjų vaidmenį. Nuo mokytojo akty-vumo priklausė, kiek mėgėjiškų spektaklių, koncertų, istorinių datų ir žymių žmonių sukakčių minėjimų bei kitų kultūros renginių surengs jo vadovaujami auklėtiniai, kaip į mokyklos ir aplinkinių vietovių kultūrinę švietėjišką veiklą įsitrauks kiti kaimo švie-suoliai. Tokia veikla ypač buvo svarbi tose Musninkų valsčiaus vietovėse, kur tebebuvo ryškūs nutautėjimo padariniai. Jose mokytojams buvo sunkiau susilaukti paramos iš vietos gyventojų. Tuomet tais mokytojais labiau reikėjo rūpintis valsčiaus savivaldybei.

O materialinė parama, ypač maisto produktais, nacmečio mokytojui buvo rei-kalinga. Menkas ir kaskart savo perkamąją vertę prarandančiomis vokiškėmis reich-smarkėmis gaunamas uždarbis neužtikrino bent kiek normaliesnio mokytojo pragy-venimo. Retas mokytojas galėjo pasinaudoti mokyklai skirtu žemės sklypu, kuris dažniausiai buvo išnuomojamas kokiam nors ūkininkui. Tad daugumai mokytojų, jeigu jie patys nesivertė žemės ūkiu ar negaudavo maisto siuntų iš savo giminaičių, teko pasikliauti moksleivių tėvų teikiama parama maisto produktais ir kita pagalba. Tik jos dėka iš tolimesnių vietovių atvykę mokytojai galėjo išsaugoti ne tik darbin-gumą, bet ir entuziazmą užklasinei ir užmokyklinei veiklai. Viršaitis ir ūkininkai žinojo, jog turgaus kaina mokytojo mėnesinės algos galėjo užtekti vos vienam kilo-gramui sviesto nusipirkti. O pagal tarnautojams duodamas korteles nedaug ką buvo galima įsigyti, nes kaskart vis labiau trūkdavo pačių elementariausių prekių. Be to, ne Musninkuose, o kitoje valsčiaus kaimo mokykloje dirbantis mokytojas dėl kasdie-ninių pamokų (šešias dienas per savaitę) retai nuvykdavo į miestelį ir turėjo mažai galimybių tomis kortelėmis pasinaudoti.

Svarbiais mokytojų pagalbininkais buvo ir katalikų bažnyčios kunigai, kurie Musninkų valsčiuje, kaip čia buvo įprasta iki 1940 m., aktyviai reiškėsi švietėjiškos bei patriotinės veiklos įvairiuose baruose. Jie taip pat ragino parapijiečius teikti įmanomą paramą savo vaikų mokytojams. Be to, katalikų kunigai tiesiogiai auklėjo pradžios mokyklų vaikus, diegė jiems religingumą ir dorovingumą. Kunigai su mokytojais buvo tarp aktyviausių blaivybės judėjimo, kuris ypač didelį mastą įgavo 1944 m. pradžioje, organizatorių. 1941 m. rudenį į mokyklas buvo sugražintos tikybos pamokos, nors tam nacių pareigūnai iš pradžių priešinosi – ilgai nedavė formalaus leidimo, o paskui vilkino netgi simbolišką apmokėjimą už šias pamokas pradžios mokyklose. Tad kurį laiką jas dėstę dvasininkai net nebuvo patvirtinti oficialiai. 1941 m. gruodžio mėn. sudarytas Ukmergės apskr. pradžios mokyklų tikybos mokytojų sąrašas Švietimo vadyboje buvo patvirtintas tik 1942 m. sausio 8 d. Sąraše – 44 katalikų kunigų pavardės. Tikybos pamokas turėjo dar du sentikių šventikai. Be dvasininkų, tikybą dėstė ir 24 mokytojai pasauliečiai¹⁰⁸. Vėliau į tikybos dėstymo darbą pradžios mokyklose išitraukė dar du katalikų kunigai ir vienas stačiatikių dvasininkas. Mat dvasininkai vieni patys neįstengė su tikybos pamokomis apvažiuoti visų parapijos mokyklų. Tačiau Musninkų valsčiuje kunigai, ypač nacmečio pirmaisiais mokslo metais, padėti vesti tikybos pamokas mokytojų neprašė.

1941–1942 m. m. Musninkų, Vinkšnabrasčio, Vileikiškių ir Kaimynų mokyklose tikybą dėstė kun. Petras Budrauskas. Čiobiškio, Pigonių mokyklose ir kaimyninio Gėlvonų valsčiaus Juknionių mokykloje religiniu auklėjimu rūpinosi Čiobiškio kun. J. Kamarauskas. Kernavės kun. Zenonui Baužiui teko mokyti vaikus ne tik Kernavės, bet taip pat Vičiūnų ir Pigonių pradžios mokyklose. Sentikių nastavninkas Vasilijus Michailovas vaikus iš sentikių šeimų mokė Vinkšnabrasčio mokykloje¹⁰⁹.

1941–1944 m. mokytojų darbą apsunkino vadovėlių stoka. Jų buvo išspausdinta labai nedaug, nes ir jau parengtiems leisti naujiems vadovėliams nacių pareigūnai dažnai neduodavo arba leidimo, arba reikalingo popieriaus kiekio. Taip pat stigo pačių paprasčiausių mokymo priemonių. Neretai moksleiviai rašė ant senų blankų ir kitų įstaigoms nereikalingų lapų.

Mokytojui sunku buvo mokyti komplektą, kuriame buvo daug auklėtinių ir dar iš visų keturių skyrių. Pavyzdžiui, 1942–1943 m. m. pradžioje kelis mėnesius, kol į Kaimynų mokyklą buvo paskirtas antras mokytojas, ypač sunki buvo mokytojo ir vedėjo J. Piškino dalia. Mat jis, atsiliepdamas į švietimo vadovybės raginimus ir tikėdamasis greitai sulaukti kito mokytojo, pradėjo mokyti vienu metu visų keturių skyrių vaikus. 1942 m. spalio 9 d. J. Piškinas Ukmergės apskr. Pradžios mokyklų inspekcijai rašė:

„Kaimynų prad. mokykloje I–IV skyriuose mokosi 69 mokiniai. Dirbu ištisine mokymo sistema su abiejų komplektų mokiniais. Dirbti su visais mokiniais vienam gan sunku ir mokymo vaisiai menki. Praeitais mokslo metais Švietimo Vadyba mano vedamosios mokyklos antrą mokytoją perkėlė į Meilūnų pr. m., Vilniaus apskr., kurioje buvo vos 10 mokinių, bet man nepranešta apie mano vedamosios mokyklos komplektų skaičių. Dirbau ik šiol vienas už du.

¹⁰⁸ 1941–1942 m. m. Ukmergės apskr. pradžios mokyklų patvirtinti tikybos dėstytojai, *ten pat*, ap. 1, b. 84, l. 498.

¹⁰⁹ *Ten pat*.

Prašau Poną Inspektorių, jei veikia vienas komplektas, atgavinti antrą. Dviems komplektams patalpos yra savos ir geros ir palikti vieną komplektą būtų klaidinga, kai šios mokyklos apylinkės vaikų skaičius didelis, ir dalį vaikų perleisti į kaimyninę mokyklą, kurioje anksčiau veikė tik vienas komplektas. /.../“¹¹⁰

Iš Pradžios mokslo departamento atsakymo Ukmergės apskr. pradžios mokyklų vyr. inspektoriui sužinome, kad tuomet paminėta Meilūnų mokykla, buvusi tik už 1,5 km nuo Kaimynų mokyklos, jau nebeveikė ir į Kaimynų mokyklą leista skirti antrą mokytoją¹¹¹.

Taip Kaimynų mokykloje buvo ištaisytas savotiškas inspektorių darbo brokas, kai nebuvo tinkamai išnaudojamos mokyklai ir jos mokytojų butams įrengtos patalpos. Daugelio kitų Musninkų valsčiaus nacmečio mokytojų darbo ir buities sąlygos buvo blogesnės ir savo pareigoms atlikti reikėjo ne tik pedagoginių sugebėjimų ir žinių, bet ir atsidavimo mokytojo darbui ir net pasiaukojimo.

1941–1944 m. mokytojus vargino ir įvairios nacių pareigūnų sugalvotos prievolės. Jie ne tik surašinėjo savo mokyklos apylinkės žmones per 1942 m. gegužės 27 d. vykdytą Lietuvos generalinės srities gyventojų surašymą, bet ir vėliau ne vieną dieną surašinėjo žemės ūkio pasėlius. 1942 m. vasarą atostogaujantiems mokytojams, kaip ir kitų įstaigų tarnautojams, buvo įvesta žemės ūkio darbų prievolė. Gerai, kad ją daugeliui pedagogų pavyko atlikti savo tėvų ar giminaičių ūkiuose. Daliai mokytojų teko patirti ir kuro paruošimo prievolės sunkumus.

Tad nacių okupacijos metų mokytojo dalia nebuvo lengva. Bet 1941–1944 m. Musninkų pradžios mokyklose mokytojo mokymo ir auklėjimo darbe nevaržė tokie reiškiniai, kaip 1940–1941 m. ir vėliau (po nacmečio) jį suveržusios sovietinės ideologijos ir ateizmo rašytos ir nerašytos instrukcijos, rusifikacija ir kt. Nacmečiu į švietimo sistemą vokiečių pareigūnai germanizacijos nesugebėjo įdiegti, o nacionalistinei ideologijai buvo pasipriešinta. Nors naciai siekė įvesti vokiečių kalbą jau pirmuosiuose pradžios mokyklos skyriuose, bet ji buvo dėstoma tik penktajame ir šeštajame skyriuose (po 4 savaitines pamokas). Kitos disciplinos pirmuosiuose keturiuose skyriuose buvo: tikyba, lietuvių kalba, skaičiavimas, tėvynės ir aplinkos pažinimas. Nuo penktojo skyriaus užsiėmimai buvo susieti su aplinkos, pasaulio ir praeities pažinimu, jie pasidarydavo sudėtingesni ir būdavo išskaidomi į atskiras disciplinas – istorijos, geografijos ir gamtos pažinimo pamokas. Penktajame skyriuje buvo ir pilietinio lavinimo pamokos¹¹².

Išvados

1. 1918–1940 m. laikotarpio pabaigoje Musninkų valsčiaus pradžios mokyklose daugelio besimokiusių vaikų gimtoji kalba buvo ne lietuvių, bet vietinė slavų kalbų tarmė. Todėl mokytojai atliko didelį darbą mokydami jaunuolius valstybinės kalbos. Mokyklose mažėjo nekvalifikuotų mokytojų. To meto pradžios mokyklos buvo ir reikšmingi kaimų bendruomenių kultūros židiniai. 1939–1940 m. m. rugsėjo 1 d. Musninkų valsčiuje veikė 9 pradžios mo-

¹¹⁰ Min. raštas, *ten pat*, l. 251.

¹¹¹ 1942 m. lapkričio 3 d. Pradžios mokslo departamento raštas, *ten pat*, l. 249.

¹¹² 1941–1942 m. m. pradžios mokyklų pamokų lentelė, *ten pat*, f. 1534, ap. 5, b. 328, l. 20.

kyklos su 24 komplektais (klasėmis), iš kurių 6 veikė kaip filialai kituose kaimuose. Tad mokyklų ar jų filialinių komplektų, kurių dalis veikė samdytose patalpose, būta 14-oje gyvenviečių (Čiobiškyje buvo dvi mokyklos). Buvo statomi specialiai mokykloms skirti pastatai arba ruošiamasi juos statyti. Bet viską sustabdė pirmoji sovietų okupacija.

2. 1940 m. okupuotoje Lietuvoje mokslo metai kaimo vietovėse prasidėjo vėliau negu įprasta – tik rugsėjo 16 d. Musninkų valsčiaus mokyklose, kaip ir visose Lietuvos mokyklose, vyko didelė mokytojų kaita. Bet tuo laikotarpiu valsčiaus pradžios mokyklos, nors ir šiurkščiai sovietizuojamos, mokytojų ir moksleivių tėvų pastangomis atliko rezistencinį vaidmenį. Dėl to iš valsčiaus pradžios mokyklų net dešimt mokytojų (iš 26) buvo išstremta per 1941 m. birželio mėn. bolševikų vykdytus masinius Lietuvos gyventojų trėmimus.

3. 1940–1941 m. m. Musninkų pradžios mokykloje, kaip ir anksčiau, veikė penki komplektai. Čiobiškyje prieš mokslo metų pradžią abi pradžios mokyklos buvo sujungtos. Čia veikusi pradžios mokykla (įskaitant ir filialinį komplektą Janionių kaime), kurioje nuo 1940 m. spalio 16 d. buvo atidarytas šeštasis komplektas, buvo didžiausia (mokytojų skaičiumi) Musninkų valsčiuje. Tai buvo dvidešimt šeštasis komplektas valsčiuje. Planuota, kad Čiobiškio ir Musninkų pradžios mokyklos 1942 ar 1943 m. taps nepilnomis vidurinėmis mokyklomis.

4. 1941–1942 m. m., nepaisant su karu ir nacių okupacija susijusių sunkumų, Musninkų valsčiaus mokyklose prasidėjo kaip ir iki 1940 m. sovietų okupacijos – rugsėjo 1 d.

5. Nacmečio pradžioje vyko įvairiapusiška mokyklų desovietizacija, kurios metu neišstremti valsčiaus mokytojai „dėl netinkamo laikymosi bolševikų valdymo metu“, atrodo, nebuvo atleisti. Tačiau dėl įvairių priežasčių beveik trečdalis mokytojų, dirbusių Musninkų valsčiaus mokyklose 1940–1941 m. m., nacmečio pradžioje išsikėlė iš valsčiaus arba visai atsisakė pedagoginio darbo. 1941 m. rudens pabaigoje valsčiuje teliko 9 mokytojai, dirbę pradžios mokyklose sovietmečiu. Į Čiobiškį po metų pertraukos sugrįžo dvi mokytojos vienuolės, dirbusios prieglaudos mokykloje iki sovietų okupacijos. Vėliau taip pat vyko mokytojų kaita. Keli „senbuviai“ pakeitė mokyklas tame pačiame Musninkų valsčiuje, dar keli išsikėlė į kitus valsčius, viena mokytoja (A. Einorienė) sugrįžo į Musninkų valsčių. Tarp tik nacmečiu Musninkų valsčiuje pradėjusių mokytojauti asmenų padaugėjo jaunų žmonių, nemažai jų neturėjo mokytojo cenzo ir pedagoginio darbo patirties.

6. Nacių okupacijos metais Musninkų valsčiuje beveik visas pradžios mokyklas išlaikė vietos savivaldybė, o algas mokėjo Lietuvos generalinės srities Švietimo vadyba. Išimtis – Čiobiškio mokykla, kuriai ir algas mokėjo, ir ją išlaikė Švietimo vadyba.

7. Nacių okupacijos metais mokytojų darbas buvo mažai apmokamas. Musninkų valsčiuje daliai mokytojų teko dirbti samdomose patalpose, dažniausiai ūkininkų sodybose įrengtose klasėse ir nuomotis sau kambarį. 1941–1944 m. laikotarpiu mokyklos ir mokytojai patyrė ir kitų sunkumų bei nepriteklių. Tačiau, nepaisydami sunkios nacmečio mokytojų dalios, dauguma mokytojų atliko savo profesinę pareigą. Jų pasiaukojančio darbo dėka valsčiaus vaikai galėjo mokytis net ir sunkiomis karo bei okupacijos sąlygomis, kurias nacių valdininkai kartais net dirbtinai pasunkindavo. Vis dėlto Vilniaus ir Ukmergės švietimo pareigūnų, Musninkų savivaldybės, dalies vietos visuomenės ir, be abejo, mokytojų rūpesčiu ir darbu pavyko išlaikyti

valsčiaus pradžios mokyklų tinklą. 1941–1944 m. valsčiaus mokyklos tebebuvo kultūros židiniai.

8. Tad Musninkų valsčiaus mokytojų, viršaičio J. Bareikos ir kitų tarnautojų, pažangių seniūnų ir ūkininkų, supratusių mokyklos ir mokslo reikšmę jaunuomenei, pastangos nenutraukti mokyklų veiklos nacių okupacijos metais vertintinos kaip pasyviosios rezistencijos dalis tautinio antinacinio pasipriešinimo daugiašakiame judėjime.

9. 1941–1944 m. pradžios mokyklos Musninkų valsčiuje veikė geriau, negu galėjo veikti vykstančio karo ir okupacijos sąlygomis. Ūkininkai padėdavo savo vaikų mokytojams maisto produktais ir kitaip. Moksleiviai tuomet buvo gana drausmingi, todėl net jauni, be patirties pedagogai sugebėjo uždegti savo auklėtinius siekti žinių, diegti patriotizmą ir, padedami tikybą dėščių kunigų, auklėti krikščioniškųjų vertybių pagrindu. Todėl neatsitiktinai antrosios sovietų okupacijos metais daug Musninkų valsčiaus buvusių 1941–1944 m. laikotarpio moksleivių įsitraukė į ginkluotą ir neginkluotą antisovietinį pasipriešinimą.

Straipsnis spausdintas „Lietuvos valsčių“ serijos monografijoje „Mugninkai. Kernavė. Čiobiškis“, Vilnius, *Versmė*, 2005, p. 621–664 (vyr. redaktorius ir sudarytojas *Stanislovas Buchaveckas*).

Straipsnio kalbos redaktorius *Albinas Masaitis*, korektorės *Zita Kutraitė*, *Rasa Kašėtienė*, anglų k. redaktorius, vertėjas *Aloyzas Pranas Knabikas*.

Straipsnio priedai skelbiami atskirai tam skirtuose šio leidinio skyriuose:

1. Straipsnio santraukos lietuvių ir anglų kalbomis (sk. Straipsnių santraukos, Summaries).
2. Žinios apie autorių (sk. Apie autorius).

Musninkų valsčius nacių okupacijos metais

Stanislovas Buchaveckas

Įvadas

1941 m. birželio 14–15 d. masiniai gyventojų trėmimai pribloškė Musninkų valsčiaus (kaip ir visos Lietuvos) gyventojus, nustebinę net dalį vietos sovietų aktyvistų. Kai kurie iš jų žinojo, kad bus vežama, ir perspėjo į tremiamųjų sąrašus įrašytus savo kaimynus ir tuos, su kuriais artimiau bendravo, patardami jiems kur nors išvažiuoti ar laikinai pasislėpti. Bet ne visi perspėtieji tuo patikėjo. Juo labiau tokiomis galimomis nežmoniškoms represijomis prieš vaikus, moteris ir senelius. Tą atmintiną birželį iš Musninkų valsčiaus buvo išvežti 45 žmonės (1942 m. duomenimis, str. autoriaus rastais Lietuvos centriniam valstybės archyve).

Po pirmųjų masinių trėmimų bolševikai buvo numatę ir antrąją analogišką Lietuvos gyventojų išskeldinimo į atšiaurias Rusijos sritis akciją. Žmonės iš įvairiausių šaltinių apie tai ir apie sudarytus naujų tremtinių sąrašus jau daugiau žinojo. Jautė ir būsimo karo tarp Vokietijos ir Sovietų Sąjungos artėjimą. Tad dabar jie buvo jau patiklesni ir stengėsi laikinai išvažiuoti pas gimines, į komandiruotę, su šeima nakvodavo miške, pas patikimus kaimynus ir pan.

1941 m. pavasarį ir vasaros pradžioje Lietuvoje daugėjo Raudonosios armijos, buvo gabenama ginkluotė. Sovietų kariuomenės generolai ir komisarai ruošėsi karui su Vokietija ir jos užimtų valstybių teritorijoje. Buvo išspausdinti milžiniški kiekiai Vokietijos ir kitų šalių teritorijų karinių žemėlapių, rusų–vokiečių kalbų žodynėlių, pasikalbėjimo knygelėlių ir kt. Pasiruošimai neaplenkė ir Musninkų valsčiaus. Prie Janiūnų kaimo buvo įrenginėjamas karinis lauko aerodromas, kuriam bolševikai užėmė net 109 ha ūkininkų žemės. Kaip žinome, tuo pačiu metu, kai Stalinas ir sovietų komisarai rengė didžiules karines pajėgas pulti Vokietiją, *Blyckryg'ui* (žaibiškam karui) prieš Sovietų Sąjungą – savo tuolaikinį sąjungininką – sutriuškinant Lenkiją ir okupuojant Baltijos šalis taip pat rengėsi ir Hitleris su savo nacionalsocialistų komisarais. Tokia buvo nacių okupacijos preliudija. Netrukus Lietuva, sovietmečiu netekusi didelės savo inteligentijos dalies, tiesiogiai pateko į Antrojo pasaulinio karo verpetą. Ir toliau tebebuvo aktualus lietuvių tautos išlikimo klausimas. Tik primityviai šurkščią Lietuvos sovietizaciją ir rusifikaciją laikinai pakeitė planuojama rafinuota germanizacija.

1940 m. vasarą Musninkų valsčiaus įvairių tautybių gyventojų bendruomenės ir ūkio natūrali raida, kurios teigiami poslinkiai ypač išryškėjo XX a. ketvirtojo dešimtmečio antrojoje pusėje, buvo sustabdyta. Pirmosios sovietų okupacijos metu pradėta lietuvių tautos naikinimą ir visuomenės supriešinimą dar labiau padidino karas ir nacių okupacija, kurią lydėjo žmonių materialinis nuskurdinimas, represijos, tolesnis žmogaus orumo ir gyvybės nuvertinimas, holokaustas ir kiti negatyvūs reiškiniai. Visa tai skaudžiau ar ne taip skausmingai teko patirti kiekvienam Musninkų valsčiaus miesteliui, kaimui, dvarvietėje įsikūrusiai gyvenvietei ar vienkiemiiui.

Apie Lietuvą nacių okupacijos metais pastaraisiais metais padaugėjo įvai-

Straipsnis „Vermės“ leidyklai įteiktas 2002 10 20, serijos „Lietuvos valsčiai“ Lietuvos lokalinių tyrimų mokslo darbų komisijos įvertintas 2005 01 21, pirmą kartą paskelbtas „Lietuvos valsčių“ serijos monografijoje „Mugninkai. Kernavė. Čiobiškis“, išleistoje 2005 07 08.

raus pobūdžio publikacijų. Kai kurių autorių darbai panaudoti ir šiame straipsnyje, kurio tikslas – nagrinėti ir apibūdinti valsčiaus savivaldos įstaigų veiklą 1941–1944 m. bei įvairius nacmečio įvykius ir reiškinius konkrečiai apibrėžtoje teritorijoje – Musninkų valsčiuje. Daugiausia naudotasi istoriografijai svarbiausiais pirminiais šaltiniais – Lietuvos centrinio valstybės archyvo fondais ir musninkiečių atsiminimais. Todėl straipsnis bus naudingas ne tik besidomintiems Širvintų krašto istorija, bet taip pat besigilinantiesiems į nacių okupacijos laikotarpio istoriografijos problemas. Dėl ribotos straipsnio apimties panaudota ne visa disponuota medžiaga. Pirmiausia būtina prisiminti kai kuriuos 1940–1941 m. būdingesnius sovietų okupacijos įvykius.

1940–1941 metų bolševikmetis – visuomenės supriešinimo pradžia

1940–1941 m. Musninkų valsčiuje vyko tokie patys procesai, kaip ir visoje Lietuvoje, tuomet vadintoje „*sovietų socialistine respublika*“. Nesigilindami į to trumpo, bet Lietuvai pragaistingo laikotarpio įvykius, per istorijos chrestomatinių faktų ir žmonių atsiminimų prizmę kiek pažvelkime į to meto Musninkų valsčių. Jo miesteliuose ir kaimuose tuomet vyko karštligiškai paspartinta sovietizacija. Tai negalėjo neatsiliepti žmonių santykiams, kai tarpusavyje buvo supriešinti kaimynai ir netgi šeimos nariai.

Kaip žinome, netrukus po 1940 m. birželio 15 d. Lietuvos okupacijos buvo pradėti įstaigų „valymai“, o paskui – ir represijos. Suiminėti įtakingesnius žmones buvo pradėta dar iki Lietuvos inkorporavimo į Sovietų Sąjungą. Tai vyko ir Musninkuose. Vienas pirmųjų (dar liepos mėnesį prieš vadinamojo Liaudies seimo rinkimus) buvo atleistas Musninkų policijos nuovados viršininkas Antanas Vainilauskas. Vėliau iš viršaičio pareigų pašalintas ir P. Zimkus¹.

Pasak L. Vaicekausko, „*socialistinių pertvarkymų*“ aktyviausiai ėmėsi komunistas Antanas Venzlauskas – stalius iš Kaūkiškio kaimo. Jis iš pradžių „įsitvirtino“ Musninkų kooperatyve: tapo jo svarbiausios parduotuvės vedėju, visus darbuotojus pakeitė savo pažįstamais. Paskui vykdė „*kadrų tinkamumo patikrinimą*“ ir kitose įstaigose². Pavyzdžiui, jis netgi pareikalavo, kad iš Musninkų smulkaus kredito draugijos bankelio buhalterio pareigų būtų atleista („*kaip politiškai nepatikima*“) Eleonora Bručienė, kurios vyras tuo metu buvo kalinamas Utenės kalėjime³.

Tačiau Musninkų valsčiuje, kaip ir visoje Lietuvoje, iš pareigų buvo nušalinta daug valsčiaus savivaldos ir įvairių įstaigų pareigūnų. Nuo pareigų nušalintą viršaitį P. Zimkų trumpam pakeitė jaunuolis iš Vindeikių kaimo – Jurkūnas ar Jankūnas. Netrukus valsčiuje buvo pradėti administraciniai-teritoriniai pertvarkymai. Keitėsi ir įstaigų pavadinimai. Sovietų Rusijos pavyzdžiu Musninkuose vietoj viršaičio vadovaujamos savivaldybės įstaigos atsirado valsčiaus vykdomasis komitetas, kuriam vadovavo pirmininkas Lapajėvas (Lopajėvas), vietinis rusas. Iš pradžių seniūnijos, pakeitus daugelį jų seniūnų, buvo pavadintos apylinkėmis. Vėliau jos buvo stambinamos ir vietoj vieno pusiau visuomeniniais pagrindais dirbusio seniūno atsirado kelių pareigūnų biurokratinė įstaiga. Vienos tokios apylinkės vadovu buvo paskirtas Juozas Bernotas iš Vindeikių kaimo.

¹ Įv. šaltiniai.

² L. Vaicekausko (gim. 1924 m.) atsiminimai (rankraštis).

³ Draugijai vadovavęs Jonas Bareika, 1941 m. rudenį tapęs valsčiaus viršaičiu, 1940 m. nepakluso šiam reikalavimui.

Valsčiuje buvo sudarytas viskam ir visiems vadovaujantis kompartijos vietos komitetas, kurio vadas buvo *partorgas* Panfilovas. Iš aktyvių vietos komunistų buvo Musninkų kalvis Šapira ir minėtas stalius A. Venzlauskas, kuris nuo 1940 m. dar ėjo ir sovietų valdžios sudarytos Žemės reformos komisijos pirmininko pareigas. Tačiau, atrodo, Musninkuose jam buvo per ankšta – 1940 m. pabaigoje A. Venzlauskas tapo Ukmergės apskrities vartotojų kooperatyvų sąjungos pirmininku. Bet ir toliau jis liko savotišku Musninkų „komisarų“ ir į valsčių dažnai atvažiuodavo kaip LKP Ukmergės apskrities komiteto (*apkomu*) pasiūstas atstovas. Svarbia įstaiga tapo ir didelę galią turėjęs komjaunimo komitetas. Jo nariai, siekdami privilioti musninkiečius į komjaunimą, aktyviai agitavo valsčiaus jaunuolius. Musninkų *komsorgu* buvo paskirtas Mykolas Papickas. Tuomet Musninkų valsčiaus komjaunimo organizacija buvo gana gausi – ją sudarė apie 100 narių. Nemažai šių jaunuolių komjaunimo bi-lietus gavo prieš pat Vokietijos–Sovietų Sąjungos karą⁴.

Žiūrint iš laiko perspektyvos, 1940 m. birželio viduryje normalus gyvenimas tarsi sustojo. Ant okupantų durtuvų nešamas ir kolaborantų remiamas naujasis režimas kaskart reikalavo iš Lietuvos gyventojų vis daugiau kompromisų su sąžine, susitaikymo su žmogiškųjų ir krikščioniškųjų vertybių nuvertinimu, kultūros primitiviniu. Todėl sovietų valdžia didelio entuziazmo pradėjo nekelti net tiems, kurie 1940 m. sveikino sovietų okupaciją. Ypač kai 1941 m. sausio 12 d. vykusiuose rinkimuose į Sovietų Sąjungos Aukščiausiąją Tarybą Musninkų valsčiuje abu „renkami“ kandidatai buvo atvykėliai rusai: sovietų kariuomenės 11-osios armijos vadas gen. V. Morozovas ir LKP CK funkcionierius Šupikovas.

Nepramoniniame Musninkų valsčiuje bolševikų vykdyta nacionalizacija labiau palietė tik prie dvarų sodybų buvusias palyginti nedideles žemės valdas. Buvo nacionalizuotas ir Musninkų valsčiuje gyvenusio vokiečio Šeflerio malūnas, o jo savininkas repatrijavo į Vokietiją⁵. Musninkuose žydų krautuvininkai sugebėjo prisitaikyti prie aplinkybių. Nors daug žydų parduotuvių bolševikai nacionalizavo, bet jų buvę savininkai (kaip lojalūs bolševikams vietos gyventojai) liko prekybos įmonių vedėjais. Jie juokavo: „*Žiūrėk, nė pirkt nereikia* (t. y. rūpintis, kad būtų parduota daugiau prekių ir gauta pelno – S. B.), *aš čia prekiauju*“⁶.

Vokietijos–Sovietų Sąjungos karo ir nacių okupacijos pradžia Musninkų valsčiuje

Antisovietinis lietuvių sukilimas, istorinėje literatūroje vadinamas Birželio sukilimu, kai kuriose Lietuvos vietovėse prasidėjo jau 1941 m. birželio 22 d., t. y. pirmąją Vokietijos karo prieš Sovietų Sąjungą dieną. Birželio 23 d. sukilėliai įsitvirtino Kaune, kuris tapo sukilimo centru. Tos dienos rytą per Kauno radijo stotį buvo paskelbta apie Lietuvos valstybės atkūrimą ir Laikinosios vyriausybės sudarymą. Daugelyje Lietuvos vietovių sukilėliai užiminėjo gyvenvietes, ardė ryšių linijas (dėl to sovietų valdžios įstaigos ir raudonarmiečių kariniai daliniai pateko į keblią padėtį), rengė pasalas besitraukiantiems kareiviams. Su jais ir so-

⁴ Juozo Barkausko (gim. 1924 m. Markučių k.) atsiminimai, užrašyti R. Tamašausko 2001 m.; min. L. Vaicekausko atsiminimai.

⁵ 1942 m. sausio mėn. 23 d. Musninkų valsčiaus viršaičio raštas, *Lietuvos centrinis valstybės archyvas* (toliau – LCVA), f. 1696, ap. 3, b. 19, l. 7.

⁶ Elizejaus Rimano atsiminimai (rankraštis); Juozapo Kanclerio (gim. 1934 m. Minčiukų k.) atsiminimai, užrašyti R. Tamašausko 2001 m.

vietų aktyvistais daug kur Lietuvoje įvyko sukilėlių susirėmimai, kai kur virtę didesnio masto kautynėmis.

Musninkų valsčius atsidūrė zonoje, per kurią nuo Kaišiadorių, kur vyko įnirtingi vokiečių–rusų mūšiai, ir Jonavos ilgai traukėsi dideli sovietų armijos daliniai, nes svarbiausi keliai iš Kauno ir Jonavos į Pānevėžį ir Ūteną bei Vilnių motorizuotų vokiečių grupuočių buvo anksti užimti. Be to, daug sovietų kareivių traukėsi Vilniaus–Širvintų keliu. Todėl Musninkų valsčiuje sukilėlių veiksmai, saugantis susidūrimų su didelėmis Raudonosios armijos pajėgomis, buvo kiek suvaržyti.

Musninkų valsčiuje antisovietiniam sukilimui taip pat buvo ruošiamasi iš anksto. Patriotiškai nusiteikę žmonės ėmė telktis dar 1940 m. Vėliau dėl visuomenės gyvenimo sovietizacijos, ūkinę iniciatyvą stabdančios nacionalizacijos ir kitų ekonominių priemonių bei sovietų represijų daugėjo žmonių, išitraukusių į antisovietinį pagrindį. Iš aktyviausių žmonių susidarė pasipriešinimo grupės, kurios platino prieš bolševikų valdžią nukreiptus atsisaukimus, laikraščius ir kt. Buvo kaupiami ginklai. Vienas iš ginklų sandėlių buvo įrengtas Musninkų pienuose. Nebaigtame įrengti Janionių lėktuvų pakilimo take net buvo nusileidęs lietuvių lakūno pilotuojamas lėktuvas, atsikridęs iš Vokietijos teritorijos⁷. Greičiausiai tai buvo žvalgomasis skrydis, kurio metu ieškota vietų, kur, prasidėjus karui ir sukilimui, būtų galima sukilėliams numesti ginklų ar net nusileisti su ginklais. Tačiau vėliau naciai, išsigandę sukilimo masto ir siekio atkurti Lietuvos valstybę, neleido vokiečių karo vadovybei ginklais paremti Lietuvos sukilėlių⁸.

Po 1941 m. birželio 14–15 d. trėmimų būta sovietų aktyvistų užpuolimų ir apšaudymų iš pasalų. Prie Musės upės tilto iš pistoleto buvo šaudyta į minėtą komunistą A. Venzlauską. 1941 m. birželio 19 d. karišku šautuvu buvo nušautas Pamusių apylinkės sekretorius Juozas Matačas (ūkininkas iš Brazelių kaimo). Jo laidotuvės įvyko birželio 22 d. ankstų rytą, dar nežinant, kad jau buvo prasidėjęs Vokietijos–SSRS karas⁹.

1941 m. birželio 23 d. Musninkuose buvęs „komisaras“ A. Venzlauskas, tikėdamasis apskrities „*naikinamojo bataljono*“ (nežinia, ar Ukmergės apskr. tokį spėta sudaryti) paramos, dar bandė organizuoti sovietų aktyvistų patruliavimą Musninkų valsčiaus keliuose ir pasipriešinti sukilėliams, kaip tai vyko kitose apskrityse ir valsčiuose. Tačiau jau tos pačios birželio 23 d. rytą per sukilėlių užimtą Kauno radijo stotį išgirdo skaitomą Lietuvos valstybės atkūrimo deklaraciją ir pranešimą apie Lietuvos laikinosios vyriausybės sudarymą¹⁰. Netrukus iš važnyčiotųjų, važiuosiu arkliais Vilniaus–Širvintų keliu, sužinojo, jog sovietų kariuomenės daliniai traukiasi iš Vilniaus Širvintų ir Ukmergės link. Be to, sukilėliai buvo nutraukę telefono ryšį su apskrities centru Ukmergėje. Tad Musninkuose sovietų aktyvistai buvo izoliuoti. Jie tik vieną kartą mėgino pasipriešinti sukilėliams – nesėkmingai pabandė surasti vyrus, sumušusius komjaunuolį Juozą Barauską. Paskui kiek galėdami labiau apsiginklavo. Pašte buvo „rekvizuoti“ ten saugomi trys prancūziški koviniai šautuvai. Net iš „neutralaus“ milicininko S. Malecko buvo atimtas pistoletas¹¹.

⁷ Min. L. Vaicekausko atsiminimai.

⁸ Narutis P. *Tautos sukilimas (1941) Lietuvos nepriklausomybei atstatyti*, Oak Lawn (USA), 1994, p. 247.

⁹ Min. L. Vaicekausko atsiminimai.

¹⁰ Brandišauskas V. *Siekiai atkurti Lietuvos valstybingumą (1940 06–1941 09)*, Vilnius, 1996, p. 67; min. P. Naručio kn., p. 336.

¹¹ Min. L. Vaicekausko atsiminimai.

Musninkų valsčiuje iš antisovietinio pagrindžio organizatorių buvo Musninkų girininkas Antanas Maceika (buvęs Musninkų šaulių kuopos vadas) ir Musninkų pašto viršininkas Leonas Muralis. Į sukilėlių būrius įstojo nemažai Musninkų valsčiaus vyrų: valsčiaus vykdomojo komiteto sekretorius Šatas, girininkijos raštininkas Motuzas (buvęs policininkas), pieninės buhalteris Kavaliauskas, eigulys Julius Vaicekauskas, amatininkas Juozas Stanislovaitis, Pranas Laukys, Bronius Vilkevičius, Stasys Sipavičius, eigulys Zubrys (buvęs policininkas) ir kiti¹². Sukilėliai aktyviausiai veikė Čiobiškio apylinkėse. Juodonių kaime gyvenusio eigulio Zubrio vadovaujamas kelių dešimčių sukilėlių būrys jau 1941 m. birželio 23 d. pradėjo veikti kaimuose prie Čiobiškio, o vakare apsupo ir miestelį. Sukilėliai suėmė komjaunuolius Antaną Bulatovą, Zinaidą Čerkesaite, Vladislavą Bagdonaite ir milicininką Valančių. Pastarajam pavyko pabėgti ir pranešti apie įvykius Čiobiškio apylinkėse Musninkų vykdomajame komitete susitelkusiems sovietų aktyvistams¹³.

Birželio 23 d. vakare Musninkuose susitelkę valsčiaus sovietų valdžios vadovai ir komjaunimo aktyvistai, vis dar neturėdami ryšio su apskrities centru ir matydami padrikai besitraukiančią Raudonąją armiją, nutarė trauktis ir patys. Naktį praleido Musninkuose. Apie galimą sukilėlių antpuolį turėjo išpėti miestelio gatvėmis patruliuojantys ginkluoti sargybiniai. Tačiau puolimo nebuvo. Tad sukilėlių ir sovietų aktyvistų kautynių, kokių būta daugelyje kitų Lietuvos vietovių, Musninkų valsčiuje tuomet, atrodo, pavyko išvengti.

Birželio 24 d., artėjant vidudieniui, apie trisdešimt Musninkų valsčiaus sovietų aktyvistų dviračiais ir dviem vežimais, paimtais iš Musninkų dvare 1940–1941 m. buvusio arklių nuomos punkto, išvažiavo į Širvintas. Širvintų mieste valsčiaus vykdomasis komitetas jau buvo tuščias. Pasukusi į Vilnių, musninkiečių grupė susijungė su besitraukiančiu sovietų pasieniečių daliniu. Pakeliui sužinojo, kad Vilnius jau užimtas¹⁴. Tolesnis Musninkų sovietinio aktyvo kelias vedė per Pabrądę (prie jos Musninkų komjaunuoliai kartu su sovietų kareiviais kovėsi prieš sukilusius lietuvius karius, kurie atsisakė paklusti sovietų politrukams ir trauktis į Rytus) į Sovietų Sąjungos gilumą. Su šia grupe ir kitais keliais bei įvairiomis aplinkybėmis su Raudonąja armija pasitraukė musninkiečiai Balys Venzlauskas, Juozas Baronas, Silvestras Baronas, Juozas Bernotas, Jonas Vilkelis, Lapajėvas, Gaidys, Papovas, Codikas Luninas, Elizejus Rimanas, Ona Vilkevičiūtė, Zuzana Gridziuskaitė, Zofija Ikanėvičiūtė, dvi seserys Kaganaitės, Gladšteinaitė, Joška Karčmeris, iš Kernavės kilęs Vaineris, Aleksas Žebrauskas, Leonas Vaicekauskas, Česlovas Perkauskas ir dar keliolika žmonių. Dauguma jų 1942 m. pateko į sovietų kariuomenę – 16-ąją lietuviškąją diviziją. Jų likimai buvo įvairūs. Keli musninkiečiai žuvo sovietų–vokiečių fronte. J. Vilkelis 1943 m. žuvo Oriolo srityje, A. Žebrauskas – Gudijoje, C. Luninas 1944 m. – prie Šiaulių¹⁵.

Kai 1941 m. birželio 24 d. Lietuvos laikinoji vyriausybė savo posėdyje paskelbė, jog panaikinamas 1940 m. lapkričio 12 d. LSSR Aukščiausiosios Tarybos Prezidiumo įsakas (dėl sovietų valdžios įstai-gų apskrityse, miestuose, valsčiuose, miesteliuose ir apylinkėse) ir atkuriamos nepriklausomoje Lietuvoje buvusios įstai-gos¹⁶, Musninkų valsčiuje formaliai dar

¹² Įvairūs šaltiniai.

¹³ Zinaidos Avlasevičienės (Čerkasovos) (gim. 1921 m. Lapelių k.) ir min. L. Vaicekausko atsiminimai.

¹⁴ Min. E. Rimano ir L. Vaicekausko atsiminimai.

¹⁵ Įvairūs šaltiniai.

¹⁶ Lietuvos Laikinosios vyriausybės dokumento ištrauka, LCVA, f. 1261, ap. 1, b. 163, l. 4.

tebeegzistavo sovietų valdžia. Tačiau jos veikla buvo paralyžiuota, nors dalis jos pareigūnų buvo likę. Tą pačią dieną valdžią perėmė sukilėliai, vadovaujami minėto A. Maceikos. Netrukus susiformavo sukilėlių valdžios laikinosios institucijos. Valsčiuje vietoj likviduoto vykdomojo komiteto buvo atkurta savivaldybės įstaiga, kuriai iki 1941 m. rugsėjo 21 d. vadovavo laikinai ejęs viršaičio pareigas Petras Grigas¹⁷.

Bet ir atkurtos valdžios įstaigos dar kelias dienas negalėjo normaliau veikti dėl besitraukiančios sovietų armijos dalinių, kurie per Musninkų valsčių traukėsi visą savaitę. Paskutiniai – net birželio 28–29 dienomis – po mūšių, vykusių tarp Kaišiadorių, Zūbiškių bei Žaslių.

Vermachto ir Raudonosios armijos mūšių būta ir netoli Čiobiškio, Kernavės, bet kitoje Neries upės pusėje, Žaslių ir Vievio valsčių teritorijoje. Čia besitraukiantieji buvo nuolat apšaudomi ir bombarduojami iš vokiečių lėktuvų. Keli vokiečių ir sovietų kareivių susišaudymai vyko ir Musninkų valsčiaus teritorijoje. Nuo bombų ir kulku keliose vietovėse užsidedę sodybos ar kai kurie jų pastatai. Buvo ir nukentėjusių žmonių. Kaimynų kaime gyvenusi 64 metų našlė Monika Radžiūnienė mirė nuo sprogsios granatos sužeidimo¹⁸.

Musninkiečiai buvo paniško sovietų karių bėgimo stebėtojai. Frontui nutolus į Rytus, kitoje Neries pusėje įstrigo net keli dideli kariniai daliniai. Srauni ir platoka upė jiems tapo lemtinga kliūtimi, privertusia atsisakyti karo technikos ir ginklų. Daug raudonarmiečių, turėjusių plaukte keltis per Nerį, pasinaudojo proga atsikratyti ir savo kariškos aprangos. Tad nemažai sovietų kareivių į Musninkų valsčių persikėlė be viršutinių drabužių. Kitoje Neries pusėje palikę savo uniformas ir perplaukę upę, net vienuolika pusnuogių raudonarmiečių atklydo ir į Vỹšniaulaukio kaimą, kurio ūkininkai varganus kareivius sušėpė civiliais rūbais¹⁹. Ypač daug sovietų dalinių kėlėsi per Nerį prie Čiobiškio. Juos bombardavo ir apšaudė vokiečių lėktuvai. Daug kareivių žuvo, buvo sužeista ar paskendo upėje. Joje įstrigo net ir tankas. Prie Čiobiškio paskutiniai sovietų daliniai per Nerį kėlėsi birželio 29 d.²⁰

Daug sovietų kareivių, nemažai jau sužeistų, blaškėsi taip pat kitapus Neries upės ties Kernavė. Čia, prie Ařdiškio kaimo, buvusį keltą raudonarmiečiai sulaužė skubėdami perkelti sunkvežimius. Keldamiesi net nuskandino kelis arklius. Paskui, besitraukiantiems kareiviams viską palikus kitame krante, į Musninkų valsčių teko plaukti ant nupjautų medžių ar iš ūkininkų sodybų nugriebtų medinių daiktų. Į Pakalniškių kaimą, nuo kurio iki upės buvo 1,5 km, rusų kareiviai ateidavo pusnuogiai, prašydavo pavalgyti ir drabužių²¹.

Pirmiesiems vokiečių kareiviams, persikėlusiesiems per Nerį, prie Kernavės teko kopti slėnio aukštais šlaitais²². Tai veikiausiai buvo žvalgų ir pionierių grupės. Netrukus pasirodė motorizuoti puolančiųjų daliniai. Kernaviškiai labai stebėjosi, kad per naktį buvo pastatytas pontoninis tiltas. Juo kelias dienas kėlėsi vokiečių kariuomenė. Paskui laikinas tiltas buvo išardytas²³. Daug vokiečių dalinių įvairiuose valsčiaus kaimuose bu-

¹⁷ Raštas Ukmergės apskrities Viršininkui, *ten pat*, f. 1696, ap. 3, b. 12, l. 16.

¹⁸ Musninkų bažnyčios mirusiųjų metrikų knyga (pradėta 1940 m. rugpjūčio 16 d.), l. 7.

¹⁹ Leono Motiejūno (gim. 1919 m. Vỹšniaulaukio k.) atsiminimai (str. autoriaus asmeniniame archyve).

²⁰ Musninkai. Kernavė. Čiobiškis, *Lietuvos valsčiai*, Vilnius, 2005, p. 486–495.

²¹ Vinco Puzino (gim. 1922 m. Pakalniškių k.) atsiminimai, užrašyti S. Buchavecko 2001 m. liepos mėn.

²² Kviklys B. *Mūsų Lietuva*, Vilnius, 1989, t. 1, p. 527.

²³ Min. V. Puzino atsiminimai.

vo trumpam apsistoję birželio 30 ir liepos 1 d. Vėliau vokiečių kareivių Musninkų valsčiuje nebeliko. Tačiau po kaimų apylinkes dar kurį laiką klaidžiojusius pavienius raudonarmiečius ir jų grupeles teko sulaikyti sukilėliams, o kai iš sukilėlių vokiečių įsakymu buvo atimti ginklai – tai daryti teko atkurtos valsčiaus policijos policininkams. Besitraukiantys ar vokiečių kariuomenės užnugaryje likę raudonarmiečiai nužudė kelis Musninkų valsčiaus gyventojus – Grabliaučiznos kaimo ūkininką Juožą Kudelį, Musninkų miestelio amatininką Bronių Kupčiūną ir kt.²⁴

Tad pereinamasis valdžios laikotarpis ir įvairūs neaiškumai Musninkų valsčiuje kiek užsitęsė. Tai sudarė sąlygas neatsakingų žmonių savivalei, sąskaitų suvedinėjimui, prekių pasisavinimui iš parduotuvių, sporadinėms žudynėms ir kitiems neteisėtiems veiksams. Tai 1940–1941 m. sovietų valdymo laikotarpiu pradėto žmonių supriešinimo tęsė. Lapėlių kaime buvo nužudytas komjaunuolis P. Šmaukšta. Be jokios paaiškinamos priežasties nužudyta viena gyvenusi 65 metų našlė Ona Vitkūnienė²⁵. Vėliau buvo sušaudyti komjaunuoliai Gita Levinaitė, Simerka Maizingeris (kirpėjas), Icikas Taicas (prekybininko sūnus). Dar iki Musninkų žydų išžudymo nušautas priešais miestelio pašto įstaigą gyvenusios žydės protėškiai kiek nesveikas sūnus, vaikščiojęs su pakabintu ant krūtinės Kristaus atvaizdu ir prašęs išmaldos²⁶.

Reikia pabrėžti, jog iš vokiečių su Lietuvos laikinąja vyriausybe labiau taikstėsi tik vokiečių kariuomenės vadovybė. Kariškiams buvo svarbu turėti ramesnį užnugarį, kurį garantavo ir laikinosios savivaldos pareigūnų pastangos normalizuoti visuomenės gyvenimą, ir iš Lietuvos resursų papildomos maisto, įvairių žaliavų, kuro ir kitų karui reikalingų medžiagų atsargos. Be to, platesnio akiračio vokiečių karininkai buvo dėkingi sukilėliams už paramą, dėl kurios vermachtas Lietuvoje patyrė nedidelius nuostolius. Tuo tarpu aukščiausioji nacių vadovybė buvo nepatenkinta Lietuvos laikinosios vyriausybės sudarymu, jos nepripažino ir kaskart vis labiau ją varžė, apribodama ryšius, atiminėdama susisiekimo priemones ir t. t. Jau 1941 m. liepos pabaigoje Lietuvos laikinąją vyriausybę beveik paralyžiavo iš vokiečių pareigūnų sudarinėjamos okupacinio civilinio valdymo įstaigos. Lietuva tapo Ostlando reichskomisarariato sudedamąja dalimi – viena iš keturių generalinių sričių. 1941 m. rugpjūčio pradžioje Kaune rezidavęs Lietuvos generalinis komisaras Adrianas fon Rentelnas pasiūlė Laikinosios vyriausybės ministrams tapti jo kontroliuojamais tarėjais, tačiau Juozo Ambrazevičiaus vadovaujamas ministrų kabinetas su tuo nesutiko ir paskelbė nutraukęs savo veiklą. Dėl šios veiklos ir atliktų darbų nacių okupacija Lietuvos gyventojams (išskyrus žydus) bent iš pradžių buvo kiek lengvesnė nei kitose Vokietijos okupuotose Vidurio ir Rytų Europos šalyse. Nacių pareigūnai buvo priversti taikstyti su kai kuriais 1941 m. birželio–liepos mėn. desovietizacijos pertvarkymais. Įvestas okupacinis civilinis režimas iš pradžių mažiau kišosi į valsčių savivaldos ir švietimo bei kai kurias kitas viešojo gyvenimo sritis, labiausiai rūpinosi Lietuvos ekonominių išteklių eksploatacija, kuri iškart įgavo plėšikišką pobūdį²⁷. Tam naciai jau okupacijos pradžioje pasinaudojo sovietų valdžios vykdytos nacionalizacijos ir ekonominės politikos padariniais, taip pat pasisavino žydų tautybės gyventojų turta.

²⁴ Iv. šaltiniai.

²⁵ Musninkų bažnyčios mirusiųjų metrikų knyga (pradėta 1940 m. rugpjūčio 16 d.), l. 7.

²⁶ Filomenos Vaicekauskienės surinkta medžiaga; Min. L. Vaicekausko atsiminimai.

²⁷ Gražiūnas A. *Lietuva dviejų okupacijų replėse*, Vilnius, 1996, p. 165–184, 247–327; Bubnys A. *Vokiečių okupuota Lietuva*, Vilnius, 1998, p. 313–346.

Pažymėtina, kad Musninkuose 1941 m. birželio–liepos mėn. didesnio susidorojimo su nepasitraukusiais į Rytus sovietų aktyvistais, kaip tai vyko daugelyje kitų valsčių, nebuvo. Beveik visi žmonės, kuriuos buvo suėmę sukilėliai, vėliau buvo paleisti (kai kurie buvo tik sumušti). Tam įtakos turėjo kaimyniškumo tradicijos, kurios vėl tapo svarbesnės, kai į Rytus nutolo mirtį sėjanti karo fronto linija. Pavyzdžiui, Čiobiškio sukilėlių būrio suimtą minėtą Zinaidą Čerkasovą ir jos draugus nuo mirties išgelbėjo jos pažįstamų žmonių, buvusių šaulių, užtarimas. Liko gyvas ir jos brolis Vladas, gavęs komjaunimo bilietą 1941 m. birželio 21 d.²⁸ Taip pat, pavyzdžiui, nebuvo represuotas ir nuo 1940 m. rugsėjo 18 d. iki 1941 m. birželio 22 d. Musninkuose milicininku dirbęs komjaunuolis Antanas Valančius. Jam viršaičio J. Bareikos išduotoje pažymoje jaučiamas užtarimas:

„Jokiu veikimu bolševikų naudai nepasizymėjo, atlikdavo jam uždedamas pareigas. Be to, turime pažymėti, Valančius Antanas, priklausydamas prie Musninkų komjaunimo organizacijos, kiek žinome, joje veiklumo neparodė. Po karo šaulių nei policijos suimtas nebuvo“²⁹.

Tik 1942 m. pavasarį buvusių komjaunuolių ir kitų 1940–1941 m. sovietų aktyvistų padėtis vėl pasidarė pavojinga. Mat Lietuvoje dirbę uolūs ir pedantiški nacių gestapininkai pareikalavo surasti ir nubausti kelis tūkstančius buvusių komjaunuolių ir sovietų aktyvistų³⁰. Naciai reikalavo, kad tie žmonės būtų pašalinti iš mokyklų ir kitų įstaigų. Įdomu, kad ši kampanija beveik sutapo su vokiečių pareigūnų siekiu pasiūsti iš Lietuvos didesnę darbininkų skaičių į Vokietiją. Tad ne visiems, patekusiems į minėtą gestapo sąrašą, grėsė kalėjimas ar koncentracijos stovykla. Tačiau pavojus būti išgabentam iš Lietuvos vis dėlto buvo didelis. Visuomenė kartu su viršaičiais ir apskričių savivaldos pareigūnais, mokyklų direktoriais ir Švietimo vadybos ir kitų įstaigų pareigūnais įvairiais būdais sugebėjo užtarti daugelį pavojun patekusių „nusikaltėlių“. Kiti nuo gestapo pradėjo slapstyti. Dar kiti ieškomieji (tarp jų ir minėti musninkiečiai) buvo pasitraukę į Sovietų Sąjungą. Tad naciams ir su jais uoliau bendradarbiaujantiems lietuvių pareigūnams, kurių kaip tautos išdavikų pavardės buvo spausdinamos lietuvių antinacinės tautinės rezistencijos laikraščiuose, pavyko suimti nedaug ieškomų žmonių. Tačiau kai kuriems, patekusiems į gestapo sąrašą, teko vykti į darbus Vokietijoje. Iš jų buvo ir musninkiečių. Už antinacinę veiklą į Štuthofio koncentracijos stovyklą pateko Musninkuose gimęs Simas Kvietka (sutrumpinta ir sulietuvinta Kvietkausko pavardė)³¹, spaustuvininkas ir vienas iš lietuvių tautinio antinacinio pogrindžio laikraščio „Į Laisvę“ leidėjų Kaune.

Musninkų valsčiaus žydų tragedija

Bent kelios dešimtys Musninkų valsčiaus žydų išsigelbėjo pasitraukdami nuo vokiečių arba buvo išslapstyti Lietuvoje. Išgelbėti visos Musninkų valsčiaus žydų bendruomenės nebuvo įma-

²⁸ Min. Z. Čerkasovos (Avlasevičienės) atsiminimai.

²⁹ 1941 m. rugsėjo 30 d. pažymėjimas, LCVA, f. 1696, ap. 3, b. 11, l. 110.

³⁰ Gestapo ieškotų 5000 žmonių sąrašo fragmentas (gautas iš L. Vaicekausko).

³¹ Štuthofio koncentracijos stovyklos kalinių registracijos knyga, *Archivum muzeum Stutthof*, f. 1, ap. 2, b. 9.

noma. Musninkų valsčiaus žydų tautybės gyventojai tapo nacių antisemitinės politikos aukomis.

Nagrinėjant žydų holokausto Lietuvoje klausimą, būtina prisiminti, kad iki 1941 m. vasaros Vokietijoje ir jos okupuotose šalyse buvo taikyti žydų izoliacijos nuo kitų tautybių gyventojų ir jų išstūmimo iš miesto ar gyvenvietės bendruomenės gyvenimo bei pilietinių teisių apribojimo ar atėmimo metodai. Tuo tarpu Lietuvoje (kaip ir Latvijoje bei Estijoje) jau 1941 m. vasarą tarsi poligone (bandomajame lauke) buvo pradėtos masinės žydų žudynės. Vykdydami Hitlerio ir jo ideologų vadinamojo žydų klausimo „galutinio sprendimo“ tolesnius nusikalstamus ir žudikiškus eksperimentus, naciai Lietuvą padarė tuomet jų kontroliuojamoje Europos žemyno teritorijoje gyvenusių žydų masinių žudynių poligonu³².

Naciai, paleisdami Lietuvoje žydų masinių žudynių mechanizmą, stengėsi pasinaudoti 1941 m. vasarą suformuota žmonių supriešinimo aplinka (po sovietų vykdytų birželio mėn. masinių trėmimų, besitraukiančių raudonarmiečių padarytų nusikaltimų ir pan.). Naujieji okupantai, kaltindami žydus bolševizmo propagavimu ir diegimu bei dalyvavimu nusikaltimuose lietuvių tautai, stengėsi įtraukti nukentėjusius ir nesąmoningus lietuvius bei kitų tautybių gyventojus į veiksmus, nukreiptus prieš visus žydus.

Su žydų izoliacijos ir gabenimo į žudynių vietas veiksmais buvo siekiama susieti ir valsčių, kuriuose nebuvo miestų ar didesnių miestelių, vietos gyventojus. Taip atsitiko ir Musninkuose, kur be pilietinių teisių likusius žydus įdarbinti viešuosiuose darbuose turėjo atkurta Musninkų savivaldybė, o juos prižiūrėti ir saugoti – policininkai ir buvę sukilėliai, kurių dalis vėliau tapo pagalbinės policijos būrio nariais. Kelioms dešimtims musninkiečių teko su savo arkliais vežti pasmerktus žydus į žudynių vietą.

Ukmergės apskrities žydų masines žudynes nacių pareigūnai ir Vokietijos saugumo policijos ir SD operatyvinio būrio Nr. 3 motorizuota žudikų grupė (*Einsatzkommando*) įvykdė 1941 m. rugpjūčio mėn.–rugsėjo mėn. pradžioje. Net kelių Ukmergės apskrities valsčių žydai per kelis kartus buvo atvežti žudyti prie Ukmergės³³.

Keli musninkiečiai žydai ideologiniais, keršto motyvais ar dėl krimina-



*Paminklas
sušaudytiems
žydams atminti
Pivonijos miške
(prie Ukmergės).
2002 m. Olego
Rimano nuotr.*

³² Buchaveckas S. Dėl Lietuvos žydų eksterminacijos nacių okupacijos pradžioje, *Atgimimas*, 1995, kovo 29–bal. 19, nr. 12, 13, 14, 15.

³³ Suvestinės žinios apie 3-iojo operatyvinio būrio teritorijoje iki 1941 m. gruodžio 1 d. įvykdytas egzekucijas, *Masinės žudynės Lietuvoje (1941–1944), Dokumentų rinkinys*, Vilnius, 1965, d. 1, p. 131–134.



*Prie paminklo
Pivonijos miške
sušaudytiems
žydams atminti.
Pirmas iš dešinės –
Eliziejus Rimanas.
Iš E. Rimano
asm. archyvo*

linių paskatų anksčiau buvo nušauti prie Musninkų miestelio. Vėliau, 1941 m. rugsėjo 5 d., apie 180 Musninkų valsčiaus žydų buvo atvežti ir sušaudyti Pivonijos miške³⁴, esančiame netoli Ukmergės miesto. Vėliau buvo bandyta suskaičiuoti nacių okupacijos pradžioje nužudytus Musninkų valsčiaus gyventojus. Nurodyta, jog buvo nužudyta 206 žmonės³⁵. Į šį skaičių pateko ne tik žydai, bet ir kitų tautybių žmonės. Dabar sunku pasakyti, kiek vežimais vežusių musninkiečių dalyvavo Pivonijos miške žydų šaudymo egzekucijoje. Neaišku taip pat, ar jie buvo žudikai savanoriai, ar neįstengė atsispirti vokiečių reikalavimui šaudyti pasmerktus žmones (atsisakiusieji tapti egzekutoriais neretai būdavo sušaudomi kartu su žydais arba sumušami). Manychiau, jog Musninkų valsčiuje žydų žudikų buvo tik keletas (vienas iš jų tai pats parašė toliau straipsnyje cituojamame archyvo dokumente), tačiau jie užtraukė visam valsčiui didelę gėdą, kurią dar papildino ir nacių primestos žydų turto varžytinės.

Žydų turto likimas

Naciai, išžudę Lietuvos miestelių žydus ir pasisavinę jų turta, į Vokietiją išvežė tik atimtus ar išviliotus pinigus, brangaus metalo dirbinius, vertingesnius daiktus, kai kuriuos baldus, kurių dalį taip pat panaudojo vokiečių įstaigoms ir pareigūnų butams Lietuvoje apstatyti. Dalį šių vertybių, nusizengdami instrukcijoms, pasisavino kai kurie nacių pareigūnai. Likusiu žydų turto disponavo vietos savivaldybės.

Musninkų valsčiaus viršaičiams ir kitiems savivaldybės pareigūnams taip pat teko rūpintis išžudytų žydų namų ir kito turto, kurio naciai patys negalėjo išvežti ir realizuoti, registracija ir apsauga. Vėliau dalį menkesnės vertės baldų ir kitų daiktų vokiečių pareigūnai leido perduoti ir lietuvių savivaldos įstaigoms, mokykloms, vaikų darželiams ir pan. Kitą žy-

³⁴Min. E. Rimano atsiminimų rankraštis.

³⁵1945 m. sausio 7 d. apibendrinti duomenys apie vokiškųjų fašistinių grobikų Lietuvos TSR piliečiams padarytas piktadarybes Musninkų valsčiuje (rusų k.; dokumento kopija autoriaus archyve).

dų turtą leido parduoti vietos gyventojams varžytinių metu. Gautos lėšos papildė Vokietijos išdą. Tačiau per taip realizuoto turto varžytines valsčiaus gyventojams dar kartą buvo užkrauta psichologinė atsakomybė už žydų žudynes.

Musninkų valsčiaus žydų turtas, kurio nepajėgė išvežti vokiečiai, buvo saugomas iki 1941 m. vėlyvo rudens. Buvę žydų namai užkaltais langais taip pat stovėjo tušti ir nenaudojami, primindami neseniai įvykusią Musninkų, Kernavės ir dar keliose vietovėse gyvenusių žydų šeimų tragediją.

Kai vokiečiai leido realizuoti saugomą žydų turtą ir apgyvendinti dalį jų namų, kilo įvairiausių, net kurioziškų situacijų. Buvo žmonių, kurie pusvelčiui įgijo nemažai žydų drabužių, įvairių daiktų ir menkaverčių rakandų. Apie tokius asmenis jų kaimynai ilgai atsiliepdavo pašaipiai ar net su pasibjaurėjimu.

Musninkų valsčiuje prašymai (kai kurie iš jų išliko) žydų daiktams įgyti ir pirkti ar apsigyventi tuščiuose jų namuose buvo rašomi 1941 m. rugsėjo–lapkričio mėn. Pagal išlikusius archyvinčius dokumentus neaišku, ar daug jų buvo patenkinta. Varžytinės vyko kelis kartus 1941 m. lapkričio mėn.

Keli žmonės ieškojo savo daiktų, kurie buvo užantspauduoti kartu su saugomu žydų turtu. Neaišku, ar atgavo savo batus Daubariškių kaimo gyventojas Petras Paliušys, kuriuos jis buvo davęs pataisyti Musninkų miestelio batsiuviui Laibai Kaganui. Šiam batsiuviui taisyti įduotų savo sūnaus pusbačių raštiškai ieškojo ir musninkietis Stasys Vagonis³⁶. Jis taip pat prašė gražinti ar atlyginti už pirmos rūšies penkiasdešimt plytų, kurias buvo paskolinęs Abramui Ingeliui (kaip liudytojus paminėjo Musninkų seniūnijos seniūną Vladą Vitkūną ir policininką Palevičių). Ne tik plytos ar taisyti atiduota dėvėta avalynė, bet ir kiti daiktai galėjo dingti per 1941 m. vasaros suirutę.

Vienas gyventojas prašė atlyginti jam už Kernavėje gyvenusiam žydui Joseliui Pacui padarytą „kalvišką“ darbą, kitas – už jo darbą pastatant daržinę buv. Musninkų gyventojui Kalmanui Karčmeriui. Neaišku, ar jiems buvo atlyginta, nes už parduotą žydų turtą pinigai buvo įmokami į vokiečių nurodytas sąskaitas. O suprasti tuos žmones galima, nes po 1940–1941 m. „nubuožinančių“ mokesčių ir bolševikų bei nacių vykdytų pinigų keitimų net ir menkos musninkiečių santaupos „sutirpo“. Be to, valsčiuje po abiejų okupacijų ir karo sukretimų nedaugelis gyveno pasiturinčiai. Stigo ir vokiečių įvestų pinigų.

Išliko 1941 m. Birželio sukilėlio vardą sutepusio Ipolito Žvirblio prašymas (parašytas be nosinių raidžių ir su daugeliu klaidų), kuriame jis apibūdina savo „nuopelnus“:

„Čiobiškio būrio karo pirmu dienu veikejas ir pagalbinės policijos policininkas dalyvoaves Ukmergeje pre židu šaudymo. Vežant musninku židus i Ukmerge isikalbėjau su žide Haja Levinsonaite o kad aš nieturiu ekselines ji man leido pasiimti jos ekselinė kurioi randasi Dabriliški pas Kurgona tevu. Todėl nuolankei prašau komisijos leisti man ta ekselini pirkti, komisijos nustatita kaina kaipo židu šaudime veikėjui/.../“³⁷.

³⁶1941 m. lapkričio 6 d. Petro Paliušio ir 1941 m. lapkričio 7 d. Stasio Vagonio prašymai Musninkų vls. žydų turto likvidavimo komisijai, LCVA, f. 1696, ap. 3, b. 62, l. 280, 282.

³⁷Ipolito Žvirblio prašymas (be datos), *ten pat*, l. 287.

Kaip priedas pateiktas H. Levinsonaitės pasirašytas minimo žemės ūkio agregato perleidimo raštelis. Kraupoki dokumentai...

Iš žydų turto pardavimo suvestinės (su pirkėjų parašais) taip pat matyti, kad policininkas Pranas Mažeika nusipirko 11 daiktų už 60 reichsmarkių (toliau – RM). Nuo karo veiksmų nukentėjusi Marija Ražanauskienė vos už 1,5 RM įsigijo tris „kanapkes (sofkes) blogam stovy“, komodą, stalą ir spintelę. Jonui Truikai dvi lovos ir bufetėlis atsiėjo tik 3 RM. Jonas Stravinskas pirkė komodą už 3 RM, Jonas Gelažauskas – stalą, komodą, dvi sofutes ir tris kėdes už 7 RM, Henrikas Leskauskas – seną siuvimo mašiną už 15 RM.

Išliko ir kai kurie žydų turto išpardavimo varžytinių sąrašai. Iš jų matyti, kad Jonas Kvietkauskas nusipirko šešiametę karvę (už 55 RM), Ksaveras Kurgonas – 15 RM kainavusią akselinę mašiną (atrodo, tą pačią, kurios norėjo ir minėtasis I. Žvirblis), taip pat arklių (30 RM) ir komodą (4 RM), Pranas Laukys – trimetę karvę (30 RM) ir plunksninę antklodę (2 RM). Kotryna Zimkienė už seną vežimą ir dešimties metų arklių sumokėjo 30 RM. Genė Mikalauskaitė nusipirko lovą, stalą ir lempą, už kuriuos sumokėjo 5 RM. Juozas Marcinkevičius 36 RM sumokėjo už dumples, priekalą ir kūjį. Tarp varžytinių dalyvių buvo ir mokytojai į valsčių atsikėlusiai Elena Keblaitė, kuri už 3 RM įsigijo lempą, „bliūdą“, lovą ir spintelę valgiamams susidėti. Juozas Tilindis už virdulį sumokėjo 2 RM³⁸. Per varžytines buvo parduota ir kitų įvairių daiktų, gyvo ir negyvo inventoriaus bei buities rakandų.

Neaišku, kaip buvo patenkintas dvylikos mokytojų pasirašytas prašymas, atspindintis jų materialinę būklę nacmečio pradžioje, kuriame buvo rašoma:

„Parduodant iš varžytinių žydų turta, prašome perkant duoti pirmenybę mokytojams, nes daugelis šio valsčiaus mokytojų tik šiemet baigę seminariją, neturi reikalingesnių baldų, indų ir kt., kurių krautuose negalima nusipirkti, nes mokytojai ne kiekvienu laiku gali dalyvauti varžytinėse /.../. Be to, reikalingesnius mokykloms daiktus, t. y. laikrodžius, kojų valytuvus, termometrų ir kt. prašoma perleisti mokykloms be varžytinių, nes daugelis šių daiktų laike karo (1941 m. birželio mėn. pabaigoje – S. B.) iš mokyklų dingo“³⁹.

Be abejo, dauguma gyventojų, ypač mokytojai, jautė tam tikrą graužatį, išgydami nužudytų žydų daiktų. Moralesni kaimynai ir nacmečiu, ir vėliau tokius pašiepavo. Tai irgi atspindėjo požiūrį į skauduliu tapusią Musninkų valsčiaus žydų bendruomenės tragediją.

Štai dar keli prašymai apsigyventi buvusiuose žydų namuose. Vindėikių kaime gyvenęs Ignas Adomavičius 1941 m. rugsėjo 15 d. prašyme rašė:

„Esu paprastas padienis darbininkas ir gyvenu su šeima vien iš savo uždarbio. Esu nuo senai šaulys, prie sovietų jokioms partijoms nepriklausiau, dabar esu pagalbinės policijos policininkas. Savo žemės ir jokių trobų neturiu. Todėl nuolankiai prašau Poną Viršaitį skirti man Musnikų (taip tekste – S. B.)

³⁸ Ten pat, l. 277–279.

³⁹ 1941 m. spalio 26 d. pareiškimas Musninkų vls. viršaičiui, ten pat, l. 283. (Cituojamo dokumento kalba netaisyta. Red. pastaba)

miestely buvusio žydo Izabelio (Izdelio – S. B.) Jakubsono gyvenamą namą su žemės sklypelium⁴⁰.

Musninkų miestelyje gyvenusio žydo Eiziko name norėjo įsikurti Antanošos dvarvietėje gyvenęs žemės ūkio darbininkas Stasys Saveika⁴¹. Musninkuose „*tinkamo buto*“ prašė ir beturtis amatininkas (stalius) Antanas Mikalauskas iš Mantiniūnių, rašęs, kad neturįs „*jokio turto ir kur gyventi*“⁴².

Jonas Paškevičius iš Kaimynėlių kaimo prašėsi į žydo Jankelio Jakubsono sodybą Širvintų gatvėje. Pranas Beliūnas, amatininkas (stalius) iš Virvėčių kaimo, irgi prašė leidimo apsigyventi Jakubsono name. Į šią arba kitą sodybą taip pat prašėsi Musninkėlių kaime (dvarvietėje) gyvenę J. Liktoravičius ir Andrius Radžiūnas. Iš šios gyvenvietės į kurią nors žydų namą Musninkuose taip pat norėjo persikelti Vladas Korickas. Į Gralio Jakubsono namą, stovėjusį prie miestelio aikštės (čia ir kituose prašymuose įvardintos Turgaus vardu), prašėsi Musninkų pirmajame dvare (kitai – Musninkėlių kaime) gyvenęs Juozas Bielopetravičius. Jis buvo beraštis, todėl už prašytoją pasirašė V. Tamošiūnas. Atrodo, kad iš Musninkėlių gyvenvietės buvo daugiausia žmonių, norinčių apsigyventi buvusiuose žydų namuose.

Nuosavo namo neturėjusi Apolonija Marcinkevičienė iš Lapėlių kaimo norėjo apsigyventi Midleraitės name Musninkų aikštėje. Kuriame nors Musninkų žydų name tikėjosi apsigyventi ir laikinai pas pusbrolių Rusokų kaime apsistojusi Sofija Giliūnienė, kurios vyras buvo išvežtas į darbus Vokietijoje. Dailidė Petras Bagdzevičius (iš Krunų kaimo) norėjo įsikurti Peisacho Kagano name Širvintų gatvėje, siuvėjas Jonas Gumbrevičius (iš Varnalėšių kaimo) – Leibos Jakubsono name (prie aikštės).

Kernavėje gyvenęs Zigmas Krivka, neturėjęs nuosavo „*gyvenamojo namo bei jokių ūkio trobesių*“, prašė leisti apsigyventi Šmuilos Šterenšo arba Joselio Vainerio namuose.

Keli prašymai buvo parašyti 1941 m. spalio mėn. Tada dar vieną prašymą parašė jau Musninkuose kažkur apsigyvenęs minėtas Antanas Mikalauskas, prašęs leidimo įsikurti į buvusį žydų namą ir pasižadėjęs mokėti nustatytą nuomą. Jonas Gelažauskas prašėsi įleidžiamas į žydų namą Kernavės miestelio Smėlio gatvėje (Nr. 13)⁴³.

Nacmečio Musninkų valsčius ir jo gyventojai

Papildant straipsnį „Musninkų valsčiaus gyventojai 1942 m.“, galima paminėti kai kuriuos archyvuose išlikusius faktus.

1941 m. liepos 28 d. Ukmergės apskrities valdybai buvo pateikti duomenys apie žemės neturinčius Musninkų valsčiaus gyventojus, kuriuos reikėjo aprūpinti maisto prekėmis iš parduotuvių. Tokių būta 354. Iš jų – 143 žydai⁴⁴. Tad su Raudonąja armija nepasitraukę valsčiaus žydai tebegyveno tarp musninkiečių. Tačiau dauguma jų jau negalėjo patys apsirūpinti maisto produktais. Vokiečių kariviai iš daugelio Musninkų žydų buvo atėmę karves, už kurias karinė vadovybė (turbūt apskrities komendantūra) vėliau

⁴⁰1941 m. rugsėjo 15 d. Igno Adomavičiaus prašymas Musninkų valsčiaus viršaičiui, *ten pat*, b. 10, l. 1. Kalba netaisyta.

⁴¹Stasio Saveikos prašymas, *ten pat*, b. 62, l. 268.

⁴²1941 m. rugsėjo 18 d. Antano Mikalausko prašymas, *ten pat*, l. 269.

⁴³Gyventojų prašymai, *ten pat*, p. 247–268.

⁴⁴1941 m. liepos 28 d. Musninkų valsčiaus viršaičio informacija, *ten pat*, f. 1261, ap. 1, b. 163, l. 57.

įmokėjo į savivaldybės sąskaitą 2 528 rublius. Tačiau Musninkų žydų likimą naciai jau buvo nusprendę.

1942 m. pradžioje karo belaisvių stovyklos su jose laikomais išbadėjusiais žmonėmis virto epidemijų židiniiais. Todėl vokiečių pareigūnai dalį belaisvių raudonarmiečių, kad juos būtų galima lengviau išmaitinti, perdavė ūkininkams. Keliolika žemės ūkio darbuose talkinusių belaisvių pateko ir į Musninkų valsčių. 1942 m. pavasario antroje pusėje, dažnėjant belaisvių pabėgimams iš sodybų, juos pradėta gražinti į stovyklas. 1942 m. birželio mėn. pradžioje Musninkų valsčiaus viršaitis pranešė, jog gegužės 30 d. gražinus į Kauno belaisvių stovyklą dar vieną buvusį raudonarmietį, valsčiuje liko tik trys karo belaisviai. Iki karo pardavėju dirbęs Ivanas Kuziomovas (gim. 1904 m.) ir buvęs kolūkietis Ivanas Popovas (gim. 1908 m. Tambovo gubernijoje) 1942 m. gyveno ir dirbo Vileikiškių kaime⁴⁵. Jie į belaisvių stovyklą buvo išvežti birželio 14 d. Paskutinis 1942 m. belaisvis – Piotras Trufenovas (gim. 1908 m. Petrograde) – Smailių kaime tebebuvo ir 1942 m. lapkričio mėn. pradžioje. Vėliau valsčiaus kaimuose belaisvių vėl padaugėjo. Ką tik atvežtiems belaisviams raudonarmiečiams pamaitinti, kai jų būdavo daug, viršaičiui J. Bareikai ne kartą teko važinėti pas ūkininkus ir rinkti maisto produktus⁴⁶.

Be to, jau 1943 m. pavasarį Musninkų valsčiaus kaimuose vokiečiai pradėjo laikinai apgyvendinti rusus, vežamus į darbus Vokietijoje. 1943 m. rudenį atsirado ir rusų, kurie traukėsi nuo vokiečių kariuomenę stumiančios sovietų armijos. Vėliau kai kurie tokie laikini gyventojai vyrai papildė sovietų partizanų gretas. Kiti išitraukė į vietos žmonių gyvenimą. Pavyzdžiui, nuo Raudonosios armijos pasitraukusį atbėgėlį rusą Ivaną Nikolajevą Kernavės pradžios mokyklos vedėjas J. Rudzinskas 1944 m. sausio mėnesį net įdarbino mokyklos sargu⁴⁷.

1944 m. balandžio 17 d. viršaitis turėjo pasiųsti „5 geras pastotis į Širvintų miestelį parsivežimui evakuotų rusų išgabenimo komisijos“⁴⁸. Tačiau tuomet ne visi atbėgėliai išvyko iš valsčiaus. Jais toliau teko rūpintis. Kartkartėmis atvykdavo ir naujų atbėgėlių.

Pavyzdžiui, Musninkų valsčiuje prisiglaudę rusai Ivanas Vasiljevas ir Ana Vasiljeva atvyko vesdamiesi dvi karves. Pagal nacių nurodymus apie galvijus reikėjo pranešti. Ir šios „pieno tiekėjos“ buvo įtrauktos į Žemės ūkio gaminių tiekimo įstaigos įskaitą⁴⁹.

Tarp atbėgėlių buvo ir Virvėčių kaime įkurdinta Helena Tramal, kurios vyras tarnavo vokiečių policijoje Rytų priefrontėje. Ten anksčiau gyvenusią moterį išlaikė karo komendantūra. Ukmergės apskrities Viršaininko įstaiga teiravosi, ar numatoma šią išskirtinę pabėgėlę įdarbinti. Musninkiečiai nenorėjo ir negalėjo jos maitinti veltui. Tad viršaitis J. Bareika pranešė, kad moterį „kaip darbininkę dalinai galima panaudoti žemės ūkio darbuose“⁵⁰.

⁴⁵1942 m. birželio 2 d. žinios apie Musninkų valsčiuje esančius rusų belaisvius, *ten pat*, f. 1696, ap. 3, b. 22, l. 33.

⁴⁶1942 m. lapkričio mėn. žinios, *ten pat*, l. 34; Juozapo Kanclerio (gim. 1934 m.) atsiminimai, užrašyti R. Tamašausko 2001 m.

⁴⁷1944 m. vasario 5 d. Kernavės pradžios mokyklos vedėjo raštas Musninkų valsčiaus savivaldybei, *ten pat*, b. 62, l. 52.

⁴⁸1944 m. balandžio 15 d. Ukmergės apskrities Viršaininko telefonograma Musninkų valsčiaus viršaičiui, *ten pat*, b. 119, l. 24.

⁴⁹1944 m. Musninkų valsčiaus viršaičio 1944 m. birželio 21 d. telefonograma Ukmergės apskrities Žemės ūkio gaminių tiekimo įstaigai, *ten pat*, l. 56.

⁵⁰1944 m. gegužės 31 d. Musninkų valsčiaus viršaičio telefonograma Ukmergės apskrities Viršaininkui, *ten pat*, l. 186.

Nacmečio pabaigoje teko padėti ir iš Vilniaus miesto evakuotoms lietuvių šeimoms. Musninkų valsčiaus viršaitis vieną iš tokių pasitraukusių šeimų numatė apgyvendinti pas Tomą Dzedzevičių Pășirvinčio kaime, kitą – Stanislavavos vienkiemyje, Igno Doveikos sodyboje⁵¹.

Valsčiaus savivaldybė ir jos veiklos ypatybės

Nacmečiu valsčių tarybos nebuvo renkamos. Renkamumo principas kai kada buvo išlaikomas tik patvirtinant keliolikai kaimų atstovaujantį naują seniūną. Tačiau ir dėl skiriamo aukštesnio pareigūno, koks buvo viršaitis, tartasi ne vien tik su vokiečių įstaigomis, bet ir su lietuvių savivaldos pareigūnais. Kitais klausimais 1941–1944 m. valsčiaus savivaldybės įstaiga funkcionavo panašiai kaip iki 1940 m.

1941 m. rugsėjo mėn. vietoj laikinojo viršaičio P. Grigo buvo paskirtas Jonas Bareika. Jis 1941 m. rugsėjo 21 d. perėmė Musninkų valsčiaus savivaldybės turtą⁵².

Nacmečiu viršaičiui ir savivaldybės tarnautojams bei seniūnams teko didesnis nei anksčiau darbo krūvis. Per valsčiaus savivaldybę buvo įteikiami teismų pranešimai. Padaugėjo įvairiausių įpareigojimų, statistinių duomenų rinkimo, atsakymų į vokiečių įstaigų klausimus. Vien kortelėms maisto produktams ir kitoms prekėms registruoti, išdalyti, skaičiuoti ir atsiskaityti už jas prireikė daug laiko. Be to, dar reikėjo suregistruoti nuo karo pradžios valsčiaus teritorijoje likusias metalines statines ir pan.

Kuri laiką nebuvo aišku, kaip be valsčiaus tarybos bus priimami svarbiausi sprendimai. Tik 1941 m. rugpjūčio 8 d. buvo parašytas toks laikinojo viršaičio Petro Grigo „Nutarimas“:

„1941 m. rugpjūčio mėnesio 8 dieną aš, Musninkų valsčiaus viršaitis Petras Grigas, nesant Musninkų valsčiaus tarybai, pasirėmęs vietos savivaldybės įstatymo 111 str. (Vyr. Žin. 361 nr.) svarsčiau Musninkų valsčiaus tarybai priklausančius spręsti klausimus: 1941 metais valsčiaus bendriems reikalams ir seniūnams atlyginti mokesčio nuo valstybinio mokesčio nustatymas (nuo žemės, nekilnojamojo turto, pagrindinio verslo ir verslo pelno mokesčių)“⁵³.

„Nutarimo“ protokole, kuris pažymėtas pirmuoju numeriu, toliau rašoma, jog 1941 m. birželio 23–gruodžio 31 d. laikotarpiu nuo valsčiuje surinktų minėtų mokesčių sumos valsčiaus bendruomenės reikalams buvo numatyta 35 proc. dalis, o seniūnams už darbą atlyginti – 12 proc.

Įdomu, kad dar 1941 m. liepos 21 d. Lietuvos Respublikos Ukmergės apskrities valdyba, remdamasi Laikinosios vyriausybės nutarimais, savo raštu buvo leidusi valsčių savivaldybėms pasilikti daugiau lėšų nuo surinktos mokesčių sumos nei buvo įprasta iki 1940 m., *„kadangi nenumatoma galimybių, kad apskrities savivaldybė galėtų finansiniai paremti valsčių savivaldybes“⁵⁴*. Kaip matome, tuomet formaliai tebeegzistavo 1941 m. Birželio sukilimo metu atkurta Lietuvos Respublika. Ta-

⁵¹ 1944 m. birželio 9 d. Musninkų valsčiaus viršaičio telefonograma Ukmergės apskrities Viršinininkui, *ten pat*, l. 22.

⁵² Raštas Ukmergės apskrities Viršinininkui, *ten pat*, b. 12, l. 16.

⁵³ Musninkų valsčiaus Viršaičio Nutarimo protokolas Nr. 1, *ten pat*, b. 7, l. 4.

⁵⁴ 1941 m. liepos 21 d. Ukmergės apskrities valdybos raštas Nr. 37, *ten pat*, l. 1.

čiau naciai jau varžė atkurtą savivaldos įstaigų veiklą. Tai buvo pagrindžiama vykstančio karo sąlygomis. Dėl susirinkimų varžymo ir kitų okupacinės valdžios potvarkių nebuvo galimybių išrinkti valsčių tarybas. Dėl tų pačių priežasčių nebuvo aiškūs ne tik viršaičių įgaliojimai, bet ir tai, ar vieną ar kitą išrinktą viršaitį „pripažins“ apskrityse rezidavę vokiečių pareigūnai. Tad ir minėta rugpjūčio aštuntoji diena pirmajame Musninkų valsčiaus viršaičio „Nutarime“ atsirado neatsitiktinai. Tuomet Lietuvos laikinoji vyriausybė, kuri savo paskutinius įsakymus išleido 1941 m. rugpjūčio mėn. pačioje pradžioje, buvo netgi formaliai nustojusi veikti⁵⁵.

Nacmečio pradžioje viršaičiui, kai jo įgaliojimai dar nebuvo aiškūs, per mėnesį temokėta po 400 rublių. Sekretoriaus atlyginimas buvo didesnis – 550 rublių. Valsčiaus savivaldybės raštininkas gavo po 300 rublių per mėnesį. Tik vėliau už rugsėjo mėn. antrąją pusę buvo išmokėtas dar ir nedidelis priedas.

Naciai ilgai nenorėjo pripažinti Lietuvos laikinosios vyriausybės aktų dėl valsčių savivaldybių įstaigų atkūrimo. Netgi 1941 m. spalio mėn. viduryje nebuvo nustatyti valsčių savivaldybių tarnautojų etatai ir atlyginimai. Viršaičiai tik buvo informuoti, jog tai „bus pranešta vėliau, kai Vidaus reikalų generalinio tarėjo bus patvirtinta“⁵⁶.

Vėliau, neturėdami pakankamai atvežtinių valdininkų vokiečių, naciai turėjo atsisakyti savo pareigūnų įdarbinimo prie valsčių savivaldybių ir sutiko su 1941 m. Birželio sukilimo metu atkurtomis savivaldos įstaigomis. Tačiau jas visaip kontroliavo ir varžė, nustatydavo darbuotojų etatus. 1942 m. pavasarį Musninkų valsčiaus savivaldybei buvo nustatytos viršaičio, savivaldybės sekretoriaus, raštvedžio, raštininko ir sargo-areštinės „prievaizdos“ pareigybės.

Musninkuose nacmečiu keitėsi ir savivaldybės etatai, ir darbuotojai. Neaišku, nuo kada, bet 1943 m. vasario mėn. valsčiaus viršaitis jau turėjo ir padėjėją. Tuomet juo buvo malūnininkas Romas Avlasevičius. 1943 m. liepos 9 d. viršaičio padėjėjo pareigas perėmė Stasys Paulauskas. Padėjėjas laikinai eidavo ir viršaičio pareigas, kai šis kur išvykdavo arba sirgdavo. 1943 ir 1944 m. J. Bareika dėl ligos ar gresiant suėmimui ne kartą buvo gavęs gydytojo pažymėjimą.

Keitėsi ir savivaldybės sekretoriai. Nacmečio pradžioje šias atsakingas pareigas ėjo Titas Šatas, anksčiau dirbęs sovietų vykdomajame komitete. Neaišku, kada valsčiaus savivaldybės sekretoriumi tapo Tomas Kancleris (gim. 1902 m.), kuris šiuo pareigūnu buvo 1943 m. kovo mėn. Daug įpareigojimų turėjo ir savivaldybės raštvedys. Nuo 1943 m. kovo 31 d. raštvedės pareigas ėjo Elena Maceikienė (gim. 1910 m.)⁵⁷.

Daug darbo turėjo savivaldybės raštininkai, kurių skaičius 1943 m. buvo padidintas iki dviejų. Raštininkai dažnai keitėsi. Ne visų jų pavardės išliko archyvo dokumentuose. 1943 m. raštininkės darbą kelis mėnesius atliko Genovaitė Visockaitė (atleista 1943 m. lapkričio 16 d.)⁵⁸.

1944 m. vasario 1 d. raštininku tapo Plotų vienkiemyje gyvenęs Edvardas Vaitiekūnas (gim. 1922 m.), jau dukart po pusmetį dirbęs savivaldybėje (1941 ir 1942–1943 m.) Savo gyvenimo aprašyme E. Vaitiekūnas rašė: „1942 m. sausio 1 d. buvo bandito užmuštas mano tėvas ir

⁵⁵ Brazaitis (Ambrazevičius – S. B.) J. *Vienių vieni*, Vilnius, 1990; *Lietuvos Laikinoji vyriausybė: Posėdžių protokolai (1941 m. birželio 24 d.–rugpjūčio 4 d.)*, Vilnius, 2001.

⁵⁶ 1941 m. spalio 24 d. Ukmergės apskrities Valdybos raštas valsčių viršaičiams, LCVA, f. 1696, ap. 3, b. 7, l. 7.

⁵⁷ 1943 m. kovo 31 d. perdavimo–priėmimo aktas, *ten pat*, b. 80, l. 7.

⁵⁸ 1943 m. spalio mėn. Musninkų savivaldybės tarnautojų sąrašas (Ukmergės Arbeitsamtui pristatyto sąrašo nuorašas), *ten pat*, l. 25.

aš grįžau prie ūkio“⁵⁹. Nuo 1943 m. rugpjūčio mėn. iki grįžimo į savivaldybę jis dirbo girininkijoje, tikriausiai taip stengdamasis išvengti darbo Vokietijoje ar tarnybos vokiečių kariuomenėje. E. Vaitiekūnas 1937–1940 m. buvo baigęs tris klases Širvintų progimnazijoje, o sovietmečiu (1940–1941) dirbo tėvų ūkyje. Nuo 1944 m. balandžio 1 d. savivaldybės raštininke dirbo ir Leontina Andriuškevičiūtė. 1944 m. gegužės 1 d. kartu su ja pradėjo dirbti Stasė Vaizgenytė, atkelta iš Gėlvonų valsčiaus savivaldybės, kurioje ėjo tas pačias pareigas⁶⁰.

Savivaldybės sargas Česlovas Leleckas (gim. 1919 ar 1920 m.) kartu buvo ir areštinės „prievažda“.

1943 m. buvo kiek padidintas savivaldybės tarnautojų atlyginimas, tačiau tai negalėjo kompensuoti vokiškos reichsmarkės vertės kritimo. Nacmečio pabaigoje viršaitis gaudavo per mėnesį 310 RM ir dar 80 RM „*repräsentacinėms išlaidoms*“, kurių, be abejo, nepakako vokiečių pareigūnų reakcijai dėl neįvykdytų įpareigojimų užglaisvinti. Sekretorius gaudavo 280, raštvedys – 140, raštininkas – 125 RM mėnesinę algą⁶¹. Neturintis pakankamo išsilavinimo (atrodo, progimnazijos baigimo pažymėjimo) raštininkas tegaudavo 80 proc. nurodytos sumos.

Valsčiaus savivaldybei vis daugėjo vokiečių keliamų reikalavimų. Žmonių sveikatai ir gyvybei negresiančius prašymus ar įsakymus buvo stengiamasi vykdyti, tuo viršaičiui ir kitiems valsčiaus pareigūnams užsitikrinant bent galimybę pasiteisinti neįvykdžius kokio „sunkesnio“ nacių reikalavimo.

Vienas iš „lengvesnių“ darbų, bet taip pat pareikalavusių viršaičio, seniūnų ir kitų žmonių laiko ir energijos, buvo vilnionių daiktų rinkimas Rytų fronte sušalusiems vokiečių kareiviams. Rinkliavos prasidėjo 1941 m. lapkričio mėn. Iš pradžių sekėsi blogai. Žmonės nenorėjo atsisakyti karo metu didesnę vertę įgavusių daiktų, be to, ir todėl, kad naciai visai suvaržė jų ūkinę veiklą. Tad viršaičiui, pristačius tik penkias poras vilnionių pirštinių ir vieną porą kojinių, teko sugalvoti tinkamą pasiteisinimo priežastį, kad „*buvę partizanai (1941 m. Birželio sukilėliai – S. B.) ir Nacionalistų partijos*⁶² nariai surinko iš ūkininkų visas pirštines ir kojines“⁶³.

Tad teko pasirūpinti vilnionių siūlų ir per seniūnus prašyti Musninkų valsčiaus moterų, kad šalantiems kareiviams būtų mezgami nauji vilnioniai daiktai. Jau 1941 m. gruodžio mėn. pradžioje Musninkų valsčiaus padėtį „pataisė“ Ukmergės apskrities viršininkui pasiūsta viršaičio žinia: „*Siunčiu Musninkų valsčiaus ūkininkų numegztas kariuomenei 7 poras kojinių ir 18 porų pirštinių nuo Musninkų valsčiaus ūkininkų, paaukopusių vokiečių kariuomenei*“⁶⁴. Gruodžio 14 d. pasiūsta daugiau vilnionių daiktų: 18 porų kojinių ir 78 poros pirštinių. Tačiau tokių Lietuvos vokiečių okupuotą kraštą gyventojų aukų tais metais ypač šaltos žiemos Rusijos sniegynuose iklimpusiai didžiulei kariuomenei buvo per maža. 1941 m. gruodžio 19 d. Ostlando komisariato išplatintame atsišaukime „*paragino gyventojus gera valia už nustatytą atlyginimą ligi 1942 m. sau-*

⁵⁹1944 m. vasario 1 d. Edvardo Vaitiekūno curriculum vitae, *ten pat*, b. 120, l. 5.

⁶⁰1944 m. gegužės 11 d. Ukmergės apskrities raštas Musninkų valsčiaus viršaičiui, *ten pat*, b. 62, l. 12.

⁶¹Musninkų valsčiaus tarnautojams patvirtinti atlyginimai, *ten pat*, l. 110.

⁶²Lietuvos nacionalistų partija – nacių okupacijos pradžioje veikusi politinė organizacija, kurios veiklą vokiečiai sustabdė 1941 m. lapkričio mėn.

⁶³1941 m. lapkričio 30 d. Musninkų valsčiaus viršaičio raštas Ūkininkavimo įstaigai, LCVA, f. 1696, ap. 3, b. 8, l. 6.

⁶⁴1941 m. gruodžio 3 d. Musninkų valsčiaus viršaičio raštas Ukmergės apskrities viršininkui, *ten pat*, l. 8.

sio 5 d. aukoti Rytų fronte su bolševizmu kovojantiems kariams kailius“⁶⁵. Į lietuvių kalbą išverstame ir išplatintame tekste jau minimos ne tik pirštinės bei kojinės, bet taip pat kailiniai su vilna į vidų, kailinės liemenės, kailiniai batai, „vailokai“ ir kiti vilnoniai bei vatiniai rūbai. Tokių daiktų nedaug buvo galima surinkti, bet dar kelias dešimtis porų kojinių ir pirštinių musninkiečiai vokiečiams numezgė.

Musninkiečiai pagal galimybes dalyvavo ir Lietuvių savitarpio pagalbos rinkliavose. Ši organizacija, atsiradusi naciams labai suvaržius Lietuvos raudonojo kryžiaus veiklą, turėjo savo skyrių Musninkų valsčiuje. Buvo net sudarytas metinis aukų rinkimo planas. Žmonių tarpusavio solidarumo idėjas propagavo katalikų bažnyčių kunigai ir pradžios mokyklų mokytojai bei įtakingi žmonės paskaitų ir kitų renginių metu. Aukos buvo renkamos pinigais (su vadinamaisiais aukų lapais), rūbais ir maistu. Aukos buvo siunčiamos į apskrities Savitarpinės pagalbos komitetą. Jame, derinant su visos Lietuvos komitetu ir gaunant iš jo trūkstumų lėšų, buvo numatoma, kiek pinigų ir kitos paramos skirti valsčiaus mokykloms, mokytojams, moksleiviams, kitoms įstaigoms, vargingai gyvenantiems žmonėms. Iš pradžių Savitarpinės pagalbos Musninkų valsčiaus komitetui vadovavo pats viršaitis Jonas Bareika, reikalų vedėju laikinai buvo kun. Petras Budrauskas, komiteto nariu – mokytoja Anelė Kilijonaitė. Vėliau komiteto pirmininko pareigos, reikalavusios daug energijos, buvo „įpirštos“ Aldonai Maceikienei⁶⁶. 1944 m., veikiausiai norint dar suaktyvinti komiteto veiklą, jo nariu patvirtintas valsčiaus savivaldybės sekretorius Titas Kancleris. Atrodo, jog Musninkų komitetas pirmąsias aukas pasiuntė 1941 m. gruodžio 18 d. Tuomet buvo surinkta 900 RM ir 94 pfenigiai⁶⁷. Vėliau vargingesni valsčiaus gyventojai, taip pat kitur išvykę mokyti jaunuoliai galėjo gauti Savitarpinės pagalbos organizacijos paramą. Tik, be abejo, visų nacmečio varguolių ji pasiekti negalėjo. Šios paramos didžiausia dalis buvo skirta švietimo reikalams.

Nacmečiu reikėjo teikti paramą seniems vargingiems ir vienišiams žmonėms ir globoti juos. Tokiems musninkiečiams ir kitų apskrities vietovių nelaimėliams Ukmergės apskrities socialinio aprūpinimo skyrius buvo numatęs kurioje nors Musninkų valsčiaus dvaro sodyboje įrengti senelių–invalidų namus. Juos tikėjosi atidaryti Mantiniūnų arba Viršuliškių buvusiose dvarų sodybose. Tačiau pirmojoje sąlygos nebuvo tinkamos, antrojoje įsteigti tokią prieglaudą iš pradžių neleido vokiečių pareigūnai, kurie „bešeimininkius“ dvarus paimdavo savo ūkinių įstaigų žinion. Ankstesnį Viršuliškių dvaro sodybos savininką Antaną Kybartą sovietai buvo išvežę 1941 m. birželio 14 d. 1941 m. pabaigoje Viršuliškių dvaro valdytojo žinioje buvo 80 ha žemės, o „visi trobesiai yra nauji ir dideli ir galima būtų sutalpinti iki 50 globojamųjų“. Tuo tarpu Mantiniūnų dvarui, caro valdžios laikotarpiu turėjusiam dideles valdas, tebuvo palikta tik 53 ha žemės ir, pasak viršaičio, „gyv. namas (palocius) senas ir be didesnio remonto gyventi neįmanoma, kumetynas pusėtinas, jame dabartiniu laiku gyvena 4 kumečių šeimos“⁶⁸. Vėliau atsirado ir Viršuliškių dvaro sodybos savininko Antano Kybarto giminaičių. Prieglaudai dar buvo bandyta panaudoti anksčiau žydams priklausiusią Mantiniūnų dvarvietę, bet

⁶⁵Lietuvos generalinės srities pirmojo generalinio tarėjo P. Kubiliūno telefonograma apskričių viršininkams, *ten pat*, l. 18.

⁶⁶1941 m. viršaičio J. Bareikos raštas apie pasikeitimus Savitarpinės pagalbos Musninkų valsčiaus komitete, *ten pat*, b. 16, l. 24.

⁶⁷1941 m. gruodžio 18 d. siunčiamų aukų lapų lydraštis, *ten pat*, b. 8, l. 17.

⁶⁸Musninkų viršaičio raštas Ukmergės apskrities Socialinio aprūpinimo skyriui (be datos, atsakant į 1941 m. gruodžio 18 d. raštą), *ten pat*, l. 7.

ir tenai „trobesiai yra seni ir be remonto negalima gyventi“⁶⁹. Tad senelių–invalidų prieglauda Musninkų valsčiuje nebuvo įsteigta. Paramą tokiems žmonėms reikėjo teikti kitaip – pašalpomis.

Pavyzdžiui, 1942 m. gruodžio mėn. iš Savitarpinės pagalbos organizacijos pinigų vadinamos beturčių senelių pašalpos po 20 reichsmarkių buvo išmokėtos dvylikai vienišų moterų⁷⁰. Keturios iš jų gyveno Musninkų miestelyje. Tai Michalina Jankūnaitė, Johana Giliūnienė, Stefanija Ješčemskaitė ir Veronika Vaškevičienė. Felicija Šimanskienė, Juzė Švedavičiūtė ir Michalina Kanevičiūtė buvo išsikūrusios Krapilškių kaime, Jekaterina Kondratovienė – Skrūzdėlių kaime ir t. t.

1941–1944 m. buvo ir kitokių visuomenės poreikiams skirtų rinkliavų. Jos rodė solidarumo ir krikščioniškųjų vertybių tendencijas musninkiečių gyvenime. Iš tokių visuomenės solidarumo pavyzdžių galima išskirti Vidaus reikalų vadybai pavaldaus Karo nukentėjusiems skyriaus renkamas aukas. Jos buvo renkamos ir Musninkų valsčiuje. Iš jo gyventojų vien 1942 m. viduryje buvo į Karo nukentėjusiems sąskaitą įmokėta 1 028,34 RM aukų. Daugiausia – 239 RM – paaukojo Musninkuose gyvenęs Vladas Vitkūnas. Juozas Kupčiūnas (Janiūnių k.) paaukojo 127,48 RM, Domininkas Misiūra (Daubariškis) – 96,50, Feliksas Kvietkauskas (Vaitkūnai) – 105,20, Vaclovas Dziubinskas (Lapėlės) – 137,76, Vytautas Radžiūnas (Užūšiliai) – 22,60, Stasys Šatas (Narvėdiškis) – 100,60, Jonas Vilkevičius (Priėnai) – 199,20 RM⁷¹.

Savivaldybės finansinė būklė

Jau minėtu „Nutarimo“ protokolu nacmečio pradžioje viršaitis P. Grigas valsčiaus savivaldybei iki 1941 m. pabaigos numatė 40 217 rublių pajamų ir tiek pat išlaidų⁷². Iš nurodytos pajamų sumos 11 912 rb tikėtasi gauti iš Švietimo ministerijos, kurią tomis 1941 m. rugpjūčio dienomis jau buvo pakeitusi Švietimo vadyba. Tai buvo pradžios mokyklų mokytojų atlyginimams skirti pinigai, kurių nereikėjo įtraukti į valsčiaus savivaldybės biudžetą. Mokytojams algas mokėjo apskrities pradžios mokyklų inspekcija. Tad pinigų suma, kuria galėjo realiau disponuoti Musninkų valsčiaus savivaldybė – 28 305 rb. Tuo tarpu išlaidos buvo planuotos, manant, kad dar Laikinosios vyriausybės skirti 11 912 rb numatyti ne algoms, bet mokykloms išlaikyti. Tad vien ši klaida P. Grigui sukėlė daug finansinių rūpesčių, nes išlaidos buvo suplanuotos visai 40 217 rb sumai. Be to, dar naudotų ir turimų rublių vertę labai nusmukdė nustatytas jų santykis (1:10) su kartu kursavusia vokiečių reichsmarke. Tad tiek savivaldybė, tiek Musninkų valsčiaus gyventojai patyrė didžiulį nuostolių. 1941 m. naciai, kaip ir 1940 m. bolševikai, keisdami pinigus sugebėjo smarkiai apiplėšti Lietuvą.

Savivaldybės kasoje buvę pinigai nuvertėjo. Atrodo, jog savivaldybės finansinė negalia buvo viena iš svarbiausių P. Grigo atsistatydinimo iš viršaičio pareigų priežasčių.

Kokia buvo valsčiaus savivaldybės finansinė būklė, kai 1941 m. rugsėjo mėn. pabaigoje valsčiaus reikalus perėmė naujasis viršaitis Jonas Bareika, atsispindi jo rašte Ukmergės apskrities vadybai:

⁶⁹1942 m. sausio 18 d. Musninkų viršaičio raštas Ukmergės apskrities Socialinio aprūpinimo skyriaus vedėjui, *ten pat*, b. 16, l. 2.

⁷⁰1941 m. gruodžio 1–1943 m. sausio 1 d. Savitarpinės pagalbos Musninkų valsčiaus komiteto šelptų beturčių–senelių sąrašas, *ten pat*, l. 50.

⁷¹Karo nukentėjusiems aukotojų Musninkų valsčiuje sąrašas (1942 m. birželio 12 d.), *ten pat*, b. 16, l. 21.

⁷²Musninkų valsčiaus savivaldybės 1941 m. antrojo pusmečio biudžetas, *ten pat*, b. 7, l. 5.

„Valsčiaus savivaldybės finansinė būklė yra silpna, nes mokesčiai imamieji nepadidėjo, o savivaldybės imamų mokesčių dauguma dėl karo apystovų visai neimami, kaip tai verslo dviiračių registravimo ir kiti. Tuo tarpu išlaidos keleriopai padidėjo ir dėl šios priežasties savivaldybei neįmanoma yra verstis savo lėšomis. Dabartiniu metu kasoje visai pinigų nėra, kai tuo tarpu nemokėtas pradžios mokykloms ir mokytojams ekvivalentas“⁷³.

Mokyklų finansavimas ir buvo vienas iš svarbiausių 1941 m. rudens Musninkų valsčiaus savivaldybės rūpesčių. Mokykloms iki 1941 m. pabaigos pagal sąmatą reikėjo 15 658 rb⁷⁴ (iki spalio mėn. vidurio išlaidos dar buvo skaičiuojamos sovietiniais rubliais). Į šią sumą neįskaičiuoti pradžios mokyklų mokytojų atlyginimai, kuriuos išmokėdavo apskrities pradžios mokyklų inspekcijos buhalterė. Tačiau kitos mokyklų išlaikymo išlaidos teko Musninkų valsčiaus savivaldybei.

1941 m. rudenį už patalpas mokyklai nuomojusiam ūkininkui už kiekvieną kvadratinį metrą mokėta 1–1,5 rb nuompinigių. Štai Čiobiškio mokyklos dviejų nuomjamų klasių (kiti keturi komplektai veikė savose patalpose) nuomai iki 1941 m. pabaigos reikėjo 900 rb. Pigonių mokyklai už tris klases suderėta pigiau – 784,8 rb. Nedaug mokėta taip pat už tris Musninkų mokyklos klases – tik 270 rb (valsčiaus centrinės mokyklos kiti du komplektai mokėsi savose patalpose). Kelios mokyklos būsimai žiemai dar nebuvo apsirūpinusios kuru. Pavyzdžiui, Vileikiškių mokyklai už 40 m³ medienos supjovimą reikėjo 160 rb, Vičiūnų ir Kernavės mokykloms už 36 m³ – po 144 rb.

Vadinamasis ekvivalentas mokytojams buvo skiriamas šviesos (žibalo ar elektros) ir samdomo buto išlaidų daliai padengti. Čiobiškio mokytojams 1941 m. rugpjūčio–gruodžio mėn. tam reikėjo 488 rb. Musninkų mokytojai šioms išlaidoms turėjo gauti 540 rb, Pigonių – 444 rb, Vinkšnabrasčio ir Vileikiškių – po 244 rb. Mažiau pinigų – tik už „šviesą“ – savivaldybė turėjo skirti Kaimynų, Kernavės ir Vičiūnų mokyklų mokytojams.

Nemažą savivaldybės išlaidų dalį sudarė taip pat mokyklų sargų, kurie rūpinosi ir krosnių kūrenimu, algos. Keliose vietose veikiančiai mokyklai reikėjo kelių sargų. Čiobiškio mokyklos patalpų sargams iki 1941 m. gruodžio 31 d. skirta net 2 340 rb suma, Musninkų – 2 070 rb, Pigonių – 810 rb, Vileikiškių ir Vinkšnabrasčio – po 630 rb, Kaimynų ir Kernavės – po 360 rb. Mažiausiai skirta Vičiūnų mokyklos sargui – 270 rb⁷⁵. Vėliau pradžios mokyklų sargams „už švaros palaikymą“ ir kitą darbą viena komplekteje mokykloje per mėnesį mokėjo 10 RM, už kiekvieną kitą moksleivių komplektą – dar po 5 RM⁷⁶.

Apskrities valdyba Musninkų valsčiaus mokyklų ir kitoms neatidėliotinoms savivaldybės reikmėms rado šiek tiek pinigų ir pranešė, jog „sutinka duoti Musninkų valsčiaus savivaldybei 5 000 rb trumpalaikę paskolą 1941–1942 metų valsčiaus savivaldybės biudžeto sąskaiton“⁷⁷. Tačiau 1941 m. lapkričio 9 d. viršaitis Jonas Bareika vėl aliarmavo į Ukmergę, prašyda-

⁷³ 1941 m. spalio 8 d. Musninkų valsčiaus viršaičio raštas Ukmergės apskrities Valdybai, *ten pat*, b. 5, l. 23. Cituojamo dokumento kalba netaisyta.

⁷⁴ Musninkų valsčiaus pradžios mokykloms rūpinti išlaidų sąmata (viršaičio pasirašyta 1941 m. spalio 12 d.), *ten pat*, b. 7, l. 20.

⁷⁵ *Ten pat*.

⁷⁶ 1941 m. spalio 24 d. Ukmergės apskrities Valdybos raštas valsčių viršaičiams, *ten pat*, b. 7, l. 7.

⁷⁷ 1941 m. spalio 15 d. Ukmergės apskrities Valdybos raštas Musninkų valsčiaus viršaičiui, *ten pat*, b. 7, l. 21.

mas 600 RM: „*Pinigai reikalingi pradžios mokyklų sargams apmokėti nuo šių metų liepos mėnesio*“⁷⁸. 1941 m. spalio mėn. iš apyvartos jau buvo pašalinti rubliai. Paskui buvo atsiskaitoma ir piniginės operacijos buvo atliekamos tik vokiečių pinigais.

Apie ir vėliau nepagerėjusią varganą Musninkų savivaldybės finansinę padėtį kalba ir kiti 1941 m. pabaigos faktai. Štai lapkričio 23 d. įgaliojimą paimti minėtus 600 RM gavęs savivaldybės sekretorius Titas Šatas į Ukmergę nusivežė dar vieną viršaičio prašymą: „*Prašau išduoti Musninkų savivaldybės reikalams biudžeto sąskaiton 800 RM. Pinigai reikalingi apmokėjimui tarnautojų algoms ir pradžios mokyklų sargams ir kitoms savivaldybės ūkio išlaidoms*“⁷⁹. 1941 m. gruodžio 18 d. vėl per apskrities viršininką prašoma dar vienos 800 RM sumos, nurodant, kad „*pinigai reikalingi savivaldybės tarnautojams ir mokyklų buto nuomai sumokėti*“⁸⁰.

Tačiau 1941 m. pabaigoje toks pinigų prašinėjimas pasiteisino. Savivaldybė galėjo skirti nors ir nedideles pašalpas ūkininkams, kurių sodybos ar kokie nors pastatai sudegė per 1941 m. vasaros karo veiksmus ar ištiktiems kitokiai nelaimei. 1941 m. spalio 7 d. pats viršaitis J. Bareika išmokėjo 150 rb vienkartinės pašalpas „*kaipo karo padegėliams*“ Ardiškių kaimo ūkininkams Juozui Stravinskui ir Antanui Stravinskui, Narvėdiškio kaime gyvenusiam Domininkui Dikčiui. 200 rb dydžio pašalpas gavo dar du Ardiškio ūkininkai – Antanina Jurkevičienė ir Juozas Vitkūnas. Ardiškio kaime, kuriame „karo padegėlių“ buvo daugiausia, po 250 rublių pašalpa buvo skirta Juozui Barkauskui ir Mykolui Vitkūnui⁸¹.

1941 m. birželio 22–1942 m. kovo 31 d. valsčiaus savivaldybės biudžeto apyskaitoje nurodyta, jog pajamas labai sumažino 9 087 rubliai, paversti 908,7 reichsmarkėmis. Kartu su jomis 3 150 RM pajamų buvo gauta žemės mokesčio. 1 399 RM savivaldybė uždirbo iš Virvėčių vandens malūno paslaugų. Tačiau didžioji pajamų dalis gauta nuo 1941 m. pabaigos, kai, gelbėjant valsčių savivaldybes nuo visiško bankroto, joms buvo leista naudotis asmens mokesčio (ar jo dalies) pinigais, kurie turėjo patekti į apskrities ir visos Lietuvos generalinės srities biudžetą. Per šį minima laikotarpį Musninkų valsčiaus savivaldybė turėjo 10 255,24 RM išlaidų (įskaitant 7 566 rb, virtusius 756,6 reichsmarkėmis)⁸².

Nacmečio pabaigoje, menkėjant reichsmarkės vertei, Musninkų valsčiaus savivaldybės finansinė padėtis dar pablogėjo. Teko mažinti įvairiems išlaidų skyriams ir straipsniams skirtas lėšas, o kai kurių iš jų finansavimo visai atsisakyti.

1944 m. vasario mėn. pradžioje buvo aišku, kad nepavyks surinkti 1943–1944 biudžetiniams metams (jie baigėsi 1944 m. kovo 31 d.) planuotų „*paprastųjų pajamų*“. Tuomet iš planuotų 11 762 RM žemės mokesčio tebuvo surinkta 8 329 RM, o iš 10 500 RM numatytos verslo mokesčių sumos – tik 4 780 RM. Iki kovo pabaigos pirmosios paminėtos pajamų eilutės pinigų sumą pavyko padidinti iki 10 804 RM, o antroji tepadidėjo tik iki 4 848 RM⁸³.

⁷⁸ 1941 m. lapkričio 9 d. Musninkų valsčiaus viršaičio raštas Ukmergės apskrities Valdybai, *ten pat*, l. 22.

⁷⁹ 1941 m. lapkričio 23 d. Musninkų valsčiaus viršaičio raštas Ukmergės apskrities Viršininkui, *ten pat*, l. 28.

⁸⁰ 1941 m. gruodžio 18 d. Musninkų valsčiaus viršaičio raštas Ukmergės apskrities Viršininkui, *ten pat*, l. 32.

⁸¹ 1941 m. spalio 7 ir 8 d. pakvitavimai, *ten pat*, b. 8, l. 22–29.

⁸² Musninkų valsčiaus savivaldybės 1941 m. birželio 22 d. – 1942 m. balandžio 1 d. įvykdyto biudžeto apyskaita, LCVA, f. 1966, ap. 3, b. 9, l. 56–57.

⁸³ Musninkų valsčiaus savivaldybės pajamų vykdymo apyskaita, *ten pat*, b. 119, l. 2.

1944 m. vasario mėn. finansinę padėtį kiek pagerino Ukmergės apskrities valdybos skirtos 3 000 RM. Tačiau to buvo maža. Tad teko bent šiek tiek mažinti kai kurias išlaidas. Pavyzdžiui, Musninkų viešosios bibliotekos išlaidos buvo sumažintos iš tų pinigų, kurie nebuvo panaudoti. Vietoj planuotų 1 600 RM palikta tik 1 406 RM. Tačiau Čiobiškio vaikų darželiui, veikusiam prie vaikų prieglaudos, skirta pinigų suma padidinta nuo 5 059 iki 5 646 RM⁸⁴. Net labai taupydama, savivaldybė 1943–1944 biudž. metais, turėjusi nemažai neplanuotų išlaidų (taip pat ir didėjant kainoms), išleido 32 893 RM vietoj planuotų 27 404 RM.

Finansinių nepriteklių prispaustas, Musninkų valsčiaus viršaitis 1943–1944 biudž. metų pabaigoje (1944 m. kovo mėn. pabaigoje) prašė Ukmergės apskrities valdybą „rasti galimybės skirti Musninkų valsčiaus savivaldybei 18 000 RM pašalpos, nes be pažymėtos pašalpos išsiversti neįmanoma. Išlaidų pozicijos padidėjo dėl šių priežasčių: a) pradžios mokytojams butui, kurui ir šviesai ekvivalentas, b) tarnautojams padidintas atlyginimas ir kit. reikalams“⁸⁵. Neaišku, kada ir kiek vokiškų markių iš šios prašomos pinigų sumos gauta valsčiaus biudžetui užlopyti.

Archyve išliko 1944 m. balandžio–1945 m. kovo mėn. (biudžetiniai metai) numatomų pajamų ir išlaidų sąmata⁸⁶, kurioje įrašyti ir 1942–1943 biudžetinių metų rodikliai bei 1943–1944 m. Ukmergės apskrities viršininko patvirtinti finansiniai planai.

1944–1945 m. biudžete Musninkų savivaldybė buvo užsiplanavusi 45 458 RM pajamų. Iš jų 12 154 RM sudarė žemės mokesčių savivaldybės dalis, 10 500 – verslo mokesčio dalis. Kitas paprastųjų pajamų šaltinis – šunų mokestis. Tuomet valsčiuje buvo įregistruota 800 kiemo šunų. Už kiekvieną iš jų gyventojai turėjo mokėti po 5 RM. Tad už šunų registraciją tikėtasi surinkti 4 000 RM, iš kurių pusė turėjo patekti į valsčiaus biudžetą, kita pusė – į apskrities biudžetą. Dar 2 500 RM „rinkliavų“ buvo numatyta už dviračių (po 4 RM), pasų registravimą (po 50 pfenigių), įvairių pažymėjimų (po 2 RM), metrikų nuorašų (po 50 pfenigių) ir įvairių dokumentų išrašų išdavimą. Tuomet valsčiuje buvo maždaug 125 dviračiai.

Nacmečio pabaigoje turėjo padidėti Musninkų savivaldybės turto pajamos (1 398 RM). Ankstesniais biudžetiniais metais už jį tebuvo gauta vos 109 RM. 1944 m. pajamų padidėjimą nulėmė pagal nacių potvarkį iš pradžios mokytojų, kurie naudojami mokyklose įrengtais ar kitur esančiais savivaldybei priklausančiais butais, pradėti imti nuompinigiai⁸⁷.

Dar 16 458 RM „pašalpa“ pavadintą pinigų sumą („nepaprastųjų pajamų“) tikėtasi gauti iš Ukmergės apskrities savivaldybės įstaigų. Prie šios pajamų eilutės yra priedas: „Neišgalint išsiversti esamomis pajamomis, tikimasi gauti pašalpa“. Beje, 1942–1943 biudž. metais tokios finansinės paramos iš Ukmergės visai negauta, o 1943–1944 biudž. metais – tik 1 088 RM.

Varganus valsčiaus nacmečio biudžetus atspindi kai kurios 1944–1945 biudž. metams planuotos išlaidos. Iš „paprastųjų išlaidų“ sumos kiek daugiau skirta tik mokyklų reikalams – 17 103 RM. Iš jų 10 890 RM – mokyklų ūkio reikalams bei sargų algoms ir 6 000 RM –

⁸⁴ 1943–1944 m. įstaigų biudžeto pakeitimai, *ten pat*, l. 13.

⁸⁵ 1944 m. kovo 20 d. raštas Ukmergės apskrities Valdybai, *ten pat*, b. 119, l. 23. Citatos kalba netaisyta.

⁸⁶ Musninkų valsčiaus savivaldybės 1944–1945 m. biudžetas, *ten pat*, b. 118, l. 2–26.

⁸⁷ *Ten pat*, l. 6.

mokytojų buto, kuro ir šviesos išlaidų daliai kompensuoti. Likusių valsčiaus „paprastųjų pajamų“ pinigų vos užteko viršaičio, savivaldybės ir prie jos veikiančių įstaigų bei seniūnų atlyginimams bei administracinėms išlaidoms – 25 592 RM. Sveikatos apsaugai (beturčiams ligoniams gydyti) teko tik 500 RM. Tik tokią pačią pinigų sumą buvo galima skirti ir gatvių, kelių bei tiltų priežiūrai bei remontui.

Kitos įstaigos

Iš kitų valsčiaus ir miestelio įstaigų gyventojams bene svarbiausia buvo įvairiai vadinta maitinimo ir ūkio administracijos įstaiga (maitinimo ir paskirstymo įstaiga, prekių paskirstymo punktu). Galiausiai nusistovėjo trumpas pavadinimas – **paskirstymo punktas**. Jis turėjo dvejopą pavaldumą: buvo pavaldus Panevėžio gebietskomisariato vokiečių valdininkams ir Musninkų valsčiaus viršaičiui. Panevėžio apygardoje Musninkų paskirstymo punktas (*Ortsstelle*) turėjo 117 numerį. 1943 m. paskirstymo punktas jau ir struktūriškai laikytas valsčiaus savivaldybės padaliniu, tačiau vokiečių buvo labiau kontroliuojamas. Musninkų paskirstymo punkto vedėju iš pradžių buvo Elena Maceikienė. 1943 m. kovo 31 d. šias pareigas perėmė Juozas Širvinskas⁸⁸. Įstaigoje dar buvo raštininkas. 1943 m. raštininke dirbo Aldona Sipavičiūtė (gim. 1926 m.). Paskui raštininkai kelis kartus keitėsi. 1944 m. pradžioje pareiškimą į šias pareigas parašė Vinkšnabrasčio kaime gyvenęs Rapolas Bukauskas⁸⁹. Jis buvo baigęs žemės ūkio mokyklą. Nuo 1944 m. balandžio mėn. pradžios iki birželio 1 d. Musninkų paskirstymo įstaigos raštininku dirbo Česlovas Paškauskas. 1943 m. paskirstymo punkto vedėjo mėnesinė alga buvo padidinta iki 160 RM, raštininko – iki 125 RM.

1941 m. birželio mėn. buvo atkurta Musninkų **policijos nuovada**. Vėliau naciai Musninkų nuovadą, kaip ir kitas Lietuvos valsčių centriniuose miesteliuose veikusias policijos įstaigas, pavadino policijos punktu. Tai buvo oficialus pavadinimas. Tačiau dar 1942 m. vasarą Musninkų policijos įstaiga dažnai tebe naudojo „Lietuvos Respublikos Vidaus reikalų ministerijos Ukmergės apskrities policijos Musninkų nuovados“ antspaudą. Musninkų policijai iš pradžių kelis mėnesius vadovavusį pareigūną⁹⁰ vėliau pakeitė Kazys Kronkaitis.

Visiems ūkininkams gerai buvo žinoma taip pat valsčiaus **žemės ūkio gaminių tiekimo įstaiga**⁹¹. Per ją vokiečių pareigūnai kontroliavo ir rinko kiekvienam musninkiečių ūkiui nustatytas minėtas natūrinės prievoles.

Nacmečiu veikė vadinamasis Musninkų valsčiaus **butų biuras**, kurio žinioje buvo neprivačių pastatų administravimas, priežiūra ir nuoma. Daugiausia tai buvo žydams priklausę namai. Biuro ūkio vedėja 1942 m. pavasarį buvo S. Vaitiekūnaitė. Įstaigos pajamos nedaug viršijo išlaidas.

Pavyzdžiui, už namų (butų) nuomą 1942 m. gegužės mėn. šis biuras surinko 357,05 RM. Iš šios sumos biuro sąskaitą papildė tik 73,78 RM, o kita pinigų dalis už įvairius darbus bei patarnavimus buvo sumokėta musninkiečiams Ignui Tamoševičiui, Pranui Laukiui, Juozui Laurušoniui, Jonui Zemblauskui, taip pat pervesta Lietuvos bankui⁹². 1942 m. ba-

⁸⁸1943 m. kovo 31 d. perdavimo–priėmimo aktas, LCVA, f. 1696,3, b. 80, l. 7.

⁸⁹1944 m. sausio 11 d. Rapolo Bukausko prašymas Musninkų valsčiaus viršaičiui, *ten pat*, b. 120, l. 1.

⁹⁰Jo pavardės sužinoti nepavyko.

⁹¹1942 m. Musninkų valsčiaus butų biuro nuomos pajamų–išlaidų apyskaita, LCVA, f. 1261, ap. 2, b. 59, l. 7–10.

⁹²1942 m. gegužės mėn. Musninkų Butų biuro nuomos pajamų–išlaidų apyskaita, *ten pat*, l. 7–10.

landžio mėn. nacionalizuotų namų priežiūrą atliko ir Alfonsas Vilkelis, kuris paskui, atrodo, buvo išsiųstas į darbus Vokietijoje.

Butų biurui nuompinigius mokėjo Musninkų gyventojai Juozas Laurušonis, Pranas Jakštas, Jonas Jankauskas, Leonas Astikas, Jonas Lisauskas ir kiti. Kernavėje nuomininko teisėmis gyveno Jono Garbatavičiaus, Liudviko Adomaičio, Edvardo Jasinso šeimos, o Čiobiškyje – Vladas Visockas. Pagal tuometinius administracinius nuostatus biurui nuomą taip pat mokėjo valsčiaus savivaldybės, žemės ūkio tiekimo, policijos, pašto ir girininkijos įstaigos, smulkaus kredito draugija, žemės ūkio kooperatyvas⁹³.

Iš anksčiau veikusių įstaigų nacmečiu Musninkuose išliko **ambulatorija**. Musninkai kuri laiką turėjo ir dantų gydytoją. 1944 m. pavasarį ja buvo Aleksandra Horvatt⁹⁴.

Musninkuose buvo ir **pašto įstaiga**. Jos viršininku ir toliau buvo jau minėtas Leonas Muralis. Tačiau nacmečiu valsčiuje būta tik vienos pašto agentūros. Ji veikė Kernavėje. Čiobiškyje pašto agentūros neliko⁹⁵.

Valsčiuje veikė **Musninkų, Čiobiškio, Kernavės, Kaimynų, Pigonių, Vičiūnų, Vileikiškių ir Vinkšnabrasčio pradžios mokyklos**⁹⁶. Musninkuose veikė **viešoji valsybinė biblioteka**. Jos vedėja (turėjo antraeiles pareigas) dirbo mokytoja Anelė Kilionaitė. Nacmečiu buvo ir dvi švietimo įstaigos, išlaikomos vien tik valsčiaus lėšomis: Musninkų ir Čiobiškio vaikų darželiai. **Musninkų vaikų darželio** vedėja iš pradžių buvo Jadvyga Nagevičiūtė, o 1942 m. vasaros pradžioje – Antanina Norkutė. Darželio patarnautoja – Ona Venclovaitytė. **Čiobiškio vaikų darželio** vedėja iš pradžių buvo Juzė Gabrielė Špokaitė. Vedėjos pagrindinis atlyginimas nuo 1943 m. balandžio 1 d. buvo 150 RM. Dar 15 RM per mėnesį buvo pridedama už penkerių metų darbo stažą. Čiobiškyje nuo 1943 m. spalio 16 d. vaikų darželio patarnautoja dirbo Jadvyga Kasperavičiūtė. Jos pagrindinis mėnesinis atlyginimas – 90 RM ir dar 10 RM už penkmečio stažą⁹⁷.

Ukmergės urėdijai priklausiusios **Musninkų girininkijos** girininku buvo Antanas Maceika. Jis valdė ir miškininkams priskirtą 12 ha žemės plotą Bareikiškių kaime. Eiguliai galėjo naudotis 6 ha žemės sklypais, kuriuos daugiausia sudarė miškingos pievos, naudojamos ganykloms, o dirbamos žemės buvo mažai. Iš archyve išlikusių 1942 m. nurodytų miškininkų naudotų sklypų sužinome apie eigulus ir eigulius (sąrašė jų pavardės parašytos be vardų). Šie sklypai buvo prie Mantiniūnių (sklypu naudojosi eigulys Jankūnas), Vinkšnabrasčio (Leleckas), Ilgabradžio (Kybartas), Trakų vienkiemio (Merkevičius), Skėtėrių (Šniras), Kazliškių (Milkevičius) ir Kernavės (Antanas Stravinskas) gyvenviečių⁹⁸.

Savo patalpas taip pat turėjo Musninkų **žemės ūkio kooperatyvas** su savo parduotuve bei sandėliais ir Musninkų **smulkaus kredito draugija**⁹⁹.

⁹³ Kvitai už namų nuomą 1942 m. balandžio mėn., *ten pat*, b. 60, l. 2–66.

⁹⁴ 1944 m. gegužės 20 d. Ukmergės apskrities gydytojų sąrašas, *ten pat*, f. 1696, ap. 3, b. 62, l. 203.

⁹⁵ 1942 m. gegužės 8 d. žinios apie Musninkų valsčių, *ten pat*, b. 17, l. 48.

⁹⁶ Plačiau apie tai žr. Musninkai. Kernavė. Čiobiškis, *Lietuvos valsčiai*, Vilnius, 2005, p. 280–326.

⁹⁷ 1944 m. Ukmergės apskrities Valdybos raštas apie nustatytą atlyginimą Čiobiškio vaikų darželio darbuotojoms (nuo 1943 m. balandžio 1 d.), *LCVA*, f. 1696, ap. 3, b. 119, l. 7.

⁹⁸ Girininko ir eigulių naudojami žemės sklypai, *ten pat*, b. 17, l. 97.

⁹⁹ 1942 m. gegužės mėn. Musninkų Butų biuro nuomos pajamų–išlaidų apyskaita, *ten pat*, b. 59, l. 7–10.

Nuo 1942 m. vidurio vėl veikė **Musninkų ugniagesių savanorių draugija** (anksčiau dauguma Musninkų ugniagesių buvo žydai). Lietuvoje ši organizacija teisę atsikurti gavo tik 1941 m. pabaigoje. 1942 m. vasario mėn. buvusi Lietuvos ugniagesių organizacijų sąjunga išsiuntinėjo raginimus apskričių viršininkams. Musninkuose samdomų ugniagesių nebuvo, o savanorių – septyniolika. 1942 m. į ugniagesių kursus Ukmergėje vyko Pranas Olšauskas, Pranas Liuksas, Juozas Petrauskas ir Stepas Krivka. Draugijos pirmininku buvo P. Olšauskas, sekretoriumi – J. Petrauskas¹⁰⁰.

Musninkų valsčiaus seniūnijos

Nacmečiu Musninkų valsčiuje buvo aštuonios seniūnijos. Iki 1940 m. sovietų okupacijos buvusių seniūnijų naciai atkurti neleido. Tad liko sovietų sustambintos apylinkės. Buvo tik sugražinti seniūnijų pavadinimai ir sumažintas jose dirbusių darbuotojų skaičius. Nacmečio pradžioje trys Musninkų valsčiaus seniūnai (priklausomai nuo gyventojų skaičiaus seniūnijoje) per mėnesį gaudavo 150 arba 200 rublių¹⁰¹. Nuo 1941 m. spalio 1 d. jau buvo trys atlyginimų kategorijos. Seniūnui, kurio seniūnijoje gyveno mažiau kaip 800 gyventojų, per mėnesį mokėta 20 RM, jei iki 1 000 gyventojų – 30 RM, o jei daugiau kaip 1 000 gyventojų – 35 RM¹⁰².

Kiek daugiau seniūnams mokėta 1942–1943 biudž. metais. Tada seniūnai, kurių seniūnijose gyveno iki 1 000 žmonių, per mėnesį gaudavo 50 RM, jei daugiau – 60 RM. Tuomet valsčiaus ūkininkai ir kiti asmenys naudojosi žemės sklypais, kurie užėmė 15 549,55 ha plotą. Seniūnų pateiktais duomenimis, valsčiuje būta 7 720 gyventojų¹⁰³.

Penkiose seniūnijose buvo daugiau kaip po tūkstantį gyventojų. Pamusių seniūnijoje gyveno daugiausia žmonių – 1 170. Jie naudojosi 1 956,2 ha žemės plotu. Daugiau gyventojams priklausiusios žemės – 2 447,9 ha – turėjo tik Vindeikių seniūnijos ūkininkai. Vindeikių seniūnijos teritorijos gyvenvietėse gyveno 1 076 žmonės. Kernavės seniūnijoje būta 1 101 gyventojas (1 921,5 ha žemės), Mūsųninkų – 1 066 (1 544,7 ha), Čiobiškio – 1 011 (2 126,2 ha). Trijose seniūnijose gyveno mažiau kaip tūkstantis žmonių: Kaimynų – 770 (1 645,6 ha), Pigąšių – 765 (1 596,1 ha), Vileikiškių – 761 (1 956,2 ha)¹⁰⁴.

Ūkininkų godos

Musninkų valsčiuje dauguma gyventojų buvo ūkininkai. Jiems daug nerimo sukėlė jau 1941 m. rugpjūčio 18 d. nacių civilinės valdžios potvarkis, kuriuo buvo panaikinti laikinosios vyriausybės priimti denacionalizacijos įstatymai. Sovietų nacionalizuotas kilnojamasis ir nekilnojamasis (taigi – ir žemė) turtas buvo paskelbtas karo grobiu. Vokiečių pareigūnai, pasinaudodami 1940–1941 m. sovietų okupacijos teisiniais padariniais, Lietuvos ūkininkus paskelbė tik laikiniais žemės valdytojais, neturinčiais teisės laisvai disponuoti savo dirbama žeme. Taip buvo ruošama dirva vokiečių kolonistų atkeldinimui. 1942–1943 m. pradžioje vokiečius pradėta įkurdinti kai kuriose vakarinėse Lietu-

¹⁰⁰ 1942 m. liepos 18 d. Musninkų valsčiaus viršaičio raštas Lietuvos ugniagesių organizacijų sąjungai, *ten pat*, b. 21, l. 3.

¹⁰¹ 1941 m. liepos–rugsėjo mėn. Musninkų savivaldybės išlaidų sąmata (rubliais), *ten pat*, b. 7, l. 8.

¹⁰² Ukmergės apskrities Valdybos 1941 m. spalio 24 d. raštas valsčių viršaičiams, *ten pat*, l. 7.

¹⁰³ 1942–1943 biudž. metų Musninkų valsčiaus seniūnų atlyginimų lentelė, *ten pat*, b. 9, l. 50.

¹⁰⁴ *Ten pat*.

vos apskrityse. Jose dalį ūkininkų lietuvių iškraustė iš savo sodybų. Tačiau didesnio masto vokiškoji kolonizacija neįgavo, nes 1943 m. svarstyklės karo frontuose pakrypo ne Vokietijos naudai. Tuomet Lietuvoje propagandos tikslams netgi buvo pradėta išdavinėti žemės nuosavybės dokumentus, – tai ūkininkams sukėlė tik pašaipas.

Iki Musninkų valsčiaus vokiečių kolonizacija nespėjo atšliaužti, tačiau su įvairiausiais ūkinės veiklos suvaržymais musninkiečiams teko susidurti jau nacių okupacijos pradžioje. Vėliau tokių suvaržymų daugėjo. Sunkėjo ir natūrinių prievolių našta. Tad musninkiečiams teko ieškoti įvairių būdų savo padėčiai jei ne pagerinti, tai bent ne pabloginti. Pavyzdžiui, su savivaldybės tarnautojų ir seniūnų pagalba buvo deklaruojamas mažesnis pasėlių plotas, galvijų, kiaulių skaičius. Gyvulių surašymo, apie kurį ūkininkai būdavo išpėjami, metu dalį arklių, karvių paslėpdavo. Žinios apie Musninkų valsčiaus ūkininkų turimas karves buvo surinktos jau 1941 m. rugsėjo–spalio mėn.¹⁰⁵

Naciai, siekdami išgauti iš Lietuvos daugiau maisto produktų ir žemės ūkyje gaminamų žaliavų, vis labiau reglamentavo ūkininkų veiklą. 1941 m. gruodžio mėn. per apskričių viršininkus buvo paskelbta, kad ūkininkai skersti kiaules ar kitus gyvulius gali tik gavę leidimus¹⁰⁶. Tokį leidimą išduodavo tik atlikusiems mėsos pristatymo prievolę. Buvo ir prievolės nuo turimų paukščių. Jei asmuo (net ir gyvenantis mieste) turėjo bent tris vištas, tai nuo kiekvienos iš jų reikėjo pristatyti po 50 kiaušinių.

Pagal kitą nacių potvarkį ūkininkai iki 1941 m. pabaigos turėjo atiduoti pieninėms savo separatorius ir prietaisus sviestui gaminti. 1943 m. pavasarį buvo padidinta pieno prievolė.

Net grūdams susimalti pagal išleistus okupantų potvarkius reikėjo gauti leidimą. Iš kontroliuojamų savivaldos įstaigų gautų duomenų nacių pareigūnai skrupulingai skaičiavo prievolių nepriemokas. 1943 m. pabaigoje buvo paskirta papildo ma kviečių prievolė.

1940–1941 m. bolševikai kiek labiau pasiturintiems ūkininkams buvo paskyrę didelį bendrą mokestį, o naciai visiems ūkininkams uždėjo daug įvairių prievolių: šieno, linų pluošto ir sėmenų, tabako žaliavos ir kt. Už pyliavų ir prievolių neatlikimą grėsė piniginės baudos ir bausmės. Vokiečių baudėjai keliose Lietuvos vietovėse net surengė parodomuosius pyliavų nepristačiusių ūkininkų sušaudymus. Musninkų valsčiuje tokių egzekucijų nebuvo, tačiau viršaitis nuolat gaudavo iš nacių pareigūnų kontroliuojamo Ukmergės apskrities Maitinimo ir ūkio skyriaus nubaustų ūkininkų sąrašus. Net šešiolika valsčiaus ūkininkų, nubaustų „už neatlikimą grūdų ir pašarų prievolės“, pateko į 1942 m. kovo 16 d. sąrašą. Pusei iš jų buvo skirtos nuo 50 iki 150 RM piniginės baudos. Taip buvo nubausti Pranas Šalkauskas iš Pigąšių kaimo, Jonas Mažulis iš Rusteikiškių, Rozalija Skuobienė iš Smaliū, Justas Paškevičius iš Pigonių ir kiti. O kitiems aštuoniems ūkininkams siūlomų skirti baudų (nuo 500 iki 1 000 RM) patvirtinimas buvo perduotas Pānevėžio apygardos komisarui Neumui. Tarp „didelių nusikaltėlių“ pateko Jonas Buivydas ir Zenonas Skorupskas iš Rudeikiškių, taip pat Juozas ir Stasys Stankevičiai iš Čirkų, Kaimynų kaime gyvenęs Petras Radžiūnas ir kiti¹⁰⁷. Buvo nors tiek gerai, kad šie

¹⁰⁵ Musninkų valsčiaus viršaičio raštas, *ten pat*, b. 12, l. 27.

¹⁰⁶ 1941 m. gruodžio 11 d. Ukmergės apskrities Viršininko raštas, *ten pat*, l. 78.

¹⁰⁷ 1942 m. kovo 16 d. ūkininkų, kuriems paskirtos baudos, sąrašas, *ten pat*, b. 30, l. 2.

žmonės dar galėjo pateikti skundus, kuriuose paaiškino priežastis. Savo raštais ūkininkus, kuriems buvo paskirtos baudos, užtardavo ir valsčiaus viršaitis, ir apskrities viršininkas. Tad neretai nacių pareigūnai paskirtą baudą anuliuodavo arba bent sumažindavo, nes norėdavo, kad ūkininkas ir ateityje būtų pajėgus atlikti prievolės. Atrodo, jog 500 RM bauda buvo panaikinta ir Stasiui Vilkeviui, nes 1942 m. birželio 5 d. rašte kalbama apie šio ūkininko pristatytus 600 kg rugių, 100 kg miežių ir 50 kg avižų¹⁰⁸.

Ilgas susirašinėjimas vyko dėl į kitą „nubaustųjų“ sąrašą patekusio Rusteikiškių ūkininko Antano Grinio. Siųsdamas jo skundą-prašymą panaikinti baudą, viršaitis J. Bareika rašė, kad A. Grinys „ne iš blogos valios skirtų javų kontingentų laiku neatidavė, o dėl ligos laiku neiškūlė ir negalėjo atiduoti“¹⁰⁹. Šiam ūkininkui buvo skirtos 900 kg rugių, 100 kg avižų, 80 kg miežių, 50 kg žirnių 1 600 kg bulvių prievolės. Kiaušinių prievolė vežė į Musninkų pieninę. Melžiamų karvių neturėjo.

Į Musninkų valsčių išieškoti pyliavų (duoklių) ir surašinėti ūkininkų galvijų dažnai atvykdavo vokiečių pareigūnai. Jie rengdavo įvairius susirinkimus, kurių metu agituodavo remti kovojantį „vokiečių reichą“ ir gąsdindavo bausmėmis už prievolių nevykdymą. 1944 m. balandžio 28 d. Musninkų miestelyje net buvo surengtas susirinkimas, kuriame turėjo dalyvauti ne tik seniūnų paskirti musninkiečiai, bet taip pat Gėlvonų ir Širvintų valsčių kaimų atstovai. Tuomet į Musninkus atvyko Ukmergės apskrities „žemės ūkio vadas“, vienas svarbiausių vokiečių valdininkų apskrityje, apskrities Viršininkas lietuvis ir kiti pareigūnai. Viršaitis buvo išpėtas, kad „turės padaryti pranešimą prievolių reikalais“¹¹⁰.

Naciai ypač rūpinosi Vokietijai labiausiai reikalingų žemės ūkio kultūrų plotų didinimu, sudarinėjo sėjos planus. Strateginė žemės ūkio produkcija okupacinė valdžia laikė ir linus. Jais ypač susirūpinta 1942 m. pabaigoje. Valsčių viršaičiai turėjo pristatyti ūkių sąrašus, kuriuose buvo nurodytas ūkininkų turimas žemės plotas ir galimybės apsėti linais dalį savo žemės. Paskui pagal tokias „galimybes“ buvo nustatomas linais apsėjamų plotų dydis valsčiuose ir apskrityse.

Musninkų valsčiui buvo skirtas 180 ha linų sėjos planas. Kadangi ne visų kaimų žemės tiko linams auginti, tada keliems kaimams buvo įsakyta auginti daug linų. 1943 m. linų auginimo prievolė daugiausia užgulė Čiobiškio apylinkių ūkininkus. Net 47 Janiūnių kaimo ūkininkai buvo linų auginimo prievolinkai, nors 1942 m. jie išvis nebuvo pasėję linų. 1943 m. daugiausia – po 0,35 ha – linų privalėjo pasėti Aleksas Ciesiūnas (turėjo 16,3 ha žemės, iš jos 9,1 ha ariamos), Jurgis Užkurnys (9,2 ha ariamos žemės iš 26,93 ha), Jokūbas Ciesiūnas (19,43 ha ariamos žemės iš 27,48 ha), Rapolas Kvietkauskas (19,00 ha ariamos žemės iš 26,86 ha), Barbora Janėnienė (13,00 ha ariamos žemės iš 30,87 ha), Stasys Žemaitis (21,3 ha ariamos žemės iš 28,62 ha)¹¹¹. Kiti Janiūnių ūkininkai (41), privalėję linais apsėti nuo 10 iki 30 arų, turėjo mažiau nei po 20 ha ariamos žemės.

Borūvkos vienkiemyje 0,35 ha linų prievolė buvo numatyta Jonui Rutkevičiui, turėjusiam 9,4 ha ariamos žemės

¹⁰⁸ 1942 m. Musninkų valsčiaus viršaičio raštas Ukmergės apskrities Viršininkui, *ten pat*, l. 25.

¹⁰⁹ 1942 m. balandžio 14 d. Musninkų valsčiaus viršaičio raštas Ukmergės apskrities Viršininkui, *ten pat*, l. 10.

¹¹⁰ 1941 m. balandžio 21 d. Ukmergės apskrities agronomo ir vokiečių įstaigos pareigūno telefonograma, *ten pat*, b. 62, l. 118.

¹¹¹ Musninkų valsčiaus ūkininkų, kurie 1943 metais gali apsėti linais žemės plotus, sąrašas, *ten pat*, b. 73, l. 4.

(visa naudojama žemė – 17,0 ha), bei broliams Stasiui ir Vincui Morkūnams, kurių ūkyje būta beveik 24 ha žemės, o ariamos – tik 14 ha.

Maksimalus 1 ha linų plotas 1943 m. buvo skirtas Sutkuškių dvarvietės ūkininkui Jonui Krukauskui, ūkininkavusiam 100 ha žemės plote, iš kurios buvo 80 ha ariamos. 1942 m. šiame ūkyje linai buvo auginti 40 arų sklype. Didelis 0,5 ha linų plotas taip pat buvo numatytas Būrnėškių kaime 50 ha žemės (iš jos ariamos – 15 ha) turėjusiam Jonui Žemaičiui. Būrnėškių kaime linų sėjėjais turėjo tapti dar septyniolika ūkininkų. 0,4 ha plotas linams paskirtas Karšaklonių gyvenvietėje ūkininkavusiam Kaziui Ručiui. Jis turėjo 32 ha žemės, iš kurios ariamos – 24 ha. Ten pat gyvenusiai ūkininkei Katrei Gelažauskienei (iš 7,5 ha žemės ariamos buvo 5,12 ha) buvo skirta linais užsodinti 15 arų, Juozui Klimavičiui (iš 7,5 ha žemės ariamos buvo 5,14 ha) – 10 arų¹¹².

Sąrašo antroje dalyje buvo surašyta daugiau ūkininkų, auginusių linus ir 1942 m. Daugeliui iš jų 1943 m. „normos“ buvo didesnės už tą plotą, kuriame linai augo 1942 m. Štai Kriveikiškio gyventoja Donata Švedavičiūtė, kuri turėjo 7 ha ariamos ir 1 ha kitos žemės, 1942 m. linus augino 10 arų sklype, o kitais metais linus turėjo pasėti 15 arų lauke. Tiek padidėjo ir Vỹšniaukio kaimo ūkininko Jaroslavo Vaitkevičiaus, turėjusio 9 ha žemės, privalomas linų plotas. O tame pačiame kaime gyvenęs Petras Brasiūnas, turėjęs 11 ha žemės (iš jos ariamos – 9 ha), linų pasėlius turėjo padvigubinti – nuo 10 iki 20 arų. Taip pat pasikeitė ir Smailių kaime ūkininkavusios Rozalijos Skuobienės ir Rusteikiškių kaimo ūkininkų Vacio Mažulio bei Antano Grinio linų pasėlių „normos“. Tiek pat – nuo 10 iki 20 arų – linų plotą klebonijos ūkyje turėjo padidinti ir Kernavės kunigas Zenonas Baužys¹¹³.

Beveik visiems planiniams sėjikams, ypač – naujiems, reikėjo linų sėklų. Pagal nacių potvarkius linų sėmenų duodavo daugiausia tik naujiems augintojams (kiti jais turėjo patys apsirūpinti). Tačiau, kaip rodo įrašai prie sąrašo pavardžių, techninių kultūrų sėjimą kontroliuojantys pedantiški vokiečių pareigūnai nesugebėjo paskirti Musninkų valsčiuje numatytiems pasėliams pakankamai sėklos. Nors jos mažai kam teko iš linus auginusiųjų 1942 m., tačiau į valsčių atgabentų linų sėmenų neužteko visiems naujiems linų augintojams. Tad 1943 m. metų pabaigoje paaiškėjus, kad linų auginimo planas neįvykdytas, valsčiaus viršaitis J. Bareika, jei reikėjo, galėjo pasiteisinti vokiečių nesugebėjimu aprūpinti pakankamu linų sėklos kiekiu.

Dar sunkiau naciams sekėsi plėsti tabako daigų plotus. 1942 m. rugsėjo mėn. seniūnai pateikė viršaičiui duomenis apie tabako augintojus. Paaiškėjo, jog daugiau kaip po trisdešimt daigų augina tik du ūkininkai, iš kurių nacių pareigūnai galėjo reikalauti dalies žaliavos. Tai Pāširvinčio kaimo ūkininkas Tomas Dzedzevičius pagal sutartį augino tabaką dviejų hektarų plote ir Alfredas Sperskas buvo pasodinęs 1 200 daigų dešimties arų lauke¹¹⁴.

Dauguma musninkiečių tabaką auginosi „nelegaliai“. Apie nacių įvestus apribojimus buvo rašyta 1944 m. Žemės ūkio vadybai pavaldžios Žemės ūkio gamybos valdybos instrukcijoje dėl „Tabakui auginti leidimų išdavimo“:

„Einant įstatymu dėl Tabako Monopolio įvedimo užimtoje Rytų krašto (Ostlando – S. B.)

¹¹² Ten pat, l. 4–5.

¹¹³ Ten pat, l. 5–10.

¹¹⁴ Musninkų valsčiaus seniūnų žinios apie ūkininkų turimus tabako daigus, LCVA, f. 1696, ap. 3, b. 17, l. 145.

srityse laisvai tabaką auginti draudžiama. Tabako auginimas ir derliaus suėmimas yra pavestas Tabako Auginimo Centru, kuris pagal sudaromas su ūkininkais sutartis vykdo tabako žaliavos gamybą. Asmenims, kurie nori tabaką auginti ne pagal sutartis, tik savo reikalams, išduodami specialūs leidimai, kuriais leidžiama auginti 100 arba 200 daigų. Tokie augintojai gavę leidimus tabakui auginti, yra įpareigojami nuo kiekvieno 100 daigų pristatyti Tabako Auginimo Centru 1,5 kg džiovintų tabako lapų. Prašau tamstą tabakui auginti leidimų išdavimą pavesti valsčių viršaičiams. /.../. Praėjusiais metais leidimų išdavimas taip pat buvo vykdomas per valsčių savivaldybes. Tačiau, Tabako Auginimo Centro pranešimu, šis darbas buvo atliekamas labai paviršutiniškai. Leidimų išduota labai mažas skaičius (visame krašte¹¹⁵ vos 6 000), tuo tarpu kai kiekviename valsčiuje tabaką auginančių ūkininkų yra nuo 200–500. /.../“¹¹⁶.

Buvo ir bitininkams skirtos prievolės. Tik jas įvykdę bičių augintojai galėjo gauti leidimą oficialia kaina papildomai nusipirkti cukraus, reikalingo bitėms. 1942 m. Musninkų valsčiuje bičių turėjo 91 žmogus. Trečdalis iš jų teturėjo po vieną avilį. Daugiausia bičių, 23 avilius, turėjo Borūvkoje ūkininkavęs Stasys Morkūnas. Dvidešimt avilių stovėjo Prano Jankūno sodyboje (Vindeikiiai), penkiolika – Kazio Vildžiūno (Vinšnabrastis), dvylika – Jono Mažulio (Rusteikiškiai), po dešimt – Jono Aleknavičiaus (Talatiškiai), Juozo Dubiečio (Dubiai), Petro Naraškevičiaus (Priėnai)¹¹⁷.

Ūkininkai patyrė nuostolių per nacių rekvizicijas. Dažnai už nusavintą turtą netgi nebuvo sumokama tiek, kiek jis iš tikrųjų vertas. Į vokiečių kariuomenei iki 1942 m. balandžio 1 d. neatlygintinai rekvizuoto turto sąrašą viršaitis įrašė 65 arklius, 17 vežimų, 21 karvę, 17 kiaulių, 10 avių, 12 dviračių, nemažai įvairaus kito inventorius. Oficialiomis kainomis visa tai buvo įvertinta tik 40 729 RM¹¹⁸. Ūkininkai taip pat trukdė arklių ir vežimų mobilizacijos.

Už žemės ūkio produktus, paimtus iš ūkininkų, buvo mokama specialiai okupuotiems kraštams išleistomis reichsmarkėmis, kurių vertė vis mažėjo, ir būdavo skiriami „punktai“ („taškai“). Surinkus tam tikrą „taškų“ skaičių, buvo galima įsigyti kai kurių normuojamų prekių.

Prievole tapo apskričių centruose organizuojamos „derliaus šventės“. Jas nacių pareigūnų reikalavimu Ukmergėje privalėjo surengti apskrities Viršininkas, apskrities agronomas ir kiti įpareigoti asmenys. Valsčių viršaičiai buvo atsakingi už valsčiaus „delegacijos“ dalyvavimą renginyje. Teko į jį vykti ir musninkiečiams. 1942 m. rudenį Ukmergėje vykusioje „derliaus šventėje“ dalyvauti buvo paskirti Vaitkūnų kaimo ūkininkas Feliksas Kvietkauskas, Viršuliškiuose ūkininkavęs Adomas Kybartas, Musninkų miestelyje gyvenusios ūkininkės Stasė Vagonytė ir Ona Baronaitė, taip pat ir du žemės ūkio darbininkai – Apolinaras Purvaneckas iš Vičiūnų kaimo ir Janina Laukienė iš Liuliškių kaimo¹¹⁹.

¹¹⁵ T. y. Lietuvos generalinėje srityje.

¹¹⁶ 1944 m. birželio 1 d. raštas Ukmergės apskrities Viršininkui, LCVA, f. 1696, ap. 3, b. 62, l. 23. Dokumento citatos kalba netaisyta.

¹¹⁷ 1942 m. kovo 26 d. Musninkų valsčiaus ūkininkų, turinčių bites, sąrašas, *ten pat*, b. 17, l. 33.

¹¹⁸ 1942 m. birželio 10 d. pateikta vokiečių kariuomenės neatlygintų rekvizicijų suvestinė, *ten pat*, b. 17, l. 88.

¹¹⁹ 1942 m. rugsėjo 23 d. Musninkų valsčiaus viršaičio raštas Ukmergės apskrities agronomui, LCVA, f. 1696, ap. 3, b. 17, l. 137.

Nacių okupacijos pabaigoje po pralaimėjimų karo frontuose 1943 m. vokiečiai pradėjo įteikinti žemės nuosavybės dokumentus pavieniams ūkininkams. Tai demonstratyviai darydavo aukšti vokiečių pareigūnai, siekdami paskatinti ūkininkus geriau vykdyti žemės ūkio produktų pristatymo prievoles. Tačiau tokios priemonės ūkininkų materialinės padėties pagerinti negalėjo.

Atskira tema – 1940 m. naujakurių likimai nacmečiu. Dauguma iš jų iki sovietmečio tarnavo samdiniais (kumečiais) ir 1940 m. buvo gavę nedidelius žemės sklypus. Dalis tų naujakurių tebegyveno dvarvietėse. Tų „dvariokų“ padėtis, jeigu buvusio dvaro „centriuko“ savininkai buvo išstremti ar išvykę, nedaug pasikeitė ir nacmečio pradžioje.

Štai 1942 m. pradžioje be šeimininko Stasio Kilčiausko likusioje Bilotų dvarvietėje į vieną valdą nesujungtuose sklypuose tebeūkininkavo 1940 metų naujakuriai (bežemiams ir mažžemiams buvo išdalyta 130 ha žemės). O Musninkų pirmajame dvare, dar vadintame Musninkėlių gyvenvietėje, kilo konfliktas tarp naujakurio Jono Matulio ir apsigyvenusio Petro Kačinsko (išstremto savininko Stepo Kačinsko brolio). Tuomet viršaitis J. Bareika, vadovaudamasis ūkiniais interesais ir remdamasis kažkokiais vokiečių potvarkiais, konfliktą išsprendė naujakurio naudai. Į Ukmergės apskrities ūkininkavimo įstaigą jis pranešė, kad P. Kačinskas nuo 1942 m. sausio 29 d. „atstatytas ir paliktas dvaro darbininku... /.../, laikinai ūkvedžiu paskyriau buvusį kumetį Matulį Joną, kuris ir bolševikų laikais buvo nacionalizuoto Musninkų II dvaro komisaru. Gyv. namo kambariuose baldai ir turtas paliktas savininkui Kačinskui“¹²⁰.

Naujakurių padėtis pablogėjo 1942 m. kovo mėn., kai Panevėžio apygardos komisaras Neumas paskelbė, kad „... /.../rekvizicijos būtų uždėtos ir naujakuriams, kurie iki šiol nedavė. Kaip žinome, didelė naujakurių dalis už savo darbą buvo atlyginti natūra, bet jie javų neprivalėjo pristatyti, nors gavo daugiau, negu pagal korteles vienam žmogui reikalinga. Šiuos naujakurius reikia suregistruoti ir jie negali pasilikti daugiau javų, negu priklauso kitiems turintiems korteles. Jie neturi teisės ir duonos kortelėms gauti, jeigu tuo tarpu gavo kokį kitą darbą. Tuos, kurie nėra parsisamdę nuolatiniam darbui, reikia pranešti Arbeitsamtui... /.../“¹²¹. Toliau vokiečių pareigūno rašte reikalauta atimti arklius ir kitus galvijus, neduoti pašaro ir pan.

Kaip pasikeitė naujakurių padėtis Bilotų gyvenvietėje, matyti iš 1942 m. kovo 22 d. viršaičio rašto: „Dabartiniu laiku, paskelbus sklypininkams, kad dvaras bus sujungtas, visi išvažinėja ir nėra ka jį dirbti. Nuomininko taip pat neatsirado... /.../“¹²². Apie visus valsčiaus naujakurius viršaitis, norėdamas, kiek įmanoma, apginti naujakurių interesus, kad jiems ir toliau būtų duodamos maisto kortelės, rašė ir kitai įstaigai: „Musninkų valsčiaus buvę naujakuriai ir turėję arklius, visi anksčiau juos pardavė. Sau darbą susirado ūkiuose. Naujakuriai, kurie turėjo nuosavos žemės, tie grįžo į savo ūkius ir juos dirba“¹²³.

Nuomininką, kaip reikalavo nacių pareigūnai, viršaitis turėjo surasti ir kitai prie Musninkų miestelio dvaro sodybai ir jo buvusių valdų likučiams. Ši dvarvietė priklausė 1941 m. sovietų išstremtai Zofijai Smilgienei. 1942 m. balandžio mėn. J. Bareiką pasiekė prieš

¹²⁰ 1942 m. sausio 29 d. Musninkų valsčiaus viršaičio raštas, *ten pat*, b. 17, l. 12.

¹²¹ 1942 m. kovo 16 d. Panevėžio gebietskomisaro raštas apskričių Viršininkams, *ten pat*, l. 36.

¹²² 1942 m. kovo 22 d. Musninkų valsčiaus viršaičio raštas Ukmergės apskrities ūkininkavimo įstaigai, *ten pat*, l. 88.

¹²³ 1942 m. kovo 31 d. Musninkų valsčiaus viršaičio raštas Ukmergės apskrities Maitinimo ir ūkio skyriui, *ten pat*, l. 37.

mėnesį Lenkijoje, Mikašovkos vietovėje, rašytas Alekso (Aleksandro) Smilgio prašymas „*Musninkų II dvarą, buv. jo žmonos Zofijos Smilgienės nuosavybe, niekam neišnuomoti, nes pats atvyks jo valdyti*“¹²⁴. Tačiau tuomet šią dvaro sodybą, tuomet dar vadintą Virvėčių gyvenvieta, Ukmergės apskrities ūkininkavimo įstaiga jau buvo išnuomojusi Mykolui Užpolevičiui. Apie tai viršaitis pranešė ir A. Smilgiui, pataręs jam kreiptis į šią įstaigą¹²⁵.

Iš šių pateiktų pavyzdžių ir jau minėtos tik valdytojo teisės į dirbama žemę, kurią dažnas ūkininkas paveldėjo iš senelių ir tėvų, matyti, jog nacmečiu žemėvaldos klausimai buvo painūs. Toliau vyko pokyčiai dvarvietėse ir prie jų likusiose nedidelėse žemės valdose.

Pavyzdžiui, iš naujakurių atėmus sklypus, vėl sujungtos Bilotų dvaro žemės užėmė apie 100 ha. Jų valdytoju paskirtas Stasys Adomavičius. Viršuliškių dvarvietei (buv. savininkas – Antanas Kybartas) liko tik 83 ha valdos. Virvėčių (Musninkų II dvaras) dvaro žemių plotas sumažėjo iki 75 ha. Musninkų I dvaro, kurio laikinu valdytoju tapo Matas Skeberys, žemės 1942 m. užėmė 86,55 ha. Šiek tiek padidėjo Mantiniūnių dvarvietės valdos. Jos valdytoju buvo paskirtas buvęs žemės ūkio darbininkas Liudas Kvietkauskas. Viciūnų dvarvietės ūkį tvarkė ištremto savininko Igno Gelumbauskos (Golumbauskos) brolis Nikodemus Gelumbauskas. Viršuliškių palivarko sodyboje šeimininkavo ištremto Povilo Zimkaus senyva motina.

Nacmečio amatininkai ir įmonės

Naciams išžudžius valsčiaus žydus, iš kurių buvo nemažai amatininkų, sumažėjo įmonių ir suiro su amatais susijusi darbininkų-komercinių santykių sistema. Sumažėjo amatininkų skaičius. Padaugėjo darbo likusiems amatininkams. Amatų ėmėsi naujokai.

1942 m. pradžioje Musninkų savivaldybė Ukmergės apskrities įstaigoms turėjo pateikti duomenis apie valsčiuje amatais užsiimančius asmenis. Iš įsiregistravusių amatininkų daugiausia buvo siuvėjų – 25 moterys ir 19 vyrų.

Tuomet būta net 19 kalvių. Savo kalvius turėjo Pabėržės (Ignas Jatkauskas), Skėtėrių (Leonas Krivka), Vinkšnabrasčio (Stasys Vercinkevičius) ir keli kiti kaimai. Rusiū Rągo kaime iš metalo įvairius gaminius iškaldavo ir arklius kaustė net trys kalviai – Zigmąs Pečiulis, Juozas Sakalauskas ir Petras Sakalauskas. Musninkų miestelyje kalvyse vertėsi Ignas ir Leonas Stravinskai ir Juozas Marcinkevičius. Atrodo, jog pastarasis buvo ir nagingas stalius (o gal tik tas pats vardas ir pavardė), kurių valsčiuje buvo įregistruota 21. Įregistruotas ir vienas šaltkalvis – Juozas Skeberys iš Strazdų kaimo.

Į amatininkų sąrašą taip pat įrašyti du vairuotojai (*šoferiai*) – Juozas Jankauskas iš Lapėlių ir Vladas Palkevičius iš Várnalėšių kaimo.

1942 m. sausio mėn. duomenimis, Musninkų valsčiuje buvo net trylika kurpių, įregistravusių savo verslą. Mat nacmečiu labai stigo batų ir medžiagų jiems gaminti. Oda buvo tapusi strateginės paskirties produktu, todėl korpės arba klumpės, kurias dar neseniai buvo beveik išstūmusi geresnė avalynė, vėl turėjo didelę paklausą. Tad kurpiaais tapo ir dalis ūkininkų, daugiausia – mažžemiai, anksčiau neužsiėmę šiuo amatu.

¹²⁴ 1942 m. kovo 6 d. Alekso Smilgio raštėlis Musninkų valsčiaus viršaičiui, *ten pat*, b. 17, l. 39.

¹²⁵ 1942 m. balandžio 14 d. Musninkų valsčiaus viršaičio laiškas Aleksui Smilgiui, *ten pat*, l. 40.

Musninkų miestelyje savo kaimynams ir aplinkinių kaimų žmonėms padus kurpėms skaptavo ir šią patvarią avalynę gamino Gabrielius Sapožnikas, Stasys Renkauskas, Petras Gudonis, Juozas Tamaševičius. Rusių Rągo kaime darbavosi kurpiai Stasys Jakučiūnas ir Vladas Visockas. Dar keliuose kaimuose buvo po vieną legalų kurpių. Kryžiūkų kaime – Stasys Vrubliauskas, Dubių – Bolius Dubietis, Užūšių – Stasys Žaveckas, Daubariškių – Jonas Kazlauskas, Kaimynėlių – Stepas Perkauskas, Pamusių – Juozas Meškauskas, Navinos – Kazys Buračasuskas¹²⁶.

1942 m. pradžioje valsčiuje buvo ir kelios įmonės, bet ne visos tuomet veikė. Musninkuose buvo dvi odos ir kailių dirbtuvės, kurios priklausė Aleksui Jakubauskui ir Romui Ščiuckui. Šių įmonių savininkai buvo ir jų vieninteliai darbininkai. Tokia įmonė, priklausiusi Fulgentui Česnakauskui, Kernavėje buvo didesnė – dirbo du darbininkai. Tačiau visos trys odos ir kailių dirbtuvės tuomet dirbo ne visu pajėgumu, nes neturėjo odos, kadangi „*visas turėtas odas paėmė vokiečiai*“¹²⁷. 1942 m. pradžioje dideliems žiemos šalčiams nepasiruošusiam vokiečių vermachtui pralaimėjus prie Maskvos, nacių pareigūnai karštingai rūpinosi šiltų rūbų ir avalynės gamyba ir kaupimu. Be to, Musninkų valsčiaus viršaitis turėjo nuolat pranešėti apie mezgėjas. Tai ir rodo, kad valsčiuje buvo daug nagingų neprofesionalių mezgėjų.

Iš 1942 m. sausio 23 d. viršaičio rašto Ukmergės apskr. mokesčių inspekcijai sužinome, kad Musninkų valsčiaus savivaldybė „*turi savo žinioje į Vokietiją repatrijavusio Juliaus Šeflerio vandens malūną ir iš jo gauna pajamų už javų malimą*“. Ši įmonė, kurioje, be vedėjo Jono Kvietkausko, dirbo dar vienas darbininkas, buvo Virvėčiuose, bet nacmečiu turėjo Musninkų vandens malūno pavadinimą. Malūne per metus buvo galima sumalti 290 tūkst. kg (5 800 centnerių) grūdų. Per 8 valandas girmomis buvo galima sumalti 15 cnt (centneris – 50 kg) rugių ir supikliavoti 5 cnt miltų. Geriems kvietiniams miltams pagaminti stigo dar vienu valcinių girnų, – apie tai irgi rašoma įstaigų susirašinėjimo dokumentuose.

Savivaldybė savo žinioje taip pat turėjo keturias žydams priklausiusias vilnos karšyklas, kurios 1942 m. pradžioje vis dar buvo uždarytos. 1942 m. vasario mėn. jau veikė viena iš šių vilnų karšyklų, buvusi Musninkuose (anksčiau ši įmonė priklausė žydų tautybės savininkui Maušai Veinsteinui). 1942 m. minimoje karšykloje dirbo du žmonės, iš kurių vienas – Stasys Šidagys – buvo vedėjas. 1943 m. pradžioje šioje karšykloje dirbo tik vienas darbuotojas. Įmonė per metus galėjo perdirbti 5 tūkst. kg vilnų.

Prie 1942 m. vasario 13 d. rašto pridėtame valsčiaus pramonės įmonių sąraše¹²⁸, be jau paminėtų įmonių, nurodytos dar šios (skliaustuose – savininko pavardė): Pāširvinčio plytinė (lauko) (Mykolas Juknevičius), Bajōriškių plytinė (lauko) (Romualdas Avlasevičius), Pažydės vandens malūnas (Kostas Vasiliauskas), Čiōbiškio vandens malūnas (Mykolas Steikūnas), Smailiū vandens malūnas (Rozalija Skuobienė), Bajōriškių vandens malūnas (Romualdas Avlasevičius).

1942 m. viduryje iš viršaičio pareikalauta žinių apie Musninkų valsčiaus lauko plytines ir kalkines. Pateiktoje informacijoje buvo nurodyta, jog neveikė nei R. Avlasevičiaus, nei M. Juknevičiaus plytinė, nors molio būta pakankamai. Kal-

¹²⁶ 1942 m. sausio 16 d. Musninkų valsčiaus amatininkų sąrašas, *ten pat*, b. 22, l. 2.

¹²⁷ 1941 m. sausio 17 d. žinios apie odos ir kailių dirbtuves, *ten pat*, b. 19, l. 3.

¹²⁸ 1942 m. vasario 13 d. raštas Panevėžio pramonės ir prekybos inspekcijai, *ten pat*, b. 19, l. 18.

kinių klodų taip pat buvo pakankamai, bet neveikė ir abi lauko kalkinės, priklausiusios Jonui Baronui (Rusŏkų kaime) ir Vladui Baumilui (Pakėrpės kaime). Nurodyta ir priežastis – stigo kuro. Galima suprasti ir kitą, rašte¹²⁹ nepaminėtą priežastį – nacmečiu ūkininkams reikėjo mažiau šių įmonių produkcijos, nes kaimuose nebuvo statybų.

1942 m. buvo įregistruota ir dar viena įmonė – Edvardo Jasinsko puodų dirbtuvė Kernavėje.

Minimame sąraše nenurodyta Musninkų pieno perdirbimo bendrovė. Tai buvo kooperatinė įmonė, nacmečiu oficialiai vadinta Musninkų pienine. Joje reikalų vedėjo pareigas ėjo Albinas Aldonis. Pieninė turėjo aštuonis pieno nugriebimo punktus. Jie buvo Kernavės miestelyje, Janiŏnių ir Užšilių kaimuose, taip pat Viršūliškių, Pāširvinčio, Mantiniŏnių, Pamusių dvarvietėse bei Vileikiškių palivarko sodyboje¹³⁰.

Kiti laikotarpio suvaržymai ir išbandymai

Vokišką reichsmarkę prilyginus dešimčiai sovietų rublių ir vokiečių kareiviams bei kitiems reicho gyventojams „iššlavus“ daugelio parduotuvių sandėlius, jau nacmečio pradžioje ėmė stigti daugelio prekių. Todėl didelę dalį maisto produktų ir kitų prekių gyventojai įsigydavo su kortelėmis. Musninkų valsčiuje kortelės prekiniių santykių kasdienybės atributu tapo jau 1941 m. rudenį (miestuose – dar anksčiau). Vokiečių pareigūnai kortelėmis per savivaldos įstaigas kontroliavo įvairių prekių kiekius, rinko įvairiausius duomenis apie gyventojus. Iš 1941 m. lapkričio 2 d. į Ukmergę pristatyto viršaičio pažymėjimo kopijos sužinome, jog tuomet „gyventojų, kurie reikalingi aprūpinti duona, mėsa ir kitu maistu (gyventojai, kurie neturi žemės ir maistą perka) yra du šimtu (200)“¹³¹.

Buvo labai apribotos kilnojimosi ir keliavimo galimybės. Kiek tolimesnėms kelionėms (su krovniais – netgi už valsčiaus ribų) reikėjo specialių leidimų. Pagal nacių potvarkius 1941 m. rugsėjo mėn. net ir Čiŏbiškio katalikų bažnyčios parapijos klebonas Antanas Šležauskas, keliamas į Ālovės parapiją (Alytaūs apskr.), turėjo gauti viršaičio pažymėjimą, kuriame dar buvo parašyta, kad kunigą „lydi ir pervežinėja jo daiktus apylinkės ūkininkai“¹³². Be tokio pažymėjimo vokiečių „tvarkdariai“ pakeliui galėjo sulaikyti. Viršaičio pažymėjimo reikėjo ir ūkininkams, perkantiems kelis rąstus savo trobesių remontui. Pavyzdžiui, 1941 m. lapkričio 4 d. tokius pažymėjimus gavo Zigmas Liktoravičius iš Kyžiāukos kaimo ir Kernavės miestelio gyventojas Mykolas Pociūnas. Tuos pažymėjimus jie turėjo pristatyti Māišiagalos girininkui.

Nacių okupacijos metais viršaitis turėjo rašyti ar pasirašyti daugybę įvairiausių savivaldybėje išduodamų ar tvirtinamų pažymėjimų ir leidimų, nes tik su jais buvo galima tikėtis nusipirkti pačių paprasčiausių daiktų. Štai Musninkų valsčiaus gyventojas Eugenijus Bereznauskas 1941 m. rugsėjo 9 d. gavo pažymėjimą „jungtuviaų drapanų pirkimui“, o Jonas Ališauskas tik su viršaičio išrašytu pažymėjimu galėjo nusipirkti 3 kg cukraus. Viršaičio ar kitos savivaldos įstaigos pažymėjimo reikėjo ir kurui ar karvei nusipirkti, daiktams pervežti¹³³.

Dar labiau kontroliuoti bet kurias prekes naciai ėmėsi 1942 m. Į ypatingą

¹²⁹ 1942 m. birželio 7 d. Musninkų viršaičio raštas, *ten pat*, l. 64.

¹³⁰ 1942 m. gegužės 8 d. žinios apie Musninkų valsčių, *ten pat*, b. 17, l. 48.

¹³¹ *Ten pat*, b. 11, l. 226.

¹³² 1941 m. rugsėjo 20 d. Musninkų viršaičio pažymėjimas, išduotas A. Šležausko kelionei į Ālovės parapiją, *ten pat*, b. 11, l. 100.

¹³³ Musninkų valsčiaus savivaldybės gaunamų leidžiamų raštų knyga, *ten pat*, b. 12, l. 3–15.

kategorią buvo išskirtos vadinamosios verpalinės medžiagos. Norint išigyti koki nors drabužį ar aprangos daiktą, pirmiausia reikėjo rašyti prašymą Musninkų maitinimo ir paskirstymo punkto vedėjui. Šis su savo raštininku kiekvienam prašančiajam užpildydavo nustatytos formos lapą. Tame lape skilčių pavadinimai ir instruktyvinis tekstas buvo parašytas lietuviškai ir vokiškai. Toks formalizuotas prašymas su keliomis sąlygomis bei prašytojo ir punkto vedėjo parašais patekdavo vokiečių pareigūnams, kurie dažniausiai sprendavo, kam duoti teisę nusipirkti vieną ar kitą daiktą. O paskui dar reikėjo sulaukti, kol tas daiktas bus parduotuvėje ar sandėlyje.

1942 m. gruodžio mėn. Kaūkiškių kaimo gyventojas Antanas Gridziuška prašė teisės pirkti medžiagą savo penkiolikmetės dukters Juzės suknelei. Tarnautojas Pranas Didžiūnas tokio leidimo prašė aštuonmetės dukters Marytės suknelei. Vileikiškių kaime gyvenęs žemės ūkio darbininkas Justas Krivickas tikėjosi gauti leidimą pirkti medžiagą kelnėms. Česlovo Šeduikio mažametėms dukterims Nijolei ir Danutei reikėjo medžiagos žieminiams suknelėms, viršaičio J. Bareikos dukterims Irenai ir Marytei reikėjo medžiagos uniforminėms suknelėms. Užšilių kaimo ūkininkas Vladas Radžiūnas prašė leidimo medžiagai savo šešiolikmetės dukters Valės vilniam paltui. Į „išganingąją blanką“ buvo įrašytas ir Šalviškių vienkiemyje gyvenusios Filomenos Paulauskienės noras nusipirkti medžiagos skarelėms, Vindeikių gyventojos Rožės Žukauskienės pageidavimas pirkti medžiagos sijonui. Domininkas Misiūra iš Kaimynų kaimo ir Leonas Garbatavičius iš Pigąšių tikėjosi gauti leidimą pirkti kelnėms¹³⁴. Tai tik keli „pareiškimai gauti leidimui nusipirkti verpalinių medžiagų prekėms“ iš daugelio.

Beje, prieš tai dar reikėjo rašyti prašymus ant paprastų popieriaus lapų dėl visų pageidaujamų prekių. Pavyzdžiui, į tokią preliminarinį 1942 m. lapkričio 12 d. prašymą „Musninkų valsčiaus prekių paskirstymo vedėjui“ vindeikietė Aldona Jankūnaitė, Ukmergėje besimokiusi aštuntos klasės gimnazistė, įrašė kaliošus, porą kojinių ir medžiagą „vilnėi suknetei“. Prašymą žodžiais „tikrai reikalinga“ ir savo parašu patvirtino klasės auklėtojas (atrodo, kun. E. Simaška). Šeštaklasei vindeikietei Onai Jankūnaitėi reikėjo botų, kojinių ir medžiagos suknelei. Ir tai patvirtino klasės auklėtoja M. Noreikaitė. Kaišiadorių gimnazijoje mokėsi Albina Penkauskaitė ir Feliksas Penkauskas (iš Rusių Rāgo kaimo). Jie 1942 m. irgi parašė prašymus, patvirtintus gimnazijos antspaudais ir pedagogų parašais. Vienam jaunųjų musninkiečių reikėjo palto, suknelės, botų ir kojinių, kitam – palto, medžiagos kostiumui ir kaliošų¹³⁵.

Būta ir kolektyvinių paraiškų. Štai Širvintų progimnazijos direktorius 1942 m. spalio 30 d. įteikė Musninkų valsčiaus viršaičiui sąrašą, kuriame nurodė toje mokykloje besimokančius musninkiečius, kuriems reikia drabužių ir avalynės. Tuomet šios aukštesniosios mokyklos pirmojoje klasėje mokėsi Irena Bareikaitė, Alfonsas ir Evaldas Tamošiūnai, Julija Daveikaitė, antrojoje – Leokadija Mlinskaitė, Vladė Kazlauskaitė, Valerija Sipavičiūtė, Valentina Vilkelytė, Valerija Radžiūnaitė, Ona Jakiūnaitė, Jonė Saltanavičiūtė, Elena Vainilaitė, Birutė Kvietkauskaitė, Albinas Haika, Jonas Vytautas Jakiūnas, Antanas Kancleris, Henrikas Klimašauskas, Kazys Motiejūnas, Zenonas Tamošiūnas,

¹³⁴ Min. pareiškimai (1942 m. gruodžio – 1943 m. sausio mėn.), *ten pat*, b. 55, l. 84–110.

¹³⁵ Prašymai Musninkų valsčiaus Paskirstymo punkto vedėjui, *ten pat*, l. 119–122.

Stepas Vilkelis, trečiojoje – Vytautas Naraškevičius, Jonė Naraškevičiūtė, Jonė Mišūraitė, Juozas Kurgonas, Viktoras Kybartas, Jonė Usavičiūtė, Aldona Autukevičiūtė, ketvirtojoje – Aldona Akstinavičiūtė, Marija Bareikaitė, Jonas Baronas, Juozas Glinskas, Elena Gridziuskaitė ir kiti Musninkų valsčiaus jaunuoliai¹³⁶. Šiame sąrašė prie pavardžių prirašyta pastabų apie kelių moksleivių išsiregistravimą iš gyvenamos vietos, leidimų pirkti numeriai, „taškų“ skaičius už gautą prekę ir pan.

O Kernavės pradžios mokyklos tėvų komitetas 1942–1943 m. žiemą rašė:

„Maloniai prašome leisti pirkti Kernavės pradžios mokyklos mokiniams medžiagos reikalingiausiems drabužiams. Mokykloje yra virš 30 mokinių. Dabartiniu metu yra keli vaikai, kurie negali mokyklos lankyti, nes visiškai neturi kuo apsivilkti. Kurie lanko, baigia plėšyti paskutinius drabužėlius./.../. Malonėkite paskirti tam tikrą skaičių metrų (nors po porą vienam mokiniui) mokyklai, taip kaip buvo daroma su batukais. /.../“¹³⁷.

Kaip matyti iš šio prašymo, anksčiau kernaviškiams pavyko išsirūpinti šiek tiek avalynės. Į moksleivių sąrašą buvo įrašyta trylika vaikų: Marytė Binkevičiūtė, Jadzė Stuckaitė, Ona Borsukaitė, Verutė Palionytė, Teodora Palionytė, Česlovas Sinkėvičius, Vytukas Puzinas, Aldutė Graužinytė, Zosė Daveikaitė, Steputė Puzinaitė, Adomas Lazarevičius, Jonas Rickevičius ir Gertrūda Kanevičiūtė¹³⁸.

Ukmergės įstaigose prašymai ir pareiškimai buvo tikrinami, ar juose minimi žmonės turi teisę gauti leidimus pirkti prašomus daiktus. Tad kiekvienas medžiagos metras, reikalingas suknelei ar kitam drabužiui pasiūti, buvo svarstomas keliose įstaigose, kol pasiekdavo siuvėją.

Kartais, turbūt gavus papildomą drabužių, kojinių ir audinių medžiagos prekių kiekį, leidimai buvo išduodami „supaprastintu“ keliu – be ilgos prašymų procedūros. Gavus tokią teisę ir nusipirkus prekę, iš pirkėjo turimų „taškų“, apie kuriuos jau minėta, sumos išskaičiuodavo daikto vertę atitinkantį „taškų“ skaičių. Į tokių leidimų gavusių žmonių 1942 m. pabaigos ar 1943 m. pradžios sąrašą buvo įrašytos 174 prekės, nurodyti jų būsimi „nešiotojai“. Pavyzdžiui, naujagimio Kasparavičiaus (Aleksandro, neaišku – tėvo ar sūnaus vardas) baltiniai buvo įvertinti 54 „taškais“, Tito Šato vyriški baltiniai – 80, Renės (Irenos) Bareikaitės kojinių – 12 „taškų“¹³⁹ ir t. t.

Tad nacių ekonominė politika paralyžiavo bent kiek normalesnius prekinis-piniginius santykius. Apie 1942 m. apie tai Musninkų valsčiaus viršaitis rašė:

„Mugninkų miestelyje iki 1941 metų rudens buvo turgai, kuriuose ūkininkai savo ūkiškus gaminius parduodavo, nuo 1941 metų rudens turgai uždaryti ir iki šio laiko neatidaryti. Musninkų miestelyje yra žemės ūkio kooperatyvas, kuris visus valsčiaus gyventojus aprūpina reikiamomis prekėmis“¹⁴⁰.

¹³⁶ 1942 m. spalio 28 d. Širvintų valstybinės progimnazijos moksleivių sąrašas, *ten pat*, l. 112.

¹³⁷ Kernavės pradžios mokyklos tėvų komiteto prašymas, *ten pat*, l. 114.

¹³⁸ 1942 m. lapkričio 28 d. Kernavės pradžios mokyklos mokinių, kuriems reikia avalynės, sąrašas, *ten pat*, l. 113.

¹³⁹ Min. sąrašas, *ten pat*, l. 1.

¹⁴⁰ 1942 m. gegužės 8 d. žinios apie Musninkų valsčių, *ten pat*, b. 17, l. 48.

Nedaug ką buvo galima nusipirkti ir už „punktus“, skiriamus už pristatytą žemės ūkio produkciją, nes vis labiau stigo net pačių būtiniausių prekių. O prekyauti pagal tikrąją rinkos kainą naciai visaip trukdė ir baudė prekeivius kaip spekuliantus. Tad plėtėsi natūrinių mainų santykiai. Dažnai įvairūs daiktai buvo mainomi į maisto produktus.

Vokiečių pareigūnai sumažino gyventojams ir įstaigoms kuro normas. 1942 m. pabaigoje valsčiaus viršaitis rašė apskrities Viršininkei, kad „*skirtas vietos gyventojams aprūpinti kuru malkų kiekis labai mažas*“¹⁴¹.

Blogėjančius Lietuvos gyventojų ir lietuvių savivaldos įstaigų santykius su okupantų institucijomis dar paaštrino 1943 m. pavasarį, kuomet lietuviai sužlugdė savo jaunuolių mobilizaciją į nacių sumanytą lietuvių SS legioną, kilusi įtampa. Šis pasipriešinimas – tai buvo viena svarbiausių lietuvių antinacinės rezistencijos akcijų, kurios svarba ir reikšmė istoriografijoje dar nepakankamai įvertinta.

Po to vokiečių okupacinė valdžia pradėjo represijas prieš lietuvių inteligentiją, uždarė aukštąsias mokyklas Kaunė, Vilniuje ir Šiauliuosė. Naciai ėmė ne tik verbuoti, bet ir gaudyti žmones ne tik į darbus Vokietijoje, bet ir į kariuomenę. Daug žmonių buvo priversti slapstyti. Nedaug trūko, kad Lietuvos kaimuose ir miškuose atsirastų ginkluoti lietuvių patriotų būriai.

Vėliau įtampa kiek atlėgo. Lietuvių rezistencinės organizacijos toliau tęsė ne-ginkluotą pasipriešinimą ir kaupė jėgas kovai prieš bolševikus. 1944 m. vasario–kovo mėn. į sudarytą Vietinę rinktinę, kuri pagal susitarimą su vokiečių karine vadovybe turėjo veikti tik Lietuvos teritorijoje, įstojo ir nemažai Musninkų valsčiaus jaunuolių. Tarp jų – Santariškių vienkiemyje gyvenęs Česlovas Aniūkštis (21 metų amž.)¹⁴². Musninkų valsčiaus gyventojai Vietinei rinktinei, kurią Lietuvos gyventojai laikė būsimos atkuriamos Lietuvos kariuomenės branduoliu, suaukojo 49 metrus drobės¹⁴³.

Nuo 1943 m. lapkričio 6 d. viršaičiui ginti Musninkų valsčiaus interesus šiek tiek galėjo padėti ir Ukmergės apskrities Viršininkei patarėju patvirtintas musninkietis Stasys Vilkevičius¹⁴⁴.

Nuo išvežimo į darbus galėjo išgelbėti pažymėjimas, kuriuo būdavo įrodoma, jog į sąrašus įrašytas asmuo yra nepakeičiamas ūkyje (nuo to priklausė vokiečių surenkamos prievolės) ar tam tikroje įstaigoje. Tuo ir naudojosi viršaitis su seniūnais. Daug jaunuolių nuo priverstinės kelionės į Vokietiją ar į vokiečių kariuomenę apsaugojo ir Pakalniškių kaimą globojęs seniūnas Antanas Stravinskas. Jis sumaniai lengvino ir skirtų darbų su arkliais našta, kuria naciai labai vargino Musninkų ūkininkus. Ūkininkai būdavo išpėjami apie vokiečių pareigūnų „vizitus“¹⁴⁵.

Vokiečių *arbeitsamtas* nustatydamo žmonių skaičių, kurių valsčius turėdavo pasiųsti į darbus Vokietijoje. Musninkų valsčiui paskutinį kartą tokia darbininkų „norma“ buvo skirta 1944 m. balandžio mėn. Tuomet iš visos Ukmergės apskrities naciai tikėjosi išvežti 650 žmonių, iš kurių – 35 musninkiečius¹⁴⁶. Tačiau beveik visada vokiečiams tekdavo tenkintis mažesniu darbininkų skaičiumi.

¹⁴¹ 1942 m. gruodžio 11 d. Musninkų viršaičio raštas, *ten pat*, l. 167.

¹⁴² 1944 m. gegužės 4 d. Musninkų valsčiaus viršaičio pažymėjimas, *LCVA*, f. 1696, ap. 3, b. 62, l. 95.

¹⁴³ Lietuvos Vietinės rinktinės Ukmergės apskrities komendantūros pakvitavimas, *ten pat*, l. 99.

¹⁴⁴ Apskrities Viršininkei pranešimas, *ten pat*, b. 80, l. 31.

¹⁴⁵ Min. V. Puzino atsiminimai.

¹⁴⁶ Ukmergės apskrities Arbeitsamto nustatytas darbininkų skaičius valsčiams, *LCVA*, f. 1696, ap. 3, b. 62, l. 106.

Dėl nevykdomų prievolių ir darbininkų siuntimo planų ne kartą pavojus būti suimtam buvo iškilęs ir viršaičiui Jonui Bareikai, ir seniūnams. Tai aiškiai matyti kad ir iš 1944 m. gegužės 25 d. Ukmergės apskrities Viršininko rašto:

„Ukmergės Arbeitsamto įsakymu kiekvienas viršaitis ir kiekvienas seniūnas su visa savo šeima atsako už darbininkų reikalaujamo skaičiaus nepristatymą. Balninkų valsčiaus viršaitis už atsakymą duoti darbininkų vakar žandarmerijos buvo suimtas ir išsiųstas į Panevėžį trims mėnesiams darbams (į darbo ar koncentracijos stovyklą – S. B.). Tas pats gresia Širvintų ir Musninkų valsč. viršaičiams. Aš dar kartą prašau dėti visas pastangas, kad jūsų valsčiui skirtų darbininkų kiekis kuo skubiausiai būtų pristatytas į Ukmergę. Vieton pabėgusių darbininkų pristatyti kitus tos pačios šeimos narius ir išaiškinti, kad kol neprisistatys pabėgęs asmuo į darbovietę, tai kitas jo šeimos narys vieton skirtos prievolės dirbti tris mėnesius turės dirbti neribotą laiką... /.../“¹⁴⁷.

Kaip rodo Musninkų katalikų bažnyčios mirusiųjų metrikų knygos įrašai, dauguma musninkiečių neprisitaikė prie nacių okupacijos metais pablogėjusių gyvenimo sąlygų bei sunkiau pasiekiamo medicininio aptarnavimo. Štai 1942 m. Musninkų parapijoje mirė 68 žmonės. Daugelio jų mirties priežastys buvo tokios išgydomos ligos, kaip plaučių uždegimas, kokliušas, voties komplikacija ar kas nors panašaus. Keliolika vaikų mirė nesulaukę nė vienerių metų (daugiausia dėl plaučių uždegimo)¹⁴⁸. 1943 m. mirusiųjų įrašyta mažiau – tik 48 (iš jų – devyni kūdikiai iki vienerių metų). Tačiau 1944 m. iki liepos 16 d. (nacmečio pabaiga) parapija vėl neteko daug žmonių (įregistruotos 38 mirtys, iš jų – šeši kūdikiai iki vienerių metų)¹⁴⁹.

Tarp 1942 m. Musninkų parapijos mirusiųjų buvo kovo 23 d. Vilniuje „nuo bombos sprogdimo iš orlaivio“ (sovietų aviacijos antskrydžio metu) nukentėjęs valsčiaus tarnautojas Stanislovas Vilkevičius (41 metų amž.) ir „nuo subadyimo buliaus“ miręs 85 metų našlys Antanas Verikas (Mugninkėlių kaimas). Tais metais mirė ir daugiau ilgaamžių: Kaimynų kaime – 90-metė Uršulė Radžiūnienė, Vindėikių kaime – bendramžė Brigita Naraškevičienė, Katūniškių kaime – tiek pat metų turėjusi Ona Judickienė, Grabliaučiznos kaime – 87 metų sulaukęs Juozapas Ališauskas ir t. t. Bet buvo ir beprasmiškų mirčių, kaip antai: Plotų vienkiemyje kirviu užkapotas Juozapas Vaitiekūnas (70 metų amž.) ar nuo inkstų uždegimo miręs Pasketerių vienkiemyje gyvenęs dar jaunas eigulys Stanislovas Šniras (40 metų amž.)¹⁵⁰.

1943 m. Musninkų miestelyje mirė net 98 metų sulaukusi senolė Teofilė Kalinauskienė. Devyniasdešimties metų sulaukę Anapilin išėjo dar trys Musninkų parapijiečiai: Kamilė Nedzveckienė (Narvėdiškio k.), Uršulė Pileckienė (Smailių k.) ir Adomas Pirtinas (Užūšilių k.). Nuo sovietų partizanų kulku žuvo policininkas Juozapas Brindza (40 metų amž.). „Nuo nužudymo dalgiu“ mirė mokesčių inspektorius Boleslovas Diržys (30 metų amž.). 1944 m. (nacmečio paskutiniu pusmečiu)

¹⁴⁷ Ukmergės apskrities Viršininko telefonograma visiems valsčių viršaičiams, *ten pat*, l. 16.

¹⁴⁸ Musninkų bažnyčios mirusiųjų metrikų knyga (pradėta 1940 m. rugpjūčio 16 d.), l. 11–23.

¹⁴⁹ *Ten pat*, l. 23–31.

¹⁵⁰ *Ten pat*, l. 15–23.

mirė 96 metų amžiaus sulaukęs Pigėšių kaimo senolis Kazimieras Jankauskas (nuo gripo), tik peržengę devyniasdešimties metų ribą – Uršulė Jatkauskienė (Pabėržės k.), Marijona Žinienė (Musninkų dvarvietė), Justinas Danilevičius (Skėtėrių k.), metais mažiau – Stanislovas Valentinavičius (Musninkų miestelyje)¹⁵¹.

Pirmieji nacmečiu gimę vaikai buvo Juozapas Vasiukevičius (gim. 1941 m. birželio 25 d. Kaimynų kaime) ir Leontyna Ašakaitė (gim. liepos 6 d. Užūšilių kaime). Berniuką krikštijo vikaras kun. Juozas Voveris, o mergaitę – klebonas kun. Levas Markuckis. Įdomu tai, kad 1941 m. birželio 22–24 d. buvo pakrikštyti net penki didesni vaikai. Iš jų tik Danutė Sofija Liktoravičiūtė buvo gimusi 1941 m. (Liuliškių kaime), o kiti krikštijamieji buvo jau paaužę. Pirmąją Vokietijos–Sovietų Sąjungos karo dieną kartu su mažąja Liktoravičiūte buvo pakrikštyti Klaipėdos mieste 1938 m. gimęs Justinas Algirdas Vitkūnas ir 1940 m. spalio mėn. Kaune gimusi Stanislava Birutė Vitkūnaitė. Abiem pastariesiems vaikams 33 metų inžinierius Justinas Vitkūnas ir jo žmona Stanislava (buv. Laurinavičiūtė) suteikė savo vardus. Krikšto tėvais buvo Vladas ir Bronė Vitkūnai. Iš 1942 m. gimusiųjų buvo Modesta Danutė Ikanevičiūtė (Valiūkiškiai), Vytautas Kancleris (Kaimynėliai), Zofija Milda Verikaitė (Vindeikiai), Jonas Puzinas (Pakalniškiai), Stanislovas Jankūnas (Vindeikiai), Zofija Stravinskaitė (Ardiškis), Kazys Virginijus Maksimovas (gim. 1942 m. vasario mėn.; tėvas – sovietų armijos leitenantas rusas, motina – Vladislava Maksimovienė (Vilkelytė), Aldona Piškinaitė (Kaimynai), Danutė Angelina Šaduikytė (Mančiušėnai); Musninkų vls. Vileikiškių mokyklos mokytojo duktė ir kiti. Iš 1943 m. gimusiųjų – Vladas Kalesnykas (Musninkų mstl.), dvyniai Stasys ir Jonas Jankūnai (Vindeikiai), Boleslovas Antanas Diržys (Musninkų mstl.), gimė netrukus po tėvo nužudymo, Ieva Karčiauskaitė (Katūniškiai), Antanas Baronas (Pigėšiai) ir kiti. Kai kurių šių vaikų motinos netekėjusios. Nacmečiu Musninkų bažnyčioje buvo pakrikštyta ir kituose Lietuvos valsčiuose gimusių vaikų. 1944 m. Musninkų bažnyčios kunigai pakrikštijo ir kelis vokiečių evakuotus rusų vaikus. Jų krikšto tėvais buvo lietuviai. 1944 m. gegužės mėn. Širvintų krašte atbėgėlių šeimoje gimusios rusaitės Marijos Kuzminos krikšto tėvai buvo viršaitis Jonas Bareika ir Vladislava Maksimovienė (Vilkelytė)¹⁵².

Reikia pažymėti, kad Musninkų valsčiaus katalikų bažnyčios parapijose sielovados darbą atlikę kunigai daugeliui žmonių padėjo ištvirti okupacijų laikotarpio negandas. Didelis pastoracinio darbo, psichologinės, socialinės ir kitokios paramos krūvis teko Musninkų Švč. Trejybės bažnyčios dvasininkams, kai kada turėjusiems padėti ir kaimyninių parapijų katalikams. Musninkų bažnyčios klebonu iš pradžių buvo kun. Levas Markuckis. Jam padėjo vikaras kun. Juozas Voveris. Pastarasis 1943 m. tapo klebonu, o kun. L. Markuckis Musninkuose liko altarista. Kernavės Švč. M. Marijos Škaplierinės bažnyčioje klebonu buvo kun. Zenonas Baužys, Čiobiškio šv. Jono Krikštytojo bažnyčioje – kun. Liudvikas Puzonas¹⁵³.

Pirmiausia katalikų bažnyčios kunigų ir pradžios mokyklų mokytojų pastangomis 1943–1944 m. Musninkų valsčiuje, kaip ir visoje Lietuvoje, sustiprėjo blaivybės sąjūdis. Tačiau ne visi įsten-

¹⁵¹ *Ten pat*, I, 23–38.

¹⁵² Musninkų Rymo Katalikų bažnyčios gimusiųjų metrikų protokolų knyga (pradėta 1940 m. rugpjūčio 20 d.), I, 30–190.

¹⁵³ Kun. Nikodemo Švogžlio-Milžino rašyti tekstai apie Musninkų, Kernavės ir Čiobiškio katalikų bažnyčios parapijas (rankraščių kopijos gautos iš K. Misiaus).

gė atsispirti neigiamiems įpročiams, piktnaudžiavo alkoholiniais gėrimais, net triukšmaudavo viešose vietose. Kai kurie iš tokių triukšmadarių pateko ir į archyvo šaltinius.

Štai 1944 m. gegužės 6 d. laikinai ejęs Musninkų policijos punkto vedėjo pareigas Juozas Kalesnykas nutarė į Musninkų savivaldybės areštinę uždarytus „*girtus ir keliančius triukšmą Žukauską Stasį ir Naruškevičių Bronių, gyv. Vindeikių kaime, laikyti iki išsiblaivėjimo*“. Toks pat sprendimas tą dieną buvo priimtas ir „*dėl girtų ir keliančių triukšmą*“ Kaimynų kaimo gyventojų Juozo Lėlio ir Petro Baranausko¹⁵⁴.

Su Musninkų policija nemalonių reikalų turėjo ir kai kurie kiti musninkiečiai. 1942 m. liepos 9 d. policijos punkto vedėjas Kazimieras Kronkaitis surašė protokolą Musninkų miestelio gyventojui Aleksui Virbaliui, kuris „*pririšo savo arklių miestelio centro aikštėje prie valsčiaus savivaldybės išsodintų liepaičių, ir arklys augančias liepeles išsukinėjo ir vieną visai nulaužė. Be to, aptersė aikštę arklio išmatomis. Aleksas Verbylius gerai žinojo, kad arklys rišti miestelio aikštėje yra griežtai draudžiama, bet jis tai padarė tiksliai tyčiomis, kad griauti tvarką ir naikinti medelius.../.../*“¹⁵⁵. Policijos protokolą pasirašė ir du liudytojai – Juozas Kalesnykas ir Juozas Laurušonis. Protokolas, kuriame prašoma nubausti neatsakingą musninkietį, liepos 13 d. buvo nusiųstas Ukmergės apskrities Viršinininko įstaigai.

Būta ir kitokių konfliktų, kurie buvo sprendžiami Ukmergėje. Pavyzdžiui, Mantiniūnių pieno pristatymo (nugriebimo) punkto vedėjas J. Kvietkauskas raštiškai paprašė viršaičio, kad šis nubaustų Karolį Lučiūną „*už nevežimą pieno iš punkto į pieninę*“. Savo ruožtu viršaitis K. Lučiūną „*už nedavinimą pastoties*“ paprašė nubausti apskrities viršinininko¹⁵⁶. Atrodo, kad dar aštresnis konfliktas buvo kilęs tarp savivaldybės ir Čirkų kaimo gyventojų Juozo Stankevičiaus. Jį prašyta nubausti „*už nedavinimą pastoties ir netaisymą kelių*“. Kaip matyti iš viršaičio rašto, J. Stankevičius 1942 m. net tris kartus neatliko pagal nustatytą eilę darbo su savo arkliais valsčiaus naudai įpareigojimų: kovo mėn. nevežė mokyklai malkų, liepos mėn. neatliko darbo taisant kelius, o rugpjūčio 8 d. „*be pateisinamos priežasties*“ nevežė sviesto į Vilniaus „Pienocentrą“¹⁵⁷.

Tačiau tokių konfliktų, spręstų ne Musninkų valsčiuje, buvo palyginti nedaug. Visuomenės gyvenimo pavojai ir sunkumai bei įvairios ypatybės nacmečiu reikalavo didesnio žmonių susiklausymo. Todėl iškylantys nesusipratimai daugiausia buvo sprendžiami diplomatiškai ir pagal paprotinę teisę. Tai leido musninkiečiams lengviau ir sutartinau priešintis ypač skaudiems nacių reikalavimams, nevykdyti dalies reikalaujamų prievolių. Nesiplečiant apie tautinės antinacinės rezistencijos aspektus, galima teigti, jog Musninkų valsčiuje pasireiškė visos šio pasipriešinimo formos. Musninkiečiai dalyvavo ne tik iš dalies blokuodami žemės ūkio produktų pristatymo prievoles, darbininkų ir karo talkininkų (važnyčiotojų) ir kitas mobilizacijas, bet kartu su visos Lietuvos gyventojais sužlugdė nacių sumanytą Lietuvių SS legiono sudarymą, slėpė persekiojamus žydus ir kitus besislapstančius žmones, dalyvavo kultūrinėje kovoje ir pan.

¹⁵⁴ 1944 m. gegužės 6 d. policijos punkto vedėjo nutarimai, LCVA, f. 1696, ap. 3, b. 62, l. 123 ir 127.

¹⁵⁵ 1942 m. liepos 9 d. Musninkų policijos punkto protokolas, *ten pat*, l. 32.

¹⁵⁶ 1942 m. rugsėjo 30 d. Musninkų valsčiaus viršaičio raštas Ukmergės apskrities viršinininkui, *ten pat*, b. 30, l. 30.

¹⁵⁷ 1942 m. rugpjūčio 11 d. Musninkų valsčiaus viršaičio raštas Ukmergės apskrities viršinininkui, *ten pat*, l. 28.

Žydų gelbėjimas

Kaip vieną iš antinacinės rezistencijos išraiškų (ir labai pavojingą) galima išskirti žydų gelbėjimą. Musninkų valsčiuje buvo gelbėjami ir slapstomi tiek vietiniai žydai, tiek atvežti iš kitų Lietuvos miestų ir apskričių. Duomenų apie tai nėra daug, nes neretai apie valsčiaus ūkininkų ir kitų musninkiečių šią pavojingą veiklą neretai nežinojo net slėpėjų vaikai. Kitais atvejais vienam ar keliems žydams gelbėti ir slėpti susidarydavo kelių asmenų ar šeimų branduoliai (grandys), neretai išaugdavę iki keliolikos vienas kitu pasitikėjusių žmonių kolektyvo¹⁵⁸.

Žydų tautybės vaikai su padirbtais metrikais buvo slepiami seserų vienuolių administruojamoje Čiobiškio vaikų prieglaudoje. Apie tai žinoma nedaug. Ukmergės apskrities socialinio aprūpinimo įstaigos vedėjas į šią prieglaudą atvežė du Kauno žydų vaikus – Chaimą Zevę ir Elą Grilich. Po kažkieno skundo tie du vaikai buvo patekę į lietuvių saugumo policijos Ukmergės skyriaus įstaigą. Tačiau saugumo įstaigos viršininkas, nors ir rizikuodamas, kai liko vienas su minėtu globėju (vedėju), gražino jam vaikus, kurie paskui Čiobiškyje laimingai sulaukė nacių okupacijos pabaigos¹⁵⁹. Vėliau prieglaudoje buvo apgyvendinta ir daugiau vaikų, išvežtų iš Kauno žydų geto. Čiobiškyje iki nacmečio pabaigos slėptų kitų šešių žydų tautybės vaikų grupėje buvo išgelbėta ir Estera Elinaitė, vėliau tapusi žymia pianiste. Gelbstint šiuos vaikus, iš pradžių dalyvavo Sofija Kymantaitė-Čiurlionienė, Danutė ir Vladas Zubovai, Natalija ir Vytautas Likevičiai ir kiti žydų gelbėtojai¹⁶⁰.

Per visą nacmetį išliko Mantinionių dvarvietėje iki 1940 m. gyvenęs Rubinas Kronikas. Dvi seseris Kronikaitės ilgai slapstė ir išlaikė Musninkų policijos pareigūnas Juozapas Brindza, vėliau žuvęs nuo sovietų partizanų kulkos. Žmonės ne kartą matė, kaip slepiamų žydaičių tėvas Rubinas Kronikas (jis iki 1940 m. gyveno buv. Mantinionių dvaro sodyboje) vakarais eidavo pas savo dukteris, kurios buvo slepiamos Virvėčių kaimo sodybos troboje ir pirtyje¹⁶¹. Joms maistu ir kitaip padėjo taip pat kiti musninkiečiai, kurių pavardės dabar nežinomos. Tarp išgelbėtų Musninkų valsčiaus žydų buvo ir 1918–1920 m. kovų savanoris Girša Liachtas. Tarp Giršos Liachto gelbėtojų buvo ir iš jo žemę nuomojęs Feliksas Bernotas. Žydus gelbėjo ir slapstė taip pat Marcinkai ir prie Kernavės gyvenę kiti ūkininkai¹⁶².

Kai kas iš gelbėtojų kaimynų suprato, kur slepiami žydai, bet neišdavė, kartais net padėdavo maistu ar kitaip. Tad vokiečiai apie šiuos slepiamus žydus nesužinojo. Tie per visą nacmetį išslapsyti žmonės kartu su 1941 m. į Rusiją ar kitur pasitraukusiais Musninkų žydais sudarė apie 10–15 proc. ikikarinės valsčiaus žydų bendruomenės, išgyvenusios nacmečio holokaustą.

Sovietų partizanai ir lenkų Armija krajoje

Musninkų valsčiuje nacmečiu kirtosi ne tik nacių ir lietuvių savivaldos interesai. Tarp valsčiaus gyventojų atra-

¹⁵⁸ Buchaveckas S. Lietuvos inteligentijos vaidmuo gelbstint žydus nacių okupacijos metais, *Lietuvių Katalikų mokslo akademijos metraštis*, Vilnius, 1999, t. 14, p. 246.

¹⁵⁹ Jakubickas S. *Dienos įvykių sukuriuose 1915–1986 m.*, Boston, 1987, p. 188–190.

¹⁶⁰ *Ir be ginklo kariai*, sudarė S. Binkienė, Vilnius, 1967, p. 78–80.

¹⁶¹ Min. F. Vaicekauskienės surinkta medžiaga; Juozapo Kanclerio (gim. 1934 m.) atsiminimai, užrašyti R. Tamašausko 2001 m.

¹⁶² Viktorijos Cecūnienės (Adomavičiūtės; gim. 1931 m. Pakalniškių k.) atsiminimai užrašyti R. Tamašausko 2001 m.; min. L. Vaicekausko atsiminimai ir kiti šaltiniai.

mos ieškojo dar dvi karinės-politinės jėgos. Tai sovietų partizanai ir lenkų Armijos krajos partizanų būriai.

Sovietų parašutininkai kaimyniniuose valsčiuose buvo nuleisti jau 1942 m. pavasarį. Tačiau dauguma tų grupių dalyvių greitai žuvo, kai kurie pasidavė lietuvių policijai, dar kiti atsisakė prosovietinės veiklos. Iš neatsisakiusių kovos su vokiečiais buvo 1942 m. parašytu nuleistas desantininkas Konradas Lisauskas, kurį laiką po savo grupės sunaikinimo besislapstęs tėviškėje Siesikų valsčiuje. 1943 m. K. Lisauskui iš pabėgusių sovietų karo belaisvių ir kitų įvairaus likimo žmonių pavyko suburti sovietų partizanų būrį. Jis vėliau buvo pavadintas kiek keistoku vardu – būriu „Už Tarybų Lietuvą Nr. 3“ (jame pavaduotojas buvo Ilja Gopa, komisaras – Ivanas Gagarinas). 1943 m. pabaigoje ir 1944 m. K. Lisausko vadovaujami partizanai daugiausia veikė Siesikų, Širvintų ir Musninkų valsčiuose, kurių miškuose buvo įsirengę slėptuves. Musninkų valsčiaus vakarinėje dalyje (Lapėlių, Čiobiškio ir Astrūvkos apylinkėse) jie turėjo nemažai šalininkų ir ryšininkų (ypač tarp rusų tautybės ar kilmės gyventojų). 1944 m. pradžioje būryje tebuvo keturiolika žmonių. Nacių okupacijos pabaigoje, kai sovietų partizanų skaičius padidėjo iki 90, jie buvo išskirstyti į kelias grupes.

Tuo tarpu Musninkų valsčiaus rytinėje dalyje savo šalininkų ir ryšininkų turėjo Armija krajoja. Rytų Lietuvoje jos būriai kovojo ne tiek prieš vokiečius, kiek prieš lietuvių administraciją ir policiją, taip pat prieš sovietų partizanus. Jie stengėsi įbauginti mokytojus ir naikinti lietuviškų mokyklų tinklą. Ypač persekiojo nacių iš Seinų ir Punsko apylinkių atkeltus lietuvius.

Prieškario Lenkijos oficialiosios ideologijos principais vadovavęsi Armijos krajos būriai veikė abipus ribos su Máišiagalos valsčiumi. 1943 m. lenkų partizanų grupės ilgam apsidaravo jiems prijautusių sulenkėjusių ūkininkų sodybose Kernavės apylinkėse. Tačiau Musninkų valsčiuje didesnių antpuolių jie nesurengė. Lenkų partizanus labiausiai rėmė keli vienkiemiuose gyvenę stambieji ūkininkai. Armijos krajos būrio dalyviu tapo 1941 m. komjaunuoliu buvęs siuvėjas iš Katūniškių kaimo¹⁶³.

Tiek sovietų partizanai, tiek ir Armijos krajos būriai rengė „rekvizicinius“ reidus. Jų metu iš šioms pagrindžio jėgoms nepalankių ūkininkų buvo atiminėjami maisto produktai, drabužiai, o kartais ir arkliai, vežimai ir kt. Labiausiai kentėjo patriotiškų nuostatų lietuvių sodybos. Nežinia, kiek buvo nuo sovietų ir lenkų partizanų nukentėjusių civilių musninkiečių. Žinoma, kad 1943 m. per susišaudymą su sovietų partizanis, vykusį tarp Rusokų ir Kunigiškių kaimų, žuvo Musninkų policijos vachmistras Juozapas Brindza. Kitomis aplinkybėmis, pasiūstas į Rytų Lietuvą, Musninkų policininkas Vacys Bareika pateko į sovietų partizanų nelaisvę ir vėliau tapo jų būrio dalyviu¹⁶⁴.

Abiejų pakraipų, priešišku Lietuvos valstybingumui, partizanai ypač suaktyvėjo nacių okupacijos pabaigoje, taip trukdydami lietuvių savivaldos pareigūnų, policijos, o Armija krajoja – dar ir lietuviškų mokyklų veiklai. Tačiau Musninkų valsčiuje paralyžiuoti šių įstaigų veiklos, kaip tai atsitiko daugelyje Vilniaus, Eišiškių, Gervėčių ir Svyrių apskričių valsčių¹⁶⁵, Armijai krajojai nepavyko.

¹⁶³ Min. L. Vaicekausko rankraštis.

¹⁶⁴ *Ten pat.*

¹⁶⁵ Zizas R. Armijos krajos veikla Lietuvoje 1942–1944 m., *Armija krajoja Lietuvoje*, Vilnius–Kaunas, 1995, p. 14–39; Buchaveckas S. Rytų Lietuvos mokyklos ir Armija krajoja 1941–1944 m., *ten pat.*, p. 40–56.

Musninkiečiai karo ir okupacijų verpetuose

Kaip jau akivaizdu iš straipsnyje pateiktų faktų, nuo 1940 m. vasaros prasidėję okupacijų ir karo laikotarpio įvykiai labai pakoregavo daugelio Musninkų valsčiuje gyvenusių šeimų ir atskirų žmonių likimus. Prieš vietos gyventojus buvo naudojama įvairiausia prievarta, neretai virsdavusi genocidiniais recidyvais.

Po sėkmingo lietuvių antisovietinio sukilimo 1941 m. birželio mėn. Vokietijos kariuomenės vadovybė siūlė nacių vadovybei į kovą prieš Raudonąją armiją pasitelkti ir lietuvių dalinius, tačiau tą vasarą Hitleris tokius Lietuvos aukštų kariškių ir Lai-kinosios vyriausybės pasiūlymus kategoriškai atmetė, tikėdamasis išsiversti savo turimomis karo pajėgomis. Be to, vokiečiai tuomet vengė sudaryti lietuvių karinius dalinius ir dėl to, jog tai reikštų tam tikro Lietuvos valstybingumo pripažinimą. Tuo tarpu į darbus, iš pradžių daugiausia Rytprūsiose, nuimti žemės ūkio derliaus Lietuvos gyventojai buvo pradėti siųsti jau 1941 m. vasaros pabaigoje. Daliai sovietų aktyvistų (ir 1940–1941 m. į bolševikų surengtų mitingų kalbėtojų tribūnas išstumtų žmonių) šie „savanoriški“ darbai Vokietijoje buvo gera galimybė išvengti vokiečių represijų ir kalėjimo ar konclagerio. O apskričių Viršinkams (pareigybės pavadinimas – S. B.) ir valsčių viršaičiams tokių sovietmečiu „prasikaltėlių“ įtraukimas į Vokietijos siunčiamų žmonių skaičių padėjo lengviau surinkti nacių reikalaujamą darbininkų skaičių. Tačiau jau 1942 m. (po vermachto pralaimėjimo prie Maskvos ir nuostolių Afrikoje) prasidėjus totalinei vokiečių vyrų mobilizacijai ir vis labiau trūkstant darbo jėgos Vokietijos pramonėje ir žemės ūkyje, iš Lietuvos savivaldos pareigūnų imta reikalauti vis didesnių darbininkų „kontingentų“. Ir nors Lietuvai užkrautos darbininkų siuntimo į Vokietiją „normos“ niekada nebuvo įvykdytos, nemažai žmonių buvo išvežti į šiuos priverstinius darbus. Juos atliekančius žmones dėl alinančių gyvenimo ir darbo sąlygų galima vadinti XX a. vidurio Europos vergais. Tie darbai tapo ypač pavojingi 1943 m., kai JAV ir Anglijos aviacija vis dažniau ėmė bombarduoti Vokietijos miestus ir pramonės objektus. Į darbus Vokietijoje buvo išvežta ir kelios dešimtys musninkiečių.

Neaišku, ar kas nors iš musninkiečių pateko į tokius darbus per kitose vietovėse darytas gaudynes, kurios 1943 ir 1944 m. buvo surengtos ir Kaune, ir Vilniuje, ir mažesniuose miestuose bei kai kuriuose miesteliuose. Gaudynių metu dažniausiai buvo apsupamos turgavietės, o vokiečių žandarai sulaikytus jaunuolius (vyrus ir merginas) iškart gabendavo prievartinei kelionei į Vokietiją parengtus traukinių vagonus. Kartais žmonių gaudynes surengdavo ir apsupdami kino teatrus ar net katalikų bažnyčias, šventorius. Nuošaliame Musninkų valsčiuje tokių įvykių, atrodo, nebūta.

Atsisakymas vykti į darbus Vokietijoje buvo viena iš pasyviosios rezistencijos formų. Į darbininkų surinkimo punktą neatvykę žmonės turėdavo slapstytis. Jų artimiesiems grėsė represijos. Tačiau jų išvengti padėdavo savivaldos įstaigų darbuotojai ir lietuvių policininkai, dažniausiai simuliuodavę nacių įsakymus sulaikyti besislapstančius „darbininkus“ ir išpėdavę apie galimą vokiečių žandarų ar gestapininkų atvykimą. Įvairių žmonių padedami, nuo „darbo rojaus“ Vokietijoje iki nacmečio pabaigos išsislapstė ir į siunčiamų darbininkų sąrašą patekė Vyšniau-
kio kaime gyvenęs jaunuolis Leonas Brasiūnas (gim. 1919 m.) su seserimi Brone (gim. 1922 m.)¹⁶⁶.

1942 m. pavasarį darbininkų tel-
kimas vyko skubotai. Pavyzdžiui, 1942 m.

¹⁶⁶ Min. L. Brasiūno atsiminimai.

gegužės mėn. Ukmergės apskrities viršininkas Vitkus apie musninkiečių, siunčiamų į darbus, atvykimą į Ukmergę pranešė tokia telefonograma: „*Numatyti iš jūsų valsčiaus Reicho pramonei talkininkauti kandidatai turi stoti komisijon*“¹⁶⁷. Kaip matyti iš archyvo šaltinių, net devyniolika musninkiečių atsisakė nacių „malonės“ aplankyti Vokietiją ir dirbti jos įmonėse. Jiems birželio 20 d. Ukmergėje buvo paskirta nauja darbo komisijs. Į ją pagal pridėtą sąrašą turėjo vykti Musninkuose gyvenę kailiadirbys Aleksas Jakubauskas (gim. 1896 m.) su žmona Anele (gim. 1920 m.), kurpius Henrikas Penkauskas (gim. 1924 m.), išsituokęs stalius Antanas Mikalauskas, netekėjusi Marytė Kazlauskaitė (gim. 1911 m.), nevedęs Petras Stankevičius (gim. 1917 m.), Jonas Lisauskas (gim. 1904 m.), Juozas Pavasaris (gim. 1915 m.), taip pat septyni darbininkai, gyvenę kaimo vietovėse, ir keturi ūkininkų sūnūs¹⁶⁸. Jiems viršaitis su seniūnais per trumpą laiką turėjo įteikti naujus raginimus ir derinti šių žmonių bei valsčiaus interesus gresiančių nacių represijų akivaizdoje. Tokių įpareigojimų valsčius buvo gavęs dar ne kartą ir 1942 m., ir vėliau. Be to, reikėjo vykdyti nacių įsakymus telkiant žmones darbui Musninkų valsčiuje ar netolimuose valsčiuose buvusiuose durpynuose ir miškuose. Pavyzdžiui, 1941 m. pradžioje buvo surinkti 79 žmonės, galintys dirbti įvairius miško darbus¹⁶⁹.

1942 m. gegužės mėn. vokiečiams prireikė ir arkliais traukiamų pastočių važnyčiotojų dar labiau ištįsusio Rytų fronto prieigose. Apskirtyse pradėjo veikti vadinamosios transporto komisijos, kurios rinko ir tikrino jaunos vyrus. Musninkų valsčiaus kandidatus į dar vieną pavojingą „misiją“, susijusią su Vokietijos kariuomenės poreikiais, komisija tikrino gegužės 21 d. Tačiau kelionei po Rusijos platybes į kandidatų sąrašą įrašyti musninkiečiai (jų buvo net 12) pasirinko boikoto kelią ir komisijai neprisistatė. Tai Musninkų miestelio gyventojas Stasys Subačius, kernaviškis Juozas Česnakauskas, Juozas Bučinskas iš Minčiukų, Juozas Stravinskas iš Ardiškio ir kiti. Nacių pareigūnai per Ukmergės apskrities viršininką ir viršaitį J. Bareiką įsakė Musninkų policijos punkto vedėjui Kaziui Kronkaičiui surasti šiuos žmones¹⁷⁰. Gavus tokius nurodymus, svarbiausiems Musninkų pareigūnams vėl teko laviruoti tarp grėsmės patiems susilaukti nacių represijų ir atsakomybės už musninkiečių likimus.

Nacių okupacijos pabaiga

Nacmečio pabaigai galima priskirti 1944 m. gegužės mėn. įvykius, susijusius su Lietuvos vietinės rinktinės likvidavimu. Musninkiečiai buvo paskirti į Ukmergėje sudarytą 302-ąją batalioną. Dalis jo karių, kai naciai ėmėsi likviduoti gen. P. Plechavičiaus vadovaujamus dalinius, spėjo išsiskirstyti iki vokiečių žandarmerijos, turėjusios išgabenti jaunuolius iš Lietuvos, atvykimo. Išsiuntimo į vokiečių dalinius išvengė ir dalis Rinktinės savanorių musninkiečių. Vokiečių pareigūnai grasinimais bandė surankioti ir tėviškes grįžusius jaunuolius, per apskrities savivaldos įstaigas valsčių viršaičiams siuntė reikalavimus, kad įkalbėtų grįžti vadinauosius plechavičiukus į kareivines¹⁷¹. Tačiau Musninkų valsčiaus įstaigos ne-

¹⁶⁷ 1942 m. birželio 13 d. telefonograma Musninkų valsčiaus viršaičiui, LCVA, f. 1696, ap. 3, b. 22, l. 36.

¹⁶⁸ *Ten pat.*

¹⁶⁹ 1941 m. sausio 22 d. sąrašas galinčių eiti į mišką dirbti prie medienos ruošimo, *ten pat.*, l. 8.

¹⁷⁰ 1942 m. birželio 8 d. Musninkų valsčiaus viršaičio raštas Musninkų policijos punkto vedėjui, *ten pat.*, ap. 3, b. 22, l. 35.

¹⁷¹ 1944 m. gegužės mėn. Ukmergės viršininko telefonograma visų valsčių viršaičiams, *ten pat.*, b. 62, l. 183.

siruošė talkinti okupantams ir išduoti savo jaunų vyrų, o naciai neturėjo galimybių „šukuoti“ kaimo vietovių.

Apie galimą greitą bolševikų sugrįžimą taip pat priminė valsčiuje įvykdyta sovietų partizanų diversija Pamusių dvarvietėje. Čia 1944 m. naktį į birželio 3 d. buvo padegtas grūdų sandėlis. Sudegė 76 tonos grūdų¹⁷².

Vis sudėtingesnę padėti liudija Ukmergės apskrities viršininko priekaištauojanti telefonograma viršaičiams:

„Vilniaus krašto lietuviai ir ten buvę Suvalkų krašto repatrijantai man skundžiasi, kad jiems išbėgant nuo banditų persekiojimo, valsčių viršaičiai atsisako padėti, neduodami pastočių ir neatlieka nelaimės ištiktiesiems reikalingų patarnavimų... /.../“¹⁷³.

Tuo tarpu naciai, net ir patys atvirai kalbėdami apie būsimą Vokietijos pralaimėjimą, ir toliau pedantiškai spaudė viršaitį ir ūkininkus dėl darbų prievolių. Tai rodo 1944 m. birželio 5 d. Ukmergės apskrities viršininko telefonograma, kurioje buvo priminta „stropiai vykdyti karo transporto akciją“ ir kad „nuo šios dienos iki šienapjūtės pradžios į miško darbus turi būti įtraukta 90 proc. arklių“¹⁷⁴.

Musninkų valsčiaus savivaldybės ir kitų įstaigų darbuotojai iki pat nacmečio pabaigos pagal galimybes padėjo vietos ūkininkams, amatininkams, darbininkams ir kitiems gyventojams apsisaugoti nuo didelių prievolių. Dalį „kandidatų“ pavyko apsaugoti nuo išsiuntimo į darbus Vokietijoje ir kitų negandų.

Apie nepaliojamą nacių kišimąsi į valsčiaus ir jo ūkininkų veiklą liudija 1944 m. gegužės 25 d. įvykęs susirinkimas. Jį, padedamas agronomo Krapicko, surengė Ukmergės apskrities ūkio vado (vokiečių įstaiga – S. B.) įgaliotinis Šmitas. Musninkų miestelio aikštėje vykusiame renginyje privalėjo dalyvauti valsčiaus viršaitis, Žemės ūkio gaminių tiekimo įstaigos vedėjas, visi seniūnai, pieninės ir pieno surinkimo punktų vedėjai, penki geriausiai pieno prievolę atlikę ūkininkai ir penki blogiausiai pieno prievolinkai¹⁷⁵.

Iki pat nacių okupacijos paskutiniųjų savaitių nebuvo liautasi verbuoti lietuvių jaunuolius į Reicho darbo tarnybą. 1944 m. vasaros pradžioje ji grėsė daugeliui 1926 m. gimusiems Musninkų, Gelvonų ir Širvintų valsčių jaunuoliams, kurie turėjo vykti į Širvintas. Čia 1944 m. birželio 13 d. vyko susirinkimas, skirtas „karo darbams europinės jaunuomenės (gim. 1924–1929 m.) rėmuose telkimui“¹⁷⁶.

Nacmečiu paskutinis masiškas renginys įvyko 1944 m. birželio 22 d. Jo išvaikarėse trys įtakingi Musninkų žmonės gavo tokią Ukmergės apskrities viršininko Navako telefonogramą:

„Pranešu, kad 1944 m. birželio 22 d. yra Lietuvos nuo bolševikų išlaisvinimo šventė. 7 val. ryto visos įmonės ir įstaigos privalo iškelti vėliavas ir iškilmingai paminėti šią šventę. Minėjimo programą valsčiuose nustato valsčiaus viršaitis su vietos klebonu

¹⁷² Pranešimas apie gaisrą Pamusių dvare, *ten pat*, l. 221.

¹⁷³ 1944 m. birželio 13 d. Ukmergės apskrities Viršininko telefonograma Musninkų valsčiaus viršaičiui, *ten pat*, b. 62, l. 5.

¹⁷⁴ 1944 m. birželio 5 d. telefonograma, *ten pat*, l. 217.

¹⁷⁵ 1944 m. gegužės 15 d. apskrities Viršininko telefonograma, *ten pat*, b. 62, l. 184.

¹⁷⁶ 1944 m. gegužės 25 d. Panevėžio apygardos komisaro raštas Ukmergės apskrities viršininkui, *ten pat*, ap. 3, b. 63, l. 33.

ir policijos Viršininuku. Visų įstaigų ir įmonių tarnautojai šventės metu dalyvauja organizuotai ir ant žuvusiųjų karių kapų uždeda vainikus¹⁷⁷.

Apie Musninkų valsčių rašyta ir to meto periodinėje spaudoje. Didesnis straipsnis buvo skirtas Čiobiškio vaikų prieglaudai. Apie ją rašė taip:

„Ukmergės apskr. Musninkų valsčiuje, ypatingu gamtos grožiu apdovanotas, ant aukšto Neries kranto, stovi gražusis Čiobiškio miestelis.

Pačiame Neries ir Musės upių trikampyje stovi gražūs balto mūro pastatai. /.../ Tuose rūmuose dabartiniu metu yra įsteigti našlaičių Vaikų Namai (našlaičių prieglauda). Vaikų Namų administraciją ir auklėjamąjį personalą sudaro vien tik vienuolės seserys benediktinės. Patys Vaikų Namai yra išlaikomi Darbo ir Socialinių Reikalų Vadybos lėšomis ir tiesiogiai priklauso Ukmergės Socialinio Aprūpinimo Inspekcijai. Šiuo metu Čiobiškio Vaikų Namuose yra 150 auklėtinių nuo 4 iki 16 metų amžiaus. Auklėtinių skaičių sudaro: 40% dėl karo nukentėjusių-nepasiturinčių šeimų vaikai, 30% nežinomų tėvų vaikai, 20% pasimetusių šeimų vaikai ir 10% bolševikų išvežtųjų šeimų vaikai. /.../

Vaikų Namų vidaus gyvenimas yra tvarkomas labai gražiai ir pavyzdinai. Kad vaikai nenuobodžiautų ir nebūtų be užsiėmimo, yra nustatytas griežtas pamokų, darbo ir poilsio laikas. Vasaros atostogų metu vaikai dirba Vaikų Namų ūkyje, kuriam priklauso 70 ha.

Ukmergės Socialinio Aprūpinimo Inspektoriaus iniciatyva Čiobiškio Vaikų Namuose yra įsteigtas auklėtinių choras. Chorą paruošti ir jam vadovauti, Ukmergės Socialinio Aprūpinimo Inspektoriui paprašius, Kauno Benediktinų vienuolyno vyresnioji sesuo Mikšytė, kuri anksčiau pati yra buvusi Čiobiškio Vaikų namų vedėja, iš Kauno Benediktinų Vienuolyno prisiuntė vieną specialistę chorvedę vienuolę Rimšaitę. /.../“¹⁷⁸.

Vėl sovietų okupacija

Nacių okupacija Musninkų valsčiuje baigėsi kiek vėliau nei Vilniuje. Raudonoji armija Musninkus ir Kešnavę užėmė 1944 m. liepos 14 d.¹⁷⁹ „Išvadavimas“ reiškė Lietuvos reokupaciją ir lietuvių ginkluotos antisovietinės kovos tęsinį (tokios kovos pradžia – 1941 m. Birželio sukilimas).

1944 m. maždaug 200 musninkiečių buvo paimti į sovietų armiją. Daug vyrų išėjo į miškus ir tapo antisovietinės ginkluotos kovos dalyviais. Apie šimtas iš jų, tikėdamiesi, jog sovietų valdžios paskelbta amnestija nebus apgaulinga, ar nematydami kitos išeities, legalizavosi (ir daugelis buvo areštuoti). Dar keli musninkiečiai savo likimą susiejo su sovietų fronte prieš vokiečius kovojusių lenkų kariniais daliniais.

¹⁷⁷ Ukmergės apskrities Viršininuko telefonograma, ten pat, b. 62, l. 235.

¹⁷⁸ Našlaičių namai Čiobiškyje, *Savitarpinės pagalbos žinios*, 1944, nr. 2(54), sausio 31.

¹⁷⁹ Kisieliauskienė J. *Širvintų rajonas*, Vilnius, 1982, p. 15.

1944-ųjų ir pokario metų musninkiečių patirtus išbandymus savotiškai simbolizuoja Leono Bučinsko likimas. 1944 m. pavasario pradžioje jaunuolis tapo Lietuvos vietinės rinktinės, kuriai vadovavo gen. Povilas Plechavičius, kariu. Kai naciai pabandė šią tik Lietuvos gynybai sudarytą karo formuotę panaudoti dar tolokai Rytuose buvusio fronto spragoms kamšyti ir dauguma „plechavičiukų“ išbėgiojo į tėviškes, L. Bučinskas irgi grįžo į Musninkų valsčių. 1944 m. pabaigoje buvo įkalbėtas įstoti į sovietų armiją, tačiau netrukus iš jos pabėgo. Vėl grįžo į gimtąjį valsčių ir įsijungė į Žaliojo Velnio (Jono Misiūno) vadovaujamos partizanų apygardos būrį. Kautynėse buvo sunkiai sužeistas. Paskui legalizavosi. Tačiau po keletų metų (1950 m.) L. Bučinskas vis tiek buvo suimtas, nuteistas ilgam kalinimui ir išvežtas į sovietų konclagerius.

Tai tik vieno musninkiečio keli gyvenimo istorijos faktai. Antrosios sovietų okupacijos pradiniu laikotarpiu (iki Stalino mirties) panašų likimą išgyveno ir daug kitų Musninkų valsčiaus žmonių. Kita vertus, tuomet vėl ėmė augti sovietų valdžios šalininkų ir prisitaikėlių gretos. Daug partizanų dalį pasirinkusių musninkiečių ar jų ryšininkų bei rėmėjų žuvo per kovas su okupantais ir jų talkininkais. Vieni – didvyriškai, kiti – išduoti ir nušauti iš pasalų, dar kiti – NKVD ir jų talkininkų vykdytų „tardymų“ metu. Per kovas taip pat žuvo daug ir sovietų aktyvistų, jų šalininkų, sovietų armijos kareivių ir baudėjų iš represinių struktūrų. Žuvo ir žmonių, atsiribojusių tiek nuo ginkluotos kovos dėl laisvės, tiek nuo sovietų valdžią rėmusiųjų. Visas šias aukas galima priskirti nusikalstamų įvykių grandinei, kurią pradėjo 1939 m. bolševikų Sovietų Sąjungos ir nacių Vokietijos suokalbis prieš Europos tautas.

Išvados

1. Per 1940–1941 m. sovietų okupaciją buvo sustabdyta Musninkų valsčiaus ekonominė, socialinė ir kultūrinė raida, pradėta krašto sovietizacija ir žmonių supriešinimas. Represuota daug autoritetingų musninkiečių.

2. Vokietijos–Sovietų Sąjungos karo pradžioje Musninkų valsčiaus sukilėliai veiksmus pradėjo 1941 m. birželio 23 d. Tačiau juos varžė iki pat birželio mėn. pabaigos per Neries upę besikeliantys ir per valsčiaus teritoriją besitraukiantys dideli sovietų armijos daliniai. Raudonarmiečiai nužudė kelis valsčiaus gyventojus. Jau karo pradžioje Musninkų sovietų valdininkai ir aktyvistai neteko ryšio su Ukmerge ir kitomis vietovėmis. Buvo išvengta sukilėlių ir izoliuotų vietos sovietų aktyvistų kovų, daugeliui pastarųjų jau birželio 24 d. pasitraukus iš valsčiaus kartu su Raudonąja armija. Nedaug žmonių nužudyta ir valsčiaus laikinosios valdžios veikimo metu (1941 m. birželio mėn. pabaiga – liepos mėn.). Dėl šių aplinkybių nacmečio pradžioje Musninkų valsčiuje visuomenės supriešinimas nebuvo toks didelis, kaip daugelyje kitų Lietuvos vietovių.

3. Didžiausias Musninkų valsčiaus nuostolis nacmečiu – vietos žydų bendruomenės sunaikinimas. Dauguma vietos žydų buvo sušaudyta 1941 m. rugsėjo 5 d. prie Ukmergės miesto. Nacmečiu žuvo apie 85–90 proc. valsčiaus žydų. Išliko tik keliasdešimt Musninkų valsčiaus žydų. Dalį šių žmonių per visą nacių okupaciją išslapstė musninkiečiai ir kiti Lietuvos žmonės, dar kiti 1941 m. buvo pasitraukę su Raudonąja armija. Žydų tautybės vaikai (daugiausia iš Kauno) buvo slepiami ir Čiobiškio vaikų prieglaudoje.

4. Vokiečių įvesta kortelių sistema, įvairūs apribojimai bei draudimai sutrikdė bent kiek normalesnius prekybinius-piniginius santykius. Musninkuose buvo net ne-leista vykti turgui. 1941–1944 m. valsčiaus gyventojus nuskurdino nacių reikalaujamos prievolės ir įvairios „mobilizacijos“. Jų daromą poveikį pagal galimybes stengėsi švelninti Musninkų valsčiaus savivaldos įstaigos, kurių tarnautojai už tokį laviravimą galėjo patys susilaukti vokiečių pareigūnų represijų. Ne visos prievolės buvo įvykdytos. Vokiečiams nepavyko išsiųsti darbams į Vokietiją numatyto musninkiečių skaičiaus bei iki galo išreikalauti kitų gyventojams sunkiausių prievolių. Musninkų valsčiui pavyko išvengti nacių egzekucijų ir didesnių represijų.

5. Valsčiuje vyko priešinimasis nacių ekonominei politikai ir germanizacijai – svarbiausios iš įvairiai pasireiškusių neginkluotos lietuvių tautinės antinacinės rezistencijos formų. Priešinantis naciams ir pakeliant karo bei okupacijos negandas, sustiprėjo musninkiečių tarpusavio solidarumas. Sovietų antinacinei rezistencijai atstovavo nacmečio pabaigoje Musninkų valsčiuje aktyviau veikę tik sovietų partizanai. Pietrytinėje valsčiaus dalyje buvo ir Armijos krajobos dalinėlių.

6. 1944 m. liepos viduryje Raudonoji armija reokupavo Musninkų valsčių. Vokiečių kariuomenė pasitraukė beveik be pasipriešinimo. Valsčiuje prasidėjo ginkluota antisovietinė kova.

Straipsnis spausdintas „Lietuvos valsčių“ serijos monografijoje „Mugninkai. Kernavė. Čiobiškis“, Vilnius, *Versmė*, 2005, p. 280–326 (vyr. redaktorius ir sudarytojas *Stanislovas Buchaveckas*).

Straipsnio kalbos redaktorius *Albinas Masaitis*, korektorės *Zita Kutraitė*, *Rasa Kašėtienė*, anglų k. redaktorius, vertėjas *Aloyzas Pranas Knabikas*.

Straipsnio priedai skelbiami atskirai tam skirtuose šio leidinio skyriuose:

1. Straipsnio santraukos lietuvių ir anglų kalbomis (sk. Straipsnių santraukos, Summaries).
2. Žinios apie autorių (sk. Apie autorius).

Lietuvių kalbos vartojimo bažnyčioje ir lietuviškos spaudos plitimo sąsajos 1870–1914 metais

Vytautas Merkys

Lietuvos istorijos institutas

Tyrinėjant draudžiamosios lietuviškos spaudos platinimą Lietuvoje ir knygnešių veiklos mastus, pastebėta tiesioginė priklausomybė tarp lietuvių kalbos vartojimo religijos reikalams ir lietuviškos spaudos plitimo. Jei pažiūrėsime į formalius gyventojų (knygnešių, skaitytojų) įkliuvimus dėl lietuviškos spaudos 1864–1904 m., tai Gėlvonų valsčiuje, kuriam priklausė Čiobiškis, ir Mūsninkų valsčiuje, kuriame, be pačių Mūsninkų, dar buvo ir Kernavės seniūnija, tokių įkliuvimų apskritai nebuvo užfiksuota. Tiesa, galėjome archyvuose kokio vieno kito įkliuvimo ir nerasti, tačiau tai esmės nekeičia. Žinoma, tuo visiškai neneigiu, kad lietuviškos knygos šioje teritorijoje vis dėlto plito, tačiau, manau, nesuklysiu sakydamas, jog jos plito kur kas silpniau nei ten, kur tokių įkliuvimų buvo, ir netgi daug.

To meto nesekularizuotoje valstietiškoje visuomenėje lietuviško rašto būdavo pramokstama ne valdinėje mokykloje, kur Vilniaus gubernijoje be išimčių (ligi 1905 m.) buvo vartojama tik rusų kalba, bet per vaikų ruošimą katechizacijai. Daugumai parapijiečių šio mokslo užtekdamo visam gyvenimui, tik mažuma, skaitydama platesnės tematikos religinę literatūrą, kalendorius, ūkiškų patarimų knygeles, išsilavindavo savarankiškai. Deja, Vilniaus vyskupijos parapijose iš seno šalia liturginės lotynų kalbos buvę LDK „piliečiai“ – bajorija – sakralizavo savo pilietiniame gyvenime vartojamą lenkų kalbą. Dėl to net vaikų katechizacijai buvo vartojama vien lenkų kalba, katalikai privalomų maldų – poterių – buvo mokomi lenkiškai, nors dažnas parapijietis, nemo-kėdamas šios kalbos, savo kasdienes maldas baisiai iškraipydavo ir, anot kunigų (ne tik lietuvių, bet ir lenkų), jas paversdavo lyg pagoniškais užkalbėjimais.

Konkrečioms lietuviškos spaudos plitimo mastams nustatyti labai svarbu, kiek lietuvių kalba buvo vartojama Čiobiškio, Kernavės ir Mūsninkų parapijose, kurių ribos nesutapo su rusų administracinėmis valsčių ribomis.

Blogiausia lietuvių padėtis buvo Kernavės parapijoje. Pirmuosius duomenis apie Kernavės bažnyčioje sakomus pamokslus ir kitas papildomas pamaldas turime iš 1870 m. Tuomet, Vilniaus miesto dekanas (jam buvo pavaldžios ir kai kurios Vilniaus apskrities parapijos) pranešimu, Kernavės parapija buvo mišri – perpus lenkų ir lietuvių, bet bažnyčioje buvo vartojama tik lenkų kalba. Kadangi tuomet rusų administracija vietoj lenkų kalbos ruošėsi įvesti rusų kalbą, tad Vilniaus vyskupijos valdytojas Petras Žilinskis savo rašte Vilniaus gubernatoriui Kernavės bažnyčią priskyrė prie tų bažnyčių, kuriose papildomos pamaldos turėjo būti atliekamos ir pamokslai sakomi vien rusiškai¹. Laimė, kad rusų valdžios planą surusinti bažnyčią sužlugdė kunigų ir paprastų katalikų pasipriešinimas.

Straipsnis „Versmės“ leidyklai įteiktas 2002 06 20, serijos „Lietuvos valsčiai“ Lietuvos lokaliųjų tyrimų mokslo darbų komisijos įvertintas 2005 02 08, pirmą kartą paskelbtas „Lietuvos valsčių“ serijos monografijoje „Musninkai. Kernavė. Čiobiškis“, išleistoje 2005 07 08.

¹ P. Žilinskio 1870 m. kovo 28 d. rašto Vilniaus gubernatoriui priedas, *Lietuvos valstybės istorijos archyvas* (toliau – LVIA), f. 394, ap. 1, b. 2290, l. 42.

1874 m. Vilniaus miesto vicedekanas pakartojo, kad Kernavės bažnyčioje tėra lenkų kalba², tačiau Vilniaus gubernatorius, 1885 m. vėl keldamas klausimą dėl lenkų kalbos pakeitimo bažnyčioje rusų kalba, Kernavės parapiją priskyrė prie tų parapijų, kuriose papildomos pamaldos ir pamokslai galėtų būti leidžiami ir lietuvių kalba³. Deja, išivyravusi padėtis nesikeitė. Nuo 1905 m. lietuvių laikraščiuose netrūko žinučių, kad Kernavės klebonai nori lietuvių kalbą visiškai išnaikinti⁴. Kun. Stanislovas Stakelė, rašydamas apie lenkų kalbos išsigalėjimą Kernavės ir kitose Vilniaus vyskupijos bažnyčiose, pridūrė, kad „*čion labiau rūpinasi paversti mūsų žmones į lenkus, negu juos išmokinti krikščioniškų dorybių*“⁵. 1912 m. vėl buvo pranešama, kad Kernavėje ir kai kuriose kitose vyskupijos bažnyčiose sėdi kunigai, nemokantys lietuviškai arba lietuvių nekenčiantys⁶.

Ar iš tikrųjų buvo lemta, jog Kernavės kunigai tebuvo lenkai? Anaip tol ne. Kaip pavyzdį imkime trejetą paskutiniųjų prieš Pirmąjį pasaulinį karą klebonų. 1893–1903 m. klebonavo lietuvis Pranciškus Mykolas Bernotas, gimęs 1864 m. lapkričio 30 d. Šiaulių apskrityje, Gruzdžių parapijoje, Sneigių kaime. Baigė Vilniaus kunigų seminariją ir 1888 m. gavo kunigo šventimus. Iš pradžių vikaro pareigas ėjo lietuviškose Širvintų ir Maišiagalos parapijose, buvo Inturkės klebonas⁷. Lietuviškai klausė tik išpažinčių, bet, žinoma, jeigu parapijiečiai tai atlikti sugebėjo, nes anksčiau tebuvo mokyti lenkiškai.

P. M. Bernotą pakeitė klebonas Vincentas Miškinis, kuris šalia lenkiškų pamaldų įvedė ir lietuviškas pamaldas, tačiau neilgam. Vyskupas Steponas Zvierovičius (ordinaro pareigas ėjo 1897–1902 m.), pats kilęs iš Bielsko apskrities, Gardino gubernijos, griežtai uždraudė keisti tradiciškai išsigalėjusią Kernavės bažnyčioje kalbą⁸. V. Miškinis buvo nublokštas į Vileikos dekanato Budzlavo parapiją.

Tiesa, 1912 m. vasarą per atlaidus kunigas, matyt, atvykęs iš kaimyninės parapijos, pasakė lietuvišką pamokslą, maldininkai giedojo lietuviškas giesmes⁹. Ligi tol parapijos lietuviams, norėjusiems savo kalba melstis ir klausyti pamokslų, vyskupijos vadovai patarė lankyti Čiobiškio, Musninkų ar Máišiagalos bažnyčias¹⁰.

Tik 1913 m. balandžio 5 d. kerna-
viečiai vėl susilaukė lietuvių klebono Motiejaus Bugenio. Jis gimė 1867 m. rugpjūčio 3 d. Siesikų parapijos valstiečių šeimoje, baigė keturias Mintaujos realinės mokyklos klases, įstojo į Vilniaus kunigų seminariją, 1892 m. gavo kunigo šventimus. Į Kernavę atvyko jau porą dešimtmečių kunigavęs Valkiniškuose, Šešuoliuose, Gegužinėje, Leņtupyje, Ažūdievyje, Puniojė, Trobosė, t. y. daugiausia lietuviškose parapijose, kuriose lietuvių kalba bažnyčiose jau buvo išsigalėjusi. Jis Kernavėje taip pat įvedė lietuviškas pamaldas ir čia išgyveno, rodos, ligi 1925 m., ligi savo mirties¹¹. Jo rūpesčiu buvo baigta statyti nauja mūrinė parapijos bažnyčia.

² Minėto vicedekano 1874 m. balandžio 2 d. pranešimas P. Žilinskiui, *ten pat*, b. 2362, l. 6.

³ Vilniaus gubernatoriaus 1885 m. gruodžio 23 d. rašto Vilniaus generalgubernatoriui priedas (žinia-raštis), LVIA, f. 378, BS, 1885 m., b. 1071, l. 86 v.

⁴ Gelumbė V. Iš Žaslių, *Vilniaus žinios*, 1905, kovo 10, nr. 64, p. 3.

⁵ Kun. B-tis [S. Stakelė] Quo ad rem, *Vilniaus žinios*, 1905, rugs. 7(20), nr. 217, p. 1.

⁶ V. Mimowicziaus 1912 m. gruodžio 4 d. laiškas iš Kernavės M. Davainiui-Silvestraičiui, *Lietuvos mokslų akademijos bibliotekos rankraštynas*, f. 255, b. 204, l. 1.

⁷ Kun. P. M. Bernoto tarnybos anketa, 1908 m., LVIA, f. 694, ap. 1, b. 2699, l. 3.

⁸ Adamovietis [S. Stakelė]. Kame Vilniaus vyskupystėje ir dėl ko lietuviai yra ištautėjimo pavojuje, *Vilniaus žinios*, 1905, kovo 8(21), nr. 62.

⁹ Kernavė, *Viltis*, 1912, liepos 29 (rugpj. 11), nr. 89, p. 2.

¹⁰ Vabalas V. [Smetona A.]. Kernavė (Viln. pav.), *Lietuvos žinios*, 1905, liepos 5(18), nr. 162, p. 3.

¹¹ M. Bugenio tarnybos anketa, LVIA, f. 694, ap. 3, b. 1011, l. 1, 13, 17.

Kitose kaimyninėse bažnyčiose parapijiečių daugumos – valstiečių – kalba pamaldose ir pamoksluose išgalėjo daug anksčiau ir tradicinę elitinių luomų sakralizuojamą lenkų kalbą išstūmė į antraeilę vietą. Vilniaus vyskupijos valdytojas Kazimieras Michalkevičius 1911 m. balandžio 25 d. aplinkraščiu visiems kunigams nurodė, kaip organizuoti pamaldas, jeigu parapijos tautybės požiūriu yra mišrios. Mišriomis parapijomis buvo laikomos tos, kuriose gyveno bent 300 katalikų, kalbančių ne pagrindine parapijoje vartojama kalba. Nurodoma, kad dvi neliturginės kalbos turi būti vartojamos nelaukiant nė tikinčiųjų prašymų. Parapijos suskirstytos į keturias kategorijas. I kategorijos parapijos, kuriose tikintieji tautybės požiūriu pasiskirstę maždaug per pusę; jose visos papildomos pamaldos bei pamokslai tautinėmis kalbomis atliekami kas antrą sekmadienį arba šventadienį. Jei parapijiečių mažuma sudaro bent trečdalį, parapija priskiriama II kategorijai, joje vis vien mažuma savo kalba pamaldas galėjo turėti kas trečią sekmadienį ar šventadienį. Net paskutinės – IV kategorijos parapijose, kuriose mažuma sudaro vos 300 katalikų, savo kalba pamokslų galėjo klausyti prieš sumą ir atlikti vaikų katechizaciją¹².

Jei imsime Kernavės parapiją, lietuvių kalba bažnyčioje savo teisę turėjo įgyti seniai. Kaip minėjome, dar 1870 m. Vilniaus miesto dekanas pripažino, kad bent pusę parapijos katalikų sudaro lietuviai. 1884 m. Vilniaus gubernatorius per taikos tarpininkus surinko duomenis apie gyventojų sudėtį gubernijoje. Nustatė, kad Kernavės, Čiobiškio ir Musninkų parapijiečiai tautybės požiūriu pasiskirstę vienodai – lietuvių yra po 66 2/3%, o lenkų – 33 1/3%¹³. 1890 m. Vilniaus gubernijos bajorų vadovas Adomas Pliateris panašaus pobūdžio statistiką surinko iš valsčių viršaičių (žr. 1 lent.). Joje lietuvių skaičius (procentas) parodytas itin didelis, nes lenkiškai kalbantys bajorų luomo žmonės valsčiams nepriklausė (jie buvo pavaldūs apskrities bajorų vadovui), todėl valsčių viršaičiai apie juos ir jų tautybę duomenų neturėjo. Be to, valsčių viršaičiams dar tuomet atrodė, kad tautybę lemia ne tiek vartojama kalba (dvikalbėse šeimose net sunku buvo apsispręsti, kurią kalbą pasirinkti kaip pagrindinę), bet nuolatinis gyvenimas Lietuvoje.

Lietuvių kalbai Kernavės bažnyčioje išgalėti trukdė ne tik bažnyčios hierarchai, bet ir vietos bajorai. Mat prieš Pirmąjį pasaulinį karą Kernavėje buvo pradėta statyti bažnyčia. Čia, kaip ir kai kuriose kitose parapijose (pavyzdžiui, Asavos, Paberžės), dvarininkai sutiko rimtai prie statybos prisidėti, jeigu bažnyčioje, kaip ir seniau, liks vien lenkų kalba. Tad ir tuometinis baltarusis klebonas Jonas Kondratas, kilęs iš Zarasų apskrities Žygučių kaimo (gim. 1882 m. rugpjūčio 5 d.), mokėjo tik lenkiškai bei rusiškai, o lietuviškai vos šiek tiek suprato¹⁴.

Šitokiomis aplinkybėmis, kai Kernavėje vaikai buvo katechizuojami lenkiškai, lietuviškų religinių knygų paklausa šioje parapijoje apskritai buvo maža; ji padidėjo tik klebonaujant V. Miškiniui ir M. Bugeniui.

Čiobiškio parapijoje lietuviškos knygos plito kur kas sėkmingiau. Dėl Čiobiškio parapijos lietuviškumo sutinka visi vyskupijos ir rusų administraci-

¹²Minėtas aplinkraštis, spausdintas, *LVIA*, f. 694, ap. 3, b. 16, l. 43.

¹³Vilniaus gubernatoriaus 1884 m. gruodžio 29 d. rašto Vilniaus generalgubernatoriui priedas – katalikų parapijų sąrašas, *LVIA*, f. 378, BS, 1884, b. 976, l. 21.

¹⁴J. Kondrato tarnybos anketa, *LVIA*, f. 694, ap. 3, b. 1065, l. 1. 1913 m. balandžio 5 d. jis, matyt, dėl lietuvių kalbos nemokėjimo, Vidaus reikalų ministerijos reikalavimu iš Kernavės buvo iškeltas ir paskirtas klebonu į Trobų parapiją; mirė 1924 m. balandžio 6 d. Lydoje.

1 lentelė. Gyventojų sudėtis pagal tautybę 1890 m.*

Seniūnija ir valsčius	Iš viso		Iš jų	
		lietuvių	žydų	lenkų ir baltarusių
Čiobiškis, Gelvonų vls.	1 066	906	112	46
Kernavė, Musninkų vls.	1 345	1 345	–	–
Musninkai, Musninkų vls.	1 160	1 009	122	–
Narvydiškis, Musninkų vls.	780	780	–	–
Paširvintis, Musninkų vls.	623	550	–	24
Iš viso:	4 974	4 590	234	70
%	100,00	92,28	4,70	1,41

jos vadovai (pvz., žr. 1 lent.). Čia ir pridėtinės pamaldos bei pamokslai dar 1870–1876 m. dekanų pranešimais vyko lietuviškai, tad ir kilus grėsmei vietoj lenkų kalbos bažnyčiose įvesti rusų kalbą, Čiobiškyje (kaip ir Musninkuose) turėjo likti lietuvių kalba. Tačiau 1884 m. pasikeitus klebonui, šioje parapijoje per visas pridėtinės pamaldas ir per pamokslus imta vartoti vien lenkų kalbą¹⁵. Net Vilniaus gubernatorius 1885 m. laikėsi nuomonės, kad Čiobiškio bažnyčioje lietuvių kalba turi likti¹⁶.

Reikia pasakyti, kad Čiobiškio parapijai vėliau sekėsi gauti gerus klebonus. 1894–1900 m. čia kunigavo Aleksas Racevičius, kilęs iš Žiez marių (Trakų apskr.) valstiečių. Jis savo išsilavinimu išsiskyrė iš daugelio tuometinių klebonų. Į Vilniaus kunigų seminariją įstojo baigęs keturias Kauno gimnazijos klases; be gimtosios lietuvių kalbos, dar mokėjo rusiškai, lenkiškai, prancūziškai ir vokiškai¹⁷. Jį pakeitė kun. Stanislovas Šlamas. Prieš tai jis buvo vikaras Žiez marių bažnyčioje, važinėjo po parapiją mokydamas jaunimą lietuviškų dainų, nepalankiai buvo nusistatęs prieš rusišką, matyt, kariuomenėje ir mokykloje išmoktas, dainas¹⁸.

S. Šlamas gimė 1866 m. gruodžio 10 d. Punknionių kaime, Pakruojo parapijoje. Kunigo šventimus gavo 1898 m., baigęs Vilniaus kunigų seminariją. Čiobiškyje daug dėmesio skyrė pamaldoms ir, matyt, vaikų katechizacijai lietuvių kalba. Manoma, kad jis čia lietuviškų maldaknygių ir kitų knygų nė neradęs. S. Šlamas dar būdamas klierikas susipažino su įžymiais knygnešiais – Ignu Bitaičiu, Jurgiu Bieliniu, Jonu Žasinu, iš kurių gaudavo religinių knygų (maldaknygių), elementorių, kalendorių, periodinės spaudos („Aušros“, „Varpo“, „Tėvynės sargo“ numeriu). Tad ir klebonaudamas Čiobiškyje pasirūpino, kad knygnešys iš karto atvežtų net tris maišus lietuviškų leidinių. Juos išplatino visoje parapijoje¹⁹.

Po S. Šlamo trumpai klebonu buvo Kazimieras Valentinas, 1906 m. gruodžio 15 d. jį pakeitė Juozapas Kraujalis. Jis gimė 1881 m. lapkričio 1 d. Žagarių kaime, Labanoro parapijoje, Švenčionių

* Duomenys iš: Anonim [Adam Plater], Obszar języka litewskiego w gub. wileńskieij, *Materyały antropologiczno-archeologiczne*, Kraków, 1898, t. 3, p. 11.

¹⁵ Vilniaus gubernatoriaus 1884 m. gruodžio 29 d. rašto Vilniaus generalgubernatoriui priedas – katalikų parapijų sąrašas, LVIA, f. 378, BS, 1884, b. 976, l. 21.

¹⁶ Vilniaus gubernatoriaus 1885 m. gruodžio 23 d. rašto Vilniaus generalgubernatoriui priedas (žinia-raštis), LVIA, f. 378, BS, 1885, b. 1071, l. 86 v.

¹⁷ A. Racevičiaus tarnybos anketa, LVIA, f. 694, ap. 3, b. 1146, l. 1, 9.

¹⁸ Vilniaus švietimo apygardos globėjo 1899 m. lapkričio 17 d. pranešimas Vilniaus generalgubernatoriui, LVIA, f. 378, BS, 1898, b. 51, l. 69.

¹⁹ Žasinas S. Kovoje su lenkyste, *Knygnešys*, 2 leid., Vilnius, 1992, t. 2, p. 303–305. 1927 m. S. Šlamas klebonavo Inturkėje.

apskirtyje. 1905 m. buvo išventintas kunigu, į Čiōbiškį atvyko iš Merkinės, kurioje pusantrų metų buvo vikaras. Čiōbiškyje klebonavo iki 1911 m. birželio 28 d.²⁰ Jo vieton buvo paskirtas Felecijonas Žintelis. Jis gimė 1880 m. Barbōriško kaime, Vėprių valsčiuje, Ukmergės apskrityje. Į Čiōbiškį atvyko iš Perlojos²¹.

F. Žintelį 1914 m. pakeitė Juozapas Augūnas. Jis savo amžiumi buvo daug vyresnis už savo pirmtakus, nes gimė 1864 m. rugsėjo 3 d., buvo kilęs iš Gailiūnų kaimo, Pabáisko parapijos, Ukmergės apskrities. Kunigo šventimus gavo 1887 m. Nuo 1901 m. klebonavo Žiežmariuose. Kilo bene pirmas lietuvių kalba nepatenkintųjų skundas vyskupijos valdytojui. Jo paskirti du kunigai 1916 m. vasarą kvotė kleboną J. Augūną, kuris paaiškino, kad jis, perėmęs bažnyčią iš F. Žintelio, paliko rastąją tvarką: sekmadieniais bei šventadieniais lietuviškai giedamos valandos, suplikacijos ir apskritai atliekamos pridėtinės pamaldos, o pamokslai sakomi lietuvių ir lenkų kalbomis, nors į pastaruosius susirenką labai mažai klausytojų – nevertėtų jų nė sakyti. Dėl to kun. F. Žintelis pamokslus lenkams skirdavęs tik kas trečią sekmadienį. Lenkiškų giesmių neradęs ir jų neįvedęs, nes nėra kam jų giedoti. J. Augūnas tvirtino, kad jis, dirbdamas sielovados darba, su lenkais kalbą lenkiškai. Tačiau lietuviams noris išaiškinti, kad savo kalbos nesigėdintų, vaikus raginęs mokytis lietuviškų poterių, katekizmo, valdinėje mokykloje, kurioje nuo 1905 m. tikybos leista mokytis gimtąja kalba, pataręs pasirinkti lietuvių kalbą²².

Musninkų parapija XIX a. aštuntojo dešimtmečio pradžioje, kaip liudija tuometinis vietos valdinės mokyklos mokytojas, tautybės atžvilgiu buvo mišri tik tiek, kad dvarininkai ir apskritai bajorai kalbėjo lenkiškai, o valstiečiai – lietuviškai²³. Neginčijamą lietuviškai kalbančių gyventojų vyravimą patvirtina ir kiti mūsų jau minėti šaltiniai (pvz., 1 lent.). Musninkų bažnyčioje visad pridėtinės pamaldos, pamokslai ir giesmės buvo lietuvių kalba.

Iš visų Musninkų klebonų ryškiausia asmenybė buvo kun. Juozapas Šimkūnas. Jis gimė 1862 m. sausio 21 d. Laukagalių kaime, Kamajū parapijoje, Zarasų apskrityje. Eksternu baigęs keturias Liepōjos gimnazijos klases, mokėsi Vilniaus kunigų seminarijoje ir 1887 m. gavo kunigo šventimus Kaune. Dešimt metų kunigavo baltarusiškose parapijose, paskui Širvintosė ir Daugėliškyje²⁴.

1899 m. kovo 6 d. J. Šimkūnas buvo paskirtas Musninkų klebonu. Jis labai rūpinosi švietimu, vaikų mokymu ne tik katekizmo, bet ir lietuviško rašto. Dėl to susilaukė lenkuojančių parapijiečių skundo vyskupui. Tai sužinoję kiti parapijiečiai parašė savo prašymą; jie prašė gerojo klebono neiškelti. Prašančiųjų parašai užėmė net penkis puslapius; neraštingieji nurodė nors savo pavardes. Šiame rusiškai ir lietuviškai rašytame prašyme nurodoma, kad klebonas

„pamokslus neretai sako po du, t. y. vieną lietuviškoje kalboje, kuri yra prigimta mūsų šalies kalba, o antrą – lenkiškoje dėl dalies parapijonų, kurie atėję iš kitur, kaipo dėl tar-naujančių dvaruose, nors ir tie pažįsta mūsų lietuvišką kalbą, bet namie tarp savęs ir su ponais kalba lenkiškai“²⁵.

²⁰J. Kraujalio tarnybos anketa, LVIA, f. 694, ap. 1, b. 2792, l. 1, p. 18.

²¹F. Žintelio tarnybos anketa, LVIA, f. 694, ap. 3, b. 1048, l. 1 ir kt.

²²J. Augūno tarnybos lapas ir 1916 m. liepos 19 d. kvotos aktas, LVIA, f. 694, ap. 1, b. 2827, l. 8–10, 35–39.

²³Minėto mokytojo Musninkų valsčiaus aprašymas, apie 1872 m., Vilniaus universiteto bibliotekos rankraštynas, f. 34, b. 514, l. 1 v.

²⁴Kun. J. Šimkūno tarnybinės anketos, LVIA, f. 694, ap. 3, b. 1202, l. 3, 49, 50.

²⁵Minėtas prašymas, *ten pat*, l. 26–32.

J. Šimkūnas drauge su Bagaslaviškio klebonu Petru Burbuliu ir Máišiagalos klebonu Alfonsu Petručiu dalyvavo Didžiajame Vilniaus Seime (1905 m. lapkričio 21–22 d., s. st.), kuris savo nutarime rašė:

„Kadangi Vilniaus vyskupystėje lietuvių bažnyčiose yra vartojama pamaldose lenkiška kalba su politišku tikslu, tai Lietuvių susirinkimas n u t a r ė vienbalsiai išreikšti Vilniaus vyskupystėje gyvenantiems ir kovojančioms lietuviams geriausią linkėjimą pasisiekimo kovoje su lenkomanų kunigija už tiesas lietuviškosios kalbos Lietuvos bažnyčiose ir papeikti šiandieninės bažnyčios tvarką Vilniaus vyskupijoje“²⁶.

Šie kunigai, kaip rašoma žandarų ir kitų rusų administracijos pareigūnų pranešimuose, grįžę iš Vilniaus į savo parapijas aiškino valstiečiams, t. y. savo parapijiečiams, seimo nutarimus, kėlė Lietuvos atsiskyrimo nuo Rusijos idėją²⁷. Pats J. Šimkūnas savo vyskupui Eduardui Ropui (Eduard von Ropp) skundėsi, kad 1905 m. gruodžio 21 d. į miestelį policijos pristavas ir uriadnikas atsivedė 4 kazokus, primušė niekuo nekaltą valstietį Jurgį Motiejūną, grasindami, kad toks pat likimas laukias ir jo, klebono. J. Šimkūnas prašė vyskupą apginti jį ir jo parapijiečius. Drauge su tuo vyskupui paaiškino policijos ir kazokų atvykimo į miestelį priežastis. Mat 1905 m. gruodžio 1 d. 109 Musninkų valsčiaus ūkininkai, susirinkę sueigon, nutarė vietoj dabartinių valsčiaus teismo teisėjų išrinkti sau tinkamus, pašalino liaudies mokyklų mokytoją rusą ir į jo vietą paskyrė lietuvių valstietį Kazimierą Leleckį. Po poros savaičių ūkininkai vėl padarė sueigą, pašalino senąjį viršaitį ir jį pakeitė Musninkų miestelio ūkininku Jonu Vitkūnu, be to, įkūrė blaivybės draugiją, uždarė valstybinę degtinės parduotuvę. Pašalino policijos stražnikus²⁸. Žinoma, apie savo tiesioginius ryšius su šiais ūkininkais klebonas nutylėjo.

1906 m. sausio 24–25 d. naktį klebonijoje buvo padaryta krata, po to vyko klebono kvota. J. Šimkūnas išsisukinėjo kaip mokėdamas. Kai vidaus reikalų ministras Piotras Stolypinas iš Vilniaus gavo J. Šimkūno ir jo konfratų kaltinimus, vis dėlto pripažino, kad J. Šimkūno ir P. Burbulio kaltumas nėra pakankamai įrodytas. Raminosi, kad minėtų parapijų gyventojų bruzdėjimai jau nurimo ir kad „lietuvių sąjūdis, kurio dalyviais kaltinami šie kunigai, kažin ar dabar sudaro kokį nors rimtą politinį pavojų“. Pagal vyriausybės politiką reikią depolonizuoti bažnyčią, todėl lietuvių gyventojai taip pat turį gauti tam tikras teises bažnyčioje²⁹.

1909 m. gruodžio 3 d. J. Šimkūnas gavo paskyrimą į Geranainių pa-



Kun. Juozas Šimkūnas. 1899–1909 m. Musninkų bažnyčios klebonas. Nuotr. iš rankraščio: Milžinas (Nikodemus Švogžlys – red.). Musninkų bažnyčios istorija, Kernavė, 1973 m.

²⁶ Minėtojo seimo nutarimai, *Vilniaus žinios*, 1905, lapkr. 24 (gruodžio 7), nr. 276, l. 1.

²⁷ Einančio Vilniaus gubernatoriaus pareigas 1906 m. sausio 19 d. pranešimas Vilniaus generalgubernatoriui, *LVIA*, f. 378, BS, 1906, b. 357, l. 3.

²⁸ Kun. J. Šimkūno 1905 m. gruodžio 23 d. raportas vysk. E. Ropui, *LVIA*, f. 694, ap. 3, b. 1202, l. 64–65.

²⁹ P. Stolypino 1907 m. sausio 24 d. raštas Vilniaus generalgubernatoriui, *LVIA*, f. 378, BS, 1906, b. 357, l. 50.

rapiją, kurios bažnyčioje, nepaisydamas kai kurių suslavėjusių gyventojų skundų, greta lenkiškų pamokslų sakė ir lietuviškus pamokslus (mirė 1932 m. spalio 16 d. būdamas Asavos klebonu).

Iškėlus J. Šimkūną, į Musninkus atvyko Aleksas Racevičius, prieš dešimtį metų buvęs Čiobiškio klebonu. Atvyko iš Gardino dominikonų vienuolyno, į kurį už kunigui nederamą elgesį buvo uždarytas trims mėnesiams. Dabar savo kunigo pareigas ėjo gana abejingai. Tuo pasinaudodami bažnyčios polonizavimo šalininkai ėmė vyskupijos valdytojui rašyti skundus, kad vien lenkiškais pamokslais nebesitenkina ir prašo visų pridėtinių pamaldų lenkų kalba.

Vyskupijos valdytojas 1912 m. kovo 16 d. A. Racevičių perkėlė į Kazokiškių filiją, t. y. pažemino pareigomis. Nauju Musninkų klebonu paskyrė Vincentą Valavičių³⁰. Jis 25-erius metus ėjo Varėnos filijalistu pareigas ir įgijo aktyvaus vietos katalikų polonizatoriaus reputaciją. Musninkuose, iškėlus kun. A. Racevičių, jis gavo vyskupijos valdytojo K. Michalkevičiaus nurodymą sudaryti parapijiečių sąrašus pagal jų tautybę. Nežinia, kaip tie sąrašai buvo sudarinėjami, bet V. Valavičius parapijoje rado 2 505 lenkus ir 1 256 lietuvius. Tad vyskupijos valdytojas, remdamasis savo 1911 m. balandžio 25 d. aplinkraščiu, nurodė vieną sekmadienį ar šventadienį skirti lietuviškoms pamaldoms, kitą – lenkiškoms. Kilo parapijiečių sąmyšis, lietuvių choras per lenkiškas pamaldas ėmė giedoti lietuviškai. Klebonas neklusnuosius išvadino pagonimis, liepė jiems eiti ne į bažnyčią o į karčemą³¹.

Parapijiečių lietuvių skundai, tvirtinantys, jog lietuviškai kalba dauguma gyventojų, pasiekė net Vidaus reikalų ministerijos Kitatikų dvasinių reikalų departamentą. K. Michalkevičius bandė kleboną teisinti ir smerkti parapijiečius lietuvius už skundų rašymą ir ramybės drumstimą³². Tačiau vis dėlto 1914 m. rugpjūčio 29 d. V. Valavičių perkėlė filijalistu į Kazokiškes, o Kazokiškių filijalistą Liudviką Kardelį atkėlė į Musnin-



Kun. Juozas Šimkūnas už lietuvišką veiklą iš Geranainių ištremtas į Vokietiją 1916–1918 m. Nuotr. iš leidinio (rankraštis): Milžinas (Nikodemus Švoogžlys – red.). Musninkų bažnyčios istorija, Kernavė, 1973 m.

V. Valavičius parapijoje rado 2 505 lenkus ir 1 256 lietuvius. Tad vyskupijos valdytojas, remdamasis savo 1911 m. balandžio 25 d. aplinkraščiu, nurodė vieną sekmadienį ar šventadienį skirti lietuviškoms pamaldoms, kitą – lenkiškoms. Kilo parapijiečių sąmyšis, lietuvių choras per lenkiškas pamaldas ėmė giedoti lietuviškai. Klebonas neklusnuosius išvadino pagonimis, liepė jiems eiti ne į bažnyčią o į karčemą³¹.

³⁰ V. Valavičius gimė 1858 m. rugpjūčio 17 d. Dusetų parapijoje, Zarasų apskrityje. Baigė keturias Kališo (Lenkijoje) realinės mokyklos klases, įstojo į Vilniaus kunigų seminariją, 1884 m. gavo kunigo šventimus (V. Valavičiaus tarnybos anketa, LVIA, f. 694, ap. 1, b. 2936, l. 1.).

³¹ V. Valavičiaus 1914 m. rugpjūčio 27 d. raportas vyskupijos valdytojui, LVIA, f. 694, ap. 1, b. 2936, l. 19–19 v.

³² Kitatikų dvasinių reikalų departamento direktoriaus pavaduotojo 1914 m. liepos 17 d. raštas K. Michalkevičiui ir šio 1914 m. rugsėjo 1 d. atsakymas, *ten pat*, l. 18, 20, 26.

kus klebonu. Kazōkiškių parapijiečiai L. Kardelį palydėjo lietuvišku prašymu vyskupijos valdytojui, kad jiems paliktų šį stropųjį kunigą³³. Dauguma Musninkų parapijos katalikų jį mielai priėmė. Ir neapsiriko. Prasidėjus Pirmajam pasauliniam karui, parapijiečius užgulė nauji rūpesčiai. Daugelis dvarininkų ir jų tarnautojų iš parapijos išvyko ieškoti saugesnės vietos. Vokiečių okupacijos metais L. Kardelis, mokėdamas vokiškai, ne vieną savo parapijietį gelbėjo ir globojo³⁴.

Čiobiškio, Kernavės ir Musninkų parapijų istorija rodo visos Lietuvos visuomenės modernėjimo kelius ir jų vingius. Po baudžios panaikinimo daugiau ekonominiu bei kultūriniu atžvilgiais pažengusi vakarų ir vidurio Lietuva taip pat greičiau, negu čia nagrinėtos buvusios Vilniaus apskrities parapijos, išsivadavo iš senojo luominio elito įtakos. Pastarųjų gyventojų daugumai daug sunkiau sekėsi pasiekti, kad jų užguita, neprestižinė „liaudies“ kalba taptų antrąja neliturgine kalba bažnyčioje ir visame religiniame gyvenime. Čia įsitvirtinanti lietuvių kalba savo ruožtu skatino savojo rašto mokymą, kūrė savosios spaudos paklausą bei sąlygojo jos plitimą. Kalba ir spauda ugdė naujo tipo parapijų bendruomenes, kurios lengviau ar sunkiau jungėsi į šiuolaikinio tipo lietuvių tautą. Šią tautą politine prasme ugdė ir konfesinė, ir pasaulietinė lietuvių inteligentija.

Straipsnis spausdintas „Lietuvos valsčių“ serijos monografijoje „Musninkai. Kernavė. Čiobiškis“, Vilnius, *Versmė*, 2005, p. 197–204 (vyr. redaktorius ir sudarytojas *Stanislovas Buchaveckas*).

Straipsnio kalbos redaktorius *Albinas Masaitis*, korektorės *Zita Kutraitė*, *Rasa Kašėtienė*, anglų k. redaktorius, vertėjas *Aloyzas Pranas Knabikas*.

Straipsnio priedai skelbiami atskirai tam skirtuose šio leidinio skyriuose:

1. Straipsnio santraukos lietuvių ir anglų kalbomis (sk. Straipsnių santraukos, Summaries).
2. Žinios apie autorių (sk. Apie autorius).

³³Minėtasis prašymas be datos su 127 parašais, *ten pat*, b. 2901, l. 11–12.

³⁴L. Kardelis gimė 1884 m. gegužės 27 d. Bieniūnų kaime, Rimšės valsčiuje, Zarasų apskrityje. Mokėjo ne tik lietuviškai ir lenkiškai bei rusiškai, bet ir cerkvinę slavų, lotynų ir vokiečių kalbas. Anksčiau dirbo vikaru Švenčionyse, Vilniaus Aušros Vartų (Šv. Teresės) bažnyčioje (L. Kardelio asmens byla, *ten pat*, l. 1, 3, 6).

Kernavės žemė ir valsčius iki 1564–1566 metų administracinės reformos

Edvardas Gudavičius

Vilniaus universitetas

Nedidelio miestelio Kernavės ir jos apylinkių praeitis anaipol nėra eilinės Lietuvos gyvenvietės istorija. Šiuo metu archeologų jau gerai ištirtas ir toliau intensyviai tiriamas Kernavės miestas ir galingas įtvirtinimų kompleksas liudija čia buvus vieną svarbiausių XIII–XIV a. Lietuvos ekonominių ir politinių centrų¹. Tačiau dar hipotezių lygmenyje tebeišlieka bent du svarbiausi klausimai:

1. Kernavės architektūros, urbanistikos ir amatų technologijos vieta bendrojoje XIII–XIV a. Lietuvos materialinės kultūros raidoje.

2. Kernavės vieta tos pačios chronologijos politinėje Lietuvos struktūroje.

Pirmasis klausimas iškilo smarkiai pažengus į priekį Vilniaus, Trakų ir pačios Kernavės archeologiniams tyrimams pastarąjį dešimtmetį (anksčiau paprasčiausiai nebuvo iš ko jo kelti). Antruoju klausimu jau susikaupė solidi istoriografija, tačiau alternatyvūs skurdžių rašytinių šaltinių duomenys daug kur vis dar neleidžia prielaidų paversti išvadomis.

Pirmąjį kartą Kernavę pamini 1279 m. Livonijos eiluojoji kronika, pažymėdama, jog Livonijos ordino kariuomenė nusiaubė sritį, buvusią „*karaliaus Traidenio žemėje*“. Kernavė čia nurodyta kaip vietovė, bet ištirti piliakalniai liudija ją buvus didele pilimi, o žinutės tekstas parodo ją kaip pagrindinį žygio orientyrą (kronika neužsimena apie apgulimą: žygiu siekta nusiaubti jos apylinkes – kalbama apie staiga užkluptus žmones, plėšimą, pasklidus atskirais būriais, ir didelį grobį)². Tai, kaip ir pilkapynai, rodo to meto sąlygomis tankiai apgyventą kraštą, ką patvirtintų ir vietovių, turinčių intensyvios ūkinės veiklos nulemtus vardus, ruožas kairėje Neriės pusėje, prieinantis upę kaip tik priešais Kernavę³. Kad Kernavė 1279 m. buvo svarbi didžiojo kunigaikščio pilis, netiesiogiai galima spręsti iš to, jog, staiga vokiečiams užpuolus, labai greitai susirinko stipri lietuvių kariuomenė⁴, kuri pasivijo grįžtantį priešą⁵ (įvyko Aizkrauklės mūšis). Vis dėlto ši Aizkrauklės istorija nepasako, ar Kernavė tuo metu buvo pagrindinė didžiojo kunigaikščio rezidencija⁶. Visi žinomi faktai atsiremia į vieną ir tą pačią problemą – Traidenio ir Mindaugo, pastarojo domeno (Lietuvos žemės siaurąją prasmę) ir Kernavės srities (dešinėsios Ne-

Straipsnis „Vermės“ leidyklai įteiktas 2002 10 18, serijos „Lietuvos valsčiai“ Lietuvos lokaliųjų tyrimų mokslo darbų komisijos įvertintas 2005 02 08, pirmą kartą paskelbtas „Lietuvos valsčių“ serijos monografijoje „Musninkai. Kernavė. Čiobiškis“, išleistoje 2005 07 08.

¹ Svarbiausią literatūrą žr.: Luchtanas A. Kernavės piliakalniai, piliavietė ir gyvenvietės, *Kultūros paminklų enciklopedija. Rytų Lietuva* (toliau – KPE), Vilnius, 1996, t. 1, p. 281.

² Livländische Reimchronik, Paderborn, 1876 (toliau – LRCh), p. 191: „*daß her sach man keren/ stoltz zu Kernowen/ daß was leit den Lettowen./ do wart kuniges Thoreiden lant/ beroubet vil und verbrant/...volkes slug der brudere her/ harte vil sunder wer. In sinen landen./ eß ginc in wol zu handen./ da3 her herte her und dar./ mit vil mancher stoltzen schar./ zu samne sie da quamen./ den roub sie mit in namen./ der was michel und groß*“.

³ Gudavičius E. *Miestų atsiradimas Lietuvoje* (toliau – Miestų...), Vilnius, 1991, p. 58.

⁴ LRCh, p. 192: „*Der Lettowen her zu samne quam./ einen snellen rat eß nam./ eß was michel unde stark./ zu reisen waren sie karc*“.

⁵ Ten pat: „*sie zogeten den cristen nach./ in wüchs grobelichen zu/ beide spate unde vru./ der brudere her daß hatte sich/ gelegert hartereiselich./ eß wart in vor bekant./ daß der heiden her gerant/ queme vaste nach in dar./...Der heiden her gerennet quam...*“

⁶ Batūra R. XIII a. Lietuvos sostinės klausimu, *Lietuvos TSR Mokslo akademijos darbai. A serija* (toliau – MADA), 1966, t. 1(20), p. 158.

riės vidupio pakrantės) tarpusavio santykį. Lietuvos žemė siaurąja prasme apėmė sritį tarp Nemuno vidupio ir Neries⁷. Livonijos ordino magistro 1250 m. žygis į ją kaip tik leidžia susieti ją su Mindaugu⁸. Bandytas šį žygį (taigi ir Mindaugo pilį bei domeną) lokalizuoti Kernave, nutylint H. Łowmiański argumentus⁹, be kitų faktų, dar ir prieštarauja Livonijos eiluiotosios kronikos Heidelbergo nuorašo skirtybei, visiškai paneigiančiai tokio lokalizavimo galimybę¹⁰. Atmestinas ir M. Jučo bandymas apginti savo lokalizavimą, dabar jau ieškant naujų argumentų. Tvirtinimas, kad „Kernavėje surastas pirmasis XIII a. Lietuvos miestas“¹¹, yra per daug apibendrintas ir nekonkretus. Kaip sakytą, mes dar gerai negalime palyginti Kernavės ir Vilniaus augimo duomenų, be to, dideliu darbu užmoju išsiskiria jau XIV a. Kernavės architektūra¹². Ir nepamirština, kad Kernavėje kol kas nerasta mūro statybos, kurią vėliausiai (nekalbant apie diskusinius dalykus) galima datuoti XIII–XIV a. sandūra Vilniuje ir Senuosiuose Trakuose. Sunku ką nors pasakyti apie Lietuvos kronikų XVI a. pradžioje pateikiamą „lietuvišką tradiciją apie Kernavę“¹³. Net jei šio kronikų pastebėjimo neatmestume (kažkiek esu jam pritaręs), tai jis juk priešina Kernavę jau su Trakais, viduriniajam sąvadui visai nežinant Mindaugo¹⁴. Reikia pirmiausia surasti argumentų jam paremti, o ne juo remti rimtiems argumentams prieštaraujančius teiginius. Ir visiškai ne vietoje nurodoma, „kad Livonijos riteriai žygiavo zu Kernowen... do wart kuniges Thoreiden lant... Nors tarp Mindaugo ir Traidenio negalima nustatyti giminystės ryšių, bet laiko tarpais tarp jų valdymo buvo nedidelis...“¹⁵ Kažkokie giminystės ryšiai tarp Mindaugo ir Traidenio kaip tik išplauktų iš Hipatijaus metraščio pastebėjimo¹⁶. Bet sieti tai su laiko tarpu tarp valdymo šiuo atveju yra keista: tarp prievarta pasikeitusių Treniotos–Mindaugo, Algirdo–Jaunučio, Kęstučio–Jogailos valdymų nebuvo jokio tarpo, nors visais atvejais tai buvo giminaičiai. Ir kuo dėti rusai, kalbant ne apie etninę paribį, o apskritai apie Pietų Lietuvą?¹⁷ Tai sakoma visai neatsižvelgiant į Vygando Marburgiečio kroniką, kur aiškiai nurodoma Neris kaip šiaurinė Lietuvos žemės siaurąja prasme riba¹⁸, taigi pažymima ir apie Kernavės nepriklausymą šiai žemei bei pirmiam Mindaugo domeniui.

Traidenis veikiausiai buvo užvaldęs ir Mindaugo domeną (kitai sunku įsivaizduoti jį įgijus didžiojo kunigaikščio valdžią), juo labiau kad šio domeno teritorijoje randame ir su Traidenio vardu susijusių vietovių¹⁹. Archeologiškai Ker-

⁷ Łowmiański H. *Studia nad początkami społeczeństwa i państwa litewskiego*, Wilno, 1932, t. 2, p. 108–110.

⁸ *Ten pat.*

⁹ Jučas M. Dar viena Lietuvos istorija, *Naujasis židinys, Aidai* (toliau – NŽ), 1995, nr. 12, p. 960.

¹⁰ Gudavičius E. *Mindaugas*, Vilnius, 1998 (toliau – *Mindaugas*), p. 218–219.

¹¹ Jučas M. *Mindaugo krikštas* (toliau – *Mindaugo...*), NŽ, 2000, nr. 4, p. 173.

¹² Волкайте-Куликаускаене Р. Исследование городища Кернаве, *Археологические открытия* 1981 г., Москва, 1981, с. 368.

¹³ *Mindaugo...*, p. 173.

¹⁴ *Полное собрание русских летописей*, Москва, 1980, т. 35 (toliau – ПС), с. 145–153, 173–481, 193–201, 214–222. Pati Kernavės „sostinės tradicija“ tirtina. Gal tai ir nėra visiška fikcija, nes „sostinės perkėlimą į Trakus iš Kernavės“ randame ne fantastinėje Lietuvos kronikų dalyje, o sujungusiam ją su įtraukto trumpojo sąvado pradžia intarpe, kuriame, nors ir iškraipytai, nurodomi ir realūs faktai (Krasinskio nuorašas šio intarpo neturi) – ПС, с. 95–97, 132, 151–153, 179–181, 199–201, 220–222. Atskiras klausimas, kiek ši tradicija (jei ją pripažintume) galėjo nulemti vietovardinių Kerniaus, Spėros ir Kukovaičio vardų atsiradimą fantastinėje kronikų dalyje iš esančių šiame regione Spėros ežero, Kukovaičio miško (jį mini greta Maišiagalos, pasakodamas apie Algirdo palaiškų sudėginimą – Długosz J. *Opera omnia*, Cracovia, 1876, t. 12, p. 472) ir pačios Kernavės bei Kerniaus siejimą su Užneriu – ПС, с. 91, 128–131, 145–148, 173–176, 193–196, 215–217. Pasitvirtinus šiai tradicijai, būtų šiek tiek galima paaiškinti ryšį tarp Traidenio ir Gediminaičių. Bet kiek ji tokio atveju padėtų išaiškinti ryšį tarp Mindaugo ir Traidenio?

¹⁵ *Mindaugo...*, p. 173.

¹⁶ Pašuta V. *Lietuvos valstybės susidarymas*, Vilnius, 1971, p. 290.

¹⁷ *Mindaugo...*, p. 173.

¹⁸ Žr. 34 nuor.

¹⁹ *Mindaugas*, p. 143.

navė pritampa prie esančios į pietus nuo Neries Pietryčių Lietuvos²⁰. Traidenio valdymo metai (1269–1282) išpuola į antrąją XIII a. pusę, kuomet tampa akivaizdus Kernavės miesto augimas ir pilies sustiprinimas. Du šaltiniai pateikia šiuo atveju išidėmėtinius faktus. XIII a. pabaigos Livonijos akte abejingas lietuvių pirklių reikalams Traidenis pavadina juos „kaimiečiais ir šunimis“²¹. Tai rodo, kiek tuo metu Lietuvos valdovas gaudavo pajamų iš lietuvių prekeivių mokamų muitų ir mokesčių. Todėl galime išsivaizduoti, kokią vietą atsirandantys lietuvių pirkliai tuo metu užėmė savo visuomenėje ir tarptautinėje prekyboje. Kita vertus, XIII a. pabaigoje Kernavė buvo ne vienintelis, tačiau bene didžiausias lietuvių miestas. Tai leidžia tvirtinti antrasis šaltinis – vadinamoji Rygos skolų knyga (įrašai joje nuo 1286 m.). Joje nurodomi lietuvių pirklių vardai²², nors kai kuriuos jų nėra lengva atskirti nuo kitų baltų vardų ar pasitaiko problemiškas jų sudūrimas su krikščioniškais vardais. Tačiau, nepaisant to, galima nurodyti ir neabejotinus lietuvius²³. Svarbiausia yra tai, kad randame Rameišį ir Studilą iš Kernavės (*Kernowe*)²⁴. Be to, dar minimas Pabiltis iš vietovės, pavadintos *Crowen*²⁵. Abejojęs, ar tai Kernavė²⁶, vis dėlto manyčiau, kad tai galėjo būti ir ji. Rygos skolų knygoje Kernavė minima, o Vilnius ne. Mes nežinome visų aplinkybių (Rameiškis minimas 1290, Studilas – 1303 m.²⁷, pirklys Mindaugas – 1286 ir 1296 m.²⁸, tuo tarpu Remeikiui [*Remmeke*], Giedriui [*Ghedere*], Pabilčiui, Jau-nuliui, Tautuliui datos nenurodomos²⁹; nėra aišku, ar tai ne vėlesnis laikotarpis, kur galima tikėtis ir augančio Vilniaus). Kad ir kaip ten būtų, Kernavės užimama vieta augančioje etninės Lietuvos prekyboje lieka akivaizdi, tačiau išidėmėtina ir tai, kad 1338 m. prekybos sutartyje su Livonija numatomas pirkliams saugus kelias vien į Vilnių, o apie Kernavę neužsimenama³⁰. XIV a. sparčiai didėjantis Vilnius tapo arti esančios Kernavės konkurentu, tačiau tokį miestą turinti sritis neprarado savo reikšmės. Nuo XIV a. vidurio (jei ne anksčiau) ji ėmė virsti atskirų dinastijų valdoma kunigaikštija. Pirmuoju žinomumu jos kunigaikščiu buvo Gedimino sūnus Manvydas³¹. Jis nepaliko įpėdinių, ir Kernavė grįžo tiesioginėn didžiojo kunigaikščio valdžion. Būdinga, kad 1365 m. Vokiečių ordino kariuomenei pasiekus Kernavę, pilies gynėjai ją paliko ir ji buvo sudeginta (sudegė ir miestas)³². Iš to galima spręsti, kad medinis Kernavės įtvirtinimų kompleksas XIV a. antroje pusėje nebuvo tinkamai rekonstruotas. Po 1365 m. miestas ir pilis buvo atstatyti. 1386 m. Kernavės kunigaikščiu tapo Jogailos brolis Aleksandras Vygintas³³. Kernavės gyvenvietė po ją sunaikinusio

²⁰ Volkaitė-Kulikauskienė R. Lietuva valstybės susidarymo išvakarėse, *Lietuvių materialinė kultūra IX–XIII amžiuje*, Vilnius, 1978, t. 1, p. 6.

²¹ *Liv-, Esth- und Curländisches Urkundenbuch*, Reval, 1853, t. 1, p. 627.

²² *Das Rigische Schuldbuch (1286–1352)* (toliau – *Das Rigische...*), St. Petersburg, 1872, p. 43.

²³ *Miestų...*, p. 30–31.

²⁴ *Das Rigische...*, p. 84–89.

²⁵ *Ten pat*, p. 83. Leidėjas nurodo čia Krėvą – ten pat. Tokią vietovę mini ir: *Codex epistolaris Vitoldi magni ducis Lithuaniae. 1376–1430*, Cracovia, 1882, p. 276.

²⁶ *Miestų...*, p. 31.

²⁷ *Das Rigische...*, p. 84, 89.

²⁸ *Ten pat*, p. 85, 111.

²⁹ *Ten pat*, p. 52, 83, 84.

³⁰ *Gedimino laišakai*, Vilnius, 1966, p. 187.

³¹ Prochaska A. *Dzieje Witolda w. książcia Litwy*, Wilno, 1914, p. 16, 63. Lietuvos kronikų trumpasis sąvadas nurodo Karačevą (tai mažai tikėtina) – *ПС*, c. 85, 110.

³² *Scriptores rerum prussicarum* (toliau – *SRP*), Leipzig, 1863, t. 2, p. 553: „procedunt se parcientes juxta Nergam...Sambienses cum viris episcopi transierunt contra castrum Masgallen, de quo et alio similiter pagani cum verecundia fugierunt ...et in cinerem redacta sunt...“ (Vygandas Marburgietis). Iš K. Šiuco perpasakojimo galima suprasti, kad kita (*aliud*) pilis buvo Kernavė – *ten pat*, p. 554: „Foligig durchstreiffen sie die lande Zeimin. Vielkemirgen, Kunow und Masgallen...“

³³ *KPE*, p. 281.

1390 m. gaisro³⁴ šiek tiek atsigavo, tačiau svarbaus šalies centro reikšmė jau buvo prarasta. Beje, ir 1390 m. pilis nebuvo ginama: įgula ją pati sudegino. Galbūt nenorėta priešintis tuo metu kryžiuočius rėmusiam Vytautui, kuris kaip tik dalyvavo Kernavės ir Máišiagalos puolime³⁵. Bet veikiausiai ir atstatytos po 1365 m. pilies nebūta stiprios, juo labiau kad ir pats Kernavės kunigaikštis, gavęs žemių Lenkijoje, daug laiko joje praleido. Aleksandrui Vygintui 1392 m. mirus ir nepalikus palikuonių, Kernavė vėl buvo įjungta į didžiojo kunigaikščio domeną (priklausė buvusiai Vilniaus kunigaikštijai, nuo 1413 m. – vaivadijai).

XIII–XIV a. šaltiniai nepamini Kernavės žemės kaip tokios³⁶. Tačiau susidaryti vaizdą apie Kernavės teritorinį vienetą ar bent kažkokią jo sampratą leidžia netiesioginiai duomenys. Neries vidurpio dešimtosios pusės toponimika atitinka Traidenio brolių (Bardžio, Liesio, Sirpučio, Svalkenio) vardus³⁷. Didikų Astikų genealoginės pretenzijos kildinti save iš Traidenio brolio Sirpučio labiau išryškėjo tik XVI a. iškilusios legendos³⁸, kurios ištakos nėra aiškios³⁹, pavidalu. Tačiau pirmasis žinomas Astikas (Kristinas), 1413 m. Horodlėje gavęs Trimitų herbą, buvo kaip tik kilęs iš Kernavės⁴⁰. Vokiečių ordino kariniai maršrutai pažymi Sirpūčio kaimą prie Šventosios tarp Gėlvonų ir Ukmergės (1385 m.)⁴¹. Visa tai leidžia kelti prielaidą, kad būtent čia reikia ieškoti Traidenio tėvonijos. Ir šiuo atveju ji aiškiai nepriskirtina Lietuvos žemei siaurąja prasme, tačiau išlieka tiesioginė jos kaimynė. Kryžiuočių kariniuose maršrutuose Kernavė yra ryškus orientacinis punktas, bet tai galbūt lemia didelė pilis (ji ten ir nurodoma)⁴². Net jeigu ir taip, tai XIV a. antrosios pusės šaltiniuose vis dėlto galima užčiuopti, kad tai yra kažkoks teritorinis vienetas. Kaip Kernavės kaimyniniai orientacijos punktai nurodomi Videgirdžiai, Labūnavà (Širvintų r.), Máišiagala. Visos šios apylinkės apibūdinamos kaip gerai apgyventos, kur kelio nereikia prasiskinti ir galima daug siaubti⁴³. Didelė ir svarbi Kernavės pilis buvo pasakutinis punktas iki Vilniaus⁴⁴, todėl čia

³⁴SRP, p. 641: „*magister de longinquis vocat suos ad reysam contra Lithwanos, unde marschalculus...precepto magistri de Garten proficiscitur per Nergam in Lithwaniam; Witaud cum suis venit eis in succursum, transeuntes in litore Lithanico et vicerunt Meischengallen et deinde Kernow, quod Lithwani soli succederant et abierunt*“; Gudavičius E. Lietuvos valstybės struktūra Gedimino laikais, *Metai*, 1992, nr. 1, p. 126.

³⁵Žr. 34 nuor.

³⁶Pasakymas „*Traidenio žemė*“ (žr. 2 nuor.) turi platesnę prasmę.

³⁷Gudavičius E. Bandyamas lokalizuoti XIII a. lietuvių kunigaikščių valdas, *MADA*, 1984, t. 3(88), p. 70–71, 72–73, 77.

³⁸J(onynas) I. Astikas, *Lietuviškoji enciklopedija* (toliau – *LE*), Kaunas, 1933, t. 1, p. 1303.

³⁹Žr. *ten pat*, p. 1299; Semkowicz W. *Tradycja o kniazioskim pochodzeniu Radziwiłłow w swietle krytyki historycznej*, Lwów, 1921.

⁴⁰Semkowicz W. Braterstwo szlachty polskiej z bojarstwem litewskiem w unii horodelskiej 1413 roku, *Polska i Litwa w dziejowym stosunku*, Warszawa, Lublin, Łódź, Kraków, 1914, p. 398.

⁴¹SRP, p. 695: „*von Gelwin czu Sirputtindorffe off der Swintoppe ij mile; von dannen ist j mile czu Wilkamergen czum huse...*“

⁴²*Ten pat*, p. 693: „*Item von Labunen vort ken Kernow czu dem huse sint ij mile gut weg vnd dorczwischen czu heeren gnug. Item von Kernow vort ken Maysegal czu dem huse sint iij mile gut weg vnd dorczwischen ist gnug czu heeren./../ Item von Zeymen bis zcu Widegirden...bes czu Kernow iij mile gut weg, dorczwischen ist das vlies Swyntoppe vnd dorobir ist eyn vort vndir Widegirden dem dorfe vnd dorczwischen ist czu heeren gnug. Item von Kernow bes czur Wille iij mile gut weg vnd dorczwischen ist czu heeren gnug*“; 694: „*Von Gelwen bis an eyn vlies, das heist dy Sirwinte, do ist eyn vort obirr, das ist ij mile, do czwisschin ist eyn gerumer walt, do geen ij wege durch; von der Sirwinte bis czu Meysegallen czum huse ij mile, alles czu herin gnug vnd rume lant. Wil man von dannen in dy lant czur Wille iij mile. Wil man abir von Meysegaln czur Kernow, so czuet man wedir czurucke vnd hat bis dae ij mile; von der Kernow czuet man wedir czurucke an dy Swyntopp...*“; 695–696: „*kan man abir czu Weppre obir den vort obir dy Swintoppe, so hat man ij mile czu Gelwin, von dannen czu Starpeykin dorfe iij mile; von dannen czür Kernow ij mile, von der Kernow czu Meisegal ij mile, von dannen wil her furen ins lant ken der Wille...*“

⁴³Žr. 42 nuor. Plg. Łowmiański H. *Min. veik.*, p. 114.

⁴⁴Žr. 42 nuor.

smulkiau aptariamos strateginės detalės: nurodoma brasta 1 mylią žemiau Kernavės (prie didingai pavadinto Atažvalgos⁴⁵ kalno), kurią perbridus, galima eiti į vieną ar kitą pusę⁴⁶. Taikant H. Łowmiańskio XIII–XIV a. Lietuvos teritorinių vienetų klasifikaciją, XIV a. Kernavės sritį reikėtų priskirti 3–4-ajai grandžiai, atitinkančiai XV–XVI a. vienetus, vadinamus valsčiais, arba mažesnės apimties, bet ne mažesnės svarbos pilių apygardas⁴⁷. Išsamesniuose XV–XVI a. šaltiniuose kaip tik ir susiduriame su Kernavės valsčiumi.

Po 1390 m. sunaikinimo Kernavės pilis ir miestas savo turėtos reikšmės jau niekad nebeatgavo⁴⁸. Kernavė nepateko į pirmąsias magdeburgijas gavusių miestų tarpą, ji nebuvo ta vietovė, kur Jogaila įsteigė pirmąsias parapijas⁴⁹. Tiesa, Vytauto valdymo pabaigoje parapija Kernavėje jau atsirado⁵⁰. 1528 m. kariuomenės surašymas Kernavės valsčių parodo kaip vieną didesniųjų Vilniaus kaimynystėje (jame priskaičiuojamas 171 bajoras⁵¹; lenkia jį tik Rudaminos valsčius su 247 bajorais, visuose kituose valsčiuose jų mažiau: Mėdininkų – 110, Giedraičių – 83, Nemėžio – 75, Máišiagalos – 63, Sudervės – 26, Nemenčinės – 22)⁵². Nepaisant pilies sunykimo, jos ūkis lėmė vieno seniausių didžiojo kunigaikščio dvaro gyvavimą (pirmąjį kartą dvaro valdytojas minimas 1398 m.)⁵³.

Bajorų žemėvaldą (daugiausia dalijamus veldamus) iš Kazimiero dalijimo knygų galima atsekti Kernavės ir gretimuose valsčiuose nuo XV a. vidurio⁵⁴. Šiaip jau pagal XV–XVI a. teritorinės gradacijos normas Kernavės teritorinis vienetas buvo laikomas valsčiumi⁵⁵, o jį valdė vietininkas⁵⁶. Tačiau, iš dalies lemiant santykiniam jo didumui tarp gretimų valsčių⁵⁷, o iš dalies istorinei tradicijai, jis pavadinamas ir pavietu⁵⁸. Kita vertus, ši istorinė tradicija nebuvo vienareikšmė. Kernavė, nepaisant savo geografinio artumo seniausiajam (mindauginiam) valdovo domeniui, taip ir liko provincinio Užnerio⁵⁹

⁴⁵ *Kraštas ir žmonės*, parengė J. Jurginis, A. Šidlauskas, Vilnius, 1988, p. 31.

⁴⁶ SRP, p. 694: „Wil man abir von der Kernow obir dy Nerge, so trifft man eynen vort nedurwendig der Kernow dy Nerge abe j mile wegis vndir eynem berge, der heiset Attasewalgo; wil man denne ken der Wille adir dy Nerge abe, wo man wil her furen vnd bekennet sich do in allin enden wol“. Vygandas Marburgietis pažymi atvejį (1365 m. žygyje į Vilnių), kai, dar neradus brastos Neryje, paskendo didžiojo magistro kamarininkas – ten pat, p. 550: „pertranseuntesque flumen vulgariter Nerryne, in quo, antequam vadum invenirent, camerarius magistri Sanderus est submersus“.

⁴⁷ Łowmiański H. *Min. veik.*, p. 5.

⁴⁸ Vitkūnas J. *Kernavė*, Vilnius, 1999, p. 11.

⁴⁹ Sužiedėlis S. Vytauto vaidmuo Lietuvos kristianizacijoje, *Vytautas Didysis*, Kaunas, 1930, p. 96.

⁵⁰ Ochmański J. *Biskupstwo wileńskie w średniowieczu. Ustrój i uposażenie*, Poznań, 1972, p. 61, 63; KPE, p. 281; Vitkūnas J. *Min. veik.*, p. 47; Kr(ausauska)s R. Kernavė (toliau – Kern.), *Lietuvių enciklopedija*, Bostonas (toliau – LEB), 1957, t. 11, p. 392.

⁵¹ Kernavės bajorai ir keliuočiai išrengė 262 raitelius: *Русская историческая библиотека* (toliau – РИБ), Петроград, 1915, т. 33, отд. 1, ч. 3, с. 48: „Тыи вси бояре Керновскии мають выправляти на войну в той же либе и служи путьньи тых всех коней сума маеть быти 262 кони“.

⁵² Łowmiański H. *Min. veik.*, p. 112.

⁵³ Vitkūnas J. *Min. veik.*, p. 47.

⁵⁴ РИБ, Санкт-Петербург, 1910, т. 27, отд. 1, ч. 1, т. 1, с. 4: „Трумъне чоловек на имя Бимейко у Керновской волости“ (nedatuota; 15 a.); 81: „Пани Кезкайловой земля конюхова и брата его у Керновской волости. А тому конюху у Явсаянской волости конюзское место, а тому конюху ингде обыскати“ (1466 m.); 82: „Гостилу пять чоловеков у Кернове а две землицы: Кунцево и Кушлево“; 120: „У Кернаве и у Мойшокогле Волчку ж пять чоловеков у Попортьской волости...“ (1442 m.); 121: „Сомашку в Кернове 4 чоловекы...“ (1442 m.).

⁵⁵ РИБ, Санкт-Петербург, 1903, т. 20, Литовская Метрика, т. 1, с. 373: „боярин господарский Керновское волости Петр Янович“ (a. 1516 m.); *Lietuvos Metrika* (toliau – LM) (1528–1547), Vilnius, 1995, p. 42: „жаловал нам боярин господарский волости Керновское на имя Павел Яражыч“ (1528 m.). Žr. 54 nuor.

⁵⁶ LM (1533–1535), Vilnius, 1999, p. 93: „На што ж корол... рачыл делчымы прислати наместника керновского, князя Семена Ялмонтовича Подберезьского...“ (1533 m.).

⁵⁷ Žr. 52 nuor.

⁵⁸ РИБ, т. 20, p. 1177: „бояре Керновского повета Миколай а Ян“ (1522 m.); 1541: „боярин господарский Керновского повета Болтромей Якубович“ (1522 m.).

⁵⁹ Gudavičius E. *Lietuvos europėjimo keliais*, Vilnius, 2002, p. 127.

sudėtyje⁶⁰. Ūkinis Gediminaičių domenas, sutapęs maždaug su Lietuvos žeme siaurąja prasme, XVI a. pradžioje virto susiklosčiusių didžiojo kunigaikščio dvarų zona⁶¹. Užneryje tebūta vieno kito valdovo dvaro⁶².

Šaltinių anksti nurodomas Kernavės dvaras neišaugo į atskirą ūkinį vienetą, kaip tai vyko valdovo ūkinio domeno valsčiuose (tokius nesavarankiškus dvarus tvarkė Vilniaus tijųnas)⁶³. Nors Vytauto itinerariume minima Kernavė⁶⁴, šiaip ji nepatenka į didžiųjų kunigaikščių daugiausia lankomų vietovių tarpą⁶⁵. Valdovų pajamos iš Kernavės plaukdavo labiausiai iš karčemų mokesčių ar išnuomojimo ir iš surenkamų pabaudų (ne per daugiausiai jas papildant produktais), kaip tai rodo Kazimiero atlyginimai dvarionims⁶⁶. Kadangi Kernavės valsčiuje būta šiokio tokio valdovo dvaro, šaltiniai mini dvaro laikytoją⁶⁷. Čia pat tas asmuo, patvirtinant jo išduotą aktą, vadinamas Kernavės vietininku⁶⁸. Šiuo atveju tokį pareigybių sutapimą galėjo nulėmti ir tuo laiku suteiktas jam būtent dvaro laikymas iki gyvos galvos⁶⁹, bet valsčiaus ir dvaro valdymas vienoje rankose ir šių pareigybių sinonimiškumas (panašiai kaip valsčiaus ir pavieto)⁷⁰ lieka akivaizdus.

1528 m. kariuomenės surašymas nurodo Ašmenos, Medininkų, Minsko, Ainos, Lydos, Morkavos dvarus, Naugarduko pilį, Krėvos–Svyrių vėliaviją ir Rudaminos, Nemėžio, Kernavės sąrašus⁷¹. Tai nebrėžia subordinacijos skirtumų, bet vertinimo požiūrį parodo. Šiaipgi Kernavės bajorai stojo po savo vėliava (1565 m. surašyme jų dalinys vėliava ir vadinamas)⁷² ir turėjo savo vėliavininką⁷³. XVI a. pirmosios pusės Kernavės vietininko urėdas priklausė smulkiems kunigaikščiams – Simonui Podbereskiui⁷⁴, Motiejui Giedraičiui (Baltadvario – Mūrinių Videniškių pilies statytojui)⁷⁵; tai sutampa su Kernavės „pavieto“ reprezentaciniu lygiu.

Panašiai kaip Kernavės dvarą galima apibūdinti ir jos parapiją. Įsteigta gana anksti, Kernavės bažnyčia liko neturtinga (1559 m. Vilniaus vyskupijos bažnyčių registras nurodo tik 8 dūmų jos žemėvaldą)⁷⁶. Ji priklausė Vilniaus dekanatui⁷⁷. Palyginti ankstyva, bet aiškiai antraeilė didžiojo kunigaikščio fundaci-

⁶⁰ LM (1533–1535), p. 141: „Листы по двором по Вилен(ь)скому повету по Ошменьской стороне, о се-ребъщыну писаны... По Вилен(ь)скому ж повету, по Завелью, до Мойшаколы, до Кернова...“ (1534 m.).

⁶¹ *Miestų...*, p. 49–51.

⁶² Wojtkowiak Z. *Litwa Zawilejska w XV i pierwszej połowie XVI w.*, Poznań, 1980, p. 71, 112; Любавский М. *Областное деление и местное управление Литовско-Русского государства ко времени издания первого Литовского Статута*, Москва, 1892, с. 86–93.

⁶³ Wojtkowiak Z. *Min. veik.*, p. 112–114.

⁶⁴ KPE, p. 281.

⁶⁵ *Plg. Miestų...*, p. 49–50.

⁶⁶ РИБ, т. 27, с. 192: „Сеньку Мотыце 6 коп с корчом Керновских...“ (be datos); 193: „Князю Макъу 8 коп с корчом Керновских...“ (be datos); 253: „Яну Милошовичу Литвину 4 копы с корчом Керновских, а 4 рубли з вин“ (1487 m.); 285: „Станьцу полтина в Кернове з вин а 4 бочьки ржи там жо з двора“ (1487–1489 m.); 295: „Стошу... ему ж рубль з вин в Кернове“ (1488 m.).

⁶⁷ LM. Knyga Nr. 25 (1387–1546). Užrašymų knyga 25, Vilnius, 1998, p. 86: „Я, князь Семен Ямонтович Подъберезский, державца керновский...“ (1522 m. lapkričio 27 d.).

⁶⁸ *Теп пат*, p. 87: „наместник керновский князь Семен Ямонтович Подъберезский...“ (1522 m. gruodžio 7 d.). *Plg.* 56 nuor.

⁶⁹ LM, Knyga Nr. 1 (1380–1584). Užrašymų knyga 1, Vilnius, 1998, p. 36: „Krol Zygmunt dobra Kiernowo...ze wszystkim przynaleznosciamy, maiac wzgľad na służby dzierzawcy kiernowskiego xiązęcia Siemiona Jamonthowicza Podbereskiego, daie mu y wznosi prawem dozywothnym“ (1522 m. gruodžio 19 d.).

⁷⁰ Žr. 55, 58 nuor.

⁷¹ РИБ, с. 21, 27, 29, 30, 31, 32, 38, 39, 43, 45.

⁷² *Теп пат*, p. 294.

⁷³ LM (1528–1547), p. 143: „я з своее руки суд(ь)ями взял: Семена Костентиновича, хоружого керновского, а Миколяя Станиславовича Сурвыра“ (1536 m.).

⁷⁴ Žr. 70–72 nuor.

⁷⁵ Rėklaitytė I. Baltadvario (Mūrinių Videniškių) bastioninė pilis: archeologiniai ir istoriniai duomenys, *Voruta*, 2002, rugpj. 24, nr. 16 (514), p. 4; *Kern.*, p. 392.

⁷⁶ Ochmański J. *Min. veik.*, p. 101, 104.

⁷⁷ Kurczewski J. *Biskupstwo wileńskie*, Wilno, 1912, p. 179.

jos ir patronato Kernavės parapija ir jos bažnyčia liko ir antraeilio kulto platinimo bei meninių vertybių sankaupos punktu. Pastarojoje plotmėje, kaip ir kitur, XVI a. jau labiau reišėsi ne valdovo, o privati iniciatyva. Kernavės parapijos rangas lėmė tai, kad ją visai ar beveik aplenkė didikų fundacijos ir aukos, tai vyko tik bajorų elito lygiu. Kernavės mokyklos nerandame nei išaiškintų, nei numanomų XV–XVI a. mokyklų sąrašuose⁷⁸. Apie užuomazginę mokymo būklę jau XVIII a. sąlygomis byloja 1782 m. Kernavės bažnyčios vizitacija: atskirės mokyklos patalpės neturėta ir vaikai prie bažnyčios nesimokė, išskyrus vargonininko mokomus *slebizuoti* du berniukus; kaimuose parapijiečiai išlaikė du daraktorius⁷⁹. Sudegusios Vytauto bažnyčios šventoriuje 1739 m. statytos medinės bažnyčios⁸⁰ pamatai buvo sumūryti iš kalkėmis sutvirtintų akmenų, kasinėjant jos vietą⁸¹, rasta plokščių čerpių, vitražo stiklų, švino rėmelių liekanų, galėjusių priklausyti dar XV a. bažnyčiai⁸². 1698 m. inventoriuje rašoma apie naujai pastatytą, bet dar nepašventintą bažnyčią jau kiauru stogu, išdužusiais langais, suirusiomis grindimis (ypač prieangyje ir zakristijoje) ir sugriautu aptvaru⁸³. Pateikti duomenys apie ją leidžia susidaryti nors šioki toki fragmentinį vaizdą apie senesnės bažnyčios apdailos ir inventoriaus pobūdį.

Kernavės bažnyčia buvo pašvęsta Marijos dangun ėmimui, Myros vyskupui šv. Mikalojui, apaštalam Petru ir Pauliui (1698 m. inventoriuje pažymima, kad tai rodo jos vaizduojamoji dailė bei tradicija)⁸⁴. Dabartinio neobarokinio altoriaus apatiniame tarpsnyje yra Marijos, viršutiniame – šv. Mikalojaus⁸⁵ paveikslai⁸⁶, apatinį tarpsnį puošia barokinės manieros šventųjų Petro ir Pauliaus skulptūros⁸⁷. 1698 m. inventoriuje nurodoma, kad nepaaukuotame didžiajame altoriuje yra Švč. Trejybės vainikuojamos ir į dangų imamos Marijos, virš jos – šv. Mikalojaus paveikslas⁸⁸. Daugelis šių detalių sutampa su dabartine būkle, tačiau 1698 m. aprašomas Marijos paveikslas labiau primena ne pagrindinį altoriaus, taip pat ir Kernavės bažnyčioje esantį Marijos Škaplierinės paveikslą (kaip tik ją vainikuoja Švč. Trejybė)⁸⁹. Juo labiau kad būtent čia

⁷⁸ Ochmanskis J. *Senoji Lietuva*, Vilnius, 1996, p. 134–137.

⁷⁹ Lebedys J. *Lietuvių kalba XVII–XVIII a. viešajame gyvenime*, Vilnius, 1976, p. 162.

⁸⁰ Su šiais įvykiais gali būti susijęs 1738 m. bažnyčios inventoriaus ir po klebono Kazimiero Mykolo Rogalskio mirties likusio turto surašymas – žr. Lebedys J. *Min. veik.*, p. 62.

⁸¹ 1925 m. pastčius dabartinę mūro bažnyčią, anksesnė 1933 m. buvo nugriauta – *Kern.*, p. 392.

⁸² KPE, p. 281.

⁸³ Lietuvos mokslų akademijos biblioteka. Rankraščių skyrius (toliau – MAB), f. 264–1181, p. 1: „*Sepimentum ecclesiae totum circumcirca dirutum. Ecclesia ipsa nova quidem nec pridem aedificata lignea. Tectum tamen [kažkiek nusitrynusios vietos neįstengiau įskaičiuoti – E. G.] ...eno destructum pluviis, obnoxium totum. Pavimentum in portico ecclesiae et in sacristia totaliter malum, foraminorum citissima reparatione tam inferius quam superius indigens. Fenestrae quoque totius ecclesiae concussa reperere petiunt. Ecclesia ipsa, ut immotescit ex assertis hominum, nondum consecrata...*“ Šia informacija nesirengiu koreguoti to, kas yra literatūroje. Ji turi būti sutikrinta su autorių turimais duomenimis.

⁸⁴ *Ten pat*: „*Erecta est, ut patet ex imaginibus et apertionibus...sub titulo S.Nicolai, pontificis Myrrensis, S. S. Petri et Pauli, sub patrocinio Beatissimae Virginis in caelos assumptionem*“.

⁸⁵ Jis vaizduojamas su kūdikiu (*vaikų vyskupas*); jo bei šv. Petro ir Pauliaus (žr. 87 nuor.) vaizdavimas greta Marijos imtas iš Kernavės bažnyčios titulo, tačiau išsidėmėtina ir tai, kad greta Dievo Motinos jį mėgo vaizduoti Renesanso dailininkai – R(e)kl(a)itis) P. Mikalojaus kulto geografija ir meno istorija, *LEB*, 1959, t. 18, p. 407.

⁸⁶ Nevčesauskienė N. Kernavės bažnyčios dailės kūriniai, *KPE*, p. 282.

⁸⁷ *Ten pat*.

⁸⁸ MAB, f. 264–1181, p. 2: „*Altare magnum a fabre factum vulgo snycerską robotą non deauratum, habens imaginem Beatissimae Virginis Mariae in collos assumptae, quam sanctissima Trias coronat, superius autem habens imagium s. Nicolai, episcopi Myrensis*“.

⁸⁹ Nevčesauskienė N. *Min. veik.*, p. 282. 1698 m. inventorius mini antrąjį Marijos altorių – MAB, f. 264–1181, p. 3: „*Altare 2-dum Beatissimae Virginis Mariae erectum eo a reverendo Casimiro Towarzynski*“.

Minimos ir kitos Kazimiero Tovažinskio dovanos – *ten pat*, p. 1.

Mariją puošia paauskuotos sidabro karūna ir 12 žvaigždžių, minimos inventoriuje⁹⁰. Iš to drįsčiau spręsti, kad bent jau šių paveikslų siužetus paliudija XVII a. šaltinis, taigi šie siužetai (jei ne paveikslai) galėjo ateiti iš senesnių laikų. Be to, 1698 m. inventorius nurodo ankstesnius donatorius – Musnickį, Vilniaus viceždininką Jeronimą Hirdzejovskį, Kazimierą Tovažinskį⁹¹. Inventoriaus nurodomų taurių⁹² trys esamos dabartinės neatitinka (jos vėlesnės)⁹³. Užtat 1667 m. Vilniuje išlieta varpa⁹⁴ galima tikėtis ši inventorių minint (nurodomi keturi varpai ir pačioje bažnyčioje skambinamas varpelis)⁹⁵. Iš aprašymo yra tikėtinas bent jau XVI a. antrosios pusės (jei ne paleotipinis) mišiolas, priekyje papuoštas rubinu ar jo imitacija, užpakalyje – sidabro kalstiniais⁹⁶. Inventorius mini chore buvusius mažus vargonus⁹⁷.

Esami šaltiniai ir bažnyčios inventorius nerodo stambiosios diduomenės paramos Kernavės parapijai. Panašiai kaip vietininko urėdo atveju, čia užtin-kame smulkesniųjų didikų ar bajorų elito dovanojimų⁹⁸. Stambiausios bajorų fundacijos buvo altoriai⁹⁹. 1495 m. Ona Bagdonė Mackevičienė (Kareivaitė) įsteigė šv. Mikalojaus altariją¹⁰⁰. Jos fundaciją 1505 m. papildė Mikalojus Mackevičius¹⁰¹. Neturtingą Kernavės parapiją vis dėlto sau išgaudavo ir Vilniaus kapitulos kanauninkai¹⁰². XVI a. 3–4 dešimtmetį ją valdė iš Krokuvos miestiečių kilęs Erazmas Eustachijus Časkis¹⁰³, įgijęs dar Kauno ir Pasvalio parapijas bei Vilniaus kanauninko pareigybę¹⁰⁴. 1553 m. šv. Mikalojaus altoriaus patronai Simonas Steckavičius ir Jonas Jurevičius, atsisakius šio altoriaus kanauninkui, Trakų *prabaščiu* ir didžiojo kunigaikščio sekretoriui Motiejui Maskoliniui, Vilniaus vyskupui Pauliui Alšėniškiui į jo vietą rekomendavo Kernavės kleboną Albertą Leonardį¹⁰⁵. Taigi kanau-

⁹⁰ *Ten pat*, p. 1: „Corona argentea deaurata super caput Beatissimae Virginis Mariae a [kažkiek išsirtynusios vietos neįstengiau iškaityti, galūnė rodo aukščiausio laipsnio pažyminį arba Jeronimo vardą – E. G.]...imo Musnicki oblata et 12 stellae argenteae deauratae a m[agnifico] d[omino] Hieronimo Hird[ž]ejowski, vicetesau[ra]rio Vilnensi, oblat[e]“.

⁹¹ Žr. 89, 90 nuor.

⁹² MAB, f. 264–1181, p. 1.

⁹³ Nevčesauskienė N. *Min. veik.*, p. 283.

⁹⁴ *Ten pat*.

⁹⁵ MAB, f. 264–1181, p. 1: „Campanae in campanile sunt quatuor. 1-ma magna, plus minus quadringenta pondo potest habere, caeterae minores; quinta campanula in funi ecclesiastica desuper“.

⁹⁶ *Ten pat*: „Missale antiquae editionis in ante rubex, desuper a parte retraque argento circumcitra subtiliter et tenuiter circumductum“.

⁹⁷ *Ten pat*, p. 3: „In choro organum exiguum amichonarium processuale“.

⁹⁸ Žr. 93 nuor. (Musnickio dovanota Marijai [Škaplierinei?] karūna. Musninkai yra Kernavės kaimynystėje, greta esantys Daubariškių kaimai sietini su Daubarų–Musnickių gimine – Daubarai, *LE*, Kaunas, 1937, t. 6, p. 72).

⁹⁹ Ochmański J. *Min. veik.*, p. 89.

¹⁰⁰ Kurczewski J. *Min. veik.*, p. 184.

¹⁰¹ Jasas R. *Pergamentų katalogas* [Lietuvos TSR Mokslų akademijos centrinė biblioteka], Vilnius, 1980, p. 77 (Zigmanto II ir Vilniaus vyskupo Alberto Radvilos transumptai).

¹⁰² Ochmański J. *Min. veik.*, p. 106.

¹⁰³ *Ten pat*, p. 44. Žr. 104 nuor.

¹⁰⁴ *LM* (1380–1584), p. 99: „listy na trzy poddane w Bolnikach O³brychtowi Marcinowiczowi Gasztho³thowi woiewodzie wilenskiemu przez Erazma Ostafia plebana Kiernowskiego za szeszcziesith kop wiecznie kupione...“ (1523 m.); *LM* (1387–1546), p. 258: „каноник виленский, плебан ковенский, керновский и посвольский, князь Остафиус...“ (1537 m.); 281: „каноник виленский, плебан ковенский, керновский и посвольский, князь Остафиус...“ (1537 m.).

¹⁰⁵ MAB, f. 198–844, p. 1: „Reverendo in Christo patri, domino Paulo, Dei gratia [plyšys] vilnensi, duci Olschanensi...Simon Steczkowicz, vexilifer Nemencz-nensis, Ioannes Ivrevicz [plyšys] felicitatem ac reverenciam debitam et honorem. Reverende in Christo pater, post [plyšys]... acionem reverendi domini Mathie a M[asc]olini, prepositi Trocensis, canonic[i] [plyšys] [sec]retarij s[acrae] m[aiestatis] regie, vacante vero altari, tituli sancti Nicolai [plyšys] [li]beram resignationem in ecclesia parochiali Kiernoviensi ivris patronatus nostri [plyšys]...iati possessoris ad illud sic vacans, volemus dominum Albertum Leonardi, cano[nicum] plebanumque Kiernoviensem, reverende pate[r]nitati vestre duximus presentandum et har[um] [plyšys] presentamus, humiliter petentes: dignetur [plyšys] ad hoc ipsum altare vacans instit[ue]n? – plyšys] hic administratorem spiritualium et regimen [il? – plyšys] lud ei com[m]itendo id, quod ad eius...[plyšys].“

ninkai valdydavo ir altorių. Kernavės klebonu yra buvęs ir Petras Roizijus¹⁰⁶. Toki dvasinių pareigybių suderinimą veikiau lėmė ne tiek parapijos turtingumas, kiek kvalifikuotų dvasininkų trūkumas ir, žinoma, aukštesnės jų pakopos padėtis bei ryšiai. Taip plėtėsi svarbi Kernavės žemė ir paskui nedidelis valsčius iki 1564–1566 m. administracinės reformos. Tai žymaus, o vėliau vieno mažesniųjų, esančio sostinės kaimynystėje ir šios kaimynystės veikiamo, teritorinio vieneto raidos pavyzdys.

Straipsnis spausdintas „Lietuvos valsčių“ serijos monografijoje „Musninkai. Kernavė. Čiobiškis“, Vilnius, *Versmė*, 2005, p. 140–148 (vyr. redaktorius ir sudarytojas *Stanislovas Buchaveckas*).

Straipsnio kalbos redaktorius *Albinas Masaitis*, korektorės *Zita Kutraitė*, *Rasa Kašėtienė*, anglų k. redaktorius, vertėjas *Alojzas Pranas Knabikas*.

Straipsnio priedai skelbiami atskirai tam skirtuose šio leidinio skyriuose:

1. Straipsnio santraukos lietuvių ir anglų kalbomis (sk. Straipsnių santraukos, *Summaries*).
2. Žinios apie autorių (sk. *Apie autorius*).

¹⁰⁶ *Kern.*, p. 392.

Laukuvos ir Požerės bažnyčių interjerų dekoro paveldas

Dalia Klajumienė

Vilniaus dailės akademija

Šilalės rajone išlikusios Laukuvos ir Požerės bažnyčios tyrinėtojus traukia kaip įdomūs architektūros ir dailės paminklai, išsaugoję senuosius, dar XVII–XIX šimtmečius menančius interjerų puošybos (dekoro) elementus, kurių sukūrimo, atsiradimo ir gyvavimo mįslės dar nėra visai įmintos.

Apie šių bažnyčių istoriją, kai kurias meno vertybes žinių galime rasti XVII a. antrosios pusės–XIX a. rašytiniuose šaltiniuose (inventoriuose, vizitacijų aktuose), kuriuose geriausiai nušviečiamas būtent XIX amžius¹. Žinias apie tą laikotarpį papildė iki šiol nepraradęs aktualumo spaudinys – M. Valančiaus „Žemaičių vyskupystė“, pirmą kartą pasirodęs 1845 m. ir susilaukęs ne vieno pakartotinio leidimo². Kai kurie šaltiniuose ir vyskupo M. Valančiaus leidinyje pateikti duomenys nuo XX a. vidurio skelbiami enciklopedinio pobūdžio leidiniuose³.

Pastarųjų dešimtmečių architektūros ir meninės medžio drožybos tyrimai taip pat neaplenkė šių Žemaitijos bažnyčių. Čia itin svarbios A. Jankevičienės ir M. Matušakaitės publikacijos, kuriose šių šventovių meno paminklai pateikti plačiame, visos Lietuvos paveldo kontekste⁴.

Šio straipsnio tikslas – remiantis nuosekliai surinktais XVII a. antrosios pusės–XIX a. archyviniais dokumentais ir išlikusių paminklų lyginamaisiais ikonografiniais bei natūriniais plastiniais tyrimais apžvelgti Laukuvos ir Požerės bažnyčių interjerų dekoro raidą ir pasiaiškinti jose išlikusių meno vertybių plastikos ir datavimo mįslės.

Dabartiniam dailės istorikui iš pirmo žvilgsnio atrodo įdomesnė, daugiau nepakitusių senųjų paminklų išsaugojusi Požerės Kristaus Atsimainymo bažnytelė. Tačiau

Straipsnis „Vermės“ leidyklai įteiktas 2002 09 25, serijos „Lietuvos valsčiai“ Lietuvos lokaliųjų tyrimų mokslo darbų komisijos įvertintas 2004 07 02, pirmą kartą paskelbtas „Lietuvos valsčių“ serijos monografijoje „Laukuva“, I dalis, išleistoje 2005 07 15.

¹ Laukuvos parapiinės bažnyčios 1676 m. vizitacijos aktas, *Kauno Arkivyskupijos kurijos archyvas* (toliau – KAK), b. 138, l. 104v–113; Laukuvos bažnyčios 1697 m. inventorius, *Lietuvos valstybės istorijos archyvas* (toliau – LVIA), f. 669, ap. 2, b. 342, l. 21–25v.; Laukuvos parapiinės bažnyčios 1805 m. inventorius, *ten pat*, b. 221, l. 295–296; Laukuvos parapiinės bažnyčios 1820 m. vizitacijos aktas, *ten pat*, b. 223, l. 391–394; Laukuvos parapiinės bažnyčios 1826 m. vizitacijos aktas, *ten pat*, b. 230, l. 78–81; Laukuvos parapiinės bažnyčios 1828 m. vizitacijos aktas, *ten pat*, b. 235, l. 328–332; Laukuvos parapiinės bažnyčios 1829 m. vizitacijos aktas, *ten pat*, b. 239, l. 303–306; Laukuvos parapiinės bažnyčios 1831 m. vizitacijos aktas, *ten pat*, b. 246, l. 301–304; Laukuvos parapiinės bažnyčios 1839 m. vizitacijos aktas, *ten pat*, b. 249, l. 302–305; Laukuvos parapiinės bažnyčios 1841 m. vizitacijos aktas, *ten pat*, b. 230, l. 95–37; Lau-

kuvos parapiinės bažnyčios 1844 m. vizitacijos aktas, *ten pat*, b. 230, l. 63–65; Laukuvos parapiinės bažnyčios 1850 m. inventorius, *ten pat*, b. 342, l. 7–9; Laukuvos parapiinės bažnyčios 1873 m. inventorius, *ten pat*, b. 356, l. 759–763; Požerės filinės bažnyčios 1820 m. inventorius, *ten pat*, b. 223, l. 406–409; Požerės filinės bažnyčios 1826 m. inventorius, *ten pat*, b. 230, l. 90–93;

² Valančius M. Žemaičių vyskupystė, *Raštai*, Vilnius, 1972, t. 2, p. 194–195, 211.

³ Kviklys B. *Lietuvos bažnyčios*, Chicago, 1980, t. 1, p. 198–199; Kviklys B., *Mūsų Lietuva*, Vilnius, 1991, t. 4, p. 200–201; *Lietuvių enciklopedija*, Boston, 1958, t. 14, p. 275–276; *ten pat*, 1961, t. 23, p. 387–388; *Lietuvos TSR kultūros paminklų sąrašas*, Vilnius, 1973, p. 759; Misius K., Šinkūnas R. *Lietuvos katalikų bažnyčios*, Vilnius, 1993, p. 403–404, 406.

⁴ Jankevičienė A. *Lietuvos medinė sakralinė architektūra*, Vilnius, 1998, p. 175; Matušakaitė M. *Procesijų altorėliai Lietuvoje*, Marijampolė, 1998, p. 28, il. priešlapyje ir 44 (Požerė); p. 48, il. 172, 173 (Laukuva); Matušakaitė M. *Senoji medžio skulptūra ir dekoratyvinė drožyba Lietuvoje*, Vilnius, 1998, p. 161, 163, il. 281, 282 (Laukuva).

nagrinėjimą pradėsime nuo Laukuvos, kuri mena daug senesnę istoriją, o šio miestelio bažnyčia nuo pat fundacijos pradžios turėjo parapiinės šventovės statusą.

Pirmosios, dokumentais patvirtintos žinios apie **Laukuvos bažnyčią** siekia 1624 m. Tais metais vietos didikas Jonas Talaitis pastatė medinę bažnyčią, o kitais – 1625-aisiais – vyskupas Stanislovas Kiška jai suteikė parapijos teises. Pirmuosius mus pasiekusius bažnyčios interjero dekoro apibūdinimus aptikome XVII a. pabaigos dokumentuose (1676 m. vizitacija, 1697 m. inventorių). Tada šventovėje buvo keturi drožėjų darbo paausuoti altoriai, aštuoni įvairaus dydžio bei senumo altorius bei sienas puošę paveikslai ir virš bažnyčios sijos iškilusi skulptūrinė Nukryžiavimo grupė⁵.

Keista ir liūdna, tačiau visiškai neišliko XVIII a. dokumentų, paliudijančių to laikotarpio interjero dekoro pokyčius. Žinios peršoka į XIX a., kur inventoriai ir vizitacijų aktai jau nurodo, kad bažnyčią puošia septyni altoriai, iš kurių šeši yra drožėjų darbo, dažyti ir paausuoti, o vienas, „šviesiausiojo pono Kuzminskio“ funduotas, pagal baroko tradiciją iliuziškai ant medinių sienų nutapytas. XIX a. pirmosios pusės Laukuvos bažnyčios dokumentai nelabai dosnūs dailės tyrinėtojams, tačiau net ir lakoniškos frazės, apibūdinančios altorius, leidžia perprasti kai kuriuos jų dekoro elementus. Daugiausia žinių apie įrenginių paveikslus



1 pav. Laukuvos bažnyčios vidus per Onos Vyšniauskienės (Tverijonaitės) laidotuves. 1962 m. Iš O. Dumčienės albumo

⁵ Laukuvos bažnyčios 1676 m. vizitacijoje yra išvardyti visi bažnyčioje buvę paveikslai ir skulptūros:

„Didelis šventos Onos paveikslas raudonuose rėmuose, jame ant Švč. Mergelės kaklo kabo karoliai (Paciorki): vieni – paprasti raudoni, akmeniniai, kiti – balti, stikliniai.

Avinėlis vienas su nedideliu relikvijoriumi.

Didelis šv. Kazimiero paveikslas, melsvai dažytuose rėmuose.

Paveikslas be rėmų, vaizduojantis Jėzaus suėmimą.

Nedidelis Švč. Mergelės Marijos atvaizdas, su rėmais, senas.

Nedidelis Švč. Mergelės Marijos atvaizdas su rėmais.

Naujas be rėmų šv. Kazimiero atvaizdas, skirtas klausykklai.

Altorinis šv. Onos atvaizdas raudonuose rėmuose, jame – alebastro plokštelė su Švenčiausios Mergelės atvaizdu, du avinėliai, sena karūnėlė. Ant Švč. Mergelės kaklo – trys nedideli karolių šniūreliai (Pacioreczki).

Didelis Trakų Dievo Motinos atvaizdas su rėmais.

Didelis, be rėmų Juditos atvaizdas (extremi Judicij).

Šv. Jurgio atvaizdas raudonuose rėmuose.

Nedidelis Pasaulio Išganytojo (Salvator Mundi) atvaizdas, su rėmais.

Senas, be rėmų šv. Kotrynos atvaizdas.

Nedidelis Švenčiausios Mergelės atvaizdas su rėmais.

Drožtas Nukryžiuotasis ant medinės bažnyčios sijos. Vienoje pusėje – Švenčiausios Mergelės, kitoje – šv. Jono asmenys“. (KAK, b. 138, l. 107–107v.)

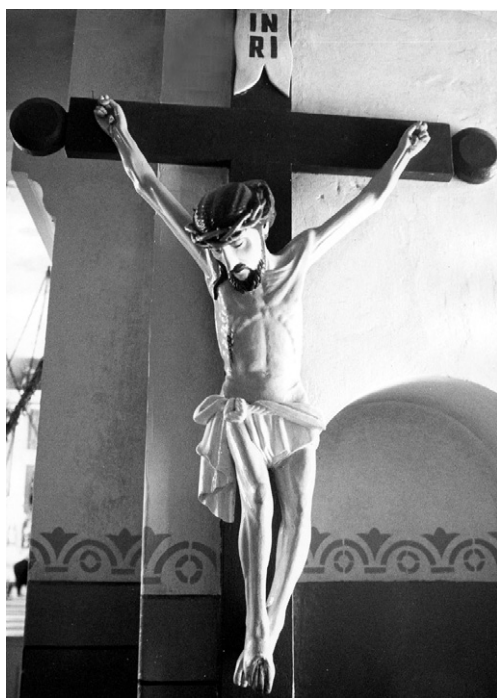
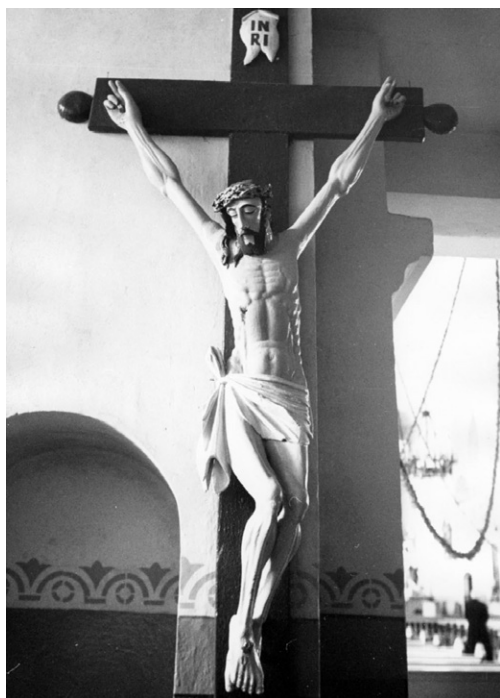

ir skulptūras pateikia 1850 m. inventorių. Žinoma, kad didžiojo, Šv. Kryžiaus titulo altoriaus pirmojo tarpsnio centre buvo Nukryžiuotojo Jėzaus figūra. Abipus jos stovėjo medinės apaštalių šv. Petro ir Pauliaus skulptūros. Antrajame tarpsnyje minima šv. Kazimiero „figūra“. Pagrindinio altoriaus šonuose stovėjo drožėjų darbo, vietomis paausuoti Šv. Tado ir Šv. Antano altoriai. Dokumentas pažymi, kad pirmajame, t. y. Šv. Tado altoriuje buvo „stebuklais garsėjanti Jėzaus, erškėčiai vainikuoto, skulptūra“, kurios legendą savo knygoje pasakoja vysk. M. Valančius⁶. Minėtieji trys altoriai puošė bažnyčios presbiterinę dalį ir nuo kitų buvo atskirti medine baliustrada. Kiti keturi bažnyčios altoriai išdėstyti taip: įėjus pro didžiąsias duris, dešinėje pusėje stovėjo Šv. Apolonijos altorius. Jo apibūdinimuose randame tik tiek, kad jis „puikaus drožėjų darbo, dažytas ir vietomis paausutas“. Toje pačioje, dešinėje bažnyčios pusėje, prie koplyčios sienos stovėjo parapijiečių funduotas drožėjų darbo Šv. Jurgio altorius. XIX a. dokumentai daug dėmesio skiria kitos, kairiosios pusės koplyčios XVIII a. viduryje, t. y. 1751 m. Jokūbo Janavičiaus (Jakub Janowicz) ir Onos Šiukštaitės (Anna Szukszczanka) funduotam Škaplieriaus Švč. Mergelės Marijos altoriui⁷, priklausiusiam to paties titulo brolijai. Pati brolija kun. klebono Jono Korcyvos (Jan Korcywa) iniciatyva Laukuvos bažnyčioje buvo įkurta dar 1682 m.⁸ Galiausiai sužinome, kad kairėje bažnyčios pusėje buvo įrengtas iliuziškai tapytas Šv. Juozapo altorius.

2 pav. Nukryžiuotasis prie šešto vandens indo. XVII a. pabaiga. 2002 m. A. Petrašiūno nuotr. Iš KPC DPI archyvo

3 pav. Nukryžiuotasis prie šešto vandens indo. XIX a. II p. 1989 m. S. Keparučio nuotr. Iš KPC DPI archyvo

⁶ Valančius M., *Min. veik.* p. 194–195.

⁷ Laukuvos parapinės bažnyčios 1820 m. vizitacijos aktas, *LVI*A, f. 669, ap. 2, b. 223, l. 391.

⁸ Laukuvos parapinės bažnyčios 1839 m. vizitacijos aktas, *LVI*A, f. 669, ap. 2, b. 249, l. 309.

Apie 1851 m. medinei bažnyčiai sudegus (1850 m. inventoriuje dar minima senoji medinė bažnyčia), 1852–1856 m. iškilo nauja, didesnė mūrinė šventovė. Minėtojo gaisro liepsnose žuvo beveik visos interjero puošmenos. Turint prieš akis dabar Laukuvos bažnyčioje saugomus meno paminklus, galima teigti, kad tuomet pavyko išgelbėti kai kurias altorių skulptūras, procesijų altorėlį su centre esančia drožta išraiškina Pietos grupe ir vos keletą tapybos darbų.

Dabar bažnyčią puošia vertinga Krucifiksų kolekcija, kurią sudaro XVII, XVIII ir XIX a. drožiniai. Seniausias, XVII a. pabaiga datuotinas Nukryžiuotasis, yra šventovės prieangio kairėje, prie akmeninio švęsto vandens indo (2 pav.). Jis atspindi ankstyvojo baroko fazės plastiką, pasižymintį nuosaikesne, mažiau dinamiška ir ekspresyvia nei XVIII a. raiška. Prieangio dešinėje, prie kito švęsto vandens indo⁹, įkomponuotas dar vienas medinis kryžius su XIX a. antroje pusėje išdrožta Nukryžiuotojo skulptūra (3 pav.). Tai plačiai vakarinėje Lietuvos dalyje paplitęs griežtų formų, neogotikinės stilstikos nukryžiuoto Kristaus tipažas. Tokių skulptūrų gausu Plungės Šv. Jono Krikštytojo, Stalgėnų Šv. apaštalu Petro ir Pauliaus, Medingėnų Švč. Trejybės, Rietavo Šv. arkangelo Mykolo ir kitose Plungės dekanato bažnyčiose. Laukuvoje jų irgi yra ne viena. Mažesnės nei prie švęsto vandens indo šio stiliaus skulptūrėlės puošia ornamentuotą procesijų kryžių, saugomą zakristijoje, ir kryžių su postamentu, statomą prie katafalko ar „caluno“. Šie trapūs nukryžiuoto Kristaus atvaizdai ypač gerai perteikia neogotikoje mėgtus trikampių formų ir aštrių smailių derinius.

Laukuvos bažnyčios zakristijoje galime gėrėtis XVIII a. antrosios pusės Nukryžiuotojo skulptūra, esančia virš bufeto centrinės dalies frontono. Tai profesionaliai drožta, nepaprastai ekspresyvi skulptūra. Raiškus kūno linkis, nerami perizonijaus klosčių ritmika rodo esant vėlyvojo baroko drožybos plastiką.

Iš 1851 m. sudegusios Laukuvos bažnyčios pavykusių išgelbėti ir mūsų dienas pasiekusių altorių skulptūrų pirmiausia paminėtinos medinės statulos: „Šv. Ona“ ir „Šv. Joakimas“ (5 ir 6 pav.). Tiek drožybos plastika, kurią yra aptarusi M. Matušakaitė ir priskyrusi rokoko stiliui¹⁰, tiek lakoniški įrašai dokumentuose lei-



4 pav. Didysis altorius su įranga. 2002 m. A. Petrašiūno nuotr.

⁹ Abi iš granito tašytos vandeninės buvo padirbdintos specialiai naujai bažnyčiai. Jų fasadinėse plokštumose yra padaryti įrašai, nurodantys sukūrimo datą: „1866 r.“

¹⁰ Matušakaitė M. *Senoji medžio skulptūra ir dekoratyvinė drožyba Lietuvoje*, p. 161, il. 281, 282.



džia jas datuoti XVIII a. viduriu. XIX a. pirmosios pusės bažnyčios vizitacijos šias skulptūras nurodo buvus jau minėtame brolijos Škaplieriaus Švč. Mergelės Marijos altoriuje: „Kairiojoje koplyčioje – Škaplieriaus Švč. Mergelės Marijos brolijos altorius, iš vienos pusės šv. Joakimo, iš kitos – šv. Onos skulptūra. [Altorius] drožėjų darbo, vietomis paaukuotas [...]“¹¹. Puiki išlikusių skulptūrų drožyba, gerai išsaugota rokokui būdinga polichromija padeda, kad ir miglotai, nujauti viso įrenginio grožį ir paveikumą maldininkams. Naujojoje bažnyčioje skulptūros pritvirtintos prie navas skiriančių pilorių.

Kitos drožėjų darbo puošmenos, kadaise dekoravusios senąją medinę bažnyčią, nusipelno atskiro, deja, ne visai džiugaus komentaro. Pastarųjų metų domėjimasis jomis akivaizdžiai parodė, kad saugant kultūros paveldą, vien tik gerų norų nepakanka. Niekam ne paslaptis, kad periferijų bažnyčių klebonai bei parapijiečiai, nesulaukę reikiamo dėmesio iš valstybinių kultūros institucijų, kreipiasi pagalbos į šiuolaikinius menininkus, neturinčius patirties dirbti su senąja dailė, taip pat į liaudies meistrus, kurie pagal savo supratimą paminklus „atrestauruoja“ arba pagal senąjį pavyzdį padirbdina naują skulptūrą ar nutapo naują

5 pav. Šv. Onos skulptūra. XVIII a. vid. 2002 m. V. Liatuko nuotr.

6 pav. Šv. Joakimo skulptūra. XVIII a. vid. 2002 m. V. Liatuko nuotr.

¹¹ „W Kaplicy polewey stronie Ottarz Bracki N P. Maryi szkaplerney, ziedney strony statua S. Joachima, z drugiey S. Anny, snycerskiey roboty, mieyscami wyzłacany...“ Cit. iš: Laukuvos parapinės bažnyčios 1850 m. inventorius. LVIA f. 669, ap. 2, b. 342, l. 7v.



paveikslą. Senasis tuo metu neaiškiais aplinkybėmis dingsta. Turint omenyje Laukuvos bažnyčią, pavyko išsiaiškinti, kad ir čia įvyko toks „atnaujinimas“. Išlikusios XVIII–XIX a. datuojamos skulptūros XX a. aštuntąjį dešimtmetį buvo taip „restauruotos“, papildytos naujais atributais, kad šiandien net specialistui sunku patikėti, jog prieš jį kelių šimtų metų senumo drožiniai. Jos tapo panašios į XX a. septintojo–aštuntojo dešimtmečių būdingą liaudies drožėjų produkciją. Šiuo atveju tik įrašai XIX a. dokumentuose, nuo XX a. šeštojo dešimtmečio vykdyta paminklų foto fiksacija ir dabartinių statulų nuodugnus apžiūrėjimas natūroje padėjo atsekti tikrąjį skulptūrų amžių. Nors ir neatpažįstamai „išgražintos“, visgi jos yra XVIII a. antrosios pusės kelių čia dirbusių meistrų kūriniai. Tokios statulos dabar puošia visą bažnyčią. Prie pilorių, kaip šv. Onos bei šv. Joakimo atvaizdai, pritvirtintos šv. Kazimiero bei šv. Ignato Lojolos ir šv. Apolonijos bei šv. Stanislovo skulptūros, kadaise puošusios senosios bažnyčios šoninius altorius (žr. sylv. nuotr.). Šitie drožiniai yra kito, ne dirbusio šv. Onos ir šv. Joakimo atvaizdus, XVIII a. antrosios pusės meistro kūriniai. Šiam meistrui galima priskirti ir nedidelę *Ecce Homo* skulptūrėlę, dabar stovinčią virš dešiniojo šoninio altoriaus tabernakulio (žr. sylv. nuotr.).

1965 m. vykusios mokslinės ekspedicijos metu Laukuvos bažnyčios palėpėje buvo rasta nemažai XVIII a. antrosios pusės sakralinės dailės vertybių. Ne visos jos pasiekė mūsų dienas, kai kurios buvo iškomplektuotos ir yra žinomos tik iš nuotraukų¹². Neišliko jau tada nenaudojamas pro-

7 pav. Procesijų altorėlis su Pietos grupe. XVIII a. II p. 1965 m.

M. Sakalausko nuotr. Iš KPC DPI arch.

8 pav. Pieta. 2002 m.

A. Petrašiūno nuotr.

¹²Kultūros paveldo centro Dailės paveldo instituto archyve saugomos tų paminklų fotografijos (foto M. Sakalauskas), KPC DPIA.

cesijų altorėlis su Pietos grupe¹³ (7 pav.). Tik ši grupė, atnaujinta ir sunkiai beatpažįstama, be altorėlio retabulo, įkomponuota virš šoninio Šv. Apolonijos altoriaus tabernakulio (8 pav.). Nebepavyko rasti ir vienos medinės (tuo metu jau blogos būklės) Nukryžiuotojo skulptūros. Kiti „atnaujinti“ drožiniai papuošė dabartinius altorius. Paminėtina šv. Pranciškaus statula, dabar pastatyta prie šoninio Šv. Antano altoriaus (9 pav.), ir angelų figūrėlės, pritaikytos dabartinių altorių puošybai. Visa bėda, kad nedidelės, kadaise mediniams altoriams tikusios skulptūrėlės, neatitinka monumentalių mūrinių altorių mastelio ir yra sunkiai įžiūrimos.

Bene geriausiai naujajai bažnyčiai pritaikytos, kadaise tikriausiai irgi sakyklą puošusios evangelistų figūrėlės, įmontuotos į dabartinio įrenginio tribūną (10 pav.). Šis darbas buvo atliktas po 1975 m., o gal ir anksčiau (žr. 1 pav.), nes to laiko nuotraukose Laukuvos bažnyčios sakykla užfiksuota dar be skulptūrų. 1989 m. fotografijos jau rodo dabartinį sakyklos vaizdą.

1989 m. darytos Laukuvos bažnyčios dailės paminklų nuotraukos liudija dar apie keletą prarastų skulptūrų. Dabar neberandame tada įamžintų dviejų šventųjų su knygomis (evangelistų?) atvaizdų bei Švč. Mergelės Marijos Nekalto Prasidėjimo skulptūros. Taip pat nebėra medinio (XIX a.?) Nukryžiuotojo. Šie pavyzdžiai rodo, kad sakraliųjų statinių meno vertybės „pražūsta“ ne tik karų ar gaisrų metu.

Dalis vertingų Laukuvos bažnyčios objektų yra sukurta jau naujajai mūrinei, 1856 m. statytai bažnyčiai. XIX a. paskutiniuoju ketvirčiu datuojami du poriniai vieno meistro neogotikinio stiliaus procesijų altorėliai: „Rožinio Švč. Mergelė Marija/Šv. Apolonija“ (11 pav.) ir „Škaplieriaus Švč. Mergelė Marija/Šv. Teklė“ (žr. sylv. nuotr.). M. Matušakaitė teigia, kad „neogotikinių altorėlių pasirodymą skatino vis dažniau Lietuvoje statomos šio stiliaus bažnyčios, prie kurių išorės buvo derinama ir jų vidaus įranga, neretai užsakoma užsienio firmose. Kadangi vietos meistrams stigo originalių gotikinės drožybos pavyzdžių, jie pradžioje galėjo orientotis į pačių šventorių architektūrą, neišvengdami eklektikos savo darbuose“¹⁴. Prie tokių eklektiškų pavyzdžių tyrinėtoja priskiria ir Laukuvos procesijų altorėlius.

Įdomūs iš XIX a. procesinių vėliavų padaryti paveikslai „Nukryžiavimas“ ir „Škaplieriaus Švč. Mergelė Marija“ dabar puošia vargonų balkonėlio

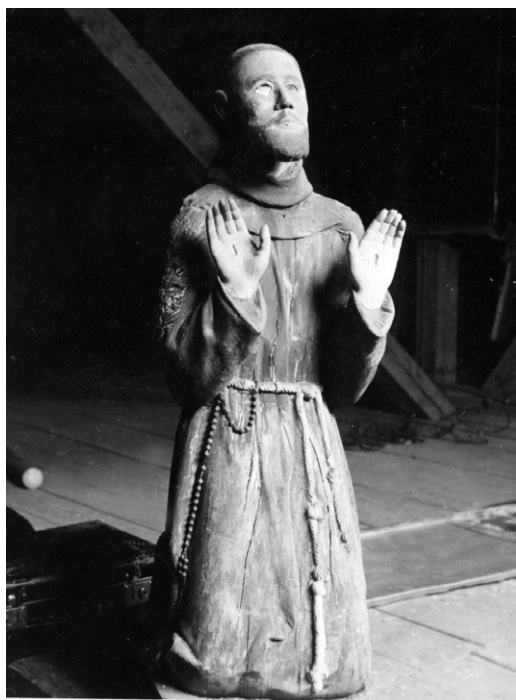

9 pav. Šv. Pranciškaus skulptūra. XVIII a. II p. 1965 m. M. Sakalausko nuotr. Iš KPC DPI arch.

¹³Šis altorėlis dar minimas B. Kviklio leidinyje „Lietuvos bažnyčios“, 1980, t. 1, p. 199.

¹⁴Matušakaitė M. *Procesijų altorėliai Lietuvoje*.



10 pav. Sakyklos
tribūna. 2002 m.
V. Liatuko nuotr.

11 pav.
Šv. Apolonija.
Procesijų altorėlis.
XIX a. paskut. ketv.
2002 m.
D. Klajumienės
nuotr. Iš asmeninio
archyvo

piliorius. Abu vėliavų paveiksliai rodo svarbias Laukuvai maldingumo formas – tai pamaldumą Škaplieriaus Švč. Mergelei Marijai ir Šv. Kryžiui. Minėtos vėliavų kompozicijos išsiuvinėtos ant lamos audinio su aplikacijomis (žr. splv. nuotr.).

XIX a. antrosios pusės sakraliajai kūrybai atstovauja ir šios bažnyčios molbertinė tapyba. Vertingiausi, mažiausiai pertapymų paliesti yra antrosios Laukuvos bažnyčios fundatorių ir geradarių atvaizdai: „Antrosios Laukuvos bažnyčios klebonas ir statytojas Matas Narkevičius“, puošiantis priebažnytį (žr. splv. nuotr.) ir „Razutavičiaus portretas“, saugomas zakristijoje (žr. splv. nuotr.). Pirmasis, nors nutapytas po M. Narkevičiaus mirties 1879 m., turi XVIII a. pabaigoje–XIX a. pirmojoje pusėje įprastą reprezentacinio portreto schemą. Antrasis, vaizduojantis laukuviškį prelatą Razutį–Razutavičių, Odesos garnizono kapelioną, kuris apmokėjo naujosios bažnyčios plytų sąskaitą¹⁵, greičiausiai yra tapytas Rusijoje ir padovanotas Laukuvos bažnyčiai.

Bažnyčios prieangyje, šalia klebono Mato Narkevičiaus atvaizdo įkomponuotas dar vienas XIX a. tapybos kūrinys, pagal Vakarų Europoje paplitusią kompozicinę schemą vaizduojantis Šventąją Šeimą. Gero profesionalaus tapytojo braižo nepaslėpė net vėlesni šio paveikslo pertapymai. Monumentali kompozicija, sodrus koloritas rodo dailininkų klasicistų bei akademistų suvoktą grožio etaloną (žr. splv. nuotr.).



¹⁵Kviklys B. *Mūsų Lietuva*, Vilnius, 1991, t. 4, p. 201.



12 pav. Požerės
bažnytelė. 2002 m.
A. Petrašiūno nuotr.

Laukuvos bažnyčioje iki XX a. aštuntojo dešimtmečio buvo žinomas (tada jis įrašytas į vietinės reikšmės dailės paminklų sąrašą¹⁶) senas, XVII–XVIII a. datuotinas tapybos darbas sąlyginiu pavadinimu „Nežinomo dvasininko su žąsies plunksna rankoje portretas“. Šis aliejumi ant drobės tapytas darbas greičiausiai yra kurio nors fundatoriaus atvaizdas. Deja, 2002 m. mokslinės ekspedicijos metu paveikslas Laukuvos bažnyčioje rasti nepavyko; dabartinis jo likimas nežinomas. Taip pat reikėtų paminėti keturis paveikslus, iki mūsų dienų puošiančius šoninius altorius. Kairiajame matome nutapytus šv. Apoloniją ir šv. Jurgį, o dešiniajame – šv. Antaną ir šv. Juozapą. Tai tradiciniai vietos dailininkų sukurti altoriams šventųjų atvaizdai, plačiai paplitę visoje Lietuvoje (žr. splv. nuotr.).

Reikia pridurti, kad bažnyčios centrinę navą puošia du XVIII a. antroje pusėje sukurti paveikslai, kuriuos, kaip ir daugelį skulptūrų, palietė nemokšiška „restauracija“. Juose tik siužeto, specifinių detalių, kompozicijos dėka galima išžiūrėti rokoko stiliaus liekanas. Tai paveikslai „Šv. Stanislovas Kostka“ ir „Šv. apaštalas Jokūbas vyresnysis“, įkomponuoti ant bažnyčios piliorių.

Ilga ir sudėtinga Laukuvos Šv. Kryžiaus Atradimo bažnyčios istorija paliko žymių ir vidaus puošyboje, tačiau rūpestingų kunigų ir pamaldžių parapijiečių dėka išsaugota gana daug vertingų sakralinės dailės vertybių.

Požerės Kristaus Atsimainymo bažnyčios istorija prasideda pusantro šimtmečio vėliau nei Laukuvos. Čia tik XVIII a. aštuntąjį dešimtmetį, t. y. 1771 m., dvarininkas P. Zaleskis pastatė medinę bažnyčią, kuri tapo Laukuvos filija. Tačiau šio nedidelio sakraliojo statinio interjeras žavi išraiškingu XVIII a. drožėjų darbo altorių ansambliu, stilinga sakykla, vargonų prospektu ir rokokinių formų, gražios drožybos procesijų altorėliu.

Išlikę statinio dokumentai, kurių ankstyviausias – 1820 m. inventorių. Jame jau randame altorių ir sakyklos apibūdinimus: „*Trys altoriai optiškai tapyti, nekonskruoti, ant visų yra portatiliai su Šv. Relikvijomis <...> [Didžiajame altoriuje] paveikslas „Švč. Trejybė karūnuoja Švč. Mergelę Mariją“. Už jo – gražiai papuošta Antakalnio Jėzaus skulptūra. Virš tos skulp-*

¹⁶ Lietuvos TSR kultūros paminklų sąrašas, Vilnius, 1973, p. 759.

tūros ir paveiklo [yra] paveikslas ant drobės tapytas „Jėzaus širdis“. Šį altorių žmonės klūpomis apeina. Evangelijos pusėje Šv. Pranciškaus Serafiškojo altorius su to paties šventojo atvaizdu. Virš jo – paveikslas „Šv. Ignotas“. <...>. Priešais šį altorių arba Laiškų pusėje – Čenstakavo Švč. Mergelės Marijos altorius, su tokiu pačiu ant drobės tapytu paveikslu. Virš jo – paveikslas „Šv. Ona“. <...>. Sakykla Laiškų pusėje, drožėjų ir stalių darbo, baltai dažyta.“¹⁷ Nuo 1841 m. atsiranda patikslinimas, kad sakykla pastatyta ant paprastų formų klausyklos, o kita klausykla stovi priešingoje bažnyčios pusėje¹⁸. Iki šių dienų išlikusios vidaus įrangos ir XIX a. aprašų lyginimas leidžia suvokti keletą įdomių momentų.

Pirmiausia – Požerės bažnyčios altorių aprašymai klaidina tuos, kurie tikisi iš jų suvokti retabulų atlikimo technologinius niuansus. Šie aprašai kaip tik ir yra puikus pavyzdys, kai posakis „optiškai tapyti“¹⁹ nežymi perspektyvos dėsniais paremtos monumentaliosios tapybos, siekiant imituoti apimtinės formos, bet nurodo barokui ir rokokui būdingą įvairiaspalvę medinių tūrinių altoriaus retabulo dalių polichromiją²⁰. 1820–1850 m. inventoriai ir vizitacijos nuosekliai nurodo, kad bažnyčioje yra visi trys „optiškai tapyti altoriai“, nepateikdami nė menkiausios užuominos apie drožybinių dekorą. Ši frazė nustojama kartoti tik 1873 m. inventoriuje. Šiame dokumente visų trijų altorių apibūdinimų pradžioje jau yra sakoma: „Altorius medinis, drožėjų darbo, nedažytas“²¹. Jei remtumėmės vien tik dokumentų įrašais, turėtume teigti, kad bent jau iki XIX a. vidurio Požerės bažnyčioje buvo barokui būdingi, iki mūsų dienų menkai teišlikę iliuziškai tapyti altorių retabulai, kurie XIX a. antrojoje pusėje buvo pakeisti tūriniais įrenginiais. Tačiau nuo tokios minties sustabdo vienodai aprašomos altorių detalės tiek XIX a. pradžios, tiek XIX a. antrosios pusės dokumentuose.

Išlikusių Požerės bažnyčios altorių dekoru stilistika leidžia kalbėti apie XVIII a. vietos drožėjų darbą (žr. sylv. nuotr.). Panašios kompozicijos, tik monumentalesni altoriai išliko Zapyškio Šv. Jono Krikštytojo bažnyčioje. Įdomu tai, kad altorių meniniai drožiniai yra maž-



13 pav. Antakalnio Jėzaus skulptūra didžiajame altoriuje, XVIII a. 2002 m. V. Liatuko nuotr.

¹⁷ Požerės filinės bažnyčios 1820 m. inventorių, LVIA, f. 669, ap. 2, b. 223, l. 406v.

¹⁸ Požerės filinės bažnyčios 1841 m. vizitacijos aktas, LVIA, f. 669, ap. 2, b. 230, l. 67–69.

¹⁹ Šis posakis šiuolaikinėje menotyros literatūroje keičiamas terminu „iliuziškai tapyti“.

²⁰ Plačiau apie rankraštiniuose XVIII–XIX a. šaltiniuose pasitaikančius „optiškai tapytų“ altorių apibūdinimus: Klajumienė D. XVIII a.–XIX a. pirmoje pusėje iliuziškai tapyti LDK bažnyčių ir sakralinių pastatų altorių retabulai (daktaro disertacija), Vilnius, 2002, l. 38–50.

²¹ „Алтарь деревянный из расцевой отделки некрашенный“, LVIA, f. 669, ap. 2, b. 356, l. 765–765v.



daug pusamžiu senesni nei pati bažnyčia, be to, jie yra išmoningai sukomponuoti iš atskirų fragmentų (žr. splv. nuotr.). Tai verčia manyti, jog 1771 m. pastačius Kristaus Atsimainymo bažnyčią, altorių drožiniai buvo atkelti iš kitur. Itin iškilios stilizuotų akantų bangos sparnuose tarsi sunkiai telpa nedidelėje Požerės bažnyčios erdvėje. Kitos altorių retabulų plokštumos dekoruotos plokščiais, tarsi vėl iš kitur atkeliavusiais XVIII a. antrajam ketvirčiui būdingais juostinių ornamentų drožiniais.

Antroji pastaba liestų altorių paveikslų ir skulptūrų datavimą. Iš senųjų, dar XVIII a. antrąją pusę–XIX a. pradžią menančių kūrinių pirmiausia reikia paminėti stebuklais nuo seno garsėjančią Antakalnio Jėzaus arba kitaip – Jėzaus Nazariečio statulą, esančią didžiojo altoriaus pirmame tarpsnyje. Yra žinoma, kad ji čia atsirado apie 1800 m., kai buvo atkelta iš griūvančios Ivoniškių dvaro koplytėlės. Kadangi Požerė visada garsėjo Kristaus Atsimainymo atlais, skulptūra literatūroje yra žinoma ne Antakalnio Jėzaus, bet Kristaus Atsimainymo vardu²². R. Stankevičienės tyrinėjimuose randame platų tokių, t. y. Jėzaus Nazariečio, arba Antakalnio Jėzaus, skulptūrų ir jų kulto apraiškų analizę²³. Skulptūra XIX–XX a. būdavo dengiama paveikslu „Švč. Trejybė“. Drobė XX a. 4-ąjį dešimtmetį kun. I. Kurliandskio buvo smarkiai pertapyta, todėl ori-

14 pav. Sakykla.
XVIII a. 8-asis deš.
2002 m.

15 pav. Procesijų
altorėlis. XVIII a.
8-asis deš. 2002 m.
V. Liatuko nuotraukos

²²Kviklys B. *Lietuvos bažnyčios*, Chicago, 1980, t. 1, p. 261; Misius K., Šinkūnas R. *Lietuvos katalikų bažnyčios*, Vilnius, 1993, p. 406.

²³Stankevičienė R. „Antakalnio Jėzaus“ skulptūra ir jos poveikis religinei Lietuvos dailei, *Menotyra*, 1994, nr. 2, p. 14–27; Stankevičienė R. Kai kurie Lietuvos XVII–XIX a. religinės dailės sąlyčio su Europos krikščioniškąja kultūra aspektai, *Europos dailė. Lietuviškieji variantai*, Vilnius, 1994, p. 139–172.

ginalą primena tik kompozicija. Atnaujinimą liudija ir įrašas, išlikęs paveikslu antrojoje pusėje: „PAEŽERĖS KLEBONO KUN. PRALOTO / A. SKINDERIO PASTANGOMIS / ŠĮ PAVEIKSLĄ / ATNAUJINO KUN. I. KURLIANDSKIS / 1936 M.“ Dabar paveikslas saugomas už altoriaus ir į jį įkeliamas labai retai.

Šoninių altorių tituliniai paveiksai taip pat neišvengė pakeitimų. Šv. Pranciškaus altoriaus antrąjį tarpą kadaise puošęs ant drobės tapytas šv. Ignoto atvaizdas dabar įmontuotas į sakyklos atkaltę ir yra apverktinos būklės. Minėto altoriaus antroje pusėje esančią drobę su šv. Jurgio atvaizdu galime datuoti XIX a. antrąja puse. Beje, šis paveikslas jau minimas 1873 m. inventoriuje. Kiti dabartiniai altorių paveiksai – „Švč. Mergelės Marijos Nekaltas prasidėjimas“, „Šv. Ona“, „Šv. Juozapas“, „Šv. Pranciškaus stigmatizacija“ – yra XIX a. pabaigos–XX a. pradžios tapybos darbai. Drobė „Švč. Mergelės Marijos Nekaltas prasidėjimas“ yra signuota ir patikslina datavimą: įrašas kairiajame apatiniame kampe liudija, kad drobė sukurta 1897 m. dailininko monogramisto E. S. Naujieji altorių paveiksai greičiausiai buvo užsakyti po žymesnio – 1868 m. bažnyčioje vykusio remonto, kurio metu statinys buvo atnaujintas ir praplėstas, pristatyta zakristija²⁴.

Galiausiai reikia atkreipti dėmesį į keletą interjero įrangos elementų, vietos meistrų padirbtų specialiai naujam šventovei. Meniniu požiūriu itin vertingas rokokinių formų procesijų altorėlis su paveikslais „Antakalnio Jėzus“ / „Šv. Juozapas“. Grakštūs altorėlio drožiniai, dekoratyvios vazos, plastiška plokščia karūna suformuoja neįprastą, itin žaismingą karpytos linijos siluetą. Čia akivaizdus vietinio meistro noras atkartoti matytus rokoko stiliaus ornamentus, „suveriant“ juos į savitą kompoziciją. Meistras, išdrožęs aptartojo procesijų altorėlio retabulą, šiai bažnyčiai dar įtaisė sakyklą ir vargonų prospektą (žr. splv. nuotr.). Visi šie trys puošybos elementai darniai įsilieja į interjero erdvę, nes yra vienalaikiai su bažnytėlės statyba, t. y. XVIII a. aštuntojo dešimtmečio kūriniai.

Išvados. Nuoseklus Laukuvos ir Požerės bažnyčių tyrimas parodė, kad, nepaisant ilgos ir sudėtingos jų istorijos, gaisrų ir perstatinėjimų bei įvairaus pobūdžio „atnaujinimų“ ar „rekonstrukcijų“, čia išliko daug daugiau negu iki šiol manyta meniniu ir istoriniu požiūriu vertingų dailės kūrinių, kurie yra svarbūs šių vietovių istorijos, maldingumo apraiškų bei gabių dailei meistrų veiklos liudijimai. Skulptūros, drožiniai, paveiksai ir meninė tekstilė atspindi XVII–XX a. pradžioje Žemaitijoje plitusias menines madas ir skonius, todėl minėtų vertybių išsaugojimas kartu yra ir kultūrinės šio krašto atminties saugojimas.

Straipsnis spausdintas „Lietuvos valsčių“ serijos monografijoje „Laukuva“, I dalis, Vilnius, *Versmė*, 2005, p. 215–226 (vyr. redaktorius ir sudarytojas *Virginijus Jocys*).

Straipsnio kalbos redaktorius *Albinas Masaitis*, korektorė *Agota Sriubienė*, *Rasa Kašėtienė*, anglų k. redaktorius, vertėjas *Alozas Pranas Knabikas*.

Straipsnio priedai skelbiami atskirai tam skirtuose šio leidinio skyriuose:

1. Straipsnio santraukos lietuvių ir anglų kalbomis (sk. Straipsnių santraukos, Summaries).
2. Žinios apie autorių (sk. Apie autorius).

²⁴Misius K., Šinkūnas R. *Lietuvos katalikų bažnyčios*, 1993, p. 406.

Laukuvos apylinkės, kryžiuočių karo kelių aprašymų duomenimis

Vytenis Almonaitis

Vytauto Didžiojo universitetas

Įvadas



Senosios Kikonių k.
kapinaitės prie
Ievoniškių–Sarviečių–
Stročių senkelio.
2003 m.
V. Jocio nuotr.

Laukuvos vardas, kelis kartus paminėtas Mindaugo aktuose, vėliau ilgam pakęsta istorijos ūkanose. Jos apylinkių istoriją tęsia tik 1384–1402 m. sudaryti kryžiuočių karo kelių į Lietuvą aprašymai, vadinamieji „wegeberichtai“¹. Tai trumpas, į pusšimtį šiuolaikinės knygos puslapių telpantis tekstas, prie kurio, kaip prie neišsemiamo šulinio, istorikai vis grįžta ir grįžta pasisemti žinių apie XIV a. pabaigos–XV a. pradžios Lietuvos socialinę struktūrą, krašto administravimą, vietovardžių ir asmenvardžių formas ir kt. Vis dėlto pirmiausia – tai istorinės geografijos šaltinis, teikiantis informacijos apie to meto gyvenviečių ir gynybos centrų išsidėstymą, administracinius vienetus bei jų ribas, gyvenamosios erdvės dydį ir kt.

Šį tekstą kaip istorinės geografijos šaltinį jau yra tyrinėję daugelis mokslininkų. Pirmasis maršrutų aprašymuose minimus vietovardžius, kitus objektus bandė atpažinti šaltinio skelbėjas Theodoras Hirschas (Hiršas)². Tačiau nemokėdamas lietuvių kalbos, neturėdamas nei tikslesnių žemėlapių, nei Lietuvos oikonomų bei hidronimų sąrašų, jis daugeliu atvejų apsiriko. Vėliau „wegeberichtus“ tyrinėjo vokiečių mokslininkė Gertruda Mortensen, taip pat lenkų istorikas Henrykas Łowmiański, tačiau jie lokalizavo tik kai kurias vietas, pažymėjo tik apytikres aprašomų žygių maršrutų linijas³. Daug aprašymuose minimų vietovardžių identifikavo Juozas Jurginis rengdamas iki šiol vienintelę šaltinio publikaciją lietuvių kalba⁴. Šis tekstas buvo skirtas ne

Straipsnis „Vermės“ leidyklai įteiktas 2002 09 09, serijos „Lietuvos valsčiai“ Lietuvos lokaliųjų tyrimų mokslo darbų komisijos įvertintas 2004 07 12, pirmą kartą paskelbtas „Lietuvos valsčių“ serijos monografijoje „Laukuva“, I dalis, išleistoje 2005 07 15.

¹ Die litauischen Wegeberichte. *Scriptores rerum Prussicarum*. Hrsg. Von T. Hirsch, M. Töppen, E. Strehlke. Leipzig, 1863, Bd. 2, S. 662–708 (toliau – SRP II Wgb.).

² *Ten pat*, žr. komentarus.

³ Łowmiański H. *Studia nad początkami społeczeństwa i państwa litewskiego*, Wilno, 1932, t. 2: Mapa „Osadnictwo Litewskie do roku 1422“ (toliau – Łowmiański H. T. II); Mortensen G. Beiträge zu den Nationalitäten und Siedlungsverhältnissen von Preussisch-Litauen, Berlin, 1927, S. 61–67, die Karte „Ostgrenze der Wildnis (Westgrenze der Litauer) um 1400“ (toliau – Mortensen G.).

⁴ Lietuvos kelių aprašymai, padaryti kryžiuočių žvalgų XIV amžiuje. *Kraštas ir žmonės. Lietuvos geografiniai ir etnografiniai aprašymai* (XIV–XIX a.). Parengė J. Jurginis ir A. Šidlauskas, Vilnius, 1983, p. 7–41 (toliau – Lietuvos kelių aprašymai).

mokslui, o plačiau visuomenei, gal todėl jame apstu įvairiausių netikslumų. Apskritai galima pasakyti, kad istorinės geografijos aspektu kryžiuočių karo kelių į Lietuvą aprašymai tebėra menkai ištirti. Tiesa, maršrutai į Vakarų Lietuvą (tarp jų – ir į Laukuvos apylinkes) susilaukė kiek didesnio dėmesio. Dar XX a. pradžioje, tyrinėdamas Žemaitijos piliakalnių, aprašymais rėmėsi lenkų archeologas Liudvikas Krzywickis (Kšivickis)⁵. Beje, jam pirmam pasisekė surasti Paršpilio vietą⁶. Platų straipsnį šia tema 1930 m. paskelbė Vaclovas Biržiška⁷. Nors jo tekstui nesuteikta įprastinė mokslinio darbo forma, V. Biržiškai pasisekė atpažinti daugelį iki tol neidentifikuotų vietovardžių. Kita vertus, kai kurios jo lokalizacijos stokoja pagrįstumo, yra labai apytikrės arba tiesiog klaidingos. Pavyzdžiui, šiandien jau neįvyksta, kad V. Biržiška akivaizdžiai buvo neteisus⁸ tapatindamas Genioto dvarą su Treigių piliakalniu. Ypač kruopščiai senuosius istorinės Žemaitijos vietovardžius, minimus įvairiuose XIII a.–XV a. pradžios šaltiniuose ištyrė, rekonstravo ir daugeliu atvejų sėkmingai lokalizavo Antanas Salys⁹. Tačiau ir jo tekste pasitaiko netikslumų, pavyzdžiui: vardijant Medininkų kraštui priskirtinas vietoves pamirštama Šiauduva¹⁰.

Taigi ir kelių į Vakarų Lietuvą istoriniai geografiniai tyrimai toli gražu nėra baigti. Vis dėlto norint pakartotinai aptarti juos visus (ar bent maršrutus, vedusius į Laukuvos apylinkes), reiktų gerokai paplušti. Todėl šiame ribotos apimties tekste bus analizuojamos tik maršrutų dalys,ėjusios per pietinę buvusio Medininkų krašto dalį, t. y. per Laukuvos apylinkes, maždaug 6–7 kilometrų spinduliu nuo dabartinio miestelio centro. Konkrečiai bus tiriami 1, 2, 5, 8, 9, 12, 13, 14, 17, 22, 23 maršrutai. Darbo tikslas – išsiaiškinti, kokios Laukuvos apylinkės gyvenvietės ir upės minimos šiame šaltinyje, aptarti jau atliktų oikonimų bei hidronimų lokalizacijų pagrįstumą, nustatyti Laukuvos apylinkių gyvenviečių administracinį pavaldumą XIV a. pabaigoje.

Lokysta ir „Lokystos kraštas“

1394 m. sudarytame 22 karo kelio aprašyme sakoma, jog nužygiavus vieną mylią nuo Genioto dvaro (prie Kvėdarinos)¹¹ pasiekiami Medininkai, o pirmoji stovyklavietė šiame krašte įrengtina *im lande Lakuste*, kur yra piliakalnis¹². Vietovardyje *Lakuste* atpažintinas upės Lokystos vardas. Beje, tokią identifikaciją patvirtina faktas, kad 1 kilometras nuo Lokystos – Treigiuose – yra piliakalnis¹³, kad maždaug toje pačioje vietoje rekomenduojama įrengti stovyklą 2 ir 13¹⁴ aprašymuose. Tačiau viską komplikuoja priežodis *land*, reiškiantis kraštą, tam tikrą administracinį vienetą ar bent jo centrą. Taigi jei versime pažodžiui, aprašyme rekomenduojama žygiuoti „iki Medininkų krašto, kuriame pirma stovyklavietė bus Lokystos krašte“.

⁵ Krzywicki L. *Żmudź starożytna*. Warszawa, 1906; Kšivickis L. *Žemaičių senovė*. Kaunas, 1928.

⁶ *Ten pat*, p. 37–39.

⁷ Biržiška V. Kryžiuočių keliai į Lietuvą XIV amž. (Iš Wegeberichtų). Pirmoji dalis: Keliai į Žemaičius, *Praeitis*, Kaunas, 1930, t. 1, p. 1–63 (toliau – Biržiška V.).

⁸ *Ten pat*, p. 16.

⁹ Salys A. Die žemaitischen Mundarten. Teil I. Geschichte des žemaitischen Sprachgebiets, *Tauta ir žodis*, Kaunas, 1930, t. 6, p. 173–314 (toliau – Salys A.).

¹⁰ Salys A., p. 225–226, 234.

¹¹ Vietovardis aptariamas žemiau, skyrelyje „Genioto gyvenimo kitur“.

¹² *SRP II Wgb*, S. 677 („...in das land czu Medeniken, do wirt das erste leger im lande Lakuste, do lyt j. borgwal“); *Lietuvos kelių aprašymai*, p. 16.

¹³ *Lietuvos TSR archeologijos atlasas*. T. 2: *Piliakalniai*. Vilnius, 1975, p. 169–170 (toliau – *Archeologijos atlasas*. II).

¹⁴ *SRP II Wgb*, S. 666, 673; *Lietuvos kelių aprašymai*, p. 9, 14.



V. Biržiška manė, kad „Lokystos kraštas“ esąs suvoktinas kaip Medininkų krašto ar Šiauduvos krašto sinonimas¹⁵. A. Salys terminą *land* vertino ypač rimtai, ir, nors pripažino, kad *Lakuste* kilęs iš hidronimo Lokysta, tačiau buvo linkęs manyti, jog šiuo atveju omenyje turima ne upė¹⁶. J. Jurginis savo vertime problemą „išsprendė“ paprasčiau: žodį *land* jis visiškai praleido¹⁷.

Treigių piliakalnis nuo Lokystos pusės. Apie 1965 m. Iš S. Rimkevičiūtės archyvo

Bandant išsiaiškinti, kaip čia yra iš tikrųjų, pirmiausia pažymėtina, jog „Lokystos kraštas“ jokiuose kituose šaltiniuose neminimas. Be to, dauguma Žemaitijos administracinių vienetų pavadinimų kilę ne iš hidronimų, o iš centrinių gyvenviečių vardų (pavyzdžiui, Raseinių, Ariogalos, Kaltinėnų, Kražių kraštai) ar iš vietovardžių, reiškusių tam tikrą teritoriją (pavyzdžiui, Karšuvos žemė). Kitas dalykas, kad kelių aprašymai buvo rengiami etapais. Duomenis rinko žvalgai, daugiausia prūsai, užrašinėjo Ragainės, Įsručio komtūrai ar jų paskirti žmonės. Tekstus apibendrino, suredagavo kažkas iš Ordino didžiojo maršalo aplinkos¹⁸. Dėl tokio rengimo būdo aprašymuose prisivėlė įvairiausių netikslumų, todėl nebūtina kiekvieną čia esantį posakį „imti už gryną pinigą“. Dar pastebėtina, kad aprašymai – ne grožinis kūrinys, jų tekstas nėra labai sklandus. Aptariamasis žodis „kraštas“ (*land, lant*) siekiant tiksliai nurodyti administracinę priklausomybę ir neieškant sinonimų, viename sakinyje kartais pakartojamas ir tris kartus. Pavyzdžiui, 8 aprašyme sakoma: „*Nuo Kūtyimų į Medininkų kraštą yra dvi mylios kelio, ir kai įjojama į kraštą, lieka dvi mylios iki Paršpilio, tai yra pirmoji stovyklavietė krašte*“¹⁹. Kartais terminas *land* vartojamas atsietai nuo vietovardžio, tik pabrėžiant, kad kalbama apie tam tikro administracinio vieneto teritoriją. Tarkim, 17 aprašyme sakoma, jog nuo Neroto dvi mylias reikia žygiuoti iki „*Genioto tame krašte*“²⁰. Labai tikėtina, kad ir nagrinėjamu atveju norėta pasakyti, jog atžygiavus iki Medininkų krašto, pirmą stovyklavietę bus prie

¹⁵ Biržiška V., p. 27.

¹⁶ Salys A., p. 225.

¹⁷ *Lietuvos kelių aprašymai*, p. 16 („...iki Medininkų krašto, ten bus pirmą stovyklą prie Lokystos, kur yra piliavietė“).

¹⁸ 39 ir 57 aprašymai išliko nesuredaguoti, t. y. tokie, kokius maršalui pasiuntė komtūrai.

¹⁹ SRP II Wgb, S. 670–671 („Von Cutibe in das lant czu Medenikin sint ij mile wegcs, vnd wen man ins lant sprenget, so hat vort ij mile bis czu Parsepil, das ist das erste nachtleger im lande...“).

²⁰ SRP II Wgb, S. 675 („Gnetin deme lande“).

Lokystos tame krašte. Taigi didesnė tikimybė, kad *Lakuste* – tai ne administracinio vieneto ar gyvenamosios vietovės, o būtent upės pavadinimas. Kita vertus, negalima visiškai atmesti tikimybės, kad posakyje „Lokystos kraštas“ skamba tam tikra užuomina į apnaikintą, Medininkų sudėtin patekusį Laukuvos kraštelį. Lokystos ir Laukuvos vietovardžiai nelietuvio ausiai skamba panašiai. Ypač jie supanašėja užrašyti pagal vokišką tradiciją. Štai Mindaugo aktuose Laukuva vadinama *Lukowe*, *Lokove*, *Loukove*²¹. Taigi redaguojant dvidešimt antrojo kelio aprašymą, Lokystos ir Laukuvos pavadinimai galėjo būti supainioti arba sutapatinti. Trečia, mažiausiai tikėtina galimybė, kad *Lakuste* – tai iki šiol neatpažintas prie Lokystos buvusios gyvenamosios vietovės vardas.

Kryžiuočių stovyklavietė prie Lokaušupio

Antrojo kelio aprašyme sustoti nakvynei rekomenduojama prie *Lakawsche*. Matyt, tai buvo ypač tinkama vieta stovyklauti ir plėšikauti, nes teigiama, kad iš stovyklavietės galima surengti grobiamąjį žygį ir vėl grįžti nakvoti į tą pačią vietą²². Kaip tinkama stovyklai vieta *Lakawsen* nurodoma ir 13 aprašyme. Vietovardis dar minimas pirmajame „*wegeberichte*“, o 9 aprašyme aiškiai pasakoma, kad *Lakawse* – tai upė (*flise*)²³. Beje, pastarasis aprašymas iš visų minėtų sudarytas seniausiai – 1385 metais.

Apibendrinus visų maršrutų duomenis, upelio geografinė padėtis nusakoma gana tiksliai – Medininkų krašte, netoli Šiauduvos, 3 mylios iki Ašvos upės, 4 mylios iki Bareikų. Vis dėlto identifikuoti aptariamą vietovardį istorikams pasisekė ne iš karto. T. Hirschas teigė, kad „be abejonės“ tai Lokysta²⁴. Juo pasekė G. Mortensen²⁵. Šią klaidą atitaisė V. Biržiška, A. Salys, H. Łowmiański ir nustatė, kad *Lakawsche* – tai Lokystos intakas Lokaušupis²⁶. Papildant šių autorių nuomonę dar galima pridurti, kad šalia pagrindinio vardo Lokaušupis tebevartojama, matyt, senesnė ir itin artima šaltinyje užfiksuotai forma Lokauša²⁷.

Kortas vėl sumaišė J. Jurginis. Jo vertimo 1, 2, 13 aprašymuose vietovardis *Lakawsche* identifikuojamas kaip „Lakaušiai“, o 9 aprašyme – praleidžiant žodį upė – „Lokaušas“²⁸. Tad suteikdamas vietovardžiui oikonimo formą, vertėjas kartu išreiškė nuomonę, kad XIV a. pabaigoje egzistavo Lakaušių kaimas. Tačiau tokia tikimybė nėra didelė. Gyvenamosios vietovės aprašymuose paprastai apibūdinamos socialine prasme – įterpiančios žodelį laukas (*feld*, *lawken*), kiemas (*dorf*, *keyme*), dvaras (*hof*), arba administracine prasme – pridėdant sąvoką kraštas (*land*). Apie šį atvejį to pasakyti negalima, atvirksčiai viename aprašyme, kaip minėta, vartojamas žodis *flise*. Be to, jokiuose kituose šaltiniuose Lakaušiai (Lokaušiai) ar panašaus vardo gyvenvietė tiriamajame regione neminima. Kita vertus, užfiksuoti prie Lokaušupio esančių pievų vardai – Lokaušas, Lokaušos, Lokaušų – sako, kad

²¹ *Liv-, Esth- und Curländisches Urkundenbuch nebst Regesten*. Hrsg. F. G. von Bunge. Band I. Reval, 1853. S. 345, Nr. 263; *Preussisches Urkundenbuch*. Politische Abtheilung. Bearb. von A. Seraphim. Band I. Zweite Hälfte. Königsberg, 1909, S. 33–35, nr. 39.

²² SRP II Wgb, S. 666; *Lietuvos kelių aprašymai*, p. 9.

²³ SRP II Wgb, S. 665, 672, 673; *Lietuvos kelių aprašymai*, p. 8, 13, 14.

²⁴ SRP II Wgb, S. 665. Anm. 5.

²⁵ Mortensen G., S. 62.

²⁶ Biržiška V., p. 15; Salys A., p. 221; Łowmiański H. T. II. S. 97.

²⁷ *Lietuvių kalbos instituto dabartinių vietovardžių kartoteka*; Vanagas A. *Lietuvių hidronimų etimologinis žodynas*, Vilnius, 1981, p. 195.

²⁸ *Lietuvos kelių aprašymai*, p. 8, 9, 13, 14.



*Pykaičių ažuolas,
tolumoje –
Aukštagirės kalnas,
2001 m.
Z. Juškevičiaus nuotr.*

nebūtinai vokiečiai turėjo omenyje upelį²⁹. Vardu *Lakawsche* galėjo būti apibūdinta ir pieva, aikštė tinkama stovyklavietei.

Aptarus vietovardį, galima bandyti lokalizuoti ir aprašymuose taip akcentuojamą nakvynės vietą. Pradžiai pastebėtina, kad Lokaušupis – trumputis, maždaug 4 kilometrų ilgio upelis. Savo kelią jis pradeda vos piečiau Laukuvos, Degliškės kaime, o baigia įtekėdamas į Lokystą ties Treigiais³⁰. Taigi ieškojimų laukas nėra didelis – maždaug 4 kilometrų juosta palei Lokaušupį. Tačiau galima stovyklavietę lokalizuoti dar tiksliau. Čia prisimintinas nagrinėtasis 22-ojo aprašymo posakis, kad stovyklą galima įrengti „Lokystos krašte, kur yra piliakalnis“. Jau akcentuota, jog beveik nekyla abejonių, kad čia turimas omenyje Treigių piliakalnis. Papildomai pažymėtina, jog žinias apie 22 maršrutą rinko žvalgai Zadė iš Laukiškių ir Vainigedas iš Ragainės. Abu jie minimi ir tarp 13-tą maršrutą išžvalgusių asmenų. Labai tikėtina, kad žvalgai abiem atvejais rekomendavo nakvynei tą pačią jiems gerai žinomą vietą prie Lokystos, Lokaušupio ir piliakalnio. Šie duomenys atitinka Treigių kaimo žemėse esančios pievos Lokaušas geografinę padėtį – dešiniajame Lokaušupio krante, puskilometris į šiaurę nuo piliakalnio, puskilometris į rytus nuo Lokystos³¹. Labai didelė tikimybė, kad žvalgai turėjo omenyje būtent šią lanką.

Baigiant kalbą apie Lokaušupį prisimintinas 9 aprašymas, kurio pabaigą J. Jurginis išvertė taip: „*Hannus Wissen iš Klaipėdos gerai pažįsta Medininkų kraštą ir nori vesti kur karšuviečiai gyveno ir vesti iki Lokaušo upės, kuri už 1½ mylios*“³². Iš šio sakinio galima suprasti, kad prie Lokaušupio gyveno iš Karšuvos krašto pasitraukę žmonės. Tačiau šaltinio originale žodis „vesti“ nesikartoja. Antruoju atveju pasakyta *wil furen* ir čia išversta beveik teisingai, tik teksta „gražinant“ praleistas žodis „nori“. Pirmuoju atveju šaltinyje sakoma: *wil anhebin*, o žodis *anhabe* vadinamojoje „Mittelhochdeutsch“ kalboje reiškė ko nors pradžia³³. Ir dabartinėje vokiečių kalboje žodis *anheben*

²⁹ *Lietuvių kalbos instituto dabartinių vietovardžių kartoteka: Vietovardžiai, užfiksuoti 1968–1973 metais.*

³⁰ *Lietuvos topografinis žemėlapis*, lapas „Laukuva. N-34-21-AB“. M 1:50.000. Valstybinė geodezijos ir kartografijos tarnyba, 1997.

³¹ *Šilalės r. Laukuvos kolūkio gamtos, istorijos ir kultūros paminklų žemėlapis*. M 1:10.000. Respublikinis žemėtvarkos projektavimo institutas, 1989; *Lietuvių kalbos instituto dabartinių vietovardžių kartoteka*. Vietovardį 1973 m. užrašė B. Garalevičienė.

³² *Lietuvos kelių aprašymai*, p. 13.

³³ *Matthias Lexers Mittelhochdeutsches Taschenwörterbuch*, 37 Auflage, Leipzig, 1986, S. 6.

turi dvi reikšmes – „pakelti“ ir „pradėti“³⁴. Taigi dvižodį *wil anheben*, matyt, reikėtų versti „nori pradėti“. Tokiu atveju sakinytis tampa visiškai suprantamas: „*H. Wissen nori pradėti nuo vietovės, kurioje gyvena karšuviečiai, o po to vesti prie Lokaušupio*“. Minimas 1½ mylios atstumas, jei nukreipsime žvilgsnį nuo Treigių į pietus, iš principo atitinka kitų šaltinių duomenis apie Karšuvos krašto geografinę padėtį.

Vokiečių orientyras – Paršpilis

Pirmajame aprašyme nuo Genio to dvaro toliau siūloma žygiuoti dvi mylias iki Paršpilio (*Parssenpil, Parzepil, Barsepille*). Ši vietovė taip pat minima 5, 8, 9, 17, 23³⁵ aprašymuose. Apibūdinant 23 maršrutą papildomai nurodyta, kad čia yra piliakalnis (*borgwall*), o 17-ajame – kad tai buvusios pilies vieta (*das hus gelegin hat*). Seniausi iš paminėtų aprašymų – 8 ir 9 – sudaryti 1385 m.

Pirmasis Paršpilio vietą surado lenkų mokslininkas L. Krzywickis. Jis lokalizavo ją Burbiškių kaimo piliakalnyje prie Paršežerio³⁶. Kiti tyrinėtojai jau tik sekė jo pėdomis³⁷. Patikslinant reikėtų pastebėti, kad Burbiškiuose faktiškai yra ne vienas, o du piliakalniai ir kalva, vadinama Sargikalniu³⁸. Pirmasis piliakalnis išlikęs geriau, vadinamas Pilies kalnu; antrasis – gerokai nuartas, gal todėl net neaprašytas Lietuvos archeologijos atlase³⁹. Tačiau būtent šis kalnas tebevadinamas Parškalkniu ir Paršpilis pirmiausia lokalizuotinas jame. Kita vertus, negalima atmesti galimybės, kad gynybinis kompleksas galėjo būti išsidėstęs ant dviejų kalvų, nors turėjo vieną bendrą vardą.

Paršpilis 5, 8, 9 aprašymuose nurodomas ne kaip eilinis orientyras, o kaip vieta, kurioje galima įkurti bazinę stovyklą ar „dvi naktis pabūti“. Aišku, pirmiausia tai liudija, kad buvusios pilies apylinkės tebebuvo tankiai gyvenamos, ir vokiečiai tikėjosi čia gerai paplėšikauti. Tačiau atidžiau pažvelgus į tikslų reljefinį žemėlapi matyti, kad visos pietvakarinės ir vakarinės Paršežerio pakrantės užpelkėjusios. Tik keli šimtai metrų į šiau-

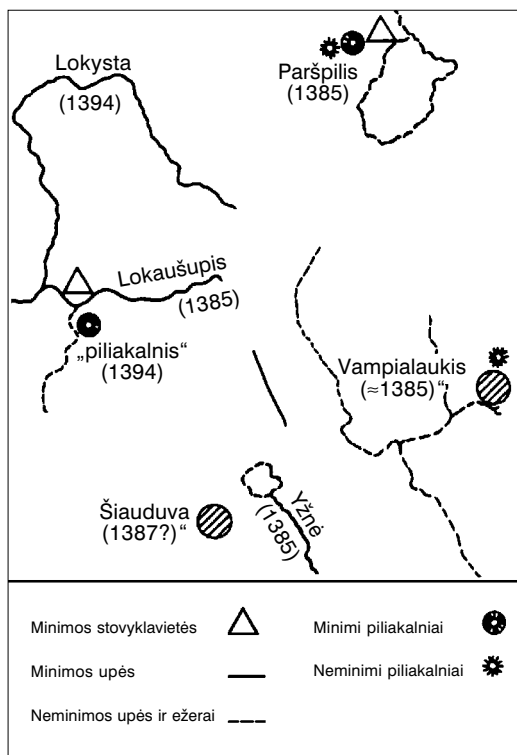

Kryžiuočių karo kelių aprašymuose minimi Laukuvos apylinkių vietovardžiai. V. Almonaičio schema, 2002 m.

³⁴Križinauskas J. *Vokiečių-lietuvių kalbų žodynas*, Vilnius, 1992, t. 1: A–K, p. 62.

³⁵SRP II Wgł, S. 667, 671, 672, 675, 677; *Lietuvos kelių aprašymai*, p. 9, 12, 13, 15, 17.

³⁶Krzywicki L. *Żmudź starożytna*, Warszawa, 1906, s. 37–38; Kšivickis L. *Žemaičių senovė*. Kaunas, 1928, p. 38–39.

³⁷Biržiška V., p. 12–13; Salys A., p. 225; Nezabitauskas A. Paršo piliakalnis ir Sietuvos kūrgrinda, *Artojas (Šilalė)* 1964 09 01.

³⁸*Lietuvos TSR kultūros paminklų sąrašas*, Vilnius, 1973, p. 177; Statkevičius V. Archeologijos paminklai, *Šilalės kraštas*, Vilnius, 1994, t. 1, p. 284.

³⁹*Archeologijos atlasas*, t. 2, p. 45.

rės rytus nuo Burbiškių piliakalnių yra aukštuma, kur priėjimas prie ežero geras⁴⁰. Taigi kryžiuočių stovyklos vietai parinkti didelės įtakos turėjo ir gamtinės bei geografinės vietovės ypatybės.

Pradingęs Vampialaukis

Maždaug 1385 m. sudaryto 8 maršruto aprašyme kaip orientyras pakeliui nuo Skrandėnų prie Jūros upės minima vietovė *Wunpelawkin* (*Wünpelawkin*). Toks vietovardis šiuo metu nebevertojamas. Tad norint jį lokalizuoti reikia ypač atidžiai išskaityti šaltinį. Jame nurodoma, kad nuo *Wunpelawkin* iki Skrandėnų yra 2 mylios kelio, o iki Jūros – 5 mylios⁴¹. Skrandėnai – išlikęs, maždaug 7 kilometrai į pietus nuo Varnių esantis kaimas⁴². Žygiuodami šiuo maršrutu, vokiečiai per Jūrą iš Ariškių (dab. Prys-mantai) keldavosi į Kūtymus, t. y. kažkur ties Visbarų gyvenvieta (Tauragės r. Žygaičių sen.)⁴³. Skardėnus ir Visbarus jungianti linija eina ir per Laukuvos apylinkės Bilionių kaimą, kuriame yra didelis piliakalnis⁴⁴. Tačiau T. Hirschas į šią vietovę dėmesio neatkreipė, bandė tapatinti *Wunpelawkin* su Vabalų kaimu, rytiniu Laukuvos kaimynu⁴⁵. V. Biržiška tiksliau lokalizuoti vietovės nesiryžo, „blaškėsi“ nuo Didžiųjų ir Mažųjų Vankių prie Požerės iki Vaikių Lauko kaimo, piečiau Treigių⁴⁶. A. Salys buvo konkretesnis ir *Wunpelawkin* lokalizavo dabartiniame Bilionių kaime⁴⁷.

A. Salys rėmėsi I. Sprogio sudarytu XVI a. Žemaitijos vietovardžių geografiniu žodynu, kuriame minimas žemės sklypas Vampialaukis (*Вомпулавкась, Вампулавкась*) buvęs Pajūrio valsčiuje prie Bilionių kaimo, Rungio (*возле реч. Ронги*) upelio, Salupjaunio (*Салупявнись*) brūzgyno, Kūlio (*Кулиясь*) lauko, Monteikiškės šienaujamos pievos⁴⁸. Pajūrio valsčiuje, Rungio pakrantėje buvusi Vampialaukio dirva minima ir konkrečiuose 1585–1599 m. Raseinių teismo aktuose, iš kurių, beje, vietovardžius ir išrašinėjo I. Sprogis⁴⁹. Matyt, vietovardis buvo vartojamas ir sutrumpinta forma, nes viename 1596 m. akte minimi Pajūrio valsčiaus Vampiai (*въ Вомпяхъ*)⁵⁰. Nors šio dokumento originalas nebuvo surastas, ir iš aprašymo galima suprasti, kad šiuo atveju kalbama ne apie žemės sklypą, o apie gyvenamą vietovę. Tą patį sako ir 1667 m. Žemaitijos kunigaikštystės dūmų registras. Pajūrio valsčiaus sąrašė Vampialaukis (z *Wampulawka*) vadinamas bajorkaimiu (*okolica*)⁵¹.

Visi šie šaltiniai iš principo patvirtina A. Salio nuomonę, tačiau tikslesnių duomenų apie Vampialaukio vietą juose trūksta. Juolab, kad minėtų Salupjaunio, Kūlio ir Monteikiškės vietovardžių kitur neaptikta, o dabar, matyt, jau nebevertojami. Vis dėlto yra galimybė A. Salį patikslinti. Aktuose dar minimas hidronimas Rungys, o taip vadinamas upelis, kairysis Viksvės intakas ir dabar srovena per Bilionių kaimą kiek

⁴⁰ *Sovietų kariuomenės topografinis žemėlapis*. M 1:10.000. Sudarytas 1977–1981 m. Lapai Nr. C-48-18-G-v-4, C-47-18-B-a-2.

⁴¹ *SRP II Wgb*, s. 671; Lietuvos kelių aprašymai, p. 12.

⁴² Biržiška V., p. 29; Salys A., p. 235.

⁴³ Plačiau apie Ariškių vietą rašoma: Almonaitis V. Kur pražuvo Ariškių pilis, *Darbai ir dienos*, Kaunas, 2000, t. 21, p. 285–293.

⁴⁴ *Archeologijos atlasas*, t. 2, p. 41.

⁴⁵ *SRP II Wgb*, S. 671. Anm. 12.

⁴⁶ Biržiška V., p. 30.

⁴⁷ Salys A., p. 242.

⁴⁸ Спрогис И. Я. *Географический словарь древней Жомойтской земли XVI столетия*, Вильна, 1888, с. 35, 61, 155, 195, 286.

⁴⁹ *Опись документов Виленскаго Центрального архива древних актовых книг*. Вып. I. Вильна, 1901, с. 178; Вып. II. Вильна, 1903, с. 131; Вып. V. Вильна, 1907, с. 100.

⁵⁰ *Опись документов Виленскаго Центрального архива древних актовых книг*. Вып. IV. Вильна, 1905, с. 180.

⁵¹ *Regesta Juramentow. Lietuvos valstybės istorijos archyvas*, f. SA, b. 3234, l. 110.

šiauriau senojo Žemaičių plento⁵². Taigi apytikriai čia, centrinėje dabartinio Bilionių kaimo dalyje, ir lokalizuotinas Vampialaukis. Tačiau tokiu atveju būtina pastebėti, kad preliminarai Vampialaukio vieta – tai faktiškai pietinė Bilionių piliakalnio papėdė⁵³. Taigi Vampialaukis buvo ne eilinis kaimas, o, galima sakyti, papilio gyvenvietė. Tiesa, aprašomuoju metu pačią pilį greičiausiai jau buvo ištikęs Paršpilio ir Treigių piliakalnio tvirtovės likimas. Jeigu pilis dar būtų stovėjusi, vargu ar žvalgai būtų rekomendavę žygiuoti tiesiai į ją.

Šiauduva – taip pat Medininkų kraštas

Antrojo maršruto aprašyme linija nuo Genioto dvaro vedama į Šiauduvos kraštą (*czu Schawden in das lant*)⁵⁴. T. Hirschui šios vietovės identifikuoti nesisekė, o V. Biržiška ir A. Salys neabejodami ją susiejo su dabartiniu Šiauduvos kaimu, esančiu penketas kilometrų į pietus nuo Laukuvos⁵⁵. Tokiai identifikacijai tenka tik pritarti. Tiesa, terminas *lant* reiškia administracinį vienetą ir iš aprašymo neaišku, ar turima omenyje konkreti gyvenvietė, ar tam tikra teritorija.

Apibūdinimas *lant* anaip tol dar nesako, kad XIV a. pabaigoje tikrai egzistavo toks Šiauduvos kraštas. Aptariamuoju laiku Šiauduva galėjo būti kelių gretimų kaimų neformalus junginys. Panašių labai smulkių kraštelių „wegeberichtai“ mini ir daugiau⁵⁶. Kita vertus, per daug sumenkinti Šiauduvos negalima, nes, matyt, neatsitiktinai 1413 m. Benedikto Makros protokoluose vėl minimas *districtus Schawdan*, o XVI a. ši vietovė buvo to paties vardo valsčiaus centras⁵⁷. Taigi XIV a. pabaigoje Šiauduva atskiru administraciniu vienetu nelaikytina, tačiau prielaidos tokiam atsirasti jau formavosi.

Dar pažymėtina, kad 8, 9, 13, 23 kelių, vedusių per Ariškius ir Kūtymus, aprašymuose akcentuojama, jog Medininkų krašto ribos ėjo piečiau Šiauduvos, t. y. apėmė jos apylinkes. Vadinasi, A. Salys klydo⁵⁸ nepriskirdamas Šiauduvos Medininkų kraštui.

Papildomai galima pastebėti, kad 2 aprašymas nėra datuotas, todėl ir pirmojo Šiauduvos paminėjimo metų visiškai tiksliai nurodyti neįmanoma. Tačiau 2 maršrutas veda iš esmės ta pačia kryptimi kaip ir 1-asis, kurio aprašymas sudarytas 1387 m. Tad galima spėti, kad ir Šiauduvos vardas buvo užrašytas tais pačiais metais.

Yžnė

Devintajame kelio aprašyme nurodoma, kad perkirtus Ašvos (Ašvijos) upę reikia žygiuoti iki *Questin*, t. y. Kvesčių⁵⁹. Ties šiuo kaimu pasiekiamą kita upę – *Esenen*⁶⁰. Šiuo atveju nekyla jokių abejonių, kad turimas omenyje Akme-

⁵² *Lietuvos topografinis žemėlapis*, lapas „Laukuva. N-34-21-AB“. M 1:50.000. Valstybinė geodezijos ir kartografijos tarnyba, 1997.

⁵³ *Archeologijos atlasas*, t. 2, p. 41, *Šilalės r. K. Požėlos kolūkio gamtos, istorijos ir kultūros paminklų žemėlapis*. M 1:10.000. Respublikinis žemėtvarkos projektavimo institutas, 1989.

⁵⁴ SRP II Wgb, S. 666; *Lietuvos kelių aprašymai*, p. 9.

⁵⁵ SRP II Wgb, S. 666. Anm. 1; Biržiška V., p. 11; Salys A., p. 234.

⁵⁶ Plačiau apie tai: Almonaitis V. *Žemaitijos politinė padėtis 1380–1410 metais*, Kaunas, 1998, p. 78–79 (toliau – Almonaitis V. *Žemaitijos...*).

⁵⁷ *Lites ac res gestae inter Polonos Ordinemque Cruciferorum*, Ed. Z. Celichowski, Posnaniae, 1892. T. 2, S. 100; *Литовская Метрика*, Ч. 3: Книги публичных дел. Переписи войска Литовского, Пр., 1915, с. 218, 1262; Jakubowski J. *Mapa Wielkiego Księstwa Litewskiego w połowie XVI wieku*, Kraków, 1928; Salys A., p. 234.

⁵⁸ Salys A., p. 225–226, 234.

⁵⁹ SRP II Wgb, S. 671. Anm. 7; Salys A., p. 220; Biržiška V., p. 29.

⁶⁰ SRP II Wgb, S. 672 („von Aswee czu Esenen dem vlize vfs velt Questin ij mile“); *Lietuvos kelių aprašymai*, p. 13.

nos intakas Yžnė⁶¹. 6 ir 7 aprašymuose Yžnė minima ir kitokiame kontekste. Apibūdinant kelią į Kaltinėnų kraštą, Ašvietės šventojo miško link, čia minimas vietovardis *Jensetilde* – Yžnės tiltas⁶². Nors visais šiais atvejais upė minima Kaltinėnų krašto vietovardžių fone, tačiau Yžnė išteka iš Dievyčio (Dyvyčio) ežero, esančio prie Šiauduvos. Todėl galima teigti, jog 1385 metais „wegeberichtuose“ paminėtas dar vienas Laukuvos apylinkių hidronimas.

Geniotas gyveno kitur

1, 9, 10, 17, 22 maršrutų aprašymuose pakeliui į Medininkų kraštą minima vietovė *Gnethen*, *Gnetin*, *Gnetinhofe*⁶³. Priežodžiu *hof* kituose aprašymuose apibūdinamos valdovui ar patiems žymiausiems didikams priklausiusios vietovės, gerai įtvirtintos gyvenvietės. Kai kuriose jų (pavyzdžiui, Alytuje, Punioje) iki šios dienos išlikę stambūs piliakalniai⁶⁴. Akivaizdu, kad ir šiuo atveju kalbama ne apie paprastą bajoro kiemą, o apie ūkinį kompleksą su piliaviete – Genioto dvarą. Beje, tai vienintelė tokiu svariu žodžiu kryžiuočių karo kelių aprašymuose apibūdinta Vakarų Lietuvos gyvenvietė⁶⁵.

V. Biržiška Geniotą sutapatino su Treigiais⁶⁶. Nors tokia nuomonė pasekėjų, berods, nesusilaukė, tačiau ji nebuvo ir argumentuotai paneigta. Todėl tenka bent dabar pastebėti, kad V. Biržiškos lokalizacijai prieštarauja daugumoje aprašymų pateikti geografiniai duomenys.

Pirmajame aprašyme nurodoma, jog Genioto dvaras pasiekiamas nužygiavus keturias mylias nuo Bareikų (kaimo prie dabartinės Švėkšnos) Paršpilio link. Antrojo maršruto aprašyme sakoma, kad nuo minėtų Bareikų iki Jūros – trys mylios⁶⁷. Sulyginus šiuos duomenis išeina, kad Genioto reikia ieškoti maždaug mylią (7,4 km) į rytus nuo Jūros upės. Tačiau matuojant iki Treigių, net ir tiesia linija, susidaro apie 16 km arba daugiau nei dvi mylios. Pirmąjį maršrutą apibūdinančiame tekste nurodomas dar vienas atstumas: sakoma, jog nuo Genioto iki Paršpilio – dvi mylios. Tačiau nuo Treigių piliakalnio iki Burbiškių piliakalnių, net ir kiek paviguravus, tesusidaro viena mylia. Be to, tokiam tapatinimui visiškai prieštarauja 22 kelio aprašymas, kuriame sakoma, kad nuo Genioto iki Lokystos – daugiau nei mylia kelio. O Treigių kaimas kaip tik ir yra prie šios upės. Jau vien iš šių pavyzdžių akivaizdu, kad Genioto dvaro reikia ieškoti kitur. Tikėtina, kad V. Biržišką suklaidino 9-ojo kelio apibūdinimas, kur teigiama, kad Geniotas gyvena pakeliui nuo Lokaušupio į Paršpilį⁶⁸. Tačiau šiuo atveju aprašymas labai sutrumpintas, iš esmės nurodoma tik kryptis ir labai didelė tikimybė, kad apibendrinant žvalgo suteiktą informaciją buvo suklysta – Geniotas gyveno vietovėje, pasiekiamoje žygiuojant Lokaušupio link.

G. Mortensen buvo pirmoji, kuri aptariamąją gyvenvietę tapatino su Genioto kaimu, rytiniu Kvėdarnos miestelio kaimynu⁶⁹. Tokia pat nuomonė išreiš-

⁶¹SRP II Wgb, S. 671. Anm. 7; Salys A., p. 211–212; Biržiška V., p. 29.

⁶²SRP II Wgb, S. 668, 669; *Lietuvos kelių aprašymai*, p. 10, 11.

⁶³SRP II Wgb, S. 664, 672, 675, 677; *Lietuvos kelių aprašymai*, p. 8, 13, 15, 16.

⁶⁴SRP II Wgb, S. 698; *Lietuvos kelių aprašymai*, p. 33; *Archeologijos atlasas*, t. 2, p. 27, 141.

⁶⁵Plačiau apie sąvoką *hof* ir jos santykį su *dorf*: Almonaitis V. *Žemaitijos...*, p. 68–69; ten esantis teiginys, kad „didikų dvarų (*hof*) Žemaitijoje aprašymai nemini“, yra klaidingas.

⁶⁶Biržiška V., p. 9–11, 16.

⁶⁷SRP II Wgb, S. 664–665; *Lietuvos kelių aprašymai*, p. 8.

⁶⁸SRP II Wgb, S. 672 („...von Lakowse czu Parsepil ij mile, doczwischin wonet Gnete...“); *Lietuvos kelių aprašymai*, p. 13.

⁶⁹Mortensen G., S. 61.

kė ir A. Salys⁷⁰. Genioto kaimo padėtis iš principo tikrai atitinka aprašytąją situaciją (per jo laukus, beje, teka upeliukas Geniotalis). Tiesa, nuo Jūros iki vakarinės šio kaimo ribos tebus apie 3 km, t. y. pusmylis kelio. Tačiau ir šiandien Geniotas – didelis kaimas, nuo šiaurvakarinio iki pietrytinio laukų galo susidaro 4,5 km⁷¹. Taigi jei skaičiuosime nuo kaimo vidurio, atstumas iki upės bus jau penki kilometrai. Genioto kaimo padėtis atitinka ir 22 aprašyme nusakytą situaciją – nuo Kūtytų iki Genioto kaimo tiesia linija yra apie 12 km, tačiau vingiuojant to meto keliais ir susidarydavo minimos dvi mylios. Pritariant A. Saliui vertėtų papildomai pažymėti, kad vos keli šimtai metrų nuo pietvakarinio Genioto kaimo kampo, Kvėdarnos kaimo (ne miestelio) galulaukėje, dešiniajame Vėžaus upelio krante dunkso vadinamasis „Pavėžio“ piliakalnis⁷². Jo dydis ir formos sako, kad čia galėjo būti įrengta nedidelė pilaitė, didžiūno rezidencija. Didelė tikimybė, kad tai ir yra Genioto dvaro centras, o dabartinis Genioto kaimas išsidėstęs šio didžiūno valdytose žemėse.

O kur gi ta Laukuva?

Istoriografijoje pasitaiko teiginių, kad aprašymuose minima ir Laukuva⁷³. Sekdamas anksčiau rašiusiais, atitinkamą informaciją keliuose mokslo populiarinimo straipsniuose pateikė ir šio teksto autorius⁷⁴. Tačiau, kaip jau buvo pažymėta, aprašymuose minimi ir į Laukuvos vietovardį panašūs pavadinimai *Lakuste* bei *Lakawse* reiškė visai kitus objektus, pro Laukuvą tekančią upę Lokystą ir jos intaką upelį Lokaušupį. Atidžiai perskaičius visus į tiriamą regioną nukreiptus aprašymus, galima įsitikinti, kad Laukuvos vardas aptinkamas tik 13-ojo maršruto pavadinime⁷⁵. Tačiau tekstų originalai pavadinimų neturi. Juos suteikė šaltinio rengėjas ir skelbėjas T. Hirschas⁷⁶. Jis tam tikra prasme tapatino 13 aprašyme minimą *Lakawsen* su Laukuva⁷⁷, todėl šį vietovardį panaudojo ir antraštėje. Taigi tenka daryti išvadą, kad kryžiuočių karo kelių aprašymuose Laukuva neminama.

Pietinės ir pietvakarinės Medininkų krašto ribos

Aprašymuose pateikiama gana konkrečių žinių ir apie pietines bei pietvakarines Medininkų krašto ribas. Nustatyti jas aktualu pirmiausia todėl, kad išsiaiškintume Laukuvos apylinkės gyvenviečių administracinę priklausomybę. Taip pat tikėtina, kad šios ribos iš principo sutapo su XIII a. egzistavusios, vėliau į Medininkus integruotos Laukuvos žemės ribomis. Tad nagrinėjant XIV a. situaciją galima atstatyti ir XIII a. administracinės struktūros kontūrus.

Aiščiausiai pietinė Medininkų riba užfiksuota 8 ir 9 aprašymuose. Juose nurodoma, jog nuo Kūtytų iki Medininkų krašto ribos reikia žygiuoti dvi mylias, o po to dar lieka 2 mylios iki Paršpilio⁷⁸. Iš esmės taip pat geografinė situacija api-

⁷⁰ Salys A., p. 225.

⁷¹ Lietuvos TSR Šilalės raj. gyvenamųjų vietovių schema 1987 01 01 būklei. M 1:10.000. Respublikinis žemėtvarkos projektavimo institutas, Kauno kartografijos skyrius.

⁷² Archeologijos atlasas, t. 2, p. 132.

⁷³ Nezabitauskas A. Laukuva, *Artojas* (Šilalė). 1964 04 25, nr. 50; Miškinis A. Laukuva, *Lietuvos TSR urbanistikos paminklai*, Vilnius, 1986, t. 9, p. 48.

⁷⁴ Almonaitis V., Lokysta, *Mūsų gamta*, 1991, nr. 5, p. 17; Almonaitis V. Kur žemaičiai kryžiuočių laukė: Laukuva ir jos apylinkės, *Žalioji Lietuva*, 1999 11, nr. 19 (113), p. 9.

⁷⁵ SRP II Wgb, S. 673; *Lietuvos kelių aprašymai*, p. 14.

⁷⁶ SRP II Wgb, S. 662–664; *Lietuvos kelių aprašymai*, p. 7.

⁷⁷ SRP II Wgb, S. 665. Anm. 5, S. 673. Anm. 12.

⁷⁸ SRP II Wgb, S. 670–672; *Lietuvos kelių aprašymai*, p. 12–13.

būdinta ir ta pačia kryptimi vedančiuose 13 ir 23 aprašymuose. Tik 14 maršruto apibūdinime sakoma, kad nuo Kūtymų „iki krašto“ (be abejonės – iki Medininkų krašto) tėra viena mylia⁷⁹. Tačiau pastarasis aprašymas tarp visų minėtųjų yra pats neišsamiausias ir, matyt, pats netiksliausias.

Minėtasis Kūtymų kaimas išlikęs – yra keli kilometrai į pietus nuo Šilalės. Kaip jau minėta, Paršpilio vieta taip pat tiksliai žinoma. Lieka tik nustatyti, kur buvo pusiaukelė tarp šių dviejų atskaitos taškų. Nubrėžus liniją paaiškėja, kad Medininkų krašto riba ėjo maždaug apie šešis septynis kilometrus piečiau Laukuvos, ties naujuoju Žemaičių plentu.

Šį rezultatą galima patikrinti remiantis dvyliktojo maršruto duomenimis. Jame nurodoma, kad Medininkų kraštas prasideda dvi mylios nuo Vingininkų (*Wingenveld*) kaimo⁸⁰. Vingininkų kaimas taip pat išlikęs – yra prie pat Šilalės. Atmatavus nuo jo dvi mylias į šiaurę, tenka sustoti iš esmės toje pačioje vietoje, gal tik kokie 1–2 kilometrai šiauriau.

Pietinės Medininkų krašto ribos fiksuojamos ir 5, ir 11⁸¹ aprašymuose. Šiems maršrutams duomenis rinko kiti žvalgai ir jie eina kiek kita kryptimi nei aptartieji. Juose siūloma žygiuoti iki Jūros ir Bikavos santakos, o penktajame aprašyme – ir toliau, iki Paršpilio. Abiejuose aprašymuose nurodoma, kad nuo šių upių iki Medininkų krašto ribos – trys mylios kelio. Penktajame aprašyme dar sakoma, kad įžygiavus į kraštą, iki Paršpilio lieka tik viena mylia.

Bikava į Jūrą įteka ties Žvingiais. Sujungus šį atskaitos tašką su Paršpiliu, atmatavus apytikriai tris mylias, vėl atsiduriame ties naujojo Žemaičių plento linija ar vos šiauriau. Taigi iš principo ir šių maršrutų duomenys sutinka su aptartais. Tiesa, penktojo aprašymo nuoroda, kad nuo krašto ribos iki Paršpilio lieka tik viena mylia, nesutampa su aptartųjų 8, 9, 23 maršrutų žiniomis, kur kalbama apie 2 mylias. Tačiau tokia paklaida visiškai suprantama, juolab, kad žygiuojant nuo ribos iki Paršpilio visiškai tiesiai dvi mylios ir nesusidaro.

Aprašymuose minimos ir pietvakarinės Medininkų krašto ribos, tačiau šiuo atveju žinios kiek prieštaringos. Dešimtajame aprašyme, nors pasakoma nelabai aiškiai (*in das land czu Medeniken czu Gnetin*), Medininkams priskiriamas ir Genioto dvaras. Remdamasis šiuo šaltiniu H. Łowmiański teigė, kad Geniotas buvo labiausiai į pietvakarius nutolusi šio administracinio vieneto gyvenvietė⁸². Tačiau toks teiginys kelia abejonių, nes 22 aprašyme aiškiai pasakyta, jog nuo Genioto kiemo iki Medininkų krašto – dar mylia kelio⁸³. Toks variantas atrodo įtikimesnis. Jei, tarkim, manysime, kad mylia kelio (7,4 km) atitinka 5–6 km tiesia linija, tai žygiuojant nuo Genioto Treigių link (taip nukreiptas maršrutas), viena mylia susidaro maždaug prie Alkupio kaimo. Faktiškai vėl išeiname į tą pačią liniją, kurią užbrėžia naujasis Žemaičių plentas. Kita vertus, negalima atmesti tikimybės, kad pietvakarių kryptimi Medininkų ribos siekė ir Jūros pakrantes. Mat to paties laiko šaltiniuose žinių apie kokį kitą šiame Žemaitijos pakrastyje egzistavusį administracinį vienetą nėra. Tad Genioto dvaro apylinkės

⁷⁹ SRP II Wgb, S. 673, 677; *Lietuvos kelių aprašymai*, p. 14, 17.

⁸⁰ SRP II Wgb, S. 673; *Lietuvos kelių aprašymai*, p. 14.

⁸¹ SRP II Wgb, S. 667, 673; *Lietuvos kelių aprašymai*, p. 9, 13.

⁸² Łowmiański H. T. II. S. 81.

⁸³ SRP II Wgb, S. 677 („von Kutenfelde bis ken Gnetinhofe ij mile gutis wegis vnd vordan j mile bis in das land czu Medeniken“); *Lietuvos kelių aprašymai*, p. 16.

galėjo atsidurti bent jau Medininkų įtakos zonoje. Tiksliau į šį klausimą remiantis vien tik „wegeberichtų“ žiniomis atsakyti neįmanoma.

Viso to, kas pasakyta, turėtų pakakti teiginiui, kad Medininkų krašto pietinės ir pietvakarinės ribos ėjo apytikriai 6–8 kilometrai į pietus nuo dabartinės Laukuvos miestelio vietos.

Nagrinėjant vokiečių karo kelių aprašymus galima aptikti ir ribą tarp Medininkų bei Kaltinėnų kraštų. Tačiau tam reikia atidžiai išnagrinėti ir maršrutus, vedusius į Akmenos aukštupio regioną. Tai atskiras didelės apimties darbas.

Ar dirvonavo Laukuvos laukai XIV a. pabaigoje?

Kaip jau matėme, maršrutų, kirtusių Laukuvos apylinkes, aprašymuose kaip orientyrai daugiausia nurodomos upės bei buvusios piliavietės. Šešių kilometrų spinduliu nuo dabartinės Laukuvos centro faktiškai minimos tik dvi gyvenvietės – Vampialaukis ir Šiauduva. Aišku, pirmiausia tai liudija, kad gynybinis krašto pajėgumas buvo sumažėjęs. Tačiau kyla ir toliau siekiantis klausimas – ar tai reiškia, kad pietinė Medininkų krašto dalis XIV a. pabaigoje jau buvo vokiečių tiek nusiaubta, kad kaip ir kaimyninė Karšuva virto pusiau dykra?

Atsakant pirmiausia prisimintina į aptariamą regioną nukreiptų maršrutų gausa: 5, 13, 22, 23 maršrutai čia ir baigiasi, t. y. pasiekti Laukuvos apylinkes buvęs galutinis šių žygių tikslas. O 1, 2, 8, 9, 17 maršrutai tęsiasi toliau, tačiau juose vietovės prie Lokaušupio, ypač prie Paršpilio, apibūdinamos kaip tinkamos plėšikavimui. Taigi vokiečiai tikėjosi, kad pasiekę Lokystą jie turės gerą grobį. Tai reiškia, kad kraštas tebebuvo pakankamai tankiai gyvenamas.

Svarbiausios išvados

1. Labiausiai tikėtina, kad 22 kelio aprašyme minimas vietovardis *Lakuste* – tai ne administracinio vieneto ar gyvenamosios vietovės, o Lokystos upės pavadinimas.

2. Aprašymuose 1, 2, 9, 13 sutinkamas vietovardis *Lakawsche*, *Lakawsen* – tai kiek iškreiptas upelio Lokaušupio (Lokaušos) vardas. Tikėtina, kad kai kuriais atvejais turėta omenyje ir netoliese Treigių piliakalnio – Lokaušupio pakrantėje – buvusi pieva, kurią vokiečių žvalgai nurodė kaip tinkamą nakvynei vietą.

3. Keliuose maršrutuose minimas Paršpilis pirmiausia tapatintinas su antruoju Burbiškių piliakalniu ir dabar tebevadinamu Parškalniu. Kaip stovyklavietei tinkama vieta greičiausiai buvo nurodoma aukštuma, esanti keli šimtai metrų į šiaurės rytus nuo jo.

4. Išnykusi Vampialaukio gyvenvietė lokalizuotina centrinėje Bilionių kaimo dalyje, pietinėje piliakalnio papėdėje, prie Rungio upelio.

5. XIV a. pabaigoje Šiauduva atskiru administraciniu vienetu dar nelaikytina, tačiau prielaidos tokiam atsirasti jau formavosi.

6. Bandymai lokalizuoti šaltinyje minimą Genioto dvarą Treigiuose neturi pagrindo. Šis vietovardis sietinas su Genioto kaimu prie Kvėdarnos ir netoliese esančiu „Pavėžio“ piliakalniu.

7. Pati Laukuva aprašymuose neišvardijama.

8. Kryžiuočių karo kelių aprašymuose iš viso minimi bent šeši Laukuvos apylinkių vietovardžiai: Šiauduvos ir Vampialaukio gyvenvietės, Lokystos ir Yžnės upės,

Lokaušupio upelis, Paršpilio piliakalnis. Minimas, tačiau tikriniu vardu neįvardytas ir Treigių piliakalnis.

9. Pietinės ir pietvakarinės Medininkų krašto ribos ėjo apytikriai 6–8 kilometrai į pietus ir pietvakarius nuo Laukuvos. Šiauduva ir Vampialaukis, Lokystos ir Yžnės aukštupiai, Lokaušupis, Paršpilis įėjo į Medininkų krašto sudėtį.

10. Maršrutų, vedusių į pietinę Medininkų krašto dalį, aprašymuose kaip orientyrai daugiausia nurodomos upės bei buvusios piliavietės, tačiau kiti duomenys rodo, kad XIV a. pabaigoje Laukuvos apylinkės tebebuvo pakankamai tankiai gyvenamos.

Straipsnis spausdintas „Lietuvos valsčių“ serijos monografijoje

„Laukuva“, I dalis, Vilnius, *Versmė*, 2005, p. 171–183

(vyr. redaktorius ir sudarytojas *Virginijus Jocys*).

Straipsnio kalbos redaktorius *Albinas Masaitis*, korektorės *Agota Sriubienė*,

Rasa Kašėtienė, anglų k. redaktorius, vertėjas *Aloyzas Pranas Knabikas*.

Straipsnio priedai skelbiami atskirai tam skirtuose šio leidinio skyriuose:

1. Straipsnio santraukos lietuvių ir anglų kalbomis (sk. Straipsnių santraukos, Summaries).
2. Žinios apie autorių (sk. Apie autorius).

Stasys Santvaras

Vytautas Kubilius

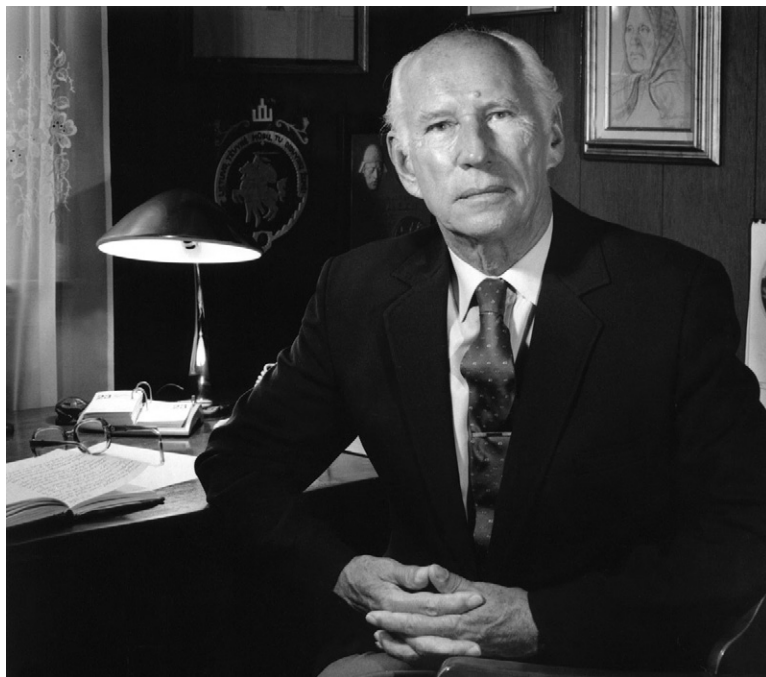

*Stasys Santvaras
savo namuose*

Bostone.

K. Daugėlos nuotr.

Iš S. Santvaro

brolijos archyvo.

KAVB

Retam lietuvių rašytojui išpuolė tokia lemtis: ištusis septynis dešimtmečius plėšti savo plunksna literatūros dirvonus, išlikti pastebimam, ginčijamam, reikšmingam. Reto skambumo jo biografijos duomenys: Lietuvos kariuomenės savanoris, Klaipėdos sukilimo dalyvis. Priklauso tai kartai, kurią pasišaukė prisikelianti iš mirusiųjų Lietuvos valstybė, apvilko kareivio miline, o paskui pasiuntė į mokslus užsienin ir atvėrė savo spaudos puslapius pirmiesiems kūriniams. Valstybės žlugimas tos kartos – nepriklausomybės augintinių – gyvenimą perkirto pusiau: kam į Sibirą, kam į Vakarų, kam šlovinti „Stalino saulę“.

Stasys Santvaras (tikr. Zaleckis) gimė 1902 m. gegužės 27 d. Rūsteikonių kaime. Po keturių dienų kunigo F. Rudakio buvo pakrikštytas Seredžiaus bažnyčioje kaip valstietės Domicelės Zaleskos (Залеская) „neteisėtai gimęs“ kūdikis. Krikšto tėvai – Stanislovas Ivanovskis ir našlė Marija Voitkaitienė¹.

Straipsnis „Vermės“ leidyklai įteiktas 2002 04 18, serijos „Lietuvos valsčiai“ Lietuvos lokaliųjų tyrimų mokslo darbų komisijos įvertintas 2003 06 25, pirmą kartą paskelbtas „Lietuvos valsčių“ serijos monografijoje „Seredžius“, išleistoje 2003 07 04 LVIA, f. 669, ap. 9, b. 114, p. 50.

1924 m. balandžio 27 d. Seredžiaus klebono Šovio išduotame metrikų knygos išrašė nurodyta ta pati data, bet kita gimimo vietovė – Motiškių k. Pakeisti ir papildyti gimdytojų duomenys: tėvai – Stasys ir Domicelė Gerulaitytė Zaleskiai (LCVA, f. 330, ap. 3, f. 4b17, p. 3). Nauja gimimo vieta ir tėvo vardas perkeltas iš tais pačiais metais užregistruotos Antaninos (Stanislovo ir Domicelės (Povilaitytės) Zaleskių dukters) gimimo metrikų. Iš 177 nauja gimimų, užregistruotų 1902 m. Seredžiaus metrikų knygoje, 10 buvo „neteisėtai gimę“. Rūsteikonių kaimo žemės savininkų sąrašė, sudarytame 1909 m., taip pat į vienkiemius besiskirstančių ūkininkų 1911 m. sąrašė nebuvo Domicelės Zaleskytės pavardės (LCVA, f. 1250, ap. 3, b. 2272, p. 38, 57, 212). Tarnybinėse anketose bei dokumentuose Santvaras pasirašinėjo pagal 1924 m. išduotą metrikų išrašą, tik kitaip rašydamas savo pavardę – Zaleckis Stasys, Stasio (LLMA, f. 101, ap. 4, b. 179, p. 1–4; LCVA, f. 330, ap. 3, b. 4b17, p. 2).

Namuose buvo pasakojama apie 1831 m. sukilimą, kuriame dalyvavo proseneliai, apie rusų kariuomenės 1863 m. sugriautą tėvoniją, vadinamą Santvaryne. Legendomis apgaubti Seredžiaus senkapiai ir milžinkapiai. Į Palemono kalno viršūnę vaikai net bijodavo įkopti („Vidurdienį po žeme suskamba varpai“²).

„Kai buvau vaikas, paauglys ir jaunuolis – mano kraštas šauniai ir gražiai dainavo, melodingai ir jautriai“³, – prisimena poetas. Į „lietuviškus vakarus“ Belvederio dvaro daržinėje suplaukdavo iki 2 000 žiūrovų. Stasio Šimkaus vadovaujamas choras pravirkdydavo kaimo žmones Maironio giesmėmis „Už Raseinių, ant Dubysos“, „Graži tu mano, brangi tėvyne“. Poeto motina turėjo gražų balsą, mokėjo arti 300 dainų. Ji perdavė vieninteliui savo sūnui muzikinę klausą ir melodingo žodžio pomėgį.

Baigęs Seredžiaus dviklasę mokyklą, 1915 m. rudeni būsimausias rašytojas išvyko į Vilnių. „Ryto“ draugijos lietuviškoje gimnazijoje tapo „artistu“ – kiekvienos šventės proga deklamuodavo Maironio eilėraščius. Pats ėmė eiliuoti ir buvo prirašęs storą sąsiuvinį, dovanotą klasės auklėtojo dailininko Antano Žmuidzinavičiaus. Iš badmiriaujančio Vilniaus parėjo pėsčias į Rūsteikonis, parsinešdamas maironiškų eilėraščių sąsiuvinį. Mokslus tęsė Kaune „Saulės“ ir „Aušros“ gimnazijose, jau pasibaigus Pirmajam pasauliniam karui. 1919 m. sausio 11 d. su būreliu šaunių gimnazistų septyniolikametis vaikinys išėjo savanoriu į Lietuvos kariuomenę. Dalyvavo mūšiuose su bolševikų armija, slenkančia Kauno link. Buvo sužeistas. Pusantrų metų ištarnavo antrajame pėstininkų pulke ir išėjo atsargon vyr. puskarininkio laipsniu, 1920 m. balandžio 2 d. baigęs instruktorių mokyklos pirmąją laidą⁴. Vos sugrįžusį į mokyklos suolą kareivį pašaukė Šaulių sąjunga naujai akcijai – telkti patikimų savanorių būrelius Klaipėdai vaduoti. Prikalbino savo artimuosius draugus literatus – Antaną Rimydį, Augustiną Gricių, Alfonsą Braziulį. 1922 m. gruodį savanoriai buvo atvežti traukiniu į Klaipėdos krašto pasienį. Be kautynių užėmė Bajorų geležinkelio stotį. Santvaras pateko į Savanorių vado štabą, paskirtas intendanto pareigoms. Demobilizuotas 1923 m. kovo mėnesį.

Vėl mokosi – šį kartą brandos atestato kursuose kariams. Dvejus metus lanko Tautos teatro vaidybos studiją. Tvarko Tautos teatro ir Vilkolakio administraciją, grimztančią į skolas. Kartu su A. Griciumi dirba „Eltoje“. Rašo eilėraščius. Vasarą keliasi saulei tekant ir kopia į Aleksoto šlaitus (apačioje Nemuno juosta, Neris, Kauno pilies griuvėsiai) – čia lengviausiai gimsta eilėraščiai. „[...] Aleksoto šlaite aš parašiau žymią dalį eilėraščių, kuriuos panaudojau „Saulėtekio maldose“⁵, – prisimins poetas.

Pirmieji Santvaro eilėraščiai išspausdinti 1921 m. rudeni dienraščio „Lietuva“ kultūriniam priede „Sekmoji diena“, kurį redagavo Faustas Kirša. Jie buvo artimi paties redaktoriaus kūrybai savo simboline stilistika. Pradedantis poetas nesusiviliojo maištaujančiu avangar-



Stasio Santvaro motina

² Santvaras S. *Buvimo pėdsakai*, Cleveland, 1983, p. 59.

³ Santvaras S. *Kasdieninė lietuovybės duona*, Kaunas, 1996, p. 194.

⁴ LCVA, f. 330, ap. 3, b. 4617, p. 5; f. 1446, ap. 1, b. 33, p. 22.

⁵ Santvaras S. [Viejoj autobiografijos], *Egzodo rašytojai*, Vilnius, 1994, p. 661–662.

du, nors gyveno viename kambaryje su keturvėjininku A. Rimydzium, draugavo su Juozu Tysliava, – „tramvajų“ ir „radijo lakštingalų“ dainiumi, lankėsi porą kartų Kazio Binkio „paldieninkuose“, kur buvo skaitomi himnai plerpiančiam „taksomotorui“ kosmoso viduryje. Santvaras ėjo į poeziją pilnas pamaldžios rimties kaip į šventyklą, kur bus ieškoma „Aukštosios Esmės“, o „žvaigždynų gėlmės“ bylos apie dieviškąją begalybę. „Mes skrendame giedodami Dievybei maldą“, – rašė poetas. Pirmajame eilėraščių rinkinyje „Saulėtekio maldos“ (1924) jis, kaip ir kiti simbolistai, jautėsi esąs tik mediumas tarp žemiškosios ir dangiškosios sferų, išsineręs iš konkrečios aplinkos ir besiveržiąs į aukštybes, kur spindi „Tiesa ir Meilė“. Mano broliai, „nusivilkę belaisvių rūbus“, taip pat žengia „į dienojančių aušrą“. Mes iškėlėme „laisvės vėliavą“ griuvėsiuose, ir prasidėjo „atgimimo diena“. Optimistinis veržlumo judesys išpaustas į tvirtą ritmikos brėžinį, sakinių simetrijas ir pakartojimus. „Pakilk, jauna širdie, gėlmėn melsvų padangių, / Pakilk, kur amžina šviesos žara“⁶. Patetiška savijauta įsilieja į bendrų kategorijų ir abstrakčių gamtos įvaizdžių samplaikas, kurios skamba majestotiškai kaip ir Vinco Mykolaičio-Putino lyrikoje. „Aš tik skristi, it sakalas, troškau tada, / Aš tik didis dvasia, tartum aras dausų / Mirguliuojančių erdvė, žvaigždynų gėlmes / Su dainuojančiais vėjais pasiekti norėjau...“⁷ Jaunas poetas tebesvyravo, glausdamasis tai prie Putino valingų ritmų, tai prie Balio Sruogos melodingai išdainuotos eilutės („Tolių toly tolimam / Tarp kalnynų, tarp arų...“). Nedrįso atsiduoti intymiam emociingumui kaip Salomėja Nėris („ilgą laiką buvom geri draugai“), o simbolizmo nubrėžtai refleksinės lyrikos kryptį stokojo vidinio konfliktškumo.

Raginamas vaidybos studijos dėstytojų Antano Sutkaus ir Boriso Dauguviečio, jaunas poetas ėmė rašyti eiliuotus dramos kūrinis, prieštaraudamas „Vilkolakiui“ – politinių aktualijų teatrui, kurį pats administravo. Vėlgi liko ištikimas simbolistams, tęsdamas jų pamėgtą poetinių misterijų žanrą. Jo kūrinuose – „Saulytė“ (1923), „Minių mylimoji“ (1926) – veikia Baltosios ir Tamsiosios Dvasios, Miško Tyla ir Jūra, pasirodo burtininkas – požemių valdovas, prasmenga karaliaus pilis, o dvariškiečiai virsta akmenimis. Nežinomybės ir grėsmės nuotaika neperauga į bręstančio konflikto kulminacijas, o liejasi skambiais personažų monologais, gana nepriklausomais vienas nuo kito, bet pakankamai poetiškais ir melodingais. „Jau vakaras vėlus... / Dangus užsidedė visas žvaigždes / ir jų miniai iškėlė skaištųjų mėnulį...“⁸ Abiejų misterijų leitmotyvas – meilės vienkartiškumas kaip dangiškoji Baltųjų Dvasių dovana, fatališka meilės ir mirties jungtis – buvo perimtas iš simbolistinės poezijos ir dramos (Aleksandro Bloko „Nepažįstamoji“). Tas leitmotyvas trūkinėjančiu siūlu rišo statiškos kompozicijos solines „partijas“, kandžiai išjuoktas B. Sruogos straipsnyje „Purgatorium“ (1925). Iškilmingą misterijų tonaciją („stilius pripūstas“, pasak B. Sruogos) autorius bandė suminkštinti liaudies dainų malonybiniais žodeliais (bernu-



Stasys Santvaras Kaune.
1923 m. Iš S. Santvaro
brolijos archyvo. KAVB

⁶ Santvaras S. *Saulėtekio maldos*, Tilžė, 1924, p. 56.

⁷ *Ten pat*, p. 38.

⁸ Santvaras S. *Atlantida*, Kaunas, 1997, p. 301.

žėlis, šelmužėlis, tėvelis sengalvėlis), kurie detonavo alegorijų ir katastrofinio veiksmo aplinkoje („*tiesiog einu į tamsą*“).

Folklorizuota liaudies dainų ir vestuvinių oracijų stilistika natūraliau prigijo pjesėje „Žvejai“, pakrypusioje labiau į tradicinę buitinės dramos sandarą. Poetinė metaforų ir palyginimų kalba („*jūra verkte verkia*“) neatsiplėšia į savarankiškus monologus, o prilimpa prie konkrečios veiksmo situacijos. Grėsmės nuojauta, perimta iš misterijų kaip paslaptingas nežinomybės fonas („*Ar tu nieko nejauti? Ir jokio išpėjančio balso negirdi?*“⁹), čia motyvuoja jūros audra, kuri gana ekspresyviai pavaizduota sąlyginio teatro priemonėmis (blykčioja žaibai, girdėti vaikų aimana, tamsia pakrante laksto moterys). Audra tampa veiksmo ašimi: jaunas žvejys tuoj po vestuvių išplaukia į jūrą ir vos nežūna, o jo žmona, apimta nevilties, ketina nusiskandinti. Laimingą pabaigą lemia optimistinis autoriaus pasaulėvaizdis: jis viltingai teigia gyvenimo tęstinumą ir pergalingą meilės grožį. Poetizuojantis santykis persmelkia ne tik psichologinį piešinį, kuris šviesėja, netekdamas kontrastinių spalvų, bet ir buitines aplinkybių, papročių, šiokiadieniškų dialogų klodą, kuris taip pat darosi šventiškas. Mažorinė gama taps būtina jo dramos kompozicijai, kuri vis labiau linksta į muzikinių formų toniškumą – „*be rimto, be šovininio turinio*“. Pastatyta B. Dauguviečio 1926 m. Kauno valstybės teatre ši jauno rašytojo melodrama su kubistinėmis dekoracijomis patyrė „*tobulą nepasisekimą*“, pasak autoriaus, ir po kelių spektaklių dingo iš teatro afišų. „*Žinau, tai buvo netobuli veikalai, pilni net tokių klaidų, už kurias reikėtų pasturgalin įkrėsti*, – rašė po daugelio metų A. Gričiui. – *Bet ... juk tai mano jaunystės darbai. Tos jaunystės, kurios nei pakartosi, nei prisišauksi*“¹⁰.

Įsitraukęs į „laikinosios sostinės“ literatūrinį gyvenimą (V. Mykolaitis-Putinas pagarbiai spausdina jo eilėraščius ir dramos fragmentus „Židinyje“; Boriso Melngailio dvare laimi konkursą – kas parašys geriausią eilėraštinę per 15 minučių), Santvaras ryžtasi tapti dainininku profesionalu. Aukštas ir lieknas, skaistaus veido vyras itin tiko operinėms tenoro partijoms. 1926 m. įstojo į Klaipėdos konservatoriją, kur S. Šimkus aukštai įvertino jo nepralavinto balso galimybes. 1927 m. gavo Švietimo ministerijos stipendiją ir išvyko į Milaną. Ligi 1932 m. Frescobaldi institute mokėsi dainavimo meno, lankė italų kalbos ir literatūros paskaitas. La Scalos teatre, diriguojant garsiajam Artūriui Toscanini, klausydavo muzikos nutirpęs – „*jei kas badytų adata, nejaustum*“¹¹. Rašydavo korespondencijas ir straipsnius „Lietuvos aidui“ kaip nuolatinis dienraščio korespondentas.

Nuo 1932 m. rudens Santvaras – Kauno operos teatro „*III eilės artistas-kandidatas*“. 1934 m. sausio 1 d. skiriamas „*III eilės artistu su 400 Lt pagrindinio atlyginimo*“¹². Dainuoja „Grašinos“, „Radvilo Perkūno“, „Boriso Godunovo“, „Demono“ (kartu su J. Mažeika ir M. Rakauskaite), „Otelo“ ir „Lakmė“ (kartu su K. Petrausku) spektakliuose. Scenoje labai jaudindavosi (kartą pamiršo net tekstą), bet publika palaidėdavo jo arijas aplodismentais. 1937–1938 m. sezone Santvaras „*keliamas operos kalbos taisytojo pareigoms eiti*“¹³. Atlyginimas – 500 Lt. Nuo 1939 m. birželio 19 d. skiriamas Operos repertuaro komisijos nariu. Jam tenka atnaujinti jau dainuojamų operų – „Rigoletto“, „Ma-

⁹ Santvaras S. *Žvejai*, 1942, p. 60.

¹⁰ Stasio Santvaro laiškas Augustinui Gričiui, laiškas 1962, rugsėjo 13, *Metai*, 1993, nr. 6, p. 133.

¹¹ Santvaras S. Atsiminimų fragmentas apie komp. Stasį Šimkų, *Dešimtoji pradalgė*, 1980, p. 17.

¹² LLMA (*Lietuvos Literatūros ir meno archyvas*), f. 101, ap. 4, b. 179, p. 1–2.

¹³ LCVA, f. 59, ap. 4, b. 1632, p. 180.

dam Butterfly“, „Tosca“, „Romeo ir Julija“ – literatūrinius tekstus ir versti statomų operų – „Don Juan“, „Figaro vestuvės“, „Otelo“, „Minon“, „Bohema“, „Parduotoji nuotaka“, „Kunigaikštis Igoris“, „Vilius Telis“ – libretus. Itališkų operų ištobulinta muzikinė kalba vertė „kategoriskai“ ieškoti adekvačių žodžio prasmės ir muzikinės frazuotės derinių, remtis dvibalsiais ir grynaisiais priebalsiais, kurie „sudaro kalbos skambumo pagrindą“, pasak Santvaro¹⁴. Pats dainininkas ir poetas, jis gerai jautė kiekvieno skiemens skambesį. Tad Operos solistai nuolat prašydavo išversti savo koncertams F. Schuberto, R. Schumano, J. Bramso, K. Debussy dainas. Kompozitoriai meldė libretų savo kūriniais. Jis rašo eiliuotus tekstus S. Šimkaus operai „Pagirėnai“, Juozo Pakalnio baletui „Sužadėtinė“, Jurgio Karnavičiaus operai „Eglė“, Antano Račiūno operai „Atlantida“. Vėliau Santvaras pasakys, kad artimesnė pažintis su muzika jam buvo „palaiminga būties dovana“¹⁵.

Muzikalumo paieškos (originalo muzikinė frazė kartais iškildavo kaip „neįveikiama tvirtovė“) veikė ir originalią Santvaro kūrybą. Naujuose eilėraščių rinkiniuose „Pakalnių debesys“ (1936), „Giesmės apie saulę ir sielą“ (1939) atsirado romanso ir noktiurno tipo kūrinių. Sąmoningai siekiama atskiro žodžio, posakio, eilutės skambumo, akcentuojant dvibalsius ir ilguosius balsius („Ir man prisimena lelijos baltos / Prie upės mėlynos“¹⁶). Iš muzikos perimtas grakštus intonacijos bangavimas formuoja eilėraščio melodiją kaip visos kompozicijos ašį. „Aš einu su daina / Iš namų į namus, / Ir matau, kur diena / Mano laivą nupūs“¹⁷. Nuo simbolizmo alegorijų poetinė kalba krypto link plastinio konkretumo, kuri neoromantikai įvedė kaip šiuolaikinės lyrikos normą. Dar išlikusį abstraktų temiškumą ardo spontaniškas emocinis judesys ir aštrus vaizdo kirtis. „Tu – gyvenimas – šuo pasiutęs, / Ir aš, kurs tave gyvenu“¹⁸. Susidaro vientiso vidinio vyksmo grandinė: užsimezga emocinis įvykis, jis plėtojamas iki kulminacijos ir užsklendžiamas atsikartojančia strofa. Suskamba viena kita dramatiška gaida, pirmiausia meilės eilėraštyje: „Baisus tas tuščias vakaras / Be jokių žiburių, / Kur eiti, kad visi namai išvaikščioti, / Kur pasidėt, kai nieko neturiu?“¹⁹ Lietuviško gamtovaizdžio realijose užgęsta kosmoso beribiškumas, lieka tik miglotas ilgesys ir susimąstymas, – kodėl tokia daiktų tvarka, – tyliai šviečiantis iš plastiško vaizdo tėkmės. „Kokias tu pareigas eini, / Mažasis vabalėli? / Nurims audra, prašvois tamsiam slėny, – / Kur brisi tu per šlapią smėlį?..“²⁰ Santvaras artėjo į neoromantikų pozicijas – jų dainingą ir plastišką formą, jų gaudų kalbėjimą apie gimtąją žemę ir Europos saulėlydį („Jau bilda ratai pragaro vežimų – / Išves jie gyvastį ir saulę pamario šalies“²¹). Tose perėjose tarp simbolizmo ir neoromantizmo ir susidarė savitas Santvaro lyrikos branduolys, jungiantis poetinį pakilumą ir intymią tonaciją, santūrią refleksiją ir deklamacinį mostą.

Muzikinės formos, patraukusios refleksyvų Santvaro eilėraščių dainiškumo link, skverbėsi ir į dramos kūrinių. Pjesė „Kaimynai“ (parašyta 1942 m.) artima operos libretui iliustratyvinėmis scenomis ir epizodų atsišakojimais: rugiapjūtės pabaigtuvių apeigos, piršlio oracijos, senelės pasaka, jaunimo bruzdesys. Kaimynų pykčių ir nesusipratimų siužetas, varijuojamas su atlaidaus komiškumo priegaide ir užsibaigiantis vestuvių po-

¹⁴Santvaras S. *Kasdieninė lietuvių duona*, p. 188.

¹⁵*Ten pat*, p. 186.

¹⁶Santvaras S. *Pakalnių debesys*, Kaunas, 1936, p. 110.

¹⁷*Ten pat*, p. 110.

¹⁸*Ten pat*, p. 66.

¹⁹*Ten pat*, p. 128.

²⁰Santvaras S. *Giesmės apie saulę ir sielą*, Kaunas, 1939, p. 9.

²¹*Ten pat*, p. 78.

kyliu, silpnai tesukabina kaimo buities scenas, kurios turi iškelti nepriklausomybės metais išprususio kaimo grožį. Idiliškas piešinys ir idiliška tonacija buvo perimta iš komiškų operų, kaip ir poetizuoti aukšto tono personažų dialogai („*Visi jo mėginimai bus bergždi ir bevaisiai. Kaip obels žiedai, žaibo nudeginti*“²²). Vėliau savo draugui A. Gričiui autorius aiškinosi, kad „*toji mano pjesė buvo bičiuliškas protestas prieš P. Vaičiūno dramaturgiją, ypač jo vaizduojamus kaimo žmones (mano išmanymu, B. Dauguviečio sukerėplintus)*“²³.

Santvaras ieško sujauktame pasaulyje idealaus prado, jį teigia ir poetizuoja („*Tegul ateina Tavo meilė mūsų meilėn*“²⁴). Tik pjesėje „*Moterų santarvė*“ (parašyta 1943 m.) teigiamoji programa – „*aš tikiu, kad mūsų laikų moteris gali ir save, ir visą žmonių perauklėti*“²⁵ – palydima komiškų scenų ir komiškų dialogų. Jaunos architektės teatro rūmų projektas pripažįstamas pačiu geriausiu, bet negali būti užbaigtas ir realizuotas be vyro pagalbos. O feminisčių sąjunga neišleidžia vyrų į savo tarpą, niekindama jų padermę. Feministės kaltina šių laikų vyrus, kad jie „*pavirto žudikais ir žvėrim*“, kad atima iš moters – „*pasaulio motinos*“ – jos vaikus ir nužudo, kad trukdo moterims atlikti „*didelių darbų ir žygių*“. Bet paslapčiomis feministės ieško meilužių. Pjesės komizmas grindžiamas programinių šūkių ir konkrečių veiksmų kaktomušomis. Tik kūrinio pabaigoje į apibrėžtą moters erdvę įžengia vyras, nes „*jokia moterų galybė negali pastatyti to rūmo, kurį pastato vyras ir moteris – tie du viso pasaulio architektai...*“²⁶

Idealumo potroškiai ir romantizuota savimonė lenkė Santvarą į krikščioniškąjį literatūros sparną, kur jo kūryba susilaukdavo teigiamų atsiliepimų („*Židinio*“ recenzijos). Gyveno marijonų namuose Ugniagesių gatvelėje, nuolat susitikdamas su Juozu Ambrazevičiumi ir Antanu Vaičiulaičiu – gretimų kambarių nuomininkais. Ateidavo dienraščio „*XX amžius*“ bendradarbiai, teologijos–filosofijos studentai, ir J. Ambrazevičiaus kambaryje vykdavo smarkios diskusijos, buvo skaitomi eilėraščiai ir dainuojama. Rašytojų, teatralų, dailininkų, filosofų būrelis vokiečių rinkdavosi kas mėnesį svarstyti Lietuvos problemų vis kitame bute, kad nesukeltų įtarimo. Santvaras buvo mėgiamas menininkų bendruomenės: J. Ambrazevičius jį šaukdavo „*Staseliu*“; F. Kirša ir M. Rakauskaitė pietaudavo su juo „*Pienocentre*“, kur turėjo atskirą stalą; solisto Antano Kučingio, kompozitoriaus Antano Račiūno, dirigento Vytauto Marijošiaus šeimos vasarodavo jo dviaukščiame namelyje ant Baltijos jūros kranto. Santvaras, kaip savanoris, 1937 m. buvo gavęs 14 ha žemės Palangos valsčiuje, Vilniškeje, kur pasistatė namą ir vieną laimingą vasarą praleido su jaunute žmona Operos soliste Juze Augaityte, kurią buvo vedęs 1938 m., bet greitai išsiskyrė²⁷. Su kompozitoriumi Stasiu Šimkumi tapo likimo draugais: 1941 m. pavasarį sovietinių komisarų buvo apkaltinti sabotažu (operoje „*Pagirėnai*“ stigo raudonų vėliavų) ir laukė išvežimo... Galbūt J. Ambrazevičiaus, Laikinosios vyriausybės vadovo, rūpesčiu 1941 m. rudenį Santvaras buvo paskirtas Kauno dramos teatro dramaturgu. Kauno burmistro 1943 m. spalio 9 dienos įsakymu tapo Jaunimo teatro direktoriumi (atlyginimas 280 RM)²⁸.

Istorinių sukrėtimų metu drama Santvarui atrodė tinkamiausias žanras išreikšti dviejų pradų kovą pasaulyje. „*Ypač nūdien, kai taip sunku įspėti, kas*

²²Santvaras S. *Kaimynai*, Kaunas, 1944, p. 33.

²³Stasio Santvaro laiškas Augustinui Gričiui, laiškas 1971, birželio 8, *Metai*, 1993, nr. 6, p. 143.

²⁴Santvaras S. *Pakalnių debesys*, p. 33.

²⁵Santvaras S. *Atlantida*, p. 171.

²⁶*Ten pat*, p. 224.

²⁷LLMA, f. 101, ap. 4, b. 179, p. 2–3.

²⁸LLMA, f. 343, ap. 5, b. 62.

*laimės: ar tas, kuris žmogų sulygino su gyvuliu, ar tas, kuris tiki žmogų laisvą, nevaržomą ir tikintį ne medžiagos, bet dvasios pergale*²⁹, – rašė, sveikindamas Juozą Grušą, kuris parašė, jo įkalbėtas, savo pirmąją dramą „Tėvas“. Jaunimo teatras bus „rimtas dramos teatras“, kuris sieks, pasak jo vadovo, „kurti sveiką, taurų, drausmingą ir pozityvų žmogų“ ir bandys išvelgti „lietuvio sielos gelmėn“³⁰. Įkuria teatre vaidybos meno studiją, kurią „privalo lankyti visi Teatro aktoriai ir aktoriai-kandidatai“³¹. Pats čia dėsto lietuvių kalbos tartį, o Jurgis Jankus – teatro istoriją, pakviestas nuo 1944 m. pradžios būti teatro dramaturgu³². Netrukus šio teatro scenoje G. Hauptmanno „Hanelės“ spektaklyje debiutuos talentinga aktorė ir būsimoji romanistė Birutė Pūkelevičiūtė.

Pats Santvaras pirmą kartą susilaukia pasisekimo kaip dramaturgas – melodrama „Žvejai“ (režisierius Petras Kubertavičius, 1942 m.) Kauno dramatos teatre buvo suvaidinta 50 kartų (pastatyta taip pat Latvijoje ir Estijoje), etnografiškai stilizuotas vodevilis „Kaimynai“ (režisierius Juozas Monkus, 1943 m.) išsilaiškė iki 1944 m. vasaros ir buvo išleistas atskira knyga. Santvaras tapo teatro žmogumi – augte įaugo į jo laisvą bendriją ir kibirkščiujančią atmosferą. Atsidūręs egzode, skaudžiausiai išgyveno teatro praradimą. „*Nebeturiu teatro, tai neberašau ir scenos veikalų. Ir tai sudaro tokį vidinį stovį, kuris daugiausia ėda mano širdį. Kartais, kai į tuos asmeninius nuostolius nugrimztu, jaučiuosi lyg būčiau dienos metu apiplėštas*“³³, – skundėsi A. Gričiui.

1941 m. žiemą sovietų pasieniečiai sudegino Santvaro namelį, stovėjusį prie pat Vokietijos užgrobtos Klaipėdos krašto sienos. Pribloškė jaunystės draugo A. Gričiaus šeimos deportacija („*aš kelis kartus bėgau į savo brangaus kaimyno butą, bet atsiskyrimas jau buvo įvykęs ir neatšaukiamas*“³⁴). Tad nesiryžo pasilikti Lietuvoje, grįžtant sovietų armijai. 1944 m. liepos 13 d. kartu su žmona Elena Stase Valiukaite (santuoka įregistruota Kauno metrikacijos biure 1941 m. liepos 1 d.³⁵), penkių mėnesių sūneliu ir Stepo Zobarsko šeima patraukė per Jurbarką, Smalininkus, Tilžę į bombarduojamą Vokietiją. Apsistojo Schwarzwaldo slėnyje, Bühlertalio miestelyje, kur dirbo ginklų fabrike, tikėdamasis vėliausiai po pusmečio grįžti į namus („*ateis anglai ir amerikiečiai atstums atgal rusus*“³⁶). Pasibaigus karui, atsidūrė prancūzų okupacinėje zonoje. Buvo išrinktas Ditterswellerjyje susibūrusios lietuvių tremtinių bendruomenės pirmininku. 1945 m. persikėlė į Tübingeną. Kaip čia mums „*nesušalti ir nesuakmenėti dabarty*“, – svarstė poetas. Turime palaikyti vienas kitą svetimoje žemėje ir rūpintis lietuvių kultūros tęstinumu, kad pasaulyje būtų girdimas tautos balsas.

Santvaras, atviras, širdingas ir komunikabilus žmogus, ėmėsi iniciatyvos atnaujinti lietuvių rašytojų draugijos veiklą. 1946 m. sausio 25–26 dienomis Tübingene įvyko suvažiavimas, kur jis buvo išrinktas draugijos pirmininku. Po metų Augsburgėje sušauktame suvažiavime vėl buvo perrinktas pirmininku. Jis mokėjo gesinti konfliktų kibirkštis, prisitaikyti prie daugumos, o svarbiausia – dirbti „*kaip švabų jautis*“, pasak Pulgio Andrieušio³⁷.

²⁹S. St. Juozas Grušas žengia į teatrą, *Ateitis*, 1944, vas. 12.

³⁰K. M. S. Jaunimo teatro keliai ir siekiai, *Ateitis*, 1943, lapkr. 6.

³¹*Ten pat.*

³²*Ten pat.*

³³Stasio Santvaro laiškas Augustinui Gričiui, 1962 rugsėjo 13 d. laiškas, *Metai*, 1993, nr. 6, p. 134.

³⁴*Ten pat.*, p. 132.

³⁵LLMA, f. 343, ap. 5, b. 62, p. 3.

³⁶Santvaras S. *Kasdieninė lietuvių gyvenimo duona*, p. 90.

³⁷Pulgio Andrieušiaus laiškas Antanui Rimydžiui 1947, liepos 7, *Dešimtoji pradalgė*, 1980, p. 208.

Jam pavyksta sutelkti skirtingų kartų ir įsitikinimų rašytojus į metraščių „Tremties metai“ (1947). Pavyksta atnaujinti literatūrinių premijų skyrimą egzodo rašytojams. Suburia literatūrinį kvartetą (P. Andriušis, B. Brazdžionis, A. Gustaitis, S. Santvaras), kuris su savo skaitymais keliauja per pabėgėlių stovyklas, žadindamas žmonių dvasią – valstybė prarasta, bet lietuviškas žodis tebėra gyvas... Su Operos solistu Vladu Baltrušaičiu ruošia koncertus – dainuoja duetus, operų arijas, liaudies dainas.

1949 m. iš Pfullingeno perkeltųjų asmenų stovyklos Santvarų šeima iškeliauja į JAV, sulaukusi Jono Aisčio parūpintos „šipkartės“. Išsinuomojęs kuklų butelį iš lietuvių senbuvių, nemėgusių naujųjų emigrantų („Dievo paukšteliau“), poetas gavo darbo Harvardo universiteto studentų valgykloje. Nuo 1954 m. dirbo ligoninės sandėlyje, o žmona, buvusi „Eltos“ darbuotoja, draudimo kompanijoje. Kartu su Antanu Gustaičiu pietiniame Bostone, prie pat Ramiojo vandenyno, išgijo baltą namelį. Čia užeidavo pavakarieniauti F. Kirša. Čia apsistodavo iš Australijos atskridęs P. Andriušis, iš Niujorko atkeliavęs J. Aistis ir Pranas Skardžius, iš Kalifornijos – Bernardas Brazdžionis ir Bronys Raila. Santvarų namuose vyko ir pirmieji sujungtos Lietuvių rašytojų draugijos valdybos posėdžiai, kuriems pirmininkavo J. Aistis. „Aš gerai žinau, kad sveikas esi širdies žmogus ir nuoširdžiai nori viską ko geriausiai padaryti“³⁸, – rašė jam Pranas Skardžius.

Į Bostoną Santvaras atsivežė eilėraščių rinkinį „Laivai palaužtom burėm“, išleista 1945 m. Tübingene. Nauji eilėraščiai buvo parašyti atsitraukimo ir baugios nežinios dienomis, prisimenant „panemunių takus“, guodžiant save ir kitus laisvės šūkiiais („Viltim padangė dega, / O priesaika – širdy! / Ne mums varge suglebti, / Ne mum dalia skurdi!..“³⁹). Alfonsas Nyka-Niliūnas, jaunosios kartos kylanti žvaigždė, paskelbė 1946 m. karingą recenziją („pilna tuščios retorikos, nereikalingo patoso“), suniekinančią ne tik knygą, bet ir autorių („Visas rinkinys dvelkia senatve“). Susitikęs Tübingene Praną Skardžių, kalbininką, poetas sakėsi „daugiau nieko nebeskelbsi“⁴⁰.

Santvaras ilgam užmetė poeto plunksną, išizeidęs ant jaunosios kartos, irzliai polemizuodamas su „Literatūros lankais“: „arogancija, pasipūtimas ir nenuoširdumas, tartum pikti vaiduokliai, užgožia mūsų dailiojo žodžio veidą“⁴¹. Skaudūs dvasiniai sukrėtimai (sūnaus Algimanto liga ir mirtis 1957 m.) grąžino jį į poetinio žodžio prieglobstį. Išleido dar penkis naujų eilėraščių rinkinius: „Aukos taurė“ (1962), „Dainos ir sapnai“ (1977), „Rubajatai“ (1978), „Buvimo pėdsakai“ (1987), „Saulėlydžio sonetai“ (1990). Pakilios retorikos kreipinius pritildė ryškios plastinio vaizdo linijos („Pro dūmus lyg našlė liūdna saulė išnyra“). Dainiškoji tonacija igavo minorinio atspalvio ir dramatiškos įtampos („Ir daužo smilkinius ugniniai akmenai“). Ankstyvesnis eilių stiliaus palaidumas (tai jam prikišo Aistis) suglaudžiamas į griežtos koncentracijos kanoniškas formas – sonetus, rubajatus. „Pasidariau „klasikas“, pamėgau išdailintą, gerai sukaltą ir dailiai surimuoatą frazę“⁴². Klasikinės formos (ypač rytietiškas rubajatas) prikėlė erotinę tematiką, ramus pasigėrėjimas pasaulio darna tapo dominuojančiu santykiu, sudrumsčiamu retkarčiais skep-

³⁸ Prano Skardžiaus laiškas Stasiui Santvarui. Laiškas 1953, balandžio 19, *Darbai ir dienos*, nr. 10(19), 1999, p. 203.

³⁹ Santvaras S. *Laivai palaužtom burėm*, Tübingen, 1945, p. 29.

⁴⁰ Prano Skardžiaus laiškas Stasiui Santvarui. Laiškas 1959, kovo 15, *Darbai ir dienos*, nr. 10(19), p. 279.

⁴¹ Santvaras S. Dailusis žodis ir jo mitikai, *Dirva*, 1952, rugsėjo 4.

⁴² Stasio Santvaro laiškas Augustinui Gričiui, laiškas 1966, lapkričio 2, *Metai*, 1993, nr. 6, p. 134.

tiškos ironijos. Amžinas gyvybės alsavimas – stebėjimo ir adoracijos, vilties ir noro gyventi pagrindas. Poezijos prasmė – teigti gerumą ir grožį, „kad vilką savy nugalėtų paklydęs žmogus“. Jis tebesijautė esąs pirmosios kartos po Sruogos ir Putino atstovas, ištikimas savo jaunystės estetiniams idealams („Tačiau iki pabaigos dienų brangiausias man bus V. Mykolaitis-Putinas“⁴³). Eilėraščius tebejungė į ciklus, kaip ir jo pirmtakai – simbolistai, tačiau jo lyrikos knygos liko mozaikiškos, sudėliotos iš paskirų kūrinių, stokojančios vidinio vientisumo, kuri įvedė kaip knygos kompozicijos principą neoromantikų karta.

„Sąmoningas ir šviesus žmogus negyvena tik sau pačiam, – rašė Santvaras 1963 m. – Taigi ar aš pakankamai paisau bendruomeninių reikalų, ar aš nepradėjau nykti ir menkėti, užsidaręs savo kiaute, ar aš neaplenkiu tų darbų ir pareigų, kurių šaukiasi mano kenčianti tauta?“⁴⁴ Jis pats visą laiką buvo lietuviškos veiklos centre, išipareigojęs begaliniams neapmokamiems darbams – šeštadieninė lietuviška mokykla, kultūriniai subatvakariai Bostono lietuvių kultūros židinyje, libretų vertimai lietuviškos operos Čikagoje spektakliams (A. Ponchiellio „Lietuviai“). Sukuria literatūrinius tekstus originaliai Juliaus Gaidelio operai „Dana“ ir dviem jo kantatoms „Kantata apie Lietuvą“, „Kovotojai“. Vaidina kartu su A. Gustaičiu Kazio Inčiūros pjesėje „Vincas Kudirka“. Dalyvauja didžiajame egzodo kultūriniame žygdarbyje – „Lietuvių enciklopedijos“ leidyboje. 1953 m. dirba redakcijos sekretoriumi – organizuoja bendradarbių tinklą (800), perrašinėja taisyklinga kalba specialistų prisiūstus straipsnius, tvarko terminus ir rašybą. Kiekviename „Lietuvių enciklopedijos“ tome (jų 35) figūruoja pagrindinių bendradarbių sąrašė. Po darbo valandų vaistinės sandėlyje skuba į biblioteką rašyti straipsnių apie italų literatūrą ir muziką, lietuvių teatro istoriją ir žymiausius aktorius (K. Petrauską, S. Pilką). Lietuvių tautininkų sąjungos narys (įstojo 1935 m.⁴⁵) tautininkų laikraštyje „Dirva“ skelbia atsiminimais ataustus straipsnius apie kompozitorius, aktorius, dainininkus, rašytojus (Maironį, Vaižgantą, V. Mykolaitį-Putiną, J. Brazaitį, M. Vaitkų, S. Zobarską, P. Lembertą, A. Gričių, J. Jankų, A. Gustaitį, P. Jurkų, A. Škėmą, S. Šimkų, A. Kučingį, V. Grigaitienę, V. Jonuškaitę, V. Baltrušaitį ir kt.). Knygai „Lietuvių literatūra svetur“ (1968) parašo studijėlę apie lietuvių egzodo dramaturgiją. Iš F. Kiršos paliktų rankraščių (eilėraščiai, nebaigtų kūrinių juodraščiai, dienoraštiniai filosofiniai užrašai) paruošia stambią knygą „Palikimas“ (1972), atidavęs tam darbui dvejų metų laisvalaikius. Suredaguoja italų poezijos vertimų antologiją „Italijos balsai“ (1989).

Santvaras įdėmiai sekė ir okupuotos Lietuvos literatūrinį gyvenimą, stebėdamas naują talentų bangą, kuri „kaip tie palazdynėliai – išlindo pro išalusią žemę“⁴⁶. A. Griciaus atsiūstus laiškus su-

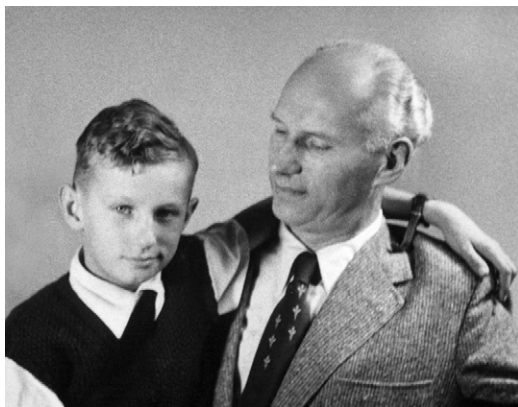

Stasys Santvaras su sūnumi Algimantu. 1953 m.

Iš S. Santvaro brolijos archyvo. KAVB

⁴³Santvaras S. *Kasdieninė lietuvių gyvybės duona*, p. 193.

⁴⁴*Ten pat*, p. 10.

⁴⁵LCVA, f. 554, ap. 1, b. 339, p. 9.

⁴⁶Stasio Santvaro laiškas Augustinui Gričiui, laiškas 1968, gegužės 8, *Metai*, 1993, nr. 6, p. 141.



*Stasys Santvaras
(dešinėje)
su bičiule archeologe
Marija Gimbutiene
Amerikoje.
Iš S. Santvaro
brolijos archyvo.
KAVB*

sijaudinęs skaitydavo kartu su F. Kirša ir A. Rimydžiu. Pritarė J. Brazaičio (Ambrazevičiaus) direktyvai, kad „ryšius palaikyti su Lietuvos žmonėm reikia, kiek tik galima“⁴⁷ ir Lietuvių rašytojų draugijos suvažiavimo 1982 m. nutarimu – yra viena lietuvių grožinė literatūra, o ne dvi literatūros. Viešai tvirtino, kad „tikriausiai nebus amžinas ir dabartinis rusų imperializmas“⁴⁸. Tad 1977 m. sutiko spausdinti eilėraščius „Poezijos pavasary“, kad prisiglaustų prie Lietuvos, numanydamas, kad tokiu būdu sovietų valdžios funkcionieriai siekia sukiršinti ir suskaldyti išeiviją. Apsidžiaugė, kai Vilniuje buvo išleista jo eilėraščių rinktinė „Lyrika“ (1984) su puikiomis Vytauto Kazio Jonyno iliustracijomis. Ta proga vienas išeivijos laikraštis suabejojo, ar tikri jo, Lietuvos savanorio, dokumentai, o prie namų durų Trečiojoje gatvėje buvo padėtas plytgalis, įvyniotas į raudoną skudurą... Santvarai svetingai priimdavo kiekvieną atvykusį iš Lietuvos – valdžios pareigūną ir poetą, Sibiro tremtinį ir informatorių... Abiem – poetui ir maloningai besišypsantiems Alei, kitados L. Skabeikos ir A. Vaičiulaičio bičiulei, – norėjosi girdėti, ką kalba ir kaip mąsto okupacijos apmarinta, bet bundanti Lietuva.

1987 m. žiemą Santvarą, visad energingą ir linksmą, besidžiaugiantį „Saulelės – Dievo dukrelės“ šiluma, užpuolė ligos. Seka viena po kitos ilgos ir sunkios operacijos. Grįžęs į namus, rašo džiugius laiškus į Vilnių ir Kauną, sveikindamas atgautą Lietuvos nepriklausomybę. 1990 m. gegužės 22 d. po širdies smūgio miršta jo artimiausias draugas ir kaimynas Antanas Gustaitis. Vėl išvežtas į ligoninę prašo nepriungti jo leisgyvio kūno prie reanimacijos aparato. „Poetas Stasys tiki į sielą ir jos sugrįžimą“⁴⁹.

*Stasio Santvaro
žmona Elena (Alė)
Santvarienė. 1998 m.
A. Sutkaus nuotr.
Iš S. Santvaro brolijos
archyvo. KAVB*



⁴⁷J. Brazaičio laiškas S. Santvarui, 1970, sausio 15; Keturakis R. *Namai ant traškančio ledo*, Kaunas, 1996, p. 199.

⁴⁸„Idėk plytą į mano grabą“ (pokalbis su Stasiu Santvaru), *Akivačiai*, 1973, sausis.

⁴⁹Kleizaitė-Vasarė B. Atsiminimų puokštė mokytojui, gyvenimo prasmę atradusiam, *Metai*, 1991, nr. 6, p. 183.

Stasys Santvaras mirė 1991 m. balandžio 12 d. Buvo pašarvotas Šv. Brigitos bažnyčioje ir palaidotas Naujosios Kalvarijos kapinėse greta sūnaus.

Jau nepriklausomoje Lietuvoje buvo išleistas S. Santvaro „Raštų“ tritomis: publicistika, drama, poezija (1996–2003). Apsilankęs Bostone, Robertas Keturakis parašė dokumentais, laiškais ir žmonos pasakojimais pagrįstą poetinę apybraižą „Kelionė yra pažadai“ (kn. „Namai ant traškančio ledo“, 1996). Sigitas Geda sukūrė poeto atminimui skirtą elegišką himną „Requiem“ (kn. „Skrynelė dvasioms pagauti“, 1998).

Straipsnis spausdintas „Lietuvos valsčių“ serijos monografijoje „Seredžius“, Vilnius, *Versmė*, 2003, p. 1128–1138 (vyr. redaktorė ir sudarytoja *Vida Girininkienė*).

Straipsnio kalbos redaktorius *Albinas Masaitis*, korektorė *Rasa Kašėtienė*, anglų k. redaktorius, vertėjas *Aloyzas Pranas Knabikas*.

Straipsnio priedai skelbiami atskirai tam skirtuose šio leidinio skyriuose:

1. Straipsnio santraukos lietuvių ir anglų kalbomis (sk. Straipsnių santraukos, Summaries).
2. Žinios apie autorių (sk. Apie autorius).

Simonui Daukantui skirti medaliai

Vincas Ruzas

Lietuvos banko muziejus

Medaliai yra memorialinis žanras, ir dėl to žymūs politikos ar kultūros žmonės paprastai tampa įdomūs medalių kūrėjams. Istoriko Simono Daukanto (1793–1864) asmenybė teikia nemažai medžiagos ne tik tyrinėtojams, bet ir menininkams. Šis straipsnis yra pirmoji S. Daukantui skirtų medalių apžvalga.

Plastine kalba apie šį didį žmogų pirmasis 1905 m. prabilo žymiausias XX a. pirmosios pusės Lietuvos medalininkas Petras Rimša. Jis paskyrė S. Daukantui ne medalį, bet skulptūrinį reljefą. Mediniuose rėmeliuose, be S. Daukanto portreto, atskirai yra įkomponuota ir skaitančio knygą vyro figūra. Reljefas yra pagamintas iš trapaus gipso, kurio kraštus apsaugo medinis rėmelis. Pastarasis yra ir vienas iš kūrinio kompozicinių elementų. Tas P. Rimšos kūrinys eksponuojamas Lietuvos dailės muziejaus parodoje Vilniaus Chodkevičių rūmuose.

Literatai ir istorikai nuolat kreipė dėmesį į S. Daukanto kūrybinį palikimą, o medalininkai jo asmenybe labiau susidomėjo tik XX a. paskutiniaisiais dešimtmečiais. Tai daugiausia susiję su įvairių jubiliejų paminėjimais. 1985 m. S. Daukantui skirtą plaketę sukūrė medalininkė Skaistė Žilienė. Šio žymaus žmogaus portretas plastiškas, o tekstas minimalus, nurodantis vaizduojamą asmenį. 1986 m. 100-ąsias S. Daukanto mirties metines plaketė įamžino vilnietė Elena Taujanskaitė. Jos sukurtas S. Daukantas išsiskiria skulptūriškomis formomis. Prasidėjus Atgimimui Lietuvoje 1988 m. kolekcininkas Algimantas Urbonas savo iniciatyva užsakė padaryti S. Daukanto medalį. Šis buvo pagamintas iš bakelito fotoėsdinimo technika nuo fotografijos. Šio medalio pasirodymą reikia vertinti tikrai kaip patį faktą. Prie žymaus mūsų istoriko įamžinimo medaliuose labai prisidėjo 200 m. gimimo jubiliejaus paminėjimas. 1993 m. ta proga keletas S. Daukanto medalių buvo sukurta Devintojoje medalininkų stovykloje, surengtoje Telšiuose. Po du kūrinys S. Daukanto garbei paskyrė klaipėdietis medalininkas Saulius Bertulis ir kaunietis Edmundas Frėjus. Vienas S. Bertulio medalis apskritas, skirtas S. Daukanto Lietuvos medalininkų stovyklai. Antras kūrinys yra plaketės formos. Jame labiau išryškintas S. Daukanto portretas. Dailininkas kreipia dėmesį ir į istoriko rankas. Abiems medaliams būdingas plastiškas reljefas. E. Frėjus, kaip ir S. Bertulis, taip pat pasirinko apskrito medalio ir plaketės formas. Apskritame medalyje dominuoja išraiškingas S. Daukanto portretas. Plaketėje E. Frėjus sukūrė susimąšciusio istoriko, palikusio lietuvių tautai neįkainojamą veikalą, paveikslą. Vieno iš medalių autorius buvo Petras Garška. Menininko darbe matyti pastangos kuo tiksliau atkurti S. Daukanto portretą. Psichologinį portretinį medalį sukūrė medalininkas Petras Gintalas. Giliomis gyvenimo linijomis išvagotas S. Daukanto veidas atspindi išmintį, atsineštą iš gimtosios lietuviškos trobelės ir Vilniaus universiteto rūmų. Modernios lietuviškos plaketės kūrėjas medalininkas Romualdas Inčirauskas savo kūrinyje

Straipsnis „Vermės“ leidyklai įteiktas 2002 12 06, serijos „Lietuvos valsčiai“ Lietuvos lokaliųjų tyrimų mokslo darbų komisijos įvertintas 2004 07 12, pirmą kartą paskelbtas „Lietuvos valsčių“ serijos monografijoje „Papilė“, I dalis, išleistoje 2004 09 10.

taip perteikia S. Daukanto veido bruožus, kad portrete atsispindi XIX a. epochos dvasia. Portretui emocinės jėgos suteikia šriftas, sukomponuotas ant istoriko krūtinės. Reverse pavaizduota aplinka, kurioje atsidūrė S. Daukantas, atvykęs iš Rusijos sostinės Peterburgo į Varniūs. Istorikas tikėjosi, kad jį pakvietęs M. Valančius sudarys galimybę rašyti, o pateko į didelę provinciją. Medalio autorius tai parodo atitinkamomis asociatyvinėmis priemonėmis: viltį rašyti perteikia viršuje pavaizdavęs rašiklį, o realią tikrovę, su kuria susidūrė S. Daukantas, atskleidžia apačioje pavaizdavęs provincijos atributą – avinus ir tvora įrėminęs kopolytėlę.

Dailininkė Remigija Vaitkutė kurdamą medalį pasirinko autentiškumo kelią. Jos S. Daukantas labai artimas dailininko Jono Zenkevičiaus sukurtam istoriko portretui.

Dauguma autorių S. Daukanto portretą vaizdavo iš priekio arba trim ketvirčiais. Nebuvo išleista nė vieno kaldinto medalio. Kai kurie kūriniai yra gipsiniai. S. Daukanto medalių tiražai labai nedideli – vienetiniai. Saugomi dažniausiai pas autorius arba muziejuose. Žemaičių „Alkos“ muziejuje randama daugiausia S. Daukanto medalių – 6. LNM ir Šiaulių rajono literatūros muziejuje saugoma po du medalius, Vilniaus universiteto bibliotekos Mokslo muziejuje – vienas.

1. Simonas Daukantas

1905 m. Dail. Petras Rimša (1881–1961)

Gipsinis reljefas mediniuose rėmeliuose. S. Daukanto iš priekio portretas. Viršuje, dešinėje pusėje, spinduliuojanti saulutė. Nuo jos žemyn eina spiralė, besibaigianti akimis. Užrašas: „S. DAUKANTAS 1793 †1864“. Signatūra: „PRymš 1905“. Kairiajame kampe mažesnis reljefas, jame sėdintis vyras su knyga. Signatūra: „PR“.

Gipsas, medis. Su rėmeliu dydis – 405 × 342 mm. Ovalo dydis – 270 × 215 mm. Mažojo reljefo dydis – 177 × 140 mm.

LDM, inv. nr. 2113 (išsigytas 1988 m. iš privataus asmens). S. Daukanto reljefas eksponuojamas Vilniaus Chodkevičių rūmuose.

Fotogr. Henrikas Sakalauskas.

2. Simonas Daukantas

Plaketė. 1985 m. Dail. Skaistė Žilienė

Vienpusė. Stačiakampio formos. S. Daukanto portretas pavaizduotas *en trois quart*. Apačioje užrašas: „S. DAUKANTAS“.

Bronza, galvanoplastika, dydis – 120 × 94 mm. LNM, DK 4–2695.

Tokia pat plaketė saugoma Šiaulių rajono literatūros muziejuje, o liejimo technika pagaminta plaketė – VUB Mokslo muziejuje.

Fotogr. Kęstutis Stoškus.

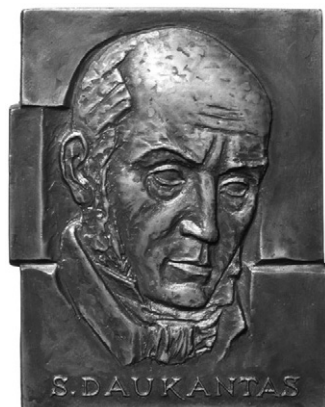

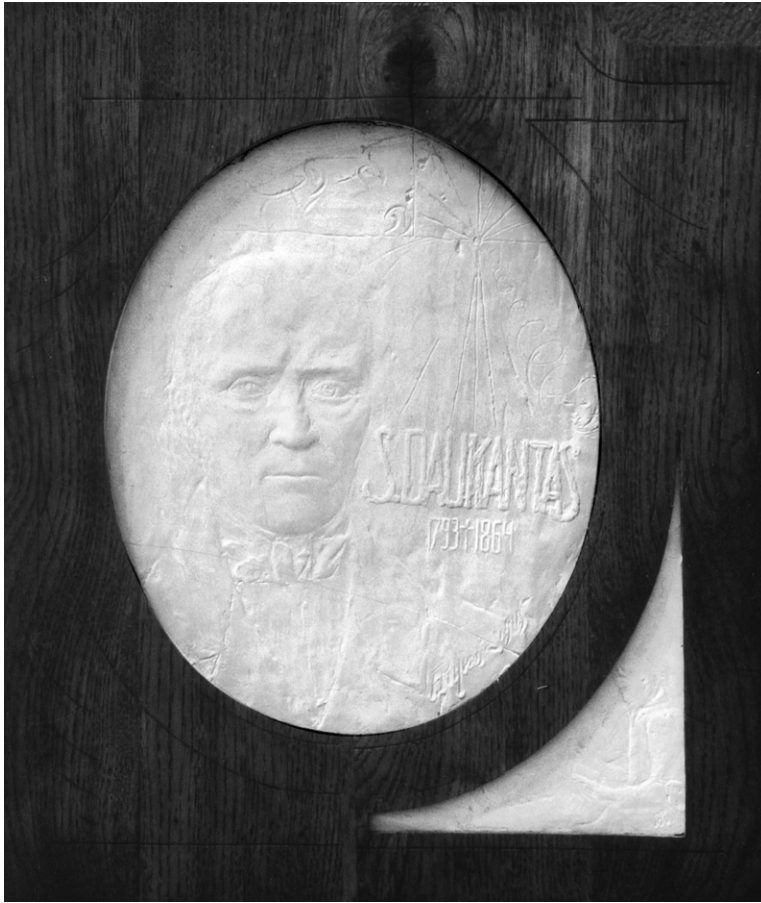

*Simonas Daukantas.
1905 m.*

Dail. P. Rimša.

a – bendras vaizdas,

*b – S. Daukanto
portretas,*

c – fragmentas

a

b

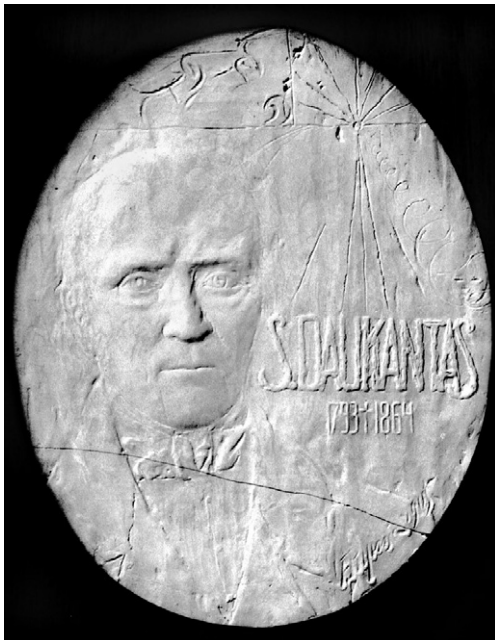

c



3. Simono Daukanto mirties 100-ųjų metinių proga (1883–1983)

Plaketė. 1986 m. Dail. Elena Taujanskaitė

Vienpusė. S. Daukanto portretas profiliu į kairę. Kaire ranka laiko knygą su užrašu: „S. DAUKANTAS 1883/1983“. Apačioje igilinta autorės monograma „E. T.“ ir sukūrimo data „86“.

Variuotas aliuminis, liejimo technika, dydis – 82 × 92 mm.

Tiražas – 3 egz.

Saugoma: 2 egz. pas autorę, 1 – Šiaulių rajono literatūros muziejuje.

Fotogr. K. Stoškus.

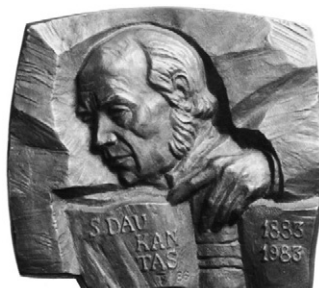

4. S. Daukanto 195-osioms gimimo metinėms (1793–1988)

Medalis. 1988 m. Idėjos autorius Algimantas Urbonas

Vienpusis. S. Daukanto portretas. Aplink užrašas: „SIMONO DAUKANTO 195-IOS GIMIMO METINĖS 1793–1864“.

Variuotas bakalitas, dydis – 85 × 84 mm.

Fotoėsdinimo technika.

Gamino Kauno radijo gamykla.

Tiražas – 2 egz.

Algimanto Urbono kolekcija.



5. IX Lietuvos medalininkų stovyklos, skirtos S. Daukantui, atmintinė. Telšiai. 1993 m.

Spaudinys. Dail. Adolfas Andrijauskas

Stačiakampio formos. S. Daukanto portreto siluetas. Apačioje užrašas „IX LIETUVOS MEDALININKŲ STOVYKLA – TELŠIAI 93“ ir ranka, laikanti skritulį su užrašu „SKIRIAMA S. DAUKANTUI“.

Šilkografija, dydis – 60 × 112 mm.

Antano Olbuto nuosavybė.

Lit.: *Medalininkų kūrybinės stovyklos Telšiuose*,
Telšiai, 2000, p. 9.



Medaliai, skirti S. Daukanto 200 metų gimimo jubiliejui pažymėti. 1993 m.

6. IX Lietuvos medalininkų stovyklos, skirtos S. Daukantui, atminimo medalis

Dail. Saulius Bertulis. Klaipėda

Vienpusis. Pirmajame plane, kairėje, S. Daukanto portretas. Antrajame plane Telsių katedros vaizdas. Virš jos vaivorykštės juosta su paukščio šauklio įvaizdžiu. Paukštis snape laiko medalį. Užrašas: „IX LIETUVOS MEDALININKŲ STOVYKLA“. Apačioje dailininko signatūra: „SB“.

Žalvaris, Ø 95 mm, liejimas.

Tiražas – 2 egz.

Saugoma pas autorių ir Žemaičių „Alkos“ muziejuje.

Fotogr. S. Bertulis.



7. Plaketė

Dail. Saulius Bertulis. Klaipėda

Vienpusė. S. Daukanto portretas. Istorikas rankas prieš krūtinę laiko sukryžiuotas. Dešinėje rankoje plunksna. Užrašas: „1793–1993 / 200 METŲ SIMONUI DAUKANTUI“. Apačioje, dešiniame kampe, skritulėlyje dailininko signatūra: „SB“.

Žalvaris, dydis – 150 × 90 mm, liejimas.

Tiražas – 2 egz.

Saugoma pas autorių ir Žemaičių „Alkos“ muziejuje (ŽAM, DM 97; žalvaris, dydis – 154 × 92 mm, liejimas).

Fotogr. S. Bertulis.



8. Medalis

Dail. Arūnas Bielskis. Kaunas

Aversas. S. Daukanto portretas *en face*. Apačioje užrašas: „1793-1993 SIMONAS / DAUKANTAS 200“.

Reversas. Medžiai su nupjautomis šakomis. Iš kairiojo medžio vienos šakos išaugo šakelė su lapeliais. Dešinėje į kelmą įbesta plunksna. Už medžių durys su užrašu: „ISTORIKAS“. Prie durų atremta knyga.



Bronza, Ø 92 mm.

Žemaičių „Alkos“ muziejus (ŽAM, DM 161).

Lit.: *Medalinių kūrybinės stovyklos Telšiuose*, Telšiai, 2000, p. 13.

9. Plaketė

Dail. Edmundas Frėjus. Kaunas

Vienpusis. Svarbiausio S. Daukanto istorinio veikalų „Būdas senovės lietuvių, kalnėnų ir žemaičių“ fone pavaizduotas jo autorius, sėdintis ant kėdės ir laikantis knygą. Šalia katė. Viršuje užrašas: „SIMONAS DAUKANTAS“.

Gipsas, dydis – 220 × 200 mm.

Žemaičių „Alkos“ muziejus (ŽAM, GEK 31979).

Fotogr. Juozas Darbutas.



10. Medalis

Dail. Edmundas Frėjus. Kaunas

Vienpusis. Vyro galva profiliu į kairę. Iš dešinės užrašas: „S. Daukantas“.

Gipsas, Ø 226 mm.

Žemaičių „Alkos“ muziejus (ŽAM, GEK 31980).

Fotogr. Juozas Darbutas.



11. Plaketė

Dail. Petras Garška. Vilnius

Vienpusė. Dešinėje S. Daukanto portretas *en face*. Šalia užrašas: „SYMONAS DAUKANTAS RASZTININKAS WARGA PIELE GIMVSE METVSE 1793 MIRVSE 1864 METVSE“. Teksto viršuje saulutė simbolizuoja gyvenimo pradžią, o apačioje mėnulis – gyvenimo saulėlydį.

Gipsinis modelis, dydis – 71 × 95 mm.

Medalis sukurtas 1993 m. tradicinėje medalininkų stovykloje Telšiuose.

P. Garškos nuosavybė. Vienintelį bronzinį egzempliorių autorius padovanojo Rokiškio kraštotyros muziejui.

Fotogr. K. Stoškus.

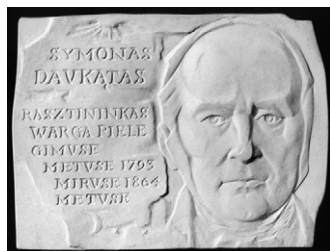

12. Medalis

Dail. Petras Gintalas. Telšiai

Vienpusis. S. Daukanto portretas *en face*. Antrajame plane, kairėje, Vilniaus universiteto rūmų fragmentas. Dešinėje medinio namelio vaizdas. Virš jo stogo matyti dviejų gandrų galvos. Ant snapų užrašyta data ir pavaizduotas pusmėnulis su monograma „G P“.

Bronza, liejintas, Ø 150 mm

LNM, M-3638.

Fotogr. K. Stoškus.



13. Plaketė

Dail. Romualdas Inčirauskas. Telšiai

Aversas. S. Daukanto portretas beveik iš priekio. Ant krūtinės užrašas: „NiEko nėra amžino ŠIAME paSAulY KaipOgi visa, kas tenai yra. DieVO paRĖdymu anksČiau ar vĕliau ilgainiui persikeičia, regis, dėl to vien, idant žmogus ne šio svietO, bet ano gyvenimo geistų“. Apačioje: „SIMONAS DAUKANTAS“. Portreto dešinėje simbolinės figūros iš ankstesnių R. Inčirausko medalių.

Reversas. Motyvas su Rainių koplytėle. Viršuje lentelėje datos „1793–1864“ ir rašiklis. Apačioje dviejų avinų įvaizdis.

Galvanoplastika, bronzos, dydis – 213 × 152 mm.

Tiražas – 3 egz.

Saugoma: 2 egz. pas autorių, 1 – Žemaičių „Alkos“ muziejuje (ŽAM, GEK 32384/1-2, DM-71).

Plaketės averso iliustracijų yra: *Medalininkų kūrybinės stovyklos Telšiuose*, Telšiai, 2000, viršelyje; *Medalio menas*, sud. R. Inčirauskas, Vilnius, 2002, p. 30.

Fotogr. R. Inčirauskas.



14. Medalis

Dail. Remigija Vaitkutė. Telšiai

Vienpusis. S. Daukanto portretas beveik iš priekio.
Aplink užrašas: „SIMONAS DAUKANTAS 1793–1864“.

Žalvaris, Ø 110 mm.

Liejimo technika.

Tiražas – 3 egz.

Saugoma: 2 egz. pas autore, 1 – Žemaičių „Alkos“
muziejuje (ŽAM, DM 172).

Fotogr. R. Vaitkutė.



15. Medalis skirtas Lietuvos banko Kasos departamento 10-mečiui. 2003 m.

Dail. Giedrius Paulauskis

Aversas. Lietuvos pinigų vaizdai. Tarp jų matyti
100 litų banknotas su S. Daukanto portretu.

Reversas. Viduryje Lietuvos banko emblema. Ap-
link užrašas: LIETUVOS BANKO KASOS DEPARTA-
MENTAS-1993–2003.

Žalvaris, Ø 51 mm

Tiražas 100 egz.

Kaldino Lietuvos monetų kalykla

Lietuvos banko muziejus (LBM Gek 5147/1).

Fotogr. R. Ginaitis.



Straipsnis spausdintas „Lietuvos valsčių“ serijos monografijoje „Papilė“,
I dalis, Vilnius, *Versmė*, 2004, p. 997–1005 (vyr. redaktorė ir sudarytoja
Vida Girininkienė).

Straipsnio kalbos redaktorius *Albinas Masaitis*, korektorė *Rasa Kašėtienė*,
anglų k. redaktorius, vertėjas *Aloyzas Pranas Knabikas*.

Straipsnio priedai skelbiami atskirai tam skirtuose šio leidinio skyriuose:

1. Straipsnio santraukos lietuvių ir anglų kalbomis (sk. Straipsnių
santraukos, Summaries).
2. Žinios apie autorių (sk. Apie autorius).

Simono Daukanto indėlis į lietuvišką numizmatiką

Vincas Ruzas

Lietuvos banko muziejus

XIX a. viduryje Lietuvos numizmatikos mokslas pradėjo pirmuosius nedrašius žingsnius. Simonas Daukantas (slapyvardžiu *Jokyb's Laukys*) 1845 m. Peterburge išleido veikalą „Budus Senowes – Lietuviu, Kalnienu ir Žamajtiu“ (toliau „Būdas senovės lietuvių, kalnėnų ir žemaičių“). Jame buvo išspausdintas ir nedidelis skyrius „Lietuviu piningaj senowie“ (toliau – „Lietuvių pinigai senovėje“), kuriame autorius daugiausia nagrinėjo ikimonetinį laikotarpį, aptardamas mainus ir sidabro lydinius Lietuvoje. S. Daukantas pirmasis lietuvių kalba pabandė glaustai pristatyti lietuvišką pinigų sistemą.

Žinių iš numizmatikos srities jis galėjo gauti besimokydamas Vilniaus universitete. Istorikas V. Merkys biografijoje, skirtoje S. Daukantui, rašė, kad „*didžiausios įtakos studijų metais Daukantui turėjo antikinės filosofijos profesorius Grodekas*“¹. Žinoma, kad Gotfrydas Ernestas Grodekas (1762–1825) dėstė ir kai kuriuos archeologijos dalykus, buvo parengęs numizmatikos paskaitų ciklą. Vilniaus universitetas turėjo savo numizmatikos kolekciją, kurią taip pat tvarkė prof. G. E. Grodekas². Tačiau ar S. Daukantui teko mokytis iš šio iškilaus profesoriaus numizmatikos pagrindų – nenustatyta. Rašydamas apie Lietuvos pinigų istoriją S. Daukantas tikriausiai neturėjo galimybių pasinaudoti kolekcijomis. Didžiausia tuo metu krašte buvusi Vilniaus universiteto numizmatikos kolekcija jau 1835 m. carinės valdžios įsakymu buvo išvežta į Charkovą ir Kijevą.

Skyrių „Lietuvių pinigai senovėje“ S. Daukantas parašė naudodamasis Lietuvos metrika, išrašais iš „Acta Lituanica ex Bibliotheca Zaluciensi conscripta“. Be to, jis buvo išsivertęs į lenkų k. ištrauką apie Lietuvos monetas „O monecie Litewskiej“ iš „Описание древнихъ Русскихъ монеть“ (Москва, 1834). Tačiau visos archyvinės medžiagos, kurią turėjo surinkęs, nepanaudojo. Rankraštiniame S. Daukanto palikime yra saugoma 1690 m. „Connotatio Remanentów Pienięznych-Ekonomia Samborska“ (sąskaitos), pažadininkio Kristupo Naruševičiaus ataskaitos dokumentas, Naugarduko iždinės įsteigimo ir jos pavedimo Stanislovui Dembovskiui dokumentas³. Jie autoriaus nepaminėti.

Rašydamas apie pinigus S. Daukantas naudojami asmeninės bibliotekos knygomis: Mikalojaus Daukšos „Postile“ ir Alberto Vijūko-Kojelavičiaus „Lietuvos istorija“. Jo bibliotekoje buvo ir Tadeušo Čackio studija „O litewskich i polskich prawach w pierwszym Statucie dla Litwy 1529 roku wydanym“ (Warszawa, 1800, t. 1) su skyriumi „Apie lenkiškas ir lietuviškas monetas“ („O monecie polskiej i litewskiej“)⁴. S. Daukantas turbūt neturėjo galimybių susipažinti su labai profesionaliai parengtu dviejų tomų Ka-

Straipsnis „Vermės“ leidyklai įteiktas 2002 12 06, serijos „Lietuvos valsčiai“ Lietuvos lokaliųjų tyrimų mokslo darbų komisijos įvertintas 2004 07 12, pirmą kartą paskelbtas „Lietuvos valsčių“ serijos monografijoje „Papilė“, I dalis, išleistoje 2004 09 10.

¹ Merkys V. *Simonas Daukantas*, Vilnius, 1991, p. 33.

² Ruzas V. Numizmatika Vilniaus universitete XIX a. pradžioje, *Voruta*, 1993, spalio 7–13, nr. 38, p. 7.

³ Miciūtė O. Simano Daukanto rankraštiniis palikimas, *Lietuvių literatūros instituto darbai*, Vilnius, 1947, t. 1, p. 195, 197, 204, 205.

⁴ Lebedys J. Simano Daukanto biblioteka, *Lietuvių literatūros instituto darbai*, Vilnius, 1947, t. 1, p. 63.

zimiero Stenžinskio-Bandkės katalogu, kuriame šalia lenkiškų pristatomos ir lietuviškos monetos⁵.

Simonas Daukantas apie lietuviškos pinigų sistemos bruožus

S. Daukantas skyriuje „Lietuvių pinigai senovėje“ jau pirmu sakiniu apibrėžia pinigų reikšmę prekyboje, juos lygindamas su krauju žmogaus kūne:

„Toumi yra piningaj prekybo, koumi kraus žmogaus kuni; nesgi nu-lejdos žmogui krauji, numirsztaj: tajpat isztraukos piningus isz kokio kraszto, prekyba apsisto(...)“.

S. Daukantas rašo, kad pasaulis išgalvojo pinigus, „(...) korij buo aukso, sidabro ir wario“. Pirmieji pinigai buvo aukso ir sidabro gabalų („tujtaj ar szmotaj“) pavidalo. Autorius teisus sakydamas, kad jie buvo ne skaičiuojami, bet svarais sveriami. Ilgainiui sugalvotos įvairios pinigų formos ir pavadinimai. Tokį pat kelią kaip kitos tautos nuėjo ir senovės lietuviai. Iš pradžių pinigų neturėjo – keitė „daktus, arba galwijus i galwijus, arba daktus i galwijus, (...) paskou į zwieriu kajlus“.

S. Daukantas bandydamas nustatyti, kada lietuviai pradėjo naudoti pinigus, kaip pavyzdį pateikia 853 m. Apuolės gynimą. Jis rašo, kad lietuviai, kalnėnai ir žemaičiai jau IX a. turėję pinigus ir svaru juos svėrė.

„(...) bet koumeto sidabro piningaj atsirado Lijtuwo, to dar negat ajszkej szenden žinoti, nes sidabruj atsirados, tejpai ir Letuwej sawo piningus senowie neskajtę, bet swaro swierę kajp tujau regiesem“. Toliau rašoma: „(...) Lijtuwej Kalnienaj ir Žiamajtej dewintamiję amžiouie torieiusis piningus ir swaro jus swierusis“.

S. Daukantas nemini Lietuvoje randamų romėniškų I–IV a. monetų, kurios, prof. M. Michelberto nuomone, piniginę funkciją galėjo atlikti Lietuvos žemėse prie prekybos kelių⁶. Jis nemini ir Rytų kraštų monetų (dirhamų), kurios į Lietuvą pateko VIII a. pab.–IX a. pr. (tyrinėtojai į jas atkreipė dėmesį jau XIX a.), bei XI a. pradžioje atsiradusių Vakarų Europos monetų (jų rasta XX a.)⁷. S. Daukantas daugiausia rašo apie pusapvalės lazdelės formos sidabro lydinis. Lietuvos numizmatai jų pasirodymo pradžią traktuoja skirtingai, didesnę paplitimą sieja su XIII a.⁸

Reikia išskirti S. Daukanto teiginį apie svorio matą – svarą. Archeologijos mokslo duomenimis, Lietuvoje jau II tūkstantmečio pradžioje buvo labiau prigijusi skandinaviškoji svorio matų sistema, kurios pagrindą sudarė markė ir smulkesni jos padalijimai. Šiai sistemai susidaryti pamatą davė svaras⁹. S. Dau-

⁵ Bandkie Steżynski K. *Numizmatyka Krajowa*, Warszawa, 1839–1840, t. 1–2.

⁶ Michelbertas M. Prekybiniai ryšiai su Romos imperija, *Lietuvos gyventojų prekybiniai ryšiai I–XIII a.*, Vilnius, 1972, p. 89; Michelbertas M. *Corpus der römischen Funde im europäischen Barbaricum Litauen*, Vilnius, 2001, p. 12.

⁷ Duksa Z. Pinigai ir jų apyvarta, *Lietuvių materialinė kultūra IX–XIII amžiuje*, 1981, t. 2, p. 86–97.

⁸ *Ten pat*, p. 126; Ivanauskas E., Balčius M. *Lietuvos Didžiosios Kunigaikštystės lydiniai ir monetos nuo 1387 iki 1495 metų*, Vilnius, 1994, p. 6.

⁹ Volkaitė-Kulikauskienė R. *Lietuviai IX–XII amžiais*, Vilnius, 1970, p. 118.

kantas teisus sakydamas, kad savo pinigus sidabrinus ilguosius lietuviai naudojo ir XIV amžiuje. Tačiau piniginiėje apyvartoje buvo ne pusapvalės lazdelės formos sidabro lydiniai, bet trišoniai lydiniai. S. Daukantas mini 1399 m. Vilniaus gaisrą, per kurį sudegė Lietuvos didžiojo kunigaikščio Vytauto „ketures deszintys tukstąntiu ir trys szmotaj [gabalai – aut. pastaba] sidabro kapu Letuwos grajziu“.

S. Daukantas apibūdina ir pirmąsias kaldintas lietuviškas monetas bei auksinius pinigus. Lietuviškus pinigus, anot jo, galima lengvai atpažinti: „(...) *qnt wisso maziausiouju piningelu arba skatikelu, yra: jods [raitelis – aut. pastaba], taj yra: karejwis szarwotas kalawiju iszkielijš zowedo par taukus ant žirgu belekous [belekiąs – aut. pastaba]“.*

S. Daukantas nemini Prahos grašių, kurie Lietuvoje kursavo tarp lietuviškų ilgujų ir pirmųjų lietuviškų monetų. Lietuvoje Prahos grašis buvo toks populiarus, kad iki XV a. dokumentuose buvo vadinamas tiesiog grašiu¹⁰. Matyt, dėl šios priežasties S. Daukantas atskirai Prahos grašio neįvardijo. Anot autoriaus, 1526 m. dešimt kapų Lietuvos grašių prilygo vienai grivinai, 1524 m. du šimtai aštuonios kapos Lietuvos grašių – šimtui vengrų raudonųjų (dukatų).

S. Daukantas rašo, kad lietuviai kaldinę ir auksinius pinigus. Vienas iš jų „(...) *metusi 1560, kaltas Letuwos raudonasis turieję 10 r.* [raudonųjų – aut. pastaba]“. Čia tikriausiai autorius mini stambaus nominalo auksinę monetą-portugalą, lygią dešimčiai dukatų. Iš tikrųjų ne 1560 m., o 1562 m. Vilniaus monetų kalykloje buvo nukaldinta Žygimanto Augusto 10 dukatų (florinų) auksinė moneta. S. Daukantas įvertino Liublino unijos pasekmes Lietuvos pinigų sistemai. Nors lenkai savo pinigus „*qntmetę* [primetė – aut. pastaba]“, lietuviai savo pinigus savaip skaičiavę – „*i grayzius ir kapas*“. Jie pinigus kaldinę iki 1697 m. [iš tiesų iki 1707 m. – aut. pastaba].

S. Daukantas terminą *skatikas* kildina iš lietuviško žodžio *skaičiuoti*, taip pat paaiškina, iš ko atsirado terminai *dvylekis* ir *patreinis*:

„*Tą kapą qngis kapoię i penkes deszintis smulkiu szmotelu, korius szmotelius wadino skatikajs, nu to, iog jus skajtę, ne swierę (...) o rasi tusi skatikusi buo prastesnis sidabros, todieł tokiu skatiku skajtę szeszdeszintis i wieną kapą. Kartajs tus kapos szmotelus sokało po du, tris i wijną, nuko wadinos dwilekejs, patrejnejs*“.

Lietuviškas terminas *skatikas* vis dėlto nėra kilęs nuo žodžio *skaičiuoti*, kaip manė S. Daukantas. *Skatikas*, kaip ir slavų *skot*, atsirado iš gotiško *skatts*, kuris reiškia galviją¹¹.

S. Daukanto minimi terminai *dvylekis* ir *patreinis* pastarojo meto numizmatinėje literatūroje nevartojami. Lietuvoje dvylekiais buvo pramintos dviejų denarų monetos. Dvylekiu taip pat buvo vadinamas 1652 m., Jono Kazimiero laikais, Vilniuje kaldintas pusantrakas (1,5 grašio)¹². J. Adomaitis (Šernas) straipsnyje „Senowiszki Lietuvos piningai“ vartoja šį terminą paminėdamas bendrus Lenkijai ir Lietuvai kaldintus dvylekius ir Stepono Batoro dvylekius¹³.

Terminas *patreinis* yra dokumentuose sutinkamo termino *потройный* ati-

¹⁰ Smilgevičius V. Prahos grašis iš Pakritižio senkapio, *Raguva*, Vilnius, 2001, p. 75.

¹¹ Jurgutis V. *Piningai*, Kaunas, 1938, p. 22.

¹² Karys J. *Numizmatika. Žodynas, raštai*, Putnamas, 1970, p. 38, 124.

¹³ Adomaitis J. (Szernas) *Senowiszki Lietuvos piningai, Budas senovės lietuvių, kalnėnų ir žemaičių*, Plymouth, 1892, leid. 2, p. 207, 209.

tikmuo. Kalbininkė Z. Daunienė, rašiusi apie senuosius pinigų pavadinimus raštvedyboje, nustatė, kad tas piniginis vienetas vartotas Lietuvos Didžiosios Kunigaikštystės ir Lenkijos dokumentuose XVI a. pabaigoje. Galimas daiktas, kad *patreinis* prilygo trims grašiams. Z. Daunienė nurodo Arcto žodyną, kuriame *potrójnik* yra žodžių *trojak*, *trzygroszniak*, *trzygroszówka* sinonimas¹⁴. Tos pačios nuomonės dėl *patreinio* termino buvo ir prof. V. Jurgutis, rašęs, kad tai – „trijų grašių moneta, žmonių vadinama patreiniu“. Ją kaldino Žygimanto Augusto ir Stepono Batoro laikais¹⁵.

Apie kitų amžių lietuvių pinigus S. Daukantas siūlo skaityti Tadeušo Čackio veikalą „O litewskich i polskich prawach w pierwszym Statucie dla Litwy 1529 roku wydany“ (Warszawa, 1800, t. 1).

Simonas Daukantas apie sidabro lydinius

Vertingiausios S. Daukanto pateiktos žinios yra apie sidabro lydinius. Jie vadinami dviem vardais – gražiu (nuo žodžio *graižyti*, arba *kapoti*) arba ilgiaisiais grašiais. Tačiau autorius nenuoseklus: vienur grašiu vadina visą lydinį, kitur – gabiliuką tarp dviejų įkartių. S. Daukantas pirmasis pavartojo terminą *ilgasis* sidabro lydiniams. Jis rašė apie apyvartoje buvusius pusapvalės lazdelės formos lydinius. Numizmatų nuomonės dėl datavimo išsiskiria. Zenonas Duksa laikosi laikotarpio nuo XII a. antrosios pusės iki XIV a. pradžios, o E. Ivanauskas ir M. Balčius lydinį pasirodymą sieja su Mindaugo valdymo metais (apie 1236–1263)¹⁶. Lietuviški trišoniai sidabro lydiniai S. Daukantui nežinomi. Z. Duktos duomenimis, jie buvo pradėti gaminti XIV a. pirmajame ketvirtyje (pakeitė pusapvalius lydinius). Lietuviški lydiniai iš apyvartos išnyko XV a. viduryje, E. Ivanauskas ir M. Balčius trišonių lydinį atsiradimą sieja su pirmosiomis lietuviškomis monetomis¹⁷. S. Daukantas negalėjo žinoti ir apie kaltus lydinius – pačius seniausius lietuviškus pinigus, kurie buvo naudojami X–XI amžiais. Šių lydinų yra labai nedaug, jie buvo išskirti tiktai XX a. pirmojoje pusėje¹⁸. S. Daukantas pirmasis atkreipė dėmesį į lietuviškų lydinų įkertas, pabandė aiškinti jų prasmę. Jis įkarta arba sidabro gabalėlį („*šmotelį*“) tarp dviejų įkartių vadino kapa. Kapa vadino nuo žodžio *kapoti*. Piršto storumo lazdelę sukapoje gaudavo 10 kapų. Kitur rašo, kad lazdelę kapojo po 2 kapas.

„(...) *senowie sidabro arba aukso swarą Teutonaj wadino Marko, Gudaj Grivino, o Lietuwej Grajzio, nu žodio grajžyti, arba piausstyti: kajpogi Lietuwej nulijtą ar nukaltą sidabro wemmulinę* [vienodo storio – aut. pastaba] *lasdele, storą mažne par pirsztą, swarą sweratę, ikapoię deszimti kirtiu po ligumo neparkirsdamis. Kožnos toksaj kirtis wadinos kapo nu žodio kapoti (...)*“.

Toliau S. Daukantas rašo, kad „*toke lasdele nepatogi buvo diewieti* [nešioti – aut. pastaba], *tad tą ikapotą lasdele*

¹⁴ Даунене З. Название денег и денежных единиц в Белорусской деловой письменности XV–нач. XVII в.в., *Lietuvos TSR aukštųjų mokyklų mokslo darbai. Kalbotyra*, 1967, t. 15, p. 68–69.

¹⁵ Jurgutis V. *Pinigai*, Kaunas, 1938, p. 222, 225.

¹⁶ Duksa Z. Pinigai ir jų apyvarta, *Lietuvių materialinė kultūra IX–XIII amžiuje*, 1981, t. 2, p. 105; Ivanauskas E., Balčius M. *Lietuvos Didžiosios Kunigaikštystės lydiniai ir monetos nuo 1387 iki 1495 metų*, Vilnius, 1994, p. 11.

¹⁷ Duksa Z. Pinigai ir jų apyvarta, *Lietuvių materialinė kultūra IX–XIII amžiuje*, 1981, t. 2, p. 120; Ivanauskas E., Balčius M. *Lietuvos Didžiosios Kunigaikštystės lydiniai ir monetos nuo 1387 iki 1495 metų*, Vilnius, 1994, p. 11; Ivanauskas E. Dėl trišonių lietuviškų lydinų datavimo, *Iš Lietuvos istorijos tyrinėjimų*, Vilnius, 1991, p. 20–23.

¹⁸ Duksa Z. Pinigai ir jų apyvarta, *Lietuvių materialinė kultūra IX–XIII amžiuje*, 1981, t. 2, p. 100–103.

sograjžę i penkis gražinius, po dwe kapę turentius, kožnos toksaj szmotelis tos lasdelę, turis sawiepi dwe kapę arba du kirtiu, wadinos graszio, Lotiniskaj Syclus, tankiej ilgonjo graszio diet isskyrimo nu praszalejtiu piningu graszejs wadinamu [kiekvienas tos lazdelės gabalėlis, turintis po dvi kapas, vadintas grašiu, lotyniškai cyclus; kad jį būtų galima atskirti nuo grašiais vadinamų kitų pinigų (monetų), dažnai vadintas ilguoju grašiu – aut. pastaba)]“.

Lietuviai savo pinigus skaičiavo dešimtimis arba šimtais kápų [atkirstų gabalėlių – aut. pastaba] Lietuvos grašių. S. Daukantas pabrėžia žodžius *Lietuvos grašių*, kad atskirtų juos „nu swetios [svetimos – aut. pastaba] šalies pinigų, kurių svaras buvo į mažesnius ar didesnius gabalėlius iškapotas, „(...) ne kapp Lietuvos, o rasi ir sidabras ne tejp grinas“.

Šiandienis numizmatikos mokslas į įkارتų klausimą dar nedavę galutinio atsakymo. Numizmatai D. Grimalauskaitė ir I. Sinčiukas iškėlė net devynias hipotezes. Jų nuomone, labiausiai tikėtinos dvi hipotezės dėl lietuviškų pusapvalės formos lydinių įkارتų paskirties. Pirma – jos buvo skirtos lydinio branduoliui pademonstruoti perduodant išlietus lydinis užsakovui, tuo siekiant parodyti lydinių autentiškumą. Laikui bėgant tai tapo tradicija, kaip ir lengvai pakalus suploti lietuviškų lydinių galus. Antra – įkartos buvo laikinas nuosavybės ženklas, jomis amatininkai žymėjo skirtingų savininkų metalo partijų lydinis¹⁹.

Vertingas numizmatams yra S. Daukanto įdėtas vieno Žemaitijoje rasto lydinio piešinys su komentaru. Piešinys labai tikslus. Jame dviem pozicijomis pavaizduotas lietuviškas sidabro lydinys su dviem įkartomis. Šis ilgasis aprašytas pakankamai aiškiai. Aprašymo principas nepasikeitė ir šiomis dienomis: S. Daukantas nurodo jo masę (keturis muštinius; muštiniu buvo vadinamas taleris, kurio masė siekė apie 27–28 g), pagaminimo būdą (yra lietas) bei išvaizdą (atkreipė dėmesį, kad abu galai truputį suplokštinti iš abiejų pusių). Rašo, kad dviejų kapų, nurodo sidabro prabą (28 prabos). Visas aprašymas atrodo taip:

„Diet ajszkesnio sopratimo, koksaj tas buo ilgasis gražis, arba graszis cze diet pawejksło wijną rastą Žamajtiusi iszmalaodinau; kajpogi tas, kori reg cze skajtitos iszmalaôta, swer szios dijnos keturys musztus arba pen-

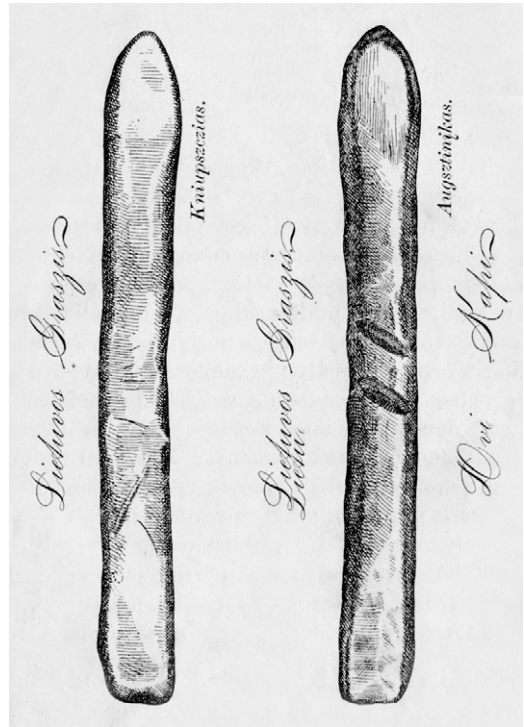

Sidabro lydinys su dviem įkirticiais. Iš leid.:

S. Daukantas „Būdas senovės lietuvių, kalnėnų ir žemaičių“, Plymouth, 1892, p. 201

¹⁹Грималаускайте Д., Синчук И. Об одном необычном литовском платежном слитке, *Archeologija*, Vilnius, 2001, t. 21, p. 286–287, 291.

kys Gudu rublus, yra lijtas ir ikapotas dwejo wijto, korij kirtej rodo, iog jis tor dwe kapę, yra 28 prabos sidabro, abu gašu truputi sopłoksztintu abem pusem, korio norint posie kartajs pasitink literas arba balses, arba žime to Jo milestos, korsaj ji nulijdino, idant palcziaus sidabri nebutum“.

Šiame aprašyme nėra tokių numizmatams labai svarbių duomenų: ilgojo dydžių, tikslios radimo vietos, saugojimo vietos. Įdomus S. Daukanto pastebėjimas, kurį galima pavadinti nuostata, dėl ilgųjų žymėjimo. Jis tvirtina, jog ilgieji buvo žymimi raidėmis arba ženklais asmens, kuris liedino, kad būtų išvengta klastojimo. S. Daukantas nemini lydinių su įmuštais Lietuvos didžiųjų kunigaikščių ženklais – herbas ir Gediminaičių stulpais. Šie ženklai atsirado XIX a. ir buvo klastotojų darbas²⁰. S. Daukantas minėtą piešinį įdėjo tam, kad kiekvienas artojas, duobkasys ar griovių kasėjas radęs tokį lydinį „(...) galietu numanyti ir iszmintingam sawo žiames virui parodyti(...)“, bei sugebėtų nustatyti jo amžių. XIX a. viduryje S. Daukantas *ilgojo* terminą tarsi prikėlė naujam gyvenimui. Istorikas prof. E. Gudavičius atkreipė dėmesį, kad autorius tą terminą perėmė iš M. Daukšos „Postilės“, nors ir nenuosekliai²¹. XVI a. *lydinio* pavadinimas igavo naują prasmę. Jis reiškė ne lydinį, o skaičiuojamąjį 100 grašių kiekį. S. Daukantas pateikia du pavyzdžius iš M. Daukšos „Postilės“ pamokslų, skirtų šv. Mikalojui: „(...) dawe iiemus deszimti ilgųjų arba griwnų (...)“²², kitur mini talentus [*talentas* yra *lydinio* sinonimas – aut. pastaba]²³. E. Gudavičius pastebėjo, kad *ilgojo* terminas primirštas jau XVII a. pradžioje.

Simono Daukanto vieta Lietuvos numizmatikoje

S. Daukanto gyvenamuoju laikotarpiu pasirodė ir kitų numizmatinių darbų. 1844 m. Vilniuje buvo išleista Tadeušo Čackio (1765–1813) knyga „Zbiór ciekawy XIV tablic numizmatycznych rytych na miedzi“. Joje autorius aprašė Lenkijos ir Lietuvos monetas bei Lietuvoje rastus arabų dirhamus. 1845 m. Eustachijus Tiškevičius (1814–1873) leidinyje „Athenaeum“ paskelbė straipsnį apie XIV–XV a. lietuviškas monetas. Daugiau apie lietuviškus sidabro lydinius buvo rašyta E. Tiškevičiaus 1850 m. išleistoje knygoje „Badania archeologiczne nad zabytkami przedmiotów sztuk i rzemiosł i t. d. w dawnej Litwie i Rusi Litewskiej“ (p. 95).

S. Daukanto skyrius „Lietuvių pinigai senovėje“ įkvėpė Juozą Adomaitį (1859–1922) Šerno slapyvardžiu paskelbti straipsnį „Senowiszki Lietuwos Piningai“ apie pirmašias lietuviškas kaldintas monetas bei vėlesnius metalinius pinigus, kaldintus Vilniaus monetų kalykloje. Šį straipsnį keliuose 1887 m. numeriuose spausdino „Lietuwiszskasis balsas“, ėjęs Niujorke²⁴. Dar kartą šis J. Adomaičio straipsnis kaip priedas buvo skelbtas 1892 m. Plymute išleistame antrajame „Būdo senovės lietuvių, kalnėnų ir žemaičių“ leidime. Taip vienoje knygoje skaitytojas galėjo susidaryti detalesnį Lietuvos pinigų vaizdą.

S. Daukanto veikalas „Būdas senovės lietuvių, kalnėnų ir žemaičių“ su-

²⁰Duksa Z. *Monetos pasakojai*, Vilnius, 1991, p. 83.

²¹Gudavičius E. *Miestų atsiradimas Lietuvoje*, Vilnius, 1991, p. 66–67.

²²Daukša K. *Postilė*, Kaunas, 1926, fotografuotinis leid., p. 382.

²³*Ten pat*, p. 386–392.

²⁴Adomaitis J. (Szernas) *Senowiszki Lietuwos piningai, Lietuwiszskasis balsas*, New York, 1887, nr. 3–4, p. 41–42; nr. 5–6, p. 63–65; nr. 7, p. 83–84.

silaukė net penkių leidimų, tuo pačiu buvo kartojamas ir skyrius „Lietuvių pinigai senovėje“²⁵. 1918 m. paskelbus nepriklausomą Lietuvos valstybę, iš pradžių apie senuosius lietuviškus pinigus buvo rašoma labai mažai. Todėl S. Daukanto skyrius „Lietuvių pinigai senovėje“ nenustojė aktualumo. Jis buvo du kartus (1924 ir 1937 m.) išleistas Klaipėdos leidiniuose²⁶. Tarp šių dviejų laidų lenkų okupuotame Vilniuje 1932 m. pasirodė labai vertingas Lietuvos numizmatikai veikalas – Povilo Karazijos darbas „1930 m. Vilniaus lobis“. 1938 m. Kaune buvo išleista Vlado Jurgučio studija „Pinigai“. Pasirodžius šiems dviems veikalams S. Daukanto „Lietuvių pinigai senovėje“ neteko savo reikšmės ir nebesulaukė kitų leidimų.

S. Daukanto indėlį į lietuvišką numizmatiką ne kartą pažymėjo jau šių laikų Lietuvos numizmatai. 1964 m. minint 100-ąsias S. Daukanto mirties metines Z. Duksa paskelbė straipsnį apie jį kaip numizmatą²⁷. Autorius atkreipė dėmesį, kad S. Daukantas buvo plačių interesų istorikas, domėjęsis archeologija, etnografija ir numizmatika. Kaip svarbiausią jo nuopelną lietuviškai numizmatikai Z. Duksa mini veikalo „Būdas senovės lietuvių, kalnėnų ir žemaičių“ skyrių, skirtą lietuvių pinigams senovėje. S. Daukantas lietuvių numizmatikos terminologijoje pirmą kartą pavartojo tokius pinigų pavadinimus, kaip dvylekis, patreinis. Jis buvo surinkęs ir nedidelę lietuviškų pinigų kolekciją.

Kaip rašiusį apie sidabro lydinis S. Daukantą mini numizmatai E. Ivanauskas ir M. Balčius studijoje, skirtoje Lietuvos Didžiosios Kunigaikštystės lydiniams ir monetoms nuo 1387 iki 1495 metų²⁸.

1993 m. prof. Stasys Sajauskas ir Domininkas Kaubrys išleido katalogą „Lietuvos Didžiosios Kunigaikštystės numizmatika“. Jame tema „Sidabro lydiniai (kapos) – seniausi lietuviški pinigai“ pradeda nuo S. Daukanto skyriuje „Lietuvių pinigai senovėje“ paskelbto sidabro lydinio su dviem įkartom piešinio komentaro. Autoriai kapomis vadina monetinius sidabro lydinis. Išskiria mažąją (pusapvalės lazdelės formos) ir didžiąją (tribriaunę) lietuviškąją kapą²⁹.

Eduardas Remecas parengęs Lietuvos numizmatikos bibliografiją pastebėjo, kad tai buvo pirma numizmatikai skirta publikacija lietuvių kalba, kad „*kito darbo lietuvių kalba teko laukti beveik 40 metų*“³⁰. Šios bibliografijos autorius suregistravo keturis S. Daukanto veikalo „Būdas senovės lietuvių, kalnėnų ir žemaičių“ leidimus bei pakartotinai du kartus išleistą skyrių „Lietuvių pinigai senovėje“.

Rašydamas apie senovės lietuvių pinigus S. Daukantas pabandė atsakyti į tokius klausimus, į kuriuos ir šiandienis numizmatikos mokslas dar neturi galutinių atsakymų.

²⁵ Laukys J. (Daukantas S.) Lietuvių pinigai senovėje, *Daukantas S. Būdas senovės lietuvių, kalnėnų ir žemaičių*, Petrapolis, 1845, p. 215–252, iliustr.; leid. 2 – Plymouth, p. 196–203, iliustr.; leid. 3 – Kaunas, 1935, p. 311–321, iliustr.; leid. 4 – *Raštai*, Vilnius, 1976, t. 1, p. 647–654, iliustr.; leid. 5 – Vilnius, 1988, p. 213–218, iliustr.

²⁶ Lietuvių pinigai senovėje. S. Daukanto parašyta, *Pajūrio sargas*, Klaipėda, 1924, gruodžio 10, nr. 8, p. 127–128 (perspausdinta iš kn.: Daukantas S. *Būdas senovės lietuvių, kalnėnų ir žemaičių*); Lietuvių pinigai senovėje. S. Daukanto parašyta, *Vakarai*, Klaipėda, 1937, sausio 23, nr. 18, p. 5–6 (perspausdinta iš kn.: Daukantas S. *Būdas senovės lietuvių, kalnėnų ir žemaičių*).

²⁷ Duksa Z. Daukantas – numizmatas, *Literatūra ir menas*, 1964, gruodžio 4, nr. 49, p. 3.

²⁸ Ivanauskas E., Balčius M. *Lietuvos Didžiosios Kunigaikštystės lydiniai ir monetos nuo 1387 iki 1495 metų*, Vilnius, 1994, p. 7.

²⁹ Sajauskas S., Kaubrys D. *Lietuvos Didžiosios Kunigaikštystės numizmatika*, Vilnius, 1993, p. 10; Sajauskas S. Lietuvos numizmatikos mokslo raida, IX pasaulio lietuvių mokslo ir kūrybos simpoziumas, 1995, p. 280.

³⁰ Remecas E. *Lietuvos numizmatikos bibliografija 1815–1999. Lietuvos nacionalinis muziejus*, Vilnius, 2001, p. 11.

Straipsnis spausdintas „Lietuvos valsčių“ serijos monografijoje „Papilė“, I dalis, Vilnius, *Versmė*, 2004, p. 981–987 (vyr. redaktorė ir sudarytoja *Vida Girininkienė*).

Straipsnio kalbos redaktorius *Albinas Masaitis*, korektorė *Rasa Kašėtienė*, anglų k. redaktorius, vertėjas *Aloyzas Pranas Knabikas*.

Straipsnio priedai skelbiami atskirai tam skirtuose šio leidinio skyriuose:

1. Straipsnio santraukos lietuvių ir anglų kalbomis (sk. Straipsnių santraukos, Summaries).
2. Žinios apie autorių (sk. Apie autorius).

Simono Daukanto globėjas kun. Ignotas Vaišvila

Vytautas Merkys

Lietuvos istorijos institutas

Lietuvos kultūros istorijoje kun. Ignotas Vaišvila žinomas kaip paskutinis uolus Simono Daukanto globėjas. Deja, I. Vaišvilos biografijai skirti vos keli fragmentai. Be to, jie kartais nėra tikslūs. Pavyzdžiui, kone visur šis kunigas minimas kaip Papilės klebonas, nors juo niekad nebuvo. Taip pat nuo Jono Šliūpo publikacijos apie S. Daukantą „Aušroje“ galutinai neatsisakyta minties, jog I. Vaišvila į vyskupo Motiejaus Valančiaus nemalonę pateko todėl, kad po savo stogu priglaudė S. Daukantą. Yra sakoma, kad ižymieji žmonės turi tris gyvenimus: vieną – natūralųjį, antrą – istorijos duotąjį ir trečią – legendinį. Tad ir apie S. Daukantą bei jo globėją I. Vaišvilą legendų sričiai priklausančių teiginių rastume dar ir daugiau.

Turiu prisipažinti, kad kun. I. Vaišvilos biografijai niekad specialiai duomenų nerinkau, jie susikaupė man rašant knygas apie S. Daukantą ir M. Valančių, ir ten šių duomenų dalis subordinuota pagrindinėms knygų temoms.

Ne vienas garsus istorikas yra rašęs, kad gera biografija yra bloga istorija, ypač, kai ji atskiriama nuo istorijos kaip visumos ir būna persunkta žavėjimusi atitinkama asmenybe¹. Nors, prisipažinsime, mums taip pat biografijos objekto – individo elgsenos – tyrinėjimai yra įdomesni, ne kaip bevardžių beasmenių istorijos procesų ar klasių veiksmų aiškinimai. Dėl to bent tiek, kiek leidžia siauri straipsnio rėmai, I. Vaišvilos biografiją siesime su svarbiausiais ano meto istorijos procesais bei įvykiais ir vengsime bet kokios šio kunigo apologijos, ieškosime vien istorijos jam duotojo gyvenimo.

Reikia pasakyti, kad I. Vaišvilos vaikystę ir jaunystę galima nužymėti vien punktyrais. Nevisiškai aišku, nė kada tiksliai gimė. Kai pradėjo kunigauti, tai, rusų administracijai reikalaujant, jis, kaip ir civiliniai tarnautojai, turėjo pildyti vadinauosius formuliarinius sąrašus, t. y. tarnybos lapus. Iš pradžių šiuose lapuose įvardintų asmenų parašų nebuvo reikalaujama, duomenų tikslumą patvirtindavo atitinkamas dekanas. Po baudžios panaikinimo šio pobūdžio tarnybos lapą jau pasirašydavo pats kunigas, dekanas patvirtinimo nebebuvo nė reikalaujama.

Pirmąjį – 1841 m. – kun. I. Vaišvilos formuliarinį sąrašą patvirtino Alsėdžių dekanas Jonas Matulevičius². Čia rašoma, kad jis turi 31 metus amžiaus, vadinasi, gimęs 1810 m. Šis amžius nurodomas žinomuose 1843, 1847, 1848 ir 1849 m. sąrašuose. Po to seka didelė pertrauka, nes tėra 1891 m. formuliaras, kurį pasirašė pats kun. I. Vaišvila, tvirtindamas, jog yra 80 metų amžiaus, vadinasi, gimęs 1811 m.

Antras gretimas reikšmingas šaltinis yra Žemaičių vyskupijos rubricėlėse (kunigų kalendoriuje) skelbiami kunigų sąrašai, nurodant jų amžių, kunigavimo ir tarnybos metus paskutinėje parapijoje, jos bažnyčioje (šis priedas vadintas *elenchus*). 1843 m. skirtos rubricėlės (išleis-

Straipsnis „Vermės“ leidyklai įteiktas 2002 06 19, serijos „Lietuvos valsčiai“ Lietuvos lokaliųjų tyrimų mokslo darbų komisijos įvertintas 2004 07 12, pirmą kartą paskelbtas „Lietuvos valsčių“ serijos monografijoje „Papilė“, I dalis, išleistoje 2004 09 10.

¹ Carr E. H. *Kas yra istorija?* Vilnius, 1999, p. 48.

² Minėtasis 1841 m. formuliarinis sąrašas, *Lietuvos valstybės istorijos archyvas* (toliau – LVIA), f. 696, ap. 2, b. 985, l. 315–315v.

tos 1842 m.) priede sakoma, kad I. Vaišvila turi 34 metus, tad turėjo būti gimęs 1808 m. (jei buvo skaičiuota nuo išspausdinimo datos) arba 1809 m. (jei skaičiuo nuo rubricėlės galiojimo metų)³. Tas pats kartojasi keletoje vėlesnių rubricėlės leidimų. Tačiau 1893 m. rubricėlėje, kuri išleista tų pačių metų pradžioje, I. Vaišvila laikomas 83 metų amžiaus⁴, kas rodytų, jog buvo gimęs 1810 m., t. y. tais pačiais metais, kaip skaičiavome pagal pirmąjį jo formuliarinį sąrašą. Tačiau pagal pranešimą apie jo mirtį išeitų, jog buvo gimęs 1809 m. Jo antkapinio paminklo Ūbiškėje įrašė nurodyta 1811 m. liepos 30 d. data*. Ji, matyt, patikimiausia.

Pirmajame formuliariame sąrašė nurodyta, kad I. Vaišvila kilęs iš Vilniaus gubernijos bajorų. Deja, tikslī gimimo vieta nepažymėta, o Vilniaus gubernija tuomet buvo labai didelė. Iš įpratimo ši gubernija kaip gimimo vieta nurodoma dar ir 1847 m. formuliariame sąrašė⁵. Tik 1848 m. sąrašė jau pažymėta, kad kilęs iš Kauno gubernijos⁶. Kauno gubernija buvo sudaryta 1843 m. iš septynių vakarinių Vilniaus gubernijos apskričių, kurių visos buvo lietuviškos.

Tikslesnę kilmės vietą tikriausia rodo mokykla, kurioje I. Vaišvila mokėsi, nes dažniausiai būdavo pasirenkama artimiausioji. 1841 m. formuliariame sąrašė ji vadinama Telšių gimnazine mokykla, kurią I. Vaišvila lankė 1827–1834 m. ir, matyt, baigė jos visą septynerių metų kursą. Vėlesniuose formuliaruose šios mokyklos pavadinimas kartojamas, kol 1849 m. pirmą kartą įrašomas teisingas Telšių apskritinės mokyklos vardas⁷. Tiesa, pats I. Vaišvila 1891 m. formuliare savo mokyklą pavadino naujoviškai – Telšių progimnazija⁸.

Telšių mokyklą I. Vaišvila įsiminė ta prasme, kad joje daug dėmesio buvo skiriama elitinių luomų švietimo sistemai įtvirtintai buv. Abiejų Tautų Respublikos viešojo gyvenimo ir pilietinio bendravimo kalbai – lenkų kalbai. Mokykla, vietoje dėstomosios lotynų kalbos visuotinai ėmusi vartoti lenkų kalbą, budriai saugojo, kad kokių nors teisių neigytų liaudinė lietuvių kalba. Senatvėje I. Vaišvila pasakojo:

„Kada dar (buvo tai apie 1831 m.) mokinausi Telšių gimnazijoje, kur mokino kun. bernardinai, tai viską mokino lenkiškai, apie lietuvišką, kaip anuomet muzikišką kalbą, nieko nebuvo. 1833 metuose mačiau, kaip gimnazijos profesoriai bernardinai labai iš žemaičių vaikų pasijuokdavo, kurie lenkiškai nemokėjo, visaip juos pramanydami. Apart to, profesoriai tvirtindavo, kad nuo mažens žemaitiškai kalbant sunku bus išmokti lenkiškai, o žemaičių tarpe tada jokie prie savo kalbos patraukims nebuvo ir kožnas rūpinosi kuo greičiausiai lenkiškai išmokti. Lietuvystė visur buvo bjaurojama“⁹.

Iš Telšių apskrities mokyklos I. Vaišvila 1834 m. stojo į Žemaičių (nuo 1840 m. oficialiai – Telšių) vyskupijos dvasinę (kunigų) seminariją. Tais pačiais metais, matyt, buvo gavęs žemutinius šven-

³ *Directorium horarum canonicarum et Missarum pro dioecesi Telsensi in annum Domini MDCCCXLIII*, Vilnae, [1842], elenchus puslapių numeracijos neturi.

⁴ *Directorium ... MDCCCXCIII*, Vilnae, 1893, p. 257.

* Čia ir toliau visos datos paliekamos tuomet galiojusių senuoju, Julijaus, kalendoriumi, kuris XIX a. nuo naujojo, Grigaliaus, kalendoriaus atsiliko 12 dienų.

⁵ Minėtasis sąrašas, LVIA, f. 696, ap. 2, b. 985, l. 319 v.

⁶ Minėtasis sąrašas, *ten pat*, l. 320 v.

⁷ Minėtasis formuliarinis sąrašas, *ten pat*, l. 321 v.

⁸ Minėtasis formuliarinis sąrašas, *ten pat*, l. 322 v.

⁹ Davainis-Silvestraitis M., Burba A. Medega S. Daukanto biografijai, Shenandoah, Pa, 1898, *Lietuvių atgimimo istorijos studijos* (toliau – LAIS), pakartotinai perspausdinta (faksimiliniu būdu), Vilnius, 1993, t. 5, p. 262–263.

timus, nes buvo įrašytas į dvasininkų luomą. Išklaušęs visą trejų metų seminarijos programą (visus dėstomuosius kursus), 1837 m. ją baigė ir tais pačiais metais buvo išventintas kunigu.

Kaip dvasininkas gavo pirmąją paskyrimą į Luokės parapijos bažnyčią, po trejeto metų – 1840 m. – buvo perkeltas vikaru į Tirkšlių bažnyčią. Čia iš klebono gaudavo maitinimą ir metinę 40 sidabro rublių algą¹⁰. 1847 m. formuliariniame sąrašė jis jau nurodomas kaip Salantų bažnyčios vikaras, Vieکشنیų dekanas Mykolas Laucevičiaus pavadintas *gabiu*, tačiau iš klebono algos begavo 20,25 sidabro rublių¹¹. Čia užsibuvo neilgai, nes 1848 m. formuliaras nurodo, jog I. Vaišvila nuo 1847 m. jau Papilės parapiinės bažnyčios administratorius¹², jis nuo 1849 m. ėmęs gauti 40 sidabro rublių algos, t. y. tiek, kiek turtingos parapijos vikaras.

Kaip rašo M. Valančius „Žemaičių vyskupystėje“ (1848 m.), Papilės parapija turėjo 3 239 katalikus, bažnyčiai buvo skirta du valakai žemės, klebonas gaudavo 99,63 rb pelno. Anot M. Valančiaus, „Klebonija neturtinga, vienok pakankančiai turi klebonas duonos“¹³. Deja, I. Vaišvila atliko visas klebono pareigas, tačiau klebonu nebuvo. Klebonavo Vincentas Ruškevičius, kurį vyskupijos valdytojas Jonas Krizostomas Gintila, administratoriumi skirdamas I. Vaišvilą, nušalino nuo pareigų kaip ligonį (vadovavosi konsistorijos įsaku-sprendimu). Šitai žinojo ir vyskupas M. Valančius, 1850 m. perėmęs valdyti vyskupiją, nes dar tų pačių metų rugpjūčio 21 ir 22 d. vizitavo Papilės bažnyčią ir sutvirtinimo sakramentą davė net 3 596 žmonėms¹⁴. Tiek gyventojų parapija nė neturėjo, bet žmonės daug metų buvo nematę tikro vyskupo ir todėl neturėję šio sakramento, plūste suplūdo taip pat iš gretimų parapijų. Net po daugelio metų, 1864 m., vyskupas apie kleboną V. Ruškevičių galėjo atsiliiepti tik kaip apie beprotį, sergantį jau daugiau nei 20 metų. Jo liga reiškėsi tuo, kad išsivaizdavo esąs kardinolas ir caro apdovanotas 15 tūkst. rublių¹⁵. M. Valančius jį prisiminė ir savo beletristiniame kūrinyje „Paaugusių žmonių knygelė“ (parašytame 1865 m.), kurioje skaitytojui aiškino apie šundaktarių ligoniams daromą žalą. Nurodė ir keilolika tikrų atsitikimų. Pavyzdžiui, M. Valančius ten rašė:

„Papilėj buvo kunigas beprotis, kuris tačiau gydė žmoneles. Bobelės iš parakvijos nešė jam už tai verselius, paršelius, gaidelius, varškes ir t. t.“¹⁶

I. Vaišvilai teko ne tik rūpintis bažnyčia, parapijos sielovada, klebonijos ūkiu, bet ir globoti kleboną, kad jis nepridarytų netinkamų dvasininko luomui eibių, neiššvaistytų savo, kaip klebono, gaunamų pajamų. Iš to lengvai suprantami ir tie santykiai, tvyroję tarp klebono ir administratoriaus. Jau 1850 m. klebonas V. Ruškevičius vyskupui M. Valančiui skundė I. Vaišvilą, kad šis, trečius metus tvarkydamas klebonijos ūkį, neduodąs ataskaitos dėl gaunamų pajamų, smukdąs ūkį, be skirtosios 40 rb algos, sau pasiliekaš ir daugiau gėrybių. M. Valančius įparei-

¹⁰ 1841 m. formuliarinis sąrašas, LVIA, f. 696, ap. 2, b. 985, l. 315 v.

¹¹ 1847 m. formuliarinis sąrašas, *ten pat*, l. 319 v.

¹² 1848 m. formuliarinis sąrašas, *ten pat*, l. 320 v.

¹³ Valančius M. *Raštai*, Vilnius, 1972, t. 2, p. 213.

¹⁴ Valančius M. *Namų užrašai*, Vilnius, 2003, p. 712–713.

¹⁵ M. Valančiaus 1864 m. kovo 13 d. raštas Kuno gubernatoriui Nikolajui Muravjovui, LVIA, f. 1671, ap. 4, b. 83, l. 255.

¹⁶ Valančius M. *Raštai*, Vilnius, 1972, t. 1, p. 144.

gojo Viekšnių dekaną padaryti I. Vaišvilos ūkininkavimo reviziją ir žiūrėti, kad be 40 rb, skirtų administratoriui, visos pajamos eitų tinkamai klebonui V. Ruškevičiui išlaikyti¹⁷. Suprantama, kad skubus ir griežtas vyskupo reagavimas į psichiškai nesveiko klebono skundą parodė I. Vaišvilos subordinaciją ir apkartino pastarojo pareigas.

Galbūt nuo to laiko I. Vaišvila pradėjo įtarti, kad jį vyskupas diskriminuoja. Tačiau šį kartėlį turėjo nuplauti pora mums žinomų vyskupo palankumo gestų. 1853–1856 m. vyko Krymo karas, kurį Rusija skaudžiai pralaimėjo. Iš Lietuvos į karo lauką buvo permesta beveik visa kariuomenė. Vietos administracija ėmė aliarmuoti, kad iš Baltijos jūros į Žemaitiją gali išiveržti anglų desantas ir sukelti sukilimą. Administracija reikalautė reikalavo naujų karinių įgulų ir savo budria akimi sekė bajorų ir kunigų elgseną. Karui pasibaigus, caras Aleksandras II 1857 m. įsteigė atminimo kryžių (medalių), kuriuo buvo apdovanojami visi per karą nesusikompromitavę valstybės tarnautojai. Kadangi prie pastarųjų buvo priskiriami parapijų klebonai bei administratoriai, tai M. Valančius apdovanojimui pristatė ir I. Vaišvilą. Pastarasis savo 1891 m. formuliare rašo, kad gavo šio karo atminimui skirtus du kryžius – vieną su vadinamąja Vladimiro juostele, antrąjį – su Andriejaus juostele.

Antrą kartą vyskupas savo palankumą I. Vaišvilai parodė per 1861 m. birželio 3 d. Papilės bažnyčios vizitaciją. Rado I. Vaišvilos rūpesčiu remontuojamą bažnyčią. Bažnyčių statybą ir jų remontą M. Valančius laikė bene svarbiausiu klebonų ir administratorių pareigingumo apibūdinimu. Ne kitaip turėjo būti ir šiuo Papilės lankymo atveju. Savo užrašuose M. Valančius pažymėjo, kad dėl šio bažnyčios remonto mišias laikė ant piliakalnio stovėjusioje koplyčioje¹⁸. Tai buvo nedidelė kapinių koplytėlė, nes piliakalnis tapo parapijos kapinėmis*.

Grįžtant prie I. Vaišvilos santykių su sergančiu klebonu, reikia pasakyti, jog su juo gyventi po tuo pačiu stogu klebonijoje buvo sunku. Tad I. Vaišvila pasistatė savo atskirą namą prie pat šventoriaus (namas tebestovi iki šiol) ir šventoriaus tvoroje pasidarė vartelius, kad takelis vestų tiesiai į bažnyčią**.

Konfliktinius santykius su klebonu komplikavo parapijiečių bajorų dvarininkų nesvetingas naujojo parapijos administratoriaus priėmimas. Mat I. Vaišvila buvo kitoks kunigas, nekaip šie tikėjosi: nemėgo svaiginamųjų gėrimų, preferanso ir ilgų vakarinių pasisėdėjimų dvaruose bei dvareliuose. Antai Kálniškių dvaro savininkas, buvęs Telšių apskrities ribų teisėjas J. Beresnevičius, jau 1848 m. balandžio 4 d. parašė skundą J. K. Gintilai, prašydamas I. Vaišvilą atleisti ir pakeisti kitu administratoriumi. Jis esąs blogo būdo, viršijąs įgaliojimus, tvarkydamas klebonijos ūkio reikalus¹⁹.

¹⁷ Klebono V. Ruškevičiaus 1850 m. birželio 6 d. skundas M. Valančiui ir pastarojo birželio 10 d. raštas Viekšnių dekanui, LVIA, f. 1671, ap. 4, b. 75, l. 57, 58. Maždaug tuo pačiu metu M. Valančius savo namų užrašuose mini, kad 1850–1853 m. I. Vaišvila tarnavo vikaru Viekšniuose ir vaidijosi su nusenusiu klebonu Pranciškum Kondratu ir kitu vikaru Feliksu Lenkausku. Dėl to 1853 m. abu vikarus pašalinęs ir administratoriumi („klebonu ir fundatorium“) paskyręs Rupertą Bartkevičių (M. Valančius, Pastabos pačiam sau, 2 leid., Vilnius, 1996, p. 116–117). Deja, apie šį kunigų administravimą Valančius jau buvo gerokai pamiršęs. Kaip rodo rubricėlės (jų priedai Ecclesiae... ir Elenchus), 1853 m. Viekšnių klebonui P. Kundrotui administratoriumi paskyrė ne R. Bartkevičių, o Pranciškų Jasielskį. Be to, kas mums svarbiausia, I. Vaišvila aprašomaisiais metais be pertraukos dirbo Papilės parapijos administratoriumi ir Viekšnių vikaru niekad nebuvo.

¹⁸ Valančius M. *Namų užrašai*, p. 776–777.

* Plačiau apie tai žr. Papilė II, III, *Lietuvos valsčiai*, Vilnius, 2006, p. 222–240.

** Šiame name dabar yra S. Daukanto memorialinis muziejus (žr. Papilė I, *Lietuvos valsčiai*, Vilnius, 2004, p. 1015–1032). Šventoriaus tvoroje varteliai išliko, bet pro juos nebevaikščiojama.

¹⁹ Minėtas skundas, LVIA, f. 1671, ap. 4, b. 57, l. 196.



Kunigo Ignoto Vaišvilos prie bažnyčios šventoriaus pasistatydintas namas, kuriame 1861–1864 m. gyveno Simonas Daukantas. Apie 1938 m. Iš A. Jankausko albumo

Vyskupijos valdytojas į šį skundą neregavo. Dėl to J. Beresnevičius pasitelkė dar du dvarininkus, būtent buvusį Šiaulių apskrities teismo teisėją Pranciškų Mackevičių ir buvusį šios apskrities ribų teisėją Pranciškų Bucevičių, ir 1848 m. rugpjūčio 4 d. J. K. Gintilai parašė naują, konkrečiais faktais argumentuotą, skundą. I. Vaišvila esąs blogas kunigas, – jie įsitikinę dar 1845 m., kai jis, kaip vikaras, dvi savaites talkino vietos klebonui. Dėl įgaliojimų viršijimo tuomet dvarininkai I. Vaišvilą tiesiog pavarė. Dabar svarbiausiais savo kaltinimais laikė tai, kad I. Vaišvila savarankiškai tvarkęs špitolę, jos elgetas verčias dirbti klebonijos ūkyje. Juk špitolę prižiūrėti esanti dvarininkų atstovų kompetencija. Be to, administratorius nuskriaudęs bažnyčios zakristijoną bei vargonininką, samdęs įtartinus klebonijos ūkio darbininkus, kai kuriuos net neturinčius jų savininkų leidimo (prisiminkime, kad tuomet buvo baudžiamos laikai), Velykų išvakarėse pasiuntęs savo darbininkus klebonijos daržų arti ir tuo sukėlęs konfliktą su vietos žydais, nestropiai atliekęs kunigo pareigas²⁰.



Varteliai, pro kuriuos į bažnyčią vaikščiojo kunigas Ignotas Vaišvila. 2000 m. V. Girininkienės nuotr.

²⁰Minėtas skundas, *ten pat*, l. 215–216.

Šį kartą J. K. Gintila dvarininkų skundą ištirti pasiuntė Vieکشnių dekaną M. Laucevičių. Šis iš I. Vaišvilos paėmė raštišką pasiaiškinimą. Vaišvila sakėsi, kad zakristijoną Bonaventūrą Giedrą išbaręs už girtavimą, šlaistymąsi po smukles. Elgetas prieš jį kurstąs pats J. Beresnevičius. Darbininkus samdąs tik su atitinkamais leidimais. Ariant daržus, ginčą sukėlę patys žydai, nes klebonas V. Ruškevičius jiems, kaip anie tvirtino, šiuos daržus dovanojęs. Vaišvila įrodinėjo, kad klebonijos ūkis esąs ne toks jau didelis, kad apleistų parapijos sielovados darbą²¹.

Skundo ir I. Vaišvilos pasiaiškavimo tikrinti dekanas iš Kuršėnų (čia buvo klebonas) išvyko į Papilę. Jis nustatė, kad skundas esąs nepagrįstas: bažnyčios tarnai administratoriui nereiškią jokių pretenzijų, samdiniai turį leidimus ir visi traktuojami lygiai, o pajėgius špitolės elgetas visoje vyskupijoje įprasta pasitelkti per darbymečius. Buvo priimtas ir I. Vaišvilos pasiaiškinimas dėl kivirčo su žydais²².

Šis skundas I. Vaišvilai nė kiek nepakenkė. Dekanas I. Vaišvilos 1848 m. formuliare vėl įrašė, kad administratorius gabus, be to, 1849 m. formuliare prirašė, kad „1849 m. pagaliau paskirtas Šiaulių apskrities deputatu“²³. Šitai turbūt reiškė, kad I. Vaišvila, kaip kunigas, įgaliotas dalyvauti teismų darbe (priesaikoms ir kt.). Tačiau skundai nesiliovė. Rodos, paskutinį jų 1862 m. pabaigoje tyrė vyskupo į Papilę atsiųsti dvasininkai: Akmėnės klebonas prelatas Kaliksas Kasakauskis (lietuvių kalbos gramatikos ir blaivybės knygelių autorius) ir M. Laucevičius. Skundikų kaltinimai I. Vaišvilai buvo tie patys: nestropus kunigo pareigų atlikimas ir gautų pajamų savavališkas išlaidavimas. Daug I. Vaišvilai padėjo, kad skundo tyrėjų pakviesti 271 parapijiečiai savo kunigą gyrė už atliktą bažnyčios remontą, prašė jo neiškeldinti²⁴.

Šie dvarininkų skundai turėjo sustiprinti I. Vaišvilos demokratinę socialinę orientaciją. Šitai patvirtina ir jo labai aktyvus dalyvavimas vyskupo M. Valančiaus blaivybės sąjūdyje. Sąjūdis ne tik ugdė valstiečių religines-moralines nuostatas, bet ir kėlė šiuos žemiausius socialinius sluoksnius kaip perspektyvią ir svarbiausią moderniosios lietuvių tautos bei demokratinės visuomenės sudėtinę dalį. Blaivybės sąjūdis ne tik padarė didelių nuostolių Rusijos imperijos išdui, bet ir vietos dvarininkams, turėjusiems propinacijos teisę. Pastarieji savo dvaruose gaminama degtine net per prievartą girdė valstiečius, juos demoralizuodami ir pakirsdami jų sveikatą. I. Vaišvilos blaivybės darbą rodo tai, kad 1860 m. vasarą iš 4 429 Papilės parapijiečių 4 019, arba 90,74%, buvo blaivininkai (visoje Žemaičių vyskupijoje 83,88%)²⁵.

Po baudžios panaikinimo 1861 m. valstiečius užgulė nauji rūpesčiai dėl laikinųjų prievolių dvarui nustatymo ir savo naudotosios skirtinės žemės išpirkimo. Dėmesys blaivybės sąjūdžiui ėmė atslūgti. Vyskupas M. Valančius toms parapijoms, iš kurių gavo nerimą keliančių žinių, ėmė siuntinėti atskirus ganytojiškus laiškus. Tačiau Papilės parapijai tokio laiško neparašė, nes joje grėsmės blaivybės sąjūdžiui nematė. Tiesa, Papilė vyskupui iškėlė kitų su blaivybe susijusių rūpesčių.

Nors ir legalizuotas sąjūdis, rusų administracijai jis liko kaip rakštis. Sąjūdžiui kompromituoti buvo imamasi įvairiausių priemonių, naudojamasi įvairia-

²¹J. K. Gintilos 1848 IX 21 raštas M. Laucevičiui, *ten pat*, l. 197.

²²M. Laucevičiaus 1848 m. rugsėjo 23 d. raštas J. K. Gintilai, *ten pat*, l. 210.

²³Minėtas formuliarinis sąrašas, LVIA, f. 696, ap. 2, b. 985, l. 321–321 v.

²⁴K. Kasakauskio ir M. Laucevičiaus 1862 m. gruodžio 20 d. pranešimas M. Valančiui, LVIA, f. 1671, ap. 4, b. 109, l. 480.

²⁵Gieczys K. *Bractwa trzeźwości w diecezji żmudzkiej w latach 1858–1864*, Wilno, 1935, p. 54.

siomis dingstimis, kad tik būtų įrodytas blaivybės platinimas prievarta. Iš kilo ir I. Vaišvilos veiksmai, kurie laikyti neteisėtais. Antai dar 1860 m. Vilniaus generalgubernatorius gavo atsargos kanonieriaus Nikodemo Kaunio skundą, kad jį Papilės administratorius I. Vaišvila už girtavimą primušė ir visai nakčiai uždarė į tvartą²⁶. Tikriausiai N. Kaunys šios bausmės nusipelnė už girtą siautėjimą, nes panašių atsitikimų su detalesniais duomenimis turime ir iš kitų parapijų.

Antras įvykis Papilėje savo unikalumu išsiskyrė iš viso blaivybės sąjūdžio. Mat 1862 m. rugsėjo 15 d., šeštadienį, Vincentas Abakas, atvykęs į valstybinių valstiečių sueigą, Papilėje taip nusigėrė, kad karčemoje mirė. I. Vaišvila jo katalikų kapinėse laidoti neleido. Kovo 16 d., sekmadienį, bažnyčioje pasakė pamokslą, kuriame nurodė apgailėtiną V. Abako elgesį bei jo mirtį, ragino parapijiečius laikytis blaivybės pasižadėjimo. Rusų administracija leidimą laidoti gavo iš klebono V. Ruškevičiaus. I. Vaišvila apie tai pranešė vyskupui M. Valančiui. Šis į Papilę atsiuntė Viekšnių dekaną Adolfą Daugėlą, kuris, susipažinęs su tuo, kas atsitiko, ir vykdydamas vyskupo įpareigojimą, paskelbė apie kapinių išniekinimą bei jų uždarymą. Teko V. Abaką perlaidoti už kapinių. I. Vaišvila kapines pašventino iš naujo²⁷.

Rusų administracija, prasidėjus 1863 m. sukilimui, blaivybės sąjūdį uždraudė kaip valdžios nekontroliuojamą ir jai žalingą valstiečių ir apskritai gyventojų visuomeninio aktyvumo žadinimo veiksnį. Sukilimo malšintojai susidorojo ir su pačiu I. Vaišvila.

Šiaulių pavieto sukilėlių karinis viršininkas Jonas Stanevičius, pasivadinęs Pisarskiu, sutelkė ginkluotą būrį ir pradėjo naikinti rusų administraciją. Iš jo I. Vaišvila gavo raštišką nurodymą, kad pirmąją Velykų dieną (kovo 30 d.) iš sakyklos perskaitytų sukilėlių manifestą ir jį žmonėms paaiškintų²⁸. I. Vaišvila tai atliko.

Greit visą kraštą užplūdo sukilimui slopinti atsiųsta kariuomenė, buvo įsteigta karinė administracija. Pasirodė nauji I. Vaišvilos skundėjai. Šį kartą jie taikėsi į politinę kompromitaciją. Ginčas dėl klebonijos daržų nebuvo pamirštas, miestelėnai ir „*apylinkių gyventojai*“ kaltino I. Vaišvilą „*įkalbinėjimu sukilti ir nemokėti vyriausybei mokesčių ir rinkliavų*“²⁹. 1863 m. rugpjūčio 19 d. karinė administracija išpėjo vyskupą M. Valančių, kad I. Vaišvilą suims. Tačiau, turėdama žinių apie klebono bejėgiškumą, prašė vietoje I. Vaišvilos skirti kitą kunigą. Valančius prašė Vaišvilą palikti laisvėje bent tol, kol surasiąs kuo jį pakeisti³⁰. Deja, nelaukiant nei Valančiaus atsakymo, I. Vaišvila buvo suimtas, tačiau vyskupui apie tai pranešta tik po poros savaičių. Parapijos administratoriumi vyskupas paskyrė Adomą Rimavičių³¹.

Deja, A. Rimavičiui ramiai kunigausti nedavė tie patys miestelėnai. Jie buvo suinteresuoti, kad liktų vienas kle-

²⁶ Vilniaus generalgubernatoriaus 1860 m. birželio 16 d. raštas Kauno gubernatoriui, LVIA, f. 378, BS, 1858, b. 946, d. 2, l. 83.

²⁷ Plačiau žr. Merkys V. *Motiejus Valančius. Tarp katalikiškojo universalizmo ir tautiškumo*, Vilnius, 1999, p. 372–373; Vysk. M. Valančiaus 1862 m. gruodžio 4 d. raštiškas leidimas I. Vaišvilai pašventinti suprofanuotas kapines, LVIA, f. 378, BS, 1858, b. 946, d. 2, l. 617.

²⁸ Maksimaitienė O. *Lietuvos sukilėlių kovos 1863–1864 m.*, Vilnius, 1969, p. 113.

²⁹ Šiaulių miesto ir apskrities karinio viršininko 1863 m. rugpjūčio 20 d. raportas Kauno gubernatoriui, *Kauno apskrities archyvas* (toliau – KAA), f. 50, ap. 3, b. 161, p. 1.

³⁰ Šiaulių miesto ir apskrities karinio viršininko 1863 m. rugpjūčio 19 d. pranešimas Valančiui ir šio rugpjūčio 22 d. atsakymas, LVIA, f. 1671, ap. 4, b. 83, l. 382, 383.

³¹ Kauno gubernatoriaus 1863 m. rugsėjo 4 d. pranešimas M. Valančiui ir šio rugsėjo 14 d. atsakymas, KAA, f. 50, ap. 3, b. 161, l. 3, 4; LVIA, f. 1671, ap. 4, b. 83, l. 413–413 v.

bonas, iš kurio galėtų viloti pinigus už tariamus teisinius patarnavimus kardinolo vardui ir caro dovanoms atgauti. Tad dėl šių miestelėnų skundų 1864 m. kovo mėnesį buvo suimtas ir A. Rimavičius. Vyskupas prašė Kauno gubernatorių jį paleisti, nes Papilėje nebeliko nė vieno savo pareigas galinčio eiti kunigo³².

Matyt, ne be Kauno gubernatoriaus įsikišimo vienas iš kariuomenės vadų, kurio žinioje buvo suimtas I. Vaišvila, 1864 m. balandžio 3 d. Valančiaus paklausė, ar vyskupas gali už Vaišvilą laiduoti, kad jis politiškai patikimas. Valančius atsakė teigiamai ir prašė jo neištremti³³. Tik 1864 m. spalio 30 d. Valančiui buvo pranešta, kad Šiauliuose kalinamo I. Vaišvilos bylą peržiūrėjo Vyriausiojo Šiaurės vakarų krašto viršininko Michailo Muravjovo padėjėjas generolas majoras Aleksandras Potapovas ir įsitikino, kad I. Vaišvila yra kaltas, jog, sukilėlių verčiamas, bažnyčioje skaitė jų manifestą, tačiau paleidžia jį vyskupo laidavimu ir atsakomybe, bet palieka policijos priežiūroje³⁴. Valančius jau buvo patyręs, kad tokiais atvejais pakartotinai kunigą suimti tereikėjo mažiausio įtarimo, juolab, kad policija turėjo stebėti, ar jis nesusitikinėja su nepatikimais parapijiečiais. Tokiu atveju, kaip manė Valančius, būtų kaltinamas ir jis pats už laidavimą. Vyskupas norėjo jį skirti Tirkšlių parapijos Pievėnų filijalistu, nes kun. A. Rimavičius, neradus jo kaltės sudėties, taip pat buvo paleistas ir teisėtai pagal paskutinį vyskupo paskyrimą, patvirtintą Rusijos administracijos, vėl ėjo Papilės administratoriaus pareigas. A. Rimavičių atleisti ir jo vieton gražinti policijos priežiūrą I. Vaišvilą anuomet tiesiog buvo nebeįmanoma. Juolab, kad tuomet kunigų skyrimą tvirtino Kauno gubernatorius ir Vilniaus generalgubernatorius.

Suprantama, I. Vaišvila vyskupo ir rusų administracijos derybų ir vyskupo laidavimo greičiausiai visiškai nežinojo. A. Rimavičius Valančiui rašė, kad I. Vaišvila iš Papilės išsikelti nenori, nebent jam būtų duota pelninga klebonija. Antraip jis žadąs prašyti valdžios globos ir gyventi savo name prie bažnyčios. Vieni parapijiečiai palaikė jo norą, kiti patarė išvykti. Pats A. Rimavičius siūlė Vaišvilai duoti tinkamą jo nuopelnams vietą arba jį, Rimavičių, skirti kurioje nors bažnyčioje vikaru³⁵.

Vyskupas, sužinojęs, kad I. Vaišvila, nesuprasdamas, jog paskyrimu į Pievėnus gelbstimas nuo pakartotinio įkliuvimo, rusų administracijai savo duotojo laidavimo atsiskakė³⁶. Greit po to (ar dėl to?) M. Muravjovas I. Vaišvilai įsakė persikelti į Vilniaus vyskupiją³⁷. Nei iš archyvų, nei iš paties I. Vaišvilos atsiminimų nematyti, ar į šią vyskupiją jis buvo persikėlęs. I. Vaišvila savo 1891 m. formuliare rašė, kad nuo 1866 iki 1886 m. jis buvo Jōniškio ir Naujōsios Žagārės altaristas. Nei apie suėmimą, nei apie kalinimą 1863–1864 m. neužsimena, nors panašų reikalavimą formuliaras kėlė.

Aptarus I. Vaišvilos sąsajas su ano meto svarbiausiais įvykiais ir jo santykius su savo vyskupu, reikia atskirai sustoti prie jo, kaip įžymiojo istoriko ir

³²M. Valančiaus 1864 m. kovo 13 d. raštas Kauno gubernatoriui, *LVIA*, f. 1671, ap. 4, b. 83, l. 255.

³³Šiaulių ir Telšių apskričių laikinojo kariuomenės vado gen. mjr. Ivano Plaksino 1864 m. balandžio 3 d. raštas Valančiui ir pastarojo balandžio 8 ir 23 d. atsakymai, *ten pat*, l. 601, 601 v, 604.

³⁴Šiaulių miesto ir apskrities karinio viršininko 1864 m. spalio 30 d. pranešimas M. Valančiui, *ten pat*, l. 694.

³⁵Kun. A. Rimavičiaus 1864 m. lapkričio 17 d. pranešimas M. Valančiui, *ten pat*, b. 111, l. 621.

³⁶M. Valančiaus 1864 m. lapkričio 19 d. raštas Šiaulių miesto ir apskrities kariniam viršininkui, *ten pat*, b. 83, l. 695.

³⁷M. Valančiaus 1865 m. sausio 14 d. raštas Viekšnių dekanui, *ten pat*, b. 111, l. 686; *LAIS*, t. 5, p. 264.

švietėjo Simono Daukanto globėjo, vaidmens. Pats I. Vaišvila prisimena, kad su Daukantu jis susipažino apie 1850 m. Varniuose pas vyskupą Valančių³⁸. Jau seniai žinoma, kad nuo 1861 m. Daukantas gyveno Papilėje, globojamas I. Vaišvilos. Pabandykime nustatyti tikslesnę šio apsigyvenimo datą.

S. Daukantas viename savo laiške, kurio publikacijose data nenurodoma, savo bičiuliui Vašnių gydytojui Vladimirui Andriejauskiui rašė:

„O aš, vis blogiau jausdamasis, maniau, kad greit mirsiu, nenorėdamas išgąsdinti ponų Vambutų ir jų vaikelių, išvažiavau į atkampią vietą pas Papilės kunigą Vaišvilą, kuriam labai parūpo mano likimas, pernai spalio 14 dieną“³⁹.

Šiai nepilnai datai neprieštarauja ir tolesnis Daukanto nusiskundimas, kad, jau gyvendamas Papilėje, šv. Andriejaus išvakarėse ant lijundros nuslidinto tako pargriuvo ir skaudžiai susitrenkė. Šv. apaštalo Andriejaus diena – lapkričio 30 d. Jonas Šliūpas, pirmasis Daukanto biografas, rašo:

„Čia begyvendamas pas kun. Vaišvilą Simonas Daukantas skaudžiai susibarė su vyskupu Valančiauskiu, kad šis Daukantą besveikindamas vardinėje dienoje parašė, jog Daukantas esąs vargšas nuskurdęs žmogus; o už tatai vyskupas dar kartą ketinąs apgarsinti jo veikalus rašytus“⁴⁰.

Toliau J. Šliūpas rašo, kaip tarp abiejų kieto būdo vyrų išiplieskė karštas susirašinėjimas, nes S. Daukantas išizeidė dėl šio vyskupo sveikinimo ir dar labiau dėl to, kad Valančius gražino Daukanto laišką. Mat vyskupas mėgo, atrodytų, tiesmukiškai pajuokauti, o Daukantas šitai priėmė be humoro jausmo. J. Šliūpas „Aušroje“ paskelbė šio paskutiniojo Daukanto laiško Valančiui tekstą, bet nepilną, nepažymėjo nė pačios jo datos, nė parašymo vietos⁴¹. Tradiciškai istoriografijoje išgalėjo nuomonė, kad šis laiškas rašytas Papilėje 1862 m.

Šv. Apaštalo Simono, kurio vardu buvo pakrikštytas Daukantas, diena būdavo spalio 28 d.

Ieškant patvirtinimo, kad Daukantas tikrai 1861 m. persikėlė į Papilę, manytume, svarbią argumentaciją teikia žemiau išvardijami faktai.

Svarbu žinoti, jog dar 1861 m. balandžio 3 d. Daukantas iš Kálnėnų rašė mums nežinomam asmeniui laišką, kuriame rūpinosi, kaip baudžiovos panaikinimas atsilieps dvarams ir valstiečiams⁴². Kálnėnų dvaras buvo vos už 4–5 km nuo Telšių ir priklausė dideliame Henriko Zabelos Telšių-Juozapavo dvarui. Kas tuomet buvo Kálnėnų valdytojas – ekonomas ar nuomininkas – nežinome. Kaip paskutinę savo gyvenimo vietą ligi atsikraustymo Daukantas mini Lauryno Vambuto dvarelių.

Sustokime ir prie Daukanto testamento, rašyto Papilėje 1862 m. sausio

³⁸ LAIS, t. 5, p. 263.

³⁹ Daukantas S. *Raštai*, Vilnius, 1976, t. 2, p. 712.

⁴⁰ Kuokštis J. S. [J. Šliūpas] Simanas Daukantas, *Auszra*, 1883, nr. 8–10, p. 249.

⁴¹ *Ten pat*, p. 250–251.

⁴² Parengė Merkys V. Simono Daukanto laiškas apie baudžiovos panaikinimą, *Lituanistica*, 1997, nr. 3, p. 108–109.

2 d.⁴³ Vadinas, testamentą rašė tuomet, kai buvo sunkiai išsigeręs po susitrenkimo 1861 m. lapkričio 29 d. Tad ir Daukanto laiško V. Andriejauskiui datavimas 1861 m. yra visiškai patikimas, patikima ir ten nurodyta atvykimo pas Vaišvilą data, kuri pilna būtų tokia – 1861 m. spalio 14 d.

Kun. I. Vaišvila prisimena, kad su Daukantu gerai sugyveno, prieteliais buvo. Su juo visados lietuviškai kalbėjo⁴⁴. Be abejo, S. Daukantas gyveno ne klebonijoje, bet Vaišvilos namuose, ir jie abu susitkdavo kasdien, pasikalbėdavo nuoširdžiai. Kaip pasakoja Vaišvila, „*Daukantas buvo priešingas lenkmečiui 1863 m. ir pranašavo, kad iš to nieko nebus*“. Nežinia, ar nepanašiai buvo nusiteikęs pats Vaišvila, patekęs į sukilimo sūkurį ir dėl jo skaudžiai įkliuvęs. Anot Vaišvilos, „*kai mane į nelaisvę paėmė, tai Simoną ant savo vietos palikau gaspadoriumi*“. Tikriausia, kad Daukantas, kiek leido jo silpstančios jėgos, rūpinosi klebonijos ūkiu, kad visi darbai eitų tvarkingai ir kad niekas šio ūkio, likusio be šeimininko, neišgrobstytų. Šio žodinio Vaišvilos įpareigojimo buvo paisoma ir Vaišvila formaliai visą ūkį ir bažnyčios inventorių naujam administratoriui A. Rimavičiui perdavė tik grįžęs iš kalėjimo vyskupo nurodymu. Beje, A. Rimavičius šio perdavimo be vyskupo žinios nė nesutiko priimti⁴⁵.

I. Vaišvila, kaip minėjome, nežinodamas, kodėl iš tikrųjų jis iš Papilės iškeliamas ir net siunčiamas į Vilniaus vyskupiją, visą gyvenimą kaltę vertė vyskupui, kuris atseit supykęs už Daukanto laikymą⁴⁶. Beje, vyskupą Vaišvilą altaristu siuntė į Joniškį todėl, kad ši parapija buvo viena turtingiausių visoje vyskupijoje. Be to, Valančius I. Vaišvilą norėjo gražinti savarankiškam darbui į Joniškio dekanato Pašvitinio parapijos Žeimelio filiją. Mat Kauno gubernatoriaus valia ir be Valančiaus išankstinio sutikimo 1870 m. Žeimelio filijalistas Albertas Rubšys buvo pasiūstas į Kauno gubernijoje stovėjusią kariuomenę atlikti priešvėlykinius patarnavimus katalikams. Valančius į jo vietą nuolatiniu filijalistu pasiūlė I. Vaišvilą, tačiau gubernatorius jį leido skirti tik laikinai, kol grįš A. Rubšys⁴⁷. Nėra pagrindo manyti, kad vyskupas Valančius toliau aklą pyktį liejo ir Daukantui. Anaip tol ne. Pats I. Vaišvila vėliau prisipažino: „*Po Daukanto smerties vyskupas Volončiauskas pareikalavo nuo manęs „Lietuvos istoriją“, kurią aš jam tuojaus ir nusiunčiau*“. Čia turimas galvoje paskutiniojo Daukanto istorijos veikalo rankraštis „Pasakojimas apie veikalus lietuvių tautos senovėje“, kurį Valančius buvo žadėjęs padėti išleisti. Galimas dalykas, kad Daukantas šito tikėjosi taip pat gyvendamas pas Vaišvilą. Pastarasis prisimena:

„Aš pats 50 rublių pridėjau, norėdamas, kad „Lietuvos istorija“ būtų perspausdinta [t. y. perrašyta – V. M.]. Tą padaryti buvo apsiėmęs raštininkas Snorskis, bet paskui su pačiu Daukantu aprokavome, kad jo juodrankis [juodraštis – V. M.] bus geresnis už aną su klaidomis perrašytą“⁴⁸.

Po sukilimo, kai pačiam vyskupui Valančiui buvo draudžiama išvažiuoti

⁴³Jablonskis J. *Raštai*, Kaunas, 1932, t. 1, p. 34.

⁴⁴LAIS, t. 5, p. 263.

⁴⁵Viekšnių dekanato 1865 m. sausio 4 d. raštas Valančiui ir šio sausio 14 d. atsakymas, LVIA, f. 1671, ap. 4, b. 111, l. 685, 686.

⁴⁶LAIS, t. 5, p. 264.

⁴⁷Kauno gubernatoriaus 1870 m. vasario 23, kovo 6 ir 14 d. raštai M. Valančiui ir šio 1870 m. kovo 2 d. atsakymas, LVIA, f. 1671, ap. 4, b. 115, l. 593, 594, 597, 598.

⁴⁸LAIS, t. 5, p. 264.

iš Kauno ir kai Vilniaus spaustuvėse jau buvo uždraustas lotyniškas šriftas, tokią Daukanto knygą legaliai išspausdinti buvo visiškai neįmanoma.

I. Vaišvila iš kalėjimo grįžo apie 1864 m. spalio 30 d. Jis prisimena, kad po to Daukantas dar gyvenęs du mėnesius. Iš tikrųjų jis gyveno tik nepilną mėnesį, nes Daukantas mirė 1864 m. lapkričio 24 d. Išvakarėse pasišaukė I. Vaišvilą ir vieną liudininką ir pareiškė, kad palieka galioti savo 1862 m. sausio 2 d. testamentą ir jo vykdytoju, kaip buvo numatyta, patvirtino savo globėją⁴⁹.

Visi S. Daukanto laidotuvių rūpesčiai teko pačiam I. Vaišvilai, nes artimesnių velioniui žmonių netoliese nebuvo. Palaidojo kapinėse piliakalnyje. I. Vaišvilos užsakymu, matyt, skubotai buvo nukaltas akmeninis paminklėlis, kuriame tilpo tik vardas ir pavardė, gimimo ir mirties datos. Iš jų lieka mįslė, kodėl mirties data pažymėta pagal naująjį, Grigaliaus, kalendorių: „*Miruse 1864 M. Sijkie 6 Dienoi*“, t. y. gruodžio 6 d.,

nes visuose Žemaičių vyskupijos raštuose ir kasdieniniame gyvenime buvo vartojamas 1800 m. rusų administracijos įvestas senasis, Julijaus, kalendorius. Tačiau svarbiausias paminklėlio originalus epigrafas: „*Cze Guli Kunas Symona Daukąta Rasztininka Warga Pieleš*“. Nieko nuostabaus, kad Daukantas pavadintas raštininku, nes šis terminas anuomet apėmė visus rašto žmones. Jis tiko ir Daukantui, rašiusiam istorijos veikalus, švietėjiškas knygeles ir vertusiam beletristikos kūrinius. Daug painesnis galvosūkis dėl „*vargo pelės*“ prasmės. I. Vaišvila prisimena:

„*Prieš pat smertį [Daukantas] manęs prašė, kad, jeigu paminklą pastatysiu, būtų padėti ant jo žodžiai: „Vargo pelė“, nesą jis daug vargo po svietą*“⁵⁰.

Vargstančių ir klajojančių be vietos lietuvių inteligentų tuomet buvo ne vienas. „Vargo pele“ Daukantas bus pasivadinęs kur kas dėl konkretesnio vargo arba įdėto darbo, bet nesulaukusio deramo atlygio ir pripažinimo. Šia prasme daug ką pasako porą dešimtmečių vėliau I. Vaišvilos užsakymu nukalta ir



Antkapinė plokštė ant Simono Daukanto kapo, pagaminta kun. I. Vaišvilos užsakymu. Dabar ji yra Simono Daukanto memorialinio muziejaus kiemelyje. 2002 m. V. Girininkienės nuotr.

⁴⁹ Plačiau žr. Merkys V. *Simonas Daukantas*, 2 leid., Vilnius, 1991, p. 184–185.

⁵⁰ LAIS, t. 5, p. 263–264. Vėliau žmonėse plito pasakojimas, kad šį paminklėlį nusikalė pats S. Daukantas, belikę įrašyti tik mirimo datą (Sakas A. Rastas paminklas, *Šiaurietis*, 1925 08 16, nr. 33; Gedaminas A. S. Daukanto paminklas, *Šiaurinių naujienos*, 1925 08 16, nr. 33). Tačiau, kaip matėme, I. Vaišvilos prisiminimai šio pasakojimo nepatvirtina.

ant Daukanto kapo, vietoje ano kuklaus paminklėlio, padėta akmens plokštė su kur kas išsamesniu, bet tos pačios temos, epigrafu:

„Ateivi! minėk sau, jog čion palaidotas Simonas Daukantas, pirmas iš tarp mokytų vyrų rašytojas senovės veikalų Lietuvos, Žemaitijos, kaip ir kitų naudingų knygelių. Jis per savo gyvenimą, it vargo pelė, be paliaubos triusėjo vienutinai žemaitiškai rašyti dėl naudos vientaučių. Gimė 1793 m. 28 d. spalinio mėn. Mirė 1864 m. lapkričio 24 d. Ištarė: Viešpatie duok jam atilsį amžiną. Palaidojęs ant jo kapo įsteigiau su užrašu užristi tą akmenį. Papilės klebonas Vaišvila“⁵¹.

Atkreiptinas dėmesys, kad čia Daukanto mirties data jau įrašyta pagal Julijaus kalendorių. Pats Vaišvila, kaip minėjome, yra buvęs ne Papilės parapijos klebonas, bet tik administratorius. Svarbiausia, kad iš šio epigrafo paaiškėja žodžių „vargo pelė“ prasmė – sunkus tautinis darbas be laukiamos kitų tautiečių paramos ir supratimo.

Kaip 1885 m. rašo „Aušra“, ši plokštė ant Daukanto kapo jau gulėjo. Drauge pasakyta, kad ją Vaišvila užsakė Rygoje⁵². Iš tikrųjų ji Daukanto senąjį paminklėlį pakeitė 1884 m.

Nėra abejonės, kad I. Vaišvilą šią paminklinę plokštę pastatyti, jos įrašą aktualizuoti paskatino naujieji lietuvių tautinio sąjūdžio veikėjai. Mat 1882 m. liepos mėnesį studentas Jonas Šliūpas drauge su savo tėvu arkliais iš savo tėviškės nuvažiavo į Žagarę pas I. Vaišvilą, ieškodamas dar nežinomų S. Daukanto biografijos faktų ir rankraštinio palikimo. Iš pradžių Vaišvila buvęs atsargus, nes negalėjo patikėti, jog atsirado lietuvių, kuriems rūpėtų Daukanto gyvenimas.

„Bet kada senis persitikrino iš mano kalbos, – prisimena J. Šliūpas, – kad mes krutame ir kad norime garbę atiduoti užsipelnusiam vyrui, jam akys prašvito, bučiavo mane ir tėvą ir pradėjo pasakoti savo atsiminimus apie darbus ir vargus to mūsų didžvyrio. Aš prižadėjau plačiai surašyti, ką girdėjau. Vaišvila iš spintos išėmė didelį pluoštą Daukanto rankraščių, tarp kurių buvo taip pat susiraši-



Akmens plokštė ant Simono Daukanto kapo, pagaminta Rygoje kun. I. Vaišvilos užsakymu 1884 m. Antano Raudonio sukurtas paminklas pastatytas 1925 m. Už paminklo padėta pirmoji S. Daukanto antkapinė plokštė. 1925 m. S. Vaitkevičiaus nuotr. SDM

⁵¹ Ši plokštė su užrašu ant S. Daukanto kapo tebėra ligi šiol. Rašybą pakeitėme dabartine. Pirmasis paminklėlis yra S. Daukanto memorialinio muziejaus kieme.

⁵² Žagaras A. I. B. [A. Buivydas] Telszei, *Auszra*, 1885, nr. 2/3, p. 67.

*nėjimas su Valančiumi. [...] Senas kunigas išrodė man lyg liet[uvių] krivių krivaitis, ginantis tėvynę nuo neprietelių*⁵³.

Ši įvyki visiškai pagrįstai galime laikyti senosios lietuvių tautinio atgimimo žadintojų kartos susitikimą su naująja karta, abipusį jų sutarimą. Kaip minėjome, J. Šliūpas, iš dalies remdamasis iš Vaišvilos gautąja medžiaga, 1883 m. „Aušroje“ paskelbė pirmąją Daukanto biografiją.

1885 m. I. Vaišvila buvo paskirtas Luokės parapijos Ūbiškės (Telšių r.) filijalistu, kuriuo liko ligi pat savo gyvenimo pabaigos. Knygnešys ir lietuviškos spaudos bendradarbis Augustinas Baranauskas J. Šliūpo redaguojamam JAV lietuvių laikraščiu „Unija“ pranešė, jog iš Žagārės iškeliamas kun. Vaišvila savo testamentu 200 rb užrašė „Aušrai“ ir 5 000 rb skyrė stipendijai neturtinamam lietuviui mokytis bei savo namus paliko mokyklai⁵⁴. Jei A. Baranauskas nesupainiojo su Papile, tai Vaišvila Žagārėje taip pat turėjo savo namus. J. Šliūpas, būdamas laisvamanis, pripažino, jog I. Vaišvila priklauso tai kunigų grupei, „kurie tikrai lietuviškai jautė ir samprotavo“⁵⁵.

Apie 1891 m. Ūbiškėje I. Vaišvilą aplankė literatas, aktyvus draudžiamosios lietuviškos spaudos rėmėjas Mečislovas Davainis-Silvestraitis. Užrašė jo atsiminimus, gavo Daukanto testamento kopiją ir, rodos, tuomet parūpino I. Vaišvilos portretinę nuotrauką, kuri pateikiama šiame mūsų straipsnyje. M. Davainio-Silvestraičio surinktąją medžiagą apie Daukantą literatūrine prasme apdorėjo JAV gyvenęs publicistas kun. Aleksandras Burba ir išleido atskira knyga „Medega S. Daukanto biografijai“ (Shenandoah, Pa, 1898).

1893 m. lietuvių spauda plačiai minėjo Daukanto šimtąsias metines, nepamiršdama nė kun. I. Vaišvilos, kaip jo globėjo, pavardės. Vaišvila iš tikrųjų tapo gyva senojo, Daukanto bei Valančiaus laikų, tautinio atgimimo ir lietuvių tautinio sąjūdžio, t. y. „Aušros“ ir „Varpo“ laikų, jungtimi.

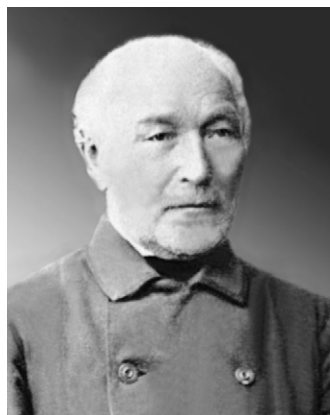

*Kunigas Ignotas Vaišvila.
XIX a. pab.*



Kunigo Ignoto Vaišvilos kapas Ūbiškės (Telšių r.) kapinėse. 2002 m. V. Girininkienės nuotr.

⁵³Šliūpas J. *Rinktiniai raštai*, p. 234–235. Šie J. Šliūpo atsiminimai rašyti 1902 m.

⁵⁴*Ten pat*, p. 329.

⁵⁵*Ten pat*, p. 528 (J. Šliūpo 1932 m. gegužės 26 d. laiškas Albinui Rimkai).

1894 m. vasario 18 d. Ubiškės filijalistas Ignotas Vaišvila mirė⁵⁶. Jis buvo palaidotas Ubiškės kapinėse, garbingoje vietoje, prie pat koplyčios tarp kitų dviejų kunigų. I. Vaišvilos kapą Ubiškėje 2002 m. liepos 25 d. aplankė istorikė Vida Girininkienė ir išskaitė šį antkapinio paminklo įrašą. Jis yra toks: *Ateini minek jog / czona palaidotas yra / Ignas Woiszvilo / kursai buva reditoju / tos bażnyczos 10 metu isztarnauti / isztark jam amżiną atilsį*. Kitoje paminklo pusėje išliko ryškesnės jo gyvenimo datos: *G. 1811 m. liepa 30 / M. 1894 m. vasario 18*.

Vietos inteligentų rūpesčiu I. Vaišvilos kapas pažymėtas nauja antkapine lentele su įrašu: *Kun. Ignas Vaišvila 1809–1894*. Gaila, kad šio kilnaus darbo vykdytojai atidžiau nepasižiūrėjo, kokia I. Vaišvilos gimimo data pažymėta čia pat stovinčiame senajame paminkle.

Straipsnis spausdintas „Lietuvos valsčių“ serijos monografijoje „Papilė“, I dalis, Vilnius, *Versmė*, 2004, p. 961–974 (vyr. redaktorė ir sudarytoja *Vida Girininkienė*).

Straipsnio kalbos redaktorius *Albinas Masaitis*, korektorė *Rasa Kašėtienė*, anglų k. redaktorius, vertėjas *Aloyzas Pranas Knabikas*.

Straipsnio priedai skelbiami atskirai tam skirtuose šio leidinio skyriuose:

1. Straipsnio santraukos lietuvių ir anglų kalbomis (sk. Straipsnių santraukos, Summaries).
2. Žinios apie autorių (sk. Apie autorius).

⁵⁶ *Directorium...* MDCCCXCIV, Vilnae, 1894, p. 290.



*Kilnojamas Škaplieriaus
Švč. Mergelės Marijos
altorėlis. 2002 m.
V. Liatuko nuotr.*

*Laukuvos bažnyčios
didysis altorius.
2002 m.
V. Liatuko nuotr.*

*Laukuvos bažnyčios
vargonai. 2002 m.
A. Petrašiūno nuotr.*





*Laukuvos bažnyčios
Šv. Apolonijos
altorius. 2002 m.
A. Petrašiūno nuotr.*

*Laukuvos bažnyčios
Šv. Antano altorius.
2002 m.
A. Petrašiūno nuotr.*

*Laukuvos bažnyčios
sakykla su keturiomis
apaštalu skulptūromis.
2002 m.
V. Liatuko nuotr.*



Laukuvos mūrinės bažnyčios statytojo klebono kanauninko M. Narkevičiaus portretas. 2002 m. A. Petrašiūno nuotr.

Laukuvos bažnyčios statybos vieno iš mecenatų prelato Razučio-Razutavičiaus portretas. 2002 m. V. Liatuko nuotr.



Tallat-Kelpšų giminės herbas. Dail. Vytautas Tallat-Kelpša. 2001 m. Z. Juškevičiaus nuotr.



Nežinomo dailininko paveikslas „Šventoji šeimyna“. Drobė, aliejus. 2002 m. V. Liatuko nuotr.



*Nukryžiuotojo
Kristaus paveikslas,
siuvinėtas ant
audinio. 2002 m.
A. Petrašiūno nuotr.*



*Škaplieriaus
Švč. Mergelės
Marios paveikslas,
siuvinėtas ant
audinio. 2002 m.
A. Petrašiūno nuotr.*



*Šv. Apolonijos
skulptūra. 2002 m.*



*Kristaus Nazariečio
skulptūra dešiniajame
altoriuje. 2002 m.
V. Liatuko nuotraukos*

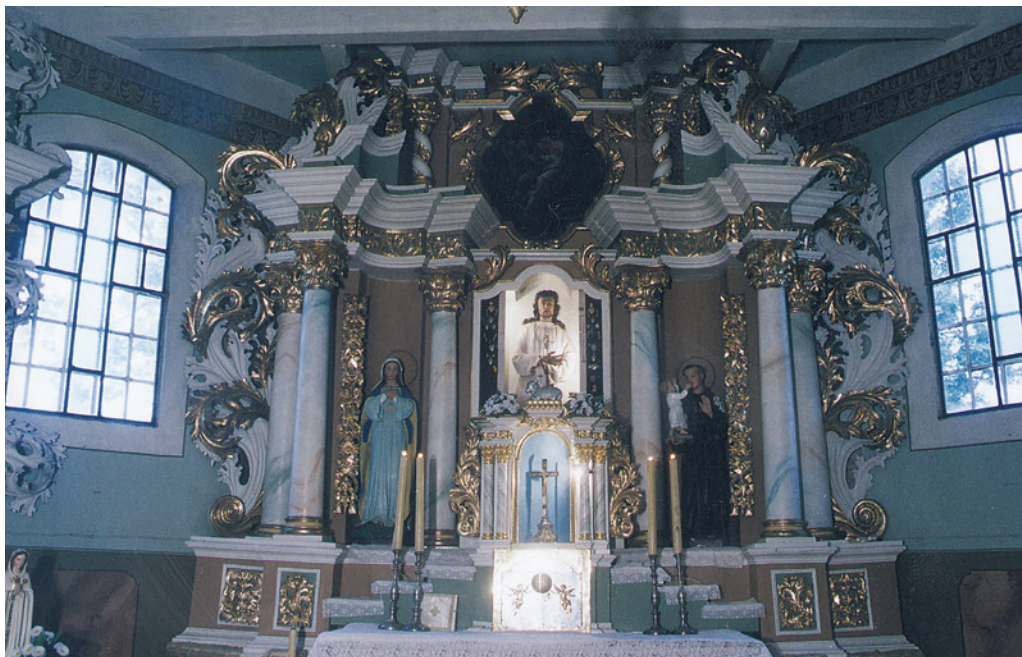

*Požerės bažnyčios
Didysis altorius. 2002 m.*



*Požerės bažnyčios
Šv. Pranciškaus altorius.
2002 m.
V. Liatuko nuotraukos*



*Požerės bažnyčios Švč. Mergelės Marijos
altorius. 2002 m. V. Liatuko nuotr.*



Požerės bažnyčios vargonai. 2002 m.

Procesijų altorėliai. XVIII a. 8 dešimtmt.
2002 m. V. Liatuko nuotraukos





1 pav. Skara,
pusvilnė, ruoželis
(2/2), 135/153 cm.
XX a. 4 dešimtme.
Audė A. Aidukaitienė
(gim. 1900).
Pateikė O. Ruzgienė.
Pilkenių k. 2000 m.



8 pav. Skaros
fragmentas, vilna,
išvestinis ruoželis,
160/161 cm.
XX a. 2–4 dešimtme.
Pateikė A. Šinkūnienė.
Taurapilio k.



11 pav. Skaros kutai



12 pav. Siuvinėtas
asmens ženklas
skaros kampe. Pateikė
T. Laurinavičienė.
Tauragnai. I. Nėnienės
nuotraukos



15 pav. Ona Ruzgienė
rodo XX amžiaus
I pusei būdingą skaros
dėvėseną. Pilkenių k.

16 pav. Emilija
Kaukėnienė rodo, kaip
jos mama gaubdavosi
skara. Sėlės k.

18 pav. Adelė Bikuvienė
rodo skaros dėvėseną
žiema. Tauragnai.
I. Nėnienės nuotraukos



19 pav. Teklė Jauniškienė rodo, kaip jos mama apsisupdavo skara. Daunorių k.

20 pav. T. Laurinavičienė rodo, kaip apsigaubti skara norint nešti joje vaiką. Tauragnai

21 pav. Kūdikių nešimas su pagalve ir skara. Parodė Ona Gimbutytė. Tauragnai



22 pav. XX a. 6–7 dešimtme. iš skarų siūdavo puspalčius. Parodė Ona Bikutė. Šinkūnų k. I. Nėnienės nuotraukos

Kalbininkas, žodynininkas Chackelis Lemchenas

Izraelis Lempertas

1923 m. išėjusioje knygoje „Žydai Lietuvoje“ profesorius (vėliau – akademikas) Augustinas Janulaitis rašė, kad be Lietuvos žydų istorijos Lietuvos istorija būtų nepilna. „Yra tai, be abejo, dalis Lietuvos visuomenės istorijos...“¹ Dabar, kai žydų po Holokausto liko saujelė, sunku įsivaizduoti, kad Lietuvoje gyveno daugiau kaip 150 000 žydų, o prijungus Vilnių ir Vilniaus kraštą, jų susidarė beveik ketvirtis milijono. Tai buvo gausiausia tautinė mažuma. Per 650 gyvenimo Lietuvoje metų žydai įnešė didelį indėlį į krašto valstybingumą raidą, jo modernizavimą, ūkį, kultūrą. Suprantama, ne visą žydų kuriamą kultūrą galima laikyti indėliu į lietuvių kultūrą. Religiniai mąstytojai kūrė žydų, bet ne lietuvių kultūrą. Tačiau tai buvo Lietuvos kultūros dalis. Vilniaus Gaonas Eljahū, gyvenęs XVIII a., vienas didžiausių pasaulio žydų religinių išminčių, garsino Vilnių, Lietuvą visame pasaulyje. Bet buvo (ir dabar esama) žydų, be kurių neįmanoma įsivaizduoti tautinės lietuvių kultūros. Vienas iš jų buvo neseniai miręs žymus lietuvių kalbininkas, žodynininkas Chackelis Lemchenas.

Per beveik 98 gyvenimo metus, – o jis dirbo visą gyvenimą, tik visiškai pasiligojęs paskutiniaisiais gyvenimo metais nebegalėjo dirbti, – jis nuveikė labai daug. Sveikindamas jį 90-mečio proga akademikas Zigmas Zinkevičius rašė: „... lietuvių kalbininkai didžiai vertina Jūsų indėlį į lituanistiką“². Kitas akademikas, Kazys Ulvydas, rašo apie jo nuostabią veiklą leksikografijos, terminologijos, kalbos normalizacijos ir jos kultūros srityse ir dar priduria, kad jis – puikus vertėjas ir talentingas pedagogas³.

Jo veikla buvo įvairiapusė. Jo darbų bibliografija apima daugiau kaip 200 pavadinimų. Bet svarbiausia jo veikloje buvo žodynai. Būtent šioje srityje pirmiausia atsiskleidė jo kalbininko talentas, puikios žinios, kalbos dvasios suvokimas, nepaprastas mokslininko kruopštumas, didžiulė atsakomybė už kalbos kultūrą. Šias savybes jis išsiugdė dar jaunystėje. 1923 m. įstojęs į Kauno universiteto humanitarinių mokslų fakultetą (Vytauto Didžiojo vardas universitetui buvo suteiktas vėliau, 1930 m.), jis mokėsi pas lituanistikos didžiavyrius J. Jablonskį, K. Būgą, V. Krėvę-Mickevičių. J. Jablonskis, lietuvių bendrinės kalbos tėvas, greit atkreipė dėmesį į gabų ir kruopštų studentą, puikiai atliekantį visas užduotis.

„Kalbotyros skyriaus humanitaras Chackelis Lemchenas, – rašė J. Jablonskis 1924 metais, – yra, kiek turiu pastebėjęs, nepaprastas studentas: nedaug tėra studentų, kurie taip gerai, kaip jis, nusimano apie lietuvių kalbos dalykus“⁴.

Profesorius gėdino kitus studentus, kad nelietuvis taip gerai gali išmokti kalbą, o tokioje didelėje auditorijoje tik keli lietuviai taip moka taisyklingai sudėlioti kirčius (beje, tarp tų kelių studentų buvo vėliau tapę išymiais kalbininkais

Straipsnis „Vermės“ leidyklai įteiktas 2002 12 24, serijos „Lietuvos valsčiai“ Lietuvos lokalinių tyrimų mokslo darbų komisijos įvertintas 2004 07 12, pirmą kartą paskelbtas „Lietuvos valsčių“ serijos monografijoje „Papilė“, II, III dalys, išleistoje 2006 12 12.

¹ Janulaitis A. *Žydai Lietuvoje*, Kaunas, 1923, p. 3.

² *Darbai ir polėkiai*, sud. Rozina J., Pailis P., Vilnius, 1994, p. 16.

³ *Ten pat*, p. 17.

⁴ *Ten pat*, p. 3.

A. Salys ir P. Skardžius). J. Jablonskis pakvietė Ch. Lemcheną jam padėti; Lemchenas iki paskutinių dienų didžiuodamasis pasakojo, kad dirbo sekretoriumi pas didįjį kalbininką.

Pirmasis fundamentalus Ch. Lemcheno rusų–lietuvių kalbų žodynas pasirodė 1949 m. Tokio pobūdžio žodynas tada buvo labai reikalingas, jis turėjo didelę paklausą, tad po kelių metų buvo parengta ir išleista antroji jo laida, pusantro karto didesnės apimties. Ch. Lemchenas rengė įvairios paskirties, skirtingiems vartotojams taikytus žodynus – mažąjį rusų–lietuvių kalbų žodyną, mokyklinį, stambų. Mokyklinių žodynų išėjo 7 laidos.

„Iš šių žodynų, – rašo žymus lietuvių kalbininkas V. Vitkauskas, – Lietuvos moksleiviai mokėsi ne tik taisyklingos rusų kalbos, bet ir taisyklingai lietuviškai (ypač kirčiuoti)“⁵.

Svarbiausias Ch. Lemcheno darbas žodynų srityje neabejotinai yra keturių tomų rusų–lietuvių kalbų žodynas (1982–1985 m.), kurį rengė keli autoriai, bet didesnę dalį (pirmąjį ir antrąjį tomus bei dalį ketvirtojo) parengė Lemchenas, kuris buvo ir šio didžiulio darbo vadovas. Ižymaus kalbininko A. Sabaliausko teigimu, šis žodynas yra laikytinas vienu svarbiausių lietuvių leksikologijos paminklų. Šio darbo autoriams, tarp jų Ch. Lemchenui, paskirta 1987 m. valstybinė premija.

Ch. Lemcheno parengti darbai yra labai aukštos kalbos kultūros, nepaprastai kruopštūs, kūrybiški. Rengiant žodynus, kartais tekdavo koreguoti leksiką, naujai kurti žodžius. Tai buvo daroma labai profesionaliai. Pavyzdžiui, žodį *болельщик* anksčiau versdavome žodžiu *sirgalius*, kuris kalbininkų požiūriu nėra visai tinkamas. Lemchenas pasiūlė žodį *aistruolis*, ir šis žodis prigijo, jis įtrauktas į akademinį Lietuvių kalbos žodyną.

Visus pokario metus iki pensijos Ch. Lemchenas dirbo leidyklose, redagavo daugiausia mokslo veikalus. Ir šiame bare jo nuopelnai yra neįkainojami. Jis redagavo tarptautinių žodžių žodynus, daugelį terminų žodynų (teisės, geografijos, chemijos ir kt.), o čia juk ypač reikalinga kalbos dvasios žinovo kritinė akis. Gausybė žmonių ateidavo pas jį konsultuotis – ir pradedantys redaktoriai, ir patyrę kalbos žinovai. Gal akivaizdžiausias jo, kaip kalbos redaktoriaus, pripažinimas buvo tai, kad būtent jam buvo patikėta redaguoti akademinę trijų tomų lietuvių kalbos gramatiką. Jis rašė mokslinius straipsnius apie lietuviškų terminų darybą, kas buvo ypač aktualu ruošiant terminų žodynus, nagrinėjo subtiliausius kalbos dalykus (plg. kad ir 1963 m. „Kalbos kultūroje“ išspausdintą straipsnį „Veiksmažodiniai daiktavardžiai su priesaga -(i)acija“)⁶. Greta to jis kėlė ir bendruosius, principinius kalbos klausimus. Minėčiau, kad kartais jis pasiūlydavo naujadarus, bet darė tai labai santūriai, atsargiai; neatsitiktinai jo pasiūlyti terminai visi prigijo. Kartu jis griežtai pasisakė prieš kai kurių autorių besaikį polinkį atsisakyti išgalėjusių tarptautinių žodžių, pakeisti juos nevykusiais naujadarais. Primindamas trečiojo dešimtmečio kai kurių „entuziastų“ siūlymus žodį *kultūra* keisti žodžiu *įdarbė, literatūrą – raštuomene, direktorių – tvarkovu*, jis cituoja J. Jablonskį, kuris 1925 metais rašė:

⁵ *Ten pat*, p. 25.

⁶ *Kalbos kultūra*, Vilnius, 1963, nr. 5, p. 30–37.

„... leiskime jai (kalbai) augti saviškai, savomis tautos taisyklėmis, kište nekiškime į ją be jokio reikalo *visokių naujadarų*...“⁷

Sunku apžvelgti visus jo, kalbininko, veiklos barus. Bet negalima nepaminti dar dviejų dalykų. Prieš karą Ch. Lemchenas daug metų dirbo žydų gimnazijose lietuvių kalbos mokytoju. Jau 1924 m., dar net neįpusėjęs universiteto studijų, jis pradėjo dirbti Ukmergės žydų gimnazijoje. Gimnazijos mokytojui buvo būtinas aukštasis išsilavinimas. Ukmergės minėtai gimnazijai buvo labai reikalingas kvalifikuotas lietuvių kalbos mokytojas, o rasti tokį tais metais buvo nelengva. Tada J. Jablonskis rekomendavo savo studentą, ir Švietimo ministerija paskyrė jį – studentą – mokyti žydų jaunuolius valstybinės kalbos. Ch. Lemchenas tapo puikiu mokytoju. Tiek Ukmergės, tiek Šiaulių, tiek Kauno žydų gimnazijų buvę jo mokiniai ir dabar jį prisimena su didžia pagarba ir meile. Jis labai rimtai žiūrėjęs į šį darbą (beje, viską, ką jis darė, jis darė rimtai, atsakingai). Tai rodo toks faktas. 1928 m. lietuvių kalbos ir literatūros mokytojų respublikinėje konferencijoje Kaune jis skaitė pranešimą „Kuo skiriasi lietuvių kalbos ir literatūros mokymas nelietuvių mokykloje nuo to paties dalyko mokymo lietuvių mokykloje“. Pranešimo tekstas buvo paskelbtas žurnale „Švietimo darbas“. Manau, kad ir dabar ši problema lieka aktuali, iki galo šis reikalas nėra išspręstas. Neretai lietuvių kalba rusams ar lenkams dėstoma (ir ne tik mokyklose, bet ir įvairiuose suaugusiųjų kursuose) tinkamai (o kartais ir visiškai) neatsižvelgiant į klausytojų gimtosios kalbos dėsnius (kurių lietuvių kalbos dėstytojai neretai ir neišmano) ir dėl to ne visada pasiekiami norimų rezultatų. Ch. Lemcheno pranešimas, manau, buvo pirmas mėginimas šią problemą iškelti, o jo pareikštos mintys ir šiandien reikšmingos.

Nemaži Ch. Lemcheno nuopelnai ir kaip vertėjo. Mokytojaudamas jis stengėsi priartinti žydų jaunimą prie lietuvių literatūros, kultūros; versdamas žydų rašytojų veikalus į lietuvių kalbą, jis siekė supažindinti lietuvių visuomenę su jidiš literatūros klasikais – I. L. Percu, Šolom Aleichemu ir kitais. Ch. Lemchenas buvo vienas iš trijų vertėjų, parengusių 1931 m. išleistą žydų apysakų antologiją lietuvių kalba. Ir vėliau jis vertė, taip pat redagavo kitų vertimus iš jidiš kalbos į lietuvių kalbą. Ch. Lemcheno vertėjo veikla prasidėjo labai savotiškai, įsimintinu epizodu. Kauno universitete trečiojo dešimtmečio pradžioje buvo įsteigta Semitologijos katedra. Vadovauti šiai katedrai buvo pakviestas Nachmanas Šapira, Kauno vyriausiojo rabino sūnus, apsigynęs disertaciją judaikos tema Vienos (Austrija) universitete. Prieš patvirtinant jo kandidatūrą, N. Šapira turėjo pateikti mokslo pranešimą, vad. habilitacinį darbą. Kadangi N. Šapira tada dar nemokėjo lietuvių kalbos, jis savo darbą apie žymų hebrajų rašytoją kaunietį Abraomą Mapu parašė hebrajų kalba (beje, viena Kauno gatvių pavadinta A. Mapu vardu). Straipsnį jis davė išversti ver-



*Chackelis Lemchenas Kauno žydų gimnazijos moksleivis. 1921 m.**

* Visos šio straipsnio nuotraukos yra iš Valstybinio Vilniaus Gaono žydų muziejaus fondų.

⁷ *Darbai ir polėkiai*, p. 66.

tėjų biurui. Vertėjas, matyt, silpnai mokėjo lietuvių ar hebrajų kalbą. Darbo recenzentas prof. Mykolas Biržiška labai neigiamai jį įvertino, ypač pažymėdamas, kad tekstas labai painus, vietomis visiškai nesuprantamas. Tada N. Šapira, kažkieno partatas, paprašė Ch. Lemcheną iš naujo išversti pranešimą. Šįkart prof. M. Biržiškos recenzija buvo teigiama. Man pavyko archyve aptikti abi recenzijas; Ch. Lemchenas tada dar nebuvo pasakojęs šios istorijos. Aš papasakojau Ch. Lemchenui apie keistą įvykį, kada po triuškinančios recenzijos N. Šapira per labai trumpą laiką sugebėjo taip kardinaliai perdirbti savo pranešimą. Tada Ch. Lemchenas prisiminė tą istoriją. Aš parodžiau jam abi recenzijas, jam buvo labai įdomu, nes iki tol nebuvo jų matęs.

Ch. Lemchenas visa savo esybe mylėjo lietuvių kalbą, jis gyveno pasinėręs į ją, jos subtilybes. Ne deklaracijomis jis reiškė savo meilę, o veikla, visu gyvenimu. Labai būdingas epizodas, nusakantis jo požiūrį į lietuvių kalbą, nors tai nedera epizodu vadinti, nes tai lėmė visą tolesnį jo gyvenimą. Karo baigtį jis sutiko Dachau koncentracijos stovykloje Vokietijos vakaruose, kur buvo išvežtas iš Kauno geto; išvadavo Dachau amerikiečiai, Ch. Lemchenas turėjo pasirinkimą, jį kalbino vykti į Vakarų, juolab kad giminių Lietuvoje jis nebeturėjo, visi buvo išžudyti hitlerinės okupacijos metais (kad žmona liko gyva, jis tada nežinojo). Ch. Lemchenas santūriai atsakė, kad iš viso, kas jam buvo brangu, liko tik lietuvių kalba, tad kur kitur, jei ne į Lietuvą, jis galys važiuoti. Pasakyta be patetikos, be pozos, poza jam buvo visiškai svetima, bet tai buvo lemtingas sprendimas.

Būdamas lietuvių kalbininkas, Ch. Lemchenas liko žydu. Ir nė per nago juodumą nenuautėjo. Puoselėdamas lietuvių kalbą, jis mylėjo ir jidiš, žydų kalbą. Kai užkalbindavau jį lietuviškai, jis su būdinga jam atlaidžia šypsena sakydavo – gal kalbėkime *mame lošn*, t. y. gimtąja, motinos kalba. Žydų Lietuvoje po baisios katastrofos buvo likusi saujelė, visas Ch. Lemcheno darbas buvo susijęs su lietuvių kalba, nuolat bendravo jis su lietuviais, tad, matyt, pasiilgdavo gimtosios kalbos. Daugelis žydų sovietmečiu nutautėjo. Nelengva buvo tada būti žydu; iki Stalino mirties (1953 m.) viešpatavo iš esmės atviras valstybinis antisemitizmas; po 1953 m. žydų atvirai nepersekiojo, nebešaudė (Stalino laikais buvo nužudytas visas žydų kultūros elitas, pradedant didžiuoju aktoriumi ir režisieriumi Saliamonu Michoelsu), bet žydams buvo nelengva įsidarbinti, ypač į prestižiškesnes pareigas, į kai kurias aukštąsias mokyklas neįmanoma buvo įstoti, nebuvo nė vienos žydų mokyklos, hebrajų kalba buvo uždrausta, žydų kultūra engiama, naikinami net jos pėdsakai (antai visos žydiškų pavadinimų Vilniaus gatvės – Žydų, Gaono, Strašūno ir kt. – pervardintos). Nemaža žydų stengėsi nuslėpti savo tautybę, vaikai būdavo užrašomi ne žydais, kad stodami į aukštąją mokyklą jie neturėtų papildomų sunkumų dėl vadinamojo penktojo anketos paragrafo (tautybė). Tais laikais gimė anekdotas: žydas pildo anketą (asmens įskaitos lapą); klausimas – ar tarnavote baltagvardiečių kariuomenėje? – Ne. – Ar priklausėte priešiškomis partijoms? – Ne. – Ar buvote hitlerininkų nelaisvėje? – Ne. – Ar buvote teistas? – Ne. – Tautybė? – Deja, taip.

Taigi Ch. Lemchenui buvo svetima bet kokia mintis slėpti savo tautybę. Esu tikras, jam ir į galvą negalėjo ateitis tokia mintis. Iš jo dvelkė orumas visais atžvilgiais. Ir, manau, net pikčiausi antisemitai niekada neužgauliojo jo dėl tautybės.

Dideli Ch. Lemcheno nuopelnai žydų kultūrai, literatūrai, o ypač – jidiš kalbai. Jau minėjau, kad jis išvertė nemaža žydų rašytojų kūriniių į lietuvių kalbą. Jis redagavo ir kitų autorių vertimus iš jidiš kalbos. 1938 m. jis atliko labai įdomų Pakrújo medinės sinagogos, pastatytos 1801 m., tyrimą, kurio rezultatus paskelbė žurnale „Gimtasis kraštas“⁸. Manau, tai buvo unikalus tokio pobūdžio tyrimas anais laikais. Straipsnyje yra reikšmingų, profesionaliųjų komentarų. Pavyzdžiui, aprašydamas gausią sinagogos tapybą, jis nurodo ant lubų nupieštą leviataną, laikantį savąją uodegą savo žiotyse, ir aiškina, kad, pagal žydų padavimą, leviatanas tokiu pavidalu yra apsupęs pasaulį, ir, jei tik jis išleistų uodegą iš burnos, pasaulis tuoj sugriūtų.

Kai buvo atkurta Lietuvos nepriklausomybė ir prasidėjo tautybių atgimimas, Ch. Lemchenas jau buvo įpusėjęs devintąjį dešimtmetį, bet kiek įmanydamas jis padėjo atsikūrusiai žydų bendruomenei, pirmiausia, žinoma, kalbos dalykuose (leidžiant bendruomenės laikraštį, ruošiant užrašus ant paminklų žydų masinių žudynių vietose ir kt.). Mes jį vadinome žydų kultūros patriarchu.

Didžiausias Ch. Lemcheno indėlis į žydų kultūrą – tai ilgamečiai Lietuvos žydų tarmės ir lietuvių kalbos poveikio jai tyrimai, apibendrinti studijoje „Lietuvių kalbos įtaka Lietuvos žydų tarmei. Lietuviškieji skoliniai“⁹. Kalbininkai rašo, jo ši nedidelė knyga paliko patį ryškiausią pėdsaką ne tik žydų, bet ir lietuvių kalbotyroje; tai nepaprastai kruopščių tyrimų apvainikavimas. Dar prieškario Lietuvoje, kada žydų buvo gausu visuose miesteliuose, jis rinko gyvosios kalbos pavyzdžius ir pats vienas sukauptė tikrą kalbos lobyną. Kalbos pavyzdžių jis rinko daugelyje vietovių, ypač Žemaitijoje, taip pat šnekėdamasis su kolegomis mokytojais, su savo mokiniais, nemaža perliukų išgirdo važinėdamas iš bendrakeleivių... Ketvirtajame dešimtmetyje, apibendrinęs sukaupią medžiagą, jis Vytauto Didžiojo universitete apgynė diplominį darbą. Pokario metais jis toliau sistemino, analizavo surinktus kalbos faktus, studijavo naujas kalbotyros publikacijas ir, įveikęs nemaža sunkumų, 1970 m. paskelbė šį darbą atskiru leidiniu.

Knyga yra lingvistinė, bet jos pradžioje autorius pateikia labai reikšmingų bendrų žinių apie žydus apskritai, apie žydus Lietuvoje, jų istoriją, jidiš kalbą, Lietuvos žydų tarmę, apie kalbų sąveiką. Iš knygos sužinome, kad prieš karą iš 16 milijonų pasaulio žydų 10–12 milijonų kalbėjo jidiš, iš kurių maždaug 3 milijonai – Lietuvos žydų tarme. Ch. Lemchenas nurodo, kad kalbų skolinių tyrimas turi istorinę vertę, leidžia suvokti tautų santykius. Tautos viena iš kitos skolinasi sąvokų, papročių, prietarų ir pan. Ir visa tai atsispindi kalboje. Tad lietuviškų skolinių tyrimas yra didžiai pamokomas ir įdomus, rašo autorius. Svetimus žodžius paprastai skolinasi ne visa tauta, bet tam tikri visuomenės sluoksniai ir verslo grupės, o vėliau tie skoliniai patenka į bendrinę tautos kalbą. Suprantama, kalbamieji skoliniai pateko į žydų kalbą ne per talmudistus, atitrūkusius nuo gyvenimo, „savo šventąjį mokslą težinančius, plevenančius religijos aukštybėse“¹⁰. Tie skoliniai atėjo per žmones, aktyviai bendravusius su lietuviais – per pirklus, amatininkus, smuklininkus ar kaimiečius.

Ch. Lemchenas nagrinėja skolinius nepaprastai kruopščiai, sąžiningai, jo analizė, išvados yra visiškai patikimos, kaip ir viskas, ką jis darė. Jokios konjunktūros, siekimo kam nors įtikti ar atvirkš-

⁸ *Ten pat*, p. 101–106.

⁹ Lemchenas Ch. *Lietuvių kalbos įtaka Lietuvos žydų tarmei. Lietuviškieji skoliniai*, Vilnius, 1970, p. 140.

¹⁰ *Ten pat*, p. 17.

čiai, baimės kam nors nepatikti. Jis rėmėsi visa didžiule savo erudicija, kalbų (ne tik lietuvių, jidiš, hebrajų, lenkų, rusų, bet ir kitų) mokėjimu. Bet koks paviršutiniškumas, nepakankamai pagrįstos išvados jam nepriimtinos. Antai jis polemizuoja su prieškarinio autoriumi, jidiš kalbos puoselėtoju, bet nepakankamai kvalifikuotu ir atsakingu kalbininku, linkusiu bet kokią panašumą aiškinti kaip lietuvių kalbos poveikio jidiš kalbai pavyzdį. Sakykim, anas autorius teigė, kad žydiškas prietaras, jog iškrinantį dantį nereikia mesti ant grindų, bet geriau mesti ant krosnies ir pasakyti: „*Pelyte, pelyte! Štai tau kaulinis dantis, duok man geležinį!*“, – paskolintas iš lietuvių. Bet ne tik lietuviai turi tokį posakį, teigia Ch. Lemchenas, lygiai tokį pasakymą turi rusai, vokiečiai, ukrainiečiai ir kiti; manoma, kad dantis kažkaip susijęs su pele net Japonijoje, Meksikoje, Naujojoje Zelandijoje. Kiekvienu atveju Lemchenas remiasi kalbų tyrinėtojų publikacijomis, žodynais. Taigi neaišku, iš kur atėjęs šis prietaras, ir šio atvejo negalima laikyti lietuvišku skoliniu. Bet ten, kur Lemchenas išvelgia skolinį, visada tai labai rimtai moksliskai pagrįsta. Ir tie žodžiai, kurie pateikiami leksikinės dalies 72-uose puslapiuose, yra visiškai patikimi, tai skoliniai. Autorius ne tik pateikia skolinių žodynėlį (600 žodžių), jis įvairiapusiškai nagrinėja skolinimosi procesą, analizuoja, kaip lietuvių kalbos žodžiai paverčiami žydu kalbos faktais, kaip jie įauga į svetimą kalbą. Knygoje nagrinėjama skolinių fonetika, morfologinė jų struktūra, skolinių semantika. Štai kai kurių skyrelių pavadinimai: kirčiuotųjų skiemenų balsių atliepimai; nekirčiuotųjų skiemenų balsių atliepimai; dvibalsių atliepimai; konsonantizmas... Semantinėje dalyje pateikiama reikšminė žodžių klasifikacija – žemės ūkis ir namų ruoša, gamta, ne žydu buities sąvokos, pavardės (beje, būta Lietuvoje žydu ir su grynai lietuviškomis pavardėmis, pvz.: Gražutis, Keturakis, Žemaitis ir kt.), pajuokiamoji kalba ir t. t. Suprantu, kad anaipatol neįdomu skaityti tik knygos skyrelių pavadinimus, bet man rūpi parodyti, kokio lygio analizę atliko autorius. Yra knygoje ir žaismingų dalykų. Autorius pasakoja, kad Kuržemės žydai, prisigėrę vokiškos kultūros, į kitus žydus žiūrėjo iš aukšto, pravardžiuodavo juos „*zamer chazer*“ (žemaičių kiaulė). Na, o žemaičių žydai neliko skolingi ir savo oponentus vadino „*Kurlender indikes*“ (Kuržemės kalakutai). Arba toks pašiepiantis žodis *Kulnekaker*, sudarytas pagal lietuvišką *apriestakulnis*...

1990 m. vienas iškiliausių dabarties jidiš kalbos specialistų profesorius Dovydas Kacas, tuometinis Oksfordo jidiš kalbos ir literatūros programos direktorius, įkalbėjo Chackelį Lemcheną išversti savo knygą į jidiš kalbą, kad ji taptų prieinama mokslininkams ir studentams visame pasaulyje. Su jam būdingu atsakingumu Lemchenas ėmėsi šio darbo, neapsiribodamas tik vertimu: jis gerokai perdirbo savo studiją, papildė ją ir 1992 m. pateikė naują jos variantą jidiš kalba. Tada jam buvo 88 metai. Darbas atspausdintas leidinyje „Oksforder jidiš“¹¹.

Šis darbas vertingas ne tik lietuvių ar jidiš kalbų specialistams, bet ir įdomus bet kurios dvikalbystės, kalbų sąveikų tyrinėtojams – pabrėžia žymiausi lietuvių kalbininkai, o leksinė jo dalis – tai tikros kalbos versmės.

Ch. Lemchenas intensyviai dirbo iki gilios senatvės. Labai reta tokio darbštumo žmonės. Praeito šimtmečio dešim-

¹¹ *Oxford Yiddish*, III, 1195 (išleista Oksforde).



*Chackelis ir Ela
Lemchenai
su sūnumis Viktoru
(kairėje) ir Azarijumi.
1940 m.*

tojo dešimtmečio vidury kartu su bendraautoriumi Ch. Lemchenas ėmė rengti naują didelį, dviejų tomų rusų–lietuvių kalbų žodyną. Kiekvienas autorius rengė po vieną tomą. Darbui įpusėjus, bendraautoris mirė. Ir Ch. Lemchenas užbaigė visą didžiulį darbą – ne tik savo, bet ir bendraatoriaus tomą, kurį teko gerokai papildyti, perdirbti, redaguoti. Jam tada buvo devyniasdešimt treji metai.

Toks sunkiai įsivaizduojamas darbingumas buvo ne tik ilgo gyvenimo išugdyta savybė, ne tik sąžiningumo išugdytos prievolės jausmas, ne tik įprotis. Manau, tai buvo Lemcheno laimė, kad jis išsaugojo norą ir sugebėjimą dirbti, nepaisant įvairių sveikatos sutrikimų, taip pat regėjimo problemų – garsiojoje Fiodorovo klinikoje Maskvoje jam buvo persodinta akies ragena. Po operacijos jis negalėjo žiūrėti televizijos, jo namuose ir nebuvo televizoriaus. Virtuvėje stovėjo senas VEF radijas, ir jis kasdien klausydavosi žinių iš Izraelio jidiš kalba. Man regis, tai buvo vienintelis poilsis nuo darbo, kuriį jis sau leisdavo; man neteko matyti, kad jis suktų radijo rankenėlę, ieškodamas kitos laidos. Kartoju, darbas jam buvo ne tik įprotis, tai buvo psichologinė užuovėja, kuri gelbėjo jį nuo visų baisybių, kurias jam teko pakelti, naštos. Ir ta prasme išsaugotas darbingumas buvo jo laimė.

Chackelis Lemchenas gimė 1904 m. balandžio 21 d. Papilėje, gausioje žydų šeimoje. Mokytis jis pradėjo tradicinėje žydų religinėje pradžios mokykloje – chedere. Jis mėgdavo pasakoti, jog pirmasis jo mokytojas chedere buvo mano senelis Faivušas Levinsonas, kuris, anot Lemcheno, buvo modernus pedagogas, neapsiribodavęs tik Toros skaitymu, bet pasakodavęs įvairias istorijas, o ypač mėgdavęs vedžioti vaikus į pievas, miškus, pasakojo apie krašto gamtą, augalus. Vėliau, Pirmojo pasaulinio karo metais, kai Kauno gubernijos žydai 1915 m. buvo ištremti, labai sunkiomis sąlygomis Lemchenas Penzoje (Rusija) stengėsi tęsti mokslus, nors po revoliucijos švietimo sistemoje buvo visiška suirutė. Šeimai grįžus į Lietuvą, jis baigė Kauno žydų gimnaziją ir, kaip minėta, 1923 m. pradėjo lituanistikos studijas Kauno universitete. Nuo 1924 m. pradėjo mokytojauti, dėstė lietuvių kalbą žydų gimnazijose Ukmergėje, Kaunė, Šiauliuosė. Universitetą baigė 1936 m., kadangi dirbo, studijos užsitęsė, kas, beje, tada buvo visai normalu.

1929 m. vedė Elą Volsonytę, buvusią mokytoją. 1931 m. gimė sūnus Viktoras, 1936 – sūnus Azarijus. 1940 m. Noachas Priluckis, išžymus žydų filologas, 1939 m. prasidėjus Antrajam pasauliniam karui pabėgęs iš Varšuvos ir apsigyvenęs Lietuvoje, pakvietė Ch. Lemcheną dėstyti žydų tautos istoriją Žydų kalbos ir literatūros katedroje, kuri buvo įkurta Vilniaus universitete 1940 m. ir kurios vedėju buvo paskirtas N. Priluckis. Humanitarinių mokslų fakulteto taryba vienbalsiai patvirtino Ch. Lemcheną katedros asistentu. Ch. Lemchenas stebėjosi ir didžiavosi, kad taryba vienbalsiai jį patvirtino. Deja, pradėti dirbti katedroje (jis turėjo skaityti kursą nuo 1941 m. rudens semestro) jam neteko – prasidėjo Vokietijos–SSRS karas, Lietuva buvo hitlerininkų okupuota, katedra buvo likviduota, prasidėjo masinės žydų žudynės.



Ch. Lemchenas Antrojo pasaulinio karo išvakarėse

Pačioje okupacijos pradžioje Ch. Lemcheno gyvybei iškilo mirtinas pavojus. Pirmomis karo dienomis jį suėmė baltaraištis ir norėjo vestis su savimi; tą dieną vyko baisios žudynės Lietūkio garaže ir veikiausiai jis ten būtų nuvestas. Bet šį kartą Ch. Lemcheną išgelbėjo J. Jablonskis, tiksliau – Jablonskio vardas (Jablonskis jau seniai buvo miręs). Buto, kuriame su šeima gyveno Ch. Lemchenas, savininkas pulkininkas leitenantas Mikolajūnas suriko ant baltaraiščio: kaip tu drįsti liesti geriausią Jablonskio mokinį! Baltaraištis paliko Ch. Lemcheną ramybėje. Tačiau nuo geto niekas išgelbėti negalėjo. 1941 m. liepos–rugpjūčio mėn. visi Kauno žydai, tarp jų ir Ch. Lemcheno šeima, buvo suvaryti į getą. 1944 m. kovo 27 d. per vadinamąją vaikų akciją abu Lemcheno vaikučiai – trylikos metų Viktoras ir aštuonerių metų Azarijus – buvo pagauti, išvežti į Osvencimą ir ten nužudyti dujų kameroje. 1944 m. liepos mėn., likvidavus Kauno getą, Lemchenas išvežamas į Dachau koncentracijos stovyklą, o žmona Ela – į Štuthofo koncentracijos stovyklą. 1945 m. gegužės 2 d. Dachau išvaduojamas ir tų pačių metų birželio mėnesį Ch. Lemchenas grįžta į Lietuvą. 1946 m. pavasarį grįžta ir žmona Ela. Žmona mirė 1979 m. lapkričio 14 d. ir nuo tada Lemchenas liko visiškai vienas, tik tolimi giminės buvo užsienyje, bet kontaktai su jais sovietmečiu buvo labai apriboti. Jau atkūrus Lietuvos nepriklausomybę, iš Australijos atvyko trečios eilės sūnėnas (Ch. Lemcheno sesers anūkas), kino režisierius Rodney Freedman. 1999 m. jis baigė kurti dokumentinį filmą, kurį pavadino „Uncle Chackel“ (Dėdė Chackelis). Filme su didele meile pasakojama apie žydo, pergyvenusio hitlerinės okupacijos siaubą, tragišką likimą.

Lietuvos visuomenė žino Ch. Lemcheno darbus, bet iš esmės nieko nežino apie jo gyvenimą, jo žmogiškąsias savybes. O tai verta, gal net dar didesnės pagarbos ir nuo-

stabos, negu jo darbai. Tai anaip tol neturi būti suprasta kaip mėginimas sumenkinti jo darbų reikšmę. Ch. Lemchenas neįvykdė jokių garsių žygdarbių, gyveno labai kukliai, bet visas jo gyvenimas buvo žygdarbis. Nedidelio ūgio, tikrai ne galiūnas, jis buvo tikras dvasios milžinas. Sunku išivaizduoti gyvenimo smūgius, kuriuos jam teko patirti. Kokias fizines kančias, badą, šaltį teko pergyventi gete! O pažeminimai, baisaus likimo laukimas kiekvieną dieną? Bet baisiausia – mylimų vaikučių netektis. Ir visišką bejėgiškumą jiems kuo nors padėti. Po to – atskyrimas nuo žmonos, nežinia iki 1946 metų. O koncentracijos stovykla, kurioje kasdien žūdavo daugybė žmonių, kur beveik nebuvo šansų išgyventi? O daugiau kaip 20 metų visiškos vienatvės po žmonos mirties? Bet Ch. Lemchenas, tas silpnas iš pažiūros žmogus, nepalūžo, jis pajėgė išlaikyti dvasios stiprybę ir mokslo kūrybos galią. Kiek po visų patyčių, baisių kančių – tiek fizinių, tiek dvasinių – jo dūšioje turėjo susikaupti kartėlio, neapykantos, įtūžio! Bet jis liko geranoriškas, kupinas tolerancijos žmonėms, pasirengęs kiekvienam patarti, padėti.

Buvo labai rimtas įvykis, kuris kitam tikrai būtų tapęs nelengvu žmogiškumo išbandymu. KGB suėmė žinomą leidėją Antaną Kniūkštą, kuris hitlerinės okupacijos metais vadovavo valstybinei leidyklai, ir apkaltino jį bendradarbiavimu su naciais. Manau, nereikia aiškinti, kas per įstaiga buvo KGB ir kokie buvo jos veiklos metodai. Ch. Lemchenas, geto kalinys, buvo paskirtas šios leidyklos korektoriumi, ir kurį laiką kasdien buvo vedžiojamas ten dirbti. Ch. Lemchenas ten ir susipažino su A. Kniūkšta. Žinoma, normaliomis sąlygomis būtų visiškai natūralu liudyti nekalto žmogaus naudai, bet kai visa tai susiję su KGB ir kada toks rimtas, net bausis kaltinimas, juolab kad vadovavimas leidyklai hitlerinės okupacijos metais neįsigilinus tikrai gali būti vertinamas kaip kolaboravimas, tada ne vienas būtų rimtai pagalvojęs, ar verta kištis į šį reikalą. Ch. Lemchenai minties likti nuošaly nekilo, jis nesvyruodamas parašė išsamų ginamąjį raštą, įrodinėdamas, kad leidykloje A. Kniūkšta buvo sutelkęs antifašistiškai nusiteikusius žmones, kad jis pritarė antihitleriniams leidyklos darbuotojų pasisakymams, kad jis labai humaniškai elgėsi su geto kaliniais.

„Esu tvirtai įsitikinęs, kad tas gerasis, kilnysis žmogus nebuvo nei fašistas, nei fašistų talkininkas“, – rašė Ch. Lemchenas¹².

Niekada Ch. Lemchenas nesiskundė, kad likimas jį nuskriaudė. Negaliu jo išivaizduoti suirzusio, pikto, pakėlusio balsą. Niekada jis nepasakydavo pikto žodžio apie kitą, nepašiepėdavo, nerodė nepagarbos, nors tarp jo pažįstamų tikrai buvo ir tokių, kurie nebuvo nusipelnę pagarbos. Bet jeigu aš bandydavau ką nors negera apie tokią žmogų pasakyti, jis tokiai šnekai nepritardavo; nepeikdavo ir manęs, tik atlaidžiai nusišypsodavo. Aš ir nebedrįsdavau toliau plėtoti tokio pokalbio, o vėliau iš

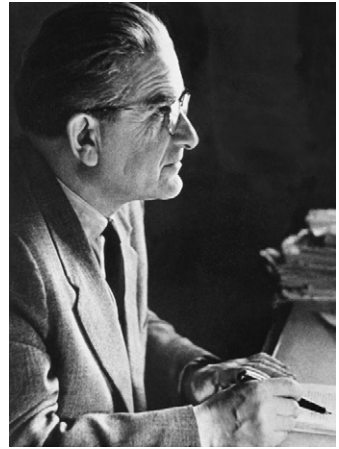

Ch. Lemchenas – „Minties“ leidyklos redaktorius. 1966 m. I. Fišerio nuotr.

¹² *Darbai ir polėkiai*, p. 152.

aukščiausios prabos inteligentas; greta jo ir pašnekovai darydavosi kilnesni. Jis tiesiog spinduliudavo gerumą, žmogiškumą, taurumą, inteligenciją geriausia to žodžio prasme. Rašytojas Grigorijus Kanovičius rašo, kad ligi šiol ryškiai prisimena savo pirmąjį pojūtį, kai susipažino su Ch. Lemchenu: virš jo švietė nimbas, kuri turi šventieji ir kankiniai didžiųjų dailininkų drobėse, „*man Chackelis Lemchenas – šventasis*“¹³.

Ch. Lemchenas nebuvo tikintysis, bet Dievo priesakai jam buvo natūrali elgesio norma. Esu tikras – net ir sunkiausiais, baisiausiais gyvenimo momentais jis nenusižengė nė vienam Dievo įsakymui. Jis neturėjo ko atgailauti dėl nuodėmių, jis tikrai jų neturėjo.

Yra tokia žydų legenda, esą pasaulis laikosi ant 36 šventųjų, *lamed vovnikais* vadinamų. Niekas nežino, kas jie tokie, ir patys jie nežino, kas esą. Manau, kad Chackelis Lemchenas tikrai buvo vienas iš jų. Tik abejoju, ar įmanoma rasti dar 35 tokių šventųjų.

Už savo veiklą jis buvo apdovanotas – jam suteiktas nusipelnusio kultūros švietimo darbuotojo garbės vardas, paskirta valstybinė premija, devyniasdešimtmečio proga apdovanotas Gedimino ordinu. Lietuvos žydų bendruomenė išrinko jį bendruomenės garbės nariu. Už šventą gyvenimą, deja, apdovanojimai nėra skiriami.

Tiek darbais, tiek savo gyvenimu Ch. Lemchenas įkūnijo dviejų tautų draugystę; jis įrodė, kad galima mylėti lietuvių kalbą ir būti geru žydu; skirtingos tautybės neturi atitolinti žmonių, trukdyti jų draugystei.

Chackelis Lemchenas mirė 2001 m. lapkričio 11 d. Lietuvos Respublikos Prezidentas Valdas Adamkus atsiuntė žydų bendruomenei laišką, kuriame pažymėjo didelius velionio nuopelnus lietuvių kalbotyrai ir išreiškė užuojautą visiems, kam brangūs jo darbai ir vardas. Po Ch. Lemcheno mirties liko žodynai, studija apie lietuvių kalbos įtaką jidiš kalbai, apdovanojimai, liko puiki knyga, kurioje surinkti kalbininkų, rašytojų straipsniai apie Ch. Lemcheną, jo publikacijos, darbų bibliografija, jo gyvenimo ir veiklos kronika; knygą sudarė Judita Rozina ir Polina Pailis jo devyniasdešimtmečiui¹⁴. Visi šie paminklai primins visiems įžymų kalbininką, nuostabų žmogų. Tiems, kas jį pažinojo, nereikia jokių išorinių ženklų – jo didi asmenybė neišdildoma iš atminties.

Straipsnis spausdintas „Lietuvos valsčių“ serijos monografijoje „Papilė“, II, III dalys, Vilnius, *Versmė*, 2006, p. 382–391 (vyr. redaktorė ir sudarytoja *Vida Girininkienė*).

Straipsnio kalbos redaktorius *Albinas Masaitis*, korektorė *Rasa Kašėtienė*, anglų k. redaktorius, vertėjas *Aloyzas Pranas Knabikas*.

Straipsnio priedai skelbiami atskirai tam skirtuose šio leidinio skyriuose:

1. Straipsnio santraukos lietuvių ir anglų kalbomis (sk. Straipsnių santraukos, Summaries).
2. Žinios apie autorių (sk. Apie autorius).

¹³*Ten pat*, p. 38.

¹⁴*Darbai ir polėkiai*, Vilnius, 1994, p. 208.

ETNOLOGIJA

Žvejyba Nemune tarp Kauno ir Smalininkų

Laura Piškinaitė-Kazlauskienė

Serėdžius yra išikūręs pusiaukelėje tarp Kauno ir Smalininkų. Kauno Smalininkų ruože Nemuno vaga tiesėja ir smarkiai praplatėja, vandens nuolydis sumažėja iki 12–10 cm/km. Upės dugnas čia ištisai smėlėtas, o vagos viduryje ir pakraščiuose nuolatos atsiranda ir nyksta potvynių performuojamos smėlio sekumos bei salos. Jurbarko r. ruože gausu šoninių griovų ir smulkių upelių į slėnį sunestų išplovų, kurios daro vagos dugną šiurkštesnį¹. Kauno Smalininkų ruože Nemuno slėnis yra daug siauresnis negu vidurupyje, tačiau praplatėja upės apsemiamos pievos. Kol nebuvo Kauno HE (pradėta statyti 1955 m., visa galia ėmė veikti 1960 m.), per potvynius Nemuno vandenys užliedavo pievas, kuriose veisėsi naktiniai sliekai – pagrindinis po žiemos išbadėjusių žuvų maistas. Kad potvyniai nesuardytų upės krantų, nuo jų buvo padaryti skersiniai iškyšuliukai – dambos (sukalti kuolai ir sukrauti akmenys), kai kurie gana ilgi, iki 320 m. Žmonės juos vadina *špikdamiais*, *damomis* (ol., angl. *dam*), Steponas Kolupaila – *būnomis*. Iki Smalininkų *dambos* sovietiniais metais buvo du kartus tvarkytos, o prie Smalininkų – darytos vokiečių – ir dabar dar tvirtai laikosi. Viena jų iki šiol vadinama *Madridu*², nes statyta 1939 m., kai Ispanijoje vyko pilietinis karas.

Literatūra ir šaltiniai. 1872 m. pildant Rusijos geografų draugijos Šiaurės vakarų skyriaus parengtą anketą apie žvejybą carinės Rusijos okupuotose teritorijose, užrašyta, kad Vokietijos pusėje, žemiau Tilžės, skersai visą Nemuną yra įtaisytas vielinis tinklas, trukdantis eršketai ir lašišų neršto migracijai šia upe³. Žinutę paskelbė „Kauno gubernijos žinios“ ir 1890 m. perspausdino „Varpas“. Esą dėl šio tinklo aukščiau Smalininkų žvejai sugauna tik mažas lydekaites ir mekšrus, ir labai retai ties Serėdžiumi – eršketai ar lašiša. „Varpas“ teigė, kad prie Kauno žuvų irgi būta daug daugiau. Verslininkai jas gaudydavę dviejose vietose: ties „*karalienės Bonos rūmų*“ griuvėsiais bei Neries ir Nemuno santakoje. Apnykus žuvims, sumažėjo žvejų. Jie ėmėsi kitokių darbų, nes vien iš žūklės prasimaitinti negalėjo. Dėl to Kaune pakilo žuvų kainos. „Varpas“ pastebėjo, kad Lietuva neturi įstatymų, draudžiančių gaudyti Nemune neršiančias žuvis⁴.

Pranas Virakas (1871–1967) 1962 m. aprašė, kaip buvo žvejojama Nemune ties Serėdžiumi jo vaikystės metais⁵. 1969 m.

Straipsnis „Vermės“ leidyklai įteiktas 2000 04 21, serijos „Lietuvos valsčiai“ Lietuvos lokalinių tyrimų mokslo darbų komisijos įvertintas 2003 06 22, pirmą kartą paskelbtas „Lietuvos valsčių“ serijos monografijoje „Seredžius“, išleistoje 2003 07 04.

¹ Basalykas A. Nemuno slėnys, *Nemunas*, Vilnius, 1977, d. 1, p. 26–27.

² Kolupaila S. *Nemunas*, Chicago, 1950, p. 216; *Lietuvos istorijos instituto Etnologijos skyriaus rankraštynas* (toliau – IIES), b. 54, l. 1216. Pasakoją Petras Povilaitis, Jurbarko r., Palėkių k.

³ *Vilniaus universiteto bibliotekos Rankraščių skyrius* (toliau – VUIB), f. 34, b. 132, l. 34. Raseinių apskr. Skirstymonių liaudies mokyklos rajonas. Galimas daiktas, kad, kalbėdamas apie žuvų migracijai trukdantį tinklą, pateikėjas turėjo mintyje žemiau Tilžės statytas 2/3 Nemuno pločio užimdavusias užtvaras vėgėlėms gaudyti arba ant Skirvytės statytas užtvaras lašišoms gaudyti.

⁴ Q. D. ir K. [Kudirka V.]. Žuvininkystė ir išnykimas žuvų Nemune, *Varpas*, 1890, nr. 7, p. 104. Pastaboje sakoma, kad „Kauno gubernijos žinios“ turbūt meluoja, nes tenai, kur *Nemunas* atviras dideliems laivams ir garlaiviams, negali būti užtvenktas žuvims. Žuvų sumažėjimo Nemune priežasties siūloma ieškoti Rusijos pusėje.

⁵ IIES, b. 118, ap. 5, 6.

Vladas Dautartas paskelbė straipsnį apie žvejybą Nemune ties gimtuoju Šilelio kaimu Kauno r. Abu autoriai vardijo upėje sugaunamas žuvis, minėjo jų gaudymo bei laikymo prietaisus, įtaisus tinklams džiauti, plaukiojimo priemones⁶.

Vilniaus universiteto Istorijos fakulteto studentai 1958–1973 m. apklausė kelis Jurbarko r. žvejus⁷, tačiau išsamesni tėra 1958 m. Gedimino Grybo prisiminimai apie žvejybą Nemune Veliuonės apylinkėse. Teresė Pivoriūnaitė 1968 m. apklausė penkis Jurbarko r. žvejus⁸. 1995 m. Nemuno žvejai iš Jurbarko r. Vytautas Bastys (Smalininkai, dabar gyvena Viešvilėje), Algirdas Liuokaitis ir Petras Povilaitis (Pelėkių k.) bei Jonas Vaznys (Smalininkai) patys užrašė savo žvejybos prisiminimus⁹. Šio straipsnio autorė 1992–1995 m. etnografinių ekspedicijų metu tarp Kauno ir Smalininkų apklausė 25 žvejus. Užrašai saugomi Lietuvos istorijos instituto Etnologijos skyriaus rankraštyne¹⁰. Ekspedicijų duomenys yra skelbti 1998 m. autorės monografijoje „Žvejybos istorijos apybraižos“¹¹. Darbas iliustruojamas dailininkų Aušrinės Bareikytės, Mortos Borisovičiūtės, Linos Gardžiulytės, Vytauto Gusto, Irmgardos Kasinskaitės, Igno Kazlausko, Dianos Usačiovaitės ir nenurodytų autorių piešiniais. Iliustracijas spaudai paruošė Rita Butvilienė.

Nemuno žuvis, jų mitybą, ydas tyrė ichtiologai A. Bubinas, K. Gaigalas, A. Gerulaitis, R. Krotas ir J. Maniukas¹². Etnologui žuvininkystė svarbi tiek, kiek verslinių žuvų faunos kiekybiniai ir kokybiniai pokyčiai daro įtakos žvejų veiklai ir pragyvenimui.

Nemuno eksploatavimo tvarka. Iki Antrojo pasaulinio karo Žemės ūkio ministerija vadovavosi senu caro Rusijos įstatymu ir valstybinius vandenis žvejybai nuomojo iš varžytinių. Nemuno varžytinės vykdavo po Naujųjų metų ar prieš liepos 1 d. (nes liepos 1 d. pasibaigdavo *draustinė*) Kaune ir vietinėse miškų urėdijose: Raudondvaryje, Sudarge ir kt. Nemunas buvo suskirstytas 2–14 km ilgio *sklypais* (*gabalais, plotais, ruožais*). Kiekvieno *sklypo* nuoma tapdavo visų jame žvejoti suinteresuotųjų bendru rūpesčiu, nes su plukdomaisiais tinklais žmonės žūklavo poromis, su traukiamaisiais – mažiau siai po 2–3, o gaudant stintas – po 8–12 vyrų. XX a. trečiajame dešimtmetyje žvejai kooperuodavosi surinkti nuomos mokesčių ir į varžytines siųsdavo sumanesnį atstovą. Jei varžytines laimėdavo vienas žmogus, teisę žvejoti jis pelningai subnuomodavo. Įgijusių teisę žvejoti tinklai buvo plombuojami. Jei eigučiai pagaudavo žvejojant tinklu be plombos, surašydavo aktą ir skirdavo piniginę baudą.

Zapyškėčiai žvejojo 6 km ilgio ruože tarp Karnavės k. (Rūdžionių gyv.) ir Ovos žiočių. Pagrindinis šio sklypo nuomininkas buvo Brūžės k. gyventojas Sasnauskas, rinkdavęs pinigus iš pageidavusiųjų žuvauti toje atkarpoje. Vien Zapyškyje būdavo 11–12 žvejų, kurie laimikį keltu gabeno Kulautuvos žydams. Brūžės kaimo žvejai nuomojosi 5 km upės nuo kaimo iki Vilkijės. Surinkęs iš kaimynų pinigų, į varžytynes vykdavo Pranas Aliauskas (mirė 1994 m.).

Ties Brūžės kaimu, kairiajame upės krante, gerų žvejų nebuvo, o Krėtkampio, Kriūkų ir Kubilių kaimuose ši darba išmanė daugelis vyrų. 2 km ruože

⁶ Dautartas V. Taip niekas tavęs nemylės..., *Raudondvaris*, Kaunas, 1969, p. 109–115.

⁷ *VUIB*, f. 81, b. 125, 140, 141, 857.

⁸ *IIES*, b. 210, ap. 1, 11–14.

⁹ *IIES*, b. 54, ap. 380–383, 399.

¹⁰ *IIES*, b. 1569, ap. 22, 23, 25, 26; b. 1649, ap. 1–5; b. 1650, ap. 10; b. 1702, ap. 1–5,7; b. 1856, ap. 1–7; b. 1857, ap. 1–2.

¹¹ Piškinaitė-Kazlauskienė L. *Žvejybos istorijos apybraižos*, Vilnius, 1998, p. 7–105.

¹² Gaigalas K., Gerulaitis A., Krotas R., Maniukas J. Žuvis ir žuvininkystė, *Nemunas*, Vilnius, 1978, d. 2, p. 91–150; Bubinas A., Kublickas A. Žuvų mityba, *Ten pat*, p. 151–166; Krotas R. Žuvų parazitai ir ligos, *ten pat*, p. 167–182.

tarp Kretkampio ir Žemėsios Panemūnės kaimų kai kada vien iš kairiosios Nemuno pusės žvejodavo 8–9 žvejai plukdomaisiais tinklais. Už 10 tinklų reikėjo mokėti 300 Lt, taigi kiekvienam Kretkampio žvejui per sezoną išeidavo maždaug po 25 Lt. Jei žvejojo daugiau žmonių, – po mažiau. Jančių iš Kretkampio šeima turėjo du tinklus, nes žvejojo visi keturi sūnūs. Dieną jie dirbdavo 18 ha tėvo ūkyje, naktį žvejodavo. Žuvis broliai pardudavo Vilkijos ar Kauno žydams. „Tikri



žvejai gyveno iš žuvis, o mums Nemunas buvo tik kaip prieduras, tačiau tąsyk apsimokėjo žvejoti“, – sakė Jonas Jančius (gim. 1904 m.)¹³.

Apie 8 km ilgio ruože tarp Nykės žiočių ir Gelėžiaus upelio žvejojo broliai Jarošaičiai ir Bakas su vaikais iš Veliuonos, taip pat Kubilių k. gyventojas Balnys su sūnumi. Klemensas Jasaitis iš Kidulių minėjo, kad Plókščių vls. Jotėškių k. plotas būdavo nuo Armenės upelio žiočių iki Plokščių (12 km), veliuniškių – nuo buvusios Veliuonos prielaukos iki Parevių dvaro (prie Kauno ir Raseinių apskričių ribos), ilgas 14 km ruožas buvo tarp Šilinės k. ir Mītuvos žiočių (dėl jo varžydavosi Jurbarko ir Karāliškių žvejai); toliau – nuo Mītuvos žiočių iki Šarkaus sandėlio (tai miškų plukdytojų sandėlis, buvęs apie 5 km žemiau Kalnėnų k.) – 8 km, toliau ruožas nuo Šarkaus sandėlio iki sienos su Vokietija – 5 km. Ties Kiduliais paprastai žvejodavo 10–12 tinklų ir nuoma porai vyrų su laivu būdavo po 10–12 Lt per metus. Žvejų pora per pavasario sezoną uždirdavo 600–700 Lt per mėnesį, rudens – iki 500 Lt. Taigi nuomą susimokėdavo per naktį sugauta žuvimi¹⁴. Stasys Oržekauskas (gim. 1926 m.) iš Paštuvės k. minėjo, kad nuomos mokestis ir tinklas, kurį žvejai išgydavo pas Kauno žydą Rubiną skolon, prilygo dviejų karvių kainai, nes skolintojas reikalavo atsiskaityti grynaisiais. Žvejams pinigų reikėjo ūkio reikalams, duonai, tad iki jie surinkdavo sumą skolai gražinti, augdavo procentai.

Panemunių žvejai neapsiribojo žvejyba vien Nemune. Antai Grinaičių k. žvejai nuomojo Šakių r. Sudargo lankų ežerą, prie kurio buvo ūkininkų žemės. Sudarge, Telckio restorane, susirinkdavo visi suinteresuoti asmenys, žvejai pavaišindavo ūkininkus ir sumokėdavo sutartus nuompinigių už teisę žvejoti traukiamuoju tinklu.

Antrojo pasaulinio karo metai Nemuno žvejams buvo neramūs. Baimindamiesi, kad nepagautų vokiečiai, Brūžės k. žvejai apsistodavo vienoje iš salų ir ten nakvodavo. Visi žvejai vokiečiams privalėjo nuo valtės duoti 4–5 centnerius (1 cnt – 50 kg) žuvų per metus. Karo ir pokario metais geri šaukiamojo amžiaus žvejai buvo atleisti nuo karinės prievolės.

Lietuvą okupavus Sovietų Sąjungai, buvo įsteigtas Kauno žuvų ūkis. Jam priklausė 1940–1941 m. sukurtos Nemuno žvejų artelės. Tarp Kauno ir Veliuonos žvejojo Kauno artelė, tarp Veliuonos ir Gégės žiočių – Skirsnemunės artelė. Jose dirbo apie 300 vyrų (maždaug po 150 kiekvie-

Etnologė Laura Piškinaitė-Kazlauskienė. 2000 m.

¹³ IIES, b. 1649, l. 17.

¹⁴ IIES, b. 210, l. 1.

noje). Daugiausia tai buvo prieškario žvejai, turėję savo inventorių. Tačiau į žvejybą metėsi ir iki tol su vandeniu nieko bendra neturėję žmonės. Žvejai pirkosi tankius tinklus, kuriuos iš Latvijos parūpindavo artelių pirmininkai, patys mezgėsi *retikus* ir patys trisienius tinklus *apstatydavo*.

Valtyse *į vieną ranką* dažniausiai dirbo giminės. Antai Kauno artelės Brūžės k. brigados 7 valtyse dirbo: 1) Stasys Oržekauskas su seneliu, 2) broliai Povilas ir Jonas Sasnauskai, 3) jų broliai Kazimieras su Mataušu, 4) Pranas Alinauskas su dėde Mataušu Alinausku, 5) broliai Vincas ir Stasys Sasnauskai, 6) broliai Adolfas ir Kazimieras Sasnauskai, 7) Juozas Sasnauskas su sūnumi Kazimieru. Su irklinėmis valtimis Brūžės brigada žuvavo tarp Kulautuvos ir Vilkiijos, kai išigijo motorines – tarp Kauno ir Jurbarko.

Skirsnemunės artelėje buvo 8 brigados: Veliunos, Raudonės, Skirsnemunės (Molynės), Jurbarko (Kalnėnų), Palėkių, Smalininkų, Bitėnų, Nausėdų. Dvi pastarosios turėjo pirmenybę žuvauti Ragainės atkarpoje. Jurbarko (Kalnėnų) brigadoje dirbo Jonas Šimkus (brigadininkas), Vladas Povilaitis, Simeonas Audiejus, broliai Antanas ir Jonas Stankaičiai. V. Povilaitis turėjo nuosavą traukiamąjį tinklą. Juo žuvis buvo gaudomos vasarą, kai vanduo *susieidavo* į vagą: 2 žmonės likdavo krante, 2 plaukė valtimi. Traukti tinklą padėdavo kaimynai. Per dieną būdavo ištraukiami iki 10 valksmų. Dalybose 2/3 laimikio tekdavo tinklo savininkui, 1/3 – žvejams ir talkininkams. Visi žvejai turėjo nuosavas valtis ir tinklus plukdė su padėjėjais. Pvz., Stankaičiui, Povilaičiui ir Audiejui padėdavo Stankaičio žentas Bronius Žilaitis. Stankaitis kartais žvejo su sūnumi Rimantu. Su Povilaičiu žvejojo Jus-



Nemuno žvejų artelės vyrai 1950 m.

Iš Lietuvos centrinio valstybės archyvo fondų



Nemuno žvejų artelės vyrai 1950 m. liepą.

Iš Lietuvos centrinio valstybės archyvo fondų

tinus Kaminskas, kartais – žmona (ji metė tinklą ir rinko iš jo žuvis, vyras irklavo ir tinklą traukė). 1953–1963 m. Povilas Petraitis dažnai žvejodavo su Šimkumi, padėdavo Stankaičiui. Padėjėjai nebuvo išiforminę kaip žvejai, už darbą jiems buvo atlyginama žuvimis. P. Petraitis pamena, kad jo pareiga buvo traukti tinklą, o žvejys tuo metu reguliavo valtį. Kai žvejys irklavo *į viršų* (t. y. prieš srovę), padėjėjas turėdavo išimti žuvis ir sutvarkyti tinklą. Po kiekvieno plaukimo į krantą laimikio nenešdavo, tik ryte, parplaukę ties namais, į valtį sumestas žuvis dalijosi, krovėsi į maišus ir ant pečių nešėsi namo. Iš pradžių, pasak Petraičio, dalijo pats žvejys Stankaitis: sau dvi dideles, jam vieną mažą. Todėl ilgainiui, neva norėdamas sutaupti laiko, jau plaukiant aukštyn, ėmė dalyti pats: sau 1 didelę, žvejui 2 mažas. Kai tinklą plukdydavo vienos šeimos nariai, visas laimikis likdavo jiems, nors žvejoti su namiškiais oficialiai buvo draudžiama.

Jei pažvejoti eidavo abu padėjėjai, P. Petraitis su J. Kaminsku, sugautas žuvis jie dalydavosi per pusę. Žuvų Nemune buvo daug, tad žvejai nepyko, kad padėjėjai žvejoja sau. Žiemą žvejai ir padėjėjai *pas pečių sėdėjo* – tinklus taisė. Darbus jiems skirstė brigadininkas: vieni tinklus mezgė, kiti *statė*, tretie taisė, darė svorelius, plūdes ir pan.

Nuo 1950 m. artelių žvejams buvo leista plaukti gaudyti žiobrių ir stintų iki Tilžės. Važiudami iš Lietuvos „į Vokietiją“, žvejai pasiimdavo 2–3 padėjėjus, buvusius ūkininkus. Apie piniginių atlyginimą tie ir nesvajėjo. „*Jie gi badu miršta, duodavom kibirą stintų*“, – sakė žvejai. Už žuvis talkinti traukiant tinklus atėdavo kaimų žmonės, iš miestų atvykę pažįstami. Vytautas Bastys minėjo, kad pokario metais žmonės buvo alkani ir nuplyšę, tad jų žvejotose vietose tarp Smalininkų ir Rusnės abiejų Nemuno pusių liaudis gerbė vyrus ilgais guminiiais batais ir mielai vaišino juos, o žvejai labai pigiai parduodavo vietiniams žuvų. Kai žvejai ilgesniam laikui išvykdavo iš namų, jų moterys plukdomaisiais tinkliukais pasižuvodavavo pačios.

Artelės egzistavo iki penktojo dešimtmečio pabaigos. Pamažu aprūpinimas inventoriumi darėsi labiau centralizuotas, t. y. jį gaudavo tik įvykdę planus žvejai. Kauno žuvų trestas žuvis pradėjo surinkinėti motorlaiviu ir gabeno į krantą, iš kur mašinomis vežė į Smalininkų ledainę, o surinkę didesnę kiekį – į Kauno žuvų perdirbimo fabriką.

1948–1949 m. buvo įsteigti žvejų kolūkiai: „Nemunas“ (Kaune), „Nemuno žvejys“ (Skirsnemunėje), „Telmanas“ (Rusnėje). Užtvenkus Nemuną, pradžioje bendrai žvejojo 2 brigados: viena mariose, antra – vidurupyje iki Prienuų. Vėliau jos buvo atskirtos: mariose buvo paliktos 6 valtys (12 žmonių), vidurupyje – 3 valtys (6 žmonės). Tarp Kauno marių ir Armenos žiočių buvo kolūkio „Nemunas“ vandenys, o tarp Armenos žiočių ir Smalininkų – kolūkio „Nemuno žvejys“. Už Smalininkų iki Šiliniškų buvo bendri vandenys, o Nemunas tarp Šiliniškų ir Rusnės 14 metų priklausė Rusnės žuvininkystės ūkiui. 1954 m. „Nemunas“ ir „Nemuno žvejys“ buvo sujungti į vieną kolūkį su administraciniu centru Kaune. 1960 m. jis buvo pertvarkytas į Kauno žuvininkystės ūkį, kuris 1970 m. prijungtas prie Išlaužo žuvininkystės ūkio.

Nuo 1960 m. pradėjus limituoti žiobrių, lašišų ir kitų žuvų gaudymą, žvejyba Nemuno žemupyje pamažu nunyko. Ilgiausiai ir aktyviausiai dar žvejota Ragainės atkarpoje ir deltoje. Pasak Petro Povilaičio iš Palėkių k., iš 300 žemupio žvejų 1995 m.

Nemune buvo likę tik 4, ir tai dirbantys Rusnės žuvininkystės ūkyje¹⁵. 1988 m. Kazys Gaigalas pagrįstai rašė, kad išnykus žvejams verslininkams Nemuno žemupyje su intakais virto meškeriojų valdomis, brakonierių ir Kaliningrado srityje prie rajonų vartotojų kooperatyvų susikūrusių nedidelių žvejų brigadų naktinės veiklos poligonu¹⁶.

Žvejai ir jų buitis. Tarpukariu prie Nemuno nebuvo nė vieno kaimo ar miestelio be žvejų. Vieni buvo profesionalai, kiti derino pomėgį žuvalti su ūkininkavimu, tretieji nueidavo prie upės tik pasigauti sau žuvelę. Profesionalais tapdavo bežemiai ir mažžemiai paupio kaimų gyventojai bei smulkūs miestelėnai. Pardavę gerąsias žuvis jie gaudavo pinigų duonai, drabužiams, kitiems būtiniais reikalais, o prastesnėmis maitino savo dažnai gausias šeimas. „*Ant žuvies ir už žuvį užaugome*“, – sakė Zapyškyje gimę broliai Aleksandras ir Bonaventūras Sandanavičiai, kurių tėvai turėjo 25 arus žemės ir 12 vaikų. Šiam taikiam žvejų ekonominės būklės apibūdinimui pritarė ne vienas tūkstantis panemuniečių¹⁷.

Šiaurame Nemuno slėnyje tarp Kauno ir Smalininkų prie upės glaudėsi gyvenvietės, kuriose dalis žmonių turėjo tik 0,5–1 ha žemės ir vertėsi žvejyba. Profesionalių žvejų būta Paštuvos k., Vilkijoje, Veliuonojė, Jurbarke, Greičių ir Palėkių kaimuose, Smalininkuose, be to, Zapyškyje, Kriūkuosė, Kiduliuosė, Sudarge ir kitur. Pvz., Brūžės kaime visi 10 gyventojų buvo žvejai. Jie neturėjo pievų, todėl karvutėms šieną ir šiaudus pirkdavosi iš ūkininkų, gyvenusių *ant kalno* – Bubių, Dūlkių (dabar Batniavà) ir kt. kaimuose. Ganyti svetimame miške buvo draudžiama, o peržengusiam ribas grėsė 5 Lt bauda. Savo sklypeliuose žvejai pasisėdavo linų, sodino bulves. Didesnės šeimos dalį bulvių sodino ūkininkų žemėje ir atsilygindavo žuvimis. Kas turėjo vieną dvi kiaules, grūdus pirkosi Vilkijos turguje.

Žūklės sezono metu žvejai tapdavo pranašesni už medžiotojus, nes kasdien turėjo ką valgyti. Tai liudija Seredžiuje užrašytas posakis: „*Medžiotojas dieną prasiwalkiojęs vakare vyžas lopo, žvejys dieną pražvejojęs vakare žuvis kepa*“¹⁸. Iki Antrojo pasaulinio karo žvejyba Nemune buvo sezoninė*. „*Kai užstato Nemuną, nežuovom*“, – sakė Kazimieras Šimkevičius iš Molynės k. Kai kur, tiesa, *maža žūklė* buvo, t. y. vienas kitas žvejys, prasikirtęs eketėlę, pastatydavo metinį. Apskritai nuo šv. Onos (liepos 26 d.) žuvis būdavo mažiau, nors paklausa nemažėjo ir kainos kildavo. Todėl žvejams, ypač bežemiams, vasarą reikėjo dirbti labai intensyviai ir apskaičiuoti, kaip pragyventi žiemą. Ne veltui žmonės juokavo: „*Vasarą žvejai be žmonių, žiemą be pinigų*“¹⁹. Kad netektų badauti, žvejai neniekino jokio darbo: kirto mišką, plukdė sielius, aptarnavo vandens kelią, kai kas laikė nuomininkus ar vasarotojus. Kas mokėjo kokią amatą, vertėsi juo. Pvz., Antano Blaževičiaus senelis, Vilkijoje turėjęs 5 arus žemės, gyveno landynėje, bet buvo neblogas batsiuovys ir bitininkas.

Vis dėlto išgyventi buvo nelengva ir pavasarį, minėjo žvejai, – „*labai liesas išėini po žiemos*“. Todėl suprantamos pavasarinės žmonių nuotaikos, kurias Algirdas Liukaitis iš Palėkių k. nusakė taip: „*Kaip katinai žiūri į lašinius, taip ir*

¹⁵ IIES, b. 54, l. 1217.

¹⁶ Gaigalas K. Mirštantis Nemunas, *Mūsų gamta*, Vilnius, 1988, nr. 7, p. 2–3.

¹⁷ „Lietuvos žinios“ (1937, lapkr. 22, nr. 266, p. 7) rašė, kad prie Nemuno gyvena apie 2 500 žmonių, kurių pragyvenimo pagrindas yra žvejyba.

¹⁸ IIES, b. 118, l. 62.

* Nemunas užšąla vidutiniškai apie gruodžio 20 d., o ledus laužia kovo 20 d. Šiltomis žiemomis Nemunas būna užšalęs daug trumpiau.

¹⁹ IIES, b. 1569, l. 54. Pasakoją K. Šimkevičius, Jurbarko r. Molynės k.

mes, žvejai, nuo Palėkių kalno žiūrėdavome į prasidėjusį pavasario ledonešį²⁰. Pradėjus tirpti sniegui ir tvinti upei, Vilkijos žvejai džiaugdavosi: „Jau karvukė twinksta, jau karvukė twinksta“²¹. Išties daugybei neturėjusių net savos karvutės žmonių Nemunas buvo lyg tikra pieninga, tiksliau žuvinga karvė. Todėl kai tik atsiverdavo lede properša, žvejai kuo greičiausiai puldavo valtimis į Nemuną, kad pagautų pirmąją žuvis. Tai buvo lyg tradicija. Šitai suprantama, nes „ledui išėjus, pinigais šviežias“.

Norint tapti geru žveju, nereikėjo baigti jokių universitetų, niekur nebuvo parašyta, kaip dirbti. Visa, kas susiję su žvejyba, žvejai turėjo suprasti patys, visas išmones, kaip pergudrauti žuvis, sugalvodavo ir išbandydavo patys. Sunkios darbo sąlygos ugdė vyrų ištvermę ir sumanumą. „Tikras žvejys – tai gamtos paukštis, kuris nebijo nieko: ar ant jo lytų, ar snigtų, audros draskytų. Žvejai niekad negali pyktis su gamta, jie gali tik prie jos prisitaikyti, jie turi žinoti vėjus, mėnulio fazes, numatyti audras ir liūtis, nes žuvis savo stichijoje yra daug kartų pranašesnė už žmones“²², – teigė Vytautas Bastys. „Piemuo, kareivis ir žvejys – lygūs draugai“²³, – sakė Stasys Oržekauskas. Išties tarp užsigrūdinusių žvejų būta ilgaamžių. Povilo Sasnausko (gim. 1905 m.) teigimu, jo senelis, Jurgis Sasnauskas iš Brūžės k., miręs po Pirmojo pasaulinio karo, gyveno 115 metų ir, būdamas 100 metų amžiaus, dar žvejojo²⁴.

Žvejybos sėkmę lėmė praktika. Tačiau praktikai įgyti reikėjo laiko ir kantrybės, užmiršti miegą ir valgi, ypač kai prasidėdavo žuvų traukimas nerštinės migracijos metu. „Žvejo duona labai sunkiai uždirbama. 25 metus žvejojau, 15 metų naktimis nemiegojau, nes tekančiame vandenyje žuvis daugiausia gaudomos naktia, dieną tik tuomet, kai po lietaus susidrumsčia vanduo. Už plūgo lengviau čiupinėti negu žvejoti“²⁵, – prisiminė V. Bastys. „Nors sunkus žvejo pragyvenimas, tačiau gal prigimtis traukia prie šito darbo“²⁶, – samprotavo K. Šimkevičius. Tikrais Nemuno žvejais iš tiesų tapdavo tik tie, kuriems upės artumas buvo įaugęs į kraują, kurie, kaip zapyškietis Bonaventūras Sandanavičius, galėjo pasakyti: „Aš turiu jausti vandenį“²⁷.

Užaugę prie vandens ir jį jaučiantys 8–9 metų berniukai eidavo padėti seneliams ir tėvams, nors iš vaikų buvo maža nauda, nes žvejyboje reikia jėgos. Į tikrą žvejybą jaunuolius pradėdavo imti nuo 15–16 metų, nes „jaunesni nevaliojo“ dar ir dėl to, kad daugiausia buvo žvejojama naktimis. „Visur stengiausi pavaduoti senelį, tik vieno prašiau, – duok man išsimiegoti“²⁸, – prisiminė vaikystę S. Oržekauskas. Vaikams buvo pavadami paprastesni, lengvesni darbai, pvz., rudenį per laponešį valyti tinklus, kuriuose įstrigdavo gal kilogramas žuvų ir daugybė lapų. Tik bėdos spiriami berniukai pradėdavo dirbti jaunesni. 1943 m. mirus tėvui, vienuolikmetį Kazimierą Šimkevičių (gim. 1937 m.) į savo valtį paėmė tėvo pusbrolis. „Pradžioje irklus traukiojau. Bėgo laikas, keitėsi draugai. Taip ir užaugau ant valtės“²⁹, – kalbėjo žvejys. Viktoras Grigaitis (gim. 1943 m.) iš Paštuvos k. nuo 14 metų pavadavo tėvą, o Jonas Vaznys su tėvu pradėjo žvejoti 13 metų. Mokyklinio amžiaus berniukai, o ir mergaitės, buvo nepamainomi talkininkai tinklams megzti. „Buvau taip įgudęs, kad ruošdamas pamokas mezgiau“, – sakė K. Šimkevičius.

Žvejai stebėjo, kuris berniukas yra ukvatnas, nesvarbu, kad ir brakonieriauti

²⁰ IIES, b. 54, l. 1211.

²¹ IIES, b. 1856, l. 21. Pasakojo A. Blaževičius, gim. 1920 m.

²² IIES, b. 1856, l. 29.

²³ IIES, b. 1856, l. 13.

²⁴ IIES, b. 1856, l. 31.

²⁵ IIES, b. 54, l. 1206.

²⁶ IIES, b. 1569, l. 59.

²⁷ IIES, b. 1857, l. 8.

²⁸ IIES, b. 1856, l. 7.

²⁹ IIES, b. 1569, l. 58.

linkęs. Tai tik rodė, kad jis taps patyrusiu žvejoti tekančiame vandenyje, nes „*žvejojė balose (ežeriniai) ant upės dirbti nemokėjo*“. Kai prireikdavo naujo žmogaus, vyrai turėjo patys jį susirasti ir pristatyti administracijai. Naujoką žvejai saugojo, kad kokia nelaimė neatsitiktų, o jis po pirmos algos draugus pavaišindavo.

Kaip būdinga žvejams, nemuniškiai irgi buvo azartiški, stengėsi vieni kitus pergudrauti. Būdavo, kad kitiems matant tą patį žiobrį kelis kartus kišdavo į dėžę, atseit daug sugavo. Jei suplėšydavo tinklą, nesakydavo kur. Trumpai tariant, „*vandenį drumskime bendrai, bet žuvį gaudykime atskirai*“³⁰. Toks žvejų elgesys iš dalies psichologiškai pateisinamas, nes iki Antrojo pasaulinio karo žuvų pasiūla diktavo kainas. Tačiau vyrai minėjo, kad pokario metais tarp kauniečių, su kuriais susitikdavo žvejojami Šilutės r., buvo atviresnių, nevengusių pasidalyti patirtimi žvejų.

Žvejų darbas ypatingas tuo, kad bet kokiomis oro sąlygomis dirbama ant vandens po atviru dangumi. Kartais net šventes tekdavo švęsti prie Nemuno, nes per Velykas ėjo stintos, per Kalėdas – vėgėlės. Tad vyrų sveikata ir darbingumas labai priklausė nuo tinkamų drabužių ir apavo. Nors buvo sakoma, kad „*žuovys nemėgsta sausų žvejo kelnii*“³¹, tačiau Petras Povilaitis iš Palėkių k. teigė, jog jo tėvas Adomas, broliai Endrius, Petras ir Jurgis Ūtupiai bei jų proseneliai buvę tokie gudrūs žvejai, kad, išėję žvejoti su medinėmis klumpaitėmis, namo grįždavę sausomis kojomis. Jo kartos žvejai to jau nesugebėję³². Kol nebuvo guminių batų, vasarą vyrai žvejojo basi. Prieš Antrąjį pasaulinį karą guminių batų pirkti buvo (kainavo 18 Lt), tačiau žvejai dažniau avėjo odinius aulinius batus. Nudilus jų padams, prie aulų prisikaldavo medinius padus. Medpadžiai su odos ar brezento aulu (*šklumpės*) buvo avimi rudenį, apsukus kojas autais. Vandenyje nuolat mirkstančius batus reikėjo prižiūrėti: tepti oksoliu, džiovinti. Karo metais žvejai avėjo klumpes, sovietmečiu – guminius batus, į juos įdėję veltinį padą, užsimovę vienerias arba dvejas vilnones kojines.

Paprastai žvejai dirbdavo plikomis rankomis. Vėlyvą rudenį ir žiemą užgeltas rankas sukryžiaavę *atsimušdavo* sau tarp peties ir alkūnės. Artelių žvejai būdavo ap rūpinti guminėmis pirštinėmis, tačiau jas mūvėjo tik rinkdami iš tinklų vėgėles.

Tarpukarium žvejai rudenį dėvėjo namų darbo milines ar sermėgas bei rudines (pakulines) kelnes. Pokario metais – medžiaginius puspalcčius ir darbines kelnes. Vėliau kasmet gaudavo guminius batus ir kas dveji metai – geltonos ar žalios spalvos gumotus rūbus: lietalčius, prijuostes, kelnes, pirštines, kojines. Kai žvejai perprato prekybos su Karaliaučiaus srities kariškiais naudą, pasirūpindavo gauti vatinių kelnii ir puspalcčių. Ant jų užsitraukdavo kombinezoną. Vyrai mėgo dirbti su kepurėmis: vasarą su graižinėmis (*brylinėmis*), rudenį su ausinėmis.

Sovietų valdžia už žuvis mokėjo menkai, o planai buvo dideli. Per metus viena valtis (2 vyrai) valstybei turėjo pagauti po 15 tonų žuvis. Žvejų pečius slėgė socialistiniai išpareigojimai ir lenktyniavimas. Po 1961 m. pinigų reformos gerais metais per mėnesį jiems pavykdavo uždirbti iki 220 rb, prastais metais – 150 rb. Tačiau žuvis maistui žvejo šeimai visada užteko. Be to, kolūkiniais metais žvejai turėjo po 60 arų žemės, didesnę ar mažesnę ūkelį.

Dažnai vyrams tekdavo dirbti po 20 val. per parą, o pasnausti – valtyse.

³⁰ IIES, b. 118, l. 61.

³¹ Ten pat.

³² IIES, b. 54, l. 1217.

Antanas Galaunė iš Kauno minėjo, kad, išimetus kiek žolių į valtį galą, su vatine jau nesušaldavo, o jei dar turėjo pasikeisti atsarginius autus, tai visai gerai. Žvejodamieji Nemune Šilutės r. turėjo rūpintis rimtesne pastoge, nes lapkričio mėnesį pasitaikydavo šlapdriubę. Jie iš šiaudų statėsi būdas, iš burių darėsi užuovėjas: kotą paguldėdavo ant žemės, 2 m ilgio ir 1,5 m pločio medžiagą nuožulniai pakeldavo aukštyne ir kampuose paremdavo į žemę įbestais ramsčiais. Užuovėjos vidinėje pusėje žvejai pamesdavo šiaudų, ant kurių pavargę priguldavo, kuo nors užsikloję. Jei vietoje buvo 2 ar 3 tinklai, tai poilsis galėjo trukti valandą ir daugiau. Tačiau ilgiau ir neišmiegodavo, nes net netoli laužo kartais prabusdavo sušalusiais plaukais.

XX a. šeštajame dešimtmetyje žvejai su Karaliaučiaus srities kariškiais žuvis mainė į antklodes, kariškas palapines, žibelines virykles, maisto produktus. Nors valgiui gamintis jie daug laiko negalėjo skirti, bet skanią žuvienę išvirti visi mokėjo. Žvejodami Šilutės r. ties *Stoniškėm*, kartais eidavo į Stoniškio valgyklą, tačiau dažniau prašydavo gyventojų pasipirties. Vietiniai žvejams ir prie upės valgį nunešdavo, ir namuose pamaitindavo. Povilas Sasnauskas, po Antrojo pasaulinio karo iš Brūžės k. persikėlęs su šeima į Bitėnus, sakė, kad jo motina žvejams virėdavo kopūstienės, mėsos, padarydavo runkelinio alaus. Pieno, bulvių ir svogūnų žmonės duodavo, o žvejai atnešdavo geros žuvies, Pagėgiuose nupirkdavo geros mėsos.

Žvejyba tinklais

Traukiamieji tinklai Nemuno žemupio žvejų buvo naudojami tarpukariu (*kran-tinis* – Jurbarko r. Molynės k., *kraštinis* – Kauno r. Brūžės k., Šakių r. Kretkampio k., *trauktinis* – Jurbarko r. Palėkių k., Šakių r. Grinaičių k.). P. Virakas rašė, kad jo vaikystėje Seredžiaus dvaro karčemą nuomojo žydas Šebeika iš Zapyškio. Žmona tvarkė karčemos reikalus, o šeiminkas su darbininkais dienomis ir šviesesnėmis naktimis žvejodavo Nemune apie 50 m ilgio, 50 mm aktytumo lininiu traukiamuoju tinklu. Sekdami juo, ir Vilkijos žvejai išsitašė tokius tinklus³³. Šakių r. žvejai tvirtino, kad traukiamieji tinklai daugiausia buvo naudojami ties Vilkija. „*Ten dieną naktį lupu, nes ten pliažai*“, – sakė zapyškietis³⁴. Taigi sekus ir lygus upės dugnas buvo viena iš sėkmingos žūklės traukiamuoju tinklu sąlygų. Kai Kretkampio k. (Šakių r.) vyrai, nusižiūrėję į vilkijiečius, išsitašė kanapinį traukiamąjį tinklą, savoje upės pusėje žvejoti negalėjo dėl šiurkštaus dugno ir plaukdavo *ant valksmų* į dešinįjį krantą. Tenai nuo ankstyvo pavasario užliejamuose pievose traukiamaisiais tinklais žvejai gaudė karšius, lydekas, žiobrius.

Traukiamuosius tinklus iki Antrojo pasaulinio karo turėjo toli gražu ne kiekvienas žvejys. Dažniausiai juos darėsi susidėję 3–4 žmonės, nes ir žvejodavo keturiese (vienas vedė tinklą krantu, antras vairavo valtį, du metė tinklą iš valtį – vienas plūdes, kitas svorelius) ar trise (tinklą metė vienas žmogus). Jei tinklą darė 3 žvejai, vienas duodavo jo pusę – 250 m, kiti du – po 125 m. Tada pinigų už laimikį dalijosi taip: 1/2 ir 1/4 bei 1/4. Veliuonoje traukiamąjį tinklą prieš Antrąjį pasaulinį karą po lygiai (po 100 m) turėjo trise: Bakas, Jarušaitis ir Savodnikas; jie pinigų dalijosi į 3 lygias dalis³⁵. Kidulių k. žvejo Klemanso Jasaičio tėvas Jurgis turėjo traukiamąjį tinklą kartu su kaimy-

³³ IIES, b. 118, l. 52.

³⁴ IIES, b. 1857, l. 7. Pasakojo Aleksandras Sandanavičius, gim. 1926 m.

³⁵ IIES, b. 1702, l. 15.

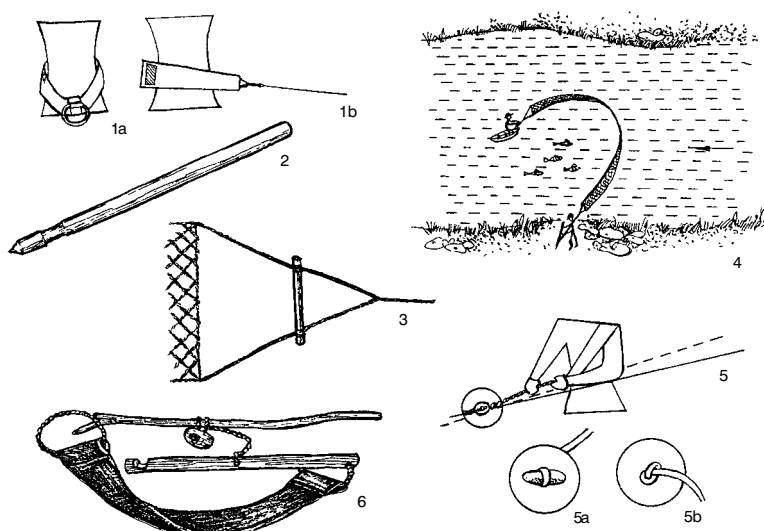

1 pav.* Žvejyba traukiamuoju tinklu:
 1 – tinklas stabdomas pastojikės diržu:
 a – vaizdas iš priekio, b – vaizdas iš šono.
 Jurbarko r., Viešvilė;
 2 – artuolis. Šilutės r., Girininkų k.;
 3 – brankas. Šilutės r., Girininkų k.;
 4 – tinklo užmetimo schema;
 5 – traukimas plėškėmis (a, b – sagutė tinklui pagauti, vaizdas iš abiejų pusių). Jurbarko r., Viešvilė;
 6 – juosta tinklui traukti.
 Nidos istorijos muziejus

nu Antanu Kuncaičiu. Žvejoti padėdavo vaikai, kartais Kuncaičio žmona. Pinigus žvejai dalijosi perpus³⁶.

Upiniai traukiamieji tinklai nuo ežerinių traukiamųjų tinklų skyrėsi tuo, kad neturėjo per vidurį maišo (*kulinio*), nes srovė jį išverstų. Tokius tinklus artelių žvejai naudodavo Kauno mariose ir Nemune žemiau HE užtvankos. Apskritai pučiant stipriam vėjui traukiamieji tinklai painiojosi, tačiau vėjuotu oru pavykdavo sugauti daugiau žuvų.

Traukiamasis tinklas paprastai susidėdavo iš dalių po 50 m. Tinklo dalis, kuri vilkosi upės pakraščiu, buvo vadinama *pastojaus sparnu* (Jurbarko r.), *suėmimu*, *išėmimu* (Kauno r. Brūžės k.), *išėmiku* (Šakių r. Grinaičių k.). Tinklo dalis, kuria iš valtys buvo apsupamos žuvis, vadinosi *išbėgimo sparnas* arba tiesiog *sparnas*. Sparnų galuose, kaip ir prie plukdomojo tinklo, buvo gluosnio pagaliai (*branktai* – Šakių r. Kidulių k., *jokeliai* – Šakių r. Grinaičių k., *kumeliai* – Kauno r. Brūžės k.) apačioje su svoriais iki 15 kg (1 pav. 3). *Ūsai* (t. y. tinklo galuose paliktos laisvos apatinė ir viršutinė pavaros (*ienos* – Smalininkai) būdavo apie 2 m, o prie stintinio traukiamąjo tinklo apie 1 m.

Uosinis baslys tinklui stabdyti (*artuolis*) būdavo žmogaus aukščio, apačioje nutašytas kaip pieštukas (1 pav. 2). Įrentiman apie 40 cm nuo apačios būdavo aprišama 10, 15, 20 m ilgio vadžių storumo virvė (*artuolio virvė* – Jurbarko r. Molyinės k., *rūdelio virvė* – Kauno r. Brūžės k., *turimoji* – Kauno r. Brūžės k., Vilkija). Patyręs žmogus, paprastai brigadininkas, *arė panemune*, t. y. stabdė tinklą palenktu (prieš tėkmę), į žemę įsmeigtu artuoliu taip, kad nepasikeltų apatinė pavarą. Tą tarnybą Jurbarko r. žvejai vadino *pastojumi* (žmogus *laiko pastojų* arba *ant pastojikės*), Kauno r., Paštuvos k. žvejai sakė: *ant rėmos*. Kauno r. Brūžės k. vedantis tinklą žmogus būdavo vadinamas *rūdelniku*. Apie patį procesą sakoma taip: *ištarnuoja* į krantą artuolį, *išblaškia*, *laiduoja*. Tačiau perkelinėjant artuolį, virvė vis dėlto daugiau

³⁶ IIES, b. 1649, l. 19.

* Piešinių autorių pavardės nurodytos iliustracijų metrikose straipsnio pabaigoje. Vyr. red. pastaba.



Žvejys valtyje
(maketas). Priekyje –
traukiamojo
(„kraštinio“) tinklo
fragmentas.
Iš Panemunių
regioninio parko
ekspozicijos Šilinėje.
A. Mozūraičio nuotr.
1999 m.

ar mažiau pasikeldavo. Todėl jei srovė būdavo nesmarki, o žvejys stiprus ir patyręs, laikydavo virvę nugara, apsukęs žemiau juosmens, o priekyje ją suėmęs rankomis. Jautriai laikyti kanapinę virvę buvo svarbu tada, kai ji nuo drėgmės papūdavo, nes per *artuolį* žvejys virvės nejautė. Žvejojant be *artuolio*, krante likdavo du žmonės. Vytautas Bastys (gim. 1922 m.) piemenaudamas matė, kaip Greičių k. žvejys Vincas Burba laikė tinklą su apie 15 cm pločio *pastojikės diržu* (1 pav. 1a, b). „Jei Pranas Mockaitis tinklo neatlaikydavo, duodavome pipirų“, – sakė Jurgis Jakaitis iš Grinaičių k. Taigi tinklo vedimas priklausė nuo srovės stiprumo. Po Antrojo pasaulinio karo Kalnėnų artelės žvejai *artuolio* nenaudojo, tik matė su juo žvejojant ties Veliūona.

Upės atkarpa, kuria srovė neša traukiamąjį (ir plukdomąjį) tinklą, vadinasi valksmas (*valksmas* – Šakių r., *valksna* – Kauno r. Brūžės k., *tonia* – Jurbarko r.). Vieta, kur prasidėdavo valksmas, vadinosi *užmetimas*. Vieta, kur ji baigdavosi – *išėmimas*, *išima*. Pradėję mesti tinklą ties *užmetimu*, žvejai su valtimi suko jį lanku, užimdami ne daugiau kaip 2/3 farvaterio, o praktiškai plaukdavo tiek, kad srovė neužneštų valtį ant *dambų* kitame upės pakraštyje (1 pav. 4). Sunkiausias darbas ir buvo *išvairuoti* arba *išlaviruoti*, t. y. parinkti tinkamą tinklo išmetimo trajektoriją, todėl valtį vairavo prityręs žvejys. Tai buvo sunku esant nepalankiam vakarų vėjui, bangoms. Išmetę tinklą, irdavosi į kraštą, kur laukdavo žmonės, pasiruošę *lupti* sparną. Priplaukus prie krašto tiek, kad būtų galima bristi neprisėmus guminių batų (nuo kranto 10–15 m), du vyrai, persimetę per petį šlapią iki 300–400 m ilgio *sparno virvę* (Kauno r. Brūžės k., *išbėginė*, *išbėgtinė*, *išbėgamoji virvė*, *išbėgikė* – Jurbarko, Šakių r., *turimoji* – Kauno r., Vilkija), bėgdavo krantan. Pirmajam paėjus tolyn, už jo stodavo antras, trečias ir t. t. Tada pirmasis grįždavo į eilės galą, po to – antrasis ir t. t., kol ateidavo tinklas. Tada imdavo traukti už virvių. Artėjant *išėmimui*, vieni *statė* tinklo viršų, kiti pasilenkę spaudė jo apačią prie žemės, kad nepasikeltų apatinė pavara ir neišbėgtų žuvis. Kadangi tinklas būdavo sukrėstas *ant pusės*, tai traukiant per visą ilgį jame pasidarydavo lyg ir įdubimas (*kulys* – Kauno r. Brūžės k., *pilvas* – Jurbarko r., Smalininkai), kuriame sukosi žuvis. Vilkiijos žvejai prie Rusnės gaudydami vėgėles pamatė, kad *vokiečiai* lupa tinklą su *plėškėmis* (1 pav. 5a, b). Per galvą permetamas storokas diržas, kurio apačioje pritaisyta apie 50 cm ilgio grandinė su maždaug 6 × 6 cm trinkele. Stovėdamas skersas veidu į virvę, žvejys ją iš apačios

trinkele pagauna ir visą traukimo svorį perkelia per diržą į pečius. Žvejai išbandė šį metodą, tačiau Jurgis Jakaitis iš Grinaičių k. jį peikė, nes „virvę traukti reikia labai mikliai, dėl to greičiau išaina traukiant ant peties, nes su plėškėmis, – kol pasikinkysi...“³⁷

Valksmo ilgis priklausė nuo srovės stiprumo, krypties, dugno reljefo, tinklo ilgio ir pakrančių, nes kol nebuvo guminių batų, vyrai žvejodavo basi ir tik vėlyvą rudenį apsiaudavo. Todėl žvejai saugojo krantą, net valė jį. Tinklai būdavo traukiami, kur žemesnis vanduo, mažesnė srovė, lygesnis dugnas ir nėra kliuvinių. Jei tinklas neužkibdavo, žvejai ištraukdavo valksmą per 1–2 val. Per dieną būdavo ištraukiamos 5–6, o toje pačioje vietoje, – ir daugiau valksmų. Traukti tinklą buvo nelengvas, atsakingas darbas: „Kai trauki, pypkės nerūkysi“. Tinklu apsuptos žuvis buvo semiamos į dėžes valtyje. Stintoms senti buvo naudojamas samtis su uodegėle (2 pav. 2): vienas žmogus abiem rankomis laikė samčio kotą ir sėmė žuvis, kitas, sugriebęs už uodegėlės, išversdavo jas į dėžę. Paskui plukdydavo dėžes prie dorės, kuri kasryt žuvis išgabendavo. Ištraukus į tinklą sustrigusias žuvis, reikėjo jį vėl tvarkingai sudėti į valtį, paruošti kitam plaukimui, t. y. apačion *sukarcuoti* virvę, paskui tinklą *drikuoti*, kad metant nesusipainiotų ir nepasidarytų *žydo poteriai*. Ypač kruopščiai reikėjo sudėti svorelius, mat metant plūdes jie turėjo *eiti* iš valties patys.

Traukiamaisiais tinklais pradėdavo žvejoti po savaitės ištirpus ledams (kai atgijusios varlės pradėdavo eiti į kraštus). Baigdavo užšalant Nemunui. Daugiausia buvo žvejojama naktimis, o po žuvų neršto (nuo liepos mėn.) – ir dienomis.

Pavasarij traukiamaisiais tinklais buvo gaudomos didstintės, kurios, vandens temperatūrai pakilus iki +4–6°C, iš Kuršių marių plaukdavo į Nemuną ir jo intakus neršti³⁸. Kartu buvo sugaunama stintų ikrais mintančių aukšlių, pūgžlių bei stintomis mintančių ešerių, lydekų, starkių, ungurių, vėgėlių. Žvejai mena, kad 1944 m. daug stintų buvo sugautas ties Molynės k., pasiekdavo jos ir Kačerginę, o užtvenkus Nemuną, atplaukdavo tik iki Jurbarko. Didstintės, kaip Baltijos jūros žuvis, buvo leidžiama gaudyti per nerštinę migraciją, todėl laimikiai, ypač Nemuno atšakose, būdavo gausūs. Kita vertus, sovietiniais metais stintos

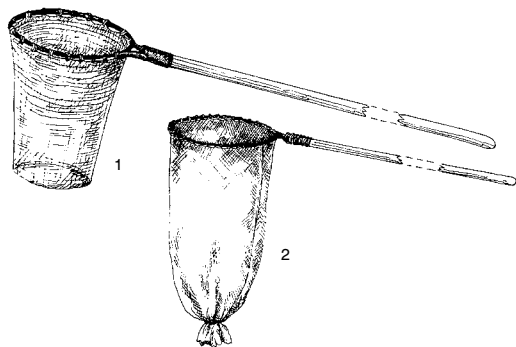

2 pav. Samčiai: 1 – stintoms gaudyti. Jurbarko r., Viešvilės k.; 2 – žuvis iš traukiamojo tinklo senti. Šilutės r., Paleičių k.

³⁷ IIES, b. 1857, l. 2. Pasakojo Antanas Blaževičius.

³⁸ P. Virakas rašė, kad jam augant (XIX a. aštuntajame–devintajame dešimtmetyje), į Seredžių anksti pavasarij, Nemune išplaukus ledams ir šiek tiek nuslūgus vandeniui, pučiant vakarų vėjui, atplaukdavo nuo Klaipėdos kuršiai su pilnais *boteliais* stintų ir kitokių smulkių žuvų. Vyrai nuplaukdavo aukštyn, o moterys, apsistojusios prie Ringovės upelio, eidavo per kaimus siūlydamos pirkti žuvų arba mainydavo pusę *gorčiaus* stintų į *gorčių* rugių (1 *gorčius* = 2,82 litro). Kai visas parduodavo, plaukdavo namo. Vėsiu oru žuvis negesdavo, tačiau karštu oru greit pamsirdavo, bet vis tiek būdavo išperkamos. Žmonės stintas gerai nuplaudavo, pasūdydavo ir džiovindavo karštai iškūrentoje krosnyje ant kopūstlapių. Smulkiai sugrūstomis džiovintomis žuvelėmis per gavėnią būdavo pagardinami barščiai. Caro valdžios potvarkiu įvežamos žuvis Jurbarko muitinėje būdavo sveriamos ir apmokestinamos. Norėdami gauti kyšių, muitininkai vilkındavo kontrolės laiką. Kartais tvarkant formalumus kelias dienas, žuvis sugesdavo ir sanitaras liepdavo jas sunaikinti. Dėl šios kliūties kuršiai liovėsi gabenti stintas į Lietuvą. IIES, b. 118, l. 36–38.

buvo pigios – 8 kp už 1 kg, todėl norint uždirbti, reikėjo pagauti daug. Kadangi ledai ties namais dar nebūdavo išėję, artelių žvejai važiuodavo pasitikti stintų netoli Kuršių marių. Daugiausia jų būdavo sugaunama Karaliaučiaus srities Gilijos kanale, kur žuvingiausia buvo Zapovedno valksmas (prie Zapovednojės miestelio, buvusių Kryžionų). Prie kiekvieno kanalo valksmo stovėdavo eilės, nes tinklams traukti tinkamų vietų buvo nedaug, o valksnos trumpos – nuo 30 iki 100 m. Vyrai dirbdavo dieną naktį. Praplaukus vienai valčiai, tuoj plaukė kita, bet vis tiek pernakt kiekviena praplaukdavo tik 3–4 kartus. Stintų buvo tiek daug, kad 1956 m. penki Smalininkų brigados žvejai (J. Venys, V. Bastys, J. Vaznys, J. Povilaitis, P. Atkocaitis) Gilijos kanale su 18 m ilgio traukiamuoju tinklu pernakt sugavo 18 tonų³⁹. Paskui žvejai stintas pasivydavo prie Tilžės ir gaudydami persekiodavo iki Veliuonos. Stintos *eidavo* maždaug savaitę, iki vandens temperatūra pasiekdavo +7°C. Kai pradėdavo pagauti žuvis su žvynais (neršto metu patinus nuberia smulkūs spuogeliai), stintų žūklę baigdavo.

Stintinis traukiamasis tinklas buvo su didelėmis plūdėmis ir dideliais cementiniais svoreliais. Be to, stintinis tinklas, ypač kanapinis, buvo storas, taigi labai sunkus. Tinklų matmenys priklausė nuo žvejojamos vietos. Stiprioje srovėje buvo naudojami trumpesni tinklai, nes ilgo suvaldyti nebūtų užtekę jėgų. „*Ir taip, – sakė žvejai, – virvės kaip stygos skambėjo*“. Stintinių tinklų aukštis priklausė nuo vandens gylio, nes apačia turėjo eiti dugnu, o plūdės – paviršiumi. Taigi tinklų ilgis svyravo tarp 40 ir 200 m, aukštis tarp 2,5 ir 8 m. Tinklų akys didstintėms gaudyti nuo *artuolio* pusės būdavo 30, 24, 18, 16 mm, stintelėms – 18, 16, 14, 12, 10, 8 mm. Su stintiniu traukiamuoju tinklu paprastai dirbdavo 8, 10, 12 žmonių. Valtyje būdavo 4–5 žmonės: du irklavo, du į srovės pusę metė tinklą, vienas vadovavo. Kiti likdavo krante. Sovietiniais metais stintų gaudytojai tinklams stabdyti naudojo inkarus su kapronine virve.

Traukiamaisiais tinklais nuo birželio vidurio lašišos buvo gaudomos dienomis, o rudenį ir naktimis. Kuo tamsesnė naktis, bjauresnis oras, tuo daugiau būdavo lašių. Brigadoje dirbdavo 4 vyrai, nes tinklų ilgis buvo nuo 150 iki 300 m, aukštis – 3 m, akytumas nuo 60 iki 20 mm. Didelės žuvis tinklą prakirsdavo, todėl *išėmime* 20–25 m tinklo buvo dvigubinama (akys 20–25 mm), ir ta vieta vadinama *matnia*. Nuo *artuolio* iki *matnios* vietoj virvės buvo dedamas 30 m gabalas prasto tinklo – *kraštinis*. Toliau už *matnios* buvo nuo 18 iki 25 m ilgio 30 mm akytumo tinklo gabalas – *priematnė*, už jo ilgiausias tinklo gabalas – *sparnas* su 35, 40, 45, 50, 55, 60 mm dydžio akimis. Žvejai buvo išigudrinę į sparną dėti plonesnius, net naujus plukdomųjų tinklų gabalus, kad medvilniniai siūlai *apsidirbtų*, pasidarytų gležnesni.

Valksme būdavo 2–3, retai – 6–8 lašišos. Geriausias laimikis, Antano Blaževičiaus iš Vilkijos atminimu, buvęs prieškario metais, kai vienu metu ištraukė 13 žuvų⁴⁰. Stasys Mikšta iš Veliuonos gyrėsi, kad 1938 m. per vasarą pagavo 39 lašišas⁴¹. Vilkijos–Veliuonos ruože po Antrojo pasaulinio karo geruose valksmuose per parą būdavo sugaunama iki 300 kg lašių⁴². Vilkijiečiai lašišas gaudė naminiuose valksmuose *priešais salą* ir kairiajame krante *po keltu* bei *ant Panemunės salos*. Pokario metais lašių gausiai būta 2 km žemiau Tilžės, valksme *po stulpais*. Greta jo ant upės kranto žvejai iširengdavo kaimelį:

³⁹ IIES, b. 52, l. 1207.

⁴⁰ IIES, b. 1856, l. 17.

⁴¹ IIES, b. 1702, l. 22.

⁴² IIES, b. 1702, l. 13. Pasakojo Gasparas Šukauskas, gim. 1920 m. Veliuonoje.

kiekvienas pasistatydavo šiaudinę būdą, vadinamą *nameliu*. Jurbarko r. ties Kalnėnais lašišos pasirodydavo nuo rugpjūčio antrosios pusės. Jos būdavo labai didelės, todėl žmonės jas praminė *mandulinėmis*, nes tomis dienomis statydavo rugius į gubas (*mandulius*). Daugiausia tuo metu kibdavo *kriūkai*, t. y. patinai, taip praminti dėl užriesto apatinio žando, už kurio žuvis užsikabindavo tinkle. Lašišos buvo laikomos jautriomis žuvimis, nes valtyse užtrokšdavo greičiau negu kitos. Beje, panemuniečiai įsitikinę, kad Kriūkai (Šakių r.) taip esą pavadinti lašišos patino garbei.

Spalio–lapkričio mėnesiais prasidėjus lašišų nerštui, jų žvejyba baigdavosi. Traukiamuosius tinklus žvejai išdžiovindavo ir padėdavo iki kitos vasaros. Prasidėdavo rudeninis žiobrių, o po šalnų – vėgėlių gaudymas plukdomaisiais tinklais. Ketinant vėgėles gaudyti traukiamuoju tinklu, jam reikėjo pritvirtinti sunkius svorius, kad plaukdamos palei dugną žuvis nepralįstų pro apačią.

Antano Blaževičiaus iš Vilkijos teigimu, apie 1960 m. Stasys Kacinkevičius pasiūlė tinklus traukti gerve (beje, jis esą pirmasis pradėjo žvejoti su stacionariu varikliu L-3). Gervė buvo pastatyta prie valksmo galo, ja naudojosi 3–4 valtys. Tai buvo du į žemę įkasti stulpai, o tarp jų ant geležinio strypo užmautas storas (glėbinis) rąstas. *Išbėgtinė* virvė buvo uždedama ant šio skersinio ir sukama abiejose pusėse esančiomis rankenomis. Apie 1965–1968 m. visi žvejai tinklams traukti jau turėjo kilnojamas gerves, kuriose stulpų funkciją atliko 1 × 1 m lentinės staktos: skardinis skersinis jose buvo vadinamas *barabanu*. Kad gervė nejudėtų, ją pririšdavo prie stulpelio. Apie 1965 m. tinklams traukti pradėtos naudoti valtyje įtaisomos motorinės gervės.

Didžiaisiais traukiamaisiais tinklais Nemune uždrausta žvejoti 1962 m. Žuvų sumažėjo, be to, seni žvejai išmirė, o jauniešiams nepatiko sunkus darbas. Traukiamaisiais tinklais leista žvejoti tik stintas, ir po neršto, liepos ir dar rugpjūčio mėn. paukštyams ir žvėrynams tiekiamas *šiukšlines* žuvis⁴³. Ilgiausiai jais gaudė vilkijiečiai apie 20 km ilgio ruože tarp Lampėdžių ir Vilkijos. Jų tinklai buvo 300–400 m ilgio, 4, 5, 6 m aukščio, akys *išėmime* 10, 12 mm, sparne 14, 16 iki 35 mm. Žvejojo iki 12 vyrų: 2 *ant artuolio*, 1 valtyje su žuvimi, 3–4 valtyje su tinklu, kiti traukdavo.

Nemuno *tarpdamiuose* žvejai kartais pratraukdavo trumpus, apie 50 m ilgio, mažiausiai 3 m aukščio, apie 10 mm akytumo tinkliukus (*kraštīnukas* – Kauno r., *kilbinis* – Šakių r. Jotyškių k.). Jais pagaudavo smulkių žuvų: lydekaičių, karšiukų, kuojelių, o rudenį – aukšlių.

Kauno žvejai pokario metais gružlius bandė gaudyti traukdami tinklą po ledu. Iškirte eketes lygiagrečiai krantui, pakišdavo po ledu tinklą panašiai kaip statomąjį. Tada nuo kraštinių ekečių iki upės krašto iškirstomis mažesnėmis eketėmis pervarydavo kranto link kartis su virvėmis ir traukdavo tinklą į krantą. Dirbo dažniausiai dienomis.

Mėgėjų traukiamieji tinklai. Paupio gyventojai, kurie, pasak žvejų, „*visai nemokėjo žuvis pasigauti*“, pakraščiais trau-

⁴³ „Šiukšline“ žuvimi buvo laikomos aukšlės, dyglės, ešeriukai ir pūgžliai, nes naikino žuvų ikrus. Žemupiečiai „šiukšlines“ žuvis apgaudydavo traukiamaisiais tinklais iki rugpjūčio ir dar rugpjūčio mėnesį. Tarpukariu ir pirmaisiais metais po Antrojo pasaulinio karo Šakių ir Jurbarko r. ruože viena iš labiausiai paplitusių Nemune žuvų rūšių buvo gružliai. Jūs žvejai gaudydavo traukiamaisiais tinklais kartu su „šiukšline“ žuvimi. Sovietiniais metais gružlių buvo smarkiai sumažėję dėl Nemuno užterštumo. Dabar jų vėl atsirado, tačiau gerokai mažiau. Pūgžliai dėl skanios žuvisienos buvo gaudomi žuvienei (*poliūkai*). Virtais, sumaišytais su žolėmis gružliais ir pūgžliais panemunių žvejai šerdavo kiaules. Kad kiauliena neturėtų žuvis skonio, jas baigdavo penėti grūdais. Vilkijiečiai kiaulėms į daržovių lapų ēdalą dėjo aukšles. Kai Paštuvos k. žvejų kiaulės imdavo blogai atrodyti, jas šerdavo virtais moliuskais.

kiamais mažais tinkliukais *dėl savęs* pasigaudavo smulkių žuvelių: aukšlių, gružlių, kuojų, lydekaičių, šapaliukų ir kt. Tokius tinkliukus dažniausiai turėjo tie panemuniečiai, kurių žemė priėjo prie upės. Tačiau jais galėjo naudotis ir toliau gyvenę žmonės. Tinkliukams traukti buvo parenkami lygesni, seklesni, žolėti Nemuno pakraščiai, o Šakių r. pusės senvagėse ir užutėkiuose su stovinčiu vandeniu juos pratraukdavo ir prie salelių. Tinkliukai buvo traukiami trise ir dviese.

Trise traukiamas tinkliukas Šakių r. buvo vadinamas *marška*, *marškute*, o mūsų laikų žmonių pavadintas *tribradžiu*. Tačiau nuo ežeruose naudojamų *tribradžių* šis tinkliukas skiriasi ir konstrukcija, ir traukimo būdu. Tai 10–15 m ilgio, 10, 12, 14 mm akytumo lininis audinys, kurio aukštis priklausė nuo vandens gylio ir svyravo tarp 0,6 ir 2 m. Audinys suvertas ant virvių. Prie viršutinės virvės pririštos medinės plūdės, ant apatinės suverti moliniai svoreliai. Ilgesniuose tinkliukuose, kurie naudoti žuvavimui stovinčiame vandenyje, kartais per vidurį būdavo apie 1–1,5 m ir ilgesnis maišas (*kulia* – Šakių r. Girininkų k., *kuliešiukas* – Jurbarko r. Kalnėnų k.).

Trise tinkliukai buvo traukiami esant šaltam vandeniui: pavasarį išplaukus ledams (jei pakraščiu ledų dar buvo, traukdavo už jų) ir rudenį iki užšalimo, paprastai vakarėjant. Tinklo galuose buvo jo aukščiui lygūs pagaliai (*branktukai*), pritaisti prie maždaug 3 m ilgio kartelių. Taigi vienas žmogus ėjo krantu ar brido pakraščiu, laikydamas kraštinę kartelę. Jei pakraštyje dar buvo ledų, jis galėjo vesti tinklą prie kartelės vidurio pririšta virve. Antrasis žmogus su 8, 10, 15 m ilgio egline ar drebuline kartimi (prakišta pro skylę kartelėje ir įsiremusia į branktuką) ištumdavo giluminį tinklo galą upėn ir neleisdavo ištraukti į kraštą. Trečiasis žmogus traukė giluminį tinklo galą stipria virve, pririšta prie kartelės vidurio. Kraštinis tinklo galas būdavo atsilikęs, tad traukiamas tinklas ėjo įstrižai krantui. Tinklas buvo traukiamas pasroviui, bet greičiau už srovę. Vienas traukimas būdavo nuo 10 iki 50 m, o žinant, kad dugne yra duobė, būdavo pertraukiama tik ji. Mažais tinkliukais paprastai žvejodavo šeimos nariai ar kaimynai. Jei žūklėje dalyvavo moteris, jai buvo patikimas lengviausias darbas: vesti kraštinį tinklo galą. Kiekvienas žūklės dalyvis turėdavo maišelį (*terbą*) laimikiui dėti.

Dviese traukiamas tinklas (*bristinis*, *dvibradė*, *marška*) tarpukario metais buvo populiarus Šakių r. pusėje. Tai apie 6 m ilgio, 1,5–2 m aukščio tinkliukas. Jo galuose – kartelės. Ant pavaru – plūdės bei svoreliai. Tinkliukai buvo be maišo (3 pav. 1a, 1b)

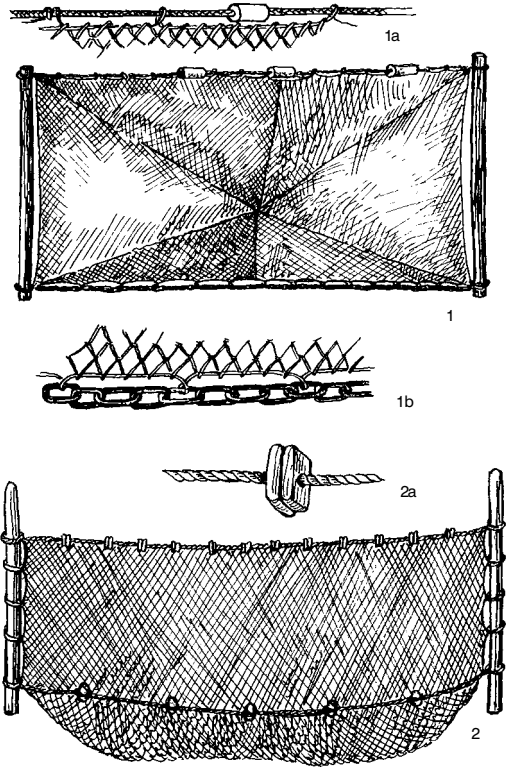

3 pav. Dvibridės: 1 – be maišo (a – viršus, b – apačia). Šakių r., Kidulių k.; 2 – su maišu (a – viršutinė pavara). Jurbarkas

ir su juo (3 pav. 2a). Vasaros vakarais, kartais naktį išsirengę žuvaudavo du vyrai: vienas vilko tinklą įbridęs beveik iki kaklo, kitas ėjo pakraščiu. Paėję 20–30 m kartimis iškeldavo tinklą. Jeigu bristi būdavo šalta, – giluminės kartelės apačioje pritaisydavo *bukšą*, pririšdavo prie jos virvę traukti ir su dvišake kartimi laikydavo ją gylyje. Po Antrojo pasaulinio karo stingant maisto, bristi ateidavo žmonės iš tolimesnių kaimų, taip pat moterys, vietoj tinklų naudojusios senas užuolaidas.

Uždraudus žvejoti tinklinėmis priemonėmis, maži tinkliukai kurį laiką dar buvo naudojami, tačiau padžiautus juos pavogdavo, o nedžiovinti lininiai tinklai greit supūdavo. Atsiradus kaproniniams tinklams, dvibridės iki mūsų dienų vėl naudojamos nelegaliai žvejybai. Neatsinaujino tik tinkliukų traukimo trise būdas.

Plukdomieji vienasieniai tinklai.

Vienasienius plukdomuosius tinklus Nemuno žvejai naudojo nuo seno. Plukdydavo juos pasroviui dviem luotais, o jiems nykstant, – valtimis. Žemupyje ties Seredžiumi plukdomasis tinklas buvo vadinamas *sinkine*, o mažesnių kaip 40 mm akių tinklas – *žebroku*. *Sinkinės* žemupyje išėjo iš *mados* XX a. pirmaisiais dešimtmečiais. P. Virakas rašė vaikystėje (XIX a. aštuntajame–devintajame dešimtmetyje) ties Seredžiumi regėjęs *sinkinėmis* žvejojusius brolius Andrių ir Julijų Lozaravičius ir brolius Antaną ir Juozą Kordušus. Stasys Mikšta (gim. 1918 m.) iš Veliuonos apie jas girdėjo iš tėvo pasakojimų, nors pats žuvaujant jau nematė.

*Žebroka*is buvo gaudomi žiobriai. Netoli kranto, kur sraunus vanduo ir seklu, buvo padaroma dirbtinė nerštavietė – *pabara*. Į dugną įkalamas kuolas, kad būtų aišku, kur pilti žvyrą. Iš 2–3 vežimų saulės nubalinto žvyro supylus apie 20 cm aukščio ir 2 m skersmens kalnelį, kuolas buvo ištraukiamas. Virš *pabaros* būdavo apie 1 m vandens. Neršiant žiobriams žvejai dieną ir sutemus dviem luotais pasroviui per *pabarą* plukdydavo *žebroką*. Taip žiobrius gaudė ir kiti kaimiečiai, net moterys. Vėliau *žebrokus* pakeitė plukdomieji trisieniai tinklaičiai. Sugautus žiobrius buvo įprasta skaičiuoti kapomis.

Sinkinės ar *žebroko* stačiakampis tinklas (aukštis nuo 0,8 iki 2 m, plotis nuo 1,7 iki 10 m) viršuje ir apačioje būdavo suvertas ant storesnių virvučių (*pavarų*).

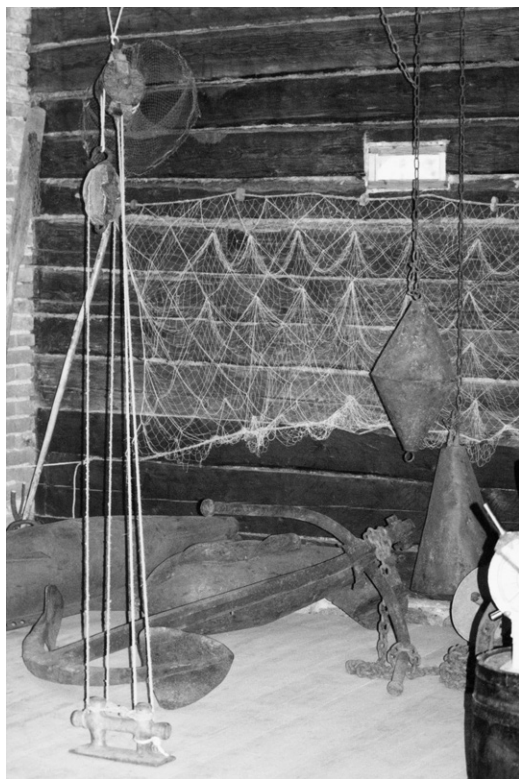

Trisienio plukdomojo tinklo („Tribico“) fragmentas. Ant grindų padėtas Pirmojo pasaulinio karo metu paskandintos lietuvių baržos inkaras, kurį apie 1956 m. iš Nemuno ties Seredžiumi iškėlė prižiūrėtojas Antanas Balnius.

Iš Panemunių regioninio parko ekspozicijos Šilinėje. A. Mozūraičio nuotr. 1999 m.

Ant viršutinės *pavaros* buvo beržo tošies plūdės, ant apatinės – degto molio svoreliai. Tinklas būdavo įtaisomas tarp dviejų 2,7–3,7 m ilgio kartelių (*užgertis, žugarda* – Kauno r.). Prie maišo viršutinių kampų buvo pririštos virvutės (*auklės, juklai, jauklai* – Kauno r.).

Plukdant tinklą, luotai turėjo plaukti greičiau už srovę, kad vertikaliai laikomame tinkle pasidarytų įdubimas – *maišas*. Abu žvejai viena ranka laikė kartelę ir *auklę* (ant bevardžio arba smiliaus piršto), kita ranka palengva irklavo. Kad lengvų sausų eglaičių kartelių nekeltų srovė, maždaug 20 cm atstumu nuo apačios viela pririšdavo akmenis, vėliau – gelžgalius. Kartelės turėjo 10–15 cm nesiekti dugno, tačiau pakelti jų per aukštai nederėjo, kad žuvis nepaspruktų pro tinklo apačią. Kad netyčia atsidaužusios į dugną kartelės nesukeltų triukšmo, jų galus aprišdavo kailio skiautėmis ar pakaldavo guma. Žvejai nesišnekėjo, kad neišbaidytų žuvų. Praplaukę *pabarą*, abu sykiu paleisdavo *aukles* ir, padėję irklus, kartelėmis iškeldavo tinklą. Pasukui vėl grįždavo aukščiau *pabaros*.

Plukdomieji trisieniai tinklai. Trisienius plukdomuosius tinklus pirmieji ėmė naudoti Kauno ir jo apylinkių žvejai. Kauno žydai trečiajame–ketvirtajame dešimtmetyje iš Klaipėdos atveždavo tankių tinklų ir prekiaudavo jais Nemuno gatvėje buvusioje žūklės reikmenų krautuvėje. 150 m rietimas (*kukla*) kainavo 70 Lt. Žvejai pirkosi medvilninius siūlus ir patys mezgėsi retus šoninius tinklus (*retikus, rečius* – Kauno, Jurbarko r., *špagatą* – Šakių r., Kretkampis). Kad tinklai greitai nesupūtų, Zapyškio žvejai pavasarį rinkdavo eglės kankorėžius, juos išvirdavo ir į karštą rausvą vandenį merkdavo tinklus. Žvejai patys gaminosi plūdes, svorelius, vijosi iš pakulų virves ir apstatę tinklą iš *kuklos* padarydavo 75 m ilgio *pantą* (*kavalką* – Kauno r. Paštuvos k.). Kadangi vidinis tinklas (*drika* – Šakių r. Kidulių k., *drikas* – Kauno r., *motnia* – Šakių r. Kretkampio k.) krėtėsi *ant pusės*, žvejai šį procesą vadino *sukrėsti tinklą*. Po Antrojo pasaulinio karo artelių žvejai gaudavo fabriku gamybos tankių vidinių tinklų rietimus. Už vienos *pantos* padarymą jiems buvo mokama 13 rb.

Kauno r. Brūžės k. žvejo Povilo Sasnausko tėvas 1914 m. pirmasis kaime parsivežė žiobrinį tinklą iš Lodzės. Jurbarko r. Molynės k. žvejo K. Šimkevičiaus senelis po 1914 m. parsivežė trisienį tinklą nuo Vilkijos, kur vietiniai žvejai šį vertingą, apie 200 Lt kainavusį daiktą pragėrė. Į Seredžių pirmasis trisienį tinklą tarpukario metais atsivežė klebono brolis ir bandė juo gaudyti žuvis pavasarį apsemtose lankose⁴⁴. XX a. trečiojo dešimtmečio pabaigoje trisienius tinklus tarp Kauno ir Smalininkų jau turėjo dauguma turtingesnių žvejų, nes lygus upės dugnas jais žvejoti labai tiko. Tinklai dažniausiai buvo 1,5 m aukščio, ilgio – „*kiek kieno kišenė išnešė*“, tačiau apie 100 m buvo visada.

Tinklams plukdyti žvejai samdydavo pagalbininkus. Jie galėjo būti nelabai patyrę, tad neretai žvejams talkino aktyvesni paaugliai. Pvz., vilkijietį Antaną Blaževičių (gim. 1920 m.) 1937–1938 m. samdė Vaclovas Bugvilas. 17–18 metų jaunuolio pareiga buvo išmesti plukdomąjį tinklą, o kai Bugvilas su Apolinaru Petrausku žvejojo traukiamuoju tinklu, vaikinai išmesdavo tinklą ir padėdavo traukti. Jis buvo samdomas *nuo dienos*, t. y. už atidirbtą dieną gaudavo 2 Lt (duonos kepaliukas kainavo 20 ct, centneris rugių – 5 Lt,

kilogramas lašinių – 2 Lt). Jei laimikis ⁴⁴*HIES*, b. 118, l. 25.

buvo gausus, žvejys porininkui būdavo dosnesnis. Nevertingų žuvų (kuoju, gruzlių) jam visad leisdavo imti, kiek nori.

Kačerginės žvejys Jakelaitis su trisieniu tinklu buvo nusigavęs net į Lazdijų r. Žvejodamas Dubravų kaime susirado nuotaką, 1928 m. vedė ir persikėlė ten gyventi. Buciniškės k. žmonės tuomet pirmą sykį iš arti regėjo ateivio trisienį tinklą (ilgis 50 m, aukštis 1,2 m, vidinio tinklo akytumas 38 mm, šoninių – po 15 cm). Dėl vidurupyje šiurkštaus Nemuno dugno savo tinklą jis plukdydavo tinkamesnėse vietose tik 100–200 m. Dzūkai tuo tarpu manevringais luotais plukdė mažus vienasienius tinkliukus – *vedėjas*. Jakelaitis luotą naudojo tik metiniams statyti. Žemės Jakelaitis neturėjo, tačiau gyvenimu nesiskundė. Žuvaudamas užaugino septynis vaikus, o kiaules šėrė mainytais į žuvis kviečiais. Įdomu, kad iki šiol minėtuose kaimuose žmonės tebevartoja Jakelaičio terminus: *branktas*, *buirys*, *leicas*. Tarp Kauno ir Smalininkų plukdomųjų tinklų dalių pavadinimai buvo įvairesni.

Trisienių plukdomųjų tinklų dalių pavadinimai

Vieta	Plūduras	Virvė prie plūduro	Virvė prie valtys
Kaunas	buja, bujus, paplavokas		
Kauno r.			
Zapyškis	buirys, kliucas		
Brūžės k., Vilkija	kliucas	kliucvirvė	leicas
Jurbarko r.			
Raudonė	kliucas	kliucvirvė	leicas
Kalnėnai	paplavokas	kliucvirvė	leicas
Smalininkai	plavukas	plavukinė virvė	pastojikė
Šakių r.			
Kretkampis	šustvininkas, kermošius		
Kiduliai	kūlė, paplavukas		
Grinaičių k.	plūdė		

Trisieniai plukdomieji tinklai yra geri tuo, kad jais upėje galima gaudyti ir paviršiuje, ir palei dugną besilaikančias žuvis. Pagal tai žvejai juos skirsto į dugninius ir paviršinius. Dugniniiais tinklais daugiausia buvo gaudomi žiobriai ir vėgėlės, paviršiniaisiais – karšiai. Skyrėsi vidinių tinklų akytumas: a) žiobriniame tinkle 35, 40, 45 mm, b) vėgėliniame 50, 55, 60 mm, c) karšiniame 60, 65, 70 mm. Šoninių tinklų akytumas buvo 20–25 cm. Dugniniiais tinklais buvo žvejojama pavasarį ir rudenį, kai vanduo šaltas ir žuvis laikosi giliau, paviršiniaisiais – vasarą, kai vanduo išyla ir žuvis ieškosi maisto paviršiuje. Pavasarį, kol vanduo drumstas, po lietaus buvo žvejojama ir dieną, nes žuvis nemato tinklo, o praskaidrėjus vandeniui, – daugiausia naktimis. Vandeniui esant drungnam, žvejojo dieną ir naktį.

Žvejojant dugniniiais tinklais, labai svarbu buvo švarus upės dugnas. Žemupio žvejai kliuvinius (*kliuvus*) žvejybos sezono pradžioje išsižvejojo senais plukdomaisiais tinklais. Įsimindavo vietas, kur dugne buvo *amžini kliuvai*. Kartais dugno valyti artelių žvejai kviesdavo narus.

Pavasariį ir rudenį, migruojant žuvims, žvejyba vyko valksmuose, t. y. *ant vietos*, tad žvejai išsivalydavo nuo 300 metrų iki 1 kilometro ilgio valksmus. Žuvingo valks-

mo pradžioje jie iširengdavo stovyklą, pasistatydavo palapines. Jei pasroviui plukdomas tinklas pagaudavo šaką ir susisukdavo, žvejai sakydavo, kad *pagavo dešrą*. Jei valksmas pasitaikydavo ilgas, pasidarydavo *kieta dešra*, mat buvo mėgėjų plukdyti paviršinius tinklus iki 3 km. Sovietiniais laikais prie žuvingiausių valksmų susirinkdavo 10–11 valčių, tad kiekviena per naktį gaudavo plaukti tik 3–5 kartus. Kitą laiką vieni žvejai gulėdavo palapinėse, kiti prie žibinto kortuodavo, tretį ant laužo keptavosi žuvį, kas norėjo, virėsi žuviene. Buvo paisoma eiliškumo, tad nenorintys gaišti laiko laukdami eilėje, plaukdavo į prastesnes vietas. Dėl varginančio naktinio darbo *gulti ant tonios* eidavo jaunesni vyrai. Praplukdę tinklą ir pradėję jį traukti, žvejai sušukdavo, pvz.: „Valio!“, o tai buvo ženklas, kad gali išplaukti kita pora. Kol pirmieji sugriždavo, antrieji praplaukdavo; tada išplaukdavo trečioji valtis. Grižtant vienas žvejys irklavo, kitas išiminėjo žuvis iš tinklo ir jį tvarkė. Žvejai buvo taip įgudę, kad naktį palietę ranka žuvį jau žinojo, kokia ji. Šiuokštu buvo žuvis imant tinklą suplėšyti ar pertraukti jo akis.

Žiobriai iš jūros Nemunu migruodavo pavasarį ir rudenį. Pavasariniu žiobrių sezonu buvo laikomas laikotarpis nuo ledų išėjimo iki gegužės 1 d., jei gera temperatūra, ir iki gegužės 10 d., jei oras šaltesnis, nes jie neršia, kai vandens temperatūra sušyla iki +13°C ir daugiau. Todėl pasitaikydavo, kad žiobrių žūklė kartais prasidėdavo birželio 10–15 d. ir tęsdavosi iki liepos 15 d., kartais nuo balandžio pabaigos iki birželio 1 d. Faktiškai žvejai išplaukdavo, kai tik atsirasdavo tarpai tarp ledų, dienomis. Žiobrių žvejybą jų neršto metu iš dalies pateisino tokia aplinkybė: kai kurių žuvų didesni yra patinai, o žiobrių – patelės. Jei žiobris kiša galvą į tinklą ir jo akys nekliūva, tai jis lenda. Patelių akys nepralenda jau pro 40 mm dydžio tinklo akis, ir jos traukiasi.

Rudenį žiobriai buvo gaudomi pasibaigus lašišų žvejybai, t. y. apie bulviakasį, iki šalnų ir tik naktimis, tad žvejams prasidėdavo ilgos ir tamsios *didžiosios nemigo naktys*. Žiobrinį tinklą paprastai sudarė 2 *pantos* (viršutinė ir apatinė pavaros surišamos, o tinklas susiuvamas). Tokio tinklo ilgis būdavo 120–150 m, aukštis iki 1,3 m. Valksmai daugiausia būdavo prie salų. Žvejai taikydavo užmesti tinklą *parandėje*, kur giliau, kad plaukdami į seklumą žiobrius užspaustų.

Pastačius Kaune HE, buvo prarasta apie 70% žiobrių nerštaviečių. Tuomet Veliuonos žvejai gaudyti žiobrius pradėdavo nuo Vilkijos, nes ten šiltas elektrinės vanduo anksčiau ištirpindavo ledus. 1960–1965 m. žiobrius bandyta perkelti į Kauno marias, o Nemune buvo nustatyti jų (taip pat karšių ir starkių) sužvejavimo limitai. Po Antrojo pasaulinio karo žvejojant traukiamuoju tinklu valksme būdavo iki 800 žiobrių, o šeštajame dešimtmetyje ruduo buvo laikomas derlingu, kuomet per plaukimą pagaudavo 30–70 žiobrių.

Pavasarių po žiobrių prasidėdavo karšių žvejybos sezonas su plukdomuoju tinklu dieną ir naktį, ir traukiamuoju – dieną. Karšiniai tinklaičiai, K. Šimkevičiaus manymu, Nemune pradėti naudoti ne anksčiau kaip 1955–1956 m., nusižiūrėjęs į ežerų žvejus, o tie juos perėmė iš rusų. Karšinio tinklaičio ilgis nuo 70 iki 120 m, aukštis 1,5–1,8 m, o gilesnėse vietose – iki 2 m. Kauno r. Paštuvos k. žvejai karšius gaudė *parandėse*, t. y. mesdavo paviršinį tinklą ant *rando* – seklumos upės dugne ir, plaukdami į *parandę*, surinkdavo visas žuvis. Ištraukę tinklą, žvejai žiūrėjo, kokiame aukštyje sustrigusios žuvys: jos turėjo būti per vidurį. Jei žuvys buvo tinklo viršuje

ar apačioje, keisdavo svorelius. Vyrai vieni kitiems nesigyre, kokiam gylyje kiek pagavo, tad tame pačiame valksme vieni sugaudavo daug, kiti mažai. Karšniais plukdomaisiais tinklaičiais paprastai žvejodavo iki rugsėjo 1 d., tada rugsėjo pabaigoje 1–2 savaites, iki spalio vidurio – su traukiamaisiais, kurie *išima* vandens paviršių ir eina dugnu. Daugiausia karšių būdavo Šilutės r. ruože (valksme iki 1,5 t), Šakių ir Jurbarko r. ruože – mažiau. Jurbarko r. Molynės k. žvejai sovietiniais metais gaudyti karšių kildavo iki Birštono ir Prienų.

Išplaukę į Šilutės r. gaudyti karšių, žvejai rudenį, nuo rugsėjo 20 d. ir spalio bei lapkričio mėnesiais iki užšalimo, pasilikdavo gaudyti žiobrių. Septintajame dešimtmetyje žiobrių žvejyba buvo limituota, tačiau vyrai jų pagaudavo gerokai daugiau nei leista ir paroduodavo Karaliaučiaus srities gyventojams ir kariškiams. Prasidėjus šalnums, *ant Martyno* (lapkričio 11 d.), pradėdavo rodytis vėgėlės, tad pasibaigus rudeninei žiobrių žvejybai, nuo lapkričio 10 d. iki gruodžio 20 d. buvo gaudomos vėgėlės.

Veliuonos žvejai iki Antrojo pasaulinio karo, „kol reikėjo stumdytis rankomis“, vėgelių gaudyti plaukdavo žemyn iki Lietuvos ir Rytprūsių sienos (Smalininkų), aukštyn – netoli Seredžiaus. Apie 1954–1960 m. Kauno žuvininkystės ūkio žvejai vėgėles gaudė žemiau Tilžės ir prie Gėgės žiočių. Įsirengę stovyklas išbūdavo ten 2–4 savaites. Aukštyn plaukdavo iki Vilkijos, o 1962–1964 m. traukiamuoju tinklu yra žvejoję prie Rumšiškių.

Vėgėlinį tinklaitį sudarė ne daugiau kaip dvi *pantos*, tačiau gilesnėse vietose buvo žvejojama trumpesniais – 50, 70, 80 m ilgio, 1,4–1,5 m aukščio tinklais. Daugiausia vėgelių buvo pagaunama naktimis blogu oru (liūtis, sniegas, audra), giliose vietose ir prieš salas. Kad tinklas gerai *šluotų* žuvis, viršutinė pavara turėjo būti trumpesnė už apatinę, o ant pastarosios – *svoriukas prie svoriuko*. Toks tinklas *išima* visas duobutes, kuriose mėgsta laikytis žuvys. Apskritai vėgėlės buvo laikomos gudresnėmis žuvimis už žiobrius. Plukdomaisiais tinklaičiais būdavo sugaunama 1–1,5 kg sveriančių žuvų, nes 0,5 kg neužsilaikydavo. Tinkle būdavo 30–70 vėgelių, pasitaikydavo išneršusių lašišų. Štai kaip mini vėgelių žvejybą Vytautas Bastys: „*Esant 4–6 laipsniams šalčio, valtys būdavo priledėjusios, tinklai sušalę į kaulą, žvejai išvargę, apžėlę, rankos nuo šalto vandens ir žvarbaus vėjo suskirdusios, sutinusios, o įsipainiojusios į tinklą vėgėlės dar šaltesnės, tačiau jas reikėjo išnarplioti ir paruošti tinklaitį kitam metimui. Kai jau užmestas tinklas apkibdavo nuo dugno kylančiu ledu (gruntižiumi) ir su tinklu to ledo prisikraudavo pilna valtis, tada užbaigdavome vėgelių gaudymą, samdydavome sunkvežimius, kraudavomės suledėjusių mantą ir atsiveikindavome su Nemunu iki pavasario*“⁴⁵. Pradėjus eiti ledams, buvo žvejojama tarpdamiuose.

Plukdomaisiais tinklais vyrai žvejojo po du: vienas vairavo valtį, kitas metė ir traukė tinklą. Tik labai įgudęs žvejys galėjo su abiem darbais susidoroti vienas. Jis iš anksto ant valties borto susidėdavo tinklą (120 m apstatyto tinklo svėrė apie 60–65 kg), kad galėtų viena ranka jį mesti, o antrąją valdyti variklį.

Reikėjo mokėti mesti plukdomąjį tinklaitį. Nuplaukus iki upės vidurio, būdavo išmetamas plūduras (4 pav. 1, 2), priištas prie tinklo apie 6 m ilgio virve. Jis turėjo eiti pirma valtys apie 20 m. Jei plūduras atsilikdavo, žuvų būdavo pagaunama perpus mažiau ar visai nepagaunama.

Kad srovė *nesuguldytų* tinklo, plūduro ⁴⁵*IIES*, b. 54, 1, 1208.

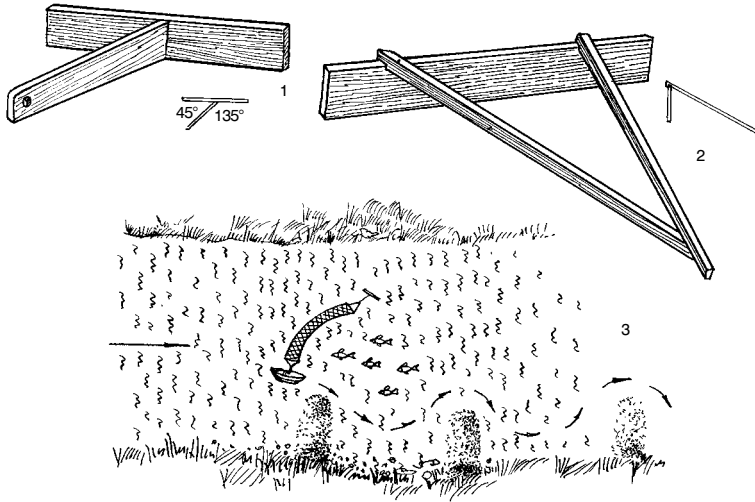

4 pav. Plūdurai:
1, 2 – Kauno r.,
Vilkija; 3 - tinklaičio
plukdymo schema

skersinis būdavo prikalamas įžambiai. Plūdurai paprastai daryti iš eglinių lentelių. Einant ledams, Zapyškio žvejai naudojo plūdurus iš storų, didelės kriaušės formos medinių trinkų.

Kad tinklas užimtų kuo didesnę vandens plotą, senieji tarpukario žvejai jo galuose palikdavo apie 1,5 m ilgio pavarų ūsus ir pririšdavo piemenų mazgu trumpesnę už tinklo aukštį, t. y. apie 1 m ilgio pagalį (*branktą*). *Branktų* apačioje užkaldavo vežimo ratų stebules, o vežimams ėmus naudoti geležines ašis – guolius. *Branktai* skėtė tinklą, tačiau įšivėlę jį neretai suplėšydavo, todėl vilkijiečiai pirmieji pagalį tolimesniame nuo valtės tinklo gale pakeitė plūduru ir paliko tik pagalį tinklo gale, arčiau valtės, o šeštajame dešimtmetyje atsisakė ir to. Eksperimentuodami vilkijiečiai yra bandę naudoti plūdurą kartu su *branktais*. Tuomet virvė nuo plūduro iki tinklo ir nuo tinklo iki valtės buvo maždaug 15–20 m, o vasarą, nuslūgus vandeniui, – 5–6 m. Nustojus naudoti pagalius, virvės buvo sutrumpintos iki 5–10 m. Užtvenkus Nemuną, plūdurai pamažu išėjo iš mados, nes upė nuseko, jos vaga susiaurėjo, o siaurose, akmenuotose vietose plūduros netinka. Dar kuri laiką Kauno r. Paštuvos k. žvejai vietoje plūduro pasinaudodavo karkline šluota. Brakonieriai nusilauždavo pušaitės ar berželio viršūnėles, o apačioje prie tinklų galų pririšdavo inkariukus. Pajutus, kad gal kas nors stebi, tinklas būdavo paleidžiamas, ir inkariukai jį nuskan-dindavo. Pavojui praėjus, tinklą ištraukdavo.

Tinklas turėjo būti išsilenkęs ir gultis pasroviui apie 40° kampu, taigi žiobrinio tinklo viršus būdavo pakilęs nuo dugno tik apie 20 cm, nes žiobriai padugne plaukė galvutėmis žemyn. Be to, tinklą reikėjo sureguliuoti taip, kad srovė nepadarytų jame maišelių.

Metant tinklą, buvo plaukiama kranto link, apiplaukiant *dambas* (4 pav. 3). Paprastai žvejai priešingame krante nužiūrėdavo orientyrus ir ties jais atsidūrus plūdurui, tinklą pradėdavo traukti (sakydavo: *nuo pušaitės insim* ar *po karklynu*). Jei orientyro nebuvo, traukdavo praplaukę 3 *dambas*. Veliuoniškiai, surišę 4 *pantas* (per visą Nemuną), plukdydavo tinklus nuo miesto pradžios ligi bažnyčios. Praplaukus valksmą, vairininkas stumdavo valtį atbulą upės vidurio link, o jo porininkas traukdavo tinklą keldamas į valtį abi virves.

XX a. septintajame dešimtmetyje žiobrių žvejyba žemupyje pradėta limituoti, o nelegali žvejyba plukdomaisiais tinklaičiais buvo draudžiama. Nepaisant to, nelegali žvejyba jais Nemune tebėra populiaru.

Mėgėjų plukdomieji tinklai. Kadangi 25 m ilgio tinklu tarpukariu buvo galima žvejoti laisvai, tai senesni panemunių gyventojai pasigaudydavo smulkių žuvelių sau ir antims pašerti 20–30 m ilgio, 1–1,5 m aukščio plukdomaisiais tinkliukais – *lineliais*. Jų iš Klaipėdos parveždavo žydai. Vietiniai žvejai manė, kad šie tinkleliai buvo vokiečių darbo. Ties Zapyškio žmonės žuvavo vienasieniais (*striaukiniais*) ir trisieniais (*aukšliniais*) *lineliais*. *Striaukinių linelių* akytumas buvo 10, 12, 14 mm. Jais buvo sugaunama meknių (*striaukų*), gruzlių ir kuojų. *Aukšlinių linelių* vidinio tinklo akytumas buvo 8–10 mm, kraštinių – 8–10 cm. Per pavasario naktį *lineliu* pavykdavo prigaudyti bulvinį krepšį paviršiumi plaukančių aukšlių.

Iki Antrojo pasaulinio karo *lineliai* buvo labai ploni, iš 30 numerio siūliukų. Jie turėjo lengvus svorelius ir plūdes iš beržo tošies ar storos tuopos žievės. Ją apdroždavo ir sugrėžiodavo skylutes (po karo naudotos kamštinės plūdės). Senieji žvejai, išėdę į luotą, prie kito *linelio* galo pririšdavo mažą plūdūrą (*buiriuoką* – Kauno r., Zapyškis), kokį krepšį ar pagaliuką ir praplukdydavo juos 100–200 metrų pasroviui negiliose vietose upės pakraštyje ar prie salelių.

Po Antrojo pasaulinio karo aukšlėms ir stintoms gaudyti Nemuno žemupio žvejai naudojo kaproninius *linelius*. Žmonės ėgudo žvejoti jais po ledu, mat tokiais tinklais po ledu gaudė stintas Kuršių marių žvejai.

1955 m. Kauno ribose pastebėta mėgėjų žvejojant 10–20 mm akytumo valo tinkliukais, įtaisytais vieliniame trikampyje, kurio kraštinės apie 1 m. Vertikaloje padėtyje tinkliuką laiko viršuje pritaisyta plūdė. Žvejys nuo kranto tinkliuką valdo valu.

Statomieji tinklai. Nemuno žemupio žvejai tinklus statė *darpdambiuose*. Kauno r. Paštuvos k. 10–15 m ilgio, apie 1,3 m aukščio tinklai (*rėtis* 18–20 cm, *tankis* 30–40 mm) buvo statomi *po špikdamiais*, t. y. nuo dambų galų pasroviui išilgai upės (5 pav. 1). Jurbarko r. Kalnėnų žvejai po Antrojo pasaulinio karo panašiai tinklus statė prie uosto *tarpdambiuose*. Prie dugno juos laikė tikrai svoreliai. Šakių r. Jotyškių k. vyrai, tinklus statė Šilutės r. prie Kūmos buchtos, apatinės virvės galuose pririšdavo keturragių inkarus. Smalinių žvejai nuo ledų išėjimo iki gegužės 1 d. apie 150 m ilgio tinklus statydavo nakčiai ant inkariukų, suvingiuodami juos *tarpdambiuose* (atstumai tarp dambų nuo 50 iki 150 m). Tinklo pradžia žymėjo prie viršutinės pavaros galo virvute pririštas plūduras. Nuo krašto žuvis buvo pabaidomos *barškalu*: viename karties gale išilgai pritvirtinta stora viela su ant jos užmau-

5 pav. Tinklų statymo prie dambų schemas

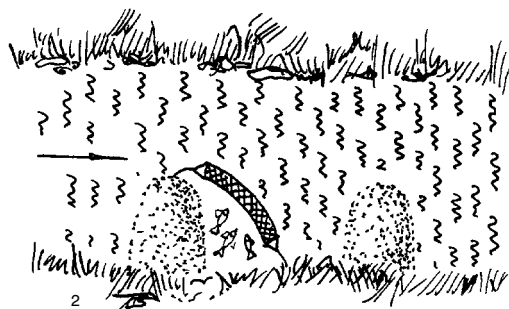
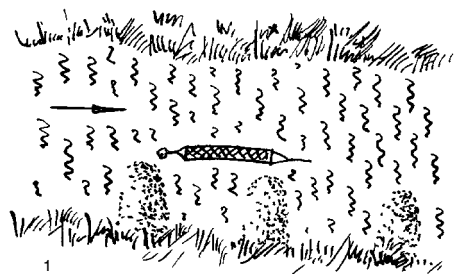

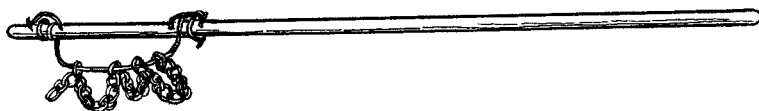

6 pav. Barškalas
žuvims baidyti.
Tauragės r.

ta grandine arba varžtais (6 pav.). 35–45 mm aktytumo tinklas sulaikydavo žiobrius, šapalus, lydekas, karšius, kuojas. Atviresnėse vietose žvejai tinklus statė nuo kranto puslankiu vieną arba abu galus pririšdami prie karklų. Dabar panašiai tinklus stato nelegalūs žuvautojai: prie kartais net visai trumpų (2–3 m ilgio) tinkliukų apatinės virvės jie pririša akmenį arba gelžgalį, paleidžia jį aplink žoles pasroviui ir pabaido žuvis nuo krašto arba tiesiog patrepsi.

Prieš Antrąjį pasaulinį karą Nemune po ledu tinklai nebuvo statomi. Tik pokario metais K. Šimkevičių iš Molynės k. statyti tinklą po ledu išmokė Neringos žvejai. Tarp *dambų* užutėkiuose kirviu iškirsdavo kelias eketes: atstumas tarp pirmosios ir paskutiniosios buvo lygus tinklo ilgiui (apie 30 m), atstumas tarp ekečių – kartelės ilgiui (4–5 m). Buvo matuojama žingsniais. Jei kartis 6 žingsnių, eketės kas 5 žingsniai, jei 7 – kas 6 žingsniai. Prie kartelės pririšdavo tinklo ilgumo virvę, kurios antrasis galas būdavo pririštas prie viršutinės pavaros. Žvejys plikomis rankomis stūmė kartelę po ledu, o prie kitos eketės draugas gaudė ją taip pat plikomis rankomis. Grinaičių k. žvejys Jurgis Jakaitis minėjo, kad kartelei po ledu stumti ir gaudyti naudodavo karklinį ar lazdyninį dvišakį. Ištraukus per paskutinę eketę kartelę, vienas turėjo tempti, kitas *paduoti* prie virvės pririštą tinklą. Gal dėl to, kad čia tinklu žuvys būdavo puslankiu apsupamos (užspiečiamos) nuo *dambos* galo iki kranto (5 pav. 2), statomieji tinklai vadinosi *spėstiniai*, arba *spiestiniai*. Už 30–50 m pasroviui nuo pastatyto tinklo žvejai iškirsdavo mažesnes eketėles ir pro jas baidydavo žuvis tinklo link. Zapyškio žvejai gružliams gaudyti po ledu pakišdavo *linelius*. Nakčiai pastatytus tinklus žvejai tikrindavo ryte ir rasdavo vieną kitą lydekaite, kuoją, kitokių žuvelių. „Žiemą žuvų pasigaudavome dėl pavalgymo, dėl gero kaimyno“, – sakė žvejai.

Pokario metais Kalnėnų k. buvusio prekių laivyno valdžia parsiveždavo trisienių tinklų iš Karaliaučiaus ir žvejojo jais laivyno uoste. Kalnėnų žvejai 1967–1968 m. bandė patraukti trisienį tinklą po ledu skersai uosto. Eketėms kirsti jie naudojo laužtuvus, juos gerai užaštrinę ir prisirišę virvelėmis, kad nepamestų. (Pokario metais kai kurie artelių žvejai įsigijo peikenas.) Pavasarį pajudėjus ledams ir skersai uosto lede atsivėrus plyšiams, paleisdavo į juos trisienes tinklus ir rasdavo įstrigusių net karšių.

Dabar žmonės Nemuno pakraščiais irgi pasistato vieną kitą vienasienį ar trisienį tinklaitį. Jais mėgstama žuvauti upės senvagėse, užutėkiuose.

Tinklų gamyba ir priežiūra. Tinklų mezgimas žvejų gyvenime buvo rimtas žiemos darbas, nes kanapiniai, ypač medvilniniai tinklai laikydavo nesuplyšę tik vieną sezoną. Žvejai savo žemėje, bežemiai pas ūkininkus pasisėdavo bent po 5 arus linų arba mainydavo žuvį į linus. Pluošto apdirbimas ir siūlų verpimas buvo moterų darbas. Tinklus mezgė vyrai ir vaikai: 9–10 metų sulaukę berniukai ir mergaitės būdavo puikūs mezgėjai.

Kauno r. megztuvės (*megztukas* – Kauno r., *šaudyklė* – Jurbarko, Šakių r., *eglyčia* – Kauno r., Vilkija, Jurbarko r., Smalininkai, *iglyčia* – Kauno r. Brūžės k.) dažniau buvo daromos iš klevo ir uosio, Jurbarko r. – iš ožekšnio be ūglių. Ožekšnis būdavo

pusvalandį virinamas, kad suminkštėtų ir būtų lengviau peiliu išpjaustyti megztuvę. Tinklaičių retikams megzti naudotos iki 31–33 cm megztuvės (7 pav. 1), tinklams apsodinti apie 26 cm ilgio (7 pav. 2), vidiniams tinklams megzti apie 22 cm ilgio (7 pav. 3), tinklams taisyti apie 16 cm ilgio (7 pav. 4).

Tinklo akims rišti buvo naudojamos *lentelės*, taip vadintos dėl savo formos (8 pav. 1). Jų kraštai būdavo apdailinami, o dydis parenkamas toks, kad išilgai būtų galima megzti retas akis, skersai – tankias. Apie 1950–1951 m. artelių žvejai *lenteles* pradėjo gaminti iš lakštinio plieno, nes nuo jų lengviau numauti tinklų akis. Tvirtesnių medžiagų (plieno, aliuminio) *lentelių* formos įvairesnės: tuščiaavidurė (8 pav. 2) ar su skylė, kad būtų patogiau laikyti (8 pav. 3). Pastaruoju metu megztuvės taip pat imtos daryti iš plastmasės ir lakštinio plieno.

Statydami plukdomąjį tinklą, plūdės ir svorelius ant pavarų žvejai suverdavo. Tačiau tai nebuvo paprasta, pvz., Kauno mariose buvo žvejojama su 2 km ilgio tinklaičiais, o plūdės ir svoreliai pritausomi kas 1 m. Traukiamieji tinklai (išskyrus stintinius) buvo *statomimi* gabalais, o svoreliai ir plūdės pri-raišiojami atskirai.

Taisant tinklą, pažeistas akis reikėjo išpjaustyti ir atstatyti taip, kad prie mazgo būtų ne daugiau kaip keturi siūlai (nupjovus turėjo likti du siūlai, o kitus du padarydavo naujus). Trys siūlai prie mazgo galėjo būti tik tinklo pradžioje ir gale.

Padarę naują tinklą, žvejai paprastai jį pašventindavo, užpildami iš stikliuko degtinės, o likusią išgerdavo patys. Deja, degtinė tinklų nekonservavo. Medvilniniai tinklai būdavo rudi arba balti. Baltus tinklus žvejai dažniausiai dažė vandens spalva – mėlyna arba žalia. Tinklas būdavo patiesiamas valtyje, apipilamas dažais, pateliūskuojamas ir metamas į Nemuną. Kad nepūtų, zapyškėčiai traukiamuosius tinklus ir plonyčius aukšlinius tinkliukus konservavo (dervavo) tokiu būdu: išvirindavo tepalą su derva, įpildavo terpentino ir karštame mirkydavo tinklą. Apie 1960–1962 m. atsirado kaproniniai tinklai. Baltus kaproninius tinklus nudažyti buvo nesunku, nes kapronas gerai dažosi bet kokia spalva.

Virvės, plūdės, svoreliai yra būtini tinklų elementai. Virvėms vyti žvejai savo sklypeliuose pasisėdavo po 0,5 aro kanapių. Storos virvės, ant kurių būdavo sumau-

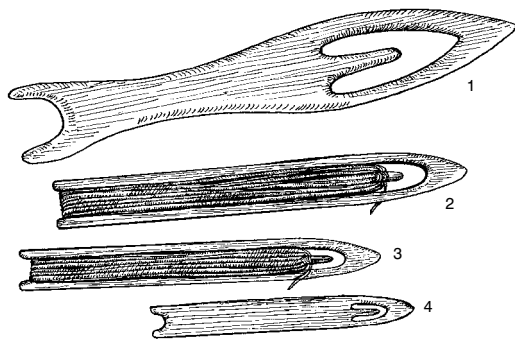

7 pav. Megztuvės: 1 – Šakių r., Kidulių k.; 2–4 – Jurbarko r., Molynės k.

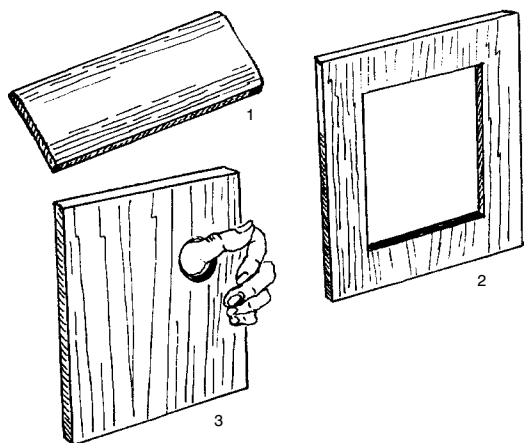

8 pav. Lentelės tinklo akims rišti: 1 – Varėnos r., Jonionių k.; 2 – Kaunas; 3 – Kauno r., Vilkija

namas tinklas, vadinosi: viršuje – *viršutinė pavara*, apačioje – *apatinė pavara*. Ploresnės virvelės, naudotos tinklams *sukrėsti*, ir virvelės tinklų galuose vadinosi *pavariukai* (Kaunas). Dar ir dabar žvejai susiveja tvirtesnes virves iš kaprono, nes fabrikinės yra per minkštos ir tinklaičiai painiojasi.

Darant naują plukdomąjį ar traukiamąjį tinklą, buvo svarbu parinkti plūdės ir svorelius, kad srovė jo *nesuguldytų*. Bandymui ant siūlo pririšdavo plūdę ir svorelį ir pamerkę į vandenį stebėdavo, kiek svorelis gramzdina plūdę. Be to, ir valksmai buvo nevienodi: viename srovė stipresnė paviršiuje, kitame – arčiau dugno. Tai gi kiekvienam valksmui žvejai turėdavo pareguliuoti svorį. Plukdomiesiems tinklaičiams plūdės ir svoreliai veriami ant virvių jau tinklą krečiant. Todėl prireikus reguliuoti svorį, švininiai svoreliai būdavo arba papildomai užspaudžiami, arba, užkišus peilį, nuimami. Tuo tarpu traukiamieji tinklai buvo pirma statomi, o tik paskui virvelėmis priraišiojami svoreliai ir plūdės. Gatavame tinkle plūdės turėjo būti lygiai ties svoreliais. Naujus tinklus žvejai išbandydavo dieną. Plukdomieji paviršiniai tinklai turėjo būti pakrypę į priekį 70° kampu, dugniniai – šliaužti upės dugnu; jų viršų plūdės laikė pakėlusios nuo dugno maždaug 20 cm atstumu.

Iki Antrojo pasaulinio karo ir pokario metais plukdomiesiems tinklams plačiausiai buvo naudojamos beržinės plūdės (9 pav. 1). Beržo žievė buvo pjaunama pavasarį, o kad susisuktų, merkiama į karštą vandenį arba palaikoma prie ugnies. Saulėtu oru žievės susukdavo į tūtelę, surišdavo ir palaikydavo atokaitoje. Retesniems tinklams buvo dedamos didesnių beržo žievės gabalų plūdės, tankiems – mažesnių, lengvesnių. Lengvos beržo žievės plūdėlės buvo naudojamos ir prie aukšlinių tinkliukų. Jos buvo patogios tuo, kad susinarpliojus tinklui, lengvai nusiimdavo, atvyniojus žievinę tūtelę.

Tarpukarriu pas žydus jau buvo pirkti kamštinių (tokiais kamščiais būdavo užkišami degtinės buteliai) plūdžių (*korkų*). Jos buvo geros tuo, kad neprisigerdavo vandens, tačiau buvo brangios. Kartais žvejai pirkdavosi kamštinės medžiagos lakštus ir plūdės išsipjaukdavo pjūkleliais, o skylės išgrėždavo. Plūdžių dydis 3,5 x 3,5 piršto. Apie 1950 m. Nemuno žvejai gaudavo gatavų kamštinių plūdžių nuo jūrinių tinklų (9 pav. 3). Perpjovę jas, padarydavo dvi plukdomajam tinklui (9 pav. 4). Apie 1950–1952 m. atsirado putplastis (*pieno* arba *jūrų puta*). Žvejai jį gaudavo lakštais ir plūdės darėsi patys. Jie turėjo paprastesnius ar sudėtingesnius prietaisus (*mašinkas*), kad išspaustų iš lakšto plūdės skersmens gabalus, o juose – skylutes. Vytautas Bastys prietaisą pasidarė iš kiniško prožektoriaus (darė ir iš motociklų amortizatorių) (10 pav. 1). Užaštrinti kraštai išpjauna lakšte cilindro formos gabalą, ir šis iš prietaiso išstumia-

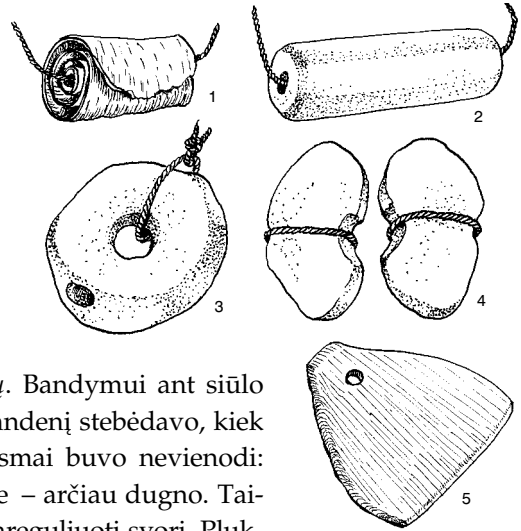

9 pav. Plūdės:

1 – beržo tošies;

2 – putplasčio

plukdomajam

tinklaičiui;

3 – putplasčio

traukiamajam tinklui;

4 – putplasčio plūdė,

perpjauta ir pritaikyta

plukdomajam

tinklaičiui;

5 – lentinė

traukiamojo tinklo

plūdė

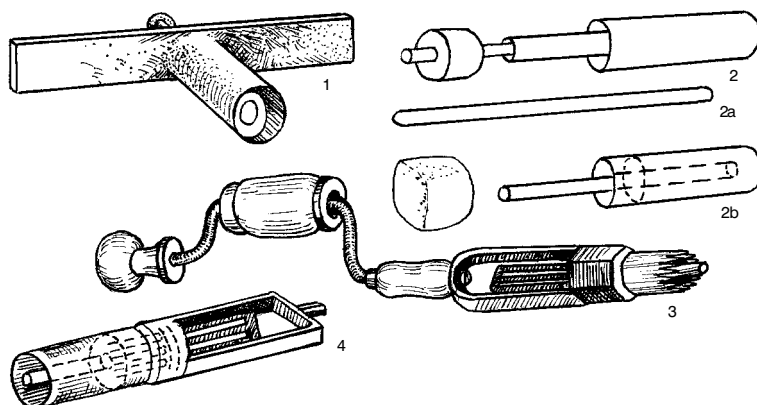

10 pav. Prietaisai plūdėms daryti:
1 – plūdei iš putplasčio išpjauti. Jurbarko r., Viešvilės k.;
2 – skylei plūdeje išpjauti (b), išpjautam gabaliukui išstumti (a). Jurbarko r., Viešvilės k.;
3 – ranka sukamas prietaisas. Šakių r., Kidulių k.;
4 – elektra sukamas prietaisas. Jurbarko r., Molynės k.

mas ranka stumdomu stūmoklėliu. Kitas prietaisas iš seno plunksnakočio (į vieną jo galą būdavo įstatomas pieštukas, į kitą – plunksna) išpjauja gabalo centre apvalią skylę, o jos turinys (t. y. nereikalingas putplasčio gabalėlis) iš plunksnakočio vėlgi išstumiamas ranka kietos plastmasės stūmoklėliu (10 pav. 2a, b).

Klemenso Jasaičio prietaisas plūdėms daryti sudėtingesnis. Abi pjovimo operacijos čia atliekamos vienu metu rankinio grąžto principu veikiančiu prietaisu, o abi dalys (plūdė ir jos skylės turinys) stūmokliu išstumiamos ranka (10 pav. 3). Kazimiero Šimkevičiaus prietaisas plūdėms gaminti taip pat veikia grąžto principu, tik sukimui įtvirtinamas gręžimo staklėse, elektriniame grąžte ar bormašinoje (10 pav. 4). Darydamas plūdės, žvejys prietaisą sušlapina, kad lengviau sukėtųsi. Putplasčio plūdės buvo laikomos tinkamiausiomis plukdomiesiems tinklams: nekliuvo ir buvo labai lengvos. Jos taip pat naudotos statomiesiems tinklams. Paprastai plūdės buvo 30–35 mm skersmens, iki 45–50 mm ilgio su 10 mm skersmens skylė (9 pav. 2).

Iki Antrojo pasaulinio karo ir pokario metais (maždaug iki 1950 m.) traukiamiesiems tinklams buvo naudojamos medinės plūdės. Jos buvo daromos iš storų pušies ar jovaro tošių. Tošys buvo peiliu apipjaustomos, išgręžiama skylė ir impregnuojama aksoliu (fernisu), gaminamu iš sėmenų (linų ar kanapių) aliejaus. Luobų žvejai prisirinkdavo rudenį ar žiemą, išdžiovindavo, o plūdės darydavo pavasarį. Šios plūdės buvo nepraktiškos, nes barškėjo ir metant tinklą baidė žuvis, be to, įmirkdavo. Populiarios buvo tuopos ar balteglės lentelių plūdės (9 pav. 5).

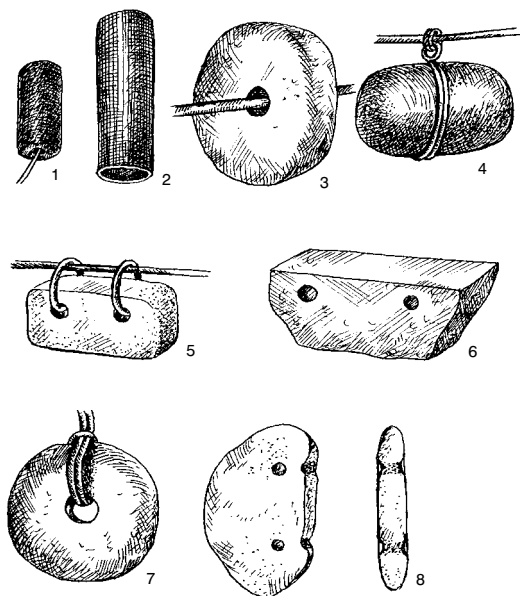

11 pav. Svoreliai. Kauno r., Vilkija.
1 – švininis;
2 – metalinis vamzdelis;
3, 7 – cementiniai;
4 – akmeninis;
5, 6, 8 – cementiniai traukiamajam tinklui

Seniausi Nemuno žvejų naudoti svoreliai buvo akmeniniai. Tarpukariu akmenukai buvo naudojami prie traukiamųjų tinklų. Tai buvo pigiau negu pirkti molinius svorelius. Pailgam plokščiam akmenukui per vidurį aplinkui plaktuku iškaldavo griovelį, toje vietoje jį apsukdavo viela, padarydavo kilputę ir priišdavo prie pavaros virvele (11 pav. 4). Moliniai svoreliai (*gramzdukai* – Šakių r., *skandukai* – Kauno r. Brūžės ir Raudonės k.) buvo naudojami dažniau prie dvibradžių (*maršku*). Jų žmonės parsiveždavo iš Gelgaudiškio plytinės. Jie paprastai buvo 5–6 cm ilgio, apie 4 cm skersmens, su skylė viduryje.

Prieš Antrąjį pasaulinį karą traukiamiesiems tinklams Kauno r. žvejai pradėjo naudoti cementinius svorelius, o apie 1950 m. jie buvo naudojami visame žemupyje (11 pav. 3, 5–8). Juos nusilieti buvo nesunku, tik ilgai džiūvo. Žvejai paimdavo *bantyszerio* (juostinis metalas, naudotas statinių lankams) juostą, pagal svorelio kontūrą padarydavo formą ir, padėję ant lentos arba tiesiog ant smėlio, prikėsdavo skiedinio, padidinę jame cemento kiekį, kad būtų stipresni. Tose vietose, kur turėjo būti skylės, įkišdavo pagaliukus. Skiediniui išdžiūvus, pagaliukai lengvai išsitraukdavo. Cementiniai svoreliai turėjo vieną trūkumą: zulino virvę, todėl būdavo rišami dviem virvutėmis, kad vienai nutrūkus liktų kita (11 pav. 5, 6). Žvejai pasidarydavo po keliolika formelių ir liedavo iškart daug svorelių.

Pokario metais plukdomiesiems tinklams gamino geležinius apie 50 g svorelius iš vežimų ratlankių, sudaužytų vagonų, *bantyszerio* ar 5 mm pločio skardos juostų. Uždėję degtukų dėžutę, apsibrėžę ir iškirpę kvadratėlį, ant metalinio piršto plaktuku sulenkdamo vamzdelį ir maudavo jį ant virvės. Tokius svorelius darė patys žvejai ar kalviai už žuvis. Bėda ta, kad nuo jų rūdijo virvės.

Apie 1953–1954 m. atsirado švininiai svoreliai (*bundziukai*, *švinai* – Kauno r. Paštuvos k.) (11 pav. 1). Jie buvo apie 3,5 cm ilgio, 1,5 cm skersmens su 0,5 cm skersmens skylė, svėrė apie 45 g ir buvo naudojami traukiamiesiems ir plukdomiesiems tinklams. Švininiai svoreliai buvo liejami metalinėse formose arba savos gamybos replėse (12 pav. 3). Prie replių būdavo pritvirtinamos perpjauto vamzdžio puselės. Ant skardos suspaudę replės ir įstatę į susiaurėjimo apačią metalinį strypelį, užpildavo išlydyto švino. Jam staigiai ataušus, replės būdavo praskečiamos. Panašiai veikė ir kitokių formų *mašinkos*, kurias XX a. šeštajame dešimtmetyje žvejai pirkdavosi Kaune (12 pav. 4, 4a, 5, 5a). Strypelis skylėi formuoti jose pritvirtinamas stacionariai,

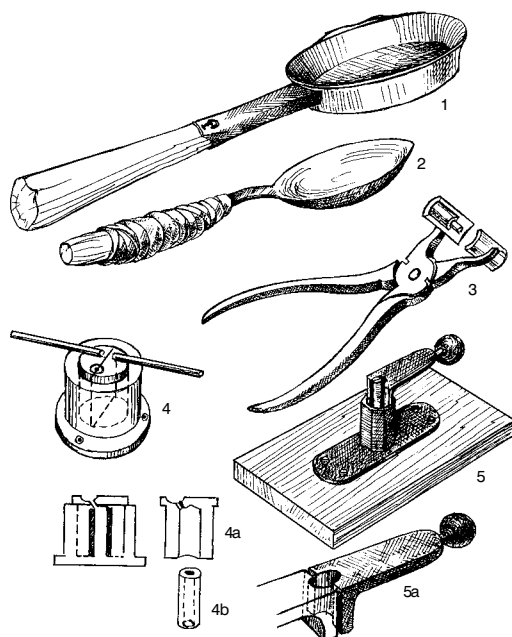

12 pav. Priemonės švininiams svoreliams lieti: 1, 2 – indelis švinui lydyti ir šaukštas jam pilti. Šakių r., Kidulių k.; 3 – replės. Kauno r., Vilkija; 4 – mašinka (a – pjūvis, b – svorelis). Jurbarko r., Molynės k.; 5 – mašinka (a – abi rankenos ištrauktos). Šakių r., Kidulių k.



Nemuno pakrantėje ties Veliuona džiušta tinklas. 1958 m. V. Gobio nuotr.

o gatavas svorelis išimamas išardžius prietaisą į dvi dalis. Švinui lydyti ir pilstyti žvejai dažnai naudodavo konservų dėžutes: perverdavo aplink vielą ir susukdavo rankenėlę, taip pat įgniaubdavo vienoje vietoje snapelį arba lydymui turėjo specialius indelius (12 pav. 1), o pilstė šaukštu (12 pav. 2). Švininis svorelis buvo padaromas per 3 minutes, o per dieną jų padarydavo iki 1 000. Šie svoreliai neinkaravo tinklo, nuo jų nerūdijo virvės.

Apie 1960 m. svoreliai pradėti gaminti iš supjaustytų metalinių vamzdelių (11 pav. 2). Plukdomajame tinkle plūdės ir svoreliai paprastai būdavo suveriami kas 0,8–1 m, traukiamajame: sparnuose kas 1 m, *išėmime* kas 0,5 m, kaip sakė žvejai, „kad tinklą dabotų, žuvis neišeitų“. Plukdomajame karšiniame tinkle kartais per vidurį būdavo pritvirtinami cementiniai svoreliai, sparnuose – vamzdiniai.

Tinklų džiovinimas. Koks svarbus žvejams buvo tinklų džiovinimas, aiškėja iš Veliuonos žvejo Stasio Mikštos skundo: „Kai jau negavau leidimo žvejoti, tai tinklo negalėjau džiovinti, ir jis greit supuvo“⁴⁶. Suprantama, kaime slapčia šimtmetrinio tinklo neišsidžiovinsi, o šlapias tinklas po savaitės imdavo pūti. Turintys leidimus žvejoti žmonės tinklus džiovino čia pat, panemunyje, nes įmirkusius prieš kalną buvo sunku nešti.

Taigi visa Nemuno pakrantė ties gyvenvietėmis buvo nukabinėta tinklais. Žvejai tarp Kauno ir Vilkijos traukiamuosius tinklus džiovė ant *rakalkių*. Tai maždaug 1,4 m aukščio (ligi pažastų) ir aukštesni stovai. Viena stovų kartis beveik siekė vandenį. Tarp stovų būdavo padedamas 7–8 m ilgio skersinis. Vieno stovo (*pėdės* – Kauno r. Brūžės k.) viršuje skersinis būdavo prikalamas ir dar sutvirtinamas įstrižai prikalta kartele. Kitas skersinio galas ant antros, viršuje sukryžiuotos *pėdės* būdavo padedamas laisvai. Valčiai priplaukus prie kranto, vienas žmogus likdavo prie irklų, du traukė iš valtės tinklą, o ketvirtasis – džiovė. Norint padžiauoti tinklą, reikėjo skersinio galą nukelti, uždėti tinklą ir vėl pakelti. Kiekvienas rimtas žvejys turėjo savo *rakalkę*. Jas darė iš eglinių švariai nuluptų karčių ir naudojo 5–6 metus. Žiemai *rakalkes* užnešdavo į krantą, kad nesiektų ledai.

⁴⁶ *IIES*, b. 1702, l. 22.

Plukdomuosius tinklus žvejai džiovino ant kas penki žingsniai žemėn sukaltų 1,5–1,8 m aukščio karčių su dvišakiu viršuje (*džiauklai* – Kaunas, Kauno r. Zapyškio k., *džiaukliai* – Vilkija, *straigai* – Kauno r. Brūžės k., *šiagždys* – Jurbarko r., *žėgliai* – Šakių r. Kidulių k.). Lazdynų, alksnių ar skroblų kartis žvejai ruošėsi pavasarį, kai lengviausiai atšoka žievė. Ant *straigų* tinklai būdavo užmetami svarmenėliais į viršų taip, kad nesiektų žemės. Kylant vandeniui, reikdavo traukti kartis ir pernešti toliau nuo upės. Prieš Antrąjį pasaulinį karą Vilkijos žvejai ant *straigų* ėmė džiauti traukiamuosius tinklus, nes ties jais Nemuno krantas status ir maža vietos tinklams džiovinti. Plukdomuosius tinklus jie kabindavo vieną kartą už svorelių, kitą – už plūdžių, o traukiamuosius – užmesdami ant dvišakio ir plūdes, ir svorelius.

Nors, pasak senų žvejų, bedarbių buvo pilni kaimai, bet rakinti dėžių su žuvmis ar valčių nebuvo reikalo: niekas svetimo nevogė. Nevogė nė paupyje džiuoti paliktų tinklų, venterių. Apie 1955 m., kai ėmė kurtis kolūkiai, džiuvančius tinklus pradėjo vogti, tačiau žvejus gelbėjo tai, kad padaugėjo kaproninių tinklų, kurie galėjo ir 10 metų būti nedžiovinti. Jie bijojo tik saulės.

Žiemai žvejai tinklus vežimu parveždavo į namus. Medvilniniai tinklai būdavo sutraukiami ant sijų daržinėje, svirne ar kluone, kad negrauztų pelės, o *lineliai* laikomi troboje ant sienon įkaltos vinies.

Žvejyba kabliukinėmis priemonėmis

Metiniai. Virvės, prie kurių pririštos plonesnės virvelės su kabliukais galuose, beveik visoje Lietuvoje vadintos *šniūrais* (rus., baltar. *шнур*). Kauno r. sutinkamas taip pat slavų kilmės pavadinimas *peremiotas* (rus. *перемет*, baltar. *перамет*), Šakių ir Jurbarko rajonuose – *rėpa* (vok. *Reep*). Pastarąjį žodį kalbamąja reikšme leksemą autorei minėjo 4 žvejai⁴⁷.

Virvelės vadintos *pašniurais* (Kauno r., Seredžius), *pašniurkomis*, *pašniurkais* (Šakių r. Kretkampio ir Jotiškių k., Jurbarko r. Kalnėnų k.), *pasevėmis* (Kaunas). Prie virvelių rišami kabliukai vadinti: *kabukais* (Jurbarko r., Raudonė), *meškerėmis* (Šakių r. Kretkampio k., Jurbarko r. Molynės k.), *vąšais* (Šakių r. Kidulių k., Jurbarko r. Kalnėnų k.). Šakių ir Jurbarko rajonuose dėl to, kad prie metinių rišti kabliukai buvo vadinami *meškerėmis*, ir pats žvejavimo būdas pavadintas meškeriojimu. Toliau vartosime kalbininkų rekomenduotus terminus – *metinys*, *pavadėlis*, *kabliukas*.

Nemuno žemupyje iki Antrojo pasaulinio karo išsinuomotuose plotuose rimti žvejai žuvavo tinklais. Pasak seno žvejo Povilo Sasnausko iš Kauno r. Brūžės k., „*metiniai per smulkus reikalas, naudos nėra*“⁴⁸. Su jais, sakė Jonas Jančius iš Šakių r. Kretkampio k., „*gal tik seniukai sliekų prisimovę terliodavosi. Jie šniūrus mėtė iš luočių pakraščiais ten, kur žvejai tinklų nemetė. Niekas jiems nedraudė*“⁴⁹. Be to, žuvaujant metiniais nereikėjo mokėti nuomos.

Tarpukario metais ir dar po Antrojo pasaulinio karo Seredžiaus apylinkėse metiniai buvo rišami prie lazdyninių kuoliukų, kurie kyšodavo virš vandens apie 0,5 m. Antrasis 10–15 m ilgio metinio galas buvo rišamas prie akmens

⁴⁷ IIES, b. 1702, l. 2, 15, 19. Vincas Balnis (gim. 1916 m.) – Šakių r., Plokščiai, Antanas Savodnikas (gim. 1926 m.), Stasys Mikšta (gim. 1918 m.) – Jurbarko r., Veliuona ir Jurgis Jakaitis (gim. 1922 m.) – Šakių r. Grinaičių k.

⁴⁸ IIES, b. 1856, l. 31.

⁴⁹ IIES, b. 1649, l. 17.

(*bundziaus*)⁵⁰. Žemiau Kauno Nemuno srovė nesmarki, ypač pakraščiais, tad žuvautojai, pradėję nuo kuoliuko, dažniausiai sumaudavo masalą jau mesdami metinį, nors kartais tai darydavo plaukdami antrą sykį. Kuoliukai, pasak Gasparo Šukausko iš Veliuonos, buvo reikalingi „*dėl orientacijos, o kai gaudė ungurius, tai kuoliukas prie kuoliuko*“⁵¹. Tikrinti metinio žvejys plaukdavo valtele iki kuoliuko, pakeldavo virvę inkariuku, busoku arba prie kartelės pritaisytu kabliu, pasidėdavo skersai valtį ir taip, permesdamas pavadėlius vis į kitą jos pusę, pereinavo visą ilgį. Iškart būdavo nuimamos užkibusios žuvys ir užkabinamas naujas masalas. Sereidiškiai metinius peržiūrėdavo triskart per dieną, bet daugiausia užkibusių žuvų rasdavo po nakties.

XX a. šeštajame–septintajame dešimtmečiais artelių žvejai metinius statydavo nuo dambos galo (*galvos*) ligi srovės. Šakių ir Jurbarko rajonų žvejai 20–30 kg svėrusius galinius akmenis apraizgydavo viela („*akmenį iškapoja ir apdratuoja*“), o Kidulių žvejai – virvelėmis, ir prie jų rišo metinius. Kad 30–40 m ilgio metinys gultų į duobutes, ant jo kas 5–8 m dar pririšdavo pailgus akmenukus.

Antanas Balnys iš Raudonės rodė, kaip būdavo įmetami metiniai nuo kranto. Galinis akmuo būdavo įleidžiamas prie kranto į vandenį, o pats metinys tvarkingai zigzagais išvingiuojamas ant kranto taip, kad visi dešimt 50–60 cm ilgio pavadėlių žiūrėtų į upės pusę. Tada paėmę tarp pirštų medinį pagalėlį (*branktuką*), pririštą už 1,5–2 m nuo paskutinio pavadėlio, įgudusiu judesiu paleisdavo už 1–1,5 m nuo *branktuko* pririštą akmenį skersai Nemuno⁵².

Šakių r. ties Kiduliais į upę buvo metami apie 40 m ilgio metiniai. Vienas jų galas būdavo pririšamas krante, o kitas su akmeniu metamas iš valtės į 1,6–2 m gylį. Paskui inkariuku ištraukdavo virvę ir, plaukdami palei ją, priraišiodavo apie 30 pavadėlių su kabliukais bei masalu. Taip pat metiniai būdavo ir tikrinami. Ne veltui žvejai sakė: „*Įmeti šniūrus pavasarį, o paskui šniūruok ir šniūruok*“.

Ties Šakių r. Grinaičių k. ir Sudargu jau prieškario metais metiniams buvo naudojama viela, prie kurios aukščiau aprašytu būdu rišdavo iki 15 pavadėlių. Jurgis Jakaitis pasakojo, kad ties Grinaičių k. ungurius gaudydavo 50–100 m ilgio plonos vielos metiniais. Viela buvo suvyniojama išilgai metrinės 10–15 cm pločio lentos ar ant ritės ir ištiesiama skersai upės. Pirmiausia už žolių buvo metamas kraštinis akmuo, tada – viela ir vėl akmuo. Ištiesęs vielą žvejys su pagalbininku pasiirdavo aukštyn, triragių ar keturragių inkariuku ją pasigaudavo, priartėdavo prie artimesnio akmens ir imdavo kas metrą rišti 0,5 m ilgio pavadėlius, iškart užkabindamas sliekus. Pavadėliai gulėdavo tvarkingai ištiesti ant valtės grindų (*šatilijos*). Rišdavo pavadėlius stipriai, todėl jei vėliau neįstengdavo jų greit atrišti, pjaudavo. Atrišti pavadėliai būdavo surenkami į krūvą kabliukas prie kabliuko ir apvyniojami popieriumi ar virvele, kad neišsibarstytų. Be to, medvilninius pavadėlius reikėjo džiovinti, kad nesupūtų.

Per Antrąjį pasaulinį karą besimėčiusius varinius laidus metiniams ėmė naudoti Kauno, Jurbarko, Šakių rajonų žvejai. Pokario metais, ypač gegužės–birželio mėnesiais, su vieliniais metiniais Jurbarko ir Šakių rajonų žvejų artelės gaudė žiobrius, nors užkibdavo visokių žuvų.

Prie pavadėlių rišami pirktiniai vienašakiai, o lydekoms dvišakiai ar trišakiai kabliukai kartkartėmis būdavo pa-

⁵⁰ *IIES*, b. 118, l. 27–28.

⁵¹ *IIES*, b. 1702, l. 12.

⁵² *IIES*, b. 1856, l. 23.

galandami. Turimais duomenimis, iš gyvulinės kilmės masalų plačiausiai buvo naudojami naktiniai sliekai (tinkami gaudyti ešeriams, karšiams, kuojoms, raudėms, skersnukiams, šamams, unguriams, ūsoriams, vėgėlėms ir žiobriams). Juos žvejai kabino gabaliukais. Upinės nėgės lervos naudotos ūsoriams, šapalams ir starkiems gaudyti. Ant lašalo lervų vasarą kibo ešeriai, šapalai ir ūsoriai. Ūsoriams vidurvasarį kabino kirmėles, kurios gyveno žemėje didžiųjų rudųjų skruzdžių skruzdėlynų pakraščiuose (apie 3 cm ilgio, piršto storumo, baltos). Pavasarį ir rudenį ūsorius gaudė kirmėlėmis, randamomis šaltiniuose (iš jų išlekia balti drugeliai). Žvejai jas laikė užrištame inde su šlapiomis samanomis. Vingiliais, iškasamais upės dumble, rudenį gaudė vėgėles. Šamai kibo ant virtos vištienos. Šližiais gaudė ešerius, ungurius ir ūsorius, mailiumi (gyvais grūžliais) – lydekams, starkiems, šamus, šapalus, ungurius, ūsorius ir vėgėles. Mailiumi – gyvomis kuojelėmis, šapaliukais, aukšliukėmis (tik jos greit nuvargsta ir nugaišta) – lydekams. Mailiaus žvejai prisigaudydavo graibšteliu ar meškere su sliekais.

Iš augalinės kilmės masalų vasarą per karščius ūsoriams, žiobriams, karšiams, kuojoms ir menkėms gaudyti buvo naudojami žirniai.

Žiemą Nemune žvejai pasižuvavo metiniais ir prieš Antrąjį pasaulinį karą. Metinio ilgis priklausė nuo gelmės. Prie lininės (vėliau kaproninės) virvelės būdavo pririšami 2–3 apie 50 cm ilgio pavadėliai. Upinių nėgių lervomis, kurių atsargos buvo laikomos dėžutėse su skylėmis, kad įeitų oras, buvo gaudomi ūsoriai ir šapalai.

Meškerės. P. Virakas užrašė, kad jo vaikystėje ties Seredžiumi meškeriojo paugliai ir vienas kitas senelis. Vienas senis kasdien su karkvabaliais pagaudavo po 10–30 šapalų, kuriuos parduodavo žydams. Kiti *meškerninkai* gaudė žuvis tik sau, žuvienei, nes laimikis dažniausiai būdavo smulkus. Dėl to meškeriojimą serediškiai laikė nuodėmingu laiko eikvojimu. Pirmojo pasaulinio karo metais Seredžiaus apylinkės gyventojai gynėsi nuo bado meškerėmis susigaudami kokią žuvelę. Tačiau vokiečiai iš jų žuvis atimdavo ir dar iškoneveikdavo⁵³.

Kauno r. Brūžės k., kur kiekvienoje pirkioje buvo žvejų, meškeriotojus vadino dykaduoniais, nes „*jokios iš jų naudos*“. Žvejai į meškeriotojus žiūrėjo truputį pašaipiai (kad gaišta daug laiko dėl kelių žuvelių), truputį smalsiai (kad turi daug kantrybės), nes patys meškeriojimai kantrybės neturėjo. K. Šimkevičius iš Molynės k. minėjo, kad jis tik gegužės mėnesį katinams ant apsiuvų meškeriodavo aukšles. Tolimesnių kaimų žmonės aukšles gaudė kambarinėmis musėmis ar vien jų galvutėmis, o Šakių r. Grinaičių k. aukšlėms buvo siūlomos musės (*šlakiai*), kurių būdavo 2 dienas gegužės pabaigoje–birželio pradžioje.

Meškerėms kotai būdavo pjaunami iš tiesaus piršto storumo lazdyno ir išdžiovinami. Šakių r. meškeriotojai lydekoms imdavo beržinį kotą, o aukšlėms – lazdyno kotui pririšdavo kadaginę viršūnelę.

Valai buvo sukami iš šyvų arklių uodegų ašutų. Šakių r., Grinaičių k. meškeriotojai manė, kad valui netinka kumelės ašutai, nes dažnai šlapinami darosi nestiprūs. Aukšlėms čia buvo imami 2 ašutai, kuojoms – 4, lydekoms – 10–12 ašutų, medvilninė virvelė arba 10 numerio balti siūlai.

Plūdės buvo daromos iš kamščių (*korķu*), praveriant pro juos žąsies plunksną, o svoreliai – iš švino. Serediškiai kabliukus susilenkdavo iš moteriškų smeigtukų plaukams, o Smalininkuose juos dary-

davo iš segtukų: pašildydavo ir sulenk- ⁵³ IIES, b. 118, l. 43.

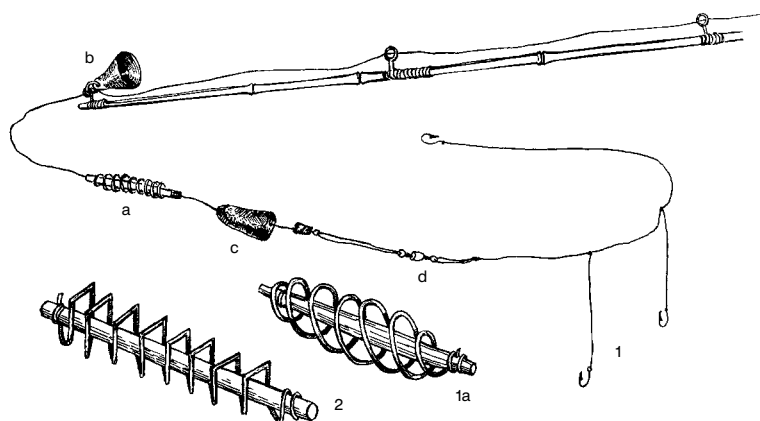

13 pav. Spiningas:

1 (a – šėrykla,
b – skambutis,
c – švinas,
d – suktukas).

Jurbarko r.;

2 – šėrykla.

Šakių r.

davo. Tokie kabliukai neturėjo nei užkartėlio, nei kilputės valui pririšti. Apskritai retai kas darėsi kabliukus, nes jie buvo nebrangūs, iki 5 centų. Tik Šakių r., Grinaičių k. iki šiol aukšlėms kabliukai be užkartėlių (*barzdikių*) daromi iš smuiko stygos: sulenkia ir suploja kilputę.

Sovietiniais metais prie Nemuno jau buvo daug užkietėjusių meškerninkų, nes praleisti laisvalaikį meškeriodami mėgo ir suaugusieji, ir vaikai. Nuo 1961 m. norintieji meškerioti iš valtelių turėjo pirkti bilietus, nuo kranto buvo galima meškerioti laisvai. Meškeriotojai laukdavo tarp Kauno ir Nidos kursuojančio motorlaivio „Raketa“. Jam praplaukus, 5–10 minučių labai kibdavo žuvis.

Devintojo dešimtmečio pradžioje prie Nemuno pasirodė spiningautojai su 6–7 cm ilgio šėryklomis (13 pav. 1a, b, c, d, 2), į kurias dėdavo jauką. Manoma, kad jos paplito iš Rusijos, nuo Volgos. Saulėtą dieną žvejai ima tamsesnio, apsiniaukusią dieną – šviesesnio metalo šėryklas. Nemune ties Plokščiais birželio pabaigoje – liepos mėn. (per šienapjūtę) gerai kimba karšiai. Apsiavē žvejų batais, vyrai brenda į vandenį ir traiško dugne gulinčius moliuskus, po to grįžta krantan. Taip jie pamaitina karšius. Paskui toje vietoje šėrykla su šutintais kviečiais bei sliekais ir užkabintu ant kabliuko moliusku gaudo karšius. Pažįstamų vyrų „kompanijos“ turi savo vietas ir nenori jų užleisti kitiems. Ties Sudargu, Smalininkais ir kitur stovinčiame vandenyje miestiečiai sliekais gaudo karšius, o suvėrę po kelis sliekus ant didelio kablo – žiobrius. Beje, kauniečiai meškerojo žiobrius ir šio amžiaus pradžioje⁵⁴.

Meškeriotojai, stovėdami *dambų* gale, su musės lerva gaudo ešerius ir kuojas, kurie laikosi srovės ir stovinčio vandens sandūroje. Kai kas iš valtės nuleidžia inkarą, prie kurio virvės būna pririštas tinklelis su jauku, ir jo aukštyje pasroviui meškeroja. Kiti lydekas mailiumi gaudo velke, valą suvynioję ant lentelės (14 pav. 1). Mėgėjai po ledu žuvauja žieminėmis meškerėmis (14 pav. 2, 3).

Dugninę meškerę kaimo žmonės apibūdina taip: „Kabliuką – ant šniūro ir pamerki vandenin, gale kuoliukas įsmeigtas į žemę“. Kol nešalta, Kalnėnų k. žvejai dugninėmis meškerėmis smėlėtos dirvos velėnoje gyvenančiais kirminais (*bambar-dyriais*) ar naktiniais sliekais gaudė žiobrius. Naktinius sliekus ėmė karšiai.

Iki Antrojo pasaulinio karo dugninės meškerės žiemos žūklei naudotos tarp Kauno ir Smalininkų. Povilas Sasnauskas minėjo, kad jo senelis, Nemuno tarpdambiuose iškirtęs eketes (*skyles*), statė

⁵⁴ Сабанеев Л. П. Жизнь и ловля пресноводных рыб, Харьков, 1993, 5 изд., с. 352.

dugnines meškeres (*donkes*), t. y. 5–10 m ilgio virves su 4–5 kabliukais. Su sliekais pagaudavo karšių, lydekų, kuriuos šeima suvartodavo maistui. Vilkijiečiai žiemą pažuवादavo Nemuno senvagėje.

Šiuolaikiniai meškeriotojai dugninėmis meškerėmis pavasarį nuo kranto gaudo ūsorius (graužais ir trandės lervomis), karšius (miltiniais blynais, sliekais, uodo trūklio lervomis, virtais makaronais (su kiaušiniais), rugsėjo, spalio mėn. ir žiemą naktimis po ledu – vėgėles. Pastarosioms gaudyti naudojamos 4–5 m ilgio virvės su dviem 10, 12 numerio kabliukais. Masalas – negyvos žuvelės, vištų žarnos ar žuvies mėsa. Po ledu uodo trūklio lervomis gaudomos raudės, o blizgėmis – lydekos.

Blizgės. Mažai yra duomenų apie blizgiavimą Nemune, nes iki Antrojo pasaulinio karo šis žvejybos būdas, rodos, beveik nebuvo žinomas. Pokario metais vienas kitas panemunių gyventojas, nusižiūrėjęs į miestų žvejus, pasidarydavo blizgių.

P. Virakas rašė, kad XX a. šeštajame–septintajame dešimtmetyje atvykstantys miestiečiai apie Seredžių gilesniuose Nemuno pakraščiuose vasarą blizgėmis gaudydavo lydekas ir ešerius. Geriausiai kibdavo prieš lietų ir saulei leidžiantis.

Rogutės. Kauniečiai salačius ir šapalus bandė gaudyti *rogutėmis*. Tai dvi viršuje dviem skersiniais sujungtos lentelės (15 pav.). Eidamas pakrante ir prieš srovę kelto principu vesdamas *rogutes*, žvejys traukydavo meškerykočio valą, kad prie trišakių kabliukų pritaisytos ryškiai dažytos žąsies ar anties plunksnelės judėtų ir žuvims atrodytų lyg žirgeliai. Nemuno žemupyje šiam žvejybos būdui plisti trukdė laivinkystė, nes žvejai ne visada spėdavo valą suvynioti.

Žvejyba statomosiomis gaudyklėmis

Bučiai. Apie 1947–1960 m. naudoti bučiai, kuriuose mediniai lankeliai būdavo apraukti lininiu tinklu. Į jo akis lindo 2 pirštai. Kad nenuneštų srovė, Jurbarko r. bučiai prie akmenų buvo rišami žilvitinėmis virvėmis (*kardeliais*). Šakių r. pusėje bučiai buvo statomi pavasariais dažniau grioviuose, upeliuose, rečiau – Ne-

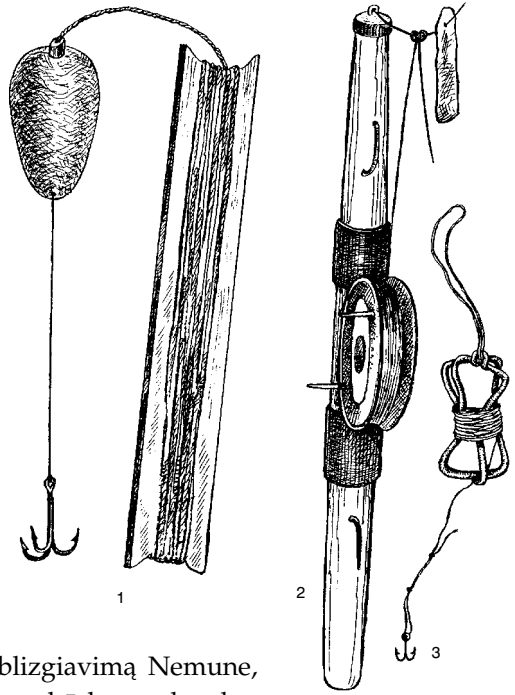

14 pav. Meškerės:

1 – lydekoms gaudyti.

Šakių r., Kidulių k.;

2 – žeminė.

Jurbarko r.,

Viešvilės k.;

3 – šakotinė.

Jurbarko r.,

Viešvilės k.

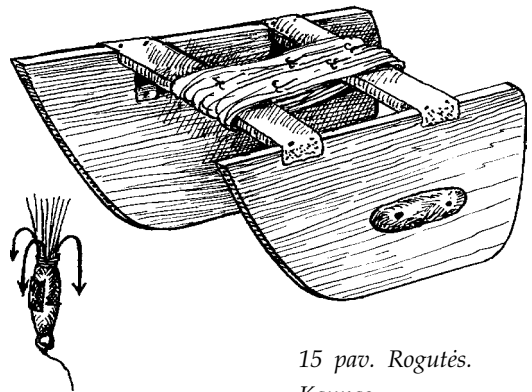

15 pav. Rogutės.

Kaunas

muno užutėkiuose. Beje, Antanas Blaževičius iš Vilkijos bučiais vadino tinklu aprauktas gaudykles su dviem gerklėmis iš abiejų pusių, kurias mėgėjai po Antrojo pasaulinio karo statė Nemune tarp akmenų.

Jurbarko r. ties Kalnėnais po Antrojo pasaulinio karo pavasarį, kol vanduo pakilęs, aplinkinių kaimų gyventojai Nemuno kanale, iškastame aplink uostą, nakčiai statydavosi po 3–4 bučius. Jie buvo su vieliniais lankeliais, 1 ar 2 gerklėmis ir 2 sparnais; galas buvo vadinamas *kuliešiumi*. Kanale į bučius lindo ešeriai, karšiai, lydekos, raudės, kitokios žuvys. Pasitaikydavo, kad svetimus bučius bernai iškratydavo, tačiau jų pačių nevogdavo, palikdavo krante. Bučius pradėjo vogti kolūkiniais metais.

Venteriai. P. Virakas rašė, kad plukdydami sielius žemiau Tilžės, Rusnės link, serediškiai matydavo prūsų lietuvių tarp *špikdamių*, kur nesraunus vanduo, pastaitytus venterius, o patys jų nestatė. Iš tiesų Jurbarko r. pusėje autorei nepavyko užtikti venterių statymo pėdsakų.

Šakių r. gyventojai pavasarį, kai žuvys ėjo į lankas neršti, kanaliukuose statė venterius su 4–5 lankais ir 2 *žiotimis*, atsuktomis į Nemuno pusę. Sparnai būdavo prismeigiami lazdomis. Grįžtant žuvims (ešeriams, karšiams, lydekoms, žiobriams), venterius apsukdavo. Jeigu kas statydavo venterį Nemune, tai vieną jo sparną pririšdavo prie krūmo ar kuolo krante, kitą sparną ir uodegą laikydavo inkarai.

Nuo 1960 m. žvejyba venteriais Nemune nunyko, tik prie Kauno HE užtvankos, kur neužšąla vanduo, gruodžio–vasario mėnesiais artelių žvejams venteriais būdavo leidžiama gaudyti nėges. 1970–1971 m. žiemą A. Galaunė su penkiais brigados draugais dviem venteriais sugavo 18 t nėgių. Kartu patekdavo karšių, starkių, vėgėlių. Venterių lankai būdavo daromi iš 15 mm storio vielos („nes ten vanduo groja“) ir išdėstomi kas 2,5 m. Pirmasis lankas būdavo 1,5 m skersmens, antrasis – 1 m, trečiasis – 0,7 m. Kaproninio tinklo akys 8–10 mm. Venterio galas ilgas – apie 1,5 m. Abu 3 m ilgio sparnai būdavo praskečiami iki 3 m ir prismeigiami kartimis. Venteriuose būdavo po dvi gerkles. Kauno HE darbuotojai tuo metu pasigaudavo nėgių samčiais (2 pav. 1).

Žvejyba graibštais

Padripkos. Seredžiuje, Veliuonoje bei Šakių r. pusėje būta mėgėjų pasižuvauti su tinkliukais, panašiais į žvejybos literatūroje dabar rekomenduojamus graibštelių mailiui gaudyti, tik didesniais: 1,5 × 1,5 m tinkliukas buvo pritvirtinamas prie 2,4 × 2,4 m ilgio sukryžiuotų karklo ar lazdyno puslankių (16 pav.). Jų bū-

davo pirkti krautuvėse. Visur jie buvo vadinami *padripkomis*, tik 16 pav. *Padripka*

Seredžiuje – *podrivka* (rus. *подрыть* – pasikasti (iš apačios), pasirausti). Ilgu, kryžmos centre pritvirtintu kotu tinklas nuo garlaivio sustojimo tiltelio ar sielio pirmagalio būdavo skandinamas į vandenį ir po kiek laiko sykiu su virš jo užplaukusiomis žuvimis iškeliamas. Žuvims privilioti prie tinkliuko būdavo rišamos į skurliuką įvyniotos pagrūzdintos duonos plutelės.

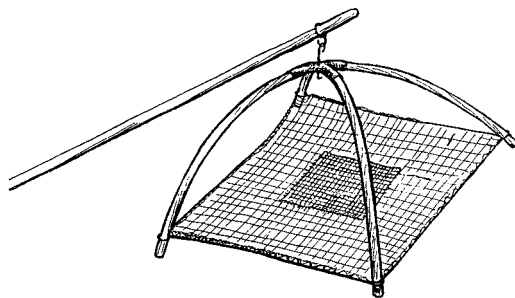

Žvejyba duriamaisiais įrankiais

Žeberklai. Sovietmečiu Nemuno žemupyje tradiciškai nuo gruodžio 20 iki sausio 5 d. buvo badomos vėgėlės, nes „reikėjo žuvis šventėms“. Bernai, žmonės iš tolimesnių kaimų traukdavo prie upės su žeberklais ir malkiniais kirviais eketėms kirsti. Vėgelių nerštavietės ties Molyne, Viešvile, Karališkiais ir kt. būdavo nusėtos apie 1 × 0,5 m dydžio eketėmis.

Vėgėliniai žeberklai (*perštekės* – Jurbarko r.) buvo 50–70 cm pločio, su 16–20 ir daugiau 15–20 cm ilgio nagų, sukaltų kas 3–4 cm, su nedidelėmis *barzdukėmis* ir labai aštrūs (17 pav.). Už žuvį kalviai leisdavo žeberklus nusikalti patiems žuvautojams. Kad žeberklas pasiektų dugną, kotas turėjo būti apie 5–6 metrų. Kad nepatrauktų inspektorių dėmesio, „dūrikai“ darbuositi tamsoje, per šalčius – su pirštinėmis. Jei akiai smeigę į eketę pajusdavo, kad minkšta, vadinasi, pataikė į žuvis. Tada jas ištraukdavo ir koja nuspirzdavo. Žeberklas ne tik kad neišbaidydavo vėgelių, atvirksčiai, pajutusios kraują, jos plaukdavo į tą vietą. Baigę darbą, žuvis kraudavo į maišus ir rogutėmis tempdavo į krantą.

Žmonės mena, kad iki Antrojo pasaulinio karo už Smalininkų vokiečiai vėgėles badyti leido. Ten ir kitur pavasarį apsemtose lankose naktį su šviesomis žeberklais buvo badomos lydekos. Po karo žeberklai visur buvo uždrausti, tačiau nelegaliai vėgelių žvejybai gal būtų naudojami ir šiandien, jei maždaug prieš 10 metų nebūtų pasirodę ir jų išstūmę *kabliai*. Vis dėlto Jurbarko rajono ruože, jei nėra ledo, o neršia laišos ir šlakiai, atsiranda mėgėjų badyti juos nuo kranto šieno šakėmis. Badoma ir praskėstomis valgomosiomis šakutėmis pavakariais, kai ant sekumų matyti neršiančių žuvų nugaros. Deja, net sugavus toki brakonierių beveik neįmanoma įrodyti jo kaltės, nes šakutės – ne žvejybos įrankis.

Kabliai. Apie 1975–1978 m. Nemuno ir Jūros žemupiuose vėgėlinius žeberklus brakonieriai ėmė keisti savos gamybos kabliais (18 pav. 1–5). Vėgėlės yra kalėdinė žuvis. Jas mėgėjai pradeda gaudyti prieš Kalėdas (nuo gruodžio 20 d.) ir baigia net po Trijų Karalių – sausio 10 d. Nemune tarp Jūros ir Dubysos žiočių: ties Viešvile, Baltupėnais, Sokaičiais ir kt. Traukia žmonės iš aplinkinių gyvenviečių, atvažiuoja iš Tauragės, Pagėgių, Jurbarko ir kt. Jei tuo metu Nemunas neužšalęs, žuvautojai po tris sėda į medines valtį, nuleidžia inkarą ir vienas *kabliuoja* pro valtį priekį, antras – ties viduriu, trečias – valtį gale. Vienoje vietoje būna iki trijų valčių. Jei Nemunas užšalęs, kabliuotojai nerštavietėse kerta eketes. Dieną bijo, todėl žuvauja naktį. „Tuomet jų kaip varnų ant ledo, net juoda“, – sakė Jurbarko rajono aplinkos apsaugos inspektorai.

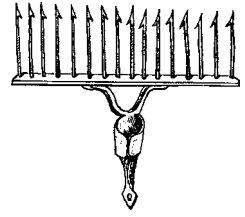

17 pav. Vėgėlinis žeberklas. Jurbarko r.

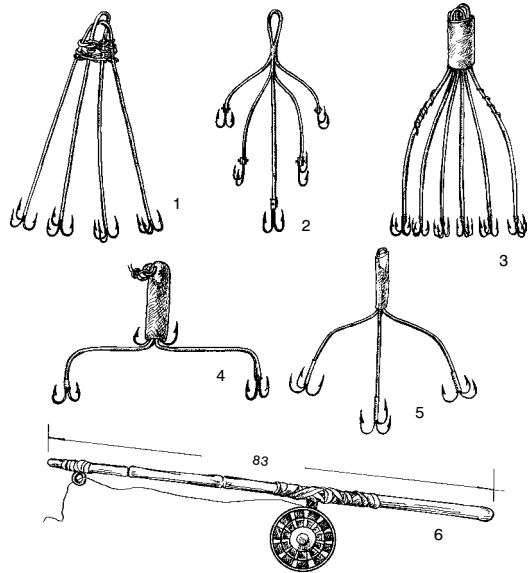

18 pav. Kabliai vėgėlėms gaudyti. Jurbarko r.: 1–5 – Jurbarko r.; 6 – spiningas kapojimui. Jurbarko r.

Kablys trumpu spiningu (18 pav. 6) ant virvutės ar storo valo leidžiamas į vandenį, kurio greitis 0,7–1 m/s, tad įrankį srovė neša 10–15 metrų. Traukiamas atgal kablys užkabina pakeliui pasitaikančias žuvis. Jurbarko aplinkos apsaugos inspektorai konfiskuoja dvišakius (plotis nuo 7,5 iki 20 cm, ilgis nuo 13,5 iki 35,5 cm), trišakius (plotis 13–30 cm, ilgis 21–46 cm), keturšakius (plotis 26–29 cm, ilgis 21–46 cm) kablius. Rečiau pasitaiko penkiašakių (plotis 22,5–30 cm, ilgis 47–56 cm) ir šešiašakių (plotis apie 20 cm, ilgis 24 cm) kablių.

Kapoklės. Apie 1990 m. Nemuno žemupyje ir Jūroje vėgėlės, taip pat lašišas, lydekas, žiobrius ir karšius pradėta kapti žiogais. Ant valo užkabintas žiogas nuleidžiamas į eketę ir, žuvims atsidūrus virš kabliukų, kertama (kapojama) iš apačios. Prie Kauno HE stovinčiame vandenyje jais žuvaujama ištikus metus. Kaune žiogas vadinamas *hitleriu*. Pavadinimas, matyt, transformavosi pakeliui iš Šilutės r., kur žiogas vadinamas *hipleriu* (nuo vok. *Hippe* – dalgis (kaip mirties simbolis).

Paprasciausi žiogai – tai į švino gabalą įlydyti ar viela surišti keli kabliai (19 pav. 1, 2) iš sulenktų ir nusmailintų vinių ar vielų. Žiogų aukštis 6,5–15 cm.

Kiti žuvavimo būdai

Nuodai. XIX a. pabaigoje „Varpas“ aliarmavo, kad piktadariai Nemune žuvis gauda su nuodais. Sugauna dvi tris, o perniek eina du trys šimtai⁵⁵. Žemupyje iki Smalininkų nuodų iš Vokietijos atveždavo sielininkai. Jie ir patys nevengė jais pasinaudoti.

Jurbarko aplinkos apsaugos inspektoriaus E. Lingaičio žodžiais, „*masiškiausias žuvų nuodijimas Nemune prasidėjo apie 1968–1969 m., kai žemės ūkiui intensyvointi imta melioruoti laukus ir dirvas tręšti cheminėmis trąšomis*“⁵⁶. Daug žuvų Nemune išnuodijo į upę leisti miestų ir pramonės įmonių nutekamieji vandenys, naftos produktai, gyvulininkystės kompleksų teršalai, mineralinės ir organinės trąšos, amoniakinis vanduo ir nuodingieji chemikalai.

Šautuvai. Žuvų šaudymas medžiokline šautuvu užfiksuotas tik Jurbarko r., Kalnėnų k., kai 1949 m. Pranas Baltrušaitis nušovė 30 kg svėrusį šamą⁵⁷.

Sprogmenys. P. Virakas rašė, kad ligi Pirmojo pasaulinio karo Nemune žuvų buvo daug, tačiau pokario metais daugybę jų išnaikino vokiečiai, sprogdindami granatas. Dalį pritrenktų, išplaukusių į paviršių žuvų jie susirinkdavo, bet daug ir prapuldavo. Ir vėliau žmonės, turėję nuo karo likusių granatų, jomis naikino žuvis⁵⁸.

Panaši situacija buvo ir Antrojo pasaulinio karo metais. Sprogdinti žuvis mėgo svetimoje žemėje atsidūrę rusų kariškiai. Tuo netruko susidomėti panemunių gyventojai, taip pat ir vaikai, nes sprogmenų, granatų netrūko. Ši barbariška žuvavimo būdą po karo praktikavo išminuotojai pasienyje ties Sudargu. Bandyta mėtyti granatas į neršiančius žiobrius, de- ja, žiobriai neiškildavo.

Elektra. Apie 1980 m. Nemune pradėta žuvauti elektriniais žūklės aparatais.

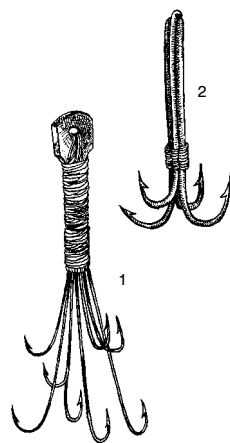

19 pav. Kapoklės vėgėlėms gaudyti: 1–2 – Jurbarko r.

⁵⁵ Q. D. ir K. [Kudirka V.]. *Min. veik.*, p. 104.

⁵⁶ *IIES*, b. 1569, l. 70.

⁵⁷ *IIES*, b. 1649, l. 9.

⁵⁸ *IIES*, b. 118, l. 36.

Jų būna pirkti Kauno, Šiaulių ir kitų miestų turguose. Dažniausiai srovė jiems tiekama iš automobilių akumuliatorių. Elektriniais žūklės aparatais Nemune (taip pat Šešuvyje, Dubysoje, Jūros upėje ir kt.) spalio–lapkričio mėnesiais gaudomos lašišos ir šlakiai. Brakonieriai dabar įsidrąsinę taip, kad žuvas yra ir dieną. Vietiniai gyventojai mano, kad mušti žuvis elektra yra per žiauru, be to, jie galvoja ir apie tai, kad elektros laukas kenkia žuvų palikuonims. Brakonierius, žuvaujantis elektriniais žūklės aparatais, kaimo žmonės vadina *elektriniais piemenimis, elektrikais*.

Plaukiojimo priemonės

Tarpukariu luotų būta, tiesa, ne-gausiai, Jurbarko–Šakių ruože: su jais buvo plukdomi *lineliai*, statomi metiniai. Po Antrojo pasaulinio karo vietos gyventojai luotų jau nebeturėjo, tik per ledonešį retkarčiais pagaudavo srovės atneštų iš Nevėžio ir Šešupės.

Iki Antrojo pasaulinio karo pagal valtis buvo galima skaičiuoti Nemuno žvejus, nes visi turėjo bent po vieną valtį: Brūžės k. jų buvo 10, Greičių k. – 3–4, Palėkių k. – 24, Grinaičių k. – 13 ir pan. Žvejams valtis gamino Zamulaitis iš Zapyškio, Burba iš Greičių k., Ungulaitis iš Kriūkų ir kt. Pasidarydavo valčių ir patys žvejai: medieną jie pirkdavosi girininkijose, kartais pasisekdavo *pagauti* medį Nemune. Vilkijos žydai po 200 Lt pardavinėjo gatavas valtis (*čaikas*).

Nemuno žemupiečiai tarpukario metais plaukiojo apie 5,5 m ilgio, 1,3 m pločio, apie 60 cm aukščio valtimis. Jų achterštevenio plotis 30 cm. Gaudydami srovėje stintas ir plukdydami tinklus, naudodavosi didelėmis – 6,5–7 m ilgio, 1,5–1,7 m pločio, iki 50 cm aukščio valtimis. Jos buvo daromos iš 7 lentų: 3 dugnui, po 2 bortams. Iš abiejų pusių rieta valtis gerai plaukė prieš srovę. Įdomu, kad šias valtis Jurbarko rajono ruože žvejai vadina, matyt, kazokų paliktu vardu – *čeguliejaus, čiguliejaus, čugaliejaus* ar *čiuhalėjos* valtimi. Šio iškraipyto pavadinimo šaknys neabejotinai yra slavų žemėse, nes Baltarusijoje vienas iš tarminių luoto pavadinimų buvo *šugaleja* (rus. *шугалея*⁵⁹).

Iki atsirandant varikliams XX a. šeštojo dešimtmečio viduryje valtys netoli kranto buvo varomos vienmenčiu 2,6–3,2 m ilgio (mentė 0,9–1,15 m ilgio) *irklu* (*štyru* – Kauno r. Pelenių k.), gilumoje – poriniais 2,1–2,7 m ilgio *vairais*. Senųjų Nemuno valčių vairai buvo daromi iš balteglės, irklai – iš ažuolo arba uosio. Irklų galus kalviai apkaustydavo geležimi (20 pav. 1, 1a),

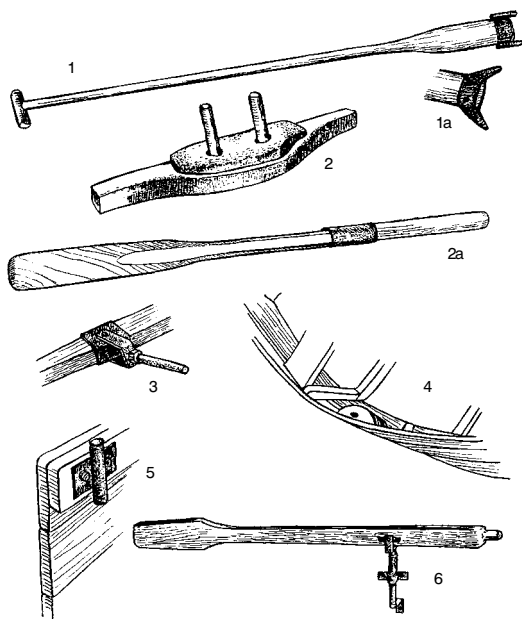

20 pav. Irklai: 1 – stumiamasis. Kauno r., Pelenių k. 1a – apkausto forma. Jurbarko r., Molyinės k.; 2 – trinkelė su pirštais įdedamajam irklui (2a – įdedamasis irklas). Veliuona; 3 – irklo metalinis pirštas. Kelmės r.; 4 – medinė trinkelė vidinėje valtys pusėje. Trakų r.; 5 – metalinis vamzdelis irklui įstatyti. Zarasų r.; 6 – irklas vamzdelinėje apkaboje. Rokiškio r.

⁵⁹ Буракоўская Н. І. Сплаўны промысел, *Промыслы і рамесны Беларусі*, Мінск, 1984, с. 106.

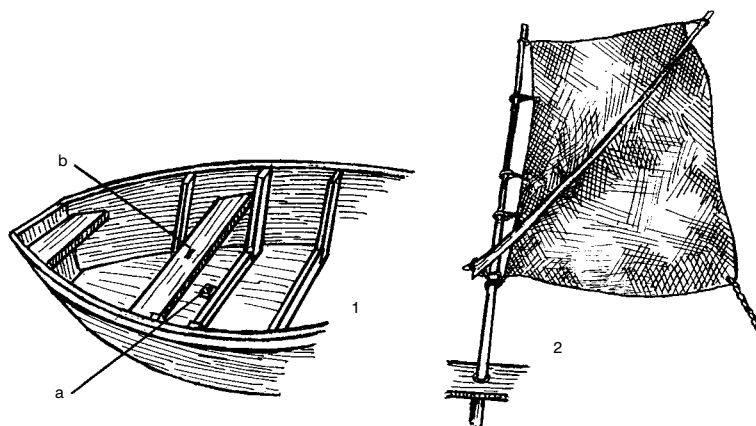

21 pav. Burinė valtis.
Jurbarko r., Veliuona;
1a – trinkelė burės
stiebui; 1b – skylė
stiebui sėdynėje;
2 – burė

kad galėtų stumtis dugnu (*ternuoti* – Jurbarko r.) ir pavasarį stumdyti ledus. Kartais žvejai turėdavo po du irklus, nes upės pakrantėje nėra srovės, todėl būdavo patogiau stumtis negu vairuoti. Iš Paštuvos į Kauną žvejai nusistumdavo per 2,5 val.

Vairai buvo svarbus valties elementas, nes *ant rankų* Jurbarko rajono žvejams tekdavo plaukti žemiau Tilžės. Vytautas Bastys bylojo: „Būdavo, nuvairuoja valtį pasroviui 100 km, grįžti atgal vairuodamas prieš srovę. Pirštai sukumpe, delnai mazoliuoti, o didžiausios mintys būdavo, kaip saldžiai išsimiegoti“. Pasroviui iš Vilkijos iki Tilžės 120 km žvejai nuplaukdavo per pusantros paros. Prieš srovę parplaukti 50 km iš Tilžės iki Smalininkų reikdavo 12–14 valandų: vienas žmogus vairuodavo, antras stumdavosi irklu. Prastu oru 170 km nuo Rusnės iki Brūžės kaimo žvejams yra tekę stumtis savaitę. Iš Rusnės iki Molyinės k. vairuojant 120 km prieš srovę, K. Šimkevičiaus liudijimu, ant sėdmenų atsirasdavo šašai. Jei pavykdavo prisikabinti prie baržos, žvejai šiuos atstumus įveikdavo greičiau. Už paslaugą upeiviams jie atsidėkodavo žuvimis ar pora butelių degtinės. Naktį žvejai praleisdavo pakrūmėje ar priguldavo valtyje.

Poriniams valčių vairams prie kiekvieno borto (viršuje arba vidinėje pusėje) būdavo pritvirtinamos kietmedžio trinkelės. Jose buvo išgręžiama po dvi skylutes ir įkišami kietmedžio kuoliukai (*gumbriai* – Šakių r., *pirštai, ragai* – Jurbarko r.). Kuoliukus žvejai apvyniodavo tinklo skiaute, kad negirgždėtų į tarpą įdėtas vairas (20 pav. 2, 2a). „Negali paleisti vairų, bet ir nenulauši, – sakė žvejai, – tačiau paleidai užsirūkyti, ir vairas brūkšt nukrito“. Traukdami tinklus žvejai vairs sudėdavo į valtį ir išimdavo *pirštus*. Žvejybinių valčių irklai turėjo prasikeisti vienas pro kitą.

Pokario metais, kai buvo kuriami žuvininkystės kolūkiai, Jurbarko rajono žvejai pastebėjo, kad Kauno rajono žvejų valtyse vairai įtaisyti tvirčiau: prie vairų tvirtinamos geležinės šakutės su vienu pirštu (20 pav. 3). Metalines vairų apkabas žvejai užsakydavo kalvėse. Šiems vairams valties borto viduje ar išorinėje pusėje buvo tvirtinamos trinkelės su viena skylė. Trinkelės žvejai keisdavo kas dveji metai (jei irkludavo aktyviai, o jei ne – rečiau) (20 pav. 4). Metalinės dilės pasirodė XX a. šeštajame dešimtmetyje ir naudojamos iki šiol. Jos labai įvairios, tačiau visuomet žiūrima, kad naudojantis irklais nebūtų pažeisti bortai. Dilės pritaikomos borto išorėje (20 pav. 5), rečiau – viršuje ar viduje. Pastaraisiais metais dilėms naudojami metaliniai vamzdeliai (20 pav. 6). Metalinės dilės sutepamos variklių tepalu. Sutrešus valtims bei irklams, jų apkaustai dažnai nuimami ir naudojami pakartotinai.

Nemuno žvejai, plaukdami iš Rusnės Jurbarko link, pučiant palankiam vakarų vėjui, iškeldavo stačiakampes burės (*žėglis* – Jurbarko r.) (21 pav. 1). Vairininko suolelyje būdavo skylė, o dugne – trinkelė su įduba burės stiebui (21 pav. 2). Metant ar plukdant tinklą, burė visuomet būdavo nuleista. Burėmis senieji žvejai pasinaudoja ir dabar.

Žvejų gyvenimas palengvėjo, kai apie 1955–1960 m. atsirado pakabinami varikliai „Moskva“, o septintajame dešimtmetyje – stacionarus varikliai. Žvejai variklius pirkdavo Karaliaučiaus srityje, pardavę į šoną žuvų. Tepalais ir benzinu juos aprūpindavo rusų kariškiai. Kad automobilis sustotų, užteko pakelėje pakelti ant karklo pamatą žuvį. 2–3 kg žiobrių buvo mainomi į kanistrą (20 litrų) benzino.

Žuvų laikymas, transportavimas ir realizavimas. Žvejojant traukiamaisiais ir plukdomaisiais tinklais, žuvis buvo leidžiamos į *bučius*, nupintus iš karklų, arba *barkas* – trikampes, apie 2,5–3 m ilgio dėžes su dangčiais ir skylėmis šonuose. Pakrantėje jas pririšdavo prie *dambų* ar specialiai *apdratuotų* akmenų, įkalntų į dugną kuolų arba inkariukų. Barkas turėjo kiekviena žvejų valtis ir esant reikalui tampėsi jas su savimi. Priklausomai nuo dydžio į barkas tilpo nuo 100 iki 500 kg žuvų. Panašia didele trikampe dėže (*baidare*) surinkinėjo žuvis žydas tarp Jurbarko ir Smalininkų. Dėžės žuvis buvo naudojamos iki sunyko artelės, nors 1994 m. ties Veliuona autorei pavyko pamatyti nedidelę naudojamą barką (22 pav.).

Artelių žvejai žuvis laikydavo lentinėse dėžėse (apie 4 m ilgio, 2 m pločio ir 1–1,5 m aukščio) su skylėmis šonuose. Kolūkiniais metais visos dėžės su žuvisimis buvo rakinamos. Nunyko jos pasibaigus Nemune verslinei žūklei, XX a. septintajame dešimtmetyje.

Sukūrus žuvininkystės ūkį, žuvisms suleisti pradėta naudoti tinklinius maišus (*sietkas*). 3–4 cnt talpos maišuose buvo laikomos vėgėlės ir 2–3 kartus per savaitę mašinomis išvežamos. Bėda ta, kad vandenyje laikomus maišus kartais pragraudavo ūdros. Sovietiniais metais didesni kiekiai žuvų buvo sandėliuojami Smalininkų ledainėje.

Žuvisms transportuoti buvo naudojami krepšiai su dangčiais, į dugną įklojus dilgėlių. Iki 20 kg talpos krepšiuose žvejai garlaiviu siuntė žuvis Kauno žydams, krepšiuose nešė jas pirkėjams ar į netolimus turgus, krepšiais pernešinėjo laimikį iš valčių į barkas. Tačiau žuvis nuo upės parsinešti dažniau buvo naudojami maišai.



Bučius. B. Buračo nuotr. 1930 m. Iš Lietuvos centrinio valstybės archyvo fondų

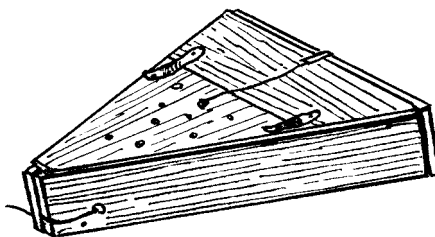

22 pav. Barka žuvisms laikyti. Jurbarko r., Veliuona

Stasys Oržekauskas iš Paštuvos k. pasakojo, kad prieš Antrąją pasaulinį karą žmonės (t. y. katalikai) žuvis valgė mažai, nebent patys pasigaudavo. Žvejų šeimos taip pat valgė vien prastesnes žuvis, nes geresnes parduodavo.

Vidutiniams ūkininkams žuvis pirkti buvo per brangu. Jas pirko miestelių inteligentai maistui pajvairinti ir turtingesni ūkininkai šeimos švenčių ir Kūčių stalui. Tuomet „žmonės iš kalno, nė karto nesėdėję valtyje“, kreipdavosi į pažįstamus žvejus, kurie užsakymą įvykdydavo su kaupu. Kartais žvejai žuvimis pavaišindavo toliau gyvenusius giminaičius, dažniausiai per pasninkus, nors visi būdavo apsirūpinę ir silkėmis.

Pagrindiniai nuolatiniai Nemuno žuvų vartotojai buvo žydai, gyvenę Kaune ir aplinkiniuose miesteliuose, suvažiuodavę gydytis bei ilsėtis į Kulautuvos sanatorijas, apsistodavę gražiose vietose pas vietinius gyventojus. Visi žvejai gerai žinojo, kad „žydas be žuvis – ne žydas“, nes pagal judėjų mitybos įstatymą žuvys yra *košerinis* (švarus, tinkamas naudojimui) maisto produktas. Tačiau žydai pirko žuvis tik su žvynais ir tik gyvas. Vien vargingesni žydai už pusę kainos pirkdavo vandenyje kritusias žuvis, nors žiūrėjo, kad jų bent pažiaunės būtų raudonos. Žydai mėgo lynus, manydami, kad jie minta augaliniu maistu, vertino lašišas, ūsorius, karšius, ešerius, žiobrius ir aukšles. Nemėgo kuojų ir lydekų (esą jos atsiduoda dumbliu), nepirko vėgėlių, sakydami: „Varlė šlykšti, išimk“, nes vėgėlės neturi žvynų. Prieš Antrąją pasaulinį karą blogėjant ekonominei padėčiai, vargingesni žydai pradėjo vėgėles pirkti, prieš tai sugalvoję kompromisą: esą vėgėlės vandenyje būna su žvynais, o imamos iš vandens juos nusimeta⁶⁰. Vėgėlė buvo mėgstamiausia vokiečių žuvis, tačiau jie nepripažino žiobrių. Žiobrius ypač mėgo rusai. Šį faktą sovietiniais metais tinkamai įvertino Ragainės atkarpoje žvejoję žvejai.

Laimikį iki Antrojo pasaulinio karo realizuodavo patys žvejai ir perpirkliai žydai. Pastariesiems bei vietiniams gyventojams žuvis žvejai parduodavo prie upės. Kartais žvejai ar jų šeimynykščiai 5–6 km spinduliu žuvis parduoti nešdavo krepšiuose, toliau – veždavo arkliais. Į Jurbarką, kur turtingi žydai už 1 kilogramą lašišų mokėdavo 6 Lt, žuvis gabeno net kitos Nemuno pusės žmonės. Beje, parduoti žuvis be tarpininkų Jurbarko buvo sunku, nes rabinas liepdavo žydams nepirkti žuvų iš žvejų lietuvių, kad galėtų užsidirbti perpirkliai žydai⁶¹.

Nors žvejai patys gerai žinojo laimikio realizavimo rinką, tačiau prisidėjus kurios nors žuvų rūšies neršto migracijai, reikėjo dirbti labai intensyviai, tad nelikdavo nei laiko, nei jėgų žuvis pardavinėti. Daugybė Skirsnemunės, Jurbarko, Raseinių ir kitų miestų miestelių žydų laukdavo žvejų prie Nemuno, kiti patys valtimis plaukė per žvejus. Abromkė iš Jurbarko su motorine valtimi, svarstyklėmis ir *baidare* kas 3 paros leisdavosi viena Nemuno puse iki Smalininkų, kita puse grįždavo, pakeliui supirkinėdamas žuvis. Tolesni perpirkliai žuvis gabenosi vežimais statinėse su vandeniu į nuosavas ar tautiečių krautuves, be to, aprūpindavo klientus namuose. Jei žuvis būdavo sugauta mažai, vietoje ji buvo brangesnė, jei daug, žydai derėjosi ir mokėjo pigiau. Beje, perpirkliai buvo ne tokie reiklūs žuvų kokybei, nes, pasak žvejų, siūlydami savo tautiečiams jau negyva žuvį, mokėjo plekštelti jai per pilvą taip, kad sukrutėtų pelekiukai ir žuvis atrodytų lyg gyva.

⁶⁰ IIES, b. 1649, l. 20. Pasakojo Klemensas Jasaitis, Šakių r., Kiduliai.

⁶¹ IIES, b. 1649, l. 20.

Povilas ir Jonas Sasnauskai, Jokimo sūnūs, iš Brūžės k. sumanė konkuruoti su žydais. Broliai pastatė didelį laivą, jo gale pritaisė nusipirkę anglišką variklį, laivo viduryje padarė barką žuvims suleisti, o priekyje – vietą miegoti, ir ėmėsi prekeiviškos veiklos. Jie supirkdavo žuvis iš žvejų tarp Jurbarko ir Kauno ir realizuodavo Kaune prie krantinės. Per savaitę Sasnauskai padarydavo vieną reisą. Tuomet žmonės gir-dėjo sunerimusius žydus kalbant, esą „*gojai mus užkariaus*“⁶². Sasnauskai dar dirbo vokiečių okupacijos metais, bet traukdami kareiviai laivą susprogdino.

Kaunas buvo pagrindinis Nemuno žuvų realizavimo centras. Prie pilies netoli Nemuno buvo žuvų turgus (*žuvinė rinka*). Jame iki Antrojo pasaulinio karo žiemą ir vasarą būdavo daugybė visokiausių upių ir ežerų žuvų. „*Žuvis mes tiek nesugau-davom, kiek reikėjo Kaunui*“, – minėjo žvejai. Kauno žydai per agentus sudarydavo su žvejais žodines žuvų tiekimo sutartis, pažadėję mokėti už kiekvieną kilogramą 5–10 centų brangiau. Sudaręs tokią sutartį, žvejys užsitikrindavo realizavimo rinką. Žuvų persiuntimo tvarka buvo paprasta ir patikima. Po naktinės žūklės, sudėję žuvis į 15–20 kg talpos krepšius ir pririšę lentelę su užrašu (vienoje pusėje, pvz., „*Ickei Romui*“, kitoje pusėje: „*Iš Veliunos – Jarošaitis*“, žvejai irdavosi į artimiausią prieplau-ką, kur apie 5–6 val. ryto sustodavo į Kauną plaukiantis garlaisvis. Atskirai paduo-davo kasininkui laiškeli, kuriame nurodydavo svarstyklėmis (*bezmėnu*) pasvertų žuvų rūšį ir svorį. Vakare garlaiviu grįždavo tuščias krepšys, kasininkas įteikdavo žvejui adresuotą voką su laiškeliu, kuriame būdavo parašyta: „*Siunciu ... Lt*“, ir perduodavo pinigus. Transportavimo išlaidas padengdavo pirkliai.

Baigiantis žvejybos sezonui, vėl atplaukdavo garlaisviais ar atvažiuodavo mo-tociklais agentai arba patys šeimininkai, atsiveždavo kas keptą žąsį, kas spirito ar statinaitę alaus ir surengdavo žvejams vaišes, kad užsitikrintų jų palankumą kitam sezonui.

Žuvų kainos nebuvo pastovios. Brangesnės žuvis buvo tik prasidėjus ir baigian-tis žvejybos sezonui. Kaina taip pat priklausė nuo paklausos ir pasiūlos bei šviežumo. Pvz., lašišų kilogramas būdavo parduodamas už 5–7 Lt, lydekų – 3–4 Lt, žiobrių, ūsorių – 2–3 Lt, starkių – 1,5–2 Lt, karšių, vėgėlių – 1–2 Lt, kuojų – 0,5–0,8 Lt (plg. javų centneris kainavo 8–9 Lt, šviežių lašinių kilogramas – 1 Lt, parūkytų – 2 Lt, sviesto – 1 Lt). Nemuno žuvis, kaip riebesnės ir švarios, buvo vertinamos iki 30 centų brangiau negu ežerų žuvis, kurios buvo liesesnės ir atsiduodavo dumbliu. Žuvų pa-klausa padidėdavo penktadieniais prieš žydų šabą⁶³, taip pat pavasarį prieš žydų Paską ir prieš jų *Kūčkes* rugsėjo mėn. bei katalikų Kalėdas. Tuomet jos būdavo brangiausios.

Senujų žvejų atmintyje gyvi žuvų mainymo į produktus atvejai yra natūrinio ūkio palikimas. Kazimiero Šimkevičiaus iš Molynės k. tėvas tarpukario metais žuvis mainė į linus, reikalingus tinklams megzti, į grūdus bei kitus produktus: už 2–3 kg žuvų gaudavo 1 kilogramą lašinių, už 1 kilogramą paprastų žuvų (karšių, kuojų, plakiukų) – 10 kiaušinių, už 1 kg lašišų – 1 centnerį (50 kg) rugių ar miežių. Vokiečiai už 3 vėgėles duo-davo kilogramą cukraus.

⁶² *IIES*, b. 1856, l. 8. *Gojais* (hb. *goi*) žydai paniekinamai vadino krikščionis. Tai reiškė tamsus, prastas žmogus, *Lietuvių kalbos žodynas*, Vilnius, 1956, t. 1, p. 479.

⁶³ Šabo (ramybės) dieną žydai švenčia kiekvieną šeštadienį. Šabas prasideda penktadienio vakare, likus 18 minučių iki saulės nusileidimo ir baigiasi šeštadienį vakare, danguje pasirodžius trims pirmosioms žvaigždėms, arba maždaug po 40 minučių saulei nusileidus. Vienas iš būtinų šabo elementų yra 14 kartų valgomas gardus košerinis maistas.

Žiobrinės

Daug dėmesio sulaukė Nemuno žvejų šventė – žiobrinės. 1935 m. Šiaulių laikraštis „Mūsų kraštas“, o 1940 m. – „Mūsų girios“⁶⁴ rašė, kad Jurbarke ir Suldarge panemuniečiai švenčia žiobrinės balandžio 30 d. vakare. 1960 m. apie žiobrinės trumpai rašė J. Rimantas⁶⁵. 1991 m. Šakių rajono laikraštis „Draugas“ šia tema paskelbė Gedimino Černevičiaus ir Vlado Daunienės straipsnį „Žiobrinės – panemunės žvejų šventė“⁶⁶ ir Benjamino Bagdzevičiaus straipsnį „Šis tas apie žiobrinės ir žiobrius“⁶⁷.

J. P. Kedys teigė, kad žiobrinės būdavo švenčiamos 2 kartus: nuo ledų išėjimo iki gegužės 1 d. žuvys buvo kepamos *šeimyniškai*. Nuo liepos 1 d. prasidėdavo viešos žiobrinės ir visos Jurbarko apylinkių pramogos praeidavo su žiobrio ženklų⁶⁸. Įsimintinos žvejams buvo 1936 m. Kalnėnuosė vykusios žiobrinės, kuriose dalyvavo Lietuvos Respublikos prezidentas Antanas Smetona, paprastai apsidodavęs Molyinės k. pas profesorių Izidorių Tamošaitį. Kalnėnuose valdžiai žiobrius kepavo pamaldi moteriškė Onutė Mikutaičiukė, vadinta *žiobrių karaliene*. Kai Onutė mirė (apie 1955 m., sulaukusi gal 80 m.), šias pareigas perėmė Jonas Šimkus ir Petras Petraitis. Buvo kuriami atskiri laužai garbiems svečiams ir jų svitoms, karininkams ir jų damoms bei žvejams. Per vakarą Onutė svečiams patiekdavo apie 100–150 keptų žiobrių, tačiau buvo apstu ir kitokių patiekalų: mėsų, dešrų, gėrimų. Žvejai vaišinosi vien žiobriais. Valgius sudėdavo ant staltiesių, patiestų ant žolės. Pašlaitėse susirinkę aplinkinių kaimų žmonės pirkosi iš žvejų žiobrių ir patys juos kepėsi. Jie atsinešdavo duonos, alaus, degtinės.

Kepimui ant iešmo žiobriai būdavo išdarinėjami (*išskapinami*), nuskutami, Nemune nuplaunami ir, įpjovus gerklį bei truputį prie uodegėlės, ištraukiamos žarnos. Būtinai išpjaunamos pažiaunės, kad nesijaustų karstelėjimo, tačiau ikrai paliekami. Tada per žiotis palei kaulą kišamas plokščiai nudrožtas 40–50 cm ilgio karklinis iešmas. Negalima buvo pradurti uodegos, kad žuvis nesusmuktų. Paskui skersai kas 1–1,5 cm įpjaudavo žuvies šonus, peiliu įterpdavo druskos ir dar įpildavo vidun. Žiobriams kepti būdavo sukuriamas pailgas iki 3 m laužas, daugiausia iš karklų. Jam sudegus, toliau nuo žarijų nuožulniai susmeigiami į žemę smailiai nudrožti iešmai. Pasukinėjant iešmą pirštinėta ranka, žuvims būdavo leidžiama apdžiūti, ir iešmas perkeliamas arčiau laužo. Iešmus smeigdavo pavėjinėje pusėje, kad žuvis negautų dūmų ir nepajuoduotų. Keptus žiobrius iki karo pirkto garlaivių bufetai, tačiau jų kepimas daugiau buvo šventė ir pramoga žvejams.

Iš kur į Jurbarko kraštą atėjo žiobrinė mada? Vieni žvejai mano, kad iš aukštupio apie 1914 m. (taigi nuo Kau-no pusės). Pvz., P. Virakas rašo, kad žiobrių kepimo prie Nemuno niekur kitur nebuvo, tiktai Seredžiuje ir dar Jurbarke, prie Mítuvos⁶⁹. Tuo tarpu kiti teigia, kad žiobrinės atėjo iš žemupio, nuo Kuršių marių, kur žvejai, iki nebuvo druskos ir keptuvių, juos kepė ant iešmų tiesiog išplove

⁶⁴Have. Žiobrinė, *Mūsų kraštas*, Šiauliai, 1935, geg. 19, nr. 20(72); Kedys J. P. Žiobrinė paprotys Jurbarko apylinkėse, *Mūsų girios*, 1940, nr. 6–7, p. 391–392.

⁶⁵Rimantas J. Kai žuvo mano draugas, *Pergalė*, 1960, nr. 1, p. 132.

⁶⁶Černevičius G., Daunienė V. Žiobrinės – panemunės žvejų šventė, *Draugas*, Šakiai, 1991, bal. 17, nr. 30(6203), p. 3–4.

⁶⁷Bagdzevičius B. Šis tas apie žiobrinės ir žiobrius, *Draugas*, Šakiai, 1991, liep. 24, nr. 67(6240), p. 3–4.

⁶⁸Kedys J. P. *Min. veik.*, p. 391.

⁶⁹*IIES*, b. 118, l. 32.



Žiobrinės prie
Nemuno. 1965 m.
Iš V. Basčio
asmeninio albumo

sūriame vandenyje. Iš tiesų XVII a. Erhardas Vagneris rašė, kad Mažosios Lietuvos lietuviai skanumynu laiko pamovus ant karklo vytelės prieš ugnį iškeptą silkę. Kepdami apačioje padėdavo duonos, kad į ją susigertų nuo karščio varvantys riebalai⁷⁰.

Pokario metais žiobrinės buvo organizuojamos ir kairiojoje, ir dešiniojoje Nemuno pusėje, taip pat už Smalininkų: „Kur buvo artelė, ten buvo žiobrinės“, – sakė Jurgis Jakaitis iš Grinaičių k. Šventė prasidėdavo nuo pietų ir tęsdavosi iki vidurnakčio su muzika, šokiais ir dainomis (P. Virakas rašė, kad seniau linksmybės tęsdavosi 2–3 naktis). Ji būdavo pajvairinama sportinėmis varžybomis: vyrai traukė virvę ir taip imitavo žuvies pilno tinklo traukimą, varžėsi, kas greičiau nuirkluos valtį į numatytą vietą, kas daugiau sumeškerios žuvų ir pan. Žvejų žmonos demonstravo, kuri skaniau išrūkys žiobrius, kuri gražiau patieks žuvis ant stalo ir pan. Baigiantis šventei jauniausi žvejai ištraukdavo tinklą žuvų ir jas išdalindavo šventės dalyviams, kad parneštų namiškiams lauktuvių⁷¹. Žiobrinės nunyko XX a. septintajame dešimtmetyje, kai Nemune buvo uždrausta gaudyti žiobrius. Paskutines žiobrinės organizavo žuvininkystės ūkio direktorius Tumas 1960–1963 m. per Žvejų dieną ties Arlaviškių k.

Esmingiausios permainos Nemuno žvejų gyvenime įvyko XX a. šeštajame dešimtmetyje. Tačiau vos žvejai pradėjo lengviau, žmoniškiau gyventi, „visagaliai valdžios vyrai pastatė užtvanką, sukisė iš abiejų Nemuno pusių gelžbetoninius vamzdžius ir pamaitino tyrą Nemuno vandenį dvokiančiu koapu, nuo kurio žuvis išduso. Valdžia lašišą ir žiobrį tuoj įrašė į Raudonąją knygą, nustatė kitų žuvų sugavimo limitus, o „gamtos puoselėtojai“ ir brakonieriai ėmė stropiai semti Nemuno žuvų likučius. Tikri Nemuno žvejai tuomet atsiduso iš pat širdies gelmių, nes pajuto, kad jų niekam nereikia, ir išsi-

⁷⁰ Vyšniauskaitė A. *Lietuviai IX–XIX a. vidurio istoriniuose šaltiniuose*, Vilnius, 1994, p. 73.

⁷¹ VUB, f. 81, b. 857, l. 22.

sklaidėme lyg „žydo bitės“, netekdami darbo ir duonos“, – apie sovietmečio vertybines nuostatas ir realijas samprotavo V. Bastys⁷². „Besikeičiančios Lietuvoje valdžios nuvargino Nemuną, nugyveno žvejus“, – taip valdžios vykdytą ūkinę politiką su žvejų gyvenimu susiejo P. Povilaitis⁷³.

Akivaizdu, kad Nemuno ichtiofaunos pokyčius lėmė ne žvejų veikla, bet kitos ūkinės veiklos formos, kraštovaizdžio reorganizacija, jo evoliucija ir pan. Ne dėl žvejų kaltės Nemune sumažėjo žvejų „duonos kasdieninės“ (stintų, žiobrių, vėgėlių, ūsorių, šamų, karšių, gruzlių ir kt.), o „pyrago“ (lašių) beveik nebeliko. Mūsų laikų aktyvūs žuvautojai mano, kad protingai eksploatuojant Nemuno žuvų ūkį, padėtis gali pagerėti. Pvz., per dešimtį Lietuvos Nepriklausomybės metų paviršinių žuvų, kurios dėl Nemuno užterštumo naftos ir cheminiais teršalais buvo beveik išnykusios, pamažu daugėja, atsigauna ir dugno žuvys. Kad ir kaip ten būtų, „žuvis nebylė, ir ji nesi-skundžia“⁷⁴, tik žmonės patys blogina padėtį ir patys skundžiasi.

Iliustracijos

1 pav. Žvejyba traukiamuoju tinklu: 1 – tinklas stabdomas *pastojikės diržu*: a – vaizdas iš priekio, b – vaizdas iš šono. Jurbarko r., Viešvilė. IIES. 1858/37. Pagal pasakojimą rekonstravo I. Kasinskaitė 1995 m.; 2 – *artuolis*. Šilutės r., Girininkų k. IIES. 1858/36. Piešė I. Kazlauskas 1995 m.; 3 – *brankas*. Šilutės r., Girininkų k. IIES. 1858/38. Piešė I. Kazlauskas 1995 m.; 4 – tinklo užmetimo schema, 5 – traukimas *plėškėmis* (a, b – *guzikėlis* tinklui pagauti, vaizdas iš abiejų pusių). Jurbarko r., Viešvilė. IIES. 1858/37. Pagal pasakojimą rekonstravo I. Kasinskaitė 1995 m.; 6 – juosta tinklui traukti. Nidos istorijos muziejus. IIES. 678/47

2 pav. Samčiai: 1 – stintoms gaudyti. Jurbarko r., Viešvilės k. IIES. 1858/42. Piešė I. Kasinskaitė 1995 m.; 2 – žuvims iš traukiamojo tinklo semti. Šilutės r., Paleičių k. IIES. 1546/130. Piešė V. Gustas 1992 m.

3 pav. Dvibrėdės: 1 – be maišo (a – viršus, b – apačia). Šakių r., Kidulių k. IIES. 1655/91. Piešė D. Usačiovaitė 1993 m.; 2 – su maišu (a – viršutinė pavara). Jurbarkas. IIES. 960/77. Piešta 1981 m.

4 pav. Plūdurai: 1 – Kauno r., Brūžės k. IIES. 1858/33. Piešė I. Kazlauskas 1995 m.; 2 – Kauno r., Vilkija. IIES. 1858/35. Piešė I. Kazlauskas 1995 m.; 3 – tinklaičio plukdymo schema

5 pav. Tinklų statymo prie *špikdamių* schemos: 1, 2. Pagal pasakojimus rekonstravo R. Butvilienė 1995 m.

6 pav. *Barškakas* žuvims baidyti. Tauragės r. IIES. 1546/184. Piešė V. Gustas 1992 m.

7 pav. Megztuvės: 1 – Šakių r., Kidulių k. IIES. 1655/107. Piešė D. Usačiovaitė 1993 m.; 2–4 – Jurbarko r., Molynės k. IIES. 1546/95. Piešė V. Gustas 1992 m.

8 pav. Lentelės tinklo akims rišti: 1 – Varėnos r., Jonionių k. IIES. 1655/94. Piešė A. Bareikytė 1994 m.; 2 – Kaunas. IIES. 1655/109. Piešė D. Usačiovaitė 1993 m.; 3 – Kauno r., Vilkija. IIES. 1858/31. Piešė I. Kasinskaitė 1995 m.

9 pav. Plūdės: 1 – beržo tošies. Varėnos r., Jonionių k. IIES. 1655/224. Piešė A. Bareikytė 1993 m.; Putplasčio plūdės. Jurbarko r., Veliuona. IIES. 1703/43. Piešė A. Bareikytė 1994 m.: 2 – plukdomajam tinklaičiui; 3 – traukiamajam tinklui; 4 – plūdė, perpjauta ir pritaikyta plukdomajam tinklaičiui; 5 – lentinė traukiamojo tinklo plūdė. Jurbarko r., Veliuona. IIES. 1703/48. Piešė I. Kazlauskas 1995 m.

10 pav. Prietaisai plūdėms daryti: 1 – plūdei iš putplasčio išpjauti. Jurbarko r., Viešvilės k.

IIES. 1858/21. Piešė I. Kazlauskas 1995 m.;

2 – skylei plūdėje išpjauti (b), išpjautam

gabaliukui išstumti (a). Jurbarko r.,

⁷² IIES, b. 54, l. 1209.

⁷³ IIES, b. 54, l. 1217.

⁷⁴ IIES, b. 118, l. 62.

- Viešvilės k. IIES. 1858/20. Piešė I. Kasinskaitė 1995 m.; 3 – ranka sukamas prietaisas. Šakių r., Kidulių k. IIES. 1955/106. Piešė D. Usačiovaitė 1993 m.; 4 – elektra sukamas prietaisas. Jurbarko r., Molynės k. IIES. 1546/87. Piešė V. Gustas 1992 m.
- 11 pav. Svoreliai. Kauno r., Vilkija. IIES. 1546/96. Piešė V. Gustas: 1 – švininis; 2 – metalinis vamzdelis; 3, 7 – cementiniai; 4 – akmeninis; 5, 6, 8 – cementiniai traukiamajam tinklui
- 12 pav. Priemonės švininiams svoreliams lieti: 1, 2 – indelis švinui lydyti ir šaukštas jam pilti. Šakių r., Kidulių k. IIES. 1655/105. Piešė D. Usačiovaitė 1993 m.; 3 – replės. Kauno r., Vilkija. IIES. 1858/23. Piešė I. Kasinskaitė 1995 m.; 4 – mašinka (a – pjūvis, b – svorelis). Jurbarko r., Molynės k. IIES. 1546/88. Piešė V. Gustas 1992 m.; 5 – mašinka (a – abi rankenos ištrauktos). Šakių r., Kidulių k. IIES. 1655/104. Piešė D. Usačiovaitė 1993 m.
- 13 pav. Spiningas: 1 (a – šėrykla, b – skambutis, c – švinas, d – suktukas). Jurbarko r. IIES. 1546/107. Piešė V. Gustas 1992 m.; 2 – šėrykla. Šakių r. IIES. 1655/151. Piešė D. Usačiovaitė 1993 m.
- 14 pav. Meškerės: 1 – lydekoms gaudyti. Šakių r., Kidulių k. IIES. 1655/197. Piešė D. Usačiovaitė 1993 m.; 2 – žieminė. Jurbarko r., Viešvilės k. IIES. 1858/45. Piešė I. Kazlauskas 1995 m.; 3 – šakotinė. Jurbarko r., Viešvilės k. IIES. 1858/46. Piešė I. Kasinskaitė 1995 m.
- 15 pav. Rogutės. Kaunas. IIES. 1704/108. Piešė I. Kazlauskas 1996 m.
- 16 pav. *Padripka*. Prienai. IIES. 960/85. Piešta 1981 m.
- 17 pav. Vėgėlinis žeberklas. Jurbarko r. IIES. 960/72. Piešta 1981 m.
- 18 pav. Kabliai vėgėlėms gaudyti. Jurbarko r.: 1, 2 – IIES. 960/83, 84. Piešta 1981 m.; 3–5 – IIES. 1546/62, 72, 80. Piešė V. Gustas 1992 m.; 6 – spiningas kapojimui. Jurbarko r. IIES. 1546/64. Piešė V. Gustas 1992 m.
- 19 pav. Kapoklės vėgėlėms gaudyti: 1–2 – Jurbarko r. IIES. 1546/70, 73. Piešė V. Gustas 1992 m.
- 20 pav. Irklai: 1 – stumiamasis. Kauno r., Pelenių k. IIES. 2032/25. Piešė I. Kazlauskas 1996 m. (a – apkausto forma. Jurbarko r., Molynės k. IIES. 1546/26. Piešė V. Gustas 1992 m.); 2 – trinkelė su pirštais įdedamajam irklui (a – įdedamasis irklas). Jurbarko r., Veliuona. IIES. 1703/11. Piešė A. Bareikytė 1994 m.; 3 – irklo metalinis pirštas. Kelmės r. IIES. 1546/2. Piešė V. Gustas 1992 m.; 4 – medinė trinkelė vidinėje valtys pusėje. Trakų r. IIES. 761/1; 5 – metalinis vamzdelis irklui įstatyti. Zarasų r. IIES. 1704/43. Piešė L. Gardžiulytė 1994 m.; 6 – irklas vamzdelinėje apkaboje. Rokiškio r. IIES. 1704/39. Piešė L. Gardžiulytė 1994 m.
- 21 pav. Burinė valtis. Jurbarko r., Veliuona. IIES. 1703/5, 10. Piešė A. Bareikytė 1994 m.; 1a – trinkelė burės stiebui; 2b – skylė stiebui sėdynėje, 2 – burė.
- 22 pav. *Barka* žuvims laikyti. Jurbarko r., Veliuona. IIES. 1703/66. Piešė A. Bareikytė 1994 m.

Straipsnis spausdintas „Lietuvos valsčių“ serijos monografijoje „Seredžius“, Vilnius, *Versmė*, 2003, p. 757–801 (vyr. redaktorė ir sudarytoja *Vida Girininkienė*).

Straipsnio kalbos redaktorius *Albinas Masaitis*, korektorė *Rasa Kašėtienė*, anglų k. redaktorius, vertėjas *Aloyzas Pranas Knabikas*.

Straipsnio priedai skelbiami atskirai tam skirtuose šio leidinio skyriuose:

1. Straipsnio santraukos lietuvių ir anglų kalbomis (sk. Straipsnių santraukos, Summaries).
2. Žinios apie autorius (sk. Apie autorius).

Kvėdarnos valsčiaus vandens malūnai, jų gyventojai ir tvenkiniai

Adelė Vaidelienė

Lietuvos energetikos institutas

Įvadas

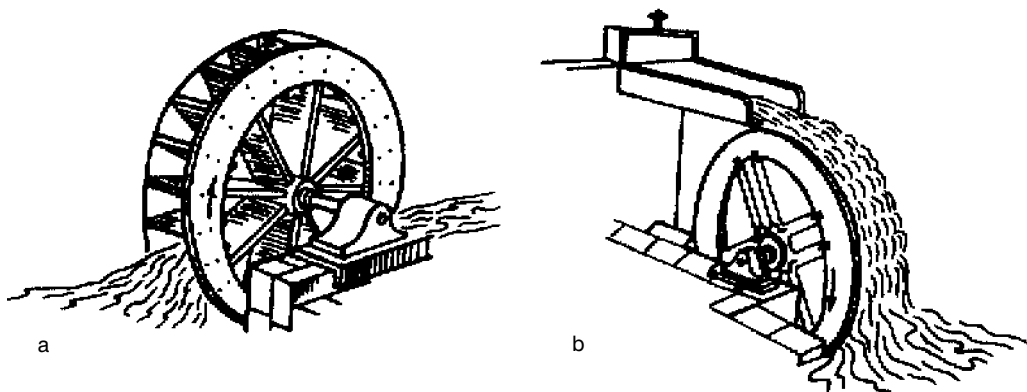

1 pav. Vandens ratai: a – rato apačia tekančio vandens srauto sukamas ratas; b – rato viršumi tekančio vandens srauto sukamas ratas

Kvėdarnos apylinkių vandens malūnus apie 1974 m. ir anksčiau yra tyrinėjęs Vacys Milius. Tuo metu dalis šių technikos paminklų jau buvo sunykę. Studijoje „Žemaitijos vandens malūnai“ (2 išnaša) V. Milius rašo ir apie Gražjūrio, Grimzdų malūnus, skelbia iliustracijų. Išsamiau apie Kvėdarnos valsčiaus malūnus nėra rašyta.

Šio straipsnio tikslas iš archyvinių šaltinių bei žmonių prisiminimų pateikti istorinių žinių apie visus to regiono malūnus, jų įrangą, savininkus ir kt.

XVI a. Lietuvoje buvo labiau paplitę krintančios vandens tėkmės sukami ratai. Varomoji jėga priklausė nuo vandens, pakelto virš užtvankos, lygio. Ratą sukdamo krintantis vanduo. Kartais ratas buvo sukamas ir kitu būdu – tekantis vandens srautas iš apačios stumdavo vandens rato perimetru įtaisytas stačiakampes plokštes (1 pav.).

Pagal pirmąsias rašytines žinias, Lietuvoje upės kaip energijos šaltinis jau buvo naudojamos XIV a. pabaigoje–XV a. pradžioje. Tuo metu didieji Lietuvos kunigaikščiai dovanodavo bajorams bei dvasininkams ne tik žemes su visais jų turtais, bet ir tvenkinius su vandens malūnais.

1421 m. birželio 22 d. Ldk Vytautas užrašė Žemaitijos vyskupui ir kitiems dvasininkams žemių su jose gyvenusiais valstiečiais ir suteikė visas teises į ten esančius vandenį – upes, ežerus, tvenkinius bei malūnus – bei leido už malimą gauti pelną¹. 1569 m. instrukcijose revizoriams, siunčiamiems tikrinti didžiojo kunigaikščio valsčius Žemaitijoje, buvo įsakyta ne tik steigti naujus palivarkus, bet ir parūpinti naujų pajamų šaltinių,

Straipsnis „Versmės“ leidyklai įteiktas 2001 11 27, serijos „Lietuvos valsčiai“ Lietuvos lokaliųjų tyrimų mokslo darbų komisijos įvertintas 2004 07 12, pirmą kartą paskelbtas „Lietuvos valsčių“ serijos monografijoje „Kvėdarna“, išleistoje 2004 09 22.

¹ Lietuvos TSR istorijos šaltiniai, Vilnius, 1955, t. 1, p. 67–68.

t. y. kur galima įrengti naujus tvenkinius, malūnus, lentpjūves, kad dvaro ūkis duotų daugiau pelno.

Malūnų pastatai dažniausiai buvo mediniai su aukštais mūriniais pamatais, bet kartais pasitaikydavo ir ištisai mūrinių. Pasak Žemaitijos vandens malūnus tyrinėjusio V. Milius, tradiciškai malimo įrengimai bei malūnininko gyvenamosios patalpos būdavo po vienu stogu, bet būta ir atskirų malūnų pastatų (trobesių). Tokie malūnai, dažniausiai priklausę dvarui ar stambiam ūkininkui, paprastai būdavo statomi dvaro sodybos pakraštyje.

Malūnai dažniausiai būdavo pavadinami upelio, dvaro, kaimo, miestelio vardu ar savininko pavarde. Kartais malūnus pavadindavo pagal malūnininko giminėje vyravusią profesiją, malūnininko fizinę ypatybę. Paprastai pasikeitus savininkui, pasikeisdavo ir malūno pavadinimas².

Kvėdarnoje bei jos apylinkėse vandens malūnai rašytiniuose šaltiniuose aptinkami jau XVI a.

Kvėdarnos vandens malūnų istoriniai duomenys

Kada pastatytas pirmasis vandens malūnas Kvėdarnoje, tikslių duomenų rasti nepavyko. Iš 1593 m. liepos 5 d. Kvėdarnos dvaro inventoriaus³ matyti, kad Kvėdarnos dvare būta įrengto tvenkinio ir pastatyto vandens malūno. Platesnių žinių apie vandens malūnus pavyksta rasti tik iš 1777 m. vandens ir vėjo malūnų surašymo duomenų. Mat XVII a. buvo įvestas vadinamasis malūnų mokestis. Jis buvo renkamas nuo valakų, t. y. turėto žemės ploto, neatsižvelgiant, kur malami grūdai – namuose rankinėmis girnomis, ar malūne. Šis mokestis skatino valstiečius grūdus malti malūnuose. Be to, malūnais tuo metu buvo vadinami visi įrenginiai, kurių ratus suko krentantis vandens srautas. Todėl vandens malūnai buvo naudojami ne tik grūdams malti, bet ir vilnoms karšti, milui velti, popieriui, parakui gaminti bei kitoms reikmėms.

1777 m. Žemaitijos malūnų surašymo duomenimis, Kvėdarnos parapijoje buvo 9 vandens malūnai. Vieną iš jų turėjo Mykolas Ronikeris. Šis malūnas buvo Kvėdarnoje prie Kvėdarnalės upelio, tačiau iš kokios medžiagos jis buvo pastatytas, tikslesnių žinių rasti nepavyko. Tikėtina, jog šis vandens malūnas buvo statytas iš rąstų, nes tuomet dauguma malūnų buvo mediniai. Tai patvirtina ir Lietuvos valstybės istorijos archyve esantis 1822 m. Kvėdarnos seniūnijos aprašas, kuriame yra konkretesnių vėlesnių žinių. Čia rašoma, jog malūnas pastatytas iš eglinių tašytų rąstų, o stogas dengtas šiaudais⁴. Malūno ilgis 18 aršinių (12,8 m), o plotis 12 aršinių (8,5 m). Malūną sudarė dešimties rąstų vainikas. Pats pastatas pagal tuometinį vertinimą buvo vidutinės būklės. Kam tuo metu priklausė šis malūnas, nežinoma. Neaiškus ir tolimesnis šio malūno likimas. Kvėdarnoje dar vieną vandens malūną apie 1899 m. pastatė Kvėdarnos klebonas Antanas Tyrylis (Kvėdarnoje klebonavęs nuo 1898 iki 1914 m.)⁵. Pagal žmonių pasakoji-

² Milius V. Žemaitijos vandens malūnai, *Lietuvos etnologija*, Vilnius, 1997, t. 2, p. 18.

³ *XVI amžiaus Lietuvos inventoriai*, sud. K. Jablonskis, Kaunas, 1934, p. 339.

⁴ *Камеральное описание староства Хвейданского, LVIA*, f. 525, ap. 11, b. 1, 4, 7.

⁵ *Žemaičių prietelius*, 1934, Nr. 41; Pagal Albertinos Rymienės ir Palmyros Galdikienės pasakojimą, užrašytą 2001 m. ekspedicijos metu.

mus, malūnas buvęs Kvėdarnalės ir Geniotalio upelių santakoje. Ten būta didelio tvenkinio. Jo vanduo daubomis išsiliedavo iki dabartinės vidurinės mokyklos teritorijos. Be to, tvenkinyje anksčiau plaukiodavo porėlė gulbių ir irstydavosi žmonės. Lieka neaišku, ar šis vandens malūnas pastatytas ankstesnio malūno vietoje, ar visiškai naujoje vietoje. Pasak vietos gyventojų, šio malūno būta gan didelio. Jame grūdus malė trejomis girnomis. Be to, prie malūno buvo milo vėlykla. Šį vandens malūną prižiūrėjo klebono brolis Alfonsas Tyrylis. Uždarius užtvanką, vanduo dažnai užliedavo vietos gyventojų Dulcų ir Lapinskių pievas ir nunešdavo nupjautą bei sugrėbtą šieną. Dėl to prasidėjo kvėdarniškių nesutarimai su klebonu. Be to, moterys, panorusios skalbti tvenkinyje skalbinius, turėdavo gauti klebono leidimą⁶. Visa tai kėlė žmonių nepasitenkinimą. Prasidėjo bylinėjimasis. Ypač nepatenkintas buvo Dulcas, gyvenęs ten, kur dabar yra vidurinės mokyklos stadionas. Dulcų namai sudegė per Pirmąjį pasaulinį karą. Dulcas ilgai bylinėjosi su klebonu ir jam pavyko bylą laimėti. Klebonas buvo priverstas uždaryti šį vandens malūną. Vėliau klebonas Tyrylis pastatė kitą vandens malūną Padievaičio kaime prie Jūros upės.

Be čia aprašytų vandens malūnų, apie 1935 m. pačioje Kvėdarnoje dar viena malūną pastatė Varanius. Jo malūnas veikė apie penkerius metus ir, matyt, okupavus Lietuvą, buvo uždarytas. Malūnas buvo medinis, apkaltas lentomis ir turėjo vienerias akmenines gernas. Pats malūno trobesys išstovėjo iki 1958 m.⁷ Be vandens malūnų, Kvėdarnoje 1951 m. kolūkio pirmininkas buvusiam mediniame klebonijos pastate įrengė elektra varomą malūną. Šiame pastate malūnas veikė iki 1978 m. Malūno galia buvo 30 kW. Gernas gamindavo Šiauliuose, kurias reikėdavo keisti kas 3–4 metus. 1978 m. kolūkio pirmininkas Kasputis iš Kvėdarnos ligoninės nupirko mūrinių pastatą (prieš karą šis pastatas priklausė klebonijai) ir ten perkėlė malūną. Vietoj girnų nupirko naują įrenginį – spragilinę. Grūdus maldavo dažniausia kolūkio reikmėms. Per mėnesį sumaldavo apie 100 tonų. Malūnininku čia iki šiol tebedirba Antanas Kadakauskis⁸. Dabar šis malūnas veikia tik šeštadieniais. Vietiniai žmonės jį vadina Kadakauskiu malūnu.

Gražjūrio malūnas

Gražjūrio vandens malūnas buvo įrengtas dar prieš 1777 m. buvusiam dvare. Šio malūno savininkas buvo Antanas Zaleskis⁹. Ten buvo užtvinktas į Jūrą įtekantis Geniotalio upelis ir įrengtas tvenkinys. Geniotalio upelio ilgis 5,1 km, o jo baseino plotas 7,9 km². Malūnas pastatytas netoli Geniotalio ir Jūros upės santakos (3 pav.).

Šio malūno istorinė raida – kiek būta pirminių bei vėlesnių pastatų, iš kokių statybinių medžiagų jie buvo pastatyti – nežinoma. Žinoma tik, kad apie 1900 m. šis malūnas priklausė tuometinei dvaro savininkei Gabėtaitei¹⁰, kuri vėliau ištekėjo už Prano Jotkevičiaus. 1926 m. Pranas Jotkevičius už 6 000 litų malūną pardavė Juozui Auškalniui (1873–1951). Tais pačiais metais nauja-

⁶ Balčiūnas K. Du malūnai, *Artojas*, Šilalė, 1974, geg. 25, nr. 60, p. 3.

⁷ Duomenis pateikė Kvėdarnos vid. mokyklos mokytojas Zigmąs Dargevičius ir Kvėdarnos gyventojas Antanas Kadakauskis. Užrašyta 2001 m. birž. mėn.

⁸ Duomenis apie malūną pateikė A. Kadakauskis (gim. 1926 m. Siautelių k., Laukuvos vlsč.), gyvenantis Kvėdarnoje. Užrašyta 2001 m. birž. mėn.

⁹ LVIA, f. SA-3348, p. 14.

¹⁰ Duomenys iš Kazimiero Jotkevičiaus, gyv. Kvėdarnoje, 2001 m. rugpjūčio 20 d. pasakojimo.



2 pav. Kvėdarnos
elektrinis malūnas.
2001 m.
A. Vaidelienės
nuotr.

sis savininkas malūną iš pagrindų suremontavo (4 pav.). Po remonto kartu su tėvais į jį atsikėlė gyventi Petronelė Auškalnytė-Būdvytienė (gim. 1914 m.) ir jos sesuo Ona Auškalnytė-Toliušienė (1912–1979). Vėliau Juozas Auškalnis šiame malūne nuolat negyveno, jis tik atvažiuodavo patvarkyti malūną.

Petronelė Auškalnytė 1940 m. lapkričio mėn. ištekėjo už ūkininko Prano Būdvyčio (1902–1997) ir išsikėlė gyventi į jo gimtinę, buvusią Šilutės rajone, Stoniškių apylinkėje, Girininkų kaime. Jie ten išgyveno iki 1947 m.

Pasak Petronelės Būdvytienės, 1947 metų tremimo metu Būdvyčiai¹¹ (7 pav.) pasislėpė bulvių rūsyje, kuris buvo lauke po medžiu. Taip jie liko neištremti. Po dviejų dienų arkliais atvažiavo Būdvytienės mama Petronelė Auškalnienė ir išsivežė dukrą su dviem jos vaikais – 4,5 metų Birute ir 3,5 metų Pranu. Juos atsivežė į Gražjūrio malūną ir taip išgelbėjo nuo tremties į Sibirą. P. Būdvytis tuo metu dirbo miške. Grįžęs namo ir neradęs šeimos, dviračiu išvažiavo į Gražjūrį. Ten jie išgyveno iki 1978 m.

Upės dauboje įrengiant tvenkinį buvo supiltas pylimas. Pastatyta akmenų ir betono siena, kuri buvo apie 3 m aukščio (8–9 pav.). Pavasarį ir rudenį susikaupusį vandens perteklių nuleisdavo per sklendes. Žemaičiai jas vadino *stovylomis*. Iš lentų buvo padarytos 6 medinės sklendės (9 pav.). Šiam malūnui paleisti ties loviu buvo pakeliama viena sklendė ir vanduo loviu atitekėdavo iki rato. Ratas buvo įrengtas netoli malūno (9 pav.). Prieš vandens ratą lovio gale buvo įrengta dar viena sklendė. Šia sklende buvo galima reguliuoti ratą sukantį vandens srautą. Vandens malūnas buvo pastatytas kitoje pylimo pusėje (8 pav.).

Malūno trobesys stovėjo malimo įrangos galu į upę. Prieš malūną esantis pylimas kartu buvo ir tiltas, jungiantis abiejų pusių kelią (10 pav.). Kelias buvo žvyruotas, o pats malūnas buvo lyg ir duobėje.

Šio malūno malimo įranga ir gyvenamosios patalpos buvo po vienu stogu.

Pagalbiniai trobesiai buvo: tvartas su po vienu stogu esančia daržine (11 pav.),

¹¹ Duomenys iš Petronelės Būdvytienės ir Birutės Būdvytytės-Vyštartienės pasakojimų, užrašytų 2001 m. birž. mėn.

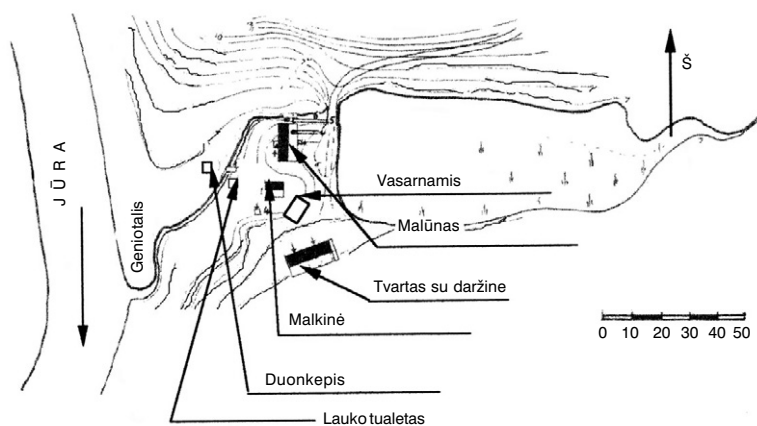

3 pav. Gražjūrio malūno pastatų schema

malkinė, duonkepis, lauko tualetas ir vasarnamis, kuris buvo pastatytas vėliau (3 pav.).

Atvažiavusiems į malūną susimalti grūdų kartais tekdavo ir eilėje palaukti. Į vežimus įkinkytiems arkliams pririšti buvo įrengtos vietos: prie dviejų stulpelių buvo pritvirtinta stora ilga kartis (*rygelis*) (12 pav.). Žmonės savo malimo eilės paprastai laukdavo virtuvėje.

Malūno namo pastato ilgis buvo apie 17 m, o plotis daugiau kaip 8 m. Gyvenamąsias patalpas sudarė virtuvė (18 m²), alkierius (14 m²), miegamasis (12 m²), geroji troba (20 m²). Malimo įranga kartu su karšykla užėmė apie 48 m² (13 pav.)¹². Virtuvėje buvo viryklė (*plyta*), o už jos – kampas malkoms sudėti. Už koridoriaus – malimo patalpa ir karšykla. Iš malimo patalpų buvo treji laiptai: vieneri vedė į aukštą, o kiti – į pusrūšį.

Malūno ratas buvo šalia sienos, virš jo – anksčiau aprašytas lovys vandeniui atbėgti. Paleidžiant ratą, virš jo būdavo atidaroma sklendė. Šio malūno, kaip ir daugelio Žemaitijos malūnų, vandens ratas buvo sukamas iš viršaus krintančiu vandeniu (1 b pav.). Taip sukamą vandens ratą vietiniai žmonės vadina „per viršų mušamu ratu“. Gražjūrio malūno ratas buvo sudarytas iš dviejų lygiagrečių 2,8–3,7 m skersmenų dvisluoksnių žiedų (14 pav.). Pačius žiedus jungė vidinėje pusėje sukaltos lentos. Be to, žiedų vidinėje pusėje buvo išpjauti grioveliai. Pačio rato skersmuo sudarė apie 3,62 m.

Žmonės iš vežimo maišus su grūdais, užsidėję ant pečių, į pastogę už-

4 pav. Bendras malūno vaizdas. Tolumoje matyti Jūros upė. Jono Vyštarčio nuotr. 1974 m. Iš B. Būdvytytės-Vyštartienės asmeninio archyvo



¹² Duomenis pateikė Birutė Būdvytytė-Vyštartienė, gim. 1947 m. Šilutės r., Girininkų k., dabar gyv. Kaune. Užrašyta 2001 m. birž. mėn.



5 pav. Gražjūrio malūno bendras vaizdas 1974 m. Iš Jono ir Birutės Vyštarų asmeninio archyvo



6 pav. Gražjūrio vandens malūno vaizdas 1974 m. žiemą. Iš Jono ir Birutės Vyštarų asmeninio archyvo

nešdavo ažuoline lenta (10 pav.), ant kurios buvo prikalta masyvių skersinukų, kad nešantieji grūdus nepaslųstų. Be to, buvo pritvirtintas turėklas. Užneštus grūdus supildavo į specialią kvadratinio skerspjuvio angą (15 pav.). Taip grūdai patekdavo į piltuvą (16 pav.). Piltuvus buvo įstatytas į mažesnę piltuvėlį. Mažasis piltuvėlis visą laiką judėdavo. Grūdų padavimo kiekį į girnas reguliuodavo specialia rankenėle. Iš piltuvo grūdai patekdavo į girnas. Šiame malūne buvo vienerios garnos su dviem girnopusėm (17 pav.). Apatinė girnopusė buvo įtvirtinta nejudamai, sukosi tik viršutinė girnopusė. Miltų malimo rupumą reguliuodavo viršutine girnopusė.

Žmonių sumalti miltai dažnai buvo valcuojami. Valcuotuvus buvo pusrūsyje. Sumalti miltai byrėdavo į maišus, kurie buvo paliekami pusrūsyje. Sumaltus miltus žmonės išsinešdavo iš pusrūsio pro ten buvusias duris (18 pav.).

Malūnas, kaip ir gyvenamasis pastatas, buvo apkaltas statmenomis lentomis. Vertikalių lentų sandūros buvo užkaltos siauromis juostelėmis (19–20 pav.). Toks

pastato apkalimas lentomis sustiprindavo jo sienas. Jos tapdavo patvaresnės. Malūno stogas buvo dengtas skiedromis.

Gražjūrio vandens malūno išilginio pjūvio schema parodyta 21 pav.

Malūnas ir visi kiti pastatai sovietmečiu buvo nacionalizuoti. Vėliau Būdvyčiai gyvenamojo namo dalį nusipirko iš kolūkio. Vandens malūne buvo karšykla. Karštuvus į Gražjūrį 1956 m. atvežė kolūkio pirmininkas. Karštuvu ratą, taip pat kaip ir ratą grūdams malti, suko vanduo. Pats ratas buvo pusrūsyje (22–23 pav.). Už vilnų karšimą ir grūdų malimą P. Būdvytis privalėjo išrašyti kvitus. Būdavo pateikiamas planas, kiek reikia sukaršti vilnų ir kokį kiekį sumalti grūdų. Visus šiuos duomenis malūnininkas privalėjo pristatyti į kolūkį. 1964–1965 metais karštuvui sukti buvo iš Kauno energoremontu įmonės nupirktas variklis ir atvežtas į Gražjūrį, nes žiemą vandens ratas apšaldavo ir reikėdavo nuo jo kirsti ledą. Tad ne visada buvo galima karšti vilnas. Naujasis variklis šią problemą išsprendė. Gražjūrio vandens malūno konkurentas buvo elektra varomas malūnas Kvėdarnoje.

Pranas Būdvytis ir Petronėlė Būdvytienė 1978 m. lapkričio mėn. veikiantį Gražjūrio malūną pardavė ir išsikėlė gyventi į Kauną pas sūnų Praną.



7 pav. Gražjūrio malūno savininkai: Pranas Būdvytis ir Petronėlė Būdvytienė. 1974 m. Iš Jono ir Birutės Vyštarų asmeninio albumo

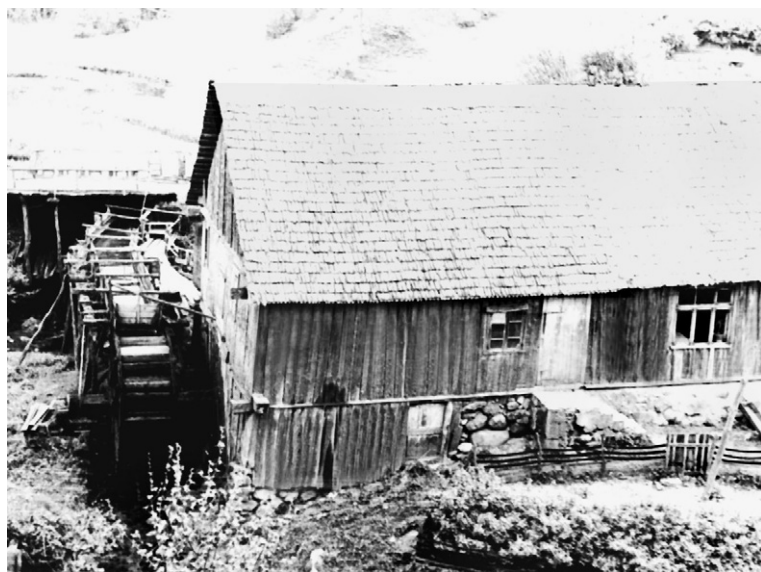

8 pav. Gražjūrio malūno vaizdas iš kitos pusės. Iš Kvėdarnos vid. mokyklos kraštotyros muziejaus fondų

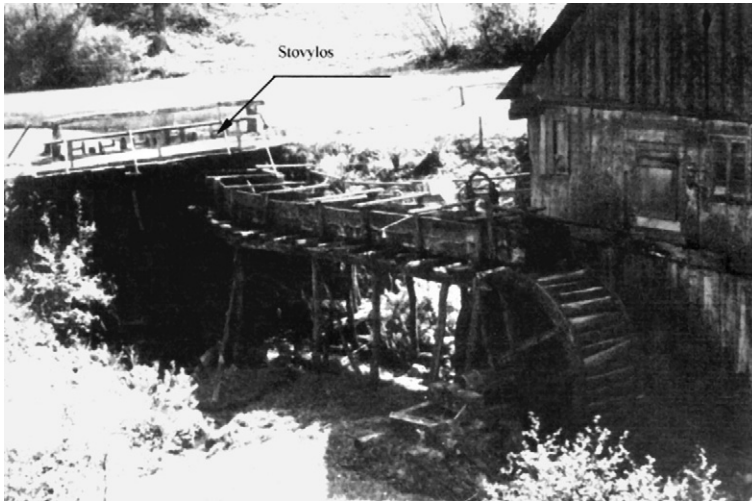

9 pav. Malūno užtvanka, ratas.
1974 m.
J. Vyštarčio nuotr.



10 pav. Gražjūrio malūno pylimas – kelio tiltas. 1967 m.
Iš LEI hidrologijos laboratorijos archyvo



11 pav. Tvartas su daržine po vienu stogu. 1974 m.
J. Vyštarčio nuotr.



12 pav. Rygelis arkliams pririšti

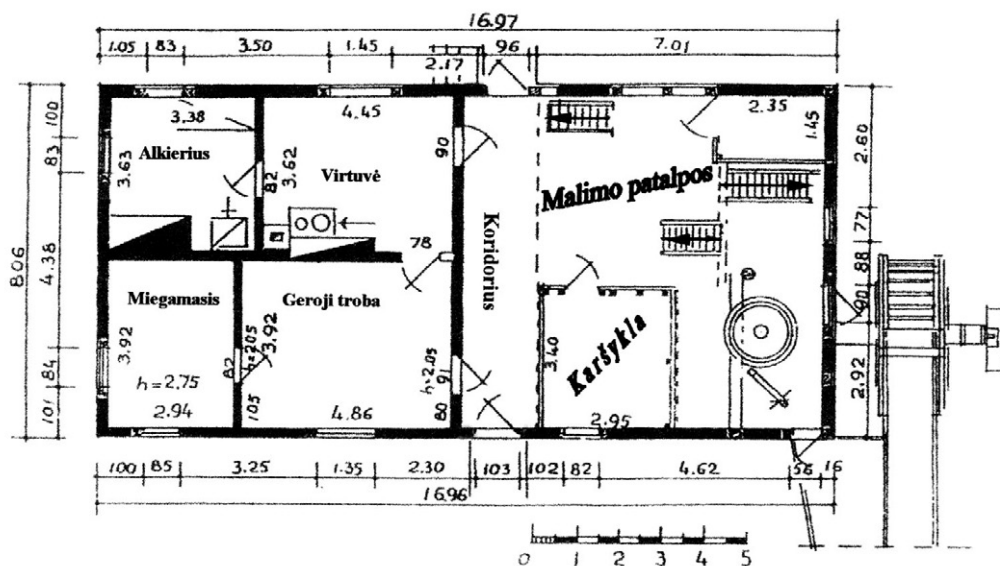

13 pav. Gražjūrio malūno ir gyvenamųjų patalpų schema

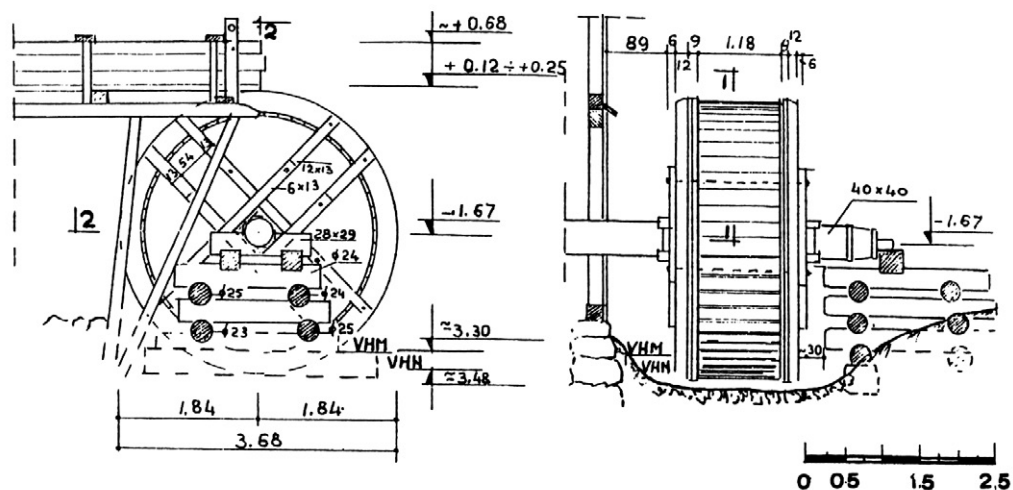

14 pav. Gražjūrio vandens malūno rato schema

Naujieji savininkai neilgtrukus malūną pardavė Zeniauskiams¹³. Naujasis šeimininkas mėgo išgerti. 1980 m. šis vandens malūnas sudegė. Vietiniai gyventojai tuo metu kalbėjo, jog būta tyčinio padegimo, mat šio malūno naujieji savininkai jį buvo apdraudę didele pinigų suma. Tikrosios malūno gaisro priežastys nežinomos. Kaip malūnas atrodė po gaisro, parodyta 24 pav.

¹³ Papasakojo Palmyra Bendžiūtė-Galdikienė, gyv. Padievaicio k. Užrašyta ekspedicijos metu 2001 m. rugpj. 20 d.



15 pav. Per šią angą
grūdai patekdavo į
piltuvą

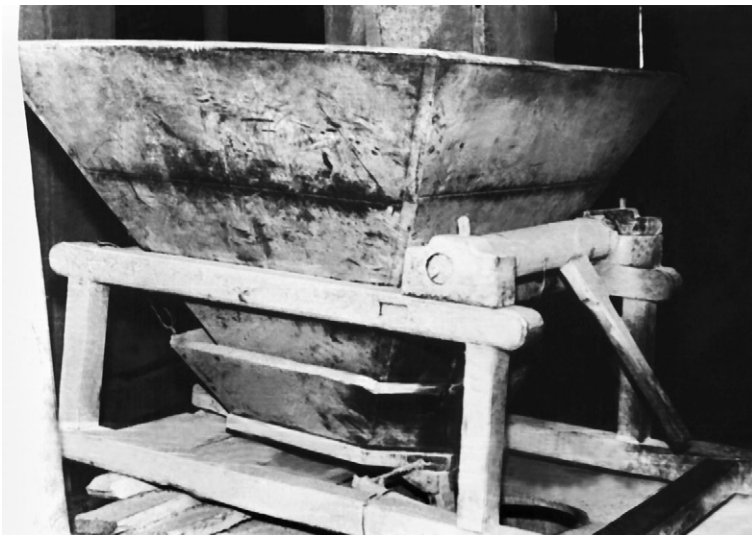

16 pav. Piltuvas

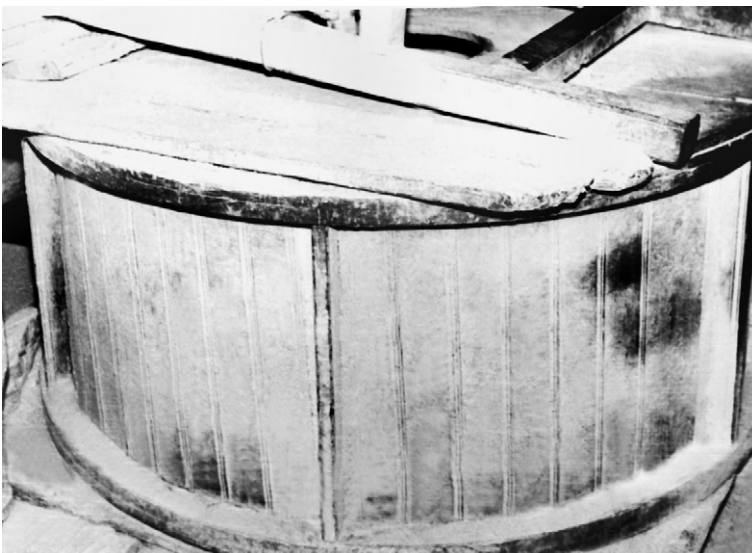

17 pav. Gīrnos.
Iš Kvėdarnos vid.
mokyklos kraštotyros
muziejaus fondu

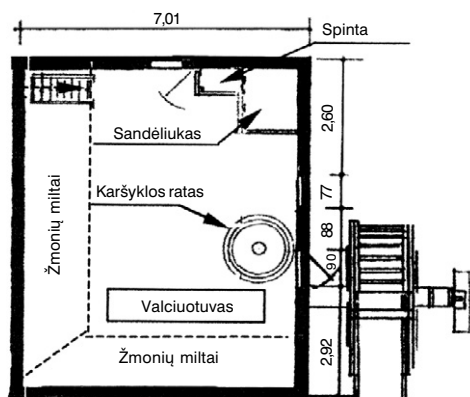

18 pav. Pusrūsis
schema

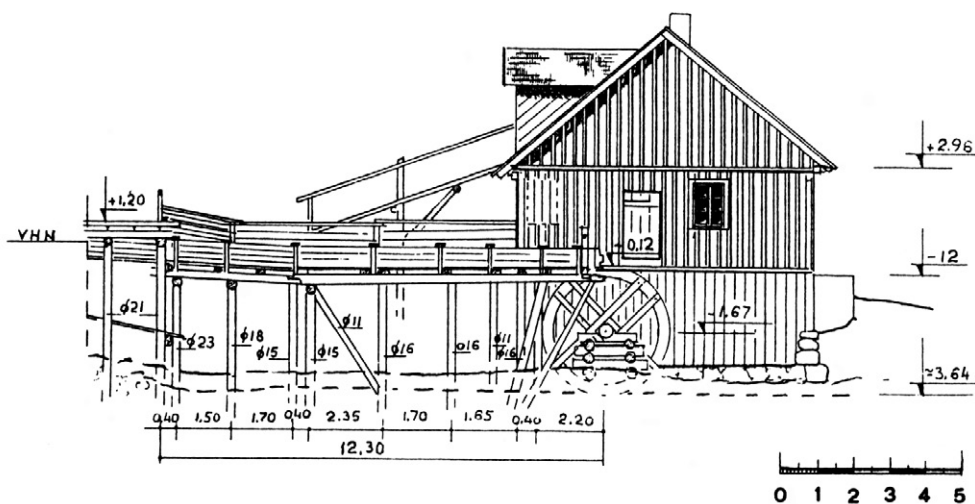

19 pav. Malūno vaizdo schema iš galo

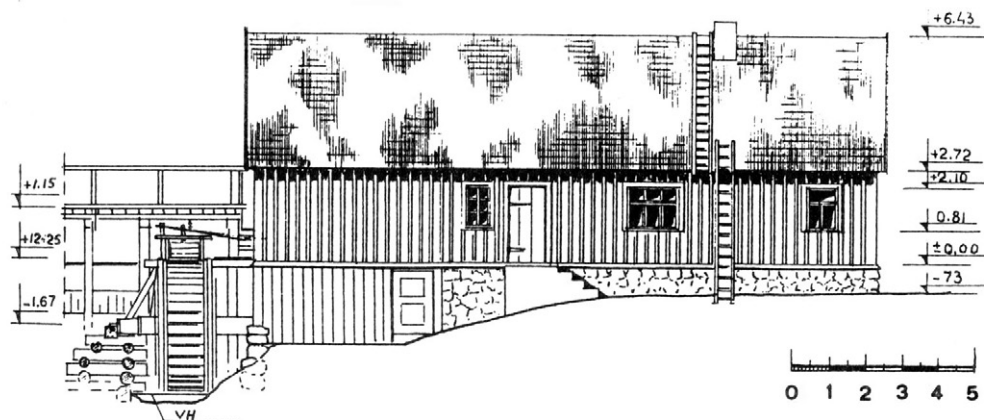

20 pav. Gražjūrio malūno vaizdo
schema iš kitos namo pusės

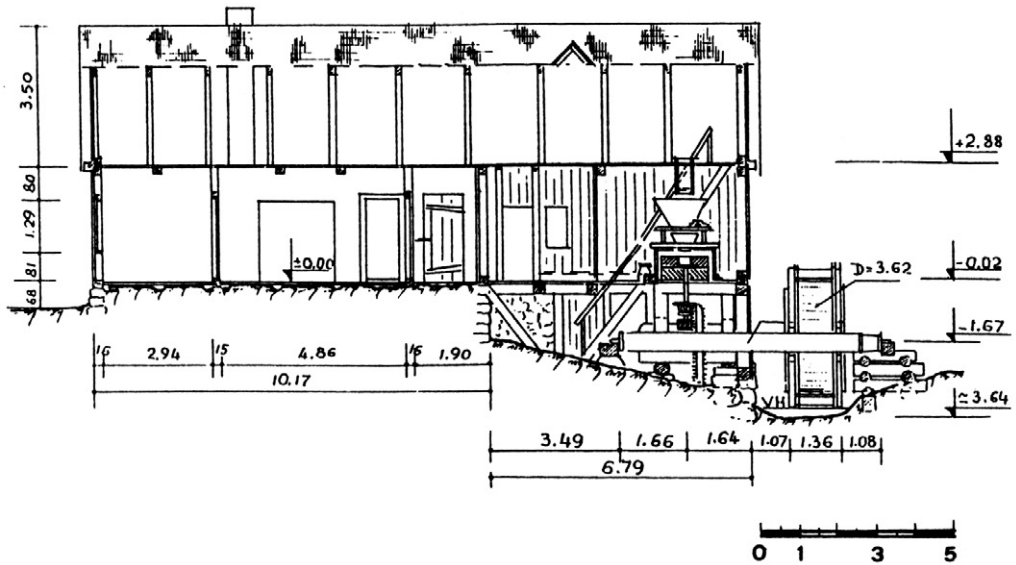

Visas žinias apie Gražjūrio vandens malūną ir daug nuotraukų pateikė savininkų dukra Birutė Būdvytytė-Vyšartienė bei jos mama Petronelė Būdvytienė. Taip pat pavyko keletą malūno vidaus nuotraukų surasti ir Kvėdarnos vidurinės mokyklos kraštotyros muziejuje. Gaila, kad šios nuotraukos nemetrikuotos.

Petronelės Būdvytienės tėvai Auškalniai, be Gražjūrio vandens malūno, turėjo dar du vandens malūnus: Adomavo ir Sauslaukio.

21 pav. Gražjūrio malūno išilginio pjūvio schema



22 pav. Karštuvų ratas. Iš Kvėdarnos vid. mokyklos kraštotyros muziejaus fondų



23 pav. Karštuvų medinio veleno liekanos.
Iš Kvėdarnos vid. mokyklos kraštotyros muziejaus fondų



24 pav. Gražjūrio malūno vaizdas po 1980 m. gaisro.
Iš Jono ir Birutės Vyštarų asmeninio archyvo

Adomavo vandens malūnas

Adomavo malūnas buvo Naumiesčio apylinkėje, Adomavo kaime, netoli Teneinių prie Tenenio upelio, kurio ilgis 74,4 km, o baseino plotas 280,9 km². Tenenys įteka į Miniją. Apie šį malūną duomenų nėra išlikusių, žinoma tik, kad jis, kaip ir Gražjūrio malūnas, buvo ratinis. Yra išlikusi vienintelė jo nuotrauka (25 pav.). Šiame malūne grūdus ne tik maldavo, bet ir valcuodavo. Adomavo tvenkinio užtvanką apie 1970 m. sugriovė melioratoriai¹⁴.

Šiek tiek daugiau duomenų pavyko rasti apie šio malūno savininkus. Petronelė Endrėkaitė (1892–1975), būdama 17 metų, ištekėjo už šio malūno savininko Katauskio ir atsikėlė į jo namus, t. y. į Adomavo malūną. Katauskis su P. Endrėkaite-Katauskiene turėjo sūnų Juozą, kuris, persivalgęs trešnių, staiga mirė (jam tebuvo 9 mėnesiai). Katauskis sirgo tuberkulioze ir po pusantro metų po vedybų mirė. Praėjus metams po Katauskio mirties, Petronelė En-

¹⁴2001 m. vasarą ekspedicijos metu papasakojo A. Kadakauskis, gyv. Kvėdarnoje.



25 pav. Adomavo malūnas.

Iš LEI hidrologijos laboratorijos archyvo

drėkaitė (jai tada buvo 19,5 metų) ištekėjo už Juozo Auškalnio. Auškalniai apsigyveno Adomavo malūne. Pokario metais, sovietams tremiant gyventojus į Sibirą, Auškalniai kelis kartus buvo pasislėpę miške, nes malūnas buvo netoli miško. 1948 m. Juozas Auškalnis ir Petronėlė Auškalnienė išsinuomojo butą Kaune ir iš ten dažnai važiuodavo į Gražjūrį pas ten gyvenusią dukrą Petronėlę Auškalnytę-Būdvytienę.

Auškalniai, išvažiuodami į Kauną, Adomavo vandens malūną paliko Juškai, t. y. leido jame gyventi, bet jo nepardavė.

Sauslaukio vandens malūnas

Sauslaukio vandens malūnas buvo Sauslaukio kaime ant Šyšos upės, kurios ilgis 60,6 km, o baseino plotas 409,8 km². Šyšos upė įteka į Atmatą (vieną iš Nemuno deltos atšakų). XVIII a. Sauslaukio kaimas istorijos šaltiniuose vadinamas bajorkaimiu. Šį vandens malūną 1932 m. nupirko Juozas Auškalnis. Jis buvo kilęs iš Šilalės rajono, Vingininkų kaimo. Ten turėjo 10 ha žemės, kurią, pirkdamas Sauslaukio malūną, atidavė buvusiam jo savininkui ir dar primokėjo 4 000 litų. Šiame malūne nuolat gyveno Juozo ir Petronėlės Auškalnių sūnus Povilas Auškalnis. Vandens malūnas bei kiti trobesiai buvo mediniai. Atvežtus malti grūdus į aukštą užnešdavo žmonės, užsidėję maišus ant pečių. Visų pastatų stogai buvo dengti skiedromis. Ypač išpūdingas buvo vandens ratas. Šį ratą suko vandens srautas, tekantis iš apačios. Taip sukamų vandens ratų Kvėdarnos apylinkėje buvo tik keletas.

Prieš išvažiuodamas į Kauną, Povilas Auškalnis 1948 m. malūną išnuomojo vietiniam gyventojui Žymančiui. Vėliau šiame malūne gyveno Stasyčiai. Grūdus šiame malūne malė iki 1955 m. Pagal vietos žmonių pasakojimus, malūne buvo malami paprasti miltai. Gyvenamasis namas su malūno patalpomis bei kiti pastatai išstovėjo iki 1976 m¹⁵. Tais metais buvo numelioruotas Sauslaukio kaimas. Melioratoriai išsprogdino malūno tvenkinio užtvanką ir išleido vandenį. Pasak K. Grikšo, tvenkinyje būta daug žuvies. Dabar tvenkinio vietoje likusi tik pievelė.

¹⁵Papasakojo Kazys Grikšas, gim. 1936 m., gyv. Pajūralyje. Užrašyta 2001 m. rugs. mėn.

Drobūkščių vandens malūnai



26 pav. Skurbyno malūno savininkai Vyštarai prie naują paskirtį įgijusios girnųpusės. 2001 m. A. Vaidelienės nuotr.

Netoli Kvėdarnos yra Drobūkščių kaimas. Per šį kaimelį teka du upeliai: Skurbynas ir Vėžus. Ant abiejų upelių buvo pastatyta po vieną vandens malūną. Skurbyno upelis yra kairysis Jūros intakas (119,5 km nuo Jūros žiočių). Skurbyno upelio ilgis 6,2 km, o baseino plotas 8,5 km². Ties Antupalio kaimu šis upelis buvo užtventkas ir įrengtas tvenkinys bei vandens malūnas su ratu. Čia buvo ir milo vėlykla. Šį malūną apie 1858 m. pastatė Jurgis Lesauskis, o po jo mirties, 1938 m., paveldėjo jo sūnus. Iš jo malūną paveldėjo dukra Milda Lesauskaitė-Vyštartienė (gim. 1929 m.). Malūnas veikė iki 1951 m. Kaip ir kiti to meto malūnai, taip ir šis malūnas buvo nacionalizuotas. Nacionalizavus malūną, į jį gyventi įkėlė Stasyčius. Jie kurį laiką pagyveno tame malūne, o vėliau išsikėlė kitur gyventi. Išsikėlus Stasyčiams, malūnas ir jo trobesiai sugriuvo. Malūnas su troba buvo po vienu stogu. Be malūno, dar buvo tvartas su daržine. Abiejų pastatų stogai buvo dengti skiedromis, o stogų galai – nusklembti. Malūno gyvenamąją dalį sudarė virtuvė, du kambariai ir du alkieriai. Malūno vandens ratas buvo medinis. Vanduo iki rato atbėgdavo loviu. Šio lovio ilgis buvo 3 metrai. Vanduo į ratą krisdavo iš viršaus. Šiame malūne grūdus maldavo ir žiemą. Buvo vienerios gornos. Šiuo metu išlikusi tik viršutinė girnųpusė, kuri, pasikeitus laikams, naudojama kaip stalas¹⁶ (26 pav.).

Vandenį iš tvenkinio išleido kolūkio pirmininkas, kad galėtų susirinkti ant dugno likusias žuvis. Dabar jau net negalima surasti tos vietos, kur būta tvenkinio bei vandens malūno. Viskas apaugę krūmais. Tą vietą gerai žino tik buvę savininkai. Dabar jie maždaug už 100 m vėl yra užtvenkę upelį ir įrengę tvenkinį. Bet šio tvenkinio kita paskirtis – jame maudosi žmonės. Kitokios paskirties jis šiuo metu neturi.

Kitas vandens malūnas buvo ant Vėžaus upės. Ši upė įteka į Jūrą (kairysis Jūros intakas) 121,9 km iki Jūros žiočių. Vėžaus upelio ilgis 10,6 km, o baseino plotas 26,8 km².

¹⁶ Duomenis apie Skurbyno vandens malūną pateikė Milda Lesauskaitė-Vyštartienė. Užrašyta 2001 m. ekspedicijos metu.

Pirmasis vandens malūnas ant Vėžaus upelio buvo pastatytas dar prieš 1777 m. Tada šį malūną valdė Mykolas Ronikeris¹⁷. Kiek kartų šis malūnas buvo perstatytas, tikslių žinių aptikti nepavyko. Žinoma tik, kad 1822 m. šis malūnas buvo pastatytas iš eglinių tašytų rąstų, o stogas dengtas šiaudais. Malūno ilgis buvo 27 aršiniai (19,2 m), o plotis – 12 aršinių (8,5 m). Patį malūno pastatą sudarė dvylikos rąstų vainikas¹⁸. Paskutinią kartą šis vandens malūnas buvo perstatytas 1901 m.¹⁹ 1921 m. Vėžaus malūnas sudegė²⁰. Kada atstatytas, tikslių žinių nėra. Kaip atrodė šis vandens malūnas 1967 m., žr. 27 pav.

Šio malūno savininkas buvo Tėvelis. Vėliau jį nupirko Bronislovas Rimkus. Jis vedė vietinę bajoraitę Salomėją Juškevičiūtę (jos gimtinė Biržų Laukas, esantis 5 km nuo Šilalės) ir apsigyveno Vėžaus malūne. Kaip vietos žmonės pasakoja, Rimkai gyveno pasiturinčiai, bet buvo uždari žmonės, turėjo tris vaikus: dvi mergytes ir berniuką. Bronislovą Rimkų 1956 ar 1957 m. nežinomi nusikaltėliai nuskandino Vėžaus tvenkinyje. Našle likusi jo žmona dar keletą metų pagyveno čia, bet vėliau išsikėlė į savo tėviškę. Pradžioj malūnas buvo ratinis, apie 1930 m. jame buvo įrengta turbina²¹. Malūnas su troba buvo po vienu stogu. Pagalbiniai trobesiai buvo tvartas su po vienu stogu buvusia daržine ir duonkepis. Pradžioj net šulinio nebuvo, jį išsikasė vėliau. Malūnas buvo medinis. Stogai buvo dengti skiedromis, nusklembtais galais, tiek malūno, tiek tvarto. Gyvenamąsias patalpas sudarė virtuvė, svetainė, miegamasis, vaikų kambarys ir kambariukas auklei. Kambariai buvo grįsti lentomis. Malūne buvo dvejios girmos. Vienomis girmomis maldavo paprastus miltus, o kitomis pikliuodavo. Be to, malūne buvo ir valcas. Žmonės, atvažiavę susimalti miltų, privažiudavo prie pat malūno, užnešdavo į viršų grūdus ir juos supildavo į trikampį piltuvą (*kašę*). Sumaltus miltus pasiimdavo apačioje. Ten buvo galima privažiuoti arkliais iki pat durų. Namas buvo apkaltas statmenomis lentomis, panašiai kaip Gražjūrio malūnas. Po karo malūną nacionalizavo. Nacionalizuotas jis veikė iki 1960 m. Po savininko B. Rimkaus žūties malūne buvo įrengta karšykla, kuri veikė tik dvejus ar trejus metus. Malūnininku kurį laiką buvo Gedgaudas, kilęs iš Vienybės kaimo, o vėliau – Čapas. Šiuo metu nei malūnas, nei kiti jo pa-



27 pav. Vandens malūnas prie Vėžaus upės. Drobūkščių kaimas. 1967 m. Iš LEI hidrologijos laboratorijos archyvo

¹⁷ LVIA, f. SA-3348, p. 14.

¹⁸ LVIA, f. 525, ap. 11, b. 2, l 4–7. Камеральное описание староства Хвейданского.

¹⁹ Gaigalis K., Jurgelevičienė I., Lasinskas M., Tautvydas A. *Nevėžio, Dubysos, Miltuvos ir Jūros baseinai*, Vilnius, 1979, p. 164.

²⁰ Kvėdarna, *Tėvynės sargas*, 1921, nr. 29.

²¹ Duomenis pateikė Janina Jančiauskienė, gim. 1928 m., gyv. Drobūkščių k. Užrašė autorė 2001 m. rugpj. 20 d.



28 pav. Buvęs vandens tvenkinys Vėžaus upėje Drobūkščių k. 1967 m. Iš LEI hidrologijos laboratorijos archyvo



29 pav. Vėžaus tvenkinys. 2001 m. A. Vaidelienės nuotr.

statai neišlikę. Išlikęs tik tvenkinys. Jame augindavo karpnius ir kitas žuvis. Dabar tvenkinį nuomoja medžiotojai. Pasak žmonių pasakojimų, iki šio tvenkinio atplaukia neršti net lašišos. Šiuo metu žuvų pačiame tvenkinyje yra nedaug.

Padievaičio vandens malūnas

Padievaičio vandens malūnas buvo pastatytas prie Jūros upės. Šios upės ilgis 171,8 km, o baseino plotas 3 994,4 km². Čia vandens malūną pastatė Kvėdarnos klebonas Antanas Tyrylis, kai buvo uždarytas jo malūnas Kvėdarnoje. Šis malūnas buvo pastatytas klasikiniiais hidrotechnikos principais, t. y. buvo iškastas daugiau nei 100 metrų ilgio kanalas, kurio galai jungėsi su Jūros upe. Šio malūno statytojai, matyt, gerai išmanė hidrotechnikos dalykus. Tokio tipo malūnas Kvėdarnos apylinkėse, ko gero, buvo vienintelis (30 pav.).

Kanalas buvo iškastas kastuvais. Patį malūną prižiūrėjo klebono brolis Alfonsas Tyrylis. Po jo mirties vandens malūną paveldėjo klebono giminaitės Ona ir Bronislava Stakelytės. Pradžioje jos malūną nuomojo. Nuo 1926 m. jis buvo išnuomotas

Jūra

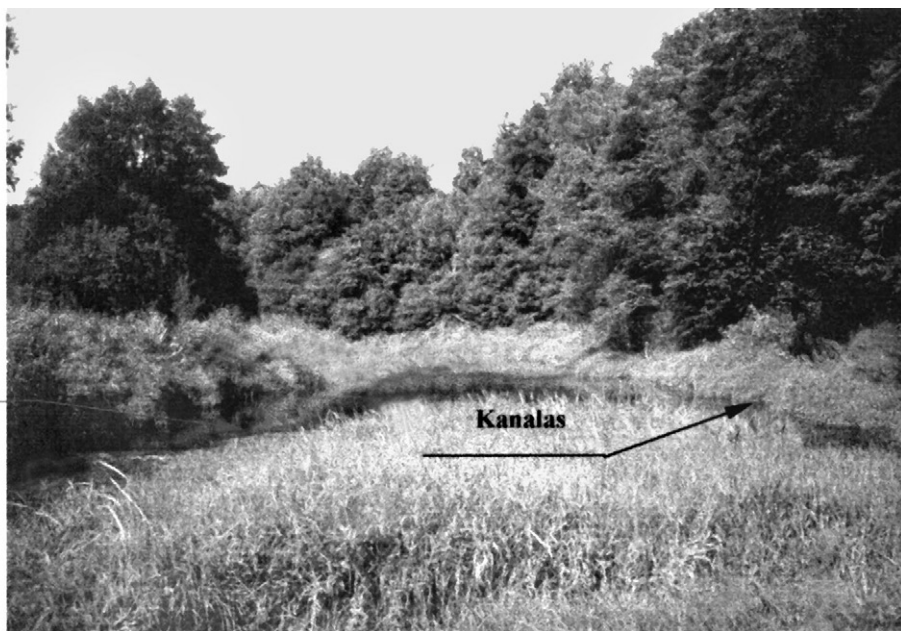

Kanalas

vokiečiui Pieculdui. 1936 m. pačios Stakelytės persikėlė gyventi į Padievaičio malūną. Bronislava buvo pradinių klasių mokytoja. Ji mokytojavo netoliese buvusioje pradžios mokykloje. Kaip žmonės pasakoja, ji mokė visų keturių klasių moksleivius. Mokykloje būdavo daugiau nei 15 mokinių²². Ona rūpinosi visais namų ūkio reikalais, taigi ir malūnu bei lentpjūve. Pasak jas pažinojusių, Stakelytės laikė bites.

Malūnas su lentpjūve buvo pastatytas labai gražioje ir vaizdingoje vietoje. Klebonas malūnui žemę pirko iš Stasyčių²³. Dabar ši žemė priklauso netoliese gyvenančiam ūkininkui Bartkui. Tarp Jūros upės ir iškasto kanalo atsirado dirbtinė sala. Kanalo pradžioje buvo pastatyta užtvanka. Šiai užtvankai statyti buvo panaudoti medžiai ir akmenys. Dabar sunku tiksliai nustatyti buvusio malūno vietą. Šiuo metu išlikęs ažuolas, pievelė ir namo bei kitų pastatų pamatų liekanos. Be vandens malūno ir lentpjūvės, dar buvo gyvenamasis namas, tvartas su daržine po vienu stogu, malkinė, vasarnamis su viduje įrengtu duonkepiu ir lauko tualetas (žr. 31 pav.).

Šis vandens malūnas buvo ratinis. Vanduo krisdavo iš viršaus tiesiai ant rato. Buvo įrengtos dvi sklendės. Malūne buvo ketverios girmos. Dvejomis girmomis malė paprastus miltus, kitomis – kruopas ir pusbalčius miltus. Baltų miltų nemalė, o tik pikliavojo. Valco nebuvo. Į aukštą grūdus su maišais pakeldavo sukdami medinį ratą, per kurį ėjo grandinė (*lenciūgas*), kurią užnerdavo ant maišo ir taip pakeldavo grūdus į viršų. Pats malūnas buvo dviejų aukštų. Malūno viršuje dar buvo įrengta karšykla. Visi pastatai – mediniai, namas ir malūnas – apkalti statmenomis lentomis. Gyvenamąjį namą sudarė virtuvė ir trys kambariai. Visų pastatų stogai

30 pav. Išlikęs buvusio malūno kanalas. Užtvankos pėdsakų nelikę. 2001 m. A. Vaidelienės nuotr.

²² 2001 m. ekspedicijos metu papasakojo Albertina Rymienė-Bartkienė, gyv. Kvedarėje.

²³ Pagal Palmyros Bendžiūtės-Galdikienės, gim. 1928 m. Padievaičio k. (ten ir gyvenančios), pasakojimą, užrašytą autorės.

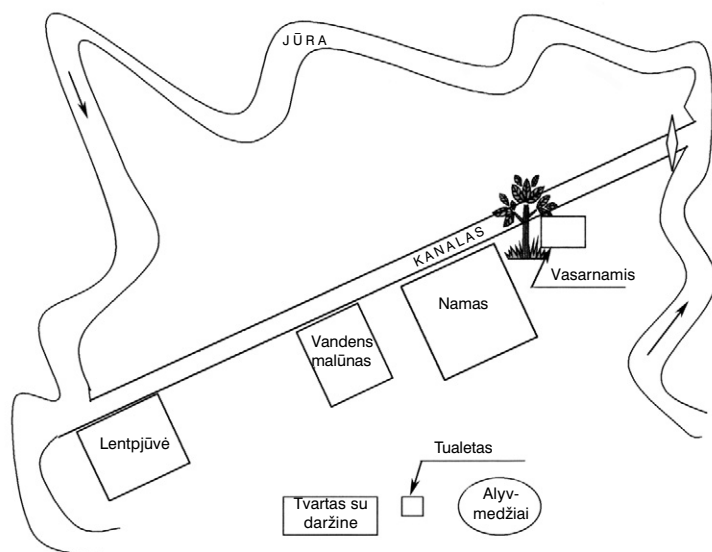

31 pav. Padievaičio vandens malūno ir kitų pastatų schema

buvo dengti skiedromis, stogų galai nenusklembti. Jūros vanduo varė ne tik malūno girkas, bet ir lentpjūvės pjūklus. Šis vandens malūnas veikė iki 1959 m. Tais metais vagys bandė apvogti Stakelytes ir gerokai jas išgąsdino. Gal todėl jos kitamet išsikėlė gyventi į Kvėdarną. Šiame malūne malūnininkais yra buvę Galdikas, Stanislovas Bendžius, Stasys Stasytis ir Bartkus.

1992 m. Padievaičio kaime įkurtas naujas elektra varomas malūnas (žr. 32 pav.). Šiame malūne malama du tris kartus per savaitę. Be to, čia yra ir grūdų saugykla (žr. 33 pav.). Šio malūno konkurentas yra Kvėdarnoje esantis taip pat elektra varomas malūnas.



32 pav. Padievaičio elektrinio malūno vaizdas iš vidaus. 2001 m. A. Vaidelienės nuotr.

Grimzdų vandens malūnas

Grimzdų vandens malūnas buvo pastatytas prie upelio, žmonių vadinamo *Gyvoju šaltiniu*. Šis upelis įteka į Jūros upę ir nuo jos yra nutolęs apie vieną kilometrą. Kada buvo pastatytas šis malūnas – nežinoma. 1936–1937 m. šį malūną iš žydo nupirko Mykolas Jotkevičius. Malūną dar vadino *Vilko duobe*, mat netoli nuo malūno, maždaug už 500 m, buvo iškasta duobė vilkams gaudyti. Prie malūno buvo ir lentpjūvė, keletą metų veikė karšykla²⁴. Pokario metais malūnininku išliko Mykolas

²⁴ Pagal Liudo Jotkevičiaus, gyv. Klaipėdoje, pasakojimą autorei 2001 m. spalio 4 d.



33 pav. Naujojo
Padievaičio malūno ir
grūdų saugyklos
bendras vaizdas.
2001 m.
A. Vaidelienės nuotr.

Jotkevičius. Šis malūnas veikė iki 1955 m.²⁵ Vėliau kitoje vietoje įrengė naują elektrinį malūną ir lentpjūvę, o senąjį Grimzdų malūną išardė. *Vilko duobės* malūne maldavo ir žiemą su dviejų trijų valandų pertrauka, nes reikėdavo palaukti, kol iš šaltinio pri-sikaups vandens. *Gyvasis šaltinis* buvo užtvinktas ir vanduo loviu atbėgdavo iki rato. Lovio ilgis buvo apie 9 m. Vanduo į ratą patekdavo pakėlus sklendę, esančią lovio gale prieš ratą, o į lovį vanduo patekdavo per pakeltą sklendę, esančią prie užtvankos.

Atvežusysis malti grūdus į malūną pats turėdavo grūdus užkelti į pastogę. Vienuose vandens malūnuose žmonės maišus su grūdais užnešdavo į pastogę (aukštą) užsidėję ant pečių, o kituose malūnuose buvo keltuvai – vertikalus ratai. Grimzdų vandens malūne kaip tik ir buvo toks ratas. Šio rato skersmuo buvo daugiau kaip trijų metrų. Ratą su volu jungė stipinai. Ratas buvo paslinktas arčiau volo galo, kad būtų vietos virvei arba grandinei apvynioti apie volą ir kad dar liktų vietos maišams sudėti. Per ratą abiejose pusėse buvo perkšti spyriai. Šis ratas buvo sukamas rankomis. Jei vienu metu keldavo tris keturis maišus, tai ratą sukdamo du vyrai. Prie rato buvo pritvirtinta grandinė su geležine kilpa. Per kilpą perverdavo dalį grandinės ir taip apjuosdavo maišą. Nuo rato volo grandinė ėjo į viršų per du skriemulius, įtaisytus po skersine sija.

Malūne buvo vienerios girtos (35 pav.). Girtapūsės buvo pagamintos iš rausvo akmens. Nusidėvėjusias girtapūses pakeisdavo naujomis. Girtapūse pakelti be papildomo įrenginio vienas

34 pav. Grimzdų vandens malūno ratas grūdų maišams užkelti. 1961 m. R. Bajarsko nuotr.

Iš „Lietuvos etnologijos“ 2-ojo tomo

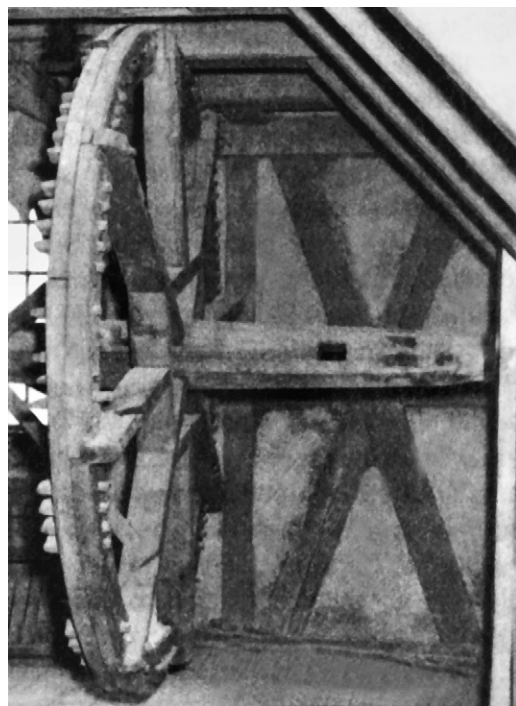

²⁵Papasakojo Zosė Gigaitė, gyv. Kvėdarroje.

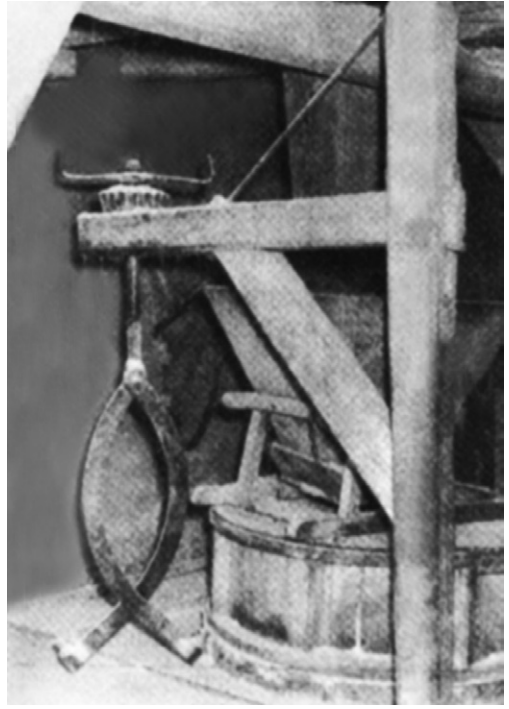
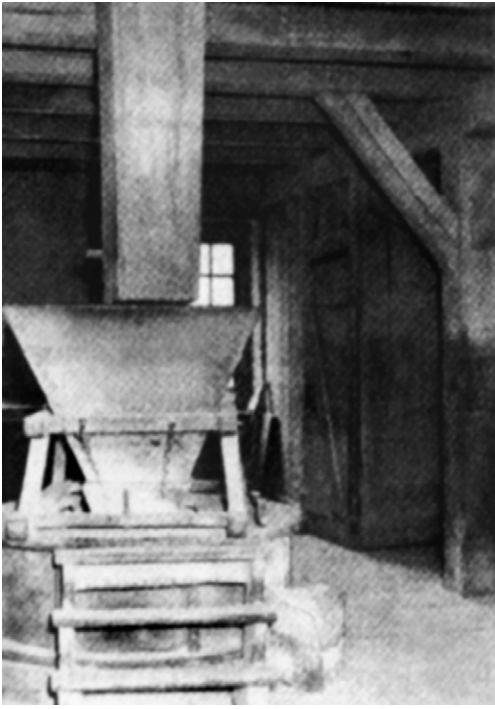

35 pav. Grimzdų
malūno girklys

36 pav. Grimzdų
malūno žirkklės

37 pav. Grimzdų
vandens malūno
arkinės durys. Iš
„Lietuvos etnologijos“
2-ojo tomo



žmogus negalėjo, tad buvo padarytos žirkklės. Jas sudarė apvalus vertikalus sukinišamas stulpas, kurio apačia buvo įtvirtinta į grindis, o viršus – prie lubų. Į šį strypą buvo įtvirtintas skersinis su atspara. Skersinio laisvajame gale buvo perkišta geležinė ašis su replėmis apačioje. Virš skersinio buvo įtvirtinta rankena. Šia rankena buvo kilojamos replės aukštyn arba žemyn (36 pav.). Žirkklės buvo masyvios, nes girnopusė buvo sunki. Tokiomis žirkklėmis galėjo darbuotis ir vienas žmogus. Keičiant girnopuses, pirmiausia nuo viršutinės girnopusės nuimdavo dėžę su rėmais, krijais. Po to žirkles užkabindavo už girnopusėje buvusių įdubų ir taip ją pakeldavo.

Malūnas ir gyvenamasis namas buvo po vienu stogu, dengtu skiedromis. Visas pastatas buvo apkaltas statmenomis lentomis, o jų sandūros užkaltos dailylentėmis. Įdomus šio vandens malūno elementas – durys su arkų motyvais (37 pav.).

Judrėnų vandens malūnas

Judrėnų vandens malūnas istorijos šaltiniuose minimas 1777 m.²⁶ Žinoma tik tiek, kad šį malūną Judrėnų seniūnijoje prie Judrės upelio pastatė Antanina Sokoldolskienė. Judrė įteka į Graumeną. Judrės upelio ilgis 18,5 km, o baseino plotas 34,6 km². Prieš Antrąjį pasaulinį karą šį malūną iš Bucevičiaus nupirko Tautkus-Tautkevičius. Jis ir buvo malūnininku iki sovietų okupacijos²⁷. 1946 m. pasitraukė į mišką ir 1954 m. pateko į nelaisvę. Nuo 1946 m. Judrėnų malūno malūnininku dirbo Klevinskis, kuris išdirbo apie devynerius metus. Malūnas buvo medinis, veikė iki 1962 m. Troba ir malūnas buvo vieno aukšto, po vienu stogu. Pastatų stogų galai buvo nusklemti. Stogai buvo dengti skiedromis, o malūnas apkaltas lentomis. Gyvenamąsias patalpas sudarė virtuvė, svetainė, du alkieriai ir duonkepis. Ne visa gyvenamoji dalis buvo įrengta. Dar buvo tvartas su daržine po vienu stogu. Prie malūno buvo įrengtas buomas (*rygelis*) arkliams priišti.

Malūnas buvo ratinis. Vanduo atitekėdavo loviu ir krisdavo ant rato iš viršaus. Lovio ilgis buvo apie 7 metrus. Malūno viduje irgi buvo ratas grūdams pakelti: maišą užnerdavo grandine ir, sukdami ratą, pakeldavo jį į palėpę. Pokario metais šį malūną nacionalizavo. Grūdus dažniausiai maldavo kolūkio reikmėms. Per dieną sumaldavo apie vieną toną. Vasarą maldavo ne visada. Mat jeigu būdavo sausos vasaros, ne visada pakakdavo vandens. Žiemą, kai ratas būdavo neapledėjęs, taip pat maldavo.

1962 m. malūno tvenkinio vandenį nuleido iš Kvėdarnos atvažiuavęs žvejoti kolūkio pirmininkas²⁸ su grupe savo sėbrų. Vėliau buvo bandyta iš naujo užtvenkti Judrę, bet blogai ją užtvenkė ir vanduo užtvanką išnešė. Taip sunyko ir pats vandens malūnas.

Judrėnuose būta ir lentpjūvės, kurią varė garo katilas.

Išvados

Istorinių šaltinių duomenimis, Kvėdarnos dvaro malūnas pirmąkart minimas 1593 m. 1777 m. Žemaitijos malūnų surašyme Kvėdarnos parapijoje nurodyti 9 vandens malūnai. Šis kiekis vėliau praktiškai nesikeitė. Hidrotechniniu požiūriu įdomus buvo Padievaičio malūnas, pastatytas prie iškasto kanalo, jungusio Jūros upės kilpą. Vietiniai malūnai visų kvėdarniš-

²⁶ LVIA, f. SA-3348, p. 14.

²⁷ Papasakojo Zuzana Pakalniškytė-Norkienė, gim. 1929 m. Girininkų k., ten pat ir gyvena.

²⁸ Pagal Onos Klevinskienės, gim. 1921 m. ir gyv. Judrėnuose, pasakojimą autorei 2001 m. rugs. 7 d.

kių poreikių netenkino. XIX–XX a. dalis gyventojų grūdus malti veždavo į Pajūrį arba Girėnus, kur malūnų girnas suko Jūros ir Aitros upių vandenys. Šie malūnai buvo galingesni, turėjo įvairesnę įrangą, veikdavo ištikus metus.

Visi aprašomi malūnai buvo mediniai. Dėl įvairių priežasčių jie sunyko pokario metais. Ilgiausiai, su visa autentiška įranga išsilaikė Gražjūrio malūnas, kuris sudegė 1980 m.

Straipsnis spausdintas „Lietuvos valsčių“ serijos monografijoje „Kvėdarna“, Vilnius, *Versmė*, 2004, p. 615–637 (vyr. redaktorius ir sudarytojas *Kazys Misius*).

Straipsnio kalbos redaktorius *Albinas Masaitis*, korektorė *Rasa Kašėtienė*, anglų k. redaktorius, vertėjas *Aloyzas Pranas Knabikas*.

Straipsnio priedai skelbiami atskirai tam skirtuose šio leidinio skyriuose:

1. Straipsnio santraukos lietuvių ir anglų kalbomis (sk. Straipsnių santraukos, Summaries).
2. Žinios apie autorių (sk. Apie autorius).

Didžiosios skaros lokalinėje tradicijoje

Inga Nėnienė

1998–2003 m. šio straipsnio autorė rinko duomenis apie didžiąsias skaras iš visos Lietuvos. Mokslinio tyrimo rezultatai buvo pateikti disertacijoje „Didžiosios skaros Lietuvoje: kaimo ir miesto kultūrų sąveika“ ir apginti humanitarinių mokslų daktaro laipsniui gauti. Šis straipsnis yra atlikto etnologinio tyrimo dalis, kuriame atskleidžiama Tauragnų krašto skarų tradicijos įvairovė.

Tikslas. Apžvelgti ir išnagrinėti Tauragnų krašto moterų didžiųjų skarų audimo ir dėvėjimo tradicijas nuo XIX a. vidurio iki XX a. pabaigos.

Problema. Skarų audimo, dėvėjimo ir vertės kaita bei lokaliniai ypatumai.

Uždaviniai. Nustatyti skarų išvaizdos savitumus: pluoštą, spalvų ir pynimo raštus, puošybos elementus, apdailą, skarų apsisupimo būdus, paskirtis ir išsigijimą.

Šaltiniai ir literatūra. Pagrindinis šaltinis – autorės 2000 m. vasaros ekspedicija (46 pateikėjai ir 15 skarų). Šiek tiek žinių imta iš Lietuvos istorijos instituto Etnologijos skyriaus rankraštyno (2 aprašai, M. Mastonytės, D. Petrėnienės ir A. Palskienės). Spaudoje apie Lietuvos skaras ir jų gamybos pobūdžio raidą duomenų skelbė M. Miliuvienė (Pabaltijo istorinis etnografijos atlasas. Ryga, 1986; rusų k.). Taip pat yra S. Bernotienės paskelbti Aukštaitijos liaudies moterų skarų apibūdinimai (Lietuvių valstiečių skaros, Liaudies meno savitumas. Vilnius, 1984, p. 49). S. Bernotienė ir H. Kairiūkštytė-Jacinienė atkreipė dėmesį ir į baltos drobulės naginių savybes (Balta spalva senovės lietuvių aprangoje, Pergalė, 1976, nr. 10, p. 161).

Skarų ornamentika

XX a. II ketvirtį Tauragnų valsčiuje būta įvairių rūšių užsisiaučiamų skarų. Pirmiausia audinio storiu skyrėsi 4 jų grupelės.

1. Pačios storiausios ir šilčiausios buvo fabrikinės gamybos *veltinės* skaros. Jų audeklas buvo dvigubo audimo, vilnonis, viena geroji pusė spalvingesnė ir šiek tiek pavelta.

2. Vidutinio storio, viengubo audimo vilnonės skaros, kai kurių viena pusė buvo pavelta. Tokios rūšies buvo tiek namų, amatininkų, tiek ir fabrikinės gamybos skaros.

3. Plonos, viengubo audinio, vilnonės ir pusvilnonės, dažniausiai fabrikinės gamybos, vadinamos *plonute*.

4. Plonos vilnelės ir šilko skaros, fabrikinės ar manufaktūrinės gamybos.

1–3 grupelių skaros dažniausiai buvo languotos, retkarčiais vienspalvės arba su ruožais pakraščiuose. 4 grupės skaroms būdingi augaliniai ornamentai.

Būdingiausi šiltųjų skarų ornamentai – tai susikertančių įvairiaspalvių ruoželių sudaromi langai, tarmiškai čia vadinami *klėtkomis*, *lungeliais*, o tokio ornamentoto skara – *klėtkine*, *lunguota* arba *stikluota* skara. Ekspedicijos metu užfiksuota vieno tipo spalvų ornamentika: stambus vientisas langavimas. Vyraujantis skarų audinio pynimo raštas – sustiprintas ruoželis (2/2), amatininko darbo skaroje – išvestinis ruoželis.

Straipsnis „Vermės“ leidyklai įteiktas 2001 10 18, serijos „Lietuvos valsčiai“ Lietuvos lokaliųjų tyrimų mokslo darbų komisijos įvertintas 2005 03 17, pirmą kartą paskelbtas „Lietuvos valsčių“ serijos monografijoje „Tauragnai“, išleistoje 2005 07 01.

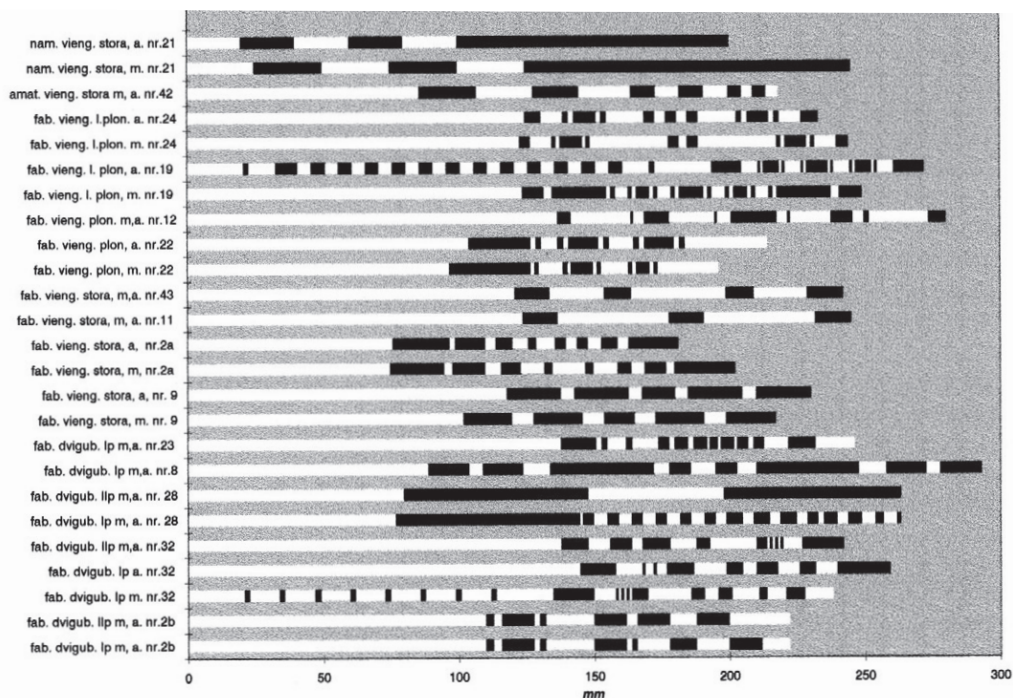

Namie austų skarų spalvos pagal pateikėjų pasakojimus buvo tokios: juoda (28,6%), žalia (17,8%), balta (14,3%), ruda (14,3%), pilka (10,6%), burokinė (3,6%), tamsiai mėlyna (3,6%), gelsva (3,6%), raudona (3,6%)¹. Tamsios spalvos fone komponentuoti šviesesnių spalvų ruožai. Dažniausiai paminėtas juodos ir baltos spalvų derinys. Lauko tyrimų metu užfiksuotas tik vienas namų darbo pavyzdys – Onos Ruzgienės iš Pilkėnių k. skara, kurią audė jos mama apie XX a. trečiąjį ir ketvirtąjį dešimtmetį (1 pav., žr. spalvotą lanką). Juodos spalvos skaros dugnas yra stambiai sulanguotas burokinės, rusvos, baltos spalvų ruožais. Langų raportas metime – 25 cm, atauduose – 20 cm. Ruožų dydžiai (mm) metime išdėstyti taip: 25:25:25:25:25:120, spalvų tvarka – smėlinė, burokinė, juoda, burokinė, smėlinė, juoda; atauduose: 20:20:20:20:20:100, spalvos – balta, rusva, juoda, rusva, balta, juoda (2, 3 pav.). Audinio pynimas – sustiprintas ruoželis (2/2). Audinio tankumas metmenyse 12, atauduose – 9 siūlai centimetre. Metime panaudoti mišrūs, atauduose – naminės vilnos siūlai. Skaros keturiuose kraštuose iš audinio išleistų siūlų suvyti 9–11 cm kutai.

Panašūs spalvų deriniai pateikėjų paminėti prisimenant pirktines, fabrikinės languotas skaras. Dažniausiai paminėta juoda spalva (26,3%), kitos spalvos – ruda (15,8%), balta (15,8%), pilka (10,5%), žalia (10,5%), mėlyna (7,9%), raudona (7,9%), geltona (5,3%). Nemažai šios rūšies skarų užfiksuota lauko tyrimų metu (14 vnt.). Visos skaros pasižymi vientisu langavimu, buvo atlikti spalvų kiekio apskaičiavimai langų ornamento raporte. Gauti duomenys rodo tam tikrą priklausomybę tarp skaros audinio storio ir spalvingumo: kuo storesnis audinys, tuo daugiau derinama spalvų. Pagal šiuos bruožus susidaro ke-

2 pav.* Ruožų dydžiai langų ornamento raporte (mm),
m – metmenyse,
a – atauduose

¹ Spalvos paminėjimų skaičius išreikštas procentais.
* Dalį pav. žr. spalvotame lanke (p. 561–576).

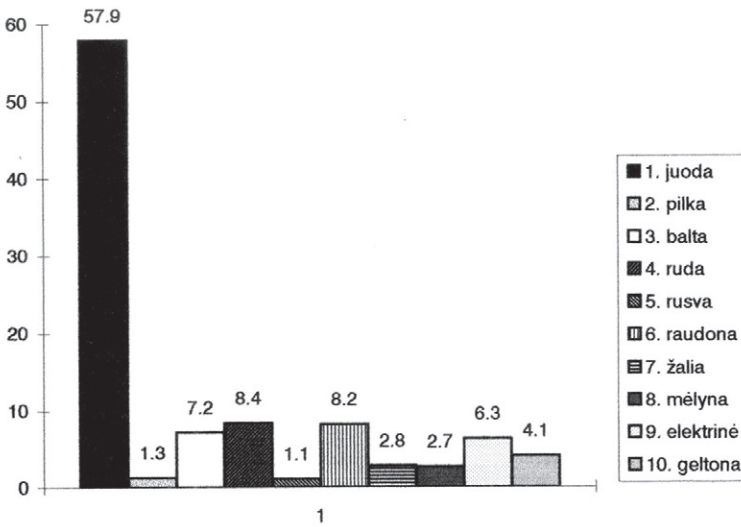
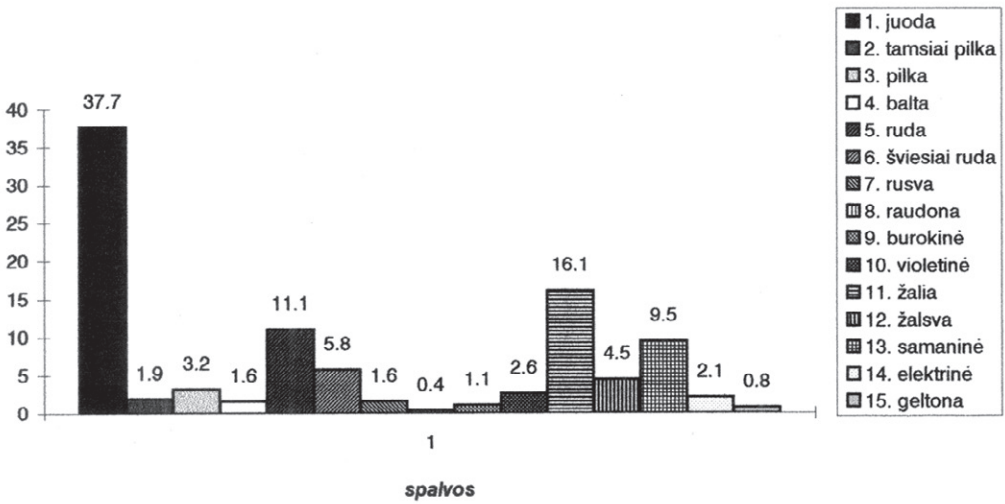
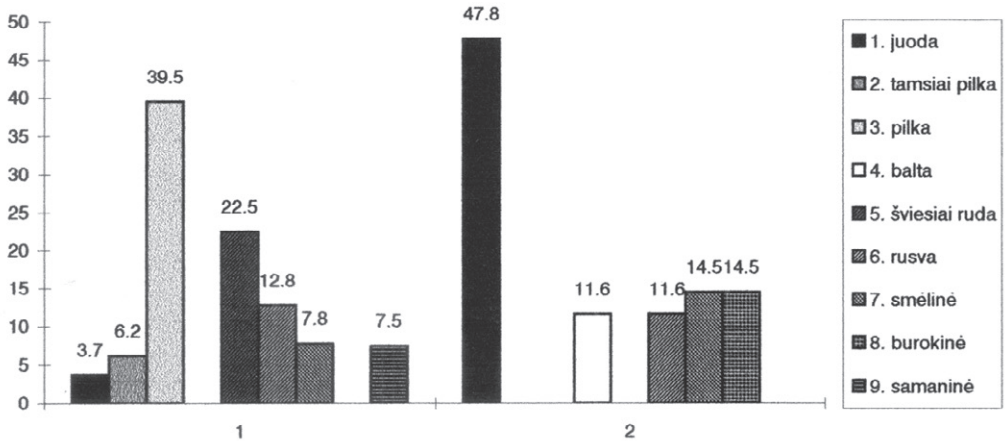

3 pav. Spalvos kiekis % amatininkų (1) ir namų (2) audimo skarose (2 vnt.)

4 pav. Spalvos kiekis % dvigubo audinio fabrikinės gamybos skarose (5 vnt.)

5 pav. Spalvos kiekis % viengubo storo audinio fabrikinės gamybos skarose (4 vnt.)

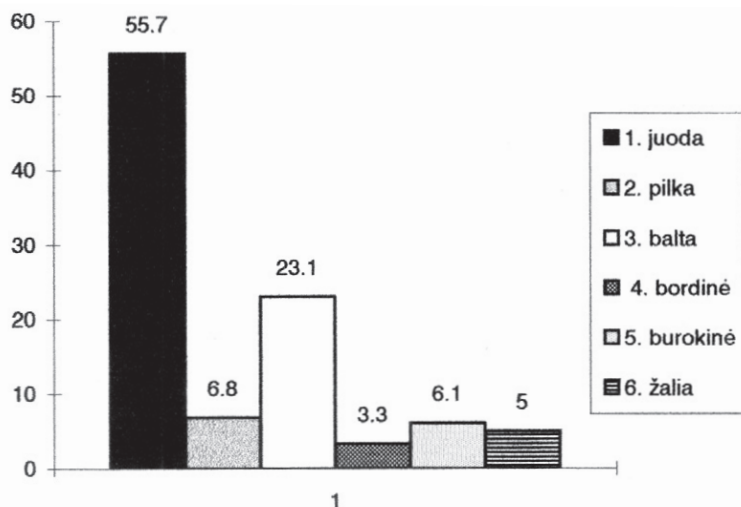

6 pav. Spalvos kiekis % viengubo plono audinio fabrikinės gamybos skarose (2 vnt.)

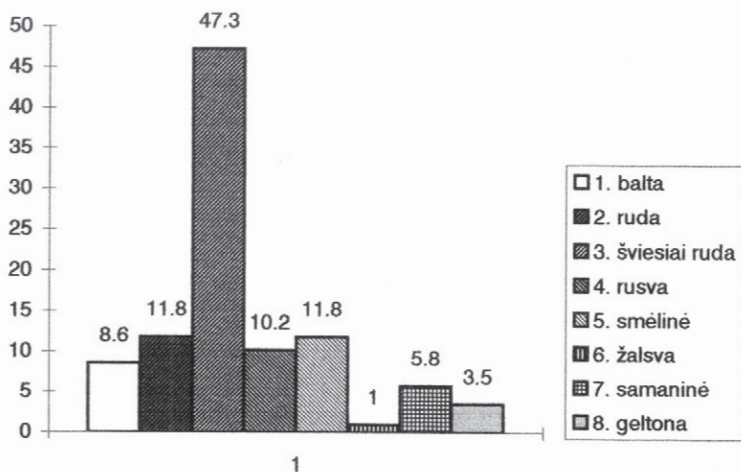

7 pav. Spalvos kiekis % viengubo labai plono audinio fabrikinės gamybos skarose (2 vnt.)

turios fabrikinės gamybos, languoto rašto skarų grupelės: 1) dvigubo storo vilnonio audinio; 2) viengubo, storo vilnonio audinio; 3) viengubo plono vilnonio audinio; 4) viengubo labai plono pusvilnonio audinio.

Pačios storiausios, dvigubo audinio skaros (*veltinės*) pasižymi didesniu spalvingumu (iš viso apie 15 spalvų ir atspalvių). Skarų raportuose panaudota nuo 4 iki 12 spalvų. Esminis dvigubo audinio skarų skirtumas nuo viengubo audinio skarų tas, kad jos turi pirmąją pusę – „gerąją“ ir antrąją pusę – „blogąją“ (vidinę). Šiose pusėse spalvų ornamentai nevienodi. Pirmojoje pusėje būna daugiau spalvų ir raportas susideda iš 15–30 ruoželių (1 grafikas). Antrosios pusės raportas paprastesnis – mažiau spalvų, ruožai stambesni (4–9 spalvos 4–18 ruožų raporte). Raporto platusis ruožas (nuo 21 iki 145 mm), kuris sudaro skaros langų ornamento dugną, dažniausiai būna tamsios spalvos: juodos, tamsiai žalios, samaninės, rudos (3 grafikas). Tamsiame fone vertikaliai ir horizontaliai dėstomi šviesesnių spalvų ruožai (pilka, žalsva, violetinė, šviesiai ruda, rusva, balta, elektrinė). Sudaromi 222–293 mm raportai. Kai kuriose skarose kvadratiniai langai, „gerojoje“ pusėje pabrėžiami vienos ryškios spalvos (baltos, geltonos) buklė tipo su plaušeliu įaudžiamu siūlu. Tiesa, kartais metmenų ir ataudų kryptyse ruožai išdėstomi skirtingai, tada padaromi nesimetriškos struktūros langai.

Antrosios grupelės viengubo storo audinio skaros yra ne tokios spalvingos, jų raporto struktūra paprastesnė. Būdinga ornamento struktūra – keturios spalvos, 3–9 dydžių 6–16 ruožų, raporto dydis – 181–293 mm. Juodos spalvos fone iš rudos, raudonos, baltos, elektrinės, geltonos, žalios, mėlynos, pilkos spalvų ruožų sudaromi kvadratiniai arba šiek tiek pailgi langai (1, 4 pav.).

Trečiosios viengubo plono audinio skarų grupelės langų ornamentika pasižymi penkių spalvų 7–10 dydžių 17–18 ruožų struktūra. Juodos spalvos fone susikirsdami baltos, pilkos, žalios, burokinės, bordinės spalvų ruoželiai sudaro 196–280 mm dydžio langus (1, 5 pav.).

Ketvirtai ploniausio audinio skarų grupei būdingi pasteliniai pustonų deriniai, sudaromi iš rudos, samaninės, žalios, geltonos spalvų. Vyrauja šviesiai ruda spalva (47,3%) (6 pav.). Lango struktūra sudaroma dviem būdais: taisyklingai (kai metmenyse ir atauduose ritmas ir spalvos vienodi) arba netaisyklingai (kai metmenų ir ataudų raštas nesutampa), pavyzdžiui, metmenų raportas sudaromas iš 7 dydžių 52 ruoželių, ataudų – 7 dydžių 30 ruoželių. Raportų dydžiai nuo 233 iki 272 mm (1 pav.).

Šio krašto amatininkų audimo skarų ornamentika apibūdintina remiantis vienu Taurėpilio kaime surastu pavyzdžiu. Tikslių žinių apie šios skaros pagaminimą ir įgijimą nėra, tačiau straipsnio autorė, remdamasi kitose Aukštaitijos vietovėse aprašytais panašiais pavyzdžiais, mano, kad tai galėjo būti profesionalaus amatininko ar verslininko audėjo XX a. antrąjį–ketvirtąjį dešimtmečiais nuausta skara. Jai būdingas susipinantis faktūrinio audinio ir spalvingų langų raštų derinys (2 pav.). Languotos ir/arba su pakraščiu ruožais faktūrinio audinio skaros daugiau buvo paplitusios šiaurės, šiaurės Rytų ir Vidurio Lietuvoje. Manoma, kad jų išplitimo pradžia siejasi su XIX a. pa-

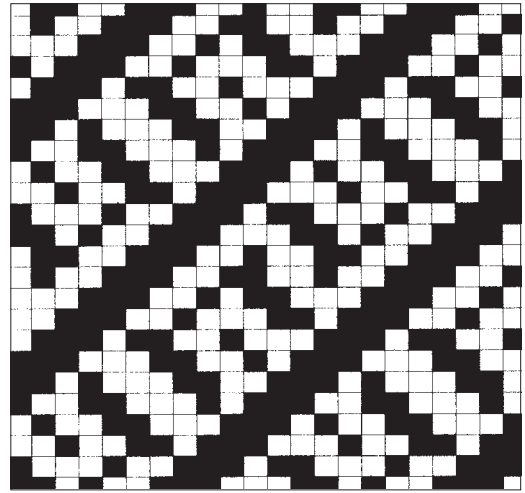

8 pav. Spalvos audinio pynimo raštas.

Pateikė A. Šinkūnienė iš Taurėpilio k. Aut. pieš.

10 pav. Skarose užfiksuoto spalvų kiekio ir pateikėjų spalvų paminėjimų palyginimas (%)

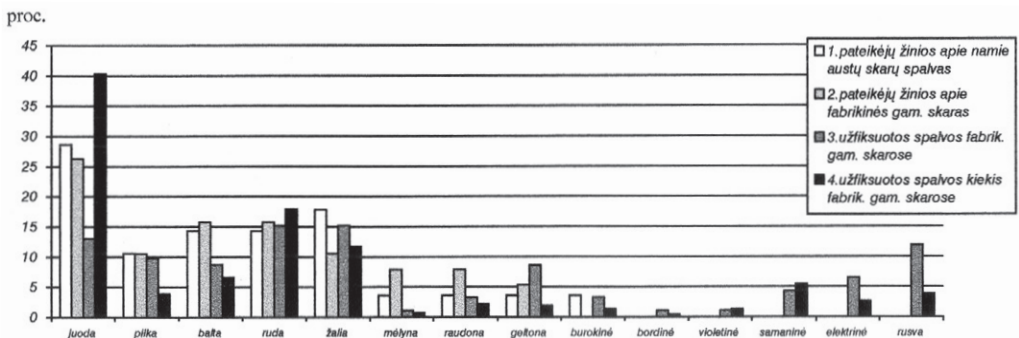

baigoje–XX a. pradžioje Rygoje veikusiais tarptautiniais audėjų kursais, kuriuose mokėsi ir lietuviai². Be to, į Lietuvą atvykdavo padirbėti ir latvių audėjų. Minėto pavyzdžio skara yra vientisai languota. Spalvų ornamento raportas metmenyse ir atauduose tas pats, sudarytas iš 7 dydžių 14 ruoželių: 86:21:21:17:19:9:9:9:5:4:5:4 (mm). Spalvų išdėstymo tvarka tokia: pilka, tamsiai pilka, šviesiai ruda, tamsiai pilka, šviesiai ruda, rusva, šviesiai ruda, rusva, smėlinė, rusva, smėlinė, rusva, smėlinė (metmenyse). Vyrauja pilka spalva (39,5%) (2 pav.). Ataudų raporte tamsiai pilki siūlai pakeisti tamsiai samaninės ir juodos spalvos siūlais. Audinio pynimo raštą sudaro 12-os nyčių išvestinis ruoželis (3 pav.).

Atlikti skarų spalvos kiekio apskaičiavimai leidžia palyginti skirtingos rūšies skarų koloritą bei sugretinti lauko tyrimų metu skarose užfiksuotas spalvas su moterų paminėtomis skarų spalvomis (7 pav.). Palyginus matyti, kad vyraujančios pagrindinės spalvos minėtais atžvilgiais daugmaž sutampa, pateikėjų atminty liko gana tikslus spalvų vaizdas. Tačiau matyti, kad pateikėjos fabrikinės gamybos skaroms dažniau nei užfiksuota skarose priskyrė raudoną, mėlyną ir baltą spalvas, mažiau – žalią, visai nepaminėjo violetinės, elektrinės, rusvos, samaninės spalvos. Žalia spalva dažniau priskirta namų darbo skaroms. Deja, išsamiau palyginti sunkoka dėl empirinių pavyzdžių stokos.

Skarų puošyba ir apdaila

Be audinio ornamentikos, ryškus skarų akcentas yra kutai (*kutosai*). Dažniausiai jie buvo išleidžiami iš audinio metmenų ir ataudų siūlų ir suvejami į virvutes. Jų galuose buvo užmezgami mazgeliai (4 pav.). Fabrikinių skarų kutai gerokai pavelti, be mazgelių. Kartais namie austų skarų kraštuose kutai buvo pritvirtinami: sruogelės įneriamos, prineriamos su vašeliu. Rombeliais raišioti kutai ypač būdingi augalinio rašto šilkinėms, vilnonėms skaroms. Namų ir amatininkų darbo skarų kutų ilgis 6–11 cm, fabrikinės gamybos – 7–15 cm.

Siuvinėjimu puošti vilnones skaras tradicijos nebuvo, tačiau šių skarų kampuose kartais aptinkami siuvinėti asmens ženklai. Tai padėjo skarą atskirti ir išsaugoti žmonių susitelkimo vietose. Moterys skaras dažnai pasidėdavo bažnyčios prie-

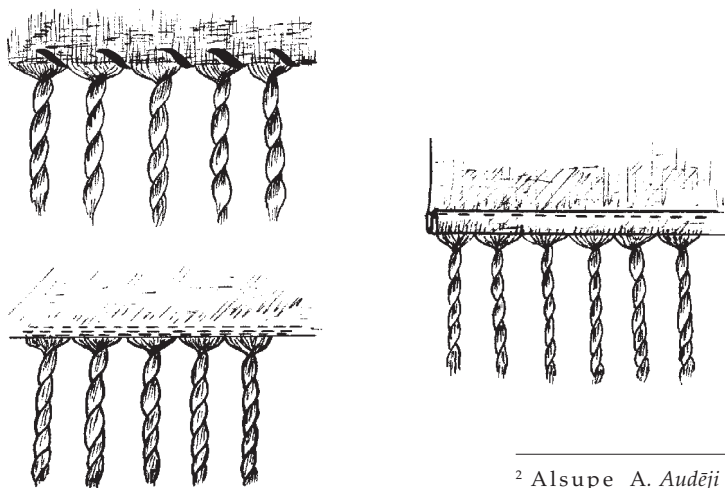

13 pav. Skaros kraštų apdaila. Aut. pieš.

² Alsupe A. *Audėji Vidzemē*, Rīga, 1982, p. 243.

angyje, zakristijoje. T. Laurinkienė skaros kampelyje išsiuvinėjo savo vardo pirmąją raidę: „*Tai kaip tik bus raide, niekas nesumainys, nepaims*“ (5 pav.).

Skarų kraštai kartais buvo sutvirtinami siūlėmis. Jie apsiuvami kilpelėmis, dygsneliais, tais pačiais kaip skaros siūlais arba kitos spalvos medvilniniu siūlu. Kai kurių pirktinių skarų kraštai apsiuvami 1–3 siuvimo mašinos siūlėmis, dažnai prieš tai būdavo užlenkiama klostelė.

Moterų pečių užsupalai XIX a. viduryje–XX a. pradžioje

Marijos Miliuvienės duomenimis³, XIX a. viduryje šio krašto moterų skarų dėvėsenoje vyravo vilnonės daugiaspalvio langavimo skaros. Mažiau buvo paplitusios pusvilnonės, lininės langų rašto skaros. Jos susiūtos iš dviejų palų, kraštuose buvo kutai. Pasitaikė ir vienspalvių (baltų) lininių pečių užsupalų – *plotku*, kituose kraštuose vadinamų drobulėmis. Istoriniuose šaltiniuose šie užsupalai jau minimi nuo XVI a. Juos ausdavo smulkiu rašteliu per 4–16 nyčių. Jų dydis buvo apie 0,7–1,5 m pločio ir 2,2–2,8 m ilgio, išilgai susiuvami iš dviejų palų. Kartais galuose įausdavo raudonas juosteles. Valstiečių skaras tyrinėjusios S. Bernotienės duomenimis, drobulėi, be praktinės paskirties, buvo priskiriama magiška jėga – balta lininė drobulė saugojanti moterį ir kūdikį nuo blogų akių⁴. Tyrinėtojos H. Kairiūkštytės-Jacinienės nuomone, baltas audeklas turėjo ir gydomąją galią: „*Vaikui išsigandus, reikia jį suvynioti į drobulę (paklodę) ir smilkyti šventomis žolelėmis*“⁵.

Dauguma to meto drabužių buvo savadarbiai, pačių moterų audžiami namuose. Nuo XIX a. vidurio pastebėta kaimo aprangos pokyčių, išryškėjusių fabrikinės ir amatininkiškos gamybos medžiagų panaudojimu. Pirmiausia miestietiškos naujovės radosi vakarų ir vidurio Lietuvoje. Pasirodė fabrikinė medžiaga sijonams, vietoj namų audimo užsupalų pradėta dėvėti pirktines skaras, paplito šilkinės skaros ir skarelės pečiams, galvai, kaklui. Rytų Aukštaitijoje fabrikinės gamybos skaros pradėjo plisti XIX a. pabaigoje, o jau 1930 m. vyravo⁶. Pastaruoju laikotarpiu miestietiškas aprangos stilius baigė pakeisti tradicinį kaimiečių aprangos stilių. Kai kurias tradicinės aprangos dalis nustota dėvėti arba jos pakeistos kitomis. Jau XIX a. pabaigoje iš dėvėsenos išnyko lininės drobulės. Nuo XX a. pradžios ėmė nykti ir didžiųjų skarų dėvėseną. Ilgiau jos dėvėtos vyresnio amžiaus moterų. Storų vilnonių skarų dar prireikdavo ilgesnį laiką keliaujant pėsčiomis ar arkliais kinkytais vežimais bei rogėmis.

Skarų dėvėseną ir pritaikymai XX amžiuje

XX a. II ketvirčio laikotarpiu Tauragnų valsčiaus moterys nuo lietaus, sniego, šalčio dažniausiai siautėsi vilnonėmis skaromis. Moterys sakydavo, kad skara *susisupi, apsisupi, užsisupi, apsvinioji, susvinoji*. Šios skaros buvo didelės (138–165 cm pločio, 150–170 cm ilgio). Jas lenkdavo per pusę. Buvo du pagrindiniai sulenkimo būdai: 1) lenkiant išilgai pusiau







³ Милювене М. К. Наплечные покрывала и платки, *Историко-этнографический атлас Прибалтики: Одежда*, Рига, 1986, с. 62–71.

⁴ Bernotienė S. Lietuvių valstiečių skaros, *Liaudies meno sąvaitumas*, Vilnius, 1984, p. 49.

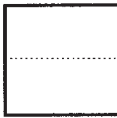
⁵ Kairiūkštytė-Jacinienė H. Balta spalva senovės lietuvių aprangoje, *Pergalė*, 1976, nr. 10, p. 161.

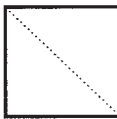
⁶ Милювене М. К. Комплексы традиционной одежды и ее соотношение с городской одеждой, *Историко-этнографический атлас Прибалтики: Одежда*, Рига, 1986, с. 20–21, карта 27.

sudaryti stačiakampio formą ir 2) lenkiant įstrižai per pusę sudaryti trikampio formą (*susidėti trikūliškai, trikūliai*) (14 pav.). „*Sudaryti trikampiū, – A. Bikuvienės nuomone, – senobiškiau*“, E. Barkuvienė pabrėžė praktiškumą – „*daugiau apsisupi, kai trikampiū, ilgesnė užpakaly*“. Sulenkta pusiau skara gaubėsi galvą, pečius, prieky sumesdavo kampus (*sukryžavodavo*), nugarą dengdavo didelis kampas, pateikėjų žodžiais: „*un nugaras smailuma*“, „*nuslaidžia kūlys*“. Priekyje kampus prilaikydavo rankomis – „*susmyga ir aina*“ (15–16 pav., žr. spalvotą lanką). Žiemą, kai važiuodavo, kaklo srityje „*dar skaryte surišdavo, kad turėtųs*“ (18 pav., žr. spalvotą lanką). Kartais trikampiškai sulenkta skaros kraštą dar kartą per sprindį užlenkdavo, – taip jį pamažindavo, o kad padidintų, jį lenkdavo šiek tiek toliau nuo

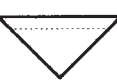
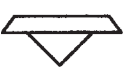
Lenkimo būdai:	Lenkimo linija ----	Gaunama forma	
P a g r i n d i n i a i	1. Stačiakampiu		
	2. Trikampiū		
I š v e s t i n i a i	2a		
	2b		

vidurio. Vieną plonesnės skaros kampą buvo galima apsukti apie kaklą ir užkišti (19 pav., žr. spalvotą lanką).

14 pav. Skarų lenkimo būdai.

Aut. pieš.

Kur kas rečiau buvo minimas skaros sulenkimas

stačiakampiškai, moterų pasakymu – *dvylinkai*. Mokytojų 1969 m. užrašytas 85 metų amžiaus T. Ivanauskienės pasakojimas, kuriame teigiama, kad lenkti trikampiškai yra senesnė tradicija nei lenkti stačiakampiškai⁷. Gretimose Kuktiškių, Daūgailių apylinkėse M. Miliuvienės (Mastonytės) užrašytuose pasakojimuose teigiama, kad lenkti stačiakampiškai „*pradėjo paskui*“, taip buvo gražiau, tai patiko jaunesnėms moterims⁸. Galima teigti, kad antrasis sulenkimo būdas šiame krašte yra vėlyvesnis.

Ne dėl grožio, daugiau patogumo dėlei, o užsisupusios skaromis kai kurios moterys po smakru susisėgdavo sege, čia vadintomis *spilka* arba *špilka*. T. Laurinavičienė, pati mėgusi dėvėti skaras, aiškino: „*Spilku užsisėgdavom, tai tadu nesisklaidyta, runkas pakiši, nesulyja*“.

Po skaros kampais į glėbį tilpdavo ir mažas vaikas. T. Laurinavičienė papasakojo tokį vaiko nešimo skaroje būdą: trikampiškai sulenkta skaros vienu kampu uždengiamas dešinys petys, kitas kampas pakišamas po kaire pažastimi, priekyje surišamas mazgas, tada į sudarytą sterblę įkišamas vaikelis arba „*šituos kūliuos inriša vaiku*“ (J. Trinkūnienė) (13 pav.). Taip buvo lengviau nešti. Tačiau kitų pateikėjų nuomone, vaikus skaromis pasirišdavo tik čigonės, – „*čigonų mada*“.

Atskirai į skarą kūdikį vyniodavo tik ypatingomis progomis, pavyzdžiui, žiemą vežant į bažnyčią krikštyti. Suvystytą kūdikį įvyniodavo į skarą. Kitą variantą su pagalve parodė O. Gimbu-

⁷ ES, b. 223(50), l. 122., T. Ivanauskienė, Tauragnai, Utenos r. Užrašė D. Petrėnienė ir A. Palskienė 1969 m. Tauragnuose.

⁸ ES, b. 455, l. 28, G. Buivydienė, 83 m., Kiaūliupio k. Kuktiškių apyl. L. 42; M. Gruodienė, 67 m., Kiburių k., Daugailių apyl. Užrašė M. Mastonytė 1968 m.

tytė: pirmiausia „*indubia pagalvė*“, į ją įdeda kūdikį ir ant viršaus užmeta skarą (14 pav.). Kasdieniška proga į skarą vaiką retai vyniojo: „*Kas vyniojo į skaras, negerbė šito daikto, laikė ne gaspadine*“. Vėliau (maždaug nuo 5-ojo dešimtmečio), kai skarų vertė sumažėjo, jos buvo dažnai panaudojamos kasdieniškoje vaikų priežiūros buityje. Kol dar nebuvo vežimėlių, jose įvyniotus vaikus moterys nešėsi į laukų, į darbus, jomis apklodavo vaikus vietoj antklodžių.

Trūkstant aprangos, didesni vaikai irgi buvo aprišami skaromis, nors jie šio apdaro nemėgo. Skarą sulenkhdavo trikampiška, jei skara didelė, užlenkdavo jos kraštą. Tada apgaubusios galvą ir pečius, priekyje sukryžiuotus kampus surišdavo nugaroje ir, pasak T. Gasiūnienės žodžiu, „*viksi šitas mazgas nugaroj...*“ Taip ketvirtąjį ir penktąjį dešimtmetį šilumos sumetimais vaikai būdavo aprišami prireikus vykti į kelionę, eiti į bažnyčią, mokyklą ar nešant vaiką į pirtį.

A. Paukštienės, kilusios nuo Užpalių, močiutė buvusi pribrūvėja, tad savo šiltąją skarą nešdavosi „*aniuolėlių gaudyt*“.

Skarų laikymo vietos

Šios skaros buvo šventadieninis drabužis. Jas labai vertino ir saugojo, bet kur nepalikdavo. Moterys jomis siautėsi eidamos į bažnyčią. Jei nuėjus į bažnyčią skara buvo šlapia, apsnigta, ją nupurtydavo ir padėdavo ant suoliuko bažnyčios prieaugy, priestate ar po vargonais (Daunorių bažnyčioje po jais ties laiptais buvo dėžutės) arba šalia savęs, kitos moterys sulankstyta (*susdaryta*) skarą laikydavo rankose ar ant kelių. A. Paukštienė prisimena mačius, kad skaras „*pasideda prie klausyklos, kad nėra kunigo arba ant suolų biedniesiems*“. Jei šalta, moterys, ypač senesnės, sėdėdavo jomis apsisupusios. Kai nebūdavo kur sėst, skaras pasiklodavo ant grindų ir atsisėdavo: „*būdava, kai laukas [suolai] užpirtas, pasikloja an žemės ir atsisėda, tai mes – vaikai ir senelė*“ (G. Dindienė). Skaras palikdavo ir vežime, kuriuo atvažiuodavo: „*lineikoje buvo dėžutė po pasadu, ten padėdavo skarą ir užrakindavo*“ (O. Rakauskienė), arba špitolėje. Kitos moterys skaras palikdavo pažįstamų žmonių namuose, prie kurių pasistatydavo arklius.

Namuose skaras tvarkingai sulankstydavo ir laikydavo skryniose ar spintose. Sudrėkusias padžiaudavo ant ištemptos virvelės prie krosnies, duonkepio šiltos sienos. Manyta, kad duonos kvapas atbaido kandis. E. Damošienė pasakojo: „*Lazdelį pa lubam pakiša ir uždeda skarų un lazdelas. Duonų kai pakepa, tai uždara pečių, tadu duonas kvapas aina, saka, kundys neėda*“. Dabar, jei skara išsaugota iki šių dienų ir vertinama, ji padedama matomesnėje vietoje, pavyzdžiui, ant kėdės.



17 pav. XX a. 6 dešimtme. skaros dar buvo dėvimos vyresnių moterų. Laidotuvės Daunorių k. 1959 m. Iš J. Vitkauskienės albumo

Skarų išsigijimas ir vertė

XIX a. moterys skaras dažniausiai išsiausdavo namuose. Pagal galimybes ir sugebėjimus jas ausdavo individualiai arba kolektyviai – pastaruoju atveju, kai susitardavo austi iš savo verpalų pas vieną kurią nors kaimo audėją. Kaip jau minėta, XIX a. pabaigoje ėmė plisti profesionalių audėjų ir fabrikinės gamybos skaros, o XX a. pradžioje pastarosios išivyravo. Dalis moterų ir toliau audėsi pačios ar išigydavo iš amatininkų, tačiau trečiąjį ir ketvirtąjį dešimtmetį Tauragnų valsčiuje tai jau buvo reti atvejai.

Skara buvęs gana brangus pirkinys, vertintas kaip puošnus rūbas, prestižo reikalas ar tiesiog tradicinis moters rūbas: „*Kožna turi, be skaros – ne moteris*“ (T. Laurinavičienė). „*Kai ištekėdavai – tai be skaros, gink Dieve!*“ (O. Ruzgienė). E. Barkuvienei už pirmąjį jos uždarbį (apie 12 litų) mama nupirko skarą. Vėliau kitas skaras ji paveldėjo iš savo mamos ir senelės. A. Bikuvienė, pati sau pirkusi skarą „*Smetonos laikais*“, nurodė 40 rublių kainą, kitų paminėtos sumos – 10–20 litų. Kartais skarą merginai nupirkdavo būsimasis vyras prieš vestuves (paminėjo E. Jurgelėnienė, T. Gasiūnienė) ar brolis (paminėjo T. Laurinavičienė). O. Ruzgienės kraičiui skarą nuaudė mama.

Viena moteris skarų turėjo tiek, kiek jų galėjo igyti. Dažniausiai minėtas skaičius – dvi, rečiau – viena arba trys skaros. Trijų skarų komplektas galėjo būti toks: dvi languotos vilnonės (fabrikinė ir namų audimo) ir viena gėlėta, jei dvi – viena languota ir viena gėlėta, jei buvo viena – būtinai šilta vilnonė languoto rašto namų audėjų ar fabrikinės gamybos.

Moterys labiau vertino pirktines skaras, su jomis ėjo į bažnyčią, svečius, kasdienai dažniau gaubėsi namų audimo skaromis. Pramoninės skaros labiau vertintos dėl jų medžiaginių savybių: švelnumo, minkštumo, tankumo, kai kurios „*buvo pūkuotos*“. Jas pirkdavo Tauragnų krautuvėse (*kromuose*), kurias paprastai laikė žydai, arba iš keliaujančių prekeivių. Šie prekeiviai skaras atnešdavo iš Lenkijos.

Namie austų skarų siūlai buvo naminių avelių vilnos, todėl pasižymėjo šiurkštumu ir mažesniu spalvingumu. Be to, namie siauromis staklėmis austa didelė skara buvo padaroma iš dviejų palų ir turėjo vidurio siūlę, kuri prastino išvaizdą: „*didelių skarų reikia vidus susiūt, išėina negražios*“. Kad išvengtų šio trūkumo, sumanesnės audėjos ausdavo dvilinką audeklą, „*aplinkiniu audimu*“. Kitos audėjos tas palas mokėjo suaust. Apie suaudimą T. Laurinavičienė pasakojo: „*Skarų audžia, vienu kraštu paliėka [ilgus ataudų siūlus], a un sienas užkabina [tuos siūlus], pagaliokas būdava, taip anas pakabintas, kaip pasieki. Paskui [nuaudus pirmą dalį] jį [pagaliuką su užkabintais siūlais] nukabina, skarą pakabina. Šonų šitą pridėda, siūlai išlaisti, sušauda audeklan pa siūlali. Ir tadu vienan susjūngia. Ir suaudžia, ir nēr znoką.*“ A. Miduvienė šį procesą apibūdino taip: „*Kaip audė vienu galų, paliko galus, vienu pusį tik antaude. Tai tadu ataverte ir kitų pusį suaude. Ana plati jau buva*“. Prieda, antrą dalį šaudyklės jau nebereikėjo. Išilgai skaros vidurio būdavo vos juntamas sutankėjimas.

Amatininkai, besiverčiantys audimu, turėdavo plačias audimo stakles, skirtas platiems vienpaliams audeklams. Tokių audėjų, S. Stundžienės žiniomis, buvo Juknėnų kaime, E. Bikuvienė paminėjo Bajorų kaimą. G. Dindienei močiutė pasakodavusi, kad tokių audėjų buvę Ignalinoje ir Dūkšte, jie turėję specialias stakles ir šaudyklės su ratukais.

Daugelis kalbintų moterų skaras paveldėjo iš savo mamų, močiucių ar tetų, tačiau tikslesnių žinių apie jų išsigijimo šaltinius negalėjo nurodyti. Skaros buvo saugomos ir perduodamos iš kartos į kartą, nes dažnai sietos su šviesiu artimo žmogaus atminimu, pagarba, prasmingu ryšiu. Pavyzdžiui, E. Kaukėnienės mama savo skarą padovanojo vaikaičiui suvynioti su palinkėjimu: „*Tegul jau bus laimė vaikui*“. T. Laurinavičienė sakė, kad jai skara didelis prisiminimas, nes brolis nupirko: „*tai kai aš ją pamatau – „amžiną atilsį“ pasakau*“. E. Barkuvienė pasakojo: „*Sesuo vedėsi, norėjo, kad atiduot, bet mama saka: „kur aš būsiu, ti ir skara*“. Jai čia irgi vyra pirкта. Mama pas man gyvena – man atiteko. Man skara – amžina mamos atmintis. Už jokių pinigų neatiduoč.“

Dalis skarų išliko, nes įgijo kitą praktinę paskirtį. Dažnai jomis kas nors buvo apdengiama (pavyzdžiui, sugavus spiečių bičių avilys), apklojama, naudojamos vietoj patiesalo lyginant rūbus, įtiesiamos į antklodes, lovas, užklojami vaikai. Penktąjį-septintąjį dešimtmečiais trūko medžiagų, jas karpė į mažas skareles arba iš jų siuvo kitus rūbus, sijonus, dažniausiai puspalcčius, *votinius, nažutkas*, buvo *kletkuotų* švarkų mada (22 pav., žr. spalvotą lanką). Kita dalis XX amžiaus pabaigos nepasiekė, nes susidėvėjo, suplyšo, „*sudužo kaip sietas*“.

Tauragnų apylinkėse didžiųjų skarų dėvėsenos tradicija gyvavo iki XX amžiaus penktojo ir šeštojo dešimtmečio, pavieniais atvejais ir ilgiau. Čia tradicinės skaros dėvėtos ilgiau nei Suvalkijoje, Žemaitijoje, šiek tiek trumpiau nei Dzūkijoje. Šios tradicijos nebetęsė moterų karta, gimusi XX a. trečiąjį ir vėlesniais dešimtmečiais. Didžiųjų skarų poreikį ir nykimą lėmė keletas priežasčių: bendraeuropinės miestietiškos mados įtaka, kurią pagreitino suklestėjusi tekstilės pramonė ir masinė siūtinės aprangos gamyba, techninė pažanga, patogesnių transporto priemonių atsiradimas. XX a. pirmojoje pusėje skaros pagal jų gamybos pobūdį buvo trejopos: 1) savadarbės, namie austos; 2) profesionalių amatininkų, kaimo audėjų austos; 3) fabrikinės, manufaktūrinės, importuojamos iš kitų šalių. Paskutiniu visuotinės skarų dėvėsenos laikotarpiu vyravo importinės fabrikinės gamybos skaros. Tai lėmė panašių ir vienodų raštų skarų paplitimą visoje Lietuvoje. Šiame krašte austų skarų būdingų bruožų charakteristiką riboja gausesnių pavyzdžių stoka. Masyvias skaras pakeitė lengvos ir mažesnės, megztos skaros, skarelės ir šalikai.

Pasakojo

Veronika Dambrovienė, gim. 1908, gyv. Lukošių k.
 Teklė Laurinavičienė, gim. 1908, gyv. Tauragnuose
 Teklė Balčiūnienė, gim. 1911, gyv. Taurapilio k.
 Adelė Bikuvienė, gim. 1912, gyv. Tauragnuose
 Elena Barkuvienė, gim. 1917, gyv. Daunorių k.
 Emilija Kaukėnienė, gim. 1917, gyv. Sėlės k.
 Veronika Šimkūnienė, gim. 1918, gyv. Sėlės k.
 Emilija Jurgelėnienė, gim. 1919, gyv. Tauragnuose
 Veronika Augutienė, gim. 1919, gyv. Sėlės k.
 Adelija Paukštienė, gim. 1921, gyv. Tauragnuose
 Veronika Žičkienė, gim. 1921, gyv. Sirvydžių k.
 Teklė Bagdžiūnienė, gim. 1921, gyv. Maleckazemio k.
 Ona Rakauskienė, gim. 1921, gyv. Tauragnuose
 Ona Kriugiškienė, gim. 1922, gyv. Daunorių k.
 Monika Jauniškienė, gim. 1922, gyv. Tauragnuose
 Angelė Miduvienė, gim. 1923, gyv. Stučių k.

Bronė Barkuvienė, gim. 1924, gyv. Daunorių k.
 Ona Gimbutytė, gim. 1924, gyv. Tauragnuose
 Elena Musteikienė, gim. 1924, gyv. Tauragnuose
 Emilija Ivonytė, gim. 1924, gyv. Tauragnuose
 Anelė Sudniuvienė, gim. 1925, gyv. Tauragnuose
 Ona Šuminienė, gim. 1926, gyv. Kumšos k.
 Teofilė Gasiūnienė, gim. 1926, gyv. Bajorų k.
 Genovaitė Mačiulienė, gim. 1926, gyv. Sėlės k.
 Stefanija Stundžienė, gim. 1926, gyv. Maleckažemio k.
 Genė Dindienė, gim. 1927, gyv. Tauragnuose
 Angelė Martinkėnienė, gim. 1928, gyv. Tauragnuose
 Emilija Damošienė, gim. 1928, gyv. Pilkenių k.
 Ona Ruzgienė, gim. 1929, gyv. Pilkenių k.
 Stasė Adomėnienė, gim. 1929, gyv. Šeimaties k.
 Jadvyga Šinkūnienė, gim. 1930, gyv. Šinkūnų k.
 Angelė Šinkūnienė, gim. 1932, Taurapilio k.
 Eugenija Kriugiškienė, gim. 1933, Sėlės k.
 Elžbieta Stundžaitė, gim. 1933, gyv. Daunorių k.
 Veronika Šimkūnienė, gim. 1934, gyv. Bajorų k.
 Apolonija Strazdienė, gim. 1934, gyv. Tauragnuose
 Teklė Jauniškienė, gim. 1935, gyv. Daunorių k.
 Vitalija Šabliauskienė, gim. 1935, gyv. Tauragnuose
 Ona Andriuševičienė, gim. 1936, gyv. Gaidžių k.
 Žiegdrienė, gim. 1937, gyv. Sėlės k.
 Vilija Žaunierienė, gim. 1938, gyv. Bajorų k.
 Bronė Bikuvienė, gim. 1938, gyv. Šinkūnų k.
 Ona Bikutė, gim. 1938, gyv. Šinkūnų k., Vilniuje
 Janina Katiniene, gim. 1940, gyv. Taurapilio k.
 Vitalija Gurksnienė, gim. 1940, gyv. Žiezdrių k.
 Janė Trinkūnienė, gim. 1946, gyv. Bajorų k.

Audėjos

Ona RAKAUSKIENĖ (STUNDŽAITĖ) – gimė 1921 m. Meldutiškio k., Tauragnų vls. Tauragnuose gyvena 20 metų. O. Rakauskienė audžia nuo vaikystės, iš pradžių tai buvo paprastesni audiniai – drobės, maišai, vėliau sudėtingų raštų ir technikų audiniai. Pati audėja sakė: „*dabar audžiu vien gražumynus*“. Audimo staklės labai senos, darytos jos senelio. Raštus mėgsta kurti pati, dažniausiai juos audžia dimais, naudoja lino, medvilnės, šilko siūlus. Daug metų Ona dirbo laiškininke, audimui likdavo vėlūs vakarai ir naktys. Rakauskienės žodžiais: „*Raikia labai kuntrybės*“. Dabar jos skrynia pilna lovatiesių, rankšluosčių ir kitokių audinių. Be audimo, Ona Rakauskienė užsiima ne mažiau garbingu darbu – duonos ir pyragų kepimu. Gardžiąją duoną Rakauskienė kepa ant ažuolo lapų.



O. Rakauskienė.
 Aut. nuotr.
 2000 m.

Elžbieta STUNDŽAITĖ – gimė 1933 m. Daunoriuose, Tauragnų vls. Gyvena ten pat. Elžbietą austi išmokė mama. Apie audimą ji pasakojo: „*Jau nuo 17 metų audžiu, teip paprastus, a tadu nuo 18–20 metų pradėjau rinktinius*

austi. Dabar jau mažai tenka austi, darbai... Žiemom jau tik". Audimo stakles iš pušies medžio darė jos senelis Augustinas Stundža. E. Stundžaitė audiniuose mėgsta išausti tautinius simbolius: rankšluosčių raštuose įkomponuoja Lietuvos himno žodžius. Audimo žinias su malonumu perduoda visiems tuo besidomintiesiems. Austi mokė Šeimaties, Daunorių kaimų moteris. Savo audinius yra rodžiusi parodose.



E. Stundžaitė. Aut. nuotr. 2000 m.

Genė DINDIENĖ (ROŽYTĖ) – gimė 1927 m. Ryliškių k., Tauragnų vls. Tauragnuose gyvena 22 metus. Audžia nuo 18 metų. Apie savo audimo stakles Dindienė pasakojo: „Daug jau jom metų. Čia mano pamotė atsivežė. Kai tarnava, jai jau priteisė, išvaržė tų jau ūkininkų, neturėja sumokėt atlyginimą, tai dave staklėm. Apie 60–70 metų šitom staklėm“. Dindienė audinius audžia ir sau, ir kitiems. Anksčiau ji ausdavo „šimtinius“ audinius – kai kiekviena rašto dalis išrenkama atskirai. Dabar mėgstama audimo technika – dimai.



G. Dindienė. Aut. nuotr. 2000 m.

Adelija PAUKŠTIENĖ (JUSYTĖ) – gimė 1921 m. Pasalių k., Užpalių vls. Tauragnuose gyvena 18 metų. A. Paukštienė austi išmoko būdama mokyklinio amžiaus. Jau į mokyklą ėjo savo pačios išsiausta drobine, langelių rašto (stikliukais) suknele. Tuo metu, Adelijos žodžiais, nebuvo iš ko rinktis. Šiais laikais pasirinkimo galimybės didelės, tačiau Adelija renkasi rankų darbo audinius. Jos namuose stovi dar krikšto tėvelio darytos staklės. Audžia įvairius dekoratyvinius audinius: lovatieses, užuolaidas, takus. Mėgstamiausia audimo technika – keturnytis dimais, anksčiau ausdavo ir aštuoniom – per aštuonias nytis. Žmonės mėgsta A. Paukštienės audinius, todėl Adelija juos noriai dovanoja.



A. Paukštienė. Aut. nuotr. 2000 m.

Straipsnis spausdintas „Lietuvos valsčių“ serijos monografijoje „Tauragnai“, Vilnius, *Versmė*, 2005, p. 903–915 (vyr. redaktorius ir sudarytojas *Venantas Mačiekus*).

Straipsnio kalbos redaktorė *Zita Kutraitė*, korektorė *Rasa Kašėtienė*, anglų k. redaktorius, vertėjas *Alozas Pranas Knabikas*.

Straipsnio priedai skelbiami atskirai tam skirtuose šio leidinio skyriuose:

1. Straipsnio santraukos lietuvių ir anglų kalbomis (sk. Straipsnių santraukos, Summaries).
2. Žinios apie autorių (sk. Apie autorius).

Zanavykų kultūros ir charakterio bruožai

Angelė Vyšniauskaitė

Vienas amerikiečių politologas yra rašęs, jog gyvenime svarbūs trys dalykai – ekonomika, politika ir kultūra. Iš jų svarbiausias yra kultūra, o kultūroje reikšmingiausia moralė. Norėdami geriau pažinti kurį nors kraštą, pirmiausia stengiamės susipažinti su to krašto kultūra, jos moraliniu turiniu. Tad ir dabar, stengdamiesi susipažinti su Griškabūdžiu, turime pirmiausia pasižvalgyti po visą tą kraštą, kuriam Griškabūdis priklauso, artimiau susipažinti su Suvalkijos sritimi Zanavykija. Apie ją yra nemaža rašyta, nes nemaža iškilių įvairių specialybių Lietuvos žmonių yra kilę iš to krašto. Apie zanavykus sklando ir nemaža anekdotų, kuriuose pajuokiamas jų išdidumas, orumas, savigarba (nors tai nėra jų specialiai demonstruojama), kai kurie išorės bruožai. Ir tai labai gerai: jeigu kuriami anekdotai, vadinasi, tasai objektas ar subjektas ne iš kelmo spirtas. Žinoma, kai kurie kitų Lietuvos etnografinių sričių atstovai, neįsigilinę į tikrąjį zanavyko charakterį, „prašaua pro šikšnelę“, tiesiog sumeluoja. Bet zanavykai yra atlidūs.

Taigi kas yra ta Zanavykija? Kalbant apie Suvalkijos etnografinį regioną, visada atkreipiamas dėmesys į šiaurinę jo dalį, vadinamuosius zanavykus, lietuviškiau sakytume – užnoviškius, išikūrusius už Novos upės. Rytinio šio regiono pakraščio gyventojai buvo vadinami kapsais, pati piečiausia dalis, Alytaus kampas – jau dzūkiškas. Tokį Suvalkijos suskirstymą lėmė ne vien istorinė praeitis, kalbos ypatumai, bet ir kai kurie gyvensenos, būdo bruožai. Nors skirtumų ir ne tiek daug, kiek tarp atskirų tautų, tačiau kai ką vis dėlto galima pastebėti.

Dar 1921 m. kun. Justinas Staugaitis (vėlesnis Telšių vyskupas) viename savo ankstyviausių darbų taip yra apibūdinęs Zanavykijos ribas: „Pirmiausia žemėlapyje susieškok šiuos punktus: Višakio Rūdą, Pilviškius, Naumiestį, Sintautus ir Griškabūdį“¹. Autorius, paminėjęs šią teritoriją supančias Šešupės, Novos, Višakio upes, tiesa, nėra aiškiau paminėjęs Šakių, nors keliose vietose sako, kad šis plotas atsiremia į „didžiąsias Šakių apskrities girias“. Kun. Jonas Totoraitis, „Sūduvos Suvalkijos istorijos“ autorius, teigia, kad

„šiaurinė Sūduvos dalis, tai yra šalis, kurios siena šiaurėje pradedant nuo Zapyškio, Nemuno, pietuose Šešupė nuo tos vietos, kur į ją įteka Višakis, vakaruose Prūsų riba ir rytuose Višakis. [...] Visa ta šalis prasidedant XVI šimtmečiui buvo dar tik vienos girios, kurių savininkas buvo didysis kunigaikštis, ir dėl to jos buvo didžiojo kunigaikščio medžioklės vieta“².

Toliau šis autorius iškelia ir kai kuriuos savitus šio krašto istorijos elementus. Jis teigia, jog

Straipsnis „Vermės“ leidyklai įteiktas 2001 08 09, serijos „Lietuvos valsčiai“ Lietuvos lokaliųjų tyrimų mokslo darbų komisijos įvertintas 2007 07 22, pirmą kartą paskelbtas 2010 03 08 elektroninio serialinio leidinio „Lietuvos lokaliniai tyrimai“, ISSN 2029-0799 visatekstėje svetainėje www.llt.lt.

¹ Staugaitis J. Zanavykai, *Švietimo darbas*, Kaunas, 1921, nr. 3–4, p. 66.

² Totoraitis J. *Sūduvos Suvalkijos istorija*, Kaunas, 1938, p. 587.

„nauji sodžiai išretėjusiose giriose ypač sparčiai dygo antroje pusėje XVII šimtmečio. Naujų kaimų kūrimasis ėjo Valakų įstatymo nustatyta tvarka. Šiaurinės Sūduvos valstiečiai nėjo baudžiatvos, o mokėjo tik mokesčius. [...] Ūkininkų padėtis buvo lengvesnė kaip daug kur Lietuvoje“³.

Suvalkijoje buvo mažiau dvarų, o net ir buvusiųjų valstiečiai jau XIX a. pradžioje buvo atleisti iš baudžiatvos. Visa tai padėjo susiformuoti kiek išsiskiriančiam Suvalkijos gyventojų tipui. Neabejotinai prie to prisidėjo ir šio krašto ryšiai su gretima lietuviškąja Rytų Prūsijos, arba Mažosios Lietuvos, sritimi, kur buvo išspausdinta pirmoji lietuviška knyga – Martyno Mažvydo „Katekizmo prasti žodžiai“, kur pasirodė Jono Basanavičiaus „Aušra“, iš kur sklido Vinco Kudirkos „Varpo“ dūžiai, nusitiesė knygnešių keliai. Visa tai ugdė lietuvių tautos pasipriešinimą carizmui. Galima pritarti teiginiui, kad

„Suvalkija – pasipriešinimo kryžiuočių invazijai, tautinio atgimimo lopšys, knygnešių kryžkelė. Šio krašto gyventojų genuose nuo seno užprogramuota neapykanta bet kokiam pavergėjui“⁴.

Per Mažąją Lietuvą sklidusios Vakarų civilizacijos naujovės turėjo įtakos suvalkiečių, ypač zanavykų, buičiai, visai jų materialinei kultūrai, tarpusavio santykiams, papročiams. Tai neabejotinai atsiliepė ir Zanavykijos kraštovaizdžiui, ir gyventojų charakteriui.

Visiems žinoma, kad zanavykų sodybos skendi medžiuose. Galimas daiktas, kad trobesių apželdinimas medžiais, nemažų vaismedžių sodų tradicija irgi galėjo ateiti iš Rytų Prūsijos, kurios valdžia XVI–XVII a. instrukcijose seniūnams ir valstiečiams primygtinai ragino kasmet prie namų pasisodinti bent po dešimtį vaismedžių. „Prūsijos įdomybių“ autorius Motiejus Pretorijus, rašęs XVII a. pabaigoje, teigia, jog kaimuose būdavę net po porą sodų prie kiekvienos sodybos, ir per vestuves į vyro namus parvežta marti turėdavusi juos kiekvieną apdovanoti kuo nors iš savo kraičio. Jonas Totoraitis tvirtina, kad impulsą Griškabūdžio apylinkėse sodybas apželdinti medžiais davęs jo tėvo pavyzdys.

„Pradžia buvo tokia, – rašo Totoraitis. – Mano tėvas ir broliai, važiuodami į Naumiestį, palei kelią ant Novos kranto, Murinų kaime, vieno ūkininko lauke matydavo gražų sodintą pušynėlį. Gėrėdamiesi juo užsigeidė ir patys tokį turėti. Tėvas davė puskartę kviečių vienam elgetai, kad girioje pririnktų žiemą pušinių skujų sėklai. Jas išdžiovinu, sėklas iškratė ir pavasarį pasėjo į blogiausių smiltinę žemę, kur javai blogai auga. Šalia prisodino alksnelių ir berželių ir aptvėrė, kad galvijai neįeitų. Po kelerių metų sužaliavo graži jauna giraitė. Daug kas ėmė ja gėrėtis. Pavyzdys ėjo iš kaimo į kaimą. Mano tėviškė davė ir kitą pavyzdį: užsiaugino čiepu, pasisodino didelį sodą. Tas pavyzdys iš Griškabūdžio parapijos perėjo į Sintautų, Lukšių, Šakių ir kitas“⁵.

³ Ten pat, p. 588, 589.

⁴ Blaževičius K. Atgimimo dainius, *Suvalkija*, Marijampolė, 1999, nr. 4, p. 43.

⁵ Totoraitis J. *Sūduvos Suvalkijos istorija*, p. 656, 657.

Panašiai tvirtina ir sintautiško poeto Prano Vaičiaičio brolis kun. Juozas Vaičaitis savo atsiminimuose:

„Tas medelių pamėgimas pasiliko ir vaikuose. Nusiziūrėję į tėvus, vaikai kas pavasaris parsinešdavo visokių medelių iš kur pakliuvo ir kišdavo į žemę apie trobas“⁶.

Dėmesį atkreipia ne tik zanavykų sodybos, trobesiai, jų išplanavimas bei vidaus įranga, bet ir žmonių apranga, o ypač tautiniai merginų ir moterų kostiumai. Jų tyrinėtojai tvirtina, kad

„tai puošniausi rūbai visoje Lietuvoje, išsiskiriantys sodriais spalvų bei raštų deriniais baltumu spindinčiame fone. [...] Prijuostės – spalvingiausia ir puošniausia suvalkietės tautinio rūbo dalis. Ritmiškai besikartojantys stilizuotų lelijų žiedai, jų krypties bei spalvų kaita šiuose audiniuose sudarydavo žaismingą vaivorykštės gamą. [...] Kai kuriose prijuostėse audėjos išausdavo net 150–200 lelijų žiedų, tarp kurių dar įmargindavo įvairias „žvaigždutes“, „taureles“⁷.

Visa tai liudija zanavykių estetinį skonį ir nepaprastą nagingumą. O ir skrybėles bene pirmieji pradėjo dėvėti kaip tik zanavykai, antraip nebūtų atsiradusi patyčių dainelė „Zanavyko skrybėlė, po skrybėle – utėlė...“

Galima būtų paminėti ir daugiau zanavykų išskirtinių materialinės kultūros ir buities bruožų. Pavyzdžiui, kad ir tokį, atrodo, menkniekį, kaip nusiauto naminio apavo palikimą priemenėje už durų. Šitaip juk išsaugoma būsto švara.

Pereikime prie zanavykų būdo, jų charakterio savitumų. Psichologas Sigitas Kregždė sako:

„Charakterį mes paprastai, tradiciškai suprantame kaip žmogaus gyvenime susiformavusių individualių psichinių savybių, pasireiškiančių asmenybei tipiškomis aplinkybėmis, visumą. [...] Tautos istorija, ekologija, gyvenimo būdas, tradicijos fiksuoja santykiškai gana pastovią socialinę aplinką, kuri turi lemiamos įtakos tautinio charakterio bruožų formavimuisi. Per šiuos du struktūrinius komponentus, ko gero, ir būtų racionalu pažvelgti į tautinį lietuvių charakterį“⁸.

O atskirai sustojęs prie suvalkiečių charakterio jo savitumo atsiradimą autorius išžiūri nepalyginamai geresnėje šio krašto ekonominėje padėtyje ir rašo:

„Ko gero, suvalkietis savaimė nebūtų suvalkietis, jeigu Suvalkijoje pusę amžiaus anksčiau negu visoje Lietuvoje nebūtų buvusi panaikinta baudžiava, jeigu dėl vokiečių įtakos nebūtų susiformavę stambesni ūkiai“⁹.

⁶ Vaičaitis P. *Raštai*, Vilnius, 1996, p. 284.

⁷ Stravinskienė A. *Lietuvių tautiniai drabužiai*, Vilnius, 1994, p. 27.

⁸ Kregždė S. *Tautinis lietuvių charakteris*, Vilnius, 1994, p. 5.

⁹ *Ten pat*, p. 10.

Taigi pajėgesnis ūkis, tvirtesnė ekonominė padėtis, tada ir žmogus stipresnis, labiau pasitikintis savimi, drąsesnis bendraudamas su kitais žmonėmis arba, kaip apie zanavykus sakyta, statesnio būdo.

Bet geriau pamėginkime zanavykus apibūdinti pačių zanavykų liudijimais. Pirmiausia skaitome Justiną Staugaitį. Jis savo 1921 m. darbe „Zanavykai“ yra pateikęs gana išsamią tiek materialinės, tiek dvasinės zanavykų kultūros charakteristiką.

„Bežiūrėdamas į kaimiečius, – rašo J. Staugaitis, – padariau pastabą, kad juo sunkesnės kuriame krašte būta baudžiavos, juo šiurkštesnio, stambesnio, žemesnio būdo esama ten žmonių. Ir atbulai. Taigi zanavykas apsiėjime laisvesnis, švelnesnis, atviresnis, prietelingesnis negu kiti lietuviai“¹⁰.

Toliau autorius išskiria kai kuriuos būdingus zanavykų charakterio bruožus, kurie jam krenta į akis, kai lyginama su kitų Lietuvos kaimo žmonių būdu. Jis ypač pabrėžia tai, kad zanavykai tvirtai laikosi duoto žodžio, labai gerbia senelius, gelbsti vieni kitus nelaimėje, yra padorūs, nesikeikia. Esą „ypač moteriai keikti čia laikoma dideliu pažeminimu“¹¹. Pažeminimu jos pačios, o ne kito asmens. J. Staugaitis iškelia zanavykų bendravimą su giminaičiais: jie kviečia vieni kitus į įvairias šventes, vestuves ir pan. Autorius ypač atkreipia dėmesį į savarankiškesnę zanavykės moters padėtį šeimoje ir visuomenėje.

„Visur Lietuvoje, – rašo jis, – atvažiuojes pas ūkininką į svečius, matai, kad jis čia ponas: jis tave pasitinka, jis tave veda į vidų, jis tave kalbina, vaišina. Moteris tik retkarčiais tepasirodo. Zanavykuose atbulai: moteris išeina į priešakį, ji smagi, laisva, drąsi, kalbi. Gera, jei vyras jai padeda, bet niekuomet nelenda už akių“¹².

Demokratiški santykiai ir šeimoje, joje nėra vaikų kulto. Visi turi savo įprastas vietas prie stalo, tėvas visuomet užstalėje, jis ir duonos kepalą raiko.

Ypač vertas dėmesio J. Staugaičio aprašytas zanavykų valstiečių etiketas, kuris liudija pagarbą bet kuriam žmogui, nepaisant jo socialinės padėties. Zanavykas visuomet pasveikina kelyje sutiktą visai jam nepažįstamą žmogų. Pakelėje radęs dirbančius taria jiems „Padėk, Dieve!“ – tradicinį anų dienų sveikinimą ir palinkėjimą. Ganančiam piemenukui sako: „Pargink!“, o tasai dėdei irgi mandagiai atsako: „Dar nepriganiau“. Atradęs bevalgančius, jiems taria: „Sotink, Dieve!“ Kaip visa tai atrodo archajiška civilizuoatam šiandienos žmogui!

Labai įdomus J. Staugaičio pastebėtas zanavykų svečiavimosi etiketas – kaip svečias privalo elgtis. Čia iškyla zanavyko vidinė kultūra bei asmens orumas.

„Jei svečias norima vaišinti, – rašo J. Staugaitis, – tai jis lig paskutiniosios turi dėkoti, kad nereikią. Jei prisimynus prašoma prie stalo, tai svečias turi eiti nenoromis,

¹⁰Staugaitis J. Zanavykai, p. 70.

¹¹Ten pat, p. 71.

¹²Ten pat.

vis dėkodamas. Sėsti prie stalo reikia iš tolo, atsilošus; Dieve saugok, ant stalo užsigulti! Valgiai reikia imti palengva, lyg kad nenoromis, kramtyti ir ryti pamažėle, vis šnekučiuojant, valgyti nedaug, žiūrėti, kad ant stalo dar liktų. Būtų labai negražu paimti paskutinis kąsnis. [...] Pavalgius reikia, kitų nelaukiant, nuo stalo atsitraukti“¹³.

Vadinasi, zanavyko savigarba neleidžia net ir labiausiai išalkusiam tai parodyti. Visais atvejais būtina, jo įsitikinimu, išlaikyti savo orumo jausmą.

Be jau paminėtų dalykų, J. Staugaitis pabrėžia ano meto zanavykų vaišingumą. Jį nepaprastai jautriai eilėraštyje „Yra šalis“ apdainavo poetas Pranas Vaičaitis:

*Bent tave meiliai pavaišina,
Kaip tik nueisi į svečius. –
Ten tave myli, valgydina,
Kiek daleidžia išteklius¹⁴.*

Zanavykų tradicinis etiketas reikalauja ne tik svečius tinkamai pavaišinti, bet ir būtinai išleisti, išlydėti ne tik pro duris, bet ir pro vartus¹⁵. Tokių zanavykų valstiečių vaišingumą, pakeleivingo žmogaus padėties suvokimą ir pastangas jo kelionę palengvinti prisimena Algirdas Gustaitis, karo metu keliavęs per Zanavykus Kudirkos Nau miesčio link: „*Gyventojai mielai dalijasi tuo, ką turi, duoda net neprašyti. Vaišingi, malonūs suvalkiečiai*“¹⁶.

Tad vargu ar teisus Juozas Baltušis, sakydamas, kad suvalkiečiai net šulinius rakina. O jeigu ir rakina kada, matyt, tam yra pagrindo, ir daro tai visai ne iš šykštumo.

J. Staugaitis yra pabrėžęs ir suvalkiečių paprotį vienas kitam padėti sunkiomis valandomis¹⁷. Tokia savitarpio pagalba buvo grindžiamos įvairių sunkesnių bei daugiau darbo rankų reikalaujančių ūkio darbų (mėšlavežio, šienapjūtės, rugiapjūtės, linarovio, linamynio, kūlimo) talkos. Už jas nebuvo reikalaujama atlygio, tik pasi- vaišinama pabaigtuvių metu. Tokia pagalba buvo ir paprotys einant į šermenis ar mirusiojo *keturnedėlį* (ketvirtnynas) nusinešti bent kiek maisto produktų – mėsos, sūrio, sviesto ir pan. Materiali parama – tai ir savita užuojautos forma mirusiojo šeimai. Uršulė Žemaitienė itin pabrėžia šitokiais atvejais buvusį suvalkiečių solidarumą.

„Geri kaimynai, – sako ji, – mirusiojo namiškius labai užjaučia ir padeda: prižiūri jų kiemo tvarką, pašeria ar pagirdo jų gyvulius. Jeigu lieka maži vaikučiai, juos paima į savo namus, keli išsidalina, juos prižiūri, valgydina ir kaip galėdami linksmina“¹⁸.

Tikrai galima pritarti teiginiui, jog „*gražioje ir doroje aplinkoje išaugę žmonės buvo dvasingi, gyveno santarvėje, padėdavo vieni kitiems*“¹⁹. Ne veltui VDU žurnalistikos kursą skaitęs Juozas Eretas, šveicaras pagal kilmę, taip trumpai aptaria

¹³Ten pat.

¹⁴Vaičaitis P. *Raštai*, p. 24.

¹⁵Staugaitis J. *Zanavykai*, p. 72.

¹⁶Gustaitis A. Karas braukia kruviną ašarą, *Suvalkija*, 1998, nr. 4, p. 7.

¹⁷Staugaitis J. *Zanavykai*, p. 89.

¹⁸Žemaitienė U. Suvalkiečių laidotuvių apeigos ir raudos, *Ateitis*, Čikaga, 1951, nr. 3.

¹⁹Bosas J. Pervazninkų kaimui – 460 metų, *Suvalkija*, 1999, nr. 4, p. 52.

savo suvalkietės žmonos kraštiečius: „Zanavykai – pasiturintys, tautiškai susipratę, religingi“²⁰.

Labai jautriai ir išvalgiai zanavykų charakterį yra apibūdinusi rašytoja Petronėlė Orintaitė straipsnyje, skirtame bendrinės lietuvių kalbos tėvo Jono Jablonskio 140-osioms gimimo metinėms.

„Zanavykai, – rašo ji, – itin ryškūs tiesiu būdu ir įstangiu darbštumu. Auglus gymis, atviras žvilgsnis, kaimietiškas paprastumas. Lėta, bet oriai savigarbi elgsena. Atkaklūs ir tvarkingi, tik nespirtūs. Net kalbėsena rambi, vangiai nutęsiama, kaip sako: jie ne kalba, o giedote išgieda žodžius. Neiškalbūs. Tačiau šnekta raiški ir skambiai įspūdinga, nors ne gražbyli, o tiesmukiškai taupi, stačiokiška. Žodžiai tariami skalsiai, vis dar lyg apmąstant, todėl brandaus svorio ir prasmingi. Mintys brėžiamos nuosekliai ir grubiu statumu, be suktų padailinimų ar gudrių užuolankų. Darbe ar kalbom zanavykas tuščiom nesišvaisto, verčiau patyli. Atkeleiviui iš kitur šio kampo žmonės rodosi lyg šiurkštoki ar nemandagūs. Lyg ne gana civilizuoti, primityvūs. Kitą ir pykina toks šnekos ir elgesio delsumas ir rupumas. [...] Zanavykų ūkininkai darbštūs ir pajėgūs, bet saikingi: pėdos į riščią neplaka. Viskas eina palengva, apdairiai“²¹.

Galėtume tokią charakteristiką palydėti netgi rusišku priežodžiu: „Ramiau važiuosi, toliau nuvyksi“. Ne veltui ir Lietuvą pamilęs lietuvių poezijos vertėjas į rusų kalbą Georgijus Jefremovas teigia, jog jam imponuoja lietuvių charakteris:

„Nacionalinis lietuvių charakteris man labai patinka, – sako jis. – Jį apibūdintų trys žodžiai – solidumas, pakantumas ir ironija (arba autoironija)“²².

Tai tinka zanavyko charakteristikai.

Deja, tik senojo, ikisovietinio laikotarpio kaimui. Gyvenimas „sovietiniame rojuje“ daug ką pakeitė. Okupacijos dešimtmečiai atsiliepė ir zanavykų kaimo buičiai, žmonių tarpusavio santykiams, papročiams ir pačiam žmonių būdai. Šiandien jau daug kas yra kitaip.

„Deja, – rašo Jonas Bosas, – bolševikmetis sumaitojo daug ką, o ir dorą buvimo sanklodą. Prievarta, represijos, teroras, išdavystės, vienkiemį išdraskymas ir kaimo bendruomenės sunaikinimas sugriovė žmonių dvasinio gyvenimo rūmą. Padažnėjo pykčio, godumo, pavydo, girtavimmo, nesantaikos“²³.

Galima būtų pridurti ir tai, kad Zanavykija tuo laikotarpiu itin daug nukentėjo, nes kaip tik čia sovietai rado daug

²⁰Eretas J. Išdagų Uogintai, *Zanavykija*, t. 2, Čikaga, 1979.

²¹Orintaitė P. Paaukotas gyvenimas, *Suvalkija*, 2000, nr. 3, p. 5.

²²Gerbutavičius R. Vertėjas Lietuvoje jaučiasi kaip rojuje, *Lietuvos rytas*, 2001, nr. 171, p. 5.

²³Bosas J. Pervazninkų kaimui – 460 metų, p. 53.

„buožių“ – tvirtai įsikūrusių, gražiai ūkininkaujančių. „Svieto lygintojams“ tokie žmonės, savo triūsą sukūrę gražią aplinką, ekonomiškai stiprius ūkius – Suvalkijoje ūkiai tarp vaikų nebuvo dalijami – buvo lygūs priešams. Tokie „priešai“ buvo pirmiausia tremiami į Sibirą. O kur dar Suvalkiją trypę hitleriniai okupantai, gražius ūkius, sodybas nusiaubę Antrojo pasaulinio karo frontai. Visa tai neabejotinai turėjo įtakos ir išlikusiųjų dvasinės kultūros kaitai.

Vis dėlto drauge su zanavyku Zenium Šileriu galime pasakyti:

„Virš visos Suvalkijos dar juntamos Kūrėjo dosniai pažertos išminties, darbštumo ir sąžiningumo sėklos, kurių daigai saugojo gerą šio krašto vardą, o sunkiausiu metu lėmė tautos likimą. Kaip priekaištauti tiems flegmatiškai santūriems, pragmatiškos mąstysenos zanavykams, nuo seniausių laikų kupiniems dvasinės pilnatvės, bet į storas tautosakos knygas surašiusiems tik mažą dalelę jų sąmonėje ir vangiam tarpusavio bendravime slėpėjusių lobių?“²⁴

Telydi ir toliau ši Kūrėjo dovanota kultūros savitumo sėkla, jų pačių užsitarnauta ir gausiai prakaitu laistyta, Zanavykų kraštą, jo darbščiuosius žmones, kad nepaisydami likimo siunčiamų audrų, jų linų laukus su žeme sumaišančių uraganų ir kitų išmėginimų zanavykai būtų ištikimi tėvų ir protėvių šventai saugotoms tradicijoms, savo kalbai, kad ir ateityje išliktų orūs, kupini savigarbos, bet gerbiantys ir visus kitus, kurie yra tos pagarbos verti. Charakterio tiesumas, tvirtumas – laimingesnės ateities laidas.

Straipsnis numatomas spausdinti „Lietuvos valsčių“ serijos monografijoje „Griškabūdis“ (vyr. redaktorius ir sudarytojas *Vingaudas Baltrušaitis*).

Straipsnio kalbos redaktorius *Albinas Masaitis*, korektorė *Rasa Kašėtienė*, anglų k. redaktorius, vertėjas *Aloyzas Pranas Knabikas*.

Straipsnio priedai skelbiami atskirai tam skirtuose šio leidinio skyriuose:

1. Straipsnio santraukos lietuvių ir anglų kalbomis (sk. Straipsnių santraukos, Summaries).
2. Žinios apie autorių (sk. Apie autorius).

²⁴Šileris Z. *Pranas Vaičaitis: epocha, gyvenimas, kūryba*, Marijampolė, 2001, p. 12.

Zanavykų patalpų apšvietimo priemonės

Vingaudas Baltrušaitis

Lietuvos liaudies buities muziejus

Straipsnyje aptarsime gyvenamųjų ir ūkinių patalpų apšvietimo priemonių raidą nuo XIX a. pabaigos iki XX a. vidurio, remdamiesi 1900–1914 m. gimusiais žinių pateikėjais, kurių apklausėme šešiasdešimt aštuonis. Žmonės klausinėti ne tik Griškabūdžio, bet ir Sintautų, Barzdų, Jankų apylinkėse bei pavieniai asmenys iš kitų Šakių rajono vietovių. Žinių pateikėjai iš platesnės teritorijos įgalina kalbėti apie visų zanavykų kultūros tapatumo raišką. Turima tyrimų medžiaga rodo, kad nėra esminių skirtumų tarp Griškabūdžio, Kudirkos Naumiesčio ar Sintautų parapijų. Apšvietimo priemonių didesni skirtingumai surasti tik, anot ūkininkų, „*girininkų*“, ar „*sakuotnugarių*“, krašte, kuris prasidėjo už Paluobių ir tęsėsi beveik iki Zapyškio.

XIX a. pab. tiriamajame krašte, be apšvietimo balanomis, jau buvo žinomos žibalinės apšvietimo priemonės. Ar plačiai jos buvo naudotos, sunku pasakyti, nes apie tai nėra jokių istorinių šaltinių, o seniausi žinių pateikėjų duomenys negausūs, šykštūs. Priimtina mintis, kad XIX a. pabaigoje dauguma pasiturinčių ūkininkų stubose ir stubelėse jau naudojos žibalinėmis apšvietimo priemonėmis, nors galbūt ir ne kasdien. Kitose gyvenamojo namo patalpose naudotos balanos. XX a. pradžioje įsigali apšvietimas žibalu. Balanos naudojamos nebent virtuvėse, ūkinio podėlio patalpose ir kitur, pritrūkus žibalo. Daugiau balanų naudojo miškų gyventojai – *girininkai*, ar *sakuotnugariai*.

XIX a. pab.–XX a. pr. – laikotarpis, kai nyksta apšvietimas balanomis ir įsigali žibalinės apšvietimo priemonės. Apšvietimą balanomis atsimenta pavieniai žinių pateikėjai, gimę 1900–1905 m., bei šiek tiek jaunesni, gimę *sakuotnugarių* žemėje. Keturi šeštadaliai žinių pateikėjų nėra net matę žibinant balanomis. Apie balanų gamybą žinių suteikė kai kurie vyresni žmonės tik todėl, kad apie tai buvo girdėję iš tėvų arba balanas naudojo kaip prakuras. Visi prisimenantieji balanas aiškino, kad jos buvo naudotos tik virtuvėse arba einant į grinčią bulvių ir daržovių, į stubeliukę maisto produktų, ar retkarčiais šiaip einant į stubą. Tik *sakuotnugarių* krašte balanas mena žibinant stubose, ir net kortuojant. Neteko sutikti moteriškių, kurios būtų verpusios prie balanų. Miškų gyventojai balanas naudojo iki 1923 m., o virtuvėse jas naudojo ir ilgiau. Tik vienas žinių pateikėjas minėjo, kad balanas nustojo žibinti 1933 m., pabrėždamas, kad balanomis tik retkarčiais pasišviesdavo virtuvėje ar įkuriant ugnį.

Laukininkų krašte balanas nustojo žibinti tuoj po Pirmojo pasaulinio karo, kai tik atsirado žibalo. Nuo 1920 m. Zanavykijos ūkininkai apšvietimui balanų nenaudojo. Pirmojo pasaulinio karo metais, kai nebuvo žibalo, jos žibintos dažniau nei XX a. pradžioje, bet masiškai neišplito.

Balanų gamyba

Balanas gamino iš pušies medžio. Kai kurie žinių pateikėjai minėjo, kad geriausios balanos buvo iš baltpušės. Tokie medžiai augo *girininkų* krašte. Gražiausi balaniniai miškai buvo apie Karč-

Straipsnis „Versmės“ leidyklai įteiktas 2001 05 16, serijos „Lietuvos valsčiai“ Lietuvos lokaliųjų tyrimų mokslo darbų komisijos įvertintas 2007 07 22, pirmą kartą paskelbtas 2010 03 15 elektroninio serialinio leidinio „Lietuvos lokaliniai tyrimai“, ISSN 2029-0799 visatekstėje svetainėje www.llt.lt.

rūdę. Daugumai Zanavykijos ūkininkų medžių balanoms reikėjo važiuoti apie trisdešimt kilometrų ir daugiau. Balanoms medžius išrinkdavo *girininkai*. Mišką balanoms bei statyboms pjovė pavasarėjant, kol dar medis negyvas, kol dar rogių kelias. Sunki ir ilga kelionė vertė ieškoti kitokių apšvietimo priemonių. Kai kurie parsivežtus rąstus palaikydavo ilgiau, kad ištekėtų sakai. Kuo mažiau pušyje saku, tuo šviesiau ir nespragėdama degė balana. Parvežtus rąstus supjaudavo trinkomis (kurias vadindavo *ruliukais*) rankomis traukiama skerspjuve. Balanoms trinkos buvo nuo 65 iki 100 cm. Jų ilgio niekas su centimetru nematavo. Supjautą medieną suskaldydavo kirviu. Suskaldytas metrines trinkas vadino *pliauskomis*, o trumpesnes – *sponais* (nuo vokiško skiedros ar balanos žodžio). Skaldant trinkas, naudojo medinę tvoklę (*šlėgutę*). Iš pliauskos balanas skėlė peiliu ar labai mažu kirvuku. Balanas džiovino ant krosnies viršaus arba virš krosnies įstatytų *rieklių*. (*Rieklės* – plonos, siauros medžio kartelės, kurių vienas galas pritvirtintas prie sienos virš krosnies, o kitas galas prie balkio.) Išdžiūvusias balanas sudėdavo ryšulėliais (*pundukais*). Viename ryšulėlyje dvi trys rieškutės balanų. Ryšulėlį suriškavo lineine virvele (*šniūriuku*). Balanų atsargas laikė ant stubos aukšto. Mažai kas jų atsargas kaupė – reikalui esant, dažniausiai jas gamino iš jau apdžiūvusio medžio. Keletas žinių pateikėjų aiškino, kad balanos geriausiai skilo iš žalio, net sušalusio medžio. Zanavykijoje, skirtingai nei daugelyje kitų Lietuvos vietų, balanų gamyba užsiėmė senyvo amžiaus žmonės. Jauni, stiprūs vyrai buvo reikalingesni prie kitų ūkio darbų. Ir tai rodo, kad balanos Zanavykijoje jau buvo atgyvenęs reiškinys, nes nelaikomas svarbiu darbu.

Žibinimas balanomis

Kad tiriamojo laikotarpio pradžia susijusi su balanų nykimu iš buties, rodo ir tai, kaip jomis žibinama. Žinomi trys būdai: laikoma rankoje, įkišama į sienos ar krosnies plyšį, naudojami specialūs prietaisai. Antrasis būdas labai pavojingas, nes nuo degančios balanos greitai užsidega medinė namo siena. Taip supleskėjo nemažai namų. Apie tokį balanų žibinimą kalbama net dainoje, kurią prisiminė griškabūdietė Ona Prociutienė, gimusi 1905 m.

*Grinčioj įsmeigta į sieną
Spraga sausa balana,
Apšviečia veidą kiekvieno –
Mano mylimos nėra.
Eičia miškan klausti medžių,
ar nematė mylimos...*

Rankoje laikyti degančią balaną nepatogu vien todėl, kad tuo darbu buvo nuolat užimtas vienas žmogus. Ypač pabrėžiama, kad rankoje laikė balaną prie kortuojančiųjų. Jei lošė iš pinigų, balanos laikytojui užmokėdavo laimėtojas. Degančios balanos laikymas rankose gana dažnai minėtas. Tai irgi rodo balanų gdynės pabaigą, nes masiško balanų naudojimo laikais joms laikyti buvo specialūs prietaisai – žibinčiai, vadinti *ber-*

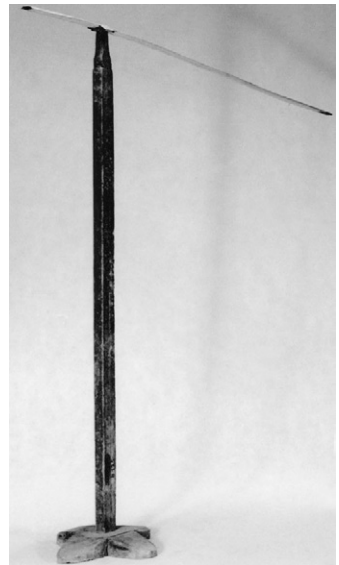

Žibinčius. XIX a. pab.

nukais. Žmogui, atsakingam už balanų priežiūrą, sakė, kad jis ne dirba, o pabernauja. Zanavykijos žibinčiai, juos lyginant su kitų Lietuvos regionų tais pačiais prietaisais, labai primityvūs ir nesudėtingi. Zanavykų krašte nepavyko rasti reguliuojamo aukščio žibinčių. Žinių pateikėjai tvirtino, kad vyravo paprasti žibinčiai – apvalioje medinėje trinkelėje įleistas pagaliukas, kurio viršuje pritvirtintos metalinės lūpelės balanai įkišti. Dažniausiai vienu metu įkišdavo dvi balanai – viena degdavo, o kita laukdavo savo eilės. Tik retkarčiais, kad būtų šviesiau, vienu metu uždegdavo abi balanai. Vienas žinių pateikėjas nurodė sudėtingesnę nereguliuojamo aukščio žibinčių. Jis padirbtas taip: apačioje žema kėdutė, jos centre įstatytas pagalis, o jo viršuje lūpelės dviem balanoms. Žinių apie žibinčius gauta mažiau nei apie balanai. Visi žinių pateikėjai apie žibinčius šneka kaip apie prosenelių apšvietimo priemonę. Jų nykimas rodo apšvietimo balanomis pabaigą.

Liaudies buities muziejuje saugomi du žibinčiai, rasti Zanavykijoje. Vienas jų iš Suvalkų kaimo (12353 LBM), žibinčiumi naudojosi mano proseneliai Kaunai. Minimas *bernukas* nuo aprašytųjų skiriasi tuo, kad jo pagrindą sudaro dvi netaisyklingos formos sukryžiuotos lentelės. Jų centre įstatytas keturkampis 2,6 × 4 cm dydžio pagaliukas. Pačiame viršuje jis susiaurėja. Viršuje užkalta 2,5 cm pločio skardelė ir užlenkta vienai balanai. Žibinčiumi naudotasi tik XIX a. Kitas žibinčius (7952 LBM) iš *sakuot-nugarių* krašto (Jankų apyl., Valių k.). Jį Saliamono Blonskio tėvai pagamino iš natūraliai išaugusio medelio. Kojoms paliktos trys šaknys, aptašytos kirviu. Žibinčius į viršų truputį siaurėja. Jis apvalus, tik nužievintas, apačioje aptašytas. Viršuje uždėtas 3,6 cm pločio žiedelis. Lūpelių apatinė dalis medinė, primenanti kastuvėlį, 8 cm pločio, su rankenėle, netaisyklingos formos. Viršuje netaisyklingos formos skardelė 10 × 14 cm. Per skardelę ir lentelę išgręžta skylutė, per kurią apvaliu strypeliu pritvirtintos lūpelės. Todėl degančią balaną medine rankenėle galima pasukti norima kryptimi, visiškai nepajudinant žibinčiaus. Viršuje apvalus metalinis bumbuliukas. Tai, kad išlikę žibinčiai buvo sudėtingesni ir įdomesni nei žinių pateikėjų nurodytieji, irgi rodo, kad XIX a. pabaigoje Zanavykijoje balanai nyko, joms teko vis mažesnis vaidmuo.

Spingsulės

Atsiradus žibalui, plinta spingsulės – žibalinės lempelės be stiklo. Jas zanavykai vadino labai įvairiai: *spingos*, *spingsos*, *spangės*, *spingsiukės*, *spingsuolės*, *spingsutės*, *spingsytės*, *spingsulės*, *lemputės*. Spingsulės buvo fabrikinės gamybos bei vietos žmonių pasidirbtos. Lengviausiai spingsulė pagaminama iš mažo stiklinio buteliuko, ypač nuo rašalo. Jo viršuje įtaisomas specialus skardinis kamštėlis su apvalia skylė dagčiui (*knatui*) iš namų darbo storo lininio ar pakulinio audinio arba laisvai susukto lininio ar pakulinio pluošto. Taip pat spingsules pagamindavo



Žibinčius (žibinčiaus kojos – natūraliai išaugusios medžio šaknys). XIX a.



Spingsulė

vietiniai kalviai iš skardos ar šovinio gilzės. Fabrikinės spingsulės metalinės. Jų dagties aukštis reguliuojamas rankenėle. Savos gamybos spingsulėje dagtį pakeldavo adata. Žibalą į fabrikinę spingsulę įpildavo per šoninę angą, užsukamą metaliniu kamšteliu (*šriubeliu*), o savadarbėje metalinėje spingsulėje angą žibalui užkimšdavo mediniu kaišteliu. Stiklinėse spingsulėse žibalas įpilamas per viršų, nuėmus dagtį. Daugelis žinių pateikėjų nurodė, kad spingsulės be stiklo degė tamsiau už balanas, bet prie spingsulės nereikėjo pabernaujančio žmogaus.

Žibalinės lempos

Panašiu metu atsirado ir žibalinės lempos su stiklais. Dažniausiai Zanavykų buityje naudotos trijų tipų lempos: pakabinamos ant sienos (reikalui esant, pastatomos), pakabinamos prie lubų ir pastatomos. Turtingesni ūkininkai turėjo primusinių lempų. Kaime jų buvo nedaug – dvi trys. Jos labiau paplito tik nuo XX a. ketvirtojo dešimtmečio. Primusines lempas plačiai naudojo amatininkai – siuvėjai, batsiuviai. Primusinių lempų kasdien nežibino. Pirmojo pasaulinio karo metais valstiečiai iš vokiečių kareivių išgydavo karbitinių lempų, bet jos nebuvo saugios naudojant (kar-tais sprogdavo) ir plačiau neišplito.

Žibalinės lempos buvo plokščios arba apvalia dagtimi. Plokščia dagtimi buvo nuo 3 iki 12 numerio, o apvalia dagtimi – nuo 10 iki 20 numerio. Kai kurių žinių pateikėjų teigimu, apvalia dagtimi lempos vėlyvesnės, jos atsirado maždaug nuo 1923 m. Senesnės žibalinės lempos buvo skardinės (*blėkinės*). Trečio–dvylikto nume-rio žibalinės lempos naudotos virtuvėse ir stubose. Dažniau naudotos 5, 7, 8, 10 numerių, nes jas buvo galima ir pakabinti, ir pastatyti. Kad statoma lempa geriau ap-šviestų patalpą, kartais po ja pastatydavo apverstą puodynę ar pakišdavo specialiai padarytą medinę trinkelę.

Šviesios penkiolikt–dvidešimto numerių apvalia dagtimi antrojo tipo žibalinės lempos dažniausiai kabojo stubelėse prie durų arba ant sijos (*balkio*). Kai kurie ūki-ninkai mažesnes – 10–12 numerių plokščia dagtimi lempas naudojo ir stubose.

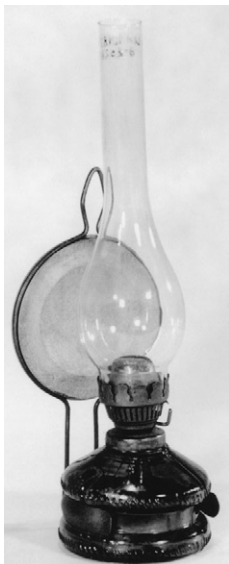

*Pakabinama
prie lubų žibalinė
lempa su stiklu*

*Pakabinama
prie lubų žibalinė
lempa su stiklu,
papuošta raudono
tampomo popieriaus
karpiniais*

*Pakabinama ant sienos
žibalinė lempa*

Zanavykų krašte, skirtingai nei kitose Lietuvos vietose, kaime paplitusios pačios puošniausios trečiojo tipo pastatomos žibalinės lempos, kartais su gražiais stikliniais balto ar net spalvoto stiklo gaubtais (*kliošais*). Jos dažniausiai dešimto–dvylikto numerių plokščia dagtimi. Paprastesnės, mažiau puoštos naudotos stubose, puošnesnės dešimto–penkiolikto numerių lempos apvalia dagtimi – daugiausia stubelėse. Jos ypač buvo paplitusios Mažosios Lietuvos kaimo buityje; kituose Lietuvos etnografiniuose regionuose plito dvaruose, naudotos miestų ir miestelių inteligentų bei amatininkų namuose.

Daugelio zanavykų gyvenamajame name vienu metu buvo keturios penkios žibalinės lempos su stiklais ir iki trijų žibintų. Kasdien žibino ne daugiau dviejų žibalinių lempų bei vieno žibinto.

Pagal dydį dažniausiai namuose naudotos žibalinės lempos su stiklais taip: 3, 5–7 numerių lempas žibino virtuvėse, 8–10 numerių – stubose, 12–20 numerių – stubelėse.

Likternos

Pasišviesti ūkinėse patalpose ir į jas nueiti naudojo žibintus (*likternas*). Tiriamuoju laikotarpiu jos nemažai pakito. XIX a. antrojoje pusėje vyravo mediniai žibintai su ištiklintomis (viena ar net trimis) sienelėmis ir medinėmis drelėmis. Žibinto viduje buvo lajinė žvakė, o vėliau, atsiradus žibalui – lempelė be stiklo. Bet lempelės be stiklo dažniausiai naudotos panašaus tipo metaliniuose žibintuose. Juose dažniausiai ištiklintos trys sienelės, o kad stiklas nesudužtų, žibintai būdavo apgrotuoti vielinėmis grotelėmis. Medinius žibintus padarydavo vietiniai meistras, o metaliniai buvo fabrikinės gamybos. Kartais metalinius žibintus padirbdavo ir kalviai. Jau nuo XX a. pradžios plinta fabrikinės gamybos apvalūs metaliniai žibaliniai žibintai. Kuo senesni, tuo mažesni. Jų stiklas apvalus, pakeliamas, dagtis plokščia, su metalinėmis grotelėmis ir metaline rankena. Ropė žibalui apačioje, anka žibalui įpilti užsukama apvaliu metaliniu kamštuku. Žibintais daugiau vadino ūkinių patalpų apšvietimo priemonę su viduje įstatoma žvake ar lempelė be stiklo, o žibalinius žibintus dažniausiai vadino *likternomis*.

Žibalas ir jo naudojimas

Žibalinių lempų, lempų stiklų, žibalinių žibintų ir jų stiklų bei žibalo dažniausiai pirkto Griškabūdžio krautuvėse. Žibalinės lempos kainavo tris penkis litus, jų stiklai – vieną litą, kurie vėliau atpigo iki septyniasdešimt šešiasdešimt centų. Vienas litras žibalo kainavo apie keturiasdešimt penkiasdešimt centų. Kai kuriuose kituose Lietuvos regionuose žibalas buvo brangesnis. Prisiminkime, kad dešimt kiaušinių tada kainavo apie vieną litą (nuo 70 ct



Žibintas fabrikinės gamybos su viduje įstatoma lempelė be stiklo

Žibintas, žibalinis, fabrikinės gamybos. XX a. 3–4 dešimt.



vasarą iki 1,20 Lt žiemą), kilogramas sviesto – du litus. Vasarą per dieną laukuose dirbanti moteris uždirbo vieną litą. Degtukų dėžutė kainavo 10 centų. Žibalą pirko įvairios talpos induose. Buvo vieno litro stikliniai buteliai. Jais daugiau naudojosi arti krautuvių gyvenę žmonės. Plačiau naudoti penkių litrų stikliniai apipinti buteliai. Buvo ir skardinių įvairios talpos indų. Jie apvalūs, į viršų siaurėjantys. Populiarūs keturių litrų talpos skardiniai indai. Ūkininkai naudojami šiais indais, kad žibalo užtektų bent vienai savaitei ir kad tik dėl jo nereiktų važiuoti į miestelį.

Spingsulei vieno litro žibalo užteko beveik dviem savaitėm. Tiek pat žibalo sudegino primusinė lempa per vieną vakarą, kiek mažiau – dvidešimto numerio lempa. Penkto numerio žibalinė lempa per vieną vakarą nesudegino nei pusės litro žibalo. Valstiečio ūkiui savaitei reikėjo apie keturis litrus žibalo. Kas taupė, mažai vakarėjo, žibalo sunaudėjo mažiau. Turtingesni ūkininkai gyveno šviesiau, nes degino didesnio numerio žibalines lempas su stiklais. Vidutiniam ūkininkui reikėjo užauginti vieną bekoną, kad, jį pardavęs, galėtų nupirkti žibalo visai žiemai.

Žvakės

Turtingiau gyvenę zanavykai ūkininkai išsiskyrė iš daugelio kitų Lietuvos vietovių žmonių geresnėmis patalpų apšvietimo priemonėmis. Bet ir Griškabūdžio parapijos žmonės, taupydami žibalą, ieškojo alternatyvių apšvietimo priemonių. Viena iš jų – lajaus panaudojimas. Lajus – avių riebalai. Iš lajaus gamino mirkytines bei lietines žvakes. Vyravo mirkytinės žvakės. Kiek daugiau lietinių žvakių atsirado nuo XX a. ketvirtojo dešimtmečio. Lietinės žvakės gaminamos specialiose formose. Jas gamino meistrai, dažniausiai gyvenę Griškabūdyje. Mirkytines žvakes pasigamino patys valstiečiai. Į molinį ąsotį (*uzboną*) įpilamas drungnas vanduo, o ant viršaus pilamas karštas lajus. Lajus vandenyje neskęsta. Į ąsotį su vandeniu ir lajumi kišama iš lininių siūlų ar laisvo verpimo pakulinio pluošto padirbta dagtis (*knatas*). Prie jos galo pririštas pasvarėlis, kad dagtis geriau skęstų lajuje. Dagtis traukoma žemyn aukštyr ir lajus po truputį prie jos kimba. Padirbta mirkytinė žvakė, kol dar gerai nesustingusi, palyginama. Žinomos ir kočiotinės žvakės. Jos gaminamos iš vaško. Vaškas pašildomas tiek, kad būtų galima jį minkyti. Tada vašką deda ant stalo ir kočioja. Kočioja tol, kol padirbama reikiamo storio žvakė. Ji perskeliamą pusiau ir į vidurį įdedama lininė namų darbo dagtis. Po to abi žvakės pusės sulipdomos. Bet vaškinių žvakių kasdieninėje buityje faktiškai nežibino. Jos buvo uždegamos prie numirėlio, bažnyčioje ir retais atvejais kai kurių švenčių metu.

Riebaliniai šviestuvai

Seną apdegusį lajų panaudodavo apšvietimui ir negamindami žvakių. Imdavo skardinę dėžutę, dažniausiai nuo batų tepalo, į ją įstatydavo minėtą dagtį arba lininiu pluoštu apsuktą pagaliuką ir pripildavo ištirpinto lajaus. Ir apšvietimo priemonė pagaminta. Zanavykai, priešingai daugeliui kitų Lietuvos regionų gyventojų, apšvietimui panaudodavo ir pasenusius kiaulinius taukus bei kitur Lietuvoje nenaudojamą apkartusį sėmenų aliejų. Augindami daug linų, jie spausdavo ir daug sėmenų aliejus. Ilgiau palaikytas jis apkarsdavo. Tiek apkartusį aliejų, tiek pasenusius taukus apšvietimui naudojo kaip ir lajų. Deginant aliejų, naudojo pagaliuką, apsuktą vata arba pakulų pluoštu. Zanavykai žinojo ir „daržovinius šviestuvus“ – lajų, taukus

ar net aliejų pylė į išskaptuotą runkelį ar griežtį (*gručką*). Dėl įdomumo per vestuves panaudodavo išskaptuotą buroką. Taukus bei sėmenų aliejų sužibindavo, kai jie netikdavo maistui, o lajų žibinimui pasiturintys valstiečiai naudojo ir gerą, dar tinkamą maistui. Riebalų bei aliejaus naudojimas patalpų apšvietimui nebuvo kasdieninis reiškinys. Šių apšvietimo priemonių dažniausiai imamas, kai pasibaigia žibalas arba kai jis labai taupomas. Minimos apšvietimo priemonės dažniau naudotos Pirmojo pasaulinio karo metais, kai nebuvo žibalo. Aptartomis riebalinėmis patalpų apšvietimo priemonėmis daugiau naudojosi ūkininkai, o *sakuotnugariai* daugiau žibino balanas. Riebalų jie turėjo mažiau, nes gyveno tarp miškų, kur blogesnės žemės. Jie buvo skurdesni už laukininkus, gyvenusius derlingose žemėse.

Apžvelgus zanavykų apšvietimo priemonių raidą, galima padaryti keletą išvadų: a) apšvietimas balanomis Zanavykijoje ėmė nykti anksčiau nei daugelyje Lietuvos regionų; b) XIX a. zanavykai patalpoms apšviesti naudojo daugiau alternatyvių medžiagų – lajų, taukus, aliejų; c) tame pačiame krašte girininkai balanas žibino ilgiau; d) žibalinės apšvietimo priemonės Zanavykijoje buvo įvairesnės, dažniau didesnių dydžių; e) viename ūkyje naudota daugiau apšvietimo priemonių, patalpų apšvietimui sunaudota daugiau žibalo.

Straipsnis numatomas spausdinti „Lietuvos valsčių“ serijos monografijoje „Griškabūdis“ (vyr. redaktorius ir sudarytojas *Vingaudas Baltrušaitis*).

Straipsnio kalbos redaktorius *Albinas Masaitis*, korektorė *Rasa Kašėtienė*, anglų k. redaktorius, vertėjas *Aloyzas Pranas Knabikas*.

Straipsnio priedai, skelbiami atskirai (tam skirtuose leidinio skyriuose):

1. Straipsnio santraukos lietuvių ir anglų kalbomis.
2. Žinios apie autorių.

Dorinis vaikų auklėjimas šeimoje Griškabūdžio valsčiuje (XX a. pirmoji pusė)

Irena Stonkuviėnė

Vilniaus universitetas

XX a. pirmojoje pusėje pagrindinė socializacijos institucija, perteikianti vaikams ankstesniųjų kartų žinias, patyrimą, įsitikinimus, taip pat ir moralinius principus, buvo šeima. Dorinis auklėjimas buvo neatsiejama tiek atskiros šeimos gyvenimo, tiek visos kaimo bendruomenės ir jos moralinės kultūros dalis. Tačiau moralinę kultūrą suprasdami kaip tradicijas, kurios siekia įtvirtinti žmonėms tam tikrą dorovės sampratą ir paskatinti juos elgtis pagal tos sampratos reikalavimus¹, negalime pamiršti, kad nėra visiškai gryno, idealaus ypatingos kultūros modelio, nes netgi pati homogeniškiausia kultūra, struktūruodama įvairius dorovinius aspektus, palieka vietos ir individualioms bei situacinėms variacijoms, interpretacijoms. Pagrindinis šio straipsnio tikslas – apibrėžti dorinio auklėjimo tikrovę Griškabūdžio valsčiaus valstiečių šeimoje XX a. pirmojoje pusėje, išskiriant dorinio auklėjimo turinį, principus, priemones bei metodus. Taip pat siekiama nustatyti, kokią įtaką vaikų auklėjimui turėjo bendravimas šeimoje, vaiko amžius ir lytis.

Kokybinio tyrimo metu, taikant bendrųjų gairių interviu metodą, buvo siekiama išsiaiškinti ne tik teorinę dorinio auklėjimo pusę, bet ir kaip tai buvo praktikoje, ne tik bendrąsias dorines vertybes ir normas, bet taip pat ir individualius vaikų įpročius, poelgius, charakterio bruožus. Straipsnyje atsispindi tik dalis tyrimo medžiagos.

Liaudies pedagogikoje dorovė neatsiejama nuo religijos. Dorinis auklėjimas glaudžiai susijęs su religiniu. Ši sąsaja dvipusė – dorinis gyvenimas buvo atspirties taškas, padedantis vaikui atrasti religiją, o religinės tiesos buvo svarbios formuojant auklėjimo turinį. Dorinio auklėjimo šeimoje turinio pagrindą sudarė vertybių ir normų sistema, pagrįsta Dekalogu. „Svarbiausia dešimt Dievo įsakymų. Jeigu šito laikysiesi, tai žmogus ir pats laimingas būsi, ir kitiems nekliūsi“, – teigė respondentė (13). Žmonių tarpusavio bendravimą, turtinius, šeimyninius santykius reguliuojančias Dekalogo normas respondentai išskyrė kaip svarbiausias. Doriniame vaikų ugdyme labiausiai akcentuojami buvo šie Dievo įsakymai: septintasis – „Nevok“, aštuntasis – „Nekalbėk netiesos“, šeštasis – „Nepaleistuvauk“ ir vienas svarbiausių, ketvirtasis – „Gerbk savo tėvą ir motiną“.

Beveik visi respondentai kaip vieną svarbiausių Dievo įsakymų minėjo septintąjį Dekalogo įsakymą „Nevok“. Kaime buvo gerbiamas tik tas žmogus, kuris turtą ir nuosavybę įsigydavo sunkiai dirbdamas:

„Kaime viskas buvo tik iš darbo. Daugiau iš niekur nieko negausi. Kaimo žmogus vienas per metus derlių nusiėmė, jis tą derlių turėjo gerai sureguliuot, gudras gerai parduot. O tas derlius tai iš kur, tik iš darbo. Kitąsyk labai sunkiai ir daug dirbdavo“ (12).

Straipsnis „Vermės“ leidyklai įteiktas 2001 10 18, serijos „Lietuvos valsčiai“ Lietuvos lokalinių tyrimų mokslo darbų komisijos įvertintas 2007 06 22, pirmą kartą paskelbtas 2010 03 22 elektroninio serialinio leidinio „Lietuvos lokaliniai tyrimai“, ISSN 2029–0799 visatekstėje svetainėje www.llt.lt.

¹ Kavolis V. *Kultūros dirbtuvė*, Vilnius, 1996.

Sunkiai igyjama nuosavybė buvo tausojama ir saugojama, bet koks pasikėsinimas į ją buvo vertinamas kaip ypač nedoras veiksmas. Vagystės buvo pateisinamos tik vestuvėse, kuomet kraitvežiai ir jaunojo pabroliai „vagiliaudavo“ jaunosios tėvų ir kaimynų namuose. Šis paprotys populiarus visoje Lietuvoje ir siejamas su tikėjimu magiška vogto daikto galia². Dažniausiai buvo stengiamasi pavogti ką nors juokingo:

„Vestuvė buvo. Tėtė buvo kraitvežys. Mama ir mane buvo nusivedus. Kraitvežiai viską vogdavo. Atvežė tėtė padušką pavogęs ir šunį. Ūkininko šuo didelis buvo, piktas. Kaip jis prie to šuns priėjo? Buvo žiema. Jis skrandą išvirkščią apsilviko ir rėpla prie to šuns. Šuo išsigando, jis tą šunį ir čiupt. Čia tai vagystė dėl šposo. Taip ne tavo, ir neimk“ (2).

Tačiau paprastai į dorovės normos „Nevok“ pažeidimą visa bendruomenė reaguodavo ypatinga panieka ir pasmerkimu, gėdos žyme buvo paženklinamas ne tik vagis, bet ir jo palikuonys:

„Buvo ir tada nesąžiningų. Vyras sėmenis vogdavo, žmona cibulius. Pajuokdavo tokius, sakydavo: „Vogto aliejaus ragavo, už tai ir didelį pilvą gavo“. Sūnūs jau kitur išvažiavo, gyvent negalėdavo, pravar-džiuodavo „cibuliniais“ (16).

Ypač buvo smerkiami arkliavagiai, bet kokia bausmė jiems buvo laikoma teisėta ir moraliai pateisinama. Nors paprotinė teisė leido vagį griežtai nubaust patiems nukentėjusiesiems, tačiau kuomet bausmė neatitikdavo nusikaltimo dydžio, ji buvo pasmerkama:

„Visokių žmonių buvo. Buvo savotiškas toks senis, užsispyręs, kerštingas, vos kokia smulkmena.... Anksčiau Girininkų vyrai į Nau-miestį veždavo malkas parduot, tai kai būdavo nupjauti dobilai, kupetukai sudėti, jie pravažiuodami tų dobilų pasiimdavo, nuvažia-vę į turgų arklius pasišerdavo. Pasigavo tas senis vieną, sumušė baisyčiau, bet kai turėjo daug pinigų – išsipirko. Tokių žmonės ir baisyčiai nemėgo“ (12).

„Dar prie tėvukų arklius vogdavo. Mama pasakojo, kad buvo atėję ir mūsų arklį pavogt, bet tėvukas buvo stambus štakus vyras, tai vagį nuvijio. Paskui tą vagį vyrai pagavo, tai pasidėję ant akmens nagus nudaužė, bet jis vis tiek vogdavo. Jis Šedvyguos gyveno. Tada dar buvo rusų valdžia. Buvo kokia tai cicilikų partija, jis įsirašė į tą partiją, bet vis vogė, tai atėjo tie tikri sicilistai. Jis jau, matyt, prigrasintas buvo, tai į užpečkį slėptis lindo. Tie cicilikai tą vagį užpečkų nušovė. Kad tokių kitaip ir neat-grasysi nuo vagystės“ (7).

² Vyšniauskaitė A., Kalnius P., Paukštytė R. Lietuvių šeima ir papročiai, Vilnius, 1995, p. 339.

Griškabūdžio valsčiuje, kaip ir kitur Lietuvoje, buvo sakoma, kad „*pradėjęs nuo virvelės, užšoks ir ant kumelės*“, tad buvo saugojama, kad vaikai nepaimtų net menkiausio kitiems priklausančio daikto. Pasak respondento,

„iš svetimos dirvos nė ankštį nenusiskinsi, žirnio neparagausi. Paraidamas iš bažnyčios nori jau valgyt, bet jei kito laukas — negalima, žirniai ne mūsų“ (19).

Prisirašiusių svetimų gėrybių vaiką ne tik griežtai nubausdavo, bet ir siūsdavo grąžinti pavogtus žirnius bei atsiprašyti kaimynų. Apie tai buvo pasakojama kaip apie didžiausią kada nors patirtą gėdą:

„Kai buvau dar visai mergučė, prisiskyniau žirnių iš kaimynų daržo. Parsinešu tuos žirnius sterblikėje ir valgau. Mama: „Kur gavai žirnių?“ „Pas Antanėlį pasiskyniau“. Brūkšt per kuprą ir: „Kad man nuneštum greičiau. Nunešk ir atsiprašyk ir pasisakyk, kad jo dirvoje prisiskynei žirnių“. O broliuką pasiuntė, kad jis prižiūrėtų, ar tikrai atsiprašiau. Einu ir verkiu: „Juozuk, nesakyk, tu tiktai nesakyk, Juozuk broliuk, prašau, prašau nesakyk“. „Nesakysiu“, – sako. Aš nunešiau tuos žirnius, padėjau ant tvorelės ir kuldi kuldi parbėgau. Klausia brolio: „Ar atsiprašė, ar atidavė žirnius?“ „Atidavė...“ Bet nuo to laiko nė menkiausio svetimo daiktelio nepaėmiau, net ant kelio numento“ (8).

Be žirnių, vaikus viliojo obuoliai. Dažnam atrodydavo, kad svetimam sode obuoliai ir didesni, ir skanesni, be to, berniukams „pasiobuoliavimas“ svetimame, ypač nemėgstamo kaimyno, sode buvo ir tam tikras drąsos išbandymas. Pagautiems obuoliautojams sodo šeimininkas turėjo teisę ir lazda uždrožt, tačiau dažniausiai tik pasakydavo tėvams, kurie „drąsuolius“ griežtai nubausdavo ir už vagystę, ir už gėdą, kurią teko patirt. Tačiau toks „drąsos išbandymas“ nebuvo itin paplitęs ir pačių berniukų pripažįstamas kaip nuodėmė, slegianti sąžinę:

„Buvau sykį pasiobuoliaut ir aš. Nuėjom į kaimyno sodą, ten tokie dideli obuoliai, kelis ir nusiskynėm, į kišenes įsidėjom. Paskui nė pamislyt apie tai nesinorėjo, kur čia dabar nagus kišau. Pasisakiau aš tam kaimynui, kad baisiai skanūs jo obuoliai buvo. Tas pasijuokė. Žinojau, kad nieko nedarys, baisiai gerai sugyvenom. Vogt tai ne, šimtai žino... Reikia drąsos turėt daug, o sąžinės mažai“ (7).

Ne mažiau už vagis buvo smerkiami melagiai, o kartais jie net ir sutapatinami. „*Jei meluoja, tai ir vagia*“ – sentencine virtusią patarlę minėjo ne vienas respondentas. Aštuntasis Dievo įsakymas „Nekalbėk netiesos“ buvo ne tik religinė tiesa, bet ir tradicijų nulemta itin svarbi žmonių tarpusavio bendravimo taisyklė. Žmogus privalėjo būti doras tiek savo elgesiu, tiek žodžiu. Juolab kad dažną žodį privalėjo pratęsti veiksmas. Todėl melagiams buvo prilyginami pagyrūnai, tuščiažodžiautojai,

o ypač netesintys duoto žodžio žmonės. „Kuris pasako ir nepadaro, tą mažiau gerbė. Tokio žmogaus vertė maža buvo“ (2). Negerbiamos buvo ir liežuvautojos, tokių kartais mandagiai, kartais ne visai, buvo stengiamasi atsikratyti, vengiama su jomis turėti reikalų. Itin liežuvingos kūmutės kartais net būdavo prilyginamos šunims: „Buvo ir tokių, kurios loja ir loja ant visų, gerai kad nelabai kas jų, kaip ir šunų, klausydavo. Palos palos ir nustos“ (3).

Sąmojis ir juokai buvo kaimo bendruomenės vertinami, tačiau

„pajuokaut galima tik savo vietoj, savu laiku ir jei prigimtis leidžia, ne kiekvienas šposininkas. Gerbiamas žmogus tas, kuris tvarkingai gyveno visais atžvilgiais. Jei kitam ko nepagailėjo, kitam padėjo nelaimėje, jei klausiamas patarė, pasakė teisingai, ne ant juoko“ (11).

Respondento nuomone, doras tik tas žmogus, „kuris ne melagis, iškišęs dantis kitus ant juoko laiko. Jeigu jis bereikalingai erzinas, tai jis niekam tikęs“ (7).

Tad tėvai vos išmokusius kalbėti vaikus mokydavo ne tik sakyti tiesą, bet ir kitų bendravimo taisyklių:

„Sakyk tiesą, nemeluok. Jeigu tave žmogus kalbina, nors ir nedrįsti, vis tiek atsakyk, kaip pasakysi taip, bet kalbėk tiesą, atsakyk. Kai kalbi su žmogum, visuomet žiūrėk jam į akis, tik nedoras žmogus nežiūri į akis, tik žulikas, plėšikas koks, o doras žmogus, kai kalba, visuomet žiūri į akis. Ir dar, kai kalbi, nemosikuok rankom ir niekad nerodyk su vienu pirštu, rodyk su visa rankyte“ (16).

Vis tik, pasak respondentų, „vaikai nebūtų vaikais, kad nesumeluotų“. Kartais jie tėvams nesakydavo tiesos, siekdami padėti kitiems:

„Reikėdavo ir sumeluot. Brolis labai norėdavo eit į rabaksą, o jo neleisdavo, tai jis manęs prašydavo (aš jam geriausia sesuo buvau): „Tu jau, sesute, pasikavojus nuo tėvų išnešk čebatus į lauką“. Žinoma, ar aš galiu brolių taip skriaust, kad jam čebatų tų neišneščiau. Tėvai niekada apie tai ir nesužinojo“ (16).

Kartais vaikai meluodavo siekdami išvengti bausmės:

„Mamytė mudvi su sesute pasiuntė į grinčių pririnkti bulvių. Ten buvo tamsu, todėl reikėjo pasišviesti su balana. Toje gryčioje buvo padėtas nemažas pundas iššukuotų linų. Sesutė man sako: „Nagi prikišk balaną, pasižiūrėsim, ar labai linai dega“. Aš ir prikišau. Užsidegė keletas pluoštų, bet užgeso. „Dar prikišk.“ Kai prikišau antrą syki, visi linai užsidegė. Mudvi puolėva gesinti, bet nesisekė. Emėva linus purtyti, manydamos, kad taip greičiau užges, bet nuo to linai tik dar labiau užsiliepsnojo. Gerai, kad mudviejų nelaimę pajuto teta, ji atbėgo ir bematant užgesino. Dabar atsirado naujas rūpestis, ką

*pasakys mamytė už tokias išdaigas. Mudvi mamytei pamelavom, pasakėm, kad užsidėgė netyčia, tai viskas baigėsi gerai. O tuos apdegusius linus atidavė neturtingai moterėlei*³.

Tačiau, jei tėvai sužinodavo, jog vaikas meluoja, bausmė būdavo dar griežtesnė. Pasak respondentės, *„be reikalo tėvai nemušė, baisiausiai mušdavo už melą“* (8). Respondentų nuomone, meluoti skatino ne vaikų ydingumas, daugelis anaip tol nesidžiaugė laimingai išsisukę, savo nuodėmę išpažindavo kunigui ir nuoširdžiai dėl jos gailėdavosi. Būtent tėvų griežtumas (*„Labai griežtai mus augino, niekur neišleisdavo, norėdami išeit į rabaksą, kartais pameluodavom“*) (16), ne visuomet prasižengimui adekvačios bausmės (*„O iš kur tas melas, iš didelės baimės, mislyji pameluosi, gal išsisuksi“*) (8) ir skatino melą.

Tačiau auklėjimo griežtume, vaikų ir jaunuolių laisvės varžyme slypėjo ne tik baudžiamasis, bet ir apsaugojamasis momentas. Saugos principas ryškus tiek mažų, tiek paaugusių vaikų auklėjime.

Griškabūdyje, kaip ir kituose Lietuvos kaimuose, griežtai buvo saugomas jaunimo, ypač merginų, skaistumas. Tiek žodis „dorovė“, apimantis plačią vertybių skalę, tiek daugiau išorinį elgesį apibrėžiantis „padorumas“ dažnai buvo sutapatinami būtent su skaistumu, susilaikymu, kuklumu. „Nepaleistuvauk“, – dažnai girdėdavo vos ūgtelėjęs vaikas, tačiau šis žodis buvo nekonkretizuojamas. Lytinis gyvenimas ir viskas, kas su juo susiję, buvo intymi, prie vaikų neaptarinėjama tema. Vaikus *„atnešdavo starkus“*, juos *„rasdavo“* laukuose, lovoje, *„sužvejodavo“* kūdroje. Tačiau ir paaugusius vaikus, ypač mergaites, dažniausiai lydėjo ne paaiškinimai, o draudimai ir perspėjimai – *„nelakstyk su bernais“* (10), *„parsineši vaiką sterblėj“* (18). Pamačius su vaikinų griežtai, bet su pajuoka klausdavo: *„Ar dar necibuliuot?“* (16).

Tėvai vaikus nuo paleistuvavimo saugojo ne tik pamokymais bei draudimais, bet ir ribodami jų veiksmų laisvę. Vyravo griežta vietos ir laiko erdvė, kurioje jaunuoliams buvo leidžiama būti be itin akylos suaugusiųjų priežiūros. Ypatingas griežtumas būdingas XX a. pradžiai, kuomet buvo baiminamasi išleisti merginas ne tik į pasilinksminimus, bet ir mokytis, nes *„mergiščiom mokslo nereikia. Ko jos, be pasleidimo, gali išmokyti?“* (15). *„Norėjau mokintis siūt, tėvas neleido, girdi, prisidirbsi besimokindama vaikų ir parsineši sterblėj“*, – apgailestavo respondentė (18). Vėliau, atsiradus didesniam mokyklų tinklui, susikūrus vaikų ir jaunimo organizacijoms, išsiplėtė ir veiklos, kurioje jaunimas galėjo dalyvauti, erdvė. Tėvų noras ją apriboti jau buvo vertinamas kaip tam tikras konservatyvumas: *„Mamytė buvo grynai senoviškas žmogus, jai tik darbas, Bažnyčia, namai. Jei išeisi, būsi pasileidus“* (11).

Tačiau ir tuomet merginoms buvo draudžiama eiti į „rabaksus“ (taip čia vadinti vakarėliai) toli nuo namų. Juo labiau buvo draudžiama būti su vaikinų vienu du, ne jaunimo būryje:

„Jei su vaikinų po pamaldų kapuose pavaiškčiosi ir ant suolo atsisisėsi, tai yra jau baisi nedorybė, žmonės tave pirštais badys – kaip tu galėjai su vaikinų sėdėt“ (16).

³ Iš Kuraičių šeimos atsiminimų sąsiuvinyje užrašyto Agotos Kuraitytės, gim. 1908 m., Rygiškių k., pasakojimo.

Bijodamos žmonių pajuokos ir tėvų bausmės, merginos net imdavo vengti vaikinių:

„Kai paaugom, tada jau pamokydavo mus močiutė, sakydavo, kad su bernais neprasidėtumėm. Tėvas tai su pančiu pamokydavo. Tai aš ir pasidariau, kai dabar pagalvoju, kvaila. Kai susitinku kad ir kaimynų berną, vis tiek einu galvą iškelus, nė nežiūriu, nė nelinktelnu, drožiu sau tolyn. Į šokių nueinu, stoviu kaip mūka, šokt niekas neveda“ (8).

Buvo ribojama ne tik pasilinksminimų vieta, bet ir laikas – *„Jeigu ir leisdavo pasišokt, tai tik iki saulei leidžiantis“ (6)*. Merginimas buvo leidžiamas tik akylai stebint tėvams, tik namuose ir tik nustatytu laiku:

„Kai ateidavo vaikinai pavakaruot, motina poteriauja ir žiūri, kad bernai nė artyn neprisėstų. Laikas eit gult. Pasiima ražončių: „Šėtone, eik namo, ko čia dabar sėdi? Namo, šėtone!“ (8).

Kitokie merginų ir vaikinių bendravimo būdai, dabartiniu požiūriu visai nekalti, XX a. pirmojoje pusėje buvo vertinami kaip itin nepadorūs:

„Aš buvau gal kokių šešiolikos. Mane labai mylėjo toks vaikinas, be galo be krašto mylėjo. Jis visuomet man priskindavo gėlių seserų darželyje. Jis kartą mane iš Griškabūdžio parvežė su dviračiu. Aš jau nulipau nuo to dviračio, jau eisiu namo, jau „su Dievu“, jis tas gėles man įteikia. Aš pareinu namo ir sutinku mamytę. Ji ir sako: „Vaikeli, argi padoru, kad tave vyras apsižerges, apsikabinęs veža dviračiu. Turėk gėdą. Negalima šitaip, tai yra nepadoru“. Aš nuėjau į klėtį, jinai nuėjo į kambarį, o man čia tos gėlytės lyg ir įdomu – tokia puokštukė, nedidelė, graži. Aš atsidarau kupartą, o tam kuparte toks galas atitvertas – sakydavo skrynias ir prieskrynias, aš tas gėlytes į prieskrynį įsidedu, uždengiu, persirengiu jau. Pavalgius pietus einu pasižiūrėt tų gėlyčių. Ateinu, tos gėlytės išimtos, ant žemės nutrenktos. Pergyvenau labai, kitur aš tas gėles paslėpiau. Tas vaikinas man vis gėles nešdavo. Buvo toks kubilas su vandeniu, tai iš po nakties rasdavau jį pilną gėlių – ir jurginų, ir visokių. Jis jau toks „gėlinis“ buvo. Tada tai nelabai buvo mada gėles dovanot, tik ant pirštuko žiedą“ (16).

Padorumą išreikšdavo ne tik jaunuolių elgesys, bet ir išvaizda, apranga, laikysena. Antrajame XX a. ketvirtyje vis labiau ryškėja miesto madų įtaka kaimui, tačiau vyresni žmonės mados naujoves dažnai sutikdavo su pašaipu ir nepasitikėjimu. 1918 m. gimusi respondentė sakė:

„Tas padorumas turėjo būti toks kuklus. Net nebuvo galima į užpakalį skarytę susirišt, tik į priekį, sakydavo, kad nepadoru... Man jau gal leido, o vyriausios seserys (1906 ir 1908 m. gimimo) kai augo, tai

ne. Tai jos eidamos į bažnyčią apsigobia, o paskui, jei mama namie lieka, persiriša. Neduokdie trumpesnė suknelė. Paskui merginos pradėjo jau pasidažyt. Mes tai tik raudonu popieriuku lūpas pasidažydavom, o taip tai pačios labai raudonos būdavom. Vyresniems šitas pasigražinimas labai nepatiko, bet klebonas Vaičaitis sako, o jis švepluodavo biskį: „Kad merginos pasipuosia, pasidazo, tai nieko blogo nėra, nereikia saipytis. Tai moters menas“. Klebonas pasakė – šventa“ (16).

Aprangos „padorumas“ priklausė ne tik nuo lyties – „boba su kelnėm – šlykštu“ (19), amžiaus – „viena tinka jaunam, kita senam“ (14), šeimyninės padėties – „ištekėjusios rengdavos kitaip nei mergos“ (9), bet ir nuo socialinio luomo. Tas pats klebonas yra sakęs:

„Nu bet dabar puosimasis, tai jau ne žmoniskas. Jau tarnaitės nuo ūkininkaitės neatskirsi, skrybeliuotos visos. Tarnaitė, tai turi kukliau rengtis“ (16).

Vieni rūbai buvo skirti namams, kiti tik išeigai, vieni kasdienai, kiti šventei. Geriausia apranga buvo skirta tik į bažnyčią eiti. „Bažnytiniiais“ rūbais nei į mokyklą, nei paskui į rabaksą neleisdavo“ (16). Kartais tėvai saugodami dukras nuo „paklydimo“, o gal tiesiog iš šykštumo, visai „neleisdavo apsilvilt gražiau. Pas mane viena suknelė buvo, ta pati suknelė ant tvoros, ta pati ant skūros“ (18).

Nors įsakymas „Nepaleistuvauk“ buvo skiriamas tiek vaikinams, tiek merginoms, tačiau suprantamas kiek skirtingai – vaikinai labiau buvo saugomi, kad „nėgirtuokliautų, nerūkytų, nesimuštų ir nevalkatautų“ (19), jų lytinis gyvenimas buvo mažiau stebimas. Visa atsakomybė tekdavo merginai: „Kukli, nusistačius ir tvarkinga mergaitė niekuomet neatidengs savo vidų ir neparodys nė vienam vaikinui“ (16), „Dorom merginom niekokių bėdų neatsitikdavo, tokios bernų neprisileisdavo“ (4). Merginos, susilaukusios nesantuokinių vaikų, buvo pasmerkiamos tiek visos bendruomenės, tiek šeimos. Visuotinė panieka kitas merginas saugojo nuo skastybės praradimo labiau nei visi tėvų pamokymai ir draudimai. Tačiau, pasak respondentės:

„Nors ir baisus tų rūtelių saugojimas buvo, baisi gėda, jei vaikelis atsirasdavo be laiko, bet atsirasdavo tų vaikelių. Būdavo ir mokinama, ir graudenama, ir baudžiama, ir Dievo bausme gąsdinama, o tų vaikelių vis atsirasdavo. Tada buvo daugiau baimės, bet nuo Adomo ir Ievos laikų visaip atsitikdavo, nes žmogų Dievas sutvėrė tokį netobulą ir įdėjo tokį stiprų jausmą, kad jis negali atsispirt net prieš Dievo baimę. Rokuodavo, jei po eglaitė palindai, tai Dievas ir nemato“ (8).

Penktojo Dekalogo įsakymo „Nežudyk“ buvo griežtai laikomasi, tačiau vaikams apie tai dažniausiai nebuvo kalbama. Žmogaus gyvybė buvo laikoma ne tik svarbiausia dorine vertybe, bet ir ypatinga Dievo malone. Todėl, pasak respondentų, Gyvybę duoti ir atimti galėjo tik Dievas⁴.

⁴ Kita vertus, respondentai pasakojo ir apie tam tikras išlygas, pvz., apie mirties bausmes arklivagiams.

Ypatingą svarbą auklėjime turėjo įpareigojanti dorovės norma „gerbk savo tėvą ir motiną“. Religija reikalavo ne tik pagarbos, bet ir paklusnumo teisėtiems autoritetams, pirmiausia tėvams. Šį reikalavimą palaikė kaimo bendruomenė, juo suinteresuota, be abejo, buvo ir pati šeima. Tad doro vaiko apibūdinimas itin vieningas: doras vaikas – paklusnus vaikas. Paklusnumą, kaip vaiko doros pamatą, išskyrė absoliučiai visi respondentai. Buvo pabrėžiama, kad paklusnumas, pats būdamas vienu svarbiausių ugdymo tikslų, taip pat yra ir visų kitų dorinimo uždavinių sąlyga. Jis svarbus charakterio bei valios ugdymui, gerų įpročių diegimui, pratinimui elgtis gražiai.

Tradicinėje lietuvių šeimoje vaikas nuo mažens privalėjo paklusti griežtai moralinio atsiskaitymo sistemai, išreikštai hierarchijos grandine: tėvas – motina – vaikas. Šios sistemos buvo nevalia suardyti nei veiksmu, nei žodžiu. Paklusnumo ir pagarbos vyresniesiems, o ypač tėvui ir motinai, reikalavo ne tik ketvirtasis Dievo įsakymas, bet ir tradicijos bei papročiai.

Dauguma respondentų, paprašyti išskirti tradicinio auklėjimo šeimoje esmę, sakydavo: „*Tėvai pasakė – šventa*“. Tai neginčijama liaudies pedagogikos taisyklė. Ar šiai taisyklei buvo paklūstama iš pagarbos ir meilės tėvams, ar galbūt ir iš baimės, priklausydavo nuo tėvų ir vaikų tarpusavio santykių, bendravimo įpročių, emocinės šeimos atmosferos. Tačiau greta religijos ir tradicijų reikalavimų, greta jausmų ir emocijų egzistavo vidinis moralinis įsitikinimas, pripažįstantis neginčijamą tėvų autoriteto teismumą bei teisėtumą ir neleidžiantis jų negerbti. „*Pagarba visada tėvams, kad ir pabarė, kad ir uždrožė, vyresnis vis tiek teisus*“ (8). Šio principo laikymąsi ypač iliustruotų vienos respondentės, turėjusios labai žiaurų tėvą, terorizavusį visą šeimą, neišlaikiusį jos, o galop išėjusį iš namų ir palikusį šeimą be jokio pragyvenimo šaltinio, pavyzdys. Po ilgų ieškojimų ji suradusi pasenusį ir pasiligojusį, tačiau neatsikračiusį įpročio visus mušti ir keikti tėvą, ir parsivežusi jį namo. Į klausimą, kodėl taip pasielgusi, respondentė atsakė, kad „*gerbti tėvus, kokie jie bebūtų, yra vaikų pareiga*“ (18).

Vaikai į tėvus kreipdavosi „tėtuk“, „tėveli“, „mamyte“, „mamele“, „tamsta“, niekuomet nesakydavo „tu“. Pagarbą išreikšdavo bučiuodami ranką, bučiuoti tėvams į veidą nebuvo priimta. „*Tėtukas ir mamele vis dirbdavo, vis užsiėmė, tai tik pribėgi, prisiglaudi, ranką pabučiuoji ir vėl leki, po kojom nesimaišai*“, – pasakojo respondentė (13). Tačiau dažniausiai vaikai tėvams ranką bučiuodavo prieš eidami išpažinties, atsiprašydami, už ką nors dėkodami ar ko nors prašydami. Kartais rankas bučiuot reikėdavo atsiklaupus.

Tačiau klaidinga būtų manyti, kad tėvų ir vaikų santykiai buvo paremti tik vienu autoritetu, kitų paklusnumu. Nors ir išlaikant pagarbų atstumą, daugelyje šeimų svarbiausia buvo meilė, santūri ir subtili, pagrįsta ne tiek jausmais ir emocijomis, kiek pastangomis taikiai sugyventi ir rūpinantis artimaisiais. Būtent meilė, kaip ypatinga ir didžiausia dorinė vertybė, svarbiausia vaikų ugdymui. Respondentė aiškino:

„Vaiko be meilės neužauginsi geru žmogum. Visos blogybės prasideda tada, kai pas žmogų nėra meilės. Gali žmogus laikytis Dievo įsakymų, dieną naktį melstis, kas iš tų maldų, jei tu nemyli artimo, jei meldiesi tik tam, kad tik pats pakliūtum į dangų, tai netikros tos maldos.

Reikia žiūrėt ne tiek savęs, kiek kitais rūpintis. Žmogus neturi būt savimeilis. Jei yra meilė, tai žmogus bus ir geras, ir doras. Svarbiausia turėt meilę, mylėt artimą, gražiai sugyvent šeimoj“ (5).

Gerai santykiai šeimoje – būtinas sėkmingo auklėjimo garantas:

„Jeigu tėvai tarpusavyje sugyvena, tai vaikų auklėjimas – auksas. Kitaip ne. Pavyzdžiui, tėvai tarpusavy pešas, vaikas ko nors užsimanė, vienas – „Še, imk vaikel, imk“, tai tas tėvas geras, o į kitą jau kreivai žiūri, paskui jau kitas – „Še, še“. Nieko gero tokioj šeimoj neišmokins“ (16).

Svarbūs buvo ne tik santykiai tarp tėvų, vaikų ir tėvų, bet ir vaikų tarpusavio santykiai. Vaikai buvo skatinami gražiai sutarti, nesipykti, susipykus susitaikyti. *„Jei vaikai susipešė, pasibučiuot turi, atleisti iš širdies“ (16).* Žinoma, pykčio pagauti vaikai ne visuomet norėdavo taikytis. Pasak respondento,

„taip pyksti, taip negera, pikta, bet vis tiek ar geruoju, ar diržiuku priverčia susitaikyti. Bet kai jau pasibučiuoji, šventas dalykas, jokio pykčio“ (12).

Vyresnieji vaikai buvo skatinami rūpintis jaunesniaisiais, globoti juos. Vaikai, mokydamiesi iš vyresniųjų ir patys mokydami jaunesnius, natūraliai ir visapusiškai lavinosi, išmokdavo įvairių vaidmenų, reikalingų gyvenimui šeimoje ir bendruomenėje, teigia P. Maldeikis⁵. Tačiau XIX a. pabaigos–XX a. pradžios inteligentija, tradicinę lietuvių šeimą dažnai vertindama kaip nepalankią vaikų ugdymo terpę, kritikavo ir tėvų įprotį palikti mažesnius vaikus vyresniųjų vaikų globai. Neretai buvo teigiama, kad auklėdami vieni kitus, vaikai skursdavo moraliai, kartais net žūdavo⁶.

Žinoma, kartais „auklėms“ ir pačioms dar reikėdavo globos:

„Reikdavo mažesnius žiūrėt. Vincas buvo su Elena paliktas, tai kad kiek būt prigėręs. Kokių trijų metų įgriuvo į prūdą. Elena skalbt nuėjo, tas paskui. Ir abu traukt reikėjo. Elena ir dar kvailas padarėlis buvo, kokių keturių, penkių metų“ (7).

Kartais vyresnieji vengdavo jaunesniųjų priežiūros, kuri atimdavo visą laisvalaikį, žaidimus su draugais ar knygas skirtą laiką. Kartais ir jaunesnieji neįvertindavo vyresniųjų pastangų juos globoti:

„Kai tėvai išeidavo, tai mane su Zigmą palikdavo vyresniajam broliui prižiūrėti. Kai mes išdykaudavom, jis bardavos. Vis sakydavom, kad to Sigito nebūtų, tai būtų gerai, niekas nesibartų“ (17).

⁵ Maldeikis P. Tradicinis lietuvių auklėjimas, *Aidai*, 1954, nr. 9(75), p. 39.

⁶ Marcinkevičienė D. Šeimyninių santykių raida Vakarų Europos visuomenėse: XVII a.–XX a. pradžia. *Paskaitų konspektas*, Vilnius, 2002, p. 94.

Tačiau teiginiai apie moralinį skurdimą gerokai perdėti. Vyresnėlius ir jaunesnius siejo gilus ryšys, išliekantis visą gyvenimą:

„Kai brolių auginau, tai jis mane vadino mama. Labai jį mylėjau, jis ir mane. Visą gyvenimą su juo labiausiai sutariu, vienas kitą ir varge paguodžiam, ir džiaugsmu pasidalinam“ (2).

Vyresnėliai jaunesnius apgindavo nuo tėvų bausmės:

„Tėtis tai tik kartą užpuolė vaikus, kad vaikai pavasarį prūde pūškuoja. Dar peršalsit, sako, gausit diržų. Parbėgom namo, palindom po pečka, o mano tik galva tilpo, užpakalis liko kyšot, brolis pasislėpė už durų. Vyresnioji sesuo verpė, kai tėtis atėjo su diržu, tai ji tą diržą atėmė, išbėgo į lauką ir įmetė diržą į medį. Taip ir negavom lupt“ (13).

Kartais ir jaunesnieji gelbėdavo vyresnius:

„Vyresnį brolių paklūpdė ant žirnių. Aš pamėginau ir klūpot, baisiai kelius skauda, man taip iškada jo. Tai aš sakau, neklūpėk. Tėvas malkas skaldė, tai aš saugau. Kai tik tėvas ateina, aš pasakau, brolis tada klubūkst ant tų žirnių“ (18).

Ne su visais broliais ir seserimis santykiai buvo vienodi, kadangi didelėse šeimose dažnai itin ryškus vaikų amžiaus skirtumas. Kartais pirmagimis už pagranduką buvo vyresnis daugiau nei dvidešimt metų. Skyrėsi vyresniųjų ir jaunesniųjų, berniukų ir mergaičių interesai, užsiėmimai. Ypač vaikus suartindavo bendras darbas:

„Vyresnysis brolis ir sesės dirbdavo laukų darbus, tai tie biskytį jau atskiriau. O mes, vaikai mažesnieji, ganyt turėjom. Mūs jau atskiresnis biskį gyvenimas. Daugiausiai tai mes abu su broliu Pranu. Tarp mudviejų daugiausiai draugystės būdavo. Kai kiti buvo laivesni nuo darbu, tai ir su tais bendraudavom. Nu, bet merginų, žinot, kitas darbas. Jos drauge dirbdavo. Vyrų jau kitas darbas“ (12).

Be to, daugelyje neturtingesnių šeimų vaikai tarnaudavo pas svetimus, tad kartais iš būrio vaikų namuose likdavo tik patys mažiausi.

„Nebūdavo kada pyktis, visa šeima namie dažnai tik nuo Kalėdų iki Užgavėnių susirinkdavo. Tai mes žaisdavom, ratelius šokdavom. Tėvai susėdę žiūri, o mes šokam. Kai visi drauge, labai smagu buvo“, – pasakojo respondentė, kilusi iš šeimos, kurioje augo vienuolika vaikų (13).

Du respondentai, kurie buvo vienturčiai, džiaugėsi, kad gavo daugiau tėvų meilės ir dėmesio, tačiau prisipažino, kad trūko bendravimo su kitais vaikais, kartais

jie pavydėdavo bendraamžiams, turintiems brolių ir seserų, juolab kad aplinkiniai vienturčius vertino ne visuomet teigiamai. Pasak respondento, „*apie vienturtį sakydavo – vienžindis. Sakydavo, kad toks biskytį išlepytas, biskytį prastesnis*“ (12). Buvo manoma, kad ateityje vienturčiai gali turėti bendravimo problemų.

Tačiau vaikai bendraudavo ne tik šeimoje, bet ir už jos ribų. Griškabūdžio valsčiuje, kur dauguma respondentų augo vienkiemiuose, šis bendravimas buvo ribojamas atstumo. Su draugais ūkininkų vaikai dažniausiai galėjo susitikti tik eidami į mokyklą arba šventadieniais. Tačiau ir laisvu nuo darbo laiku pažaisti išleisdavo, bet „*ne visuomet ir ne pas visus. Tik pas gerą jaunimą. Neleisdavo ten, kur būdavo šnapso. Neleisdavo ir pas tuos vaikus, katrie pešdavosi*“ (16). Religingi tėvai nenorėdavo, kad jų vaikai eitų į netikinčiųjų, bedievių namus:

„Tėvas buvo laisvamanis, ėmė „Laisvają mintį“, iš Biblijos juokus darė. Pas jį susirinkdavo vaikiščių. Jaunimą, kad ir kaip tikinčiai išmokintą, vis tiek prie blevyzgų traukia. Susirinkdavo dievotų tėvų vaikai ir klausydavosi tėvo zababonų. Tų tėvai keikdavo, drausdavo pas mus ateit. Vienas nusinėšė tą laikraštį namo, pasidėjo ant stalo, tai gospadinė su šipuliu nubraukė, su ranka bedievišką daiktą liest šlykštu“ (8).

Tėvai taip pat nenorėdavo, kad jų vaikai bendrautų su tais, kurie tarnauja pas žydus. „*Sakydavo, kad žydbernis prastas reikalas, žema profesija*“ (16). Šie apribojimai daugiausiai buvo taikomi jau paaugusiems vaikams, tačiau ir mažiems vaikams iš „geros šeimos“ daugiau buvo leidžiama ir daugiau atleidžiama. Respondentas iš gerbiamos ūkininkų šeimos papasakojo, kaip su broliu padegė kaimyno žolę, tačiau apkaltintas buvo mergos vaikas:

„Kaimynų vaikai draugiški būdavo, tai mes su broliu pas juos nueidavom. Na, vienąsyk pavasarį nueinam pas tuos vaikus, o pas juos lankoje pernykštė žolė. Sena ta žolė, nudžiūvus. Sakom, vaikai, uždekim tą žolę. Ir uždegėm... Kaip smagu, žolė dega, mes tik dairomės, jau klausom nuo namų į medines klumpes įsistojęs ateina kaimynas – klektu, klektu, klektu tos klumpės... Jau jo vaikai tik sušveplavo: „Tėtiš...“ Tai mes visi šokam gesyt tą žolę. O kaimynas atėjo, atsistojo priešais: „Vaikučiai, kas tą žolę čia padegė?“ Visi nė šnipšt. Stasys, jį vadindavo Kazlauskaičiu, ba jis Kazlauskutės sūnus buvo, tai tas nuošaliai stovi. Tai kaimynas sako: „Tai kas čia padegė? Šitos šeimos vaikučiai tai to nedarytų“. Reiškia, jau mes geri vaikai. „Tai jau čia padegė Kazlauskutis“. Tai tas Kazlauskutis, kad ir nekaltas, jau po biskį traukiasi, traukiasi. Tas kaimynas pamatė, kad jau taip: „Kazlauskuti, sustok!“ O tas tik čiupt šliures į rankas ir link namų... Tą žolę tai mudu su Pranu uždegėva. Mudu didesni jau buvom. Tai kai jau taip viskas praėjo, mudu ir po biskį palengva panoviais jau einava namo“ (12).

Tyrimo metu respondentų buvo klausama apie bendravimą tarp berniukų ir mergaičių, ar jie žaisdavo drauge, ar atskirai. Vaikams žaidžiant drauge, daugelyje jų žaidimų atsispindėjo tradicinė ūkininkų šeimos sąranga, darbo tarp lyčių pasidalijimas:

„Sykį su kaimynų vaiku „gyvenova“, jis mano vyras, aš jo žmona. Ant rubežiaus karvės ganosi, mes užsikuriam ugnele, virsiu „vyrui“ valgyt. Nulekiu namo, pasiimu miltų, pieno ir kareivišką tokią baklage dar nuo caro laikų. Užkaičiu, verdu, „vyras“ malkas kapoja“ (8).

Mergaitės, žaisdamos su lėlėmis, mokydavosi mamos vaidmens. Tačiau berniukai lėlių „tėvo“ vaidmeniu nesizavėdavo. Įtakos tam turėjo tiek suaugusiųjų, tiek bendraamžių nuostatos:

„Tik mergiščios norėdavo lėlių, o mes su lėlėm tai jau ne. Vaikams kiti reikalai. Mes, vaikai, arklių, ožkų iš molio prisilipindavom. Pamatytų kas, kad vaikiščias žaidžia su lėlėm, užjuoktų“ (7).

Todėl dažniausiai mažesni vaikai žaisdavo atskirai, mergaitės su mergaitėm, berniukai su berniukais. Paaugus žaidimams likdavo mažiau laiko, o ir tėvai imdavo griežčiau reguliuoti skirtingos lyties vaikų bendravimą.

„Kol mažesni būdavom, tai būdavo toks skirstymasis, o paskui vienus prie kitų jau labiau trauk. Paskui ir norėdavom jau labiau bendraut su mergučėmis. Kai kurios mergučės biskį pasipūtusios buvo, bet taip ir iš mokyklos kartu pareidavom, ir taip daugiau norėdavosi pabūti. O kol mažesni, tai jau ne – vaikai sau, mergučės sau. Paskui tai jau ir su mergučėmis smagu, nenuobodu jau. Paaugęs jau pradedi – va, jau šita mergučė graži, šita ne tokia graži. Tas pat kaip dabar. Tik kad kitąsyk viskas buvo užslaptinta, viskas negalima. Kad tik ką, tai ir negalima“ (12).

Vaikai buvo skatinami pagloboti, užjausti silpnesnius, tačiau sergantys, silpnesni ar turintys fizinę negalią vaikai, ne visuomet pritapdavo prie bendraamžių.

„Jei vaikas neprimato, neprigirdi, tai su kitais vaikais žaist jam buvo baisi kančia. Jei vaikelis su koku „feleriu“, su koku trūkumu, tai vaikai iš jo tyčiodavosi“, – teigė regėjimo sutrikimą turinti respondentė, prisimindama skaudžius vaikystės išgyvenimus:

„Būdavo išarta dirva, bėgam lenktynių, mes jau „arkliai“. Ir kiekvienas „arklys“ turi savo taką ir tuo taku varo lenktynių. O aš kai spanga, tai mano takas ir čia, ir čia, ir visur. Kiti nubėga ir iš manęs juokiasi. Nupirko man akinius, na, galvoju, dabar palaukit. Aš jau dabar matysiu ir lėksiu. Lekiu, lekiu, o iš paskos nieko nesigirdi.

Sustoju, atsisuku, o jie visi nebėga, į mane žiūri. Kai atsisukau, kad jie pradės juoktis, kaip tikri arkliai žvengti, spardyti. Jau cirpinu pas močiutę verkdamas, o ji verpia. Glosto ji mano galvą, ramina: „Tai tu pas juos neik, tu su manim pabūk, kokią knygutę paskaityk“. Na ką tu vaikui gali pasakyti, vis tiek ten traukia. Gera močiutė, labai gera, bet norisi pas vaikus ir gana“ (16).

Suaugusieji drausdavo vaikams tyčiotis iš neįgaliųjų, kitų likimo nuskriaustųjų. Sakydavo, kad Dievo valia nežinoma ir pašaipūnas pats gali tapti aklu, bepročiu ar elgeta. Čia galima išvelgti ir krikščioniškos Dievo bausmės už nuodėmes, ir iki-krikščioniškojo tikėjimo panašumo magija sinkretizmo⁷.

Pagalba ir atjauta tiems, kuriems jos labiausiai reikia, buvo ne tik bendražmogiška vertybė, tautos paprotys, bet ir auklėjimo tikslas bei principas. Tėvai mokydavo vaikus, kad

„žmogų mylėt, jam padėt, jam duot nelaimėje reikia. Sakydavo: „Vai-kai, šimtą kartų duot geriau, negu prašyt. Kaip žmogui nesmagu prašyt“. Jau šitas tėvų išmokinimas – šventas“ (16).

Užjausti kitus mokydavo ne tik žodžiais, bet ir asmeniniu pavyzdžiu:

„Ubagėlius anksčiau veždavo nuo vieno pas kitą. Pas mus Rimošaičiai atveždavo. Tai ką, prikemši šienikėlį, padedi paduškėlę, paguldai tą ubagėlį, užkloji su dekiu ir perguli jis. Bet jie ir utėlių turėdavo. Jie, vargšai, visi snargliuoti, prasmirdę. Tai mūs mamytė pripildavo pus-kubilį vandens, išmaudydavo, aprengdavo švariais, kad ir prastesniais drabužiais, utėles išrankiodavo. Tai kai toks pavyzdys, tas širdies gailingumas tėtuko ir mamytės tokie, tai ir mes priaugom kitaip ne-galėdami“ (16).

Tėvai skatindavo ir vaikus įsitraukti į šalpos darbą:

„Griškabūdyje tokia prieglauda buvo, ten buvo bobutės, kurios nieko neturi, tai mama pripildavo pieno ar ko kita ir liepdavo nunešt“ (2).

Respondentų teigimu, elgetaujančiųjų Griškabūdyje nebuvo labai daug, visi jie buvo pažįstami, tad vaikai ubagų nebijojo, kiti net laukdavo jų ateinant, nes pastarieji žinojo daug pasakų, istorijų, dainelių:

„Ateidavo ubagėlis Blažiejus, tai pagiedodavo prie pečiaus šventų giesmių, bet dainuodavo ir tokias linksmas, kartais biskį išjuokiančias:

*Oi jūs bulvės bulvės,
Ką jūs man padarėt,
Keptos ir virtos*

⁷ Vyšniauskaitė A. Pagarbos senimui tradicijos ir jų puoselėjimas lietuvių šeimoje, *Lietuvių šeima*, Vilnius, 1994, p. 238–241.

*Iš svieto išvarėt.
 Bulves valgydams,
 Sveikatos neteksiu,
 Dantis išdegsiu.
 Kas duos duonos, sutrupysiu.
 Kas duos miltų, išbarstysiu.
 Kas duos lašinių didį šmotą,
 Tas gaus danguje zaplotą.*

Arba:

*Oi Butkau, Butkau,
 Mylėk pačią savo (3 k.).
 O pati tavo, visus vaikus savo.
 Pilvas plaukuotas, krūtinė taukuota (3 k.)
 Laiminga žmona Butkaus pabučiuota“ (16).*

Privalu būdavo padėti į bėdą patekusiam kaimynui net tokiu atveju, jei prieš tai santykiai ir nebuvo itin geri:

„Jei pas kurį kaimyną atsitikdavo bėda, tai visi lėkdavo padėti, nežiūrėdavo, turtingas ar biednas, tikintis ar bedievis“ (11).

Daugelis respondentų greta dorovės normų, besiremiančių krikščioniškąja religija ir liaudies tradicijomis, kaip ypatingai svarbų vaikų auklėjimui dalyką minėjo darbą. „Religija buvo svarbi, ir kunigai spausdavo, bet ūkininkui darbas svarbiau,“ – teigė respondentas (20). Kiti taip pat pabrėžė, kad būtent nuolatinis visų šeimos narių išitraukimas į darbą, kasdienis pareigų pasiskirstymas, bendras darbas ir pagalba kitiems vaikus mokė sąžiningumo, atsakingumo, teisingumo, kantrumo ir kitų dorinių savybių, be to, nuolatinis išitraukimas į darbą saugojo nuo negerovių ir pagundų, kurios kildavo dykinėtojams.

„Jeigu žmogus yra darbininkas, tai jis ir sąžiningas, jis nenuskriaus nė kito. Jei tinginys bus, kaip gyvens. Sąžinė ir darbas auklėjime ejo kartu“, – teigė respondentė“ (16).

„Pirmaeilis dalykas buvo darbštumas, jeigu tingėsi ir pats nieko neturėsi ir kitiems netiksi, kai nuėjęs dirbsi pas kaimyną. Drauge dirbt labai smagu. Garbę talkoj žmogus pats užsitarnauja savo darbu, niekas jam jos veltui neduoda,“ – pabrėžė respondentas iš Patašinės (7).

Būtent talkose atsiskleidavo žmogaus charakteris, dorinės savybės, mokėjimas bendrauti ir dirbant, ir ilsintis.

Respondentai, paprašyti papasakoti apie tėvus, dažniausiai minėjo jų darbštumą, rūpestingumą, sugebėjimą tvarkyti ūkį. Tiesa, ne visi tėvai buvę tokie. Res-

pondentė, turėjusi nerūpestingą, apsileidusį, tingų tėvą, pasak jos, „tikrą brudą“, pasakojo:

„Tėvas padarė grendymą, o lentų neprikalė. Tai kai kulia, tos lentos dul dul, o tie grūdai per plyšius į apačią byra. Tai paskui mama išvežė septynis karus želmenų. Negėrė jis, nepijokas buvo, bet baisus tinginys. Vaikus prie darbo spaudė labai, o pats pypkę tik duoda, duoda pasmirdęs visas. Tabako prisisodindavo, paskui tą tabaką rūšioja, visas jo darbas. Mama buvo labai gaspadarna, tvarkinga, visi namai tik ant vienos mamos“ (18).

Respondentų nuomone, dirbantis girtuoklis geriau nei negeriantis tinginys.

Dirbant atsispindėjo tiek žmogaus santykis su sociumu, tiek su visa aplinka. Respondentai dažnai minėjo žodį „tvarka“, išreiškiantį ne tik išorinę tvarką, kuomet kiekvienas daiktas turėjo savo vietą, bet ir santykių harmoniją, taip pat ir vidinę darną. Pirmiausia tvarka turėjo būti žmogaus namuose. Darbas palaikė išorinę tvarką ir gerovę, liaudies etiketas nustatydavo vidinę tvarką. Jis kategorijomis „gražu“–„negražu“ reguliavo ir privatų šeimos, namų gyvenimą, ir išorinius santykius su kaimo bendruomene.

Svarbi vieta namuose buvo stalas. Stalas buvo vieta, kurioje dalijamasi sunkaus darbo vaisiais.

„Kas dirbo, gyvent galėjo, maisto užtekdavo: buvo karvių – buvo pieno, kiaulių nusipenėjo – buvo mėsos, javai užaugdavo – duonos iškepavo. Buvo ką ant stalo padėt. Ir saviems, ir svečiams“, – teigė respondentas (12).

Vaikai taip pat buvo mokomi, kad valgi reikia užsidirbti. „Be darbo nebuvo ir blynų“, – pabrėžė viena moteris, papasakojusi, kaip vaikystėje per tingėjimą liko alkana:

„Kepa mama blynus. Sako: „Vaikai, nueikit malkų.“ – „Tai tegul Aldona eina.“ „Tu, Agota, nueik.“ „Tai gal Juozukas nueis?“ Mama nieko nesakė, pati malkų atsinešė. Kepa blynus, mes seilę varvinam. Valgo visi tuos blynus, mums neduoda. Stovim aplinkui ir zyziar plonais balseliais: „Ir aš noriu blynų. Ir aš noriu blynų.“ – „O malkų ar atnešėt? Ne. Tai ir negausit blynų“ (8).

Bendras stalas buvo ne tik darbu sukauptų gėrybių vartojimo, bet ir visos šeimos susitelkimo vieta, kurioje egzistavo savos normos ir taisyklės. Elgesys prie stalo buvo griežtai reglamentuojamas. Kiekvienas šeimos narys turėjo savo vietą, kuri rodė ir hierarchiją šeimoje (garbingiausioj vietoj sėdėdavo šeimos galva), kiekvienas turėjo atitinkamai elgtis. Užstalėje privalėjo vyrauti rimtis. „Kai tėvai išgirdavo, kad prašnekai bevalgant, su šaukštu kaukšt“. „Jei šneki, reiškia, jau sotus, gali eit nuo stalo“ (8). Prieš ir po valgio būtina padėka Dievui už suteiktas gėrybes ir galimybę visiems susirinkti prie vieno stalo. Respondentas, kilęs iš pasiturinčių ūkininkų šeimos, taip nupasakojo tradicinius šeimos pietus:

„Mažiems vaikams buvo toks staliukas padarytas, kur jie galėdavo susėst. Paaugus jau visi sėsdavo prie vieno stalo. Atneša puodą sriubos. Turi visi persižegnot, kai kada ir maldą prieš valgį kalbėdavo. Dar ir dabar atsimenu tą maldą: „Viešpatie, palaimink tas dovanas, kurias mes valgysim iš Tavo šventos valios, nežiūrėdami smoko, nesmoko, tik dėl pasėlinimo griešno kūno savo, per Kristų mūsų Viešpatį. Amen“. Kai pasimeldžia, tai pirma gaspadorius įsipila, paskui mama, tada jau kiti, ir visi sykiu pradeda valgyti. Pavalgius sriubos, atneša mėsos. Per šventes visi gauna kiek nori, o daugumoj tai būdavo porcijukės. Sriubos, duonos valgykit kiek norit, o mėsos jau porcijos. Pavalgius vėl persižegnoji. Padėkoji Dievuliui ir šeimnininkei. Tvarka prie stalo buvo griežtoka, daugumoj visur šitokia buvo kaime. Kur sėslios šeimos, kur tokios tvarkingesnės, visur griežta tvarka“ (12).

Žinoma, neturtingesnėse šeimose mėsos kasdien nevalgydavo. Tai buvo šventinis patiekalas. Kartais mėsos gaudavo tik šeimnininkas, kiti šeimos nariai tenkindavosi tuo, kas liko, nors būdavo ir atvirkščiai:

„Tėtukas labai vaikus mylėjo, viską vaikams atiduodavo. Jei būdavo koks mėsos gabaliukas ar taip kas skanesnio, tai jis laukdavo, kol pavalgys vaikai, tik paskui pats valgydavo“ (9).

Tačiau paprastai vaikai nebuvo lepinami. Pasak respondentės,

„turi valgyt, gardu negardu. Aš labai nemėgdavau rūgyto pieno, jis man baisiai smirdėdavo. O saldaus pieno vis tiek neduodavo. „Išsišiksi, – esi“, – sakydavo“ (8).

Atsisakymas valgyti ižeisdavo ir iškaudindavo šeimnininę, sumenkindavo jos darbą:

„Tėtė sakydavo, kad ir nepatiks, neišsiduokit, neužgaukit širdies žmogui, nereikia jam to skausmo. Gal jis kitko neturi, gal jis iš paskutiniųjų. Valgykit viską, ką duoda, kad ir prasčiau, kad ir blogiau“ (1).

Vaikai ir patys dažniausiai matė, kad tėvai ne visuomet galėdavo duoti skanesnio, sotesnio valgio:

„Tuoj po to Pirmo karo buvo taip. Mama iškepė duonos, išėmė tokį mažiuką kepaliuką, atpjovė, padavė, paragavau. Kad negardi. Ten buvo sudėta viskas: ir sėmenų, ir kručkų, ir visa ko. Paskui žiūriu, kad mamos ašaros byra, tai jau tada valgau: „Labai skani, mamyt, duonelė, labai skani“, – gailėjau mamos“ (7).

Vaikai buvo skatinami taupiai, pagarbiai elgtis su maistu. Taupumas buvo vertinamas kaip ūkininko gerovės garantas. „Katras taupo, nemėto, tas gyvena, jei ne –

varžytinės“ (20). Tačiau taupumas negalėjo peraugti į šykštumą. Negerbiami buvo tie ūkininkai, kurie gailėdavo maisto samdiniams, patys valgydavo prie vieno stalo geresnį maistą, o samdiniai atskirai valgydavo prastesnį maistą:

„Buvo tokių skūpalių, katrie samdinyko už žmogų neskaitydavo. Pas mus visi valgė prie vieno stalo. Neskirdavo, samdinykas ar savas, dėl to jie pas mus ištarndavo po keturiolika metų. O skūpalių negerbdavo, niekas pas tokius tarnaut nenorėdavo“ (20).

Šykštumas gadino ne tik šeiminių ir samdinių santykius, bet ir sujaukdavo tvarką namuose, šeimoje:

„Kaimynas buvo prie skūpumo. Kadangi buvo kunigų giminės, tai turėjo aukso. Tą auksą labai taupė. Suaugo vaikai, sako, tėtė, duok dalis, mes norim ženyti. Tai tas sako: „Kad dar negaliu, dar ne visi namie“, reiškia, dar ne visi vaikai gimę. Tai ten jau pasidarė bezabrazija, visi pradėjo rietis“ (16).

Kartais tėvų šykštumas vaikus net paskatindavo nusižengti dorovės normoms:

„Vienas ūkininkas buvo labai skūpas. Jis visai neduodavo mergučėms pasirėdyt, jokio geresnio drabužio. Ką jos gali daryt? Tai jos su broliu, kai tėvas kur išvažiuodavo, prisisemdavo, pasivogdavo avižų ir žydam parduodavo, nusipirkdavo ką. Tik toks didelis tėvo šykštumas skatino vagystes. Jos katalikės buvo. Nueidavo išpažinties, tai joms atleisdavo nuodėmes“ (16).

Neigiamai buvo atsiliepiama ir apie tuos, kurie nesilaikė išorinės tvarkos, pas kuriuos buvo nešvaru. Net kunigas per pamokslą išbardavo nevaleikas, sakydavo, kad *„reikia apsivarkyt, o tai kalėdoji ir žiūrėk, kur priemenėj mėtosi kiaulės galva“ (16).*

Sugebėjimas sutvarkyti aplinką atspindėjo ir sugebėjimus „teisingai“ auklėti vaikus:

„Mūs tėvai buvo labai rūpestingi, prižiūrėdavo ir vaikus, ir laukus. Pavyzdžiui, bulvės pasodintos ar daržovės, turėdavo būt išravėta. Pavasariais alksnynus tvarkydavom, iškapodavom visokius mažiukus, šakas surinkdavom, lapus sudegindavom. Tėtė taip sakydavo: „Kur žolė auga, tegul auga žolė, kur medis, tegul auga medis. Taip ir vaikas šeimoj turi turėt savo vietą“ (12).

Jis kalbėdamas dažnai sutapatindavo dorumą su tvarkingumu, išskirdamas dar vieną tradiciniam Lietuvos kaimui būdingą bruožą – sėslumą. Fizinės migracijos nebuvimas dažnai buvo sutapatinamas ir su dvasinės kultūros „sėslumu“, vientisumu ir vertinamas kaip doros apraiška. Tuo tarpu atsikėlusiams iš kitur įsijungti į bendruomenę būdavo nelengva:

„Jeigu ką norėdavo iškeikt, sakydavo „Svieto pereiva“. Iš kur nors atėjusių, atsibasčiusių negerbdavo. Jei kokia tarnaitė ar bernas iš toliau, tai sakydavo, kad tas jau savo krašte ir darbo negauna. Tokio visi jau biskytį ir privengdavo. Tik kai pabūva ilgiau, tik kai pamato, koks jis žmogus, tik tada susibendruoja“ (12).

Valstietijai labiau nei moderniai pramoninei visuomenei būdingi tvirti bendruomeniniai ryšiai. Todėl kaime labiau buvo saugojama savo erdvė ir ryškesnė buvo takoskyra „mes“ – „jie“, „savas“ ir „svetimas“. Požiūrį į svetimuosius formavo ir stereotipai. Svetimiems buvo prilipdomos supaprastintos ir dažnai šališkos realybės sampratos, jiems suteikiama nemoralinių savybių. Ne vienas teigė, kad „savi nevodavo, tik kokie čigonai, ar kokie svieto perėjūnai žiulikai“. Pasak respondento, čigonai buvo nešvarūs ir šlykštūs žmonės:

„Čigonai tai nešvarūs žmonės. Baisiai... Vienur pas kaimynus kiaulė krito šiltą vasarą, nu tai ką darys, paėmė tą kiaulę, užkasė. Už kokių poros dienų atvažiuoja čigonai. „Nu, pane, girdėjom, kad kiaulę Marija papjovė“. „Taip, pastipo“, – sako. Tai tie čigonai išsikasė tą prieš dvi dienas užkastą kiaulę, nusišvilino, išsidarinėjo, pasidalino mėsą. Jie ir kitus šlykščius darbus dirbdavo, pavyzdžiui, jeigu arkliam į dantis prisiveldavo pašaro, tai čigonas iškrapšto, išima, jeigu pypkė kieno užsikimšus, čigonas išvalo, net išlaižo. Šlykštūs jie, šlykštu net pasakot. Jei arkliai apsirgdavo kirminais, tai jie iš užpakalio ištraukydavo su rankom kirminus. Čigonus laikydavo prastais žmonėm. Bastydavosi jie...“ (12).

Vaikams drausdavo šaipytis ar kitaip rodyti nepagarbą pas ūkininkus užsukantiems čigonams ir žydams, tačiau buvo siekiama ir išlaikyti tam tikrą atstumą:

„Svečiai buvo labai gerbiami. Vaikams reikėdavo svečiams rankon pabučiuot, ypatingai senesniam žmogui. Tik, sakydavo, žydui ir čigonui tai nereik bučiuot rankos. O kad atvažiuodavo žydas, tai jis ir pats pasveikindavo tik gaspadorių, nu ir retsykais gaspadinę, labai retas kuris visus pasisveikindavo. Tokia navatna tvarka būdavo nusistovėjus. Čigonas ir nieko nesisveikina. Jei kas ir pasisveikindavo su čigonu, tai eidavo rankas nusiplaut paskui, kai čigonas išeina“ (12).

Kartais „mes“ ir „jie“ riba buvo brėžiama ir tarp Griškabūdžio miestelio bei aplinkinių kaimų gyventojų, skirtingų socialinių sluoksnių žmonių:

„Kurie iš miestelio, tai sako, „kaimo japai“. Baisus čia miestelis – Griškabūdis. Jie skaito, kad jie jau baisūs gaspadoriai. Buvo suskirstymas – biednas, bagotas“ (20).

Skirtumai taip pat buvo pastebimi tarp kapsų ir zanavykų. Pasak respondento, „Kapsai skyrėsi, jie onoravi. Kapsai tai tik „kap, tiap“, jie jau nelabai draugauja, nesiskaito su niekuo“ (3).

Be namų, ūkio ir kaimo bendruomenės erdvių, lietuviams itin svarbi buvo gamta. Gamtoje žmonės rasdavo atgaivą sielai:

„Tėvukas, mamos tėtė, buvo gimęs Girininkuos, Plačkoniuos, tai baisiai mylėjo mišką. Tai mes važiuodavom į mišką malkų ar ko. Kai nuvažiuodavom į mišką, tai pasidarydavo jaunas visai, tik žvalgos, tik žvalus“ (7).

Gamta suteikdavo užuovėją, atstūmus žmonėms:

„Aš labai jautri buvau. Kai mane nuskriaudžia, man taip liūdna, taip norisi mirt. Augo beržas. Tai pasiimu to beržo šaką, apsikabinu ir verkiu, su šaka ašaras nusišluostau“ (8).

Suaugusieji mokė vaikus pajusti gamtą, puoselėti ją. Čia ypatingas buvo senelių vaidmuo. Sukaupę didžiulę gyvenimo patirtį, turėdami daugiau laisvo laiko, jie ilgiau ir šilčiau bendraudavo su vaikais, mokydavo juos stebėti gamtą:

„Tėvukas buvo dievotas, bet jam miške būdavo gražiau negu bažnyčioj. Būdavo, atsiklaupia prieš langą pavasarij, mane ir pasiklupdo, močiutė lovoj tupi, poteriaujam. Tėvukas meldžias, pro langą žiūri. Špokai lakioja po sodą ir pešasi dėl špokinyčios. Močiutė ir sako, koks čia tavo poterius į špokų subines bežiūrint. Tas nusispjovė, tfu, durna boba, ir sako: „Feliksai, einava, dar viena pora neturi špokinyčios. Einava daryt“. Padarom, aš įnešu, įkeliu medin. <...> Kiek man visokių paukštelių tėvukas parodydavo“ (16).

Respondentė pabrėžė, kad meilę gamtai, gamtojautą nulėmė ne tik auklėjimas, bet ir prigimtis:

„Čia jau prigimties reikalas. Mus tėvai visus mylėt mokė gyvūnelius, paukštelių, bet aš taip, tokia širdžia kaip sesuo tuos gyvūnelius myli, negaliu mylėt, nesugebu. Man gražu, aš juos pašeriu, bet aš nepriširšiu prie jų. Mylėjom ir maži gyvūnelius, paukštelių mylėjom labai. Jau kaip tų paukštelių laukdavom parskrendant. Bet aš ir baukštuolė tokia – aš varlių bijau, šliužų bijau, kirmėlių bijau, net mažo viščiuko paglostyt nenoriu. Aš vieną kartą labai išsigandau rupūžės. Batukai mano buvo po suolu, ten buvo ir mano kojinių gumytės. Aš norėjau išsitraukt tas gumytes, traukiu ir ištraukiau rupūžę. Bijau, bet aš jų nemušu“ (16).

Žiaurus, įtūžio kupinas augalų ir gyvūnų naikinimas buvo netoleruojamas. Tėvai griežtai baudavo vaikus, pastebėję šiuos mušant varles, kankinant katę ar šunį. Žmonės, žiaurūs gyvūnų atžvilgiu, nebuvo geri ir žmonėms:

„Viena kaimynka į kambarį įlėkusį žvirblį paėmė ir trenkė, sako, rugius bjaurybė lesa. Na, kiek toks paukštelis tų rugių nules? Tiesiog pasmerkėm tą kaimynę. Gali nemylėt, gali neglostinėt, bet privalai prižiūrėt, nemušt, nekankint. Ji ir vaikus žiauriai be reikalo mušdavo, ir su žmonėm nelabai sugyveno“ (16).

Vaikai buvo mokomi mylėti ne tik laukinius gyvūnus, bet ir namuose esančius gyvulėlius. Maži vaikai dažniausiai rūpindavosi jaunikliais: „*Labai gyvulius mylėjau. Ar aviukas, ar veršiukas, ar kumeliukas atsirado, tai aš iš tvarto ir neinu*“ (7). Didesni imdavo rūpintis karvėmis, arkliais. Geri arkliai buvo ūkininko pasididžiavimas:

„*Mes visą laiką gerus arklius turėjom. Tėvas labai arklius mylėjo, saugojo juos kartais labiau nei vaikus. Aš ariau, žemė gera, bet šlapia, arkliai net suprakaitavę visi traukia. Viena kumelė senesnė, kitas dveigys. Pabaigiau vos gyvas, bet arklius išpucavau, iššluosčiau. Tėtė pamatytų, kad arkliai pasišiaušę, tai oi... Klausia: „Tu arei, kai taip šlapia?“ Tuoj pypkę išrūkė ir į tvartą. Pažiūrėjo, nieko nesakė. <...> Aš arklius ir labai mylėjau. Kokių penkiolikos šešiolikos buvau, kai viena kumelė krito besikumeliuodama, tai verkiau, verkiau“ (7).*

Arklius ūkininkai saugojo nuo vagių ir padaužų, gindavo patys, kartais pasitelkdavo ir policiją:

„*Vienu tarpu Griškabūdyje žydėliai pradėjo supirkt arklių uodegas. Tai jie pasamdo kokius piemengalius, tie nueina, kai žmonės suvažiuoja į bažnyčią, ir arkliams uodegas nupjauna. Tai juos tik policija sugaudė. Tąsyk buvo mada, kad biskytį apmušt, tai ir į kailį davė, tėvai baudas gavo sumokėt. Tai tada jau nuo tėvų jiems, matyt, ne taip kliuvo. O ką, klausykit, vasarą karšta, arkliui uodega nupjauta, jis musią negali nusibaidyt, šitokia kančia jam“ (12).*

Gamta reguliavo ir laiko dimensijas, žemės ūkio darbus. Laiko, kaip ir vietos, erdvėje taip pat egzistavo griežta tvarka, kurios doras žmogus negalėjo pažeisti. Geri šeimininkai darbus visuomet atlikdavo laiku. Ne laiku ir nesažiningai atliktas darbas suardydavo nusistovėjusią tvarką ir atnešdavo nuostolį:

„*Tėvas tingėt tingėdavo. Kai žmonės šieną šienauja, tai jis žiūri pro sąspara, o kai bulvės reikia pradėt kast, tada jau jis šienauja. Mes: „Na, tėvai, einam šienaut“. O jis: „Na, koks čia striokas, čia nestriokas“. Kai ant balų ledas, tada jis šienauja“ (18).*

Darbų atlikimo tvarką reguliuodavo ne tik metų, bet ir paros laikas. Lauko darbams buvo skirta diena nuo saulėtekio iki saulėlydžio, ruošos darbai taip pat turėjo būti baigiami iki vidurnakčio. Nors Griškabūdyje ir nepavyko užfiksuoti ma-

ginių tikėjimų, susijusių su šio principo pažeidimu, tačiau respondentai buvo ištikimieji, kad nelaiku atliktas darbas atneša nelaimės:

„Buvo toks kaimynas, miegodavo ilgai. Mes jau kadais dirbam, jis tik apie pietus išlenda. Eis Juška su mašina pjaut vasarojaus, kaimynas vadžias pasiskolinęs stogui dengt. Reikia arklius kinkyt, tada: „Agota, eik dar pas Varnauską, vadžios ant stogo“. Kol išeis... Šaipydavos visi. Kai jis dieną tingėjo, tai šeimyna ilgai vakarodavo. Šeiminkė virė kisielių, maišė ir vaiką ant kelių laikė. Ta užmigo, vaikiukas ir suvarė visą ranką į kisielių verdantį, paskui tas vaikas užgangrenavo ir numirė. Vis per tą tingumą, per nelaikį darbo darymą, per tvarkos nebuvimą“ (16).

Darbo savaitė baigdavosi sekmadienį, diena, skirta maldai ir poilsiui. Šią dieną visi ne pirmo būtinumo darbai buvo draudžiami, ypač pamaldų metu. Tie, kurie nenuėjo į bažnyčią, privalėjo melstis namie. Sekmadienis buvo ne tik maldų, bet ir šeimos bendravimo diena:

„Kai dar buvom mažiukai, sekmadienį visa šeima eidavom aplink laukus, tėvai susėda kur nors, mes kokį ratuką einam. Tų laukų tai nedaug buvo... Bet gera visiems, smagu būdavo“ (9).

Didžiųjų religinių švenčių metu darbas, nesusijęs su gyvuliais, taip pat buvo griežtai draudžiamas:

„Labai šventes švėsdavom. Jei Kalėdos ar Velykos, tai iš vakaro ir pagaliukų ugniai prasikurt prisiskaldydavom, kad šventą dieną nereikėtų. Per Velykas mūs vyrukas (samdinys), padarė malūnėlį vėjo ir Velykų rytą prikėlė, parvažiavom iš bažnyčios, tai močiutė kad puolė jį vaikyt, kam šventą rytą kalė“ (7).

Vaikai labai laukdavę Kalėdų ir Velykų. Švenčių laukimą sustiprindavo ir pasninkas prieš šventes. Dauguma respondentų, pasakodami apie vaikystę ir ją lygindami su dabartimi, pasakojo ir apie pasninko laikymąsi, pasninko valgius:

„Pasninko griežtai laikydavosi, silkė ir aliejus – daugiau nieko. Jokio mėsiško. Aliejaus prispaudžia, silkių bačką nuperka“ (20).

Be abejo, nusipirkti visą statinę silkių galėjo tik stambesni ūkininkai, kiti gi valgydavo daug prasčiau. Vaikams laikytis pasninko buvo gana sunku:

„Sausas pasninkas, net be pieno, o apie mėsą nėra ko ir šnekėt, buvo bausis dalykas. Pilvas visą laiką gurgdavo. Bet liepdavo kentėt. Mama sūrį darė, aš išrūgų atsigėriau, tai tėvas, tą samtį ištraukęs, kad drožė: „Sakau, kad pasninkas!“ (18).

Advento ir gavėnios metu buvo ribojama ne tik maistas, bet ir pramogos, buvo draudžiama šokti, dainuoti. Paprašytas papasakoti apie vaikystės išdaigas, respondentas iš Patašinės atsiminė:

„Gerus balsus turėjom, dainas mėgom, o per gavėnią nevalna, mama bara. Baisiai nusibosdavo šventos giesmės, tai mes į karunką įjungdavom ir kitokių posmų. Labai tiko „Ejo asilas apspangęs“:

*Ejo asilas apspangęs,
Į didį kelią buvo išsirengęs,
Per kelmus eina baisiu tankumynu,
Galop paklydo eglėne.
Sustojo vargšas ir gailiai vaitoja,
Vaje, kad krūmuos apuokas spoksojo...*

Ilgoka ta giesmė. Mama virtuvėj, negirdi žodžių, girdi tik kad karunka. Jei būt išgirdus, bartų“ (7).

Tačiau pasninko pažeidimai nebūdavo dažni. Pasninkas, pasak respondentų, mokė susikaupimo, susilaikymo ir kantrybės. Kantrybė buvo laikoma viena iš pagrindinių dorybių. Kantrybės, gebėjimo nuolankiai pakęsti sunkumus ir kančias buvo mokoma ne tik draudimais, pamokslavimais, bet ir asmeniniu pavyzdžiu:

„Jei kas blogo atsitikdavo, kas nuskriausdavo ar skaudėdavo ką, mamytė sakydavo: „Pakentėkit, vaikeliai, pakentėkit“. Jeigu mamytė pati ar nudegdavo, ar užsigaudavo, tai sakydavo: „Už dūšeles, už dūšeles, Dieve, tegul eina ta kančia mano, už dūšeles“. Niekada nerekdavo, nesikeikdavo, nieko nekaltindavo“ (16).

Dorinėms normoms, vertybėms diegti ir įtvirtinti buvo taikomi įvairūs **metodai ir priemonės**. Kol vaikas labai mažas ar dar net negimęs, būdavo pasitelkiami maginiai metodai ir priemonės. Tikėta, kad dorinės savybės, geras ar blogas būdas yra paveldima iš tėvų ar net iš tolimesnės giminės:

„Kokie tėveliai, tokie ir vaikeliai. Bet būdavo tėvai labai geri, o vaikai nepaklusnūs. Iš prigimties daug duota, net ir iš tolimesnės giminės šaknies ateina“ (12).

Ypač didelę reikšmę vaiko būdai, jo dorumui turėjo motina. Pasak respondentės, *„jei jau moteris nėščia, negali padaryti jokios kaltės. Jei pavogs, ir vaikas bus vagis“ (10)*. Šį tikėjimą pabrėžė ir kiti respondentai. Tikėjimų, susijusių su kūdikio gimimu, virkštelės nukirpimu, pirmuoju maudymu, nulemiančių vaiko dorumą, respondentai nepateikė. Vieni jų sakė, kad visi tikėjimai – paprasčiausi prietarai, kuriais netikėjo joks skaityti mokantis žmogus, kiti tikėjimus vadino burtais, nesuderinamais su katalikų tikėjimu:

„Burtų pas mus nebuvo jokių. Vienas Dievas yra, kitokių tikėjimų negali būt. Visi burtai kad ir per Kūčias, tai tik juokai. Jei Dievu tiki, jokiais burtais negali tikėt“ (16).

Mažų vaikų auklėjimui itin svarbus buvo pratinimo metodas, gerų įpročių suformavimas:

„Vaiką nuo mažens reikia pratint prie darbelio, prie tvarkos, taip vaikas auga, priauga ir paskui jau vaikas pats žino“ (2).

Buvo manoma, kad mažo vaiko, neipratinus elgtis tinkamai, šiam paaugus, kiti metodai bus mažai veiksmingi.

Svarbus metodas, išskirtas visų respondentų, – pavyzdys. Didžiausias dorovinis pavyzdys vaikams buvo tėvai. „Pavyzdys viską daro, tik nuo tėvų pavyzdžio viskas. Jei šeima tvarkinga, gera, ir vaikai geri“ (12); „Vaikai seka, kaip tėvai daro, taip ir jie daro“ (20), – teigė respondentai. Dažno respondento analizuota problema, kodėl vienas tos pačios šeimos vaikas užauga vienoks, o kitas – kitoks, taip pat gali būti paaiškinta ne vien vaikų prigimties, bet ir šeimoje matomo elgesio, tėvų rodomo pavyzdžio ypatumais. Gyvenimas šeimoje – kintantis procesas. Besikeisdamas jis keičia tiek atskirus šeimos narius, tiek santykius tarp jų. M. Mead pastebi, kad ir kokia nekintanti atrodytų kultūra, kad ir koks stabilus būtų atskiros šeimos gyvenimas joje, jaunų tėvų pirmagimis visuomet matys kitokius tėvus nei pagrandukas, kurio šie susilaukė jau brandžiam amžiuje. Ši antropologės teiginį patvirtina respondentų, kilusių iš tos pačios šeimos, interviu. Štai 1918 m. gimusios respondentės ir 1926 m. gimusio jos brolio pasakojimuose pagrindiniai faktai apie šeimą sutampa, tačiau išpūdžiai, požiūriai į atskirus šeimos narius bei jų veiksmus ir pan. gerokai skiriasi⁸.

Liaudies pedagogikos normos įpareigojo suaugusiuosius rodyti tik deramą, doroviškai patrauklų pavyzdį. Respondentų teigimu, rimti bei tvarkingi žmonės stengėsi dorai elgtis patys bei nuolat primindavo kitiems, ypač paaugliams ir jaunimui, kad šie privalo būti tinkamas pavyzdys mažiesiems. Tad prie vaikų buvo stengiamasi elgtis mandagiai, nesibarti, nesikeikti ir pan. Tačiau toks elgesys turėjo būti tikras, neapsimėstinis, nes „vaikai tēmijasi ir viską mato. Mes užpečkyje sėdėdami viską matydavom ir viską girdėdavom“ (1).

Kartais tėvai auklėjimą paremdavo ir ne itin teigiamu asmeniniu pavyzdžiu:

„Kai tėtis buvo kavalierius, tai baisus buvo padauža. Kas kur ką ištaisė, tėtės visur pilna. Kai mes mažesni buvom, pasakodavo, kaip jie darydavo, kokias baikas krėsdavo, ir liepdavo niekada taip nedaryt“ (2).

Neigiamo elgesio pavyzdžiai visuomet buvo palydimi pamokymų. „Pamokymo“ sąvoką sudarydavo patarimas, paaiškinimas, įtikinimas, moralas. Būtent žodiniai, sakininiai metodai doriniam vaikų ugdymui būdavo taikomi dažniausiai. Žodžio galia buvo didžiulė, juo reiškėsi

⁸ Skirtumus, be abejo, galėjo lemti ne tik respondentų amžius, bet ir lytis.

tėvų autoritetas. „Tėvų žodis buvo šventas“, – teigė daugelis respondentų. Dauguma tėvų išmintingai naudojosi žodžiu, juo nepiktnaudžiavo:

„Kai per daug pasako, vaikas pamiršta“; „Vaikams ilgų pamokslių niekas nesakydavo, trumpai drūtai pasako, ir viskas aišku“ (6).

Pamokoma buvo laiku ir vietoje.

„Vaikam ne prie žmonių paaiškina, kas gražu, kas negražu. Jau kai nusivedi vaiką kur, tai vėlu pradėti mokyt, kad negalima rėkaut, laks-tyt, reikia namie paaiškint,“ – pedagoginę liaudies išmintį aiškino respondentė (16).

Žodžiu būdavo ne tik patariama, pamokoma padarius klaidą, nurodoma, koks turi būti elgesys konkrečioje situacijoje, bet ir draudžiama. Draudimų tikslas buvo saugoti vaikus nuo netinkamų įpročių ir palinkimų, sergstint nuo neigiamos fizinės bei socialinės aplinkos įtakų. Mažų vaikų drausminime apsaugojamasis momentas itin ryškus. Pasak S. Ylos, šiuo amžiaus tarpsniu jis – svarbesnis už diegiamąjį. Gėrio pradai sąmoningiau diegiami vėlesniame amžiuje, kai vaikas daugiau supran-ta⁹. Tyrimo duomenys rodo, kad draudimų ne itin sumažėja ir vaikams paaugus, tiesiog jie įgyja kitokį pobūdį.

Liaudies pedagogika nebuvo liberali. Ji nesitenkino tik pamokymais ir drau-dimais, bet vartojo ir žodines bei fizines bausmes, kurias galime suskirstyti į: 1) ba-rimą, peikimą, grasinimus ir keiksmus; 2) erzinimą, pajuoką; 3) bauginimus; 4) fi-zines bausmes.

Barami vaikai būdavo gana dažnai, kartais barimas buvo palydimas keiksmų ir grasinimų. Kai kurie jų buvo itin žiaurūs:

„Tėvas kad kur kas, tai: „Raudonus dantis sudėsiu!“ Duos, reiškia, į burną, kraujas bėgs ir bus raudoni dantys“; arba: „Tylėk, o tai kai duosiu į snukį, galva į sieną įlīs!“; „Tėvas keikdavo visokiais žodžiais ir mamą, ir mus, ko tik jis mums nelinkėdavo“ (18).

Tačiau tai tik pavieniai atvejai, paprastai tėvai vengdavo keikti vaikus. Keiks-mus draudė ne tik liaudies etiketas, bet ir tikėjimas, kad prakeiksmas, ištarti blogą valandą, gali išsipildyti. Supykę tėvai kartais vaikus pavadindavo „žalčiokais, rupū-žiokais“, tačiau dauguma tvarkingų tėvų vengė net tokių keiksmų:

„Jeigu tėtis labai labai supykėdavo, tai sakydavo: „Rungvirvė“; čia buvo jo didžiausias keiksmažodis. O rungvirvė – tai paprasto vežimo, su rungais, prie kurių pririša lentas, kad neparvirstų, virvė“ (13).

Ne mažiau nei barimo vaikai bijo-jo pajuokos. Kartais vaikus tik dvipras-miškai paerzindavo:

⁹ Yla S. *Lietuvių šeimos tradicijos*, Chicago, 1978, p. 164.

„Sakydavo, kad „gražus kaip apuoko vaikas“, arba, jei blogai nusiprausei, tai „baltas kaip varnos vaikas“. Kad nori suprask taip, kad nori kitaip. Arba pavalgius pietus, tėtukas manęs klausia: „Ar jau pavalgei?“, – „Pavalgiau“, – atsakau. „Tai duok katei ūsus nulaižyti“, – sako tėtukas. Visi juokiasi, aš tik pašluostau lūpas rankove, man gėda, kad tų ūsų man dar visai nėra“ (12).

P. L. Berger pastebi, kad visuomenėse, kuriose pašaipa naudojama kaip vienas pagrindinių būdų vaikų elgesiui reguliuoti, vaikas prisitaiko ir paklūsta ne tiek bijodamas bausmės, kiek bijodamas būti išjuoktas¹⁰. Galėtume pridurti, kad daugeliu atvejų pajuoka ir yra bausmė. Pajuoka, ypač vieša, kartais būdavo baisesnė už fizinę bausmę. „Kai muša, tai nieko, šekšnių pasikasai ir vėl viskas gerai, bet kai prie visų išjuokia, iš gėdos dar ilgai nežinai, kur akis dėt“ (7). Tėvai vaikams nuolat primindavo: „Vaikeli, ką žmonės pasakys?“ Tačiau daugelis respondentų teigė, kad viešojo kaimo nuomonė nebuvo pagrindinis elgesio reguliatorius:

„Buvo svarbu, ką žmonės pasakys, bet svarbiau, kokie tie žmonės pasakys. Jei žmogus bus kaip žmogus, jis už akių niekad nepasakys, jei pasakys, tai tik tau, gražiai pamažiukais, kad taip ir taip. Ar tik pasijuoks. Padorūs žmonės ant viso kaimo neišjuokdavo. Didžiausia atsakomybė prieš Dievą, ne prieš žmones“; „Taip, žmonių nuomonė buvo svarbi, bet svarbiau, kad Dievas viską mato, o žmonės tik žmonės, visi klysta“ (16).

Ne pačią didžiausią viešosios nuomonės svarbą lėmė ne tik gilus įsitikinimas, kad „geriausias teisėjas – Dievas“, bet ir tai, kad dauguma respondentų gyveno vieniškiuose:

„Žmonės vieni nuo kitų toliau gyveno. Tik Griškabūdis buvo miestelis. Taip tai viskas vyko savam kieme. Kur darnesnės šeimos būdavo, tai net jei koks nemalonumas išeidavo, stengdavosi, kad iš namų neišnešt, nepapasakot. Tai nelabai kas ką ir žinodavo. Žmonės Suvalkijoje ypatingai buvo uždari, jie pusiau paslaptingi tokie“ (12).

Dar viena Griškabūdžio valsčiaus „ypatybė“ ta, kad vaikai čia beveik nebuvo gąsdinami nei vilkais, nei mitinėmis būtybėmis, nei žydais, čigonais ar elgetomis. Daugiausiai gąsdindavo Dievu:

„Nuo pat mažų dienų girdėjau tik viena: „Negalima, šitaip nedaryk, ba nuodėmė, Dievas nubaus. Dievas tavęs neaugins“. „Dievo bijok“ – ir atsakomybę taip įaugina. Dievo bijok, bet su meile, nuodėmę darysi, Dievą įžeisi, jei nusidėsi, tai tu Dievo nemylėsi“ (10).

Kartais vaikai net susipainiodavo, nesuprasdavo, kaip galima ir mylėt, ir labai bijot:

¹⁰Berger P. L. *Sociologija*, Kaunas, 1995, p. 75.

„Vis pagalvodavau, kaip Dievas, būdamas geras, gali šitaip žiauriai kartais nubaust? Šitaip galvot – nuodėmė. Kunigui per išpažintį pasakiau, tai tas liepė mažiau galvot, daugiau tikėt“ (5).

Suaugusiųjų apie Dievą klausinėt dažniausiai galėjo nebent visai maži vaikai:

„Buvo visai mažas vaikelis, vos šnekantis. Einam, sninga, pusto. Jis ir klausia mamos: „Kodėl Dievulis ant mūsų sninga, mes nieko bloga nepadarėm?“ Mama nieko nesakė, tik susijuokė“ (14).

Dievo baimę kartais sustiprindavo gąsdinimais nuodėme ir pragaru. Kartais bauginimus net paremdavo knygų iliustracijomis:

„Tėvas turėjo tokią „čiortaknygę“, ten visokių paveikslų, kaip velniai žmones mūcija – nusitvėrę žmogų už barzdos, pila smalą į burną. Ir daugiau ten visokių baisybių... Tai jis labai dažnai mums tą knygą rodydavo – taip baus Dievas, taip baus“ (18).

Vis tik didesnė dalis respondentų tikino, kad jų tikėjimas buvo paremtas Dievo meile, o ne nuodėmės ir pragaro baimė, ir teigė, kad gąsdinimai liaudies pedagogikoje buvo mažai pageidaujami:

„Sakydavo, kad labai gąsdint negalima. Kai susirgau, tai sakė, kad ir man priepuola, kad nusigandau. Iš tikro tai kaulų tuberkuliozė buvo“ (7).

Išgąščiu aiškinama buvo ir daugiau, ypač mažiau žinomų, ligų. Nors kartais suaugusieji vaikus išgąsdindavo ir nesąmoningai, pasekė baisių pasakų. Respondentė iš Rygiškių kaimo pasakojo:

„Tėtėnas iš Girininkų atvažiuodavo, tai tas tai baisiausias pasakas sekdamas ir apie numirėlius, ir kitų. Ant suolo kojas susiriesdamas po savim, bijodavom nuleist, kad nepagriebtų ragana. Bijodavom, bet vis viena norėdavom. Ir tėtukas mums sekdamas pasakas, o mamytė tuomet gamindavo virtuvėje valgyt. Kambary, kadangi labai brangus žibalas būdavo, lempa nedėgdavo. Mes, visi tamsoj susėdę aplink tėtuką, klausydavom tų pasakų ir visi bijodavom. Aš ir sapnuodavau raganą su raganiūte, rodos, persišviečiančioj kiaulės pūslėj“.

Tačiau taip pat ji pridūrė, kad pasakos buvo geriausia laisvalaikio praleidimo forma, „vaikų laimė ir džiaugsmas“ ir kad vaikų „specialiai tai negąsdindavo“ (16).

Beveik visi pasakojo apie fizines bausmes. Vieni jas traktavo kaip būtinybę, kiti – tiesiog kaip neišvengiamą ugdymo dalį. Dažname interviu skambėjo patarlė, bylojanti, kad už vieną luptą dešimt neluptų duoda. Baudžiami vaikai būdavo įvairiai: klupdomi ant žirnių, tampomi už ausų, „papešami už kudlų“, gaudavo sprigtu

per galvą, rykšte per nuogas blauzdas, pančiu ar diržu per „kuprą“, „klyną“, „šėkš-nių“. Tad galbūt teisūs tie, kurie visą liaudies pedagogiką dažnai sutapatina su „rykštės pedagogika“?

Kai kurie tėvai iš tikrųjų mušdavo vaikus dažnai ir žiauriai:

„Mušdavo mūsų tėvai ypač, dar ir rykštę pačiam reikėdavo atsinešt. Pasitiesdavo, tėvas kojas laiko, o motina pliekia. Dėl kiekvieno menkio šitaip“ (8); „Kupra atsakydavo dažnai. Tėvas su kuo papuoldavo, su tuo ir lupdavo. Nusitveria už rankos ir pila, bėgi aplink, bet verkt neleidžia. Mama užstot bijodavo, kur nebijos, jis netruks ir užmušt. Tėvas skaitė, kad vyro toks darbas namie – duot kailin bombom“ (18).

Šiuos epizodus papasakojusios respondentės pabrėžė, kad kitur taip nemušdavo, tik jų šeimose. Kiti respondentai teigė, kad nors visuomet žinojo, jog gali būti nubausti mušimu, realiai mušami buvo retai. Pasak respondentų, jie „gavę į kailį“ tik keletą kartų per visą savo gyvenimą. Tiesa, pliaukštelėjimo ranka dažnas net nelaikydavo fizine bausme. *„Mama delnu suduodavo, bet koks čia mušimas? (4). Mušami vaikai dažniausiai būdavo už įvairius prasižengimus (vagystę, melavimą ir pan.), nepaklusnumą, tarpusavio nesutarimus, jei sukeldavo grėsmę savo ar kitų sveikatai ir gyvybei.*

Į klausimą, kas dažniau gaudavo lupti, berniukai ar mergaitės, visos respondentės atsakė, kad tiek vienus, tiek kitus lupdavo vienodai, o vyrai teigė, kad vis tik berniukams kliūdavo ir dažniau, ir skaudžiau. Tai jie aiškino mergaičių ir berniukų charakterio skirtumais, veiklos ypatybėmis:

„Berniukus griežčiau prilaikydavo, mergaitės, tai ką, apie lėles vis tupinėja, o vaikai tai vis ką pridirdavo“; „Mergaites mažiau mušdavo, jos mažiau išdykesnės, jos vis lėtesnės“; „Nu, žinot, vaikeliam vis daugiau kliūdavo. Mergučės vis kitokios, jos jau švelnesni padariukai, jos ir nenusikalsta tiek. Vaikeliai ir padarydavo daugiau – tai ką nors paimsi, tai ne ten padėsi, numesi ką kur, mergučės jau vis tvarkingesnės“ (19, 20, 12).

Dauguma respondentų mano, kad buvo nubausti teisingai. Jie pabrėžė bausmės būtinybę, bausmę priimdami kaip neatsiejamą auklėjimo dalį:

„Kai reikėdavo lupt, tai ir lupdavo. Užtat visi užaugom sąžiningi, darbštūs, tikintys“; „Reikėdavo baust. Ir aš už tai dabar nepyktu visai. Kai nusikalsdavom, tai ir gaudavom. Gaudavom ir nevisai kalti... Kai didelė šeima buvo, tai tie vaikai tėvams įkyrėdavo, jau paskui jų ir nervai silpnėsi būdavo. Žinai, mes rėkaut norim, užt, o senas pavargęs nori pailsėt“ (11).

Fizinės bausmės ir tėvams dažnai būdavo sunkus uždavinys:

„Mamytė sakydavo, kad kai mus muša, jei dar labiau sopa nei mums“ (12). „Jei mušdavo, bausdavo, tai ir verkdavo kartu. Po kiekvieno diržo apsiverkdavo tėtukas“ (16).

Bausmę priimdami kaip būtinybę, vaikai vis tik džiaugdavosi jos išvengę. Kaip vieną laimingiausių savo vaikystės įvykių respondentė papasakojo atvejį, kai jai pavyko išvengti bausmės už gana rimtą prasižengimą:

„Labai lėles mėgau, žaisdavau su jom, rėdydavau. Skrynioj buvo tėtuko baltos krūtinės, seniau vyrai tokias nešiodavo, gražios tokios medžiagygtės. Man lėlėm taip reikia jų, taip reikia. Pasikavojus pasiemiau žirkles, atsidariau aš kupartą, susikarpiau visas – nu jau undarokų gražių, nu jau gražių tom lėlėm mano. Nuėjau už klėtės lomutėj tokioj ir žaidžiu. Tėtukas mane ir pamatė ten. Bet nemušė, nusijuokė tik, sako: „Ai, jau iš mados išėję, jau dabar skareles šilkinės riša“. Kokia aš buvau laiminga, kokia laiminga“ (16).

Vaikai buvo auklėjami ne tik bausmėmis. Vaikų auklėjimui naudoti ir skatinimo bei palaikymo metodai. Vaikus ir pagirdavo, ir apdovanodavo. Itin svarbus buvo ir socialinis palaikymas. Bet skatinimo metodai dažniau buvo taikomi ne už gerą elgesį (šis buvo priimamas kaip savaime suprantamas dalykas), bet už gerą darbą ir vaiko pastangas.

Darbas buvo ne tik didžiausia vertybė ir egzistencijos pagrindas, bet ir sistemingiausias auklėjimo metodas bei veiksmingiausia priemonė. Darbas buvo naudojamas apsaugoti nuo negerovių, juo ugdoma daugelis vaiko moralinių savybių: sąžiningumas, tvarkingumas, teisingumas, pareigingumas, kantrumas ir kt. Kartais darbas buvo naudojamas ir kaip bausmė – prasikaltusiam vaikui užduodavo itin nemėgstamą darbą. Tačiau dažniausiai, kaip teigia respondentas,

„darbas, galima sakyti, šventas. <...> Kai tų darbų buvo tiek ir tiek, tai visus juos padaryt reikėjo, patinka ar ne. Čia tokia pareiga, o ne bausmė“ (12).

Darbas savo sakralumo ir veiksmingumo netekdavo, jei jis buvo beprasmis, naudojamas ne auklėjimui, o patyčiai:

„Tėvas tai negeras žmogus buvo. Jis ne tik mušdavo, bet ir visaip tyčiodavosi. Pušynas buvo, buvo pribirę spygliukų. „Surink visus“, – sako. Darbą, matai, duoda, kad dyka nebūčiau. Bet nerinkau“ (18).

Auklėjimo metodų ir priemonių veiksmingumą lėmė tai, kaip laiku ir ar vietoj jie būdavo panaudojami. Pasak respondentės, vienais atvejais pasaka buvo tik pasiklausymui, kitais ta pati pasaka tapdavo itin svarbiu pamokymu, teisėta bausmė mokydavo nenusikalsti, o nereikalingas mušimas mokydavo geriau paslėpti nusikaltimus.

Išvados

Tyrinėjant lokalius dalykus, labai sunku daryti globalias išvadas, tad ir šios išvados bus labiau apibendrinimai nei griežti teiginiai.

Auklėjimas lietuvių valstiečių šeimoje buvo suprantamas kaip sąmoningas ir tikslingas suaugusiųjų veikimas, norint išauginti gerus vaikus.

Svarbus tradicinės pedagogikos bruožas ir principas buvo neatsiejamas auklėjimo ryšys su gyvenimu. Auklėjimas nesudarė išskirtinio veiksmo. Kadangi gyvenimas buvo nesuskaidytas į buitį ir būtį, tačiau turintis griežtas „tvarkos“ ir „netvarkos“ sampratas, jis vaiką įtraukdavo į griežtą dorovinę realybę. Auklėjimas buvo nuolatinis procesas, vykstantis natūraliai – vaikui žaidžiant, dirbant, bendraujant. Čia išryškėja sistemingumo bei auklėjimo nepertraukiamumo principai.

Dorinio auklėjimo turinį diktavo visas valstietiško gyvenimo būdas bei gyvenimo bendruomenėje poreikiai, tačiau formą auklėjimo turiniui suteikė Dekalogas ir liaudies etiketas. Respondentai iš dešimties Dievo įsakymų ypač išskyrė ketvirtąjį – „Gerbk savo tėvą ir motiną“, septintąjį – „Nevok“, aštuntąjį – „Nekalbėk netiesos“, šeštąjį – „Nepaleistuvauk“, penktąjį – „Nežudyk“, trečiąjį – „Švęsk sekmadienį“. Tačiau pačiu svarbiausiu ir veiksmingiausiu laikė Didįjį Dievo įsakymą, įpareigojantį mylėti savo artimą. Nesilaikant šio įsakymo, respondentų nuomone, kiti įsakymai netekdavo didesnės dalies savo vertės ir virsdavo tik paprastais draudimais.

Liaudies etiketas kategorijomis „gražu“–„negražu“ taip pat reguliavo vaikų elgesį namuose ir viešumoje, švenčių ir kasdienybės metu, apibrėžė vaikų santykius su suaugusiais ir bendraamžiais.

Doriniame auklėjime dažniau buvo naudojami slopinantys (pamokymai, sustiprinti draudimai ir grasinimai, bausmės) nei skatinantys (pagyrimai, apdovanojimai, socialinis palaikymas ir kt.) metodai, tačiau vis dėlto negalime liaudies pedagogikos vadinti vien tik „rykštės pedagogika“, nes dažniausiai fizinėmis bausmėmis nebuvo piktnaudžiaujama, jos buvo taikomos tik ypatingais atvejais. Labiau veikė ne pati bausmė, o žinojimas, kad nusikaltus tėvų ar Dievo bausmės nepavyks išvengti.

Jaunesnio amžiaus vaikų auklėjimui būdingesnis apsaugojamasis, vyresniųjų – diegiamasis aspektai.

Negalima išskirti ir didesnių auklėjimo skirtumų, kuriuos būtų nulėmusi vaiko lytis. Pastebėtina tik, kad respondentai, pasakodami apie vaikystę bendrai, vartojo sąvoką „vaikai“, tačiau kai buvo kalbama apie su lytimi susijusius dalykus, buvo skiriama – „vaikai“ ir „mergaitės“. Kasdienėje kalboje mergaitės nebuvo vadinamos vaikais.

Pasakojo

1. Marcelė Andriukaitienė, gim. 1914 m., gyv. Griškabūdžio mstl.
2. Izabelė Antanaitienė, gim. 1914 m., gyv. Paluobių k.
3. Antanas Bartkus, gim. 1932 m., gyv. Griškabūdžio mstl.
4. Kazimiera Buragienė, gim. 1906 m., gyv. Bliūviškio k.
5. Joana Galginaitienė, gim. 1926 m., gyv. Griškabūdžio mstl.
6. Marcelina Gerdžiūnaitė, gim. 1926 m., gyv. Griškabūdžio mstl.
7. Feliksas Girdauskas, gim. 1913 m., gyv. Patašinės k.
8. Agota Jakubauskienė, gim. 1925 m., gyv. Griškabūdžio mstl.
9. Valentina Juodaitienė, gim. apie 1933 m. gyv. Griškabūdžio mstl.
10. Anelė Jurgelionienė, gim. 1906 m., gyv. Griškabūdžio mstl.
11. Aldona Kaminskienė, gim. 1930 m., gyv. Paluobių k.

12. Juozas Kuraitis, gim. 1926 m., gyv. Griškabūdžio mstl.
13. Bronė Lapeškienė, gim. 1914 m., gyv. Griškabūdžio mstl.
14. Liuda Mureikienė, gim. 1929 m., gyv. Griškabūdžio mstl.
15. Antanina Peleckienė, gim. 1911 m., gyv. Patašinės k.
16. Regina Sakalauskienė, gim. 1918 m., gyv. Rygiškių k.
17. Janina Šumskienė, gim. 1930 m.
18. Petronėlė Tadijošaitienė, gim. 1904 m., gyv. Griškabūdžio mstl.
19. Antanas Vengraitis, gim. 1914 m., gyv. Griškabūdžio mstl.
20. Vytautas Venys, gim. 1918 m., gyv. Patašinės k.

Straipsnis numatomas spausdinti „Lietuvos valsčių“ serijos monografijoje „Griškabūdis“ (vyr. redaktorius ir sudarytojas *Vingaudas Baltrušaitis*).

Straipsnio kalbos redaktorius *Albinas Masaitis*, korektorė *Rasa Kašėtienė*, anglų k. redaktorius, vertėjas *Aloyzas Pranas Knabikas*.

Straipsnio priedai, skelbiami atskirai (tam skirtuose leidinio skyriuose):

1. Straipsnio santraukos lietuvių ir anglų kalbomis.
2. Žinios apie autorių.

Zanavykų kinkomojo transporto savitumai

Janina Morkūnienė

Lietuvos istorijos institutas

Kinkomosios transporto priemonės – svarbi valstiečių ūkio inventoriaus dalis, kuriai tenka reikšminga vieta valstiečių buityje ir ūkinėje veikloje. Žmonėms susisiekti, kroviniams pervežti, įvairiems ūkio darbams vasarą ir žiemą naudojami vežimai, rogės ir į juos pakinkyti arkliai buvo akivaizdus valstiečių ūkio rodiklis, rodantis padėtį socialinėje kaimo struktūroje.

Lietuvoje buvo gana didelė vežimų, rogių ir pakinktų įvairovė, kuriai susidaryti turėjo įtakos ūkinė veikla, etnografinės tradicijos, kaimyninių tautų poveikis, ekologinės ir socialinės sąlygos.

Šis straipsnis yra ilgamečių Lietuvos transporto priemonių tyrinėjimų tęsą. Remdamiesi 1972, 1975, 1983, 1984, 1988 m. Lietuvos istorijos instituto etnografinėse ekspedicijose pagal straipsnio autorės parengtus anketos formos klausimynus surinkta medžiaga iš Barzdū, Būblėlių, Geļgaudiškio, Griškabūdžio, Jankū, Kudirkos Naumiesčio, Kidulių, Kriūkų, Lekėčių, Lukšių, Sintautų, Slavikų, Šakių apylinkių, apibūdinsime zanavykų valstiečių naudotų kinkomojo transporto priemonių bruožus (smulkiai visų konstrukcinių dalių nenagrinėsime).

Šakių rajone apklaustas 31 respondentas: 1972 m. – 4, gimę 1876–1900 m.; 1975 m. – 11, gimusių 1890–1905 m., ir vienas – 1927 m., 1983 m. – 2, gimę 1906 m., 1914 m. (respondentus apklausė E. Stanikaitė, A. Jakaitis); 1984 m. – 7, gimę 1902–1914 m. (iš jų 4 apklausė A. Šiugždinytė), 1988 m. – 7, gimę 1909–1914 m., ir vienas – 1927 m.¹

Daugelis respondentų papasakojo apie XIX a. pab.–XX a. pr. ir XX a. 3–4 dešimtmetį naudojamą transportą, t. y. nurodė, koks jis buvo iki 1905 m., iki 1914 m. (iki Pirmojo pasaulinio karo) ir po Pirmojo pasaulinio karo, t. y. Lietuvos Respublikos metais, ypač XX a. 3–4 dešimtmetį.

Nagrinėjant zanavykų transporto priemones, pravertė ekspedicijų metu piešti, braižyti ir fotografuoti vežimai, rogės, pakinktai ir jų dalys (ekspedicijų metu braižė ir piešė M. Puzinaitė, A. Preikša, R. Devinduonis, G. Griška, K. Musteikis, J. Strašunskas, fotografavo straipsnio autorė)², pagaminti XIX a. pab.–XX a. pr. ir XX a. 3–5 dešimtmečiais.

Zanavykų transporto priemonių terminiją ir konstrukcines detales patikslinti padėjo V. Gustainio rankraštis „Mano gimtasis Vinkšnupių kaimas XIX šimtmečio pabaigoje ir XX pradžioje (Šakių r.)“³.

Straipsnis „Vermės“ leidyklai įteiktas 2001 04 04, serijos „Lietuvos valsčiai“ Lietuvos lokaliųjų tyrimų mokslo darbų komisijos įvertintas 2007 12 11, pirmą kartą paskelbtas 2010 04 19 elektroninio serialinio leidinio „Lietuvos lokaliniai tyrimai“, ISSN 2029–0799 visatekstėje svetainėje www.llt.lt.

¹ Iš apklaustų respondentų 6 turėjo 24–67 ha žemės, 5 – 11–18,5 ha, 13 – 6–9,5 ha, 4 – bežemiai, 3 žemės kiekio nenurodė. Iš jų 12 dirbo račiais-staliais, 1 kalviavo (visi jie turėjo 6–67 ha).

² Piešinius spaudai parengė Lietuvos istorijos instituto dailininkė R. Pilkaitė-Butvilienė, nuotraukas išryškino fotografas S. Žumbys.

³ IIES, 348, *Griškabūdis*, 1970, p. 45–55.

Vežimų ir rogių konstrukcija ir panaudojimas

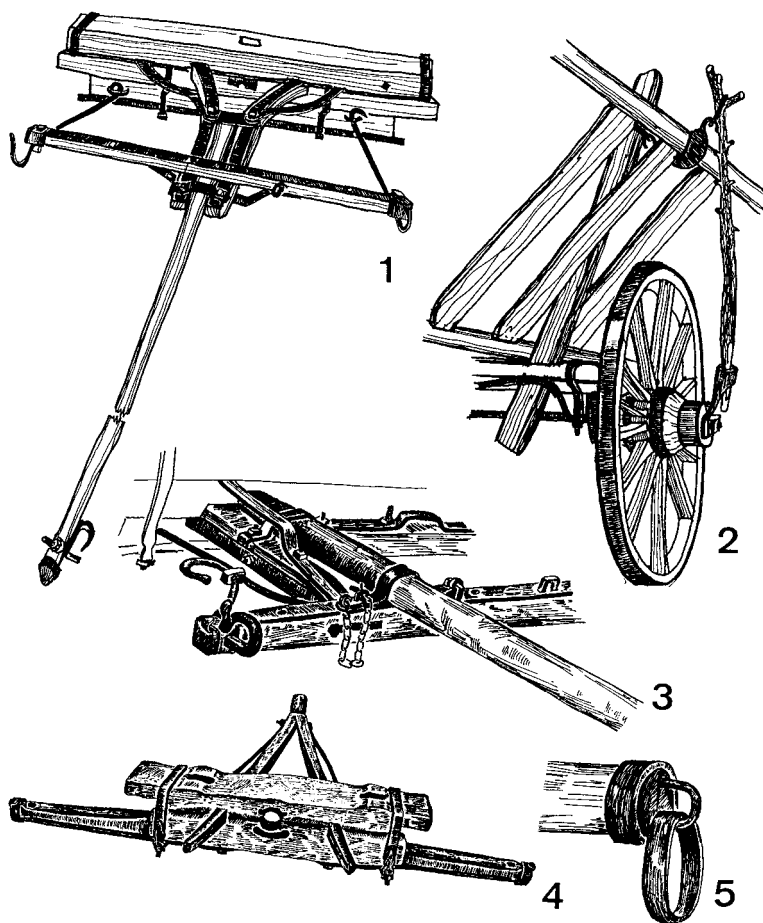

- 1 pav. Vežimo dalys:
 1 – porinio vežimo priekinė dalis (šlaunys, skietas, rodiklis). Šakių r. Baltrušių k. IIES 509/28. 1972 m. Piešė R. Devinduonis;
 2 – vežimo lušnis, XX a. 3 dešimtme. Šakių r. Baltrušių k. IIES 509/27. 1972 m. Piešė R. Devinduonis;
 3 – rodiklio įtvirtinimo apkaustai (vienam arkliui kinkyti). Šakių r. Jančių k. IIES 509/18. 1972 m. Piešė J. Strašunskas;
 4 – medinašio vežimo ašies ir pertrauko užpakalinės atramos (traininio) apkaustai. Šakių r. Katinų k. IIES 509/16. 1972 m. Piešė J. Strašunskas;
 5 – rodiklio priekio apkaustai. Šakių r. Jančių k. IIES 509/17. 1972 m. Piešė J. Strašunskas

Valstiečių kinkomojo transporto tyrimai parodė, kad Lietuvoje XIX a. antrojoje–XX a. pirmojoje pusėje naudoti dviejų tipų vežimai⁴. Minėti veiksniai – ūkinė veikla, Vakarų Europos tautų įtaka, tradicijos, ekologinės ir socialinės sąlygos lėmė, kad Zanavykijoje paplito pirmojo tipo vežimai, kurių priekinę ir užpakalinę dalis jungė viena kartis – pertraukas (*pertrauktis, pertrauktys, išautys*) (2–3 pav.). Jau XIX a. pabaigoje zanavykų vežimų pertraukas priekyje buvo įtvirtinamas į iš dviejų tašų sudarytą atramą – *šlaunis* (1 pav., 1), o užpakalinėje dalyje – į dvišaką – dviejų tašelių arba ne iki galo perskelto tašelio atramą – *traininį (treiniją, trainiją, traininį)* (1 pav., 4). Tokia vežimų konstrukcija buvo praktiška: vežimą galima ilginti ir trumpinti, pritaikyti įvairiems kroviniams vežti, panaudojant trumpesnę ar ilgesnę pertrauką arba to paties pertrauko ilgį reguliuoti per jo gale išgręžtas skylės perkeliant geležinį kaištį. Šlaunys tvirtino vežimo pirmagalį, o traininis – paskuogalį. Tai darbiniam po-

⁴ Pagrindinis tipo nustatymo kriterijus – vežimo priekinės ir užpakalinės dalies sujungimo būdas. Plačiau žr. Laniauskaitė J. Lietuvos valstiečių kinkomasis vasaros transportas, *Iš lietuvių kultūros istorijos*, Vilnius, 1977, t. 9, p. 149–158.

riniams vežimams būdinga konstrukcija. Tokios konstrukcijos vežimai XIX a. pabaigoje–XX a. pirmojoje pusėje buvo naudojami visuose zanavykų valstiečių ūkiuose. Į juos kinkyta dažniausiai tik pora arklių prie rodiklio (*dyselio*), įtvirtinto į šlaunis (1 pav., 1), ir prie skieto geležine kilpa (*kenge*). Retesniais atvejais į tokį vežimą kinkydami vieną arklių, kengę perkeldavo (pasukdavo į priešingą pusę) į šoną, o rodiklį (*dyselį*) tvirtino skieto kairėje pusėje (žiūrint iš priekio). Mažažemių valstiečių, turėjusių po vieną arklių, vežimų konstrukcija buvo beveik analogiška – skyrėsi tik šlaunų forma (jų priekis daugiau praskėstas) ir vežimo dydžiu (jie buvo kiek trumpesni ir lengvesni). Valstiečiai į juos arklių kinkė taip pat prie rodiklio, judamai įtaisyto skieto šone. XX a. 3–4 dešimtmetį, ėmus stipriau apkaustyti vežimus, rodiklis būdavo įvairiai įtvirtinamas: priveržiamas geležinėmis kengėmis prie šlaunų ir skieto (1 pav., 3), laisvai įkabinamas į skiete įkaltas geležines kilpas ar įtaisomas su spyruokle⁵.

Tokie vežimai buvo paplitę ir į pietus nuo zanavykų (Vilkaviškio, Marijampolės, iš dalies Kauno r.), ir į šiaurę – kitoje Nemuno pusėje, dabartiniame Jurbarko rajone. Poriniai vežimai su priekyje suglaustomis ir lenktomis šlaunimis buvo naudojami visoje Suvalkijoje bei Žemaitijoje, o XX a. 3–4 dešimtmetį jų padaugėjo Aukštaitijoje ir Dzūkijoje turtingesnių valstiečių ūkiuose.

Daugelis apklaustų zanavykų gerai prisiminė medinašius vežimus. Dalis respondentų ūkio darbams juos dar naudojo po Pirmojo pasaulinio karo, kiti išigijo geležinašius prieš Pirmąjį pasaulinį karą. Antai J. Sinkevičius (gim. 1898 m.) medinašiais važinėjo iki 1925 m.⁶, B. Butkiraitis (gim. 1907 m.) pasakojo, kad geležinašį jų ūkyje išigijo tik apie 1926 m.⁷, o J. Grigaitis (gim. 1905 m.) – 1928 m.⁸ Vyresni respondentai teigė, jog jų apylinkėse dauguma pasiturinčių valstiečių geležinašius vežimus išigijo prieš Pirmąjį pasaulinį karą⁹.

Apklaustų respondentų – ūkininkų ir račių – pasakojimų analizė parodė, kad dauguma zanavykų valstiečių geležinašius vežimus išigijo prieš Pirmąjį pasaulinį karą, tačiau jie buvo daugiau skirti važiuoti į miestą ar į turgų, o lauko darbams, be jų, dar naudojo ir medinašius vežimus. XX a. 3–4 dešimtmetį zanavykai valstiečiai ūkio darbams daugiausia naudojo geležinašius vežimus, o užsilikusius medinašius (lengviau kilnoti tvarte arba į girią važiuoti, smėlėtais keliais lengviau sukiotis)¹⁰ tik kai kas panaudodavo mėšlavežiui.

Lietuvoje didžiausiais ir plačiausiais vežimais važinėjo klaipėdiškiai. Suvalkijoje vežimai buvo kiek mažesni, vėžės siauresnės. 1972 m. Šakių rajono valstiečių ūkiuose aptikta vežimų, kurių priekinių ratų (iš 6 stukų ir 12 stipinų) skersmuo – 72 cm, užpakalinių – 87 cm, vėžių plotis – 118 cm, gardžių (*kripių*, *lenterių*, *leiterių*) ilgis – 468 cm (buvo ir ilgesnių), plotis – 70 cm¹¹. Gardys, uždedamos ant vežimo šienui, javams, į malūną grūdams vežti (2 pav.), ir šoninės lentos (*šūdlenterės*), uždedamos mėšlui, runkeliams iš laukų vežti (3 pav.), buvo daromos pagal reikalą – ir ilgesnės, ir trumpesnės. Taip pat ir dugninės. Jų ūkiuose buvę po keletą porų.

Valstiečiai, turėję 24–67 ha žemės, laikė po 4 ir daugiau arklių, todėl turėjo ir po keletą darbinių vežimų, įvairaus

⁵ Laniauskaitė J. Lietuvos valstiečių kinkomas vasaros transportas, p. 148–149, 12 pav.

⁶ IIES 483/20. Šakių r. Kreivių k.

⁷ IIES 475/12. Šakių r. Katinų k.

⁸ IIES 475/10. Šakių r. Baltrušų k.

⁹ IIES 483/21, 22, 23; 475/14.

¹⁰ IIES 483/20. Šakių r. Kreivių k.; 475/14, Šakių r. Jančių k.

¹¹ IIES 475/12, 13, 14, 15; Neg. Nr. 47181, 47171, 47151.



2 pav. Porinis
vežimas su gardėmis
šienui vežti.
Šakių r. Katinų k.
IIES neg. 47173



3 pav. Porinis
vežimas su šoninėmis
lentomis mėšlui vežti.
Šakių r. Katinų k.
IIES neg. 47181

1972 m.
J. Laniauskaitės
(Morkūnienės)
nuotraukos

ilgio gardžių, šoninių ir dugninių. Gardys (*kripės*) buvo iš lentelių (į išilginius balžienus sustatytos lygios ir vienodos obliuotos lentelės), per vidurį suvertos geležiniu strypu, o galuose medinėmis lentelėmis – pervarais. Gardys rėmėsi į rungus, kurių priekiniai XX a. 3–4 dešimtmetį jau buvo sutvirtinami su priekiniu skersaplaučiu – krėslu geležinėmis atramomis. Užpakalinius rungus rėmė ir neleido gardims nusvirti medinės, o XX a. 3–4 dešimtmetį metalinės atramos – lušnys, kurios su rungais per balžių apačią buvo sukabinamos geležinėmis kilpomis – lušnapančiais. Lušnys (medinis storas geležiniu antgaliu virbas, įstatytas į ašį ir tvirtinantis rungą su gardimi) zanavykų vežimuose išliko iki šiol (1 pav., 2).

XX a. 3–4 dešimtmetį vežimus imta gana stipriai apkaustyti, tad jie pasunkėjo.

Sunkios buvo geležinės ašys, kurias XIX a. pab.–XX a. pr. nukaldavo kalviai, o XX a. 3–4 dešimtmetį pradėta pirkti ir fabrikinės (4 pav., 4). Vienkinkiai darbiniai ir šventiniai vežimai buvo su Nr. 2 ašimis, vienkinkiai dažnai – Nr. 3, o poriniai darbiniai – Nr. 4 ašimis. XX a. trečiojo dešimtmečio pabaigoje ir vėliau ūkininkai, pradėję auginti cukrinius runkelius, užsisakydavę Nr. 5 ašis. Įvairių numerių ašys skyrėsi pagal geležies storumą, o jų ilgiai (ir priekinių, ir užpakalinių) buvo vienodi, tik užpakalinės ašys labiau lenktos. Ant užpakalinių geležinių ašių galų buvo už-

4 pav. Vežimo ašys: 1 – medinė priekinė ašis. XIX a. pab. Šakių r. Katinų k. IIES 509/24. 1972 m. Piešė K. Musteikis; 2 – medinė užpakalinė ašis. Apie 1917 m. Šakių r. Katinų k. IIES 509/22. 1972 m. Piešė K. Musteikis; 3 – medinė priekinė ašis su plautu. Apie 1917 m. Šakių r. Katinų k. IIES 509/23. 1972 m. Piešė K. Musteikis; 4 – geležinė ašis. Šakių r. Plynių k. IIES 635/6. 1975 m. Piešė M. Puzinaitė

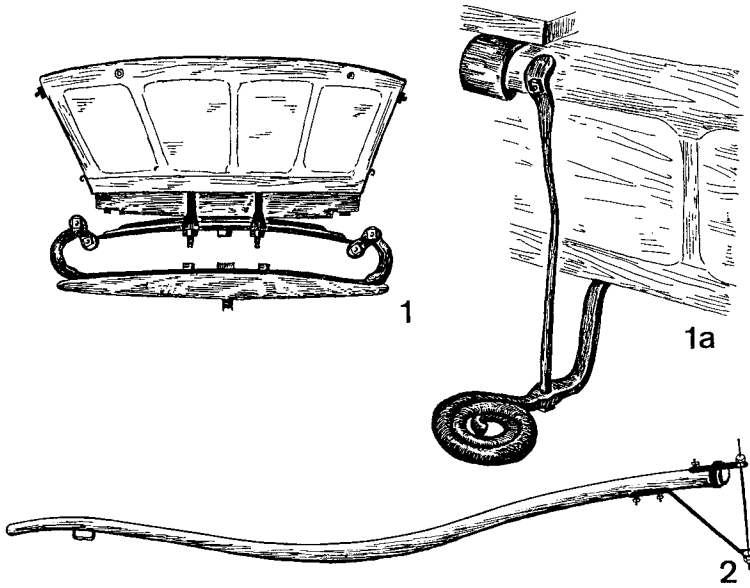
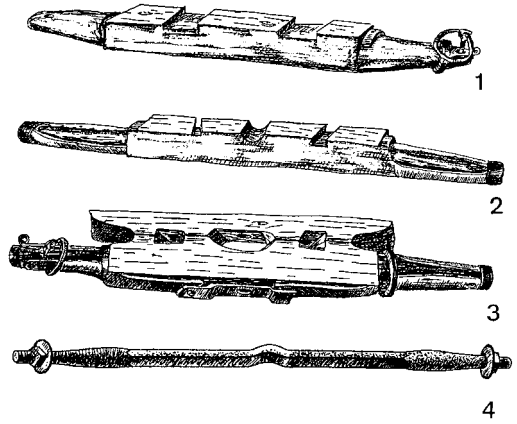

5 pav. Brikelio dalys: 1 – brikelio užpakalinė dalis. Šakių r. Jančių k. IIES 509/49. 1972 m. Piešė J. Strašunskas; 1a – brikelio lipynė. Šakių r. Jančių k. IIES 509/50. 1972 m. Piešė J. Strašunskas; 3 – brikelio lenktas rodiklis (dyseliukas) (vienam arkliui kinkyti). Šakių r. Plynių k. IIES 635/24. 1975 m. Piešė M. Puzinaitė



6 pav. Brikelis. Šakių r. Jančių k. IIES neg. 47078. 1972 m. J. Laniauskaitės (Morkūnienės) nuotr.

maunamos fabrikinės išliedintos specialios įvorės (*mufos*). XX a. ketvirtąjį dešimtmetį priešakinių ašių galai buvo su sriegiais ir užveržiami varžtais (*muterkėmis*). Anksčiau jie buvo perkišami geležiniais kaiščiais (*negeliais, štikseliais, piščikais*).

Vežimus tepė tepalais. V. Gustainis rašė, kad XIX a. pabaigoje dervą vadino *gole*, ji būdavo išdegama iš pušinių kelmų. Derva buvo nebrangi, jos nusipirkti galėjo kiekvienas ūkininkas. Laikydavo kibiruose. Kai derva baigdavosi, ratus patepdavo lajumi ar surūdijusiais lašiniais¹².

Geležinašius vežimus tepė pirktiniu tepalu, vadinamu *šmeru*. Dervos ar *šmėro* pripiltą dėžutę kabino po garde, kai važiuodavo į ilgesnę kelionę – Kauną, Seredžiu, Vilkiją, Šakius, Kudirkos Naumiestį.

XIX a. pabaigoje turtingesni ūkininkai turėjo geležinašius šventinius vežimus, kuriuos vadino *bričkomis*, kartais *kalamušėmis, kalmuškelėmis* (buvo ir medinašių *kalmuškių*)¹³. Jų viršus, padarytas iš lentelių, buvo panašus į šventinių rogių viršų. Visi stambesni ūkininkai prieš Pirmąjį pasaulinį karą ir ypač po jo pradėjo gaminti praktiškesnius ir talpesnius šventinius vežimus, su lygiu keturkampiu (kartais šonuose kiek išlenktu) gardeliu, iš vidaus iškalto lentelėmis, viršumi. Jie buvo vadinami *brikeliais* (5 pav., 1, 1 a; 6 pav.).

Ne itin pasiturintys valstiečiai pasidarydavo tokios pat ar panašios formos atskiras gardeles (*gurbelius, kriputes*), kurias prireikus uždėdavo ant sutrumpinto darbinio vežimo, o į gardeles atremdavo (ar už jų užkabindavo) sėdynes (pasostes). Kitų gardelės (kriputės) turėjo pagrindą, t. y. buvo atskiri šventiniai vežimukai. *Bričkos, brikeliai* buvo su lingėmis virš užpakalinių arba ir virš priekinių ratų, su sparneliais virš užpakalinių ratų, su lipynėmis per vidurį, ruda, juoda ar vyšnine spalva nudažytu viršumi, neretai ir nudažytais ratais, skersaplaučiais (*plautais*). Račius V. Plečkaitis iš Suodžių kaimo pasakojo, kad Lietuvos Respublikos laikais ratukus su gardelių *gurbeliais* vadino ir *žydvežimiais*. Jie buvo plačiai paplitę¹⁴.

XX a. 3–4 dešimtmetį turtingi ūkininkai iškilmingoms progoms pradėjo dirbdintis puošnius ir brangius išėiginius porinius vežimus – *fajetonus* su 3 ar 4 lingėmis, nudažytus ir nulakuotus juoda arba tamsiai ruda spalvomis, dvejomis pasostėmis. Fajetonų ratlankiai, stebulės bei stipinai taip pat būdavo nudažyti (7, 8, 9 pav.).

Į fajetoną kinkydavo porą arklių, o jei vieną – tai būtinai tik nuėmę antrąją pasostę, nes, anot respondento J. Grigaičio, buvo „*nefasonas*“ važiuoti vienu arkliu su dviem pasostėmis, lygiai kaip ir fajetonu su viena pasoste, pakinkytu pora arklių¹⁵. XX a. 3–4 dešimtmetį fajetonai plito ne tik dabartinių Šakių, bet ir dabartinių Vilkaviškio, Marijampolės bei Jurbarko rajonų turtingų valstiečių ūkiuose.

Važiuodami į bažnyčią, lankydami gimines, fajetonų, bričkų ir brikelių pasostes užtiesdavo išaustais margais vilnoniais ar iš skudurų išaustais užtiesalais (*dekiais*). Važiuodami į turgų su gardelėmis ant jų pasosčių uždėdavo šieno prikimštus paprasto vienspalvio ar margo audeklo maišus, kai kas juos uždengdavo dar ir tam reikalui skirtais spalvotais marginiais (6 pav.).

Žiemą vežimus ūkininkai saugojo klojimuose, pašiūrėse, o iš ten ištraukdavo žiemos transporto priemones – dar-

¹² IIES 348, Gustainis V. *Mano gintasis Vinkšnių kaimas...*, p. 53.

¹³ IIES 475/28. Šakių r. Baltrušių k.

¹⁴ IIES 475/29.

¹⁵ IIES 475/27. Šakių r. Baltrušių k.

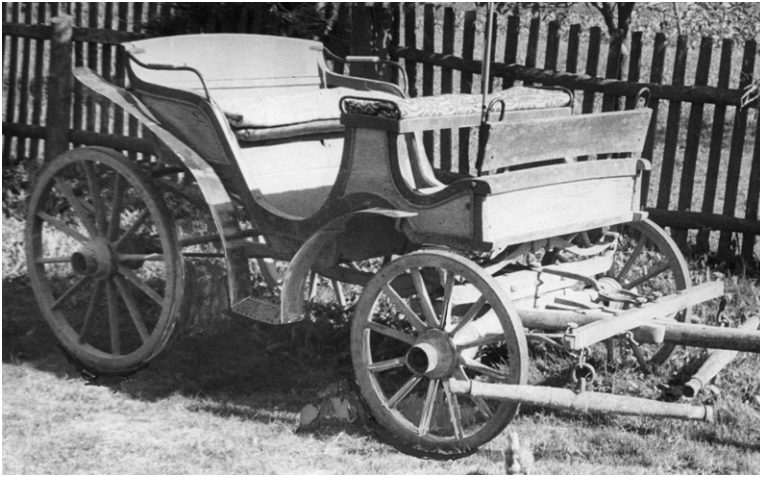

7 pav. Brička.
1930 m. Šakių r.
Plynių k. IIES
neg. 57783. 1975 m.



8 pav. Fajetonas
(1936 m.) ir jo
savininkas Saliamonas
Sadauskas (gim. 1898).
Šakių r. Šlamų k.
IIES neg. 47123



9 pav. Fajetone
tvirtinama priekinė
pasostė. Šakių r.
Šlamų k. IIES
neg. 47113. 1972 m.

J. Laniauskaitės
(Morkūnienės)
nuotraukos

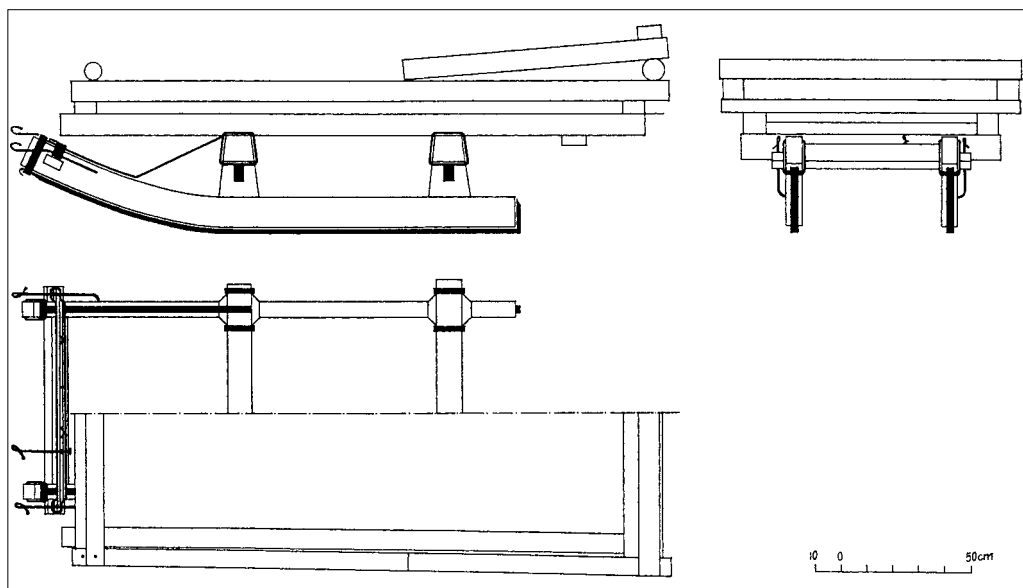

bines šlajas (10 pav.) ir šventines rogutes (11 pav.). Jos buvo vienkinkės ir porinės, tarp savęs skyrėsi viršaus įrengimu, dydžiu (ilgiu), priekyje ant gaktinio ir prie skieto įtaisomu rodikliu: porinėse – per vidurį, vienkinkėse – šone.

Darbinių šlajų pavažos išpjautos iš kiek pariesto medžio, tarp savęs sujungtos dviem išpjautais kartu su stipiniais vientisais arba uždėtais ant stipinų balžienais (*kampomis*). Vientisi balžienai buvo išpjunami iš storų rąstelių, o atskirai ant stipinų uždėdami balžienai buvo išpjunami iš plonesnių rąstelių. *Kampų* galuose išgręžtos skylės rungams įstatyti. Priekyje pavažos tarp savęs sujungtos nutašytu gaktiniu, o ties gaktiniu ant pavažų galų pritaisytas skersinis (*skietas*, *liuosvogis*) su branktais (*brakais*) galuose (porinėse šlajose). Rodiklį tvirtino prie skieto su geležine kilpa (*kenge*), o jo galas buvo įkišamas į pirmoje kampoje esančią skylę arba joje įtaisytą geležinę kilpą.

10 pav. Šlajos,
1935 m. (projekcijos).
Šakių r. Plynių k.
IIES 635/37. 1975 m.
Piešė A. Preikša

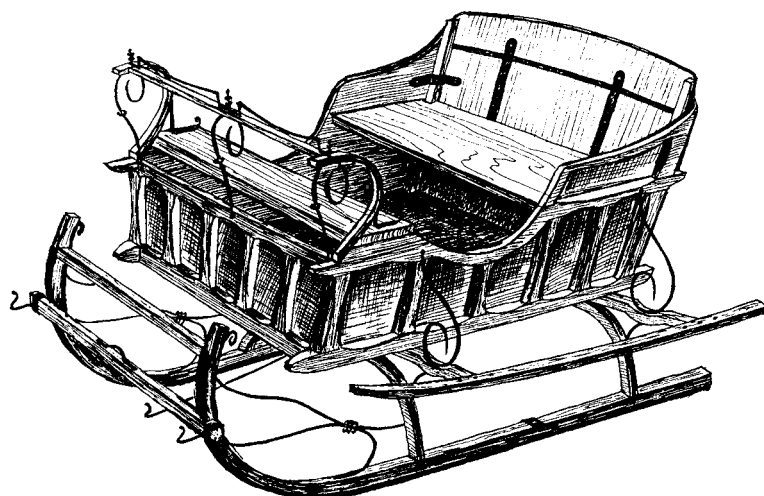

11 pav. Rogutės.
Šakių r. Karališkių k.
IIES 635/56a. 1975 m.
Piešė A. Preikša

Jau XIX a. pab.–XX a. pr. ir ypač po Pirmojo pasaulinio karo šlajų pavažas apkaustydavo storomis geležinėmis juostomis (*šienėmis*) (porinių – colinėmis – 2,5 cm, pavienių – kiek plonesnėmis). Tvirtai kaustė ne tik pavažas, bet ir balžienus (*kampas*), gaktinį.

Malkoms vežti ant šlajų uždėdavo iš lentų sukaltą dugninę (važiuojant į mišką vežėjui atsisėsti), į *kampų* galus įstatydavo ilgus rungus, į kuriuos rėmėsi kraunamos malkos.

Raštams vežti ant šlajų uždėdavo sukaltus iš tašytų ar netašytų dviejų trijų išilginių ir vieno skersinio raštigalių sukaltus specialius prietaisus, vadinamus *krupais*.

„Ant išilginių strampų (tašų – J. M.) per vidurį uždėdavo skersinį, lyg ir plautą, su skylė viduryje, o ant to plauto šerdekšninku prirtvirtindavo tokio pat storumo strampą su įkištais plačiais karbais, į kuriuos įguldavu uždėti raštai... Krupai su šerdekšninku leisdavo šlajoms lengvai pasisukti į kairę ar į dešinę ir jas lengvai vairuoti bet kokiais žiemos keliais“¹⁶.

Raštų galai būdavo užkeliami virvėmis arba grandinėmis kryžmai prie šlajų pririštų mažesnių pagalbinių trumpų šlajų – karukų (*abazo, abaziukų*), taip pat su uždėtais ant jų *krupais*.

Važiuodami į malūną, ūkininkai ant šlajų uždėdavo dugninę, į *kampų* galus įstatydavo rungus, į kuriuos atremdavo šonines (*šūdlenteres*) arba specialiai iš kartelių sukaltą keturkampį gardelį (*gurbelį*) (10 pav.), į kurį sukraudavo grūdų maišus. Ant šlajų tarp rungų įtvirtinę iš lentų sukaltą keturkampę dėžę, kai kurie ūkininkai į ją kraudavo smėlį, akmenis, kai veždavo prie plento Šakiai–Kudirkos Naumiestis, kada jis buvo tiesiamas, arba vėliau, kai reikėjo jį taisyti. Ūkininkai taisė ir jiems priskirtus kelio ruožus. Šiam darbui reikėjo ne tik rogių, bet ir vežimų.

Taupūs, žemės ūkio inventorių nuo drėgmės poveikio saugantys ūkininkai vežimų ratus, skersaplaučius, rogių pavažas, rogių balžienus (*kampas*) nudažydavo (ištepėdavo) iš aliejaus išvirtu tepalu, vadinamu *ferlicu*. Kiti, kad gražiau atrodytų, nudažydavo juodais dažais.

Jau XIX a. pab.–XX a. pr. šventadieniais arba proginiams išvažiavimams kai kurie valstiečiai arklius pasikinkydavo į šventines roges (*rogutes*) (11, 12, 13, 14 pav.). XX a. 3–4 dešimtmetį jas išigijo daugelis ūkininkų. *Rogučių* pavažos ir kampos buvo plonesnės, viršus, panašus į bričkų viršų, padarytas iš lentų, su sparneliais šonuose. XX a. ketvirtąjį dešimtmetį plito šventinės rogės su riestomis pavažomis (13 pav.). *Rogutėse* priešpriešiais įtaisytos dvi pasostės, ant kurių galėjo iš karto atsisėsti 5 žmonės. Galinėje pasostėje įtaisyta skrynelė mieste ar turguje pirktiems smulkesniems daiktams ar maisto produktams pasidėti. Kai kurie ūkininkai jas užrakindavo. Pasostės užtiesiamos raštuotais užtiesalais (*gūnelėmis*), po kuriais padėti šieno prikimšti maišai. Kitų pasostės buvo spyruoklinės (*matracinės*)¹⁷.

Šventinės rogės daugiausia buvo dažomos juodai, rečiau rusvai, gelsvai. Jas puošė kalvių padaryti viršutinės dalies apkaustai-atspyriai, kurie tvirtino

¹⁶ IIES 348; Gustainis V. *Mano gimtasis Vinkšnupių kaimas...*, p. 55.

¹⁷ IIES 634/8. Šakių r. Panovių k.

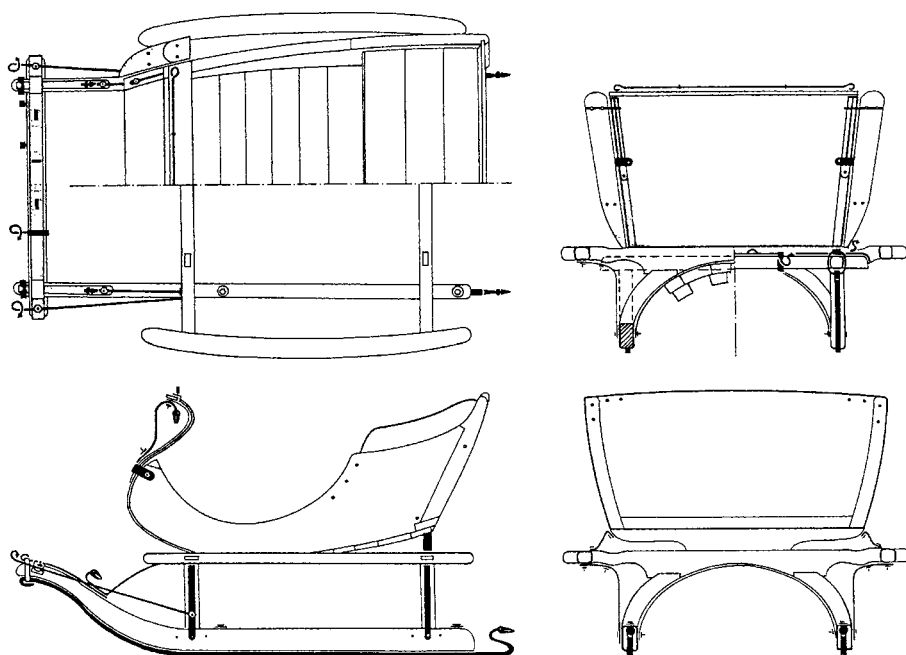

12 pav. Rogės (projekcijos). 1930 m. Šakių r. Plynių k. IIES 635/56.
1975 m. Piešė M. Puzinaitė

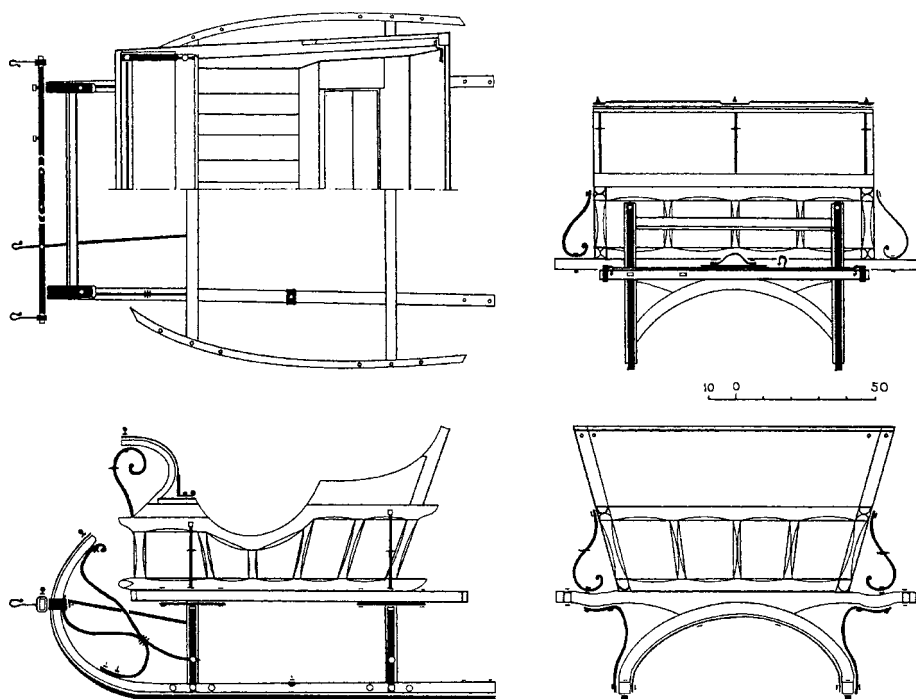

13 pav. Rogutės (projekcijos). Šakių r. Karališkių k. IIES 635/56b.
1975 m. Piešė M. Puzinaitė

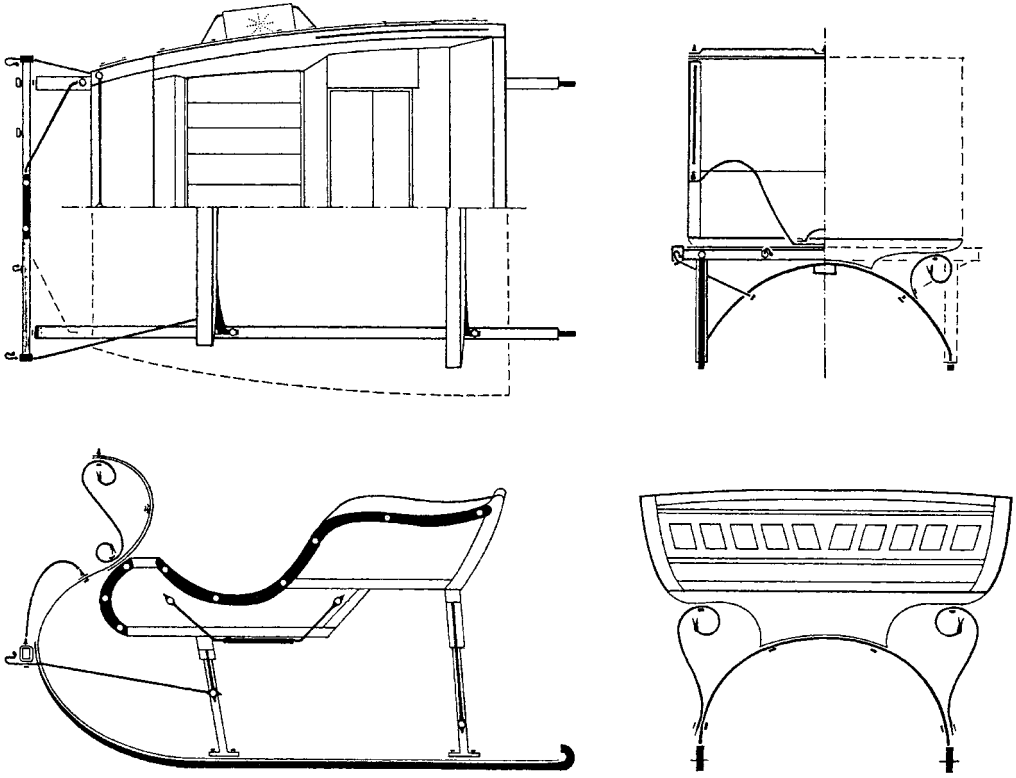

prie pavažų rogučių priekinę bei užpakalinę dalį. Toks jų tvirtesnis apkaustymas prasidėjo tik XX a. 3–4 dešimtmetį, kai ūkininkai galėjo nusipirkti daugiau geležies.

XX a. ketvirtąjį dešimtmetį plito *rogutės* su geležinėmis pavažomis ir *kampomis* (14 pav.). Tokios buvo lengvesnės, tačiau tiko važiuoti gerai, ne itin snieguotais keliais. Į šventines rogutės kinkė vieną arba du arklius prie rodiklio.

Pirmojo pasaulinio karo ir Lietuvos Respublikos metais valstiečiai, važiuodami į miestelius ar didesnius miestus, vasarą prie vežimų (darbinių ir šventinių), žiemą prie šlajų ir šventinių rogių (per vidurį arba kairėje pusėje) privalėjo prikabinti medines arba skardines lenteles su adresu, kur buvo nurodyta važiuojančiojo pavardė, vardas, valsčius ir kaimas. Neturinčiuosius lentelių policininkai baudė pinigineis baudomis.

Zanavykų šlajos ir šventinės rogės savo pagrindine konstrukcija nesiskyrė nuo kituose Lietuvos regionuose naudotų to paties tipo žiemos transporto priemonių ir įėjo į arealą, kuris apėmė visą Vakarų, Pietvakarių (t. y. Suvalkiją), Vidurio, Pietryčių Lietuvos vakarinį pakraštį palei Nemuną. XX a. 3–4 dešimtmetį panašios konstrukcijos šlajas gaminosi turtingesni Aukštaitijos valstiečiai. Pagrindiniai tų regionų šlajų skirtumai – jų dydis, rodiklio arba ienų įtaisyimas – priklausė nuo kinkymo būdų ir to, kiek arklių į jas kinkoma, neesminiai skirtumai – viršutinės dalies įtaisyimas įvairiems ūkio darbams.

14 pav. Rogutės (projekcijos). XX a. 4 dešimtmetis. Šakių r. Katilių k. IIES 635/55. 1975 m. Piešė M. Puzinaitė

Pakinktai ir kinkymas

Kaip jau minėta, į vežimus ir šlajas daugiausia buvo kinkoma pora arklių, rečiau – vienas. Turtingesni ūkininkai, važiuodami į atlaidus, vestuves, taip pat pasikinkydavo porą arklių į fajetoną, bričką ar šventines rogutes.

Zanavykai į darbinės transporto priemones arklius kinkė vien tik plėškėmis, o į šventines – puošniomis odinėmis plėškėmis, vadinamomis *šorais*.

XIX a. pab.–XX a. pr. dauguma valstiečių patys specialiomis staklėmis audė plėškes, apynasrius iš lininių ir kanapinių virvelių, suvytų specialiais nėrimo įrankiais vąšeliais (15 pav., 3). Plėškių audimas – vyrų darbas. Austinę plėškę sudarė plati juosta – krūtinė (*brūštikis*), siauresnės juostos – sprandinis (*persprandis*, *antsprandis*), pėnugaris (15 pav., 2). Jos buvo dažniausiai be balnelio. Kai kurie respondentai teigė, kad vasarą tokiomis plėškėmis buvo patogu arti, akėti. Jos buvo lengvai išaudžiamos, sulytos nesudžiūdavo ir gyvuliams lengvos „nešti“¹⁸. Tačiau sunkesniems kroviniams vežti jos netiko – krūtininė plėškės dalis spaudė arkliui krūtinę ir jį smaugė. Kiti teigė, kad po Pirmojo pasaulinio karo nei apynasrių, nei plėškių nebeaudė, nes jos buvo nepatvarios, nuo lietaus ir arklio prakaito greit supūdavo, be to, jas audžiant reikėjo įdėti daug darbo¹⁹. Prieš pat Pirmąjį pasaulinį

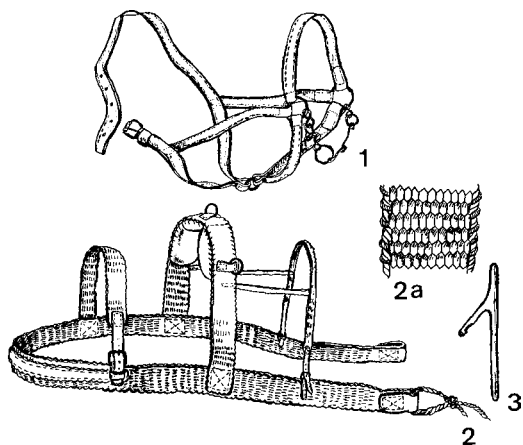

15 pav. Pakinktai: 1 – apynasris (uzenyčia). XX a. 7 dešimtme. Šakių r. Lekėčiai. IIES 1269/13. 1988 m. Piešė G. Griška; 2 – austinė plėškė. Šakių r. Galinių k. Liaudies buities muziejus, inv. Nr. 7941s (IIES 925/56). 1981 m. Piešė A. Vadapalas; 2a – austinės plėškės fragmentas. Iš ten pat; 3 – vąšelis virvelėms vyti. Šakių r. Slavikai. IIES 1269/96. 1988 m. Piešė G. Griška



16 pav. Porinis pakinkymas plėškėmis. Šakių r. Kriūkai. IIES neg. 83216. 1988 m. J. Laniauskaitės (Morkūnienės) nuotr.

¹⁸ IIES 475/48. Šakių r. Baltrušių k.

¹⁹ IIES 483/20. Šakių r. Kreivių k.



karą ir ypač po jo darbams arklius ūkininkai pradėjo kinkyti odinėmis plėškėmis, kurios, be minėtų dalių, turėjo balnelį su pavarža (*apprūga, gorta*). Balnelis su pavarža tvirtai prilaikė plėškę vienodame aukštyje ir neleido jai persikreipti bei sukintėtis. Ant arklio galvos uždėdavo apynasrį su žąslais (15 pav., 1). Ir vienam, ir porai arklių darbams už kaklo prie rodiklio rišo kaklininkus (XIX a. pab.–XX a. pr. – austinius, vėliau odinius arba brezentinius), kuriuos prie rodiklio prikabindavo virvelėmis, vėliau grandininiais ar odiniais saitais, vadinamais *dėlingėmis* (16 pav.). Kai kurie ūkininkai *dėlinge* vadino kaklinį diržą ir saitą, rišamą prie rodiklio²⁰. „*Kada vienas pakinkytas arklys veža sunkų krovinį, jam lengviau, kuomet dyselys pritvirtintas prie kaklo ir netąso arklio*“²¹. Vežimas tempiamas ir viržiais, kurie iš vieno galo prikabinami prie krūtindiržio, iš kito – prie brankto (*vogo*).

Važiuodami brikeliu vieną arklį kinkydavo prie trumpesnio išlenkto rodiklio (5 pav., 2), kurią rišdavo prie balnelio specialiu dirželiu. Šitaip ūkininkai arklį kinkydavo ir į vieninkes šventines roges, tik su geresniais pakinktais – *šorais*.

Porą arklių į darbinį vežimą arba į šlajas kinkydavo su rodikliu, įtaisomu transporto priemonės viduryje. Odiniai kaklininkai su *dėlingėmis*, padarytomis iš grandinių, prikabinami prie rodiklio galo. Plėškių virviniai ar grandininiai viržiai būdavo užkabinami už branktų.

Jei važiuojant pasitaikydavo pakalnė arba reikėdavo pavažiuoti atgal, arkliai vežimą prilaikydavo arba stumdavo savo sprandais su kaklininkais bei *dėlingėmis*. Vežimą ar šlajas arklys traukė krūtine su plėškėmis ir viržiais (17 pav.).

Ūkininkai išieginiais pakinktais (*šorais*) arklius kinkė tik iškilmingomis progomis į fajetoną, bričką, dailiai pa-

17 pav. Vieno arklio pakinkymas į porinį vežimą. Šakių r. Plynių k. IIES neg. 57747. 1975 m. J. Laniauskaitės (Morkūnienės) nuotr.

²⁰ IIES 475/48. Šakių r. Baltrušių k.

²¹ *Ten pat.*

darytus brikelius. Visos šių pakinktų dalys buvo odinės, sagtys žalvarinės arba nikelinės. Puošnus buvo jų balnelis ir arklio pasturgalį juosiantis diržas – užpakalinis (arba uodegos) laikiklis, sujungtas su odiniais viržiais, ir kamanos su nikeliniais žaslais arba laužtukais. Išeiginių pakinktų vadžios būdavo odinės arba austos iš vilnų ir linų, raštuotos. Be to, poriniame kinkinyje su šiais pakinktais arklius prie rodiklio jungė ne kaklininkais su dėlingėmis, o tik specialiais odiniais diržais, kurių vienas galas būdavo įsegtas į krūtindiržio kilpą, o kitas pritvirtintas prie rodiklio (18 pav.). Važiuodami į vestuves, į bažnyčią per didžiąsias šventes ir kitais iškilmingais atvejais prie pavaržos kabino skambalus (19 pav., 1, 2). Jei važiuodavo su vienu arkliu – tai viena, jei su pora – tai du skambalus. Vokiečių okupacijos (per Pirmąjį ir Antrąjį pasaulinį karą) ir Lietuvos Respublikos metais (ne taip griežtai) skambalus reikėjo kabinti ir važiuojant žiemą. „Prie vokiečių be skambalo žiemą nė iš kiemo“²².

Šie darbiniai ir šventiniai pakinktai bei kinkymo būdai būdingi ne tik zanavykams. Tik tokiais pakinktais ir būtent taip vieną arba porą arklių kinkė visoje Suvalkijoje (išskyrus dabartinius Lazdijų, Jurbarko rajonus), pietinėje Raseinių ir Tauragės rajonų dalyje. XX a. 3–4 dešimtmetį į važelius vieną arklių ir vieną ieną kinkė ir Žemaitijos valstiečiai.

Transporto priemonių gamyba

Vežimus, bričkas, brikelius, fajetonus, važius ir šlajas gamino šio amato meistrai – račiai (darbines šlajas ir kai kurias vežimų dalis nagingesni ūkininkai ir patys pasidarydavo). XX a. 3–4 dešimtmetį Zanavykų krašte darbavosi nemažai savo amatai išmanančių račių. Pasak respondentų, tvirtas transporto priemones gamino J. Grigaitis (gim. 1905 m.) iš Baltrušių kaimo, V. Plečkaitis (gim. 1905 m.) iš Suodžių kaimo, A. Lekavičius (gim. 1909 m.) iš Sintautų ir kt. XX a. ketvirtąjį dešimtmetį labai dailius fajetonus padirbdavo meistras



18 pav. Rodiklio apkaustai ir dėlingės. Šakių r. Plynių k. IIES neg. 57786. 1975 m. J. Laniauskaitės (Morkūnienės) nuotr.

19 pav. Skambalai: 1 – Šakių r. Sudargas. IIES 509/70. 1972 m. Piešė J. Strašunskas; 2 – Šakių r. Mozūriškių k. IIES 509/71. 1972 m. Piešė J. Strašunskas

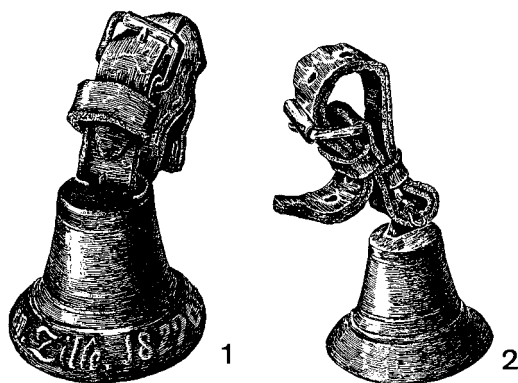

²²IIES 483/22. Šakių r. Sudargo k.

Mockaitis iš Endrikių kaimo, o juos kaustydavo kalvis iš Bajoraičių kaimo²³. Jie užsakovų sulaukdavo ne tik iš aplinkinių, bet ir iš tolimesnių apylinkių. Račiai palaikė gerus darbinius santykius su kalviais, kad šie kaustydami nesuskaldytų vežimų ar rogių dalių.

Darbines ir šventines transporto priemones jie dirbo iš savo arba užsakovų medžiagos. Mediena, supjauta gabalais (*blankomis*), buvo džiovinama 3–4, mažiausiai 2 metus, sudėta po stogu tarpais, kad gerai vėdintųsi.

Medieną, daugiausia ažuolo, račiai pirkdavo supjaustytą 5, 5–6 cm storio ir 3–4 m ilgio gabalais. Taip pat ir uosį. Kitiems būdavo pelningiau iš ūkininkų nusipirkti augantį ažuolą ar uosį. Ažuolas kainavo „iki 100 Lt“²⁴. Tokius medžius pjaudavo gruodžio, sausio, vasario mėnesiais – mėnulio fazių nepaisyta. Tačiau, anot račių respondentų, labiausiai vežimus dirbti vertėjo iš užsakovų ūkininkų atvežtos į račius dirbtuvę medžiagos arba pačių atsivežtos iš ūkininkų sodybos. Tuomet atsakomybė už medienos kokybę tekdavo patiems užsakovams.

Ratų stukai, stebulė, stipinai, plautai, krėsiai, rogių pavažos, kampos buvo gaminami daugiausia iš ažuolo ir uosio, šlaunys, traininiai – iš beržo, vinkšnos, pertraukai – iš uosio, beržo, eglės, pušies. Šoninės, dugninę beveik visada pasidarydavo patys ūkininkai.

Svarbiausi račių įrankiai buvo tekinimo staklės (*tekarnė*) (stebulėms tekinėti), gražtai (skylėms stebulėse gręžti), rėminis pjūklas (ratlankiams, stipinams išpjauti) (20 pav., 5), ratadailė (stipinams į ratlankį įtvirtinti) (21 pav.), kampainis (ratlankio ir kt. dalių kampams matuoti) (20 pav., 1, 2), skriestuvai (atstumui tarp stipinų ir kt. dalių matuoti), darbastalis (*varstotas*) (22 pav.) su įvairiais obliais, leistuvais obliuoti (23 pav., 1, 2) ir kiti smulkesni įrankiai: drožtuvai (*strūgai*) (24 pav., 2, 3) stipinams apdrožti, *šmygė* (kampui nustatyti) (20 pav., 1). Visi račiai laikėsi nustatytų standartų: visi vežimai privalėjo turėti vienodą vežių plotį – 118 cm, ratlankiai iš 6 gabalų (*stukų*), 12 stipinų (*špykių*), užpakalinių ratų skersmuo 15 cm didesnis negu priekinių (nesvarbu, kokio dydžio ratai). Vežimų priekinių ir užpakalinių ratų stebulių ilgis ir storis turėjo būti vienodas (tik medinašiu vežimų stebulės buvo da-

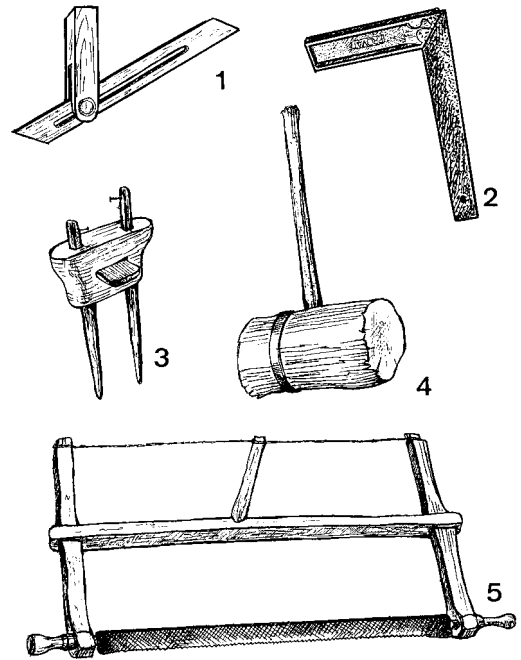

20 pav. Račiaus įrankiai: 1 – šmygė (lankstomas vinkelis). XX a. 3 dešimtme. Šakių r. Kiduliai. IIES 1269/80; 2 – vinkelis. XX a. 3 dešimtme. Šakių r. Kiduliai. IIES 1269/79; 3 – rėžtukas. XX a. 3 dešimtme. Šakių r. Slavikai. IIES 1269/82; 4 – šlėga. XX a. 4 dešimtme. Šakių r. Kriūkai. IIES 1269/76; 5 – rėminis pjūklas. XX a. 5 dešimtme. Šakių r. Slavikai. IIES 1269/72. 1988 m. Piešė G. Griška

²³ IIES 475/31.

²⁴ IIES 475/11.

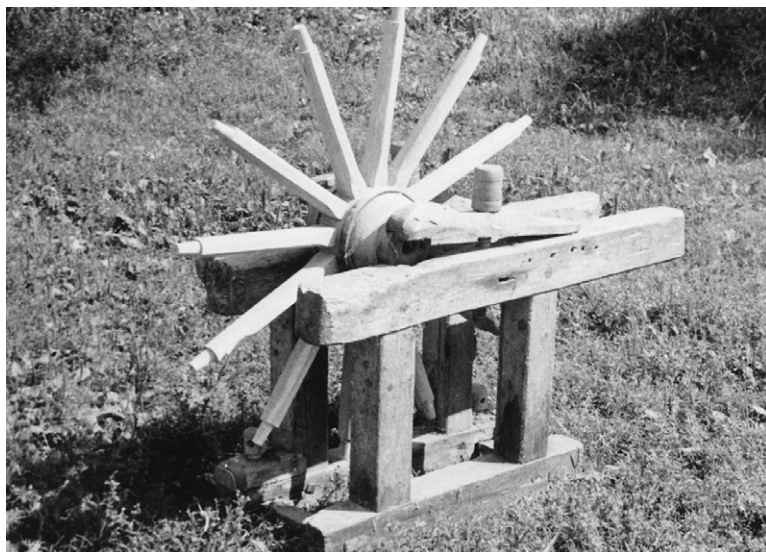

21 pav. Ratadailė.
Šakių r. Baltrušių k.
IIES neg. 44313.
1972 m.
J. Laniauskaitės
(Morkūnienės) nuotr.

romos storesnės). Žinoma, šventinių vežimų dalys būdavo dailesnės ir mažesnių dydžių. Račiai turėjo pasidirbdinę ratlankio gabalų (*stukų*), šlaunų ir kt. dalių formas, pagal kurias iš išdžiovintų medžio gabalų (*blankų*) išpjaudavo vežimų dalis.

Račiai pagamindavo vežimų, brikelių, kitokių transporto priemonių dalis, o jos, nuvežtos pas kalvius, būdavo apkaustomos ir sujungiamos į visumą. Apklausos duomenimis, XX a. 3–4 dešimtmetį kalvių darbas buvo brangiau vertinamas negu račių. Kalviai geležį pirko Pilviškiuose, Šakiuose, Griškabūdyje, kartais kartu su užsakovais.

XIX a. pab.–XX a. pr. darbinus pakinktus – plėškes ir apynasrius – audė vyrai valstiečiai. Odines darbines plėškes ir šventinius pakinktus siuvo meistrai, vadinami *šornikais*, *rimoriais*. Nagingesni ūkininkai darbinams pakinktais galvijų odas patys mokėjo išdirbti – išsukdavo specialiomis staklėmis odai

22 pav. 1 – varstotas.
XX a. 4 dešimtmetis.
Šakių r. Gelgaudiškis.
IIES 1269/69;
2 – atrama
(tarnas, berniukas)
prie varstoto. XX a.
4 dešimtmetis. Šakių r.
Lekėčiai. IIES 1269/71.
1988 m. Piešė
G. Griška

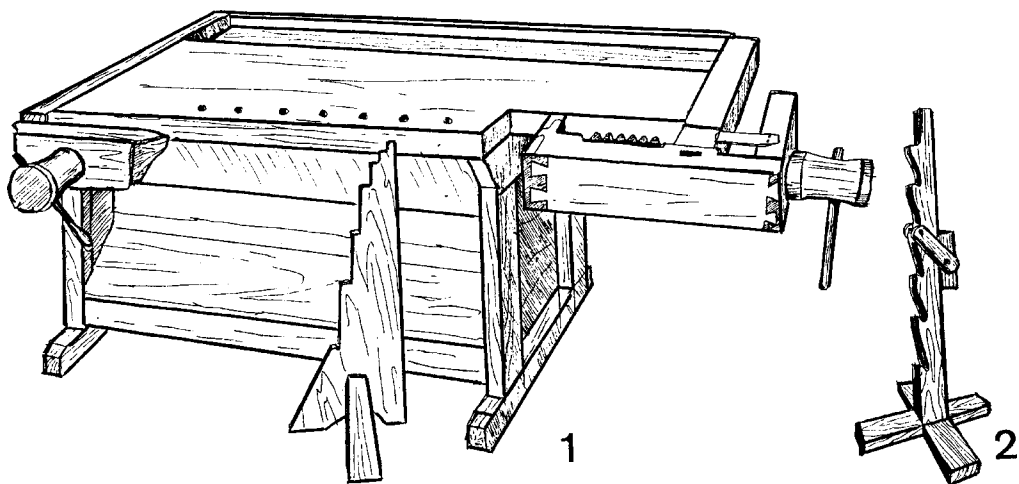

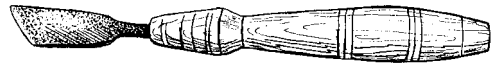
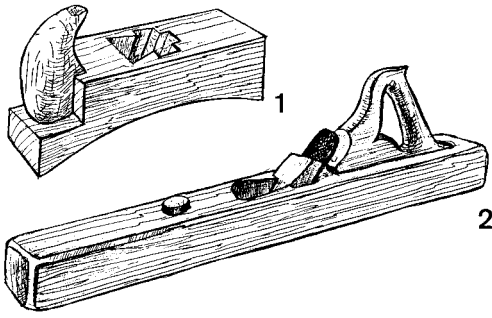

sukti. Jie ir kaimynams tai padarydavo. Antai ūkininkas A. Jakaitis iš Sintautų apylinkės mokėjo ne tik žaliaminę odą išdirbti, bet ir plėškes (kasdienes ir šventines) bei šorus savo arkliams pasiūdavo (odą, sagtis, metalinius žiedus (*rinkes*) diržų sujungimui pirkdavo krautuvėje), pasidirbo bričkėlę ir kitas transporto priemones – vežimus, šlajas ir kt.²⁵ Ūkininkai labiau vertino pirktinę, *blankinę* odą. Iš jos siuvo šventines, neretai ir darbinės plėškes, kurios buvo stipresnės, neišsitempdavo²⁶.

XX a. 3–4 dešimtmetį Šakiuose pakinktus siuvo du rimoriai, kuriems padėjo jų mokiniai – gizeliai. Odą pakinkams pristatydavo užsakovui arba jie kartu su meistrais ją nupirkdavo Šakių odų krautuvėse (meistrai rimoriai nurodydavo, kiek ir kokios odos pirkti)²⁷.

Transporto priemonės ir pakinktai ūkininkams buvo brangūs ūkio padargai, kurių raida Zanavykuose atitiko bendrąsias raidos tendencijas Lietuvoje. Skirtumai pastebimi gausiuose vietiniuose pavadinimuose ir vyraujančiuose transporto priemonių variantuose.

Straipsnis numatomas spausdinti „Lietuvos valsčių“ serijos monografijoje „Griškabūdis“ (vyr. redaktorius ir sudarytojas *Vingaudas Baltrušaitis*).

Straipsnio kalbos redaktorius *Albinas Masaitis*, korektorė *Rasa Kašėtienė*, anglų k. redaktorius, vertėjas *Aloyzas Pranas Knabikas*.

Straipsnio priedai, skelbiami atskirai (tam skirtuose leidinio skyriuose):

1. Straipsnio santraukos lietuvių ir anglų kalbomis.
2. Žinios apie autorių.

23 pav. Račiaus įrankiai: 1 – oblius ratų stukams obliuoti. XX a. 3 dešimtmetis. Šakių r. *Lekėčiai*. IIES 1269/75; 2 – pusleistuvis. XX a. 5 dešimtmetis. Šakių r. *Slavikai*. IIES 1269/74. 1988 m. Piešė G. Griška

24 pav. Račiaus įrankiai: 1 – tekinimo kaltas. XX a. 3 dešimtmetis. Šakių r. *Kiduliai*. IIES 1269/83; 2 – drožtuvas. XX a. 3 dešimtmetis. Šakių r. *Sudargas*. IIES 1269/78; 3 – striūgas. XX a. 7 dešimtmetis. Šakių r. *Sudargas*. IIES 1269/77. 1988 m. Piešė G. Griška

²⁵ IIES 1054/8.

²⁶ IIES 1054/11. Šakių r. Griškabūdis.

²⁷ IIES 1010/30. Šakių r. Išdaugų k.

Nuo plūgo iki kryžiaus. Geležinių kryžių puošybos tipologinės sąsajos

Antanas Stravinskas

Lietuvos mokslų akademijos biblioteka

Pamatinis lietuvių žemdirbio padargas nuo seno buvo arklas, o vėliau – feodalizmo laikais – dvidantė žagrė. Taigi ilgainiui iš arklo išsivystė žuobriai, dvidantės žagrės, mediniai ir geležiniai plūgai¹. Griškabūdžio krašto kalviai, panašiai kaip ir kitų Lietuvos vietų, dažniausiai atlikdavo įvairius žemės ūkiui reikalingus darbus ir, ko gero, pirmiausiai išmoko nukalti kaplius ir įvairių konstrukcijų (tipų) noragus². Čia (beje, kaip ir visoje Užnemunėje) jau XIX a. viduryje greta dažno keturlaukio ūkio ėmė išsigalėti daugialaukis, o drauge su juo vis sparčiau tobulėjo žemės dirbimo technika. Medinė žagrė čia jau XIX a. viduryje, o ypač antroje pusėje, „įgydavo“ vis daugiau geležinių dalių, o pačiame amžiaus gale pasirodė ir geležinės žagrės, kurias nukaldavo vietiniai kalviai. XIX ir XX a. sandūroje šiame krašte atsirado ne tik fabrikiniai, bet ir kalvių darbo vienvagių ir net dvivagių plūgų, geležinių akėčių, o iš trikampių akėčių galėjo išsirutulioti ir senoviškos spyruoklinės akėčios „drapakai“. Šiuos žemės dirbimo technikos pasikeitimus 1967 m. aprašė J. Laniauskaitė, o 1969 m. ekspedicijoje užrašė V. Baltrušaitis³. Juos savo atsiminimuose minėjo ir V. Gustainis: „Pridurmui atsirado ir geležiniai kultivatoriai – drapakų pusbroliai. Geležinės žagrės tobulėjo, pamažu atsirado ir dvoivagių plūgai...“⁴

Griškabūdžio kalviai gebėjo ne tik meistriškai pagaminti ūkiui reikalingus padargus, bet ir puoselėti vietos grožio tradicijas – nukalti originalius kryžius-paminklus ir taip tenkinti vietos žmonių dvasinius bei estetinius poreikius.

Kai kurie šio krašto geležiniai (ir mediniai) paminklai jau publikuoti⁵. Kitus dar 1968 m. nufotografavo Lietuvos dailės muziejaus Liaudies meno skyriaus ekspedicijoje dirbęs K. Černius, juos taip pat nufotografavo, nupiešė ir aprašė 1992 m. Lietuvos kraštotyros draugijos kompleksinės ekspedicijos dalyvis mokytojas iš Šiaulių Jonas Krivickas⁶. Analogišką medžiagą surinko VU studentas Darius Jakonis 1995 m. ekspedicijoje Kriūkų apylinkėje⁷.

Visa ta medžiaga su dėkingumu naudotasi rašant šį straipsnį, nes užfiksuoti daugiausiai vietiniai, čia gimę ir augę kalviai bei jų darbai. Tačiau, be griškabūdiečių, kalvystės mokslus išėjusių ir didelį patyrimą įgijusių iš vietinių kal-

Straipsnis „Vermės“ leidyklai įteiktas 2001 06 25, serijos „Lietuvos valsčiai“ Lietuvos lokaliųjų tyrimų mokslo darbų komisijos įvertintas 2007 12 11, pirmą kartą paskelbtas 2010 05 03 elektroninio serialinio leidinio „Lietuvos lokaliniai tyrimai“, ISSN 2029-0799 visatekstėje svetainėje www.llt.lt.

¹ Dundulienė P. *Lietuvių etnografija*, Vilnius, 1982, p. 37; Dundulienė P. *Žemdirbystė Lietuvoje (nuo seniausių laikų iki 1917 m.)*, Vilnius, 1963, p. 27–30, 76, 86, 87, 94–96, 112, 113.

² Dundulienė P. *Lietuvių etnografija*, p. 38–43.

³ Baltrušaitis V. Tradiciniai žemdirbystės įrankiai Griškabūdžio apylinkėje (XIX a. pabaigoje–XX a. pradžioje), *VUB*, f. 81-300, l. 2, 5, 6, 12; Laniauskaitė J. Senieji Suvalkijos valstiečių arimo ir sėjos įrankiai, *Kraštotyra*, Vilnius, 1967, p. 116.

⁴ Gustainis V. Mano gimtasis Vinkšnupių kaimas 19-tojo šimtmečio pabaigoje ir 20-jo šimtmečio pradžioje (Šakių r.), *ES*, b. 348, l. 35.

⁵ Kontrimas Č. *Lietuvos geležiniai kryžiai*, Vilnius, 1991, p. 211–213; *Lietuvių liaudies menas. Mažoji architektūra*, Vilnius, 1990, kn. 2, p. 341, 347.

⁶ Krivickas J. Medžiaga, surinkta ekspedicijos metu Griškabūdžio apylinkėje 1992 m.; aprašyti 9 įvairaus amžiaus kalviai, padaryta 10 piešinių ir 19 nuotraukų.

⁷ Jakonis D. Lietuvos kraštotyros draugijos 1995 08 05–1995 08 11 organizuotos ekspedicijos Šakių r. Kriūkų apylinkėje ataskaita; aprašyti 7 kalviai, padaryta 13 piešinių.

vių, esama ir iš toliau atsikėlusių gabių meistrų. Vienas iš jų – Boleslovas Jurgelionis (gim. 1903 m. Drapalių k., Leipalingio vls.), po Antrojo pasaulinio karo atsikėlęs į Siñtautis, o iš ten – į Griškabūdį. Be įvairių ūkiškų darbų, jis mėgo kalti ir kapų kryžius. B. Jurgelionio darbo kryžių esama Leipalingio, Liškiavos, Seirijų, taip pat ir Griškabūdžio kapinėse. Jo ir Selestino Krivaičio (gim. 1932 m. Būdėlės k., Jankų vls.) darbo kryžiai jau yra šių laikų „moderniško“ stiliaus paminklai, dažnai padaryti (suvirinti) iš metalinių vamzdžių ir polichromuoti baltais ir juodais aliejiniais dažais. Paprastai jie imituoja liaudies dainose ir poezijoje mėgstamą lietuvišką beržą. Tai būdingas šių paminklų bruožas. Tokių kryžių aptinkama ir kituose etnografiniuose regionuose.

Šiame straipsnyje bus kalbama apie senesnius (XIX–XX a. pradžios) zanavykiškus metalinius kryžius, kurių autorystės dabar beveik neįmanoma nustatyti. Sprendžiant iš jų nesudėtingos konstrukcijos ir gana saikingos puošybos, galima spėti, kad kai kuriuos galėjo padaryti ir kalviai evangelikai arba kadaise į Sūduviją atsikėlę prūsai, kurie čia galutinai nutautėjo ir perėmė vietos papročius bei tradicijas. Apie tokį svetimtaučių amatininkų atsikraustymą ir jų sulietuvėjimą bei vietinių tradicijų puoselėjimą jau esu rašęs 1967 m.⁸ Tad kodėl negalėjo panašiai atsitikti ir Užnemunėje, kur kadaise gyveno ištis nemažai čia (ypač į aplinkinius dvarus) atsikėlusiu prūsų, vietos gyventojų tiesiog vokiečiais vadinamų?

Ši mano apriorinį teiginį iš dalies patvirtina ir kai kurie Užnemunės kalviai, prisiminę savo senolių pasakojimus. Tai Antanas Urbštas iš Kriūkų, Juozas Sinkevičius iš Žuklių, Vincas Vaičiūnas iš Gegužių kaimo. Štai keletas pavyzdžių. Tai tarpukaryje Ilguvės dvare dirbęs Lietuvos vokiečių Karolis Vymėris, Žuklių kaime kalviavęs Pukas (ar Fukas?) ir pas jį į žentus atėjęs Pulmonas (Pulmono tėvas taip pat buvo kalvis), taip pat Griškabūdžio apylinkėje, Katilių kaime XX a. pradžioje gyvenęs gabus lietuvis kalvis Simonas Butvila (vėliau jis persikėlęs į Paluobius; čia ir miręs dar prieš Antrąjį pasaulinį karą). Jis gebėjęs nukaldinti retesnės (sudėtingesnės) formos pasagas, dailius vyrius (*zoviesus*), užraktus (*jutrynas*), gražtus. Galimas daiktas, jis yra nukalęs ir geležinių antkapinių kryžių.

Griškabūdžio ir gretimų apylinkių metalinius kryžius, būdingus beveik visos Sūduvos paminklams, pagal jų pritaikymo bei panaudojimo pobūdį galima skirti į dvi stambesnes grupes: sakralinių pastatų (bažnyčių, koplyčių, varpinių) kryžius ir antkapinius paminklus. Pastarieji sudaro šios publikacijos daugumą ir pagal savo konstrukciją taip pat skirtini į dvi tradicines grupes – vienastiebius ir rėminius.

Šio krašto bažnyčių, statytų daugiausiai XIX a. pradžioje arba pirmojoje pusėje, o remontuotų amžiaus gale, kryžiai yra gerokai (50–60 ar net daugiau metų) ankstyvesni už geležinius kapų paminklus ir todėl galėjo turėti tam tikros įtakos pastarųjų konstrukcijai ir puošybai.

Griškabūdžio aštuonkampio plano bažnyčios, statytos 1792–1796 m. pagal inžinieriaus ir architekto Juozapo Vališiausko projektą (vėliau keletą kartų remontuotos)⁹, kryžiai yra ažūriniai. Jų forma primena ir kai kuriuos rėminius šio krašto kapų paminklus. Bažnyčios kryžių puošyba, kaip ir daugelio šio regiono paminklų, yra palyginti saikinga ir kukli, visų pirma pasižyminti derama pagarba svarbiausiam krikščionių tikėjimo ženklui –

⁸ Stravinskas A. Nagingų kalvių šeima, *Kultūros barai*, 1967, nr. 12, p. 22–25.

⁹ Misius K., Šinkūnas R. *Lietuvos katalikų bažnyčios*, Vilnius, 1993, p. 492, 493.

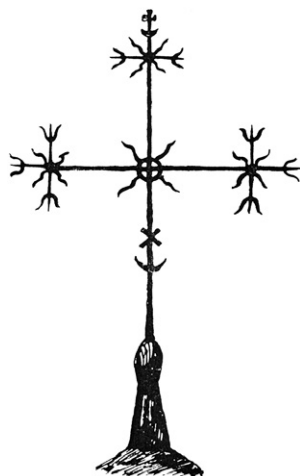
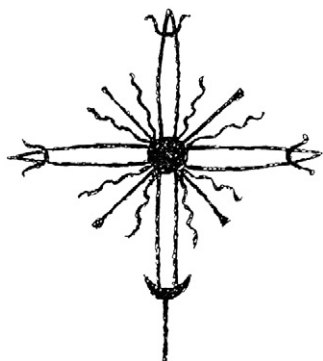
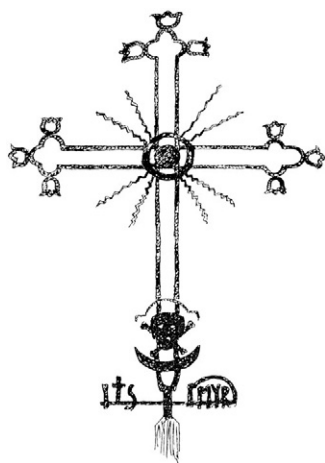

kryžiui. Tačiau, be daugelyje Lietuvos paminklų (tiek medinių, tiek ir geležinių) kryžmų pažastyse aptinkamų spindulių, turi ir tradicinius (paprastai bažnyčių kryžiams nebūdingus) mėnulio delčios ženklus (1 pav.) (vienas kryžius yra su mėnuliu, neįprastai apverstu ragais žemyn). Be to, centrinio bažnyčios bokšto kryžiaus kryžmų galai padabinti Sūduvos kryžiams būdingomis stilizuotomis, kiek išdidintų formų lelijomis¹⁰. Lelijos sakraliniame liaudies mene simbolizuoja šventumą, dorą ir skaisstumą. Čia kaip būdingus šio krašto paminklus galima nurodyti Ilguvos bažnyčios bokštų geležinius kryžius, papuoštus išsiskleidusiais lelijų žiedais. Šių geležinių kryžių („karūnų“) piešiniai dabar yra saugomi Lietuvos dailės muziejaus Liaudies meno skyriuje ir todėl jų nuotraukos pateko į A. Mikėnaitės 1971 m. sudarytą katalogą¹¹. Lelijų motyvais buvo puošiami ne tik kryžiai, bet ir audiniai (ypač prijuostės) bei įvairūs medžio dirbiniai (skrynios) ir kt.

Panašius puošybos elementus turi Griškabūdžio šventoriaus koplytėlės kryžius (2 pav.), taip pat Šuopių sodybos (Sintautų apyl.) kryžius, Lekėčių ir Lukšių paminklų geležinės viršūnės (3 pav.), kurias yra nupiešęs dailininkas Č. Kontrimas, o nufotografavęs K. Černius. Analogiškų puošmenų turi ir Šilgalių (buv. Kunigėlių k., Lukšių apyl.) kapų koplyčios kryžiai. Be čia minimų puošybos elementų, centrinis Griškabūdžio bažnyčios kryžius turi dar ir labai retą (išskyrus laidotuvių apeigoms skirtus kryžius) šio žemiškojo gyvenimo trapumo, laikinumo simbolį – kaukolę ir dabar sunkiai iššifruojamą įrašą¹² (1 pav.). Beje, kaukole pažymėtas ir Griškabūdžio šventoriaus vartų užraktas. O kalvio kaustytos apsauginės bažnyčios zakristijos durų juostos primena nesudėtingą paprastų lietuviškų medinių vartų konstrukciją (4 pav.). Panašių puošybos bei sutvirtinimo elementų turi ir Klaipėdos krašto metaliniai paminklai¹³. Taigi ir šio krašto kryžių, ir durų puošyba išties yra labai paprasta ir kukli.

1 pav. Griškabūdžio bažnyčios bokšto kryžius

2 pav. Griškabūdžio šventoriaus koplytėlės kryžius

3 pav. Lekėčių bažnyčios kryžius

1972 m. Piešė dail. Č. Kontrimas

¹⁰Kontrimas Č. *Lietuvos geležiniai...*, p. 212.

¹¹Mikėnaitė A. Lietuvių liaudies geležinės kulto ir memorialinių paminklų viršūnės. *LTSR dailės muziejaus katalogas*, Vilnius, 1971, p. 87 (pieš. 139, 140).

¹²Kontrimas Č. *Lietuvos geležiniai...*, p. 212.

¹³Stravinskas A. Klaipėdiškiai kalviai ir jų pagaminti paminklai, *Lietuvinių kraštas*, Kaunas, 1995, p. 450.

Apie šio krašto (Griškabūdžio, Sintautų ir Kudirkos Naumiesčio) kapines ir kapų paminklus rašė bei kapų tvorelių ir kryžių piešinių pateikė žinomas Lietuvos kapinių ir kryžių įrašų tyrinėtojas etnologas V. Milius. Jis šios vietovės kaltninius kryžius taip pat tradiciškai skirsto į du tipus: stiebinius ir rėminius. Taikliai apibūdina jų pagrindinius puošybos elementus, primenančius didžiąsias raides S, C, neryškius ar kiek ryškesnius spindulius ir kt.¹⁴

Vienas iš labai kukliai puoštų Griškabūdžio vienastiebių kapų paminklų jau yra publikuotas¹⁵. Tai iš plokščios geležies nukaltas kryžius. Jis tarytum grakščiai, bet saikingai apkaišytas stilizuotais lapeliais, kalvio sudėliotais į amžinojo gyvenimo simbolius – kryželius. Šis ir kai kurie kiti kryžiai turi ir mediniams kryžiams būdingų elementų – užrašą INRI, krucifiksą, dengiamąjį stogelį ir kt. Daugelio šio krašto geležinių kryžių stiebai apvedžioti siauresnėmis

juostelėmis, o iš jų kryžmų centro sklinda kryželiai, lietinės smailės, kalti tiesūs ar pasuktai vingrūs, bet drauge kuklūs, santūrus saulės spinduliai. Tačiau kartais kryžiaus stiebą ir jo petelius dengia pabrėžtinai ryškiais apsodais („žiedais“) sujungtos kaltos ir lenktos geležies juostelės, kurių kompozicija sudaro tarytum kopyltėlę krucifiksui. Ir čia kryžių galus užbaigia amžiną gyvastį simbolizuojantys lapai (5, 6 pav.). Kartais prie tokių kryžių stiebo yra pritvirtintos įvairių formų lietinės plokštelės su įrašais apie mirusiuosius (7 pav.). Tie įrašai įdomūs ir tuo, kad dažnai buvo nurodoma ne tik kam tas ar kitas paminklas pastatytas, bet ir kas jį pastatydino. Pavyzdžiui: „[Mirė] Petras Juszka giw. 38 m. †22 d. wasariaus 1902 m.... Paminklą statė prisiega (jo žmona) Agota“; arba: „A+A Jiewa Kazlauckienė †12 Rugsėju 1903 m. giviana 62 m. Paminkla ta state jos wiras Ignaciuszas...“; arba dar: „Tėwucziams ir broliui... Antanawicziams... isz Paplinių Juozas“. Tai vienas senesnių šio krašto paminklų, matyt, pastatytas jau po 1871 m., t. y. po tėvų ir brolio Jono mirties. Šių paminklų puošyba bei įrašų plokštelės rodo tam tikrą jų giminystę su Klaipėdos krašto analogiškais paminklais.

Kartais originalūs geležies juostelių išraitimai simetriškai apkabina stiebą bei kryžmas iš abiejų pusių. Dar kitos geležies juostelės taip išraitytos ir sujungtos, kad sudaro tarytum dieviško-

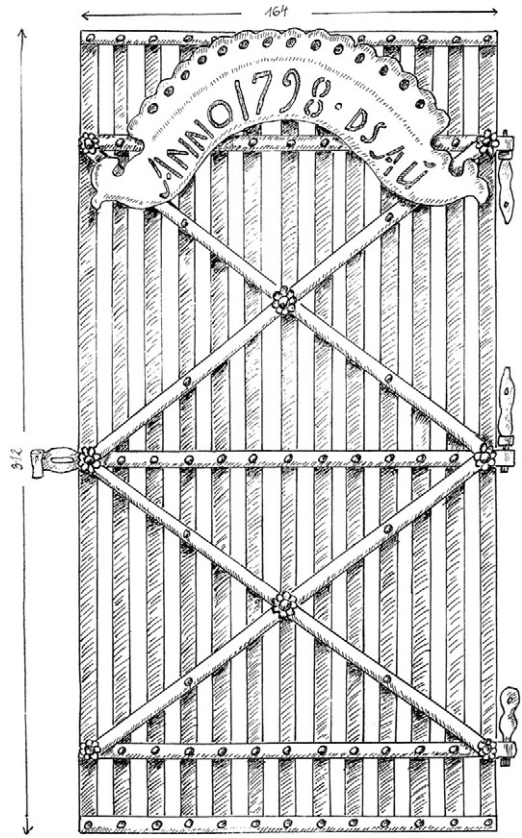

4 pav. Griškabūdžio
bažnyčios zakristijos
durys (1798 m.).

1992 m. Piešė
mokyt. J. Krivickas

¹⁴Milius V. Žvilgsniai į kapines, Sintautai. Žvirgždaičiai, Vilnius, 1996, p. 153–155.

¹⁵Kontrimas Č. Lietuvos geležiniai..., p. 213 (pieš. 375).

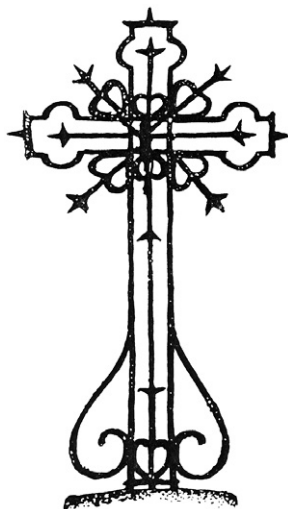
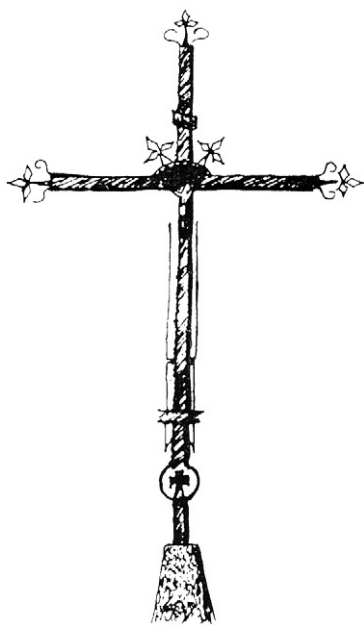

5 pav. Griškabūdžio kapų kryžius

6 pav. Lekėčių šventoriaus kapų kryžius

1972 m.
Piešė Č. Kontrimas

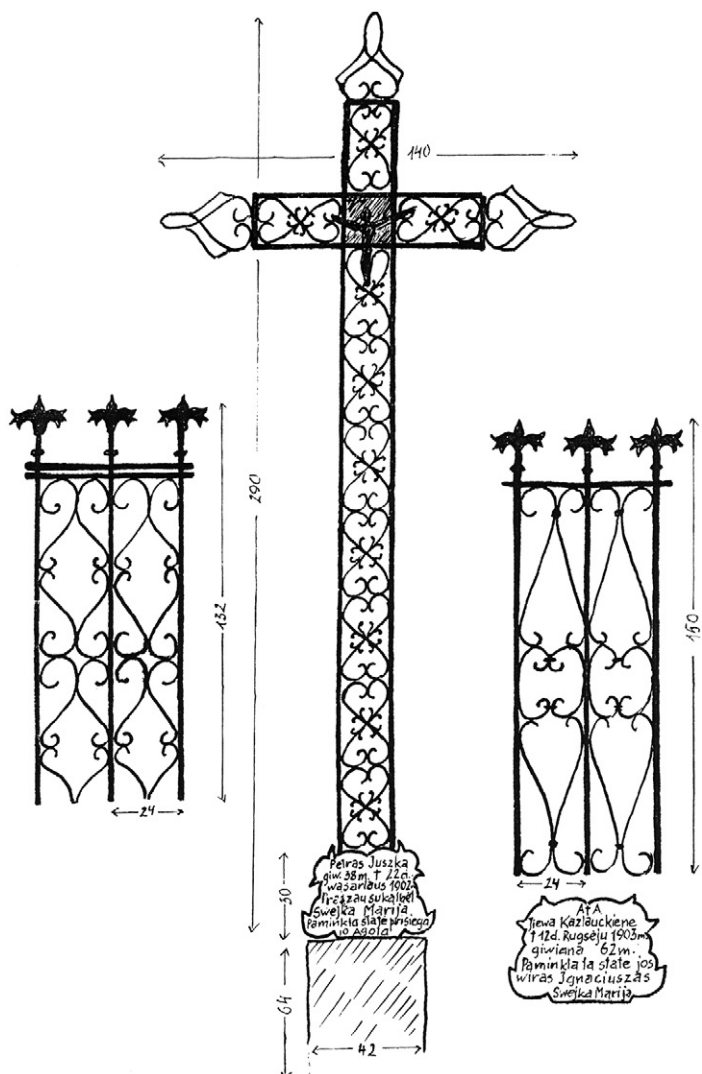

7 pav. Griškabūdžio kapinių kryžius, įrašai, tvorelės. 1992 m. Piešė mokyt. J. Krivickas

sios, arba amžinosios, šviesos vainiką arba krucifikso aureolę. Dar kitais atvejais tie geležies juostelių išraitimai taip supinami, kad sudaro stebėtinais lengvą, žmogaus dvasią ir jo religinius jausmus aukštyn keliantį ažūrą.

Didelių esinių išlankstymų originalumu ir jų supynimo meistriškumu pasižymi rėminiai Griškabūdžio ir gretimų apylinkių geležiniai kapų kryžiai. Pavyzdžiui, panašių išraitymų bei supynimų turi ir Barzdų bažnytkaimio kapinių paminklai. Kartais didesnių ir ilgesnių esinių sukeitimų centre pakartojami mažesni išraitimai, kurie sudaro lengvų, grakščių rozečių formą. Tokių kryžių petelių galai taip pat baigiasi esiniais išraitimais, suteikiančiais paminklams darnaus vientisumo ir užbaigtumo įspūdį (7 pav.). Tačiau čia pat esama ir paprastų kryžmų užbaigų.

Įdomi detalė – panašiai kaip Žemaitijoje (ir Aukštaitijoje), rėminių kryžmų centre dažnai sudaro kiaurapjūviai kvadratai, prie kurių tvirtinami krucifiksai (6 pav.). Be abejo, ir čia esama išimčių (7 pav.). Šio rėminio kryžiaus vidų puošia rombus primenantys arba rombų vėrinį imituojantys kvadratai. Be to, tokie rombų vėriniai dar pajavairinami saikingai išdėstytomis karpytomis skardos žvaigždutėmis, o kryžmų galus užbaigia daugelio Lietuvos kalvių mėgstami kryželiai.

Griškabūdžio kapinėse yra ir originalios formos lietiš ketaus kryžius-žvaigždė. Rombo formos žvaigždė ritmingai pasikartoja stiebo apačioje, viršuje ir kryžmų galuose (8 pav.). Manome, kad tokia ar panaši lietinių ir kai kurių kalvinių šio krašto kryžių puošyba neginčijamai rodo Klaipėdos krašto ir Žemaitijos paminklų įtaką Sūduvos metalinių paminklų konstrukcijai ir puošybai.

Peršasi tokios išvados ir palyginimai: Griškabūdžio, Paluobių, Sintautų ir kitų šio krašto bažnyčių, koplyčių ir kapų kryžiai yra nukalti vietinių kalvių XIX a.–XX a. pradžioje. Pagal konstrukciją jie, kaip ir kitur, skirstomi į viena-stiebius ir rėminius. Ir vieni, ir kiti dažniausiai turi tik labai kuklius kryžmų puošmenis – saulės spindulius ir daug puošnesnius esinius išraitimus, kurie kartais sudaro tarsi krucifikso aureoles. Kartais tie geležies išraitimai būna sujungti labai ryškiais apšaudais.

Kai kurie šio krašto bažnyčių, koplyčių, varpinių ir kapų kryžiai yra papuošti būdingais kiek išdidintų formų lelijų žiedais, pasitaikančiais ir kitose liau-

8 pav. Griškabūdžio kapinių lietiš (kietinis) kryžius-žvaigždė (1910 m. ?). 1992 m. Piešė mokyt. J. Krivickas



dies meno šakose. Nesvetimi šio krašto kryžiams ir stilizuotų lapų motyvai. Dažnai jais užbaigiami kryžmų galai. Iš kitų Lietuvos vietų geležinių kryžių jie išsiskiria ir tuo, kad neretai turi mediniams kryžiams būdingų elementų – įrašų INRI, taip pat lietinių lentelių su žiniomis apie čia palaidotus mirusiuosius.

Vienas kitas šio krašto geležinis kapų kryžius (panašiai kaip ir Klaipėdos krašte) turi lietines smailes. Kartais greta kaltinių geležies kryžių čia esama ir lietinių ketaus kryžių.

Visa tai leidžia teigti, kad šio krašto kryžių puošyba yra gimininga kai kurių Žemaitijos ir Klaipėdos krašto metalinių paminklų puošybai. Tokia įtaka galėjo atsirasti dėl palyginti gausaus čia gyvenusių kalvių evangelikų liuteronų skaičiaus.

Straipsnis numatomas spausdinti „Lietuvos valsčių“ serijos monografijoje „Griškabūdis“ (vyr. redaktorius ir sudarytojas *Vingaudas Baltrušaitis*).

Straipsnio kalbos redaktorius *Albinas Masaitis*, korektorė *Rasa Kašėtienė*, anglų k. redaktorius, vertėjas *Aloyzas Pranas Knabikas*.

Straipsnio priedai, skelbiami atskirai (tam skirtuose leidinio skyriuose):

1. Straipsnio santraukos lietuvių ir anglų kalbomis.
2. Žinios apie autorių.

Griškabūdžio ir jo apylinkių medinių pastatų puošyba

Žydrė Petrauskaitė

Lietuvos dailės muziejus

Zanavykai garsėja nuostabiomis prijuostėmis bei spalvingomis kraičių skrynionimis. Subtili jų meninė pajauta atsispindi ir medinių pastatų puošyboje, kuri nėra labai gausi, bet gana įdomi ir išraiškinga.

Šio straipsnio objektas – medinių pastatų puošyba Griškabūdyje ir jo apylinkėse. Tikslas – apžvelgti medinių gyvenamųjų namų ir kitų medinių pastatų dekorą. Straipsnyje – keli uždaviniai. Svarbu ir įdomu žinoti, kas, ką ir kaip dirbo. Išvardyti šiose apylinkėse dirbę meistrai bei kai kurie jų darbai, trumpai surašytos žinios apie juos. Vėliau apžvelgta gyvenamųjų namų puošyba bei jos raida, plačiau panagrinėti keli įdomesni variantai. Nepamirštas ir klėčių bei kitų ūkinių pastatų dekoras. Stengtasi surinkti ir tarmiškus įvairių pastatų ir jų dalių pavadinimus. Naudoti analitinis bei lyginamasis metodai.

Šiame darbe pirmiausia bus aptarta gyvenamųjų namų puošyba, po to – klėčių dekoras, o galiausiai bus apžvelgti ūkinių pastatų pagražinimai.

2001 m. liepos mėnesį Griškabūdyje ir jo apylinkės kaimuose vyko kompleksinė kraštotyros ekspedicija, kurios metu tyrinėta ir medinių pastatų puošyba. Šio straipsnio tikslas – išanalizuoti tyrimų medžiagą, archyvinius ir literatūroje paskelbtus duomenis. Ekspedicijos metu apžiūrėtas 61 objektas, turintis nors ir mažiausią dekoro elementą. Šnekėta su 12 pateikėjų. Lietuvos dailės muziejaus (toliau – LDM) Liaudies meno rinkinyje rastos 29 Kazimiero Černiaus nuotraukos, kuriose užfiksuoti puošybos elementų turintys pastatai. 1968 m. šiose apylinkėse vyko Aldonos Stravinskienės vadovaujama ekspedicija. Iki 2001 m. išlikę tik trys šiose nuotraukose užfiksuoti pastatai, kiti nukelti ar nugriauti. Geriau pažinti kraštą ir jo žmones padėjo ir Lietuvos mokslų akademijos bibliotekos¹ bei Vilniaus universiteto rankraščių skyriuose saugomi inventoriai², J. Totoraičio parašyta „Zanavykų istorija“³, Čikagoje išleista dvitomė „Zanavykija“⁴, taip pat Algimanto Miškinio straipsniai apie Griškabūdį⁵. Bažnyčios, špitolės ir senosios mokyklos statybos istoriją gerai iliustruoja ir bažnyčioje saugomi 1923, 1924, 1928 m. parapijos komiteto posėdžių bei visuotinio susirinkimo protokolai, 1941 m. parapijos inventorius⁶, LCVA fonduose saugomos nuotraukos ir statistinės žinios⁷.

Straipsnis „Versmės“ leidyklai įteiktas 2001 12 04, serijos „Lietuvos valsčiai“ Lietuvos lokalinių tyrimų mokslo darbų komisijos įvertintas 2007 07 22, pirmą kartą paskelbtas 2011 12 30 elektroninio serialinio leidinio „Lietuvos lokaliniai tyrimai“, ISSN 2029-0799 visatekstėje svetainėje www.llt.lt.

¹ Lietuvos mokslų akademijos bibliotekos Rankraščių skyrius, f. 12, b. 3283; f. 265, b. 60, 63, 136.

² Vilniaus universiteto bibliotekos Rankraščių skyrius, f. 4, b. 2026–2036.

³ Totoraitis J. *Zanavykų istorija*, Marijampolė, 1929.

⁴ *Zanavykija*, Čikaga, 1978, t. 1; 1979, t. 2.

⁵ Miškinis A. Griškabūdis, *Lietuvos TSR urbanistikos paminklai*, Vilnius, 1979, nr. 3, p. 48–59; Miškinis A. Užnemunės miestai ir miesteliai, *Savastis*, Vilnius, 2000, p. 18–41.

⁶ Parapijos komiteto posėdžių ir parapijos visuotinio susirinkimo protokolai. Griškabūdžio parapijos inventorius, 1941 m. rugpjūčio 30 d.–rugšėjo 1 d. *Griškabūdžio bažnyčios archyvas*.

⁷ Lietuvos centrinis valstybės archyvas (toliau – LCVA), f. 1622, ap. 6, b. 217, p. 15; f. R 743, ap. 2, b. 6137–6160.

Medžio apdirbimo meistrai

Griškabūdyje ir jo apylinkėse tiek statybos, tiek staliaus darbai dažniausiai patikimi tos srities specialistams. Namus XIX–XX a. statydavo dailidės – *meistrai*, o juos įrengdavo staliai, šiame krašte vadinami *rangovais*. Amatininkų šiose apylinkėse būta tikrai nemažai. Pateikėjai išvardijo 21 stalių. 1942 m. surašymo duomenimis, Griškabūdžio valsčiuje buvo 8 stalių dirbtuvės. Pačiame Griškabūdžio miestelyje buvo staliaus Justino Valaičio (gim. 1910 m. Griškabūdžio vls.) dirbtuvė. Jis turėjo ir samdinį Joną Siaurusaitį (gim. 1921 m. tame pačiame valsčiuje)⁸. Čia taip pat buvo ir staliaus (baldžiaus) Vinco Preikšo (gim. 1900 m. Kybártuose) dirbtuvė⁹. Jis, anot Antano Vengraičio, 1922–1923 m. rengė per karą sudegusią mokyklą, darė jos langus bei duris (10). Antabūdžio kaime buvo Antano Dovydaičio (gim. 1907 m. Griškabūdžio vls.) staliaus dirbtuvė, o pats meistras skelbėsi dirbęs apylinkei¹⁰. Taip pat buvo ir staliaus (baldžiaus) Juozo Brazaičio (gim. 1900 m. Griškabūdžio vls.) dirbtuvė¹¹. O seniausiąjame Bliuviškių kaime buvo staliaus Juozo Kudirkos (gim. 1903 m. Griškabūdžio vls.) dirbtuvė¹². Paluobiuose dirbo statybos meistras Juozas Česnaitis (gim. 1900 m. Griškabūdžio vls.). Vienas jo sūnų – Vidmantas – tęsė tėvo veiklą¹³. Šukėtuosė buvo stalių Vinco Šapausko (gim. 1900 m. Griškabūdžio vls.)¹⁴ bei Saliamono Rinkevičiaus (gim. 1891 m. ten pat) dirbtuvės¹⁵. Visi šie meistrai, išskyrus paskutinįjį, buvo lanke pradžios mokyklą ir pasisakė gyveną iš savo amato. O sutikti pateikėjai P. Gudmantas, Maksvyčiai, Tunaičiai, A. Žemaitis bei Bronislavas Juodaitis pasakoja, kad Griškabūdžio valsčiuje staliais rangovais dirbo Pijušas Staugaitis, Pranas Jusaitis (gim. 1904 m. Griškabūdžio k.) bei Juozas Užupis (gim. 1911 m. Griškabūdžio k.). Taip pat laikinai buvo atvykę Ignas Karitonas iš Zyplių kaimo bei Juozas Meškaitis iš Sintautų. Pastarasis 1923 m. kartu su darbininkais rengė Griškabūdžio kleboniją. 1923 m. balandžio 15 d. parapijos komiteto posėdžio protokole rašoma:

„2. Sušnekėta dailidė kambariams rengti Juozas Meškaitis (iš) Sintautų, kiekviena rengiamoji skylė–langas, durys, kambario grindys, lubos, čy-tas – po 24 litus. Maistas darbininkui ir meisteriui klebonijoje“.

Sutarta įrengti 3 kambarius¹⁶. Staliumi šiame krašte dirbo ir Kriaučiūnas, vėliau išvykęs į Ameriką, bei jau minėtas Justinas Valaitis, pasistatęs miestelyje labai gražų namą. Griškabūdyje meistravo ir Antanas Rimaitis (gim. 1934 m. Sutkū k.). Jis ilgą laiką buvo vairuotoju ir tik išėjęs į pensiją pradėjo dirbti medžio darbus. Katiliuose gyveno ir dirbo Ūsorius Račiulis – Juozas Račiulaitis (gim. 1900 m.) bei Petras Šiuraitis (gim. 1925 m.). J. Račiulaičio darbo J. Žemaičio klėtis Pentiškių k. išliko 1968 m. ekspedicijos nuotraukoje. XX a. pr. Patašinėje dirbo Bronius Staugaitis, taip pat senas meistras Juozas Bukšnaitis, gimęs amžių sandūroje Šukėtuose. Jis turėjo mažai žemės, todėl uždarbiavo meistraudamas. Žinomas ir stalius Marcelinas Mockeliūnas (gim. 1924 m.). Paluobiuose darė ir įstatinėjo langus, duris bei klojo grindis ir lubas Martinkus iš Jurbarko, Pijušėlis Mi-

⁸ LCVA, f. R 743, ap. 2, b. 6141, p. 13–14.

⁹ Ten pat, p. 25–26.

¹⁰ LCVA, f. R 743, ap. 2, b. 6137, p. 18–19.

¹¹ Ten pat, p. 45.

¹² LCVA, f. R 743, ap. 2, b. 6139, p. 72–73.

¹³ LCVA, f. R 743, ap. 2, b. 6153, p. 22–23.

¹⁴ LCVA, f. R 743, ap. 2, b. 6159, p. 45–46.

¹⁵ Ten pat, p. 47–48.

¹⁶ Griškabūdžio bažnyčios archyvas, 1923–1924 m. parapijos komiteto posėdžių protokolai, p. 23.



1 pav. Gyvenamasis namas. Rygiškių k. J. Jablonskio muziejus



2 pav. Gyvenamojo namo, statyto 1932 m., fragmentas. Šukinės k. Štrimaičių sodyba



3 pav. Paluobių klebonija, statyta XX a. II deš.

kalauskas, Juozas Kuosaitis. Jo brolis Kazimieras buvo dailidė. Paluobiuose dar žinomas ir stalius Jančius (gim. 1923 m.). Griškabūdyje kartais staliauja Vincas Briauka (gim. 1924 m. Lukšiuosė). Teko pabendrauti su staliais Antanu Žemaičiu (gim. 1930 m. Katilių k.) (12) bei Zigmū Jurkšaičiu (gim. 1935 m. Sparvinių k.) (5). Pastarasis dar ir dabar, nors ir būdamas pensininkas, meistrauja – ornamentais išpjaustė vasarinio namelio vėjalentes bei stogelio karnizus. Pašnekinti staliai sakė, kad yra matę gražiai papuoštų Smetonos laikų namų, tačiau patys jau ornamentų nedarė. A. Žemaitis iš savo tėvo Juozo išmoko račiaus amato. Įstojęs į kolūkį, juo ir dirbo. Po truputį išmoko staliaus amato, kartais uošvio Juozo Račiulaičio pasiklausdamas ar tiesiog apžiūrinėdamas kitų padarytus darbus. Visą gyvenimą A. Žemaitis buvo laisvai samdomas darbininkas, žmonėms namus rengė ir kitus staliaus darbus dirbo. Turėjo savo įrankius ir obliavimo mašiną (*obliarką*). 1988 m. išėjo į pensiją ir visas pasinėrė į bitininkystę. Deja, per visą A. Žemaičio staliaus praktiką niekas neprašė kaip nors padekoruoti įrenginėjama gyvenamąjį namą (12). Gal žmonėms noro pritrūko, gal pinigų. Z. Jurkšaitis amato mokėsi dirbdamas kartu su staliu M. Mockeliūnu. Šis stalius daug metų darbavosi kolūkyje, vėliau bendrovėje. Nebuvo kada užsiimti visokiais pjaustymais, nes buvo labai daug darbo (5). Tik dabar, atsiradus daugiau laiko, ratelių ornamentu jis pagražino savo vasaros namelį bei stogelį virš pagrindinio įėjimo.

Pavyko sužinoti apie nemažą skaičių Griškabūdyje ir jo apylinkėse dirbusių meistrų, bet ne apie visus. Kiek sunkiau buvo išsiaiškinti, kokius pastatus jie rengė. Visi meistrai dirbo gana gerai ir profesionaliai.

Ekspedicijos metu daugiausia rasta XX a. pirmosios pusės dekoruotų pastatų. XIX a. pabaigos namų likę nedaug. Daugelis senesniųjų pastatų buvo nugriauti apie 1970 m., kai vyko visuotinė melioracija.

Griškabūdyje ir apie jį esančiuose aplinkiniuose kaimuose gyvenamieji namai – stubos buvo vidutinio pločio korpusais, daugiausia su plytiniais pamatais, aukštomis rąstų sienomis, dvišlaičiais stogais, didesnieji su ertikiais, čia vadinamais *artikiais* (sienų pakėlimas, viršuje, ties stogu, keliais rąstais paaukštinta siena, dažniausiai ta dalis apkalama stačiomis lentelėmis) (1, 2 pav.). XX a. pirmojoje pusėje buvo statomi namai su mansardomis (3 pav.). Daugelis jų turėjo gražius prieangius.

Stogo ir jo konstrukcinių detalių dekoras

XIX ir XX a. sandūroje bei XX a. pirmojoje pusėje Griškabūdyje ir aplinkiniuose jo kaimuose bei bažnytkaimiuose *stubų* ir klėčių statybos metu buvo naudojamas seniausias ir lengviausias dekoravimo būdas, kuriam atlikti nereikėjo specialių įrankių. Kirviu buvo lengvai profiliuojamos tokios konstrukcinės pastato dalys, kaip skersinės sijos ir gegnės. Skersinių sijų apačioje buvo nusklembiami 1–3 laipteliai. Gegnių apačia suapvalinama ar išbanguojama. Anelės



4 pav. Profiliuotos gegnės ir sijos, gyvenamojo namo kampas, gyvenamasis namas (*stuba*), statytas apie XX a. pr. Justino Tunaičio sodyba, Patašinės k.



5 pav. Gyvenamojo namo pastogė – profiliuotų gegnių ir skersinių sijų derinys. Buvęs Jakaičių gyvenamasis namas. Patašinės k.

6 pav. Stogo šlaito apačios karnizinė lenta. Gyvenamasis namas, statytas 1917 m. meistro Jono Staugaičio iš Žalviškės k., dabar V. Endriukaičio sodyba, Leliokiškės k.

7 pav. Pastogę puošiantis ornamentas – karnizinė lenta. Gyvenamasis namas, statytas apie 1912 m., buvusi Bagdonų sodyba, Urvinių k.

Samuolienės (Patašinės k., 1928 m.) bei Justino Tunaičio (Patašinės k., statytas maždaug XIX–XX a. sandūroje) (4 pav.) gyvenamųjų namų kampuose derinamos profiliuotos gegnės ir skersinių sijų galai. Jakaičių *stubos* (Patašinės k., statyta XX a. pr.) šoniniame fasade profiliuotos gegnės ir išsikišusios dekoruotos skersinės sijos, palaikančios murliotinę siją, sukuria puikų derinį (5 pav.). Apdailos braižo panašumas ir tai, kad pastatai toje pačioje vietovėje, perša mintį, kad galbūt A. Samuolienės bei J. Tunaičio namai ir pastarojo klėtis pastatyti vieno meistro – Juozo Bukšnaičio.

Senove dvelkia ne tik gegnių ir skersinių sijų profiliavimo būdas, bet ir Juodaičių gyvenamojo namo (Griškabūdžio k.) kaminas, apkaltas lentomis.

Tik pateikėjų prisiminimuose liko *stubų* vėjalentės, išpjaustytos dantukais ar liežuvėliais, kartais paįvairintais skylutėmis (7, 12), visai kaip ir stogų apačios karnizai.

Griškabūdyje ir aplinkiniuose kaimuose mėgo dekoruoti stogo šlaitų apačias. Ten buvo statmenai prikalama ornamentuota karnizinė lenta, kuri ne tik papuošia, bet ir apsaugo sienas bei pastogės apkalimą nuo kritulių. Šios stogo apačios lentos buvo išpjaustomos trikampių bei dantukų motyvais, kartais paįvairinamais apvaliomis skylutėmis. Yra papuoštų vienodai pakeičiamų dantukų ir lankelių kompozicijomis bei stilizuotų lelijų ornamentais. Visuose pastatuose stogo šlaito apačios karnizinės lentos ir jų ornamentai atitinka proporcijas bei stilistiškai dera su langų

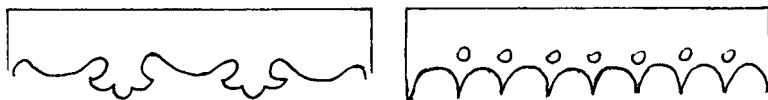

8a pav. Gyvenamojo namo stogo šlaito apačią puošianti karnizinė lenta. Namas statytas apie XX a. pr., Kudirkų šeimos sodyba, Skarbūdžio k.

8b pav. Gyvenamojo namo stogo šlaito apačią puošianti karnizinė lenta. Namas statytas 1912 m., dirbo Ignas Karitonas ir Antanas Juodaitis. Dabar Bronislavo Juodaičio sodyba, Griškabūdžio k.



8c pav. Gyvenamojo namo stogo šlaito apačios karnizinė lenta. Smetonos laikais iš kažkur atvežtas ir pastatytas Jablonskio g. 13, Griškabūdyje. Anksčiau priklausė Puskunigytei. Autorės pieš.

puošyba. Rastos 6 skirtingų ornamentinių kompozicijų karnizinės lentos, viena išliko tik LDM saugomoje K. Černiaus nuotraukoje (6, 7, 8 a, b, c pav.). Vėliau šioje vietoje pradėti tvirtinti metaliniai lietvamzdžiai. Panašios karnizinės lentos, tik kitokiu kampu bei įvairesnių ornamentų, kalamos ir žvejų namų pastogėse Neringoje.

Frontono skydų dekoras

Griškabūdžio valsčiuje gyvenamojo namo frontonai – skydai (*čytai*) nebuvo gausiai dekoruojami. Šiose apylinkėse skydai dažnai būna truputį atitraukti nuo sienos. Stoginukai naudojami retai. Paprastai skyde lentos sukalamos stačiai (9, 18 pav.) ar gulsčiai, nors ekspedicijos metu rasti 4 sudėtingesni apkalimo variantai ir kelios jų variacijos. Frontono apkalimo sudėtingumas priklauso nuo to, į kiek dalių suskirstyta jo plokštuma, kaip išdėstytos lentos susieina į ornamentą. Vienas paprastesnių ir dažnai naudojamų variantų – tai skydo apkalimas dvejopai sukomponuotomis lentomis: viršutinėje trikampėje dalyje jos sudėtos eglute, o žemiau – skersai, kartais – stačiai. Šioje dalyje dažnai įstatomas stačiakampio formos langas. Viršutinio tri-

9 pav. Skydo apkalimo lentų apačios ornamentas. Namas, statytas Smetonos laikais, priklausė Janinai Plečkaitytei, Ryto g. 4, Griškabūdis





10 pav. Skydo lentų dekoras. Rygiškių g. 13, Griškabūdis (buvusi pieninė)

kampio ašis arba apačia kartais paryškina lentjuoste. Kitokia dviejų dalių kompozicija panaudota buvusios Griškabūdžio miestelio pieninės (Rygiškių g. 13) (10 pav.) bei Paluobiuose netoli kapinių stovinčio geltono namo, buvusio sovietmečio mokyklos bendrabučio, skyduose. Jų viršutinėje trikampėje dalyje lentos sukaltos stačiai, o jų apačios išpjaustytos lankelių ir dantukų ornamentais. Apatinė dalis apkalta gulsčiomis lentomis ir sudaro gerą ornamento foną. Įdomus ir sudėtingesnis keturių dalių apkalimas. Šiame skyde visuose trijuose kampuose – stačių lentų trikampiai, o viduryje – skersų lentų stačiakampis, kuriame dažnai įstatomas langas, kartais net du. Retsykiais toks apkalimas dar paįvairinamas – viršutinio trikampio lentų apačia išpjaustoma ornamentais (Paluobių klebonija) arba tame trikampyje jos sukalamos eglute. Kartkartėmis skydo apkalimo lentų, net skersųjų, tarpai užkalami lentjuostėmis (Katiliai, buvusi mokykla, dabar gyv. Merčaičiai) (11 pav.). Truputį kitoks namo su ertikiu skydo apkalimas: čia skydo apačioje atsiranda papildoma stačių lentų dalis, dažnai nuo jo atskirta karnizu (12 pav.). Pats sudėtingiausias Juozo Jasukyno (Bliuviškių k.) gyvenamojo namo (statyto 1919–1920 m., neišlikęs) skydo apkalimas. Šis



11 pav. Skydas. Buvusi mokykla, statyta 1919 m., Katilių k.

frontonas karnizais padalytas į tris tarpsnius, kurie savo ruožtu suskirstyti dar į kelias dalis. Viršutiniame tarpsnyje lentos sukaltos eglute (lentų tarpai uždengti lentjuostėmis). Viduriniajame šonai apkalti išzambiomis lentomis (su lentjuostėmis užkaltais tarpais), o viduryje įstatytas didelis stačiakampis langas plačiais apvadais. Apatinis tarpsnis suskirstytas į tris dalis: šonuose sukaltos stačios lentos su lentjuostėmis užkaltais tarpais, viduryje – skersų lentų plotelis. Bet koks nors kiek sudėtingesnis skydo apkalimas, net ir dviejų dalių, puikiai pagyvina galinį namo fasadą, ir kaimynas, praeidamas gatve, turi kur akis paganyti.

Skydų langai šiose apylinkėse daugiausia tokios pat formos ir tokiais pat apvadais kaip visi namo langai, be to, visai nepuošnūs. Ypatingesni tik 3 – Griškabūdyje, Obelių g. 5, ir Novos g. 13 (12 pav.) stovinčių namų skydo langai bei Paluobiuose esančio Onos Armonaitės namo langai (13 pav.). Pirmojo lango apatinis apvasdas gražiai išpjaustytas simetrišku riestinio motyvo ornamentu, o antrojo – įdomus rėmų išdėstymas, labiau primenantis verandos langą nei namo. Onos Stanislovaitės buvusios *stubos* (dabar namas priklauso Onai Armonaitytei) (13 pav.) frontone yra trijų nevie-nodo aukščio dalių langas.

Sienų puošyba

Aukštos zanavykiškų namų sienos – geras langų ir durų puošybos fonas, tačiau kartais jos ir pačios tampa dekoru objektu. Tašyti namų sienojai – *sienmedžiai* – pradžioje buvo suneriami į sąsparas atsikišusiais galais, bet jau nuo XX a. pradžios, patobulėjus įrankiams ir meistrų įgūdžiams, šis būdas greit atgyveno ir sienojai buvo jungiami į lygias kertes – spynas. *Stubų* kampai pasipuošė dvispalviais šachmatiniais raštais, kuriuos sudaro nupjautų sienojų galai (14 pav.). Tik kartais, kad nepūtų, jie užkalami stačiomis, dažniausiai lygiomis lentomis, pasitaiko ir pakraštyje griovelio profiliuotų lentų. Statmenos kerčių užkalimo lentos tarsi įrėmina sieną.

Stubų sienas apkalti lentomis naudinga praktiškai, nes apsaugo pastatus nuo šalčio ir drėgmės, net palaiko, kad negriūtų. Kartu tai juos pagražina bei paįvairina. Šiose apylinkėse jau prieš karą namai pradėti apkalinėti dailylentėmis. Kai kurie gyvenamuosius namus apkaldavo stačiomis lentomis, kartais tarpus uždengdami lentjuostėmis (*listvomis*). Daugiausia namų apkalta skersai. Tarpukariu ir ypač sovietmečiu, gyvenamiesiems pastatams apkalti buvo naudojamos dailylentės – ypač lygiai nuobliuotos lentos, kartais paįvairintos grioveliais. Griškabūdžio apylinkėse iš pradžios jos buvo vadinamos *vaŋonkomis*, o vėliau – *amerikonkomis*. Senosios Griškabūdžio mokyklos ir špitolės pastatai apkalti per vidurį griovelio profiliuotomis dailylentėmis.



12 pav. Skydas ir skydo langas. Novos g. 13, Griškabūdis

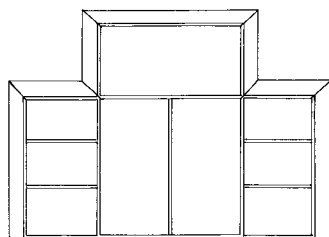

13 pav. Gyvenamojo namo skydo langas. Namas statytas apie 1920 m., buvęs Onos Stanislovaitės, dabar Onos Armonaitės, Paluobiai



14 pav. Gyvenamojo namo kampas: sijų sunėrimas. Pastatas statytas 1917 m. Jono Staugaičio, V. Endriukaičio sodyba, Leliokiškės k.



15 pav. Gyvenamojo namo kampo apkalimas. Patamošupių k.

16 pav. Gyvenamojo namo kampo apkalimas. Namas statytas apie XX a. meistro Sutkaus, kuris tame name ir gyveno, Paluobių bažnytkaimis



17 pav. Ertikio lentų išpjaustymas ir lango dekoras. Buvęs meistro J. Valaičio gyvenamasis namas, statytas jo paties apie 1939 m. Jablonskio g. 11, Griškabūdis

lentėmis. Populiariausias šiose apylinkėse dailylenčių profiliavimo būdas – gilaus griovelio išpjovimas viršutinėje lentos dalyje. Tokių dailylenčių gabalėliais apkalti namo kampai pasipuošia gražia eglute (15, 16 pav.). Dažnai ir gyvenamasis namas apkalamas lygiomis dailylentėmis, naudojant dvejopą kompoziciją: iki palangių – stačiomis, o aukščiau – gulsčiomis lentomis (dažnai po langais dar prikalamas karnizas) (3, 19 pav.). Šitai apkalama visoje Lietuvoje. Namo išorę puošia ir ertikis. Statmenos jo lentos (*statkos*) – ryškus ir gražus kontrastas su gana ramiomis pjautų rąstų ar skersų lentų sienomis. Efektui padidinti kartais ertikio lentų apačia buvo išpjaustoma ornamentais (Griškabūdyje, Jablonskio g. 11 ir Ryto g. 4 stovinčiuose namuose) (17, 18 pav.). Itin dekoratyvūs Paluobių klebonijos (3 pav.) bei Maksvyčių *stubos* apkalimai. Šių pastatų fasadai suskirstyti į tris dalis: viršuje ir apačioje siauri statmenų lentų tarpsniai, viduryje platus gulsčių lentų tarpsnis. Mansardų apkalimo lentų apačia dar ir ornamentuota (25 pav.).

Pastato eksterjerą pagyvina ir polichromija. XX a. pradžioje buvo dažomi tik langų rėmai, apvadai bei langinės ir tik retai visas namas. Langus dažydavo dažniausiai balta spalva, o pačius namus tokia, kokią nusipirkdavo. Gyvenamuosius pastatus dažniau pradėjo dažyti prieš 20–30 metų – geltonai, rudai ar žaliai. Dabar kampai bei kitos puošybos detalės kartais paryškinamos kontrastinga spalva.

19 pav. Paluobių klebonija. Jurgitos Jasinskaitės pieš.

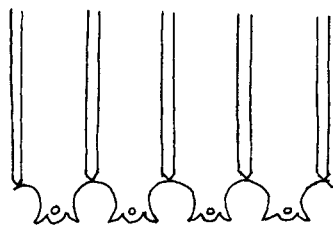

18 pav. Skydo ir ertikio apkalimo lentų apačios ornamentas. Namas, statytas Smetonos laikais, priklausė Janinai Plečkaitytei, Ryto g. 4, Griškabūdis. Autorės pieš.

Prieangis ir jo puošyba

Svarbi gyvenamojo namo detalė yra prieangis (*gonkos*). Tai išsiskirianti, gerai matoma, todėl gausiausiai dekoruojama gyvenamojo namo dalis, paįvairinanti pastato išvaizdą, sujungianti jį su aplinka ir naudingai padidinti namo tūrį. Prieangis pabrėžia pagrindinį įėjimą ir saugo jį nuo atmosferos poveikio. Pirmiausia prieangius Griškabūdžio valsčiuje pradėjo statyti labiau pasiturintieji. Dažniausiai jie būdavo statomi prie pagrindinio įėjimo. Pirmieji prieangiai buvo atviri, daugiausiai dvišlaičiu, priekyje 4 stulpais palaikomu stogeliu. Kolonėlės

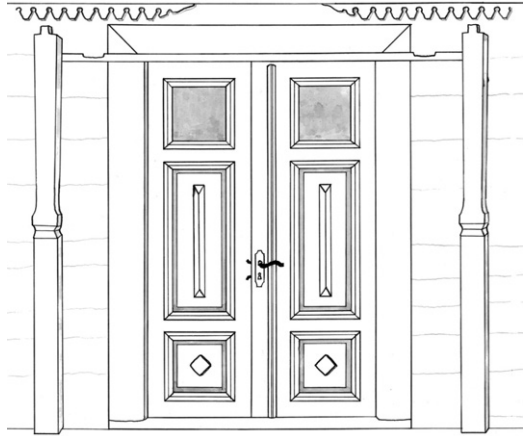

20 pav. Prieangis. V. Endriukaičio sodyba, Leliokiškės k. J. Jasinskaitės pieš.

apačioje buvo sujungtos vientisa lentučių tvorele, viduje, šonuose, pritaisyti suoliukai. Vėliau atsirado uždari, ištiklinti prieangiai, daugiausia dvišlaičiais stogeliais. Viršutinė jų sienos dalis – stiklinė, suskaidyta smulkiais geometrinių stačiakampių ar lenktų formų rėmeliais, apatinė vientisai užkalta stačiomis ar gulsčiomis lentėmis. Priekinėje prieangių sienoje įstatomos dvivėrės išsprūdinės durys.

Ekspedicijos metu rastas tik vienas originalus, tačiau bebaigiantis griūti atviras prieangis dvišlaičiu stogeliu. Jis yra Šukėtų kaime, Štrimaičių sodyboje, jo frontonėlyje įrašyti 1932 metai. Kitas atviras, vienslaičiu stogeliu prieangis yra Jablonskių sodyboje, Rygiškių kaime. Jis pristatytas restauracijos metu. Dailaus V. Endriukaičio *stubos* prieangio išlikę tik du profiliuoti stulpeliai (20 pav.). Keli atviri, dvišlaičiais stogeliais prieangiai dar išlikę 1968 m. LDM ekspedicijos nuotraukose. Tai Petro Juškos iš Patašinės kaimo bei Juozo Mačiulio ir Justino Juodaičio iš Griškabūdžio kaimo *stubų* prieangiai. P. Juškos smarkiai apgriuvusio prieangio dvišlaičiu stogeliu frontonas yra iš skersų lentų su baltai įrašytais 1955 metais. Frontonėlio apatinė lenta paryškinta laiptuotų dantukų ornamentu, kraigo kampas papuoštas vertikaliu (gana smarkiai aplūžusiu) lėkiu. Prieangio vidurinėsios kolonėlės dekoruotos labai stilizuoto riestinio ornamento atramėlėmis, šoninės slepiamos vijoklinių augalų. Juozo Mačiulio namo prieangis irgi smarkiai apgriuves, tačiau išlaikęs visą dekorą. Visi trikampės formos prieangio frontono pakraščiai puošti smailėjančių dantukų ornamentu, tarp kolonėlių esančios arkutės dekoruotos bukais dantukais, virš kurių prikalti labai stilizuotų gėlių ornamentai. Juodaičių namo prieangis buvo visai nedekoruotas, tačiau išsiskiriantis lenktos formos stogeliu, derančiu prie lanksčių formų pastogės karnizinės lentos ornamento.

21 pav. Durys ir stogelis. Gyvenamasis namas, statytas apie 1939 m. Jį statė ir jame gyveno meistras J. Valaitis, Jablonskio g. 11, Griškabūdis





22 pav. Priangis, pristatytas apie 1970 m., Langių sodyba, Paluobiai

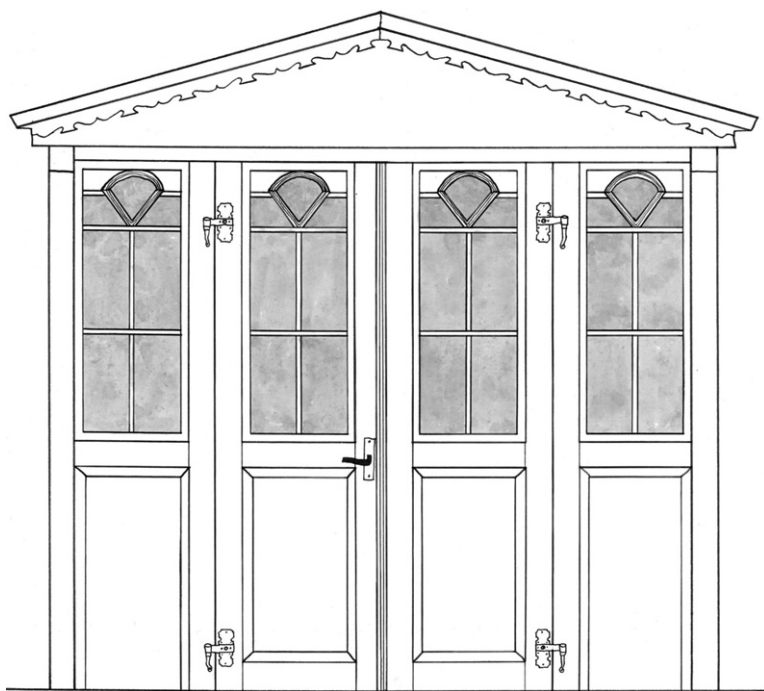

23 pav. Priangis. Buvusi mokykla, statyta XX a. trečiajame dešimtmetyje. Paluobių bažnytkaimis. J. Jasinskaitės pieš.

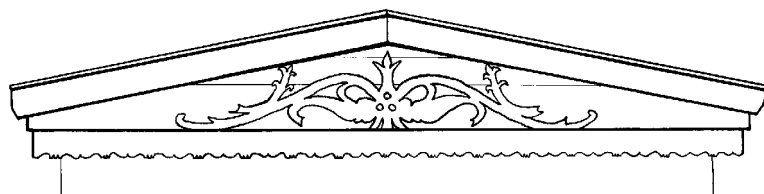

24 pav. Priangio fragmentas. Namai statyti apie 1920 m., buvęs Onos Stanislovaitės, dabar Onos Armonaitės, Paluobiai. J. Jasinskaitės pieš.

Retkarčiais pagrindinio įėjimo duris dengdavo tik stogelis. 1968 m. užfiksuotos Petrės Sutkienės šimtametės *stubos* (Griškabūdžio k.) duris saugojo paprastas, vienslaidis, skiedromis dengtas stogelis. 2001 m. ekspedicijos metu rastas sudėtingos daugiakampės formos stogelis. Jis dengia buvusio Valaičio gyvenamojo namo Griškabūdyje įėjimą iš kiemo pusės. Stogelis paremtas tiesiomis keturkampėmis atramėlėmis, apačioje pritvirtintomis prie sienos, ir saugo dailias išsprūdines duris (21 pav.).

Uždarų, ištiklintų prieangių Griškabūdyje ir jo apylinkėse išliko daugiausia, be to, jie statomi ir šiais laikais, tik ne tokie puošnūs. Ekspedicijos metu aptikti 7 nors truputį dekoruoti uždari prieangiai. Įdomios formos ir sovietmečiu statyti daugiakampiai ištiklinti prieangiai, daugiašlaičiais kūginiais stogeliais, be jokių papuošimų (22 pav.). Daugiausia dekoruotų uždarų prieangių rasta Paluobiuose. Gausiai dekoruotas 1919 m. statytos Paluobių klebonijos priebutis (19 pav.). Jo vėjalentės ornamentuotos, frontonėlyje prikaltas stilizuotų gėlių lankas, langų rėmai viršuje sukomponuoti į stilizuotą tulpės žiedą. Buvusios Paluobių mokyklos, statytos XX a. trečiajame dešimtmetyje, prieangio langų rėmai viršuje sudėstyti į stilizuotą pumpurą, o vėjalentės išpjaustytos bangelių ir trapecinių dantukų ornamentais (23 pav.). Buvusios Onos Stanislovaitės, dabar Onos Armonaitytės (Paluobiai) *stubos*, statytos apie 1920 m., prieangio skydas papuoštas prikalta sudėtinga augalinio motyvo kompozicija, o apačioje užbaigtas bangelių ir trilapių žiedų motyvais išpjaustinėta lenta (24 pav.). Ypač puošnus malūnininko Antano Maksvyčio būsto prieangis (25 pav.). Šio priebučio vėjalentės išpjaustytos lankelių ir dantukų motyvais bei papuoštos įdomios formos lėkiu. Prieangio frontono lentos, išpjaustytos stilizuotais dvišakiais žiedais, neblogai dera su toliau esančia mansardos frontono lentelių dvigubų bangelių ir dantukų motyvų kompozicija. Puošnus ir buvusios Katilių mokyklos (statytos apie 1919 m.) prieangis, dabar nudažytas tamsiai ruda spalva, baltai paryškintais dekoru elementais. Šio priebučio stogas puslankio formos, frontonėlio viršus pajavairintas kvadratių ornamentu, tik dabar, deja, nedaug jų belikę. Prieangio langų rėmai, viršuje sudėstyti į geometrinę puslankio ir V raidės kompoziciją, puikiai dera su kampuose pritvirtintais sudėtingos kompozicijos ornamentais (26 pav.). Šis prieangis, kaip ir dar keli anksčiau apibūdintieji, puikus pavyzdys, kaip senieji tradiciniai ornamentai dera su naujovėmis langų rėmų formomis. Bagdo-

25 pav. Prieangis ir mansarda. Gyvenamasis namas, perstatytas 1934 m., prieangis pristatytas apie 1935 m. Dirbo broliai Juozas ir Kazimieras Kuosaičiai. Antano Maksvyčio sodyba, Paluobių k.





26 pav. Prieangio langas ir ornamentas. Namas (buvusi mokykla), statytas 1919 m. Katilių k.



27 pav. Špitolė (prieangis ir mansarda). Griškabūdis

nų *stubos* (statytos apie 1912 m.) prieangio Urvinių kaime vėjalentės išpjaustytos dantukais, priderintais prie stogo kraštą puošiančios ornamentuotos karnizinės lentos. Negalima pamiršti ir sudėtingesnės konstrukcijos Griškabūdžio špitolės prieangio. Jis susideda iš dviejų atskirų dalių, sujungtų ornamentuota arkute ir bendru kampuotu stogu, priderintu prie kampuoto, nuolaidžiu galu mansardos stogo. Arkutė dekoruota stilizuotais lelijų žiedais, labai primenančiais bažnytinę ornamentiką. Pastato polichromija sustiprina išraiškumą. Prieangio ir viso pastato sienos nudažytos geltonai, o durys, langų apvadai, stogo pakraštys bei arkutės ornamentas paryškinti tamsiai ruda spalva (27, 27a pav.). Gausiai tradiciniais ornamentais buvo dekoruotas tik nuotraukoje išlikęs Antano Dovydaičio ir Marijonos Bastytės Griškabūdžio kaime 1932 m. pastatytas namo prieangis. Jo stogelis buvo lenktos formos, dantukais papuoštu pakraščiu. Visų trijų prieangio sienų viršus dekoruotas sudėtingesnės formos dantukais, su skylutėmis tarpuose. Šio priebučio langų rėmai viršuje užbaigti trim smailiais lankeliais, o visas plotas suskirstytas į kelis šachmatine tvarka išdėstytus keturkampius. Priekyje esančios durys – viršuje su langeliais, o žemiau – pridėtiniais ornamentais dekoruotomis išsprūdomis. Prieangio ornamentika ir langų rėmai suderinti su langų ir pastogės papuošimu. Katilių kaime virš Albino Kolegos namo

27a pav. Špitolės prieangio arkos ornamentas. Griškabūdis. Autorės pieš.

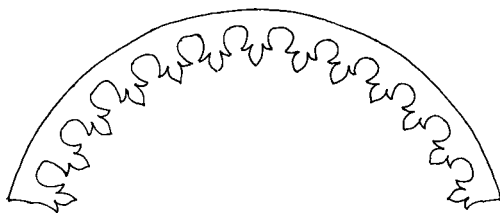



28 pav. Ornamentas nuo Pentiškių k. Astrausko sodyboje nugriauto namo prieangio frontono. Dabar pritvirtintas virš prieangio lango Katilių k. A. Kolegos sodyboje

prieangio lango prikalta simetriška stilizuotų paukštelių kompozicija (28 pav.), kuri anksčiau puošė atviro Astrauskų gyvenamojo namo (Pentiškių k.) prieangio frontonėlį. Namas buvo nugriautas melioracijos metu, o A. Kolega parsinešė šį ornamentą, kad išsaugotų. Šiuolaikinės statybos namai beveik neturi itin išradingo prieangių ar verandų dekoru.

Langų ir durų puošyba

Gyvenamojo namo išorei svarbi ir langų bei durų puošyba. XIX a., o kartais ir XX a. pr., langai šiame krašte, kaip ir visoje Lietuvoje, buvo nedideli, stačiakampiai, su 6 dalių rėmais. Vėliau langai pradėjo didėti, pasikeitė ir jų rėmų dalių skaičius. Atsirado dviejų, trijų dalių rėmai, kuriuos kartais dar papildomai suskaidydavo. Kai Griškabūdyje ar aplinkiniuose kaimuose žmonės pasidarydavo labai didelius langus, kaimynai sakydavo, kad gal šieną per juos veš (12). Lango apvadai (*lempiarijos*), kalami dėl šilumos ir grožio, šiame krašte nebuvo labai įmantrūs. Daugelis jų visai lygūs, kiti truputį profiliuoti. Populiariausias profiliavimo būdas, kai apvadai keliais smulkiais laipteliais žemėja stiklo link. Šiose apylinkėse buvo puošiami visi gyvenamojo namo langai, tačiau, metams bėgant, keičiant supuvusius langų rėmus, tie pagražinimai ne

29 pav. Langas su langinėmis. Gyvenamasis namas, statytas 1917 m. meistro Jono Staugaičio iš Žalviškės k., dabar V. Endriukaičio sodyba, Leliokiškės k.

30a pav. Langas (apvadai). Novos g. 13, Griškabūdis

30b pav. Langas (antlangis). Senoji mokykla, Griškabūdis

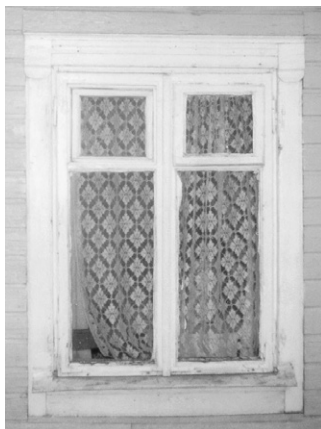

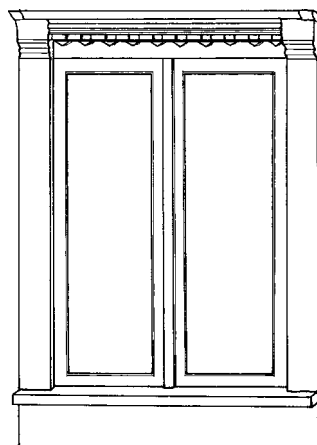
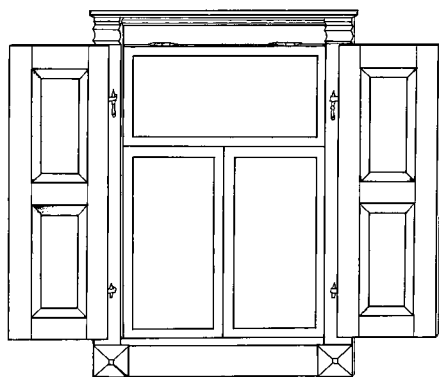
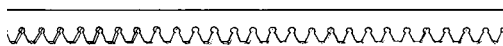

30c pav. Langas. V. Endriukaičio sodyba
(namas statytas 1917 m.), Leliokiškės k.

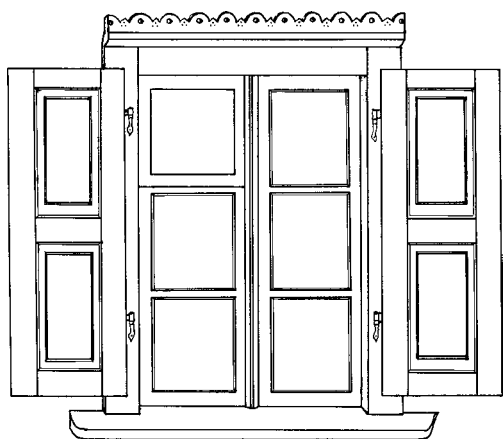

30d pav. Langas. A. Samuolienės namas
(apie 1928 m.), Patašinės k.

31 pav. Langas. V. Birbilo sodyba
(namas apie 1872 m.), Urvinių k.
J. Jasinskaitės piešiniai

visur išlikdavo. Griškabūdžio apylinkėse populiarūs langų apvadai viršutiniuose kampuose papuošti dekoratyviomis raitytomis stačiakampėmis detalėmis, primenančiomis dekoratyvias gembes – konsoles, bei pajavairinti dantukų, kvadratėlių ornamentais, profiliuotais karnizeliais, o apačioje – plokščiais kūgeliais (17, 29, 30a, b, c, d pav.). Kažkada Tunačių *stubos* langus puošė trikampiai sandriškai profiliuotais pakraščiais, dabar šios dekoro detalės nuimtos. Birbilų senosios namo dalies langai dekoruoti vienodai keičiamų ratelių ir dantukų ornamentais (31 pav.). Jablonskių *stubos* langai po restauracijos papuošti riestinio ornamento antlangiais. 1968 m. nuotraukose išliko daugiau ir įvairesnio langų dekoro.

32a pav. Ornamentinis antlangis. Buvo
Natalijos Endriukaitienės sodyba, Griškabūdis

32b pav. Ornamentinis antlangis. Buvo Juozo
Jasukyno sodyba, Bliuviškių k.

32c pav. Ornamentinis antlangis. Buvo Petrės
Dailydienės sodyba, Katilių k. Autorės piešiniai

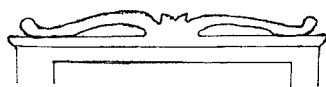
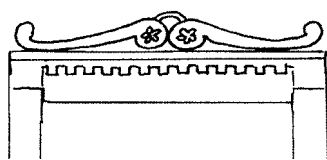
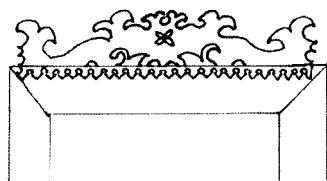

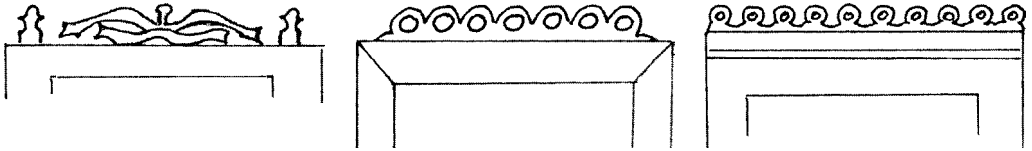

Tai dantukų, ratelių ornamentais puošti viršutiniai apvadai, stilizuotų augalinių ir geometrinių motyvų bei jų kompozicijų antlangiai (32a, b, c, d, e, f pav.).

Ekspedicijos metu pavyko rasti nemažai langinių. Jos apsaugo nuo šalčio ir vagių, pajvairina lygią pastato sieną, ypač spalvotos. Likę keletas senesnių dvivėrių, stačių lentų langinių, kurios viršuje išpjauštos širdutėmis ar 7 skylių rateliais – gėlytėmis. Daugiausia langinės dvivėrės (29 pav.), išsprūdinės, dažniausiai su dviem vienodo dydžio išsprūdom. Tačiau yra su nevienodo dydžio ar su trimis išsprūdomis. Jei langinės dažytos, tai viena ar dviem spalvomis, dažniausiai kontrastingomis namo spalvai.

Griškabūdyje ir jo apylinkėse ekspedicijos metu pavyko aptikti keletą se-

32d pav. Ornamentinis antlangis. Buvo Vinco Žukaičio sodyba, Galinių k.

32e pav. Ornamentinis antlangis. Buvo Antano Orento sodyba, Katilių k.

32f pav. Ornamentinis antlangis. Buvo Jono Vizgirdos sodyba, Galinių k. Autorės piešiniai

33 pav. Klėtis durys. Klėtis perstatyta 1917 m. (sumažinta). Vytauto Endriukaičio sodyba, Leliokiškės k.

34 pav. Durys. Gyvenamasis namas, statytas XIX a. pab., buvusi Antano Valteraičio sodyba, Urvinių k. (durys vėlyvosnės)





35 pav. Durys iš kiemo pusės. Buvusi mokykla, statyta XX a. trečiajame dešimtmetyje. Paluobių bažnytkaimis

nesnių dvisluoksnių durų. Tai Anelės Samuolienės *stubos* dvivėrės dvisluoksnės durys, išorėje iškaltos skersomis profiliuotomis lentutėmis. Taip pat A. Babušio gyvenamojo namo vienvėrės durys, išorėje iškaltos profiliuotomis lentutėmis, sudėstytomis į dvigubą eglutę. (Visai taip pat, kaip ir Endriukaičio klėties durų 33 pav.) Daugelio *stubų* durys dvivėrės, išprūdinės, kartais papuoštos ar viršuje ištiklintos (21, 34, 35 pav.). Dabartiniai staliai vėl pradėjo gaminti dvisluoksnes, lentutėmis iškaltas duris, kartais papuoštas įvairiais tekintais ornamentais, kurie, deja, ne visuomet dera. Gražios dvisluoksnės durys išliko 1968 m. ekspedicijos nuotraukose. Tai 1884 m. Galinių kaime statytos Jono Vizgirdos *stubos* dvivėrės dvisluoksnės durys, išorėje iškaltos profiliuotomis lentutėmis, sudėliotomis į didelį rombą su vienu centru, bei 1939 m. perstatytos Pranciškaus Mačiukevičiaus *stubos* durys, taip pat dvivėrės dvisluoksnės, išorėje iškaltos profiliuotomis lentutėmis, sudėliotomis į penkis rombus. Namų durys dažomos viena, dažniausiai kontrastinga namui spalva.

Namų puošybos visuma

Pasidairius po šį kraštą bei apžiūrėjęs nuotraukose užfiksuotus objektus, manyti, kad daugiausiai buvo puošiami gyvenamųjų namų prieangiai, stogų šlaitų apačios, langai bei durys. Atskirų pastato dalių dekoras gražiai suderintas.

Griškabūdyje ir aplinkiniuose kaimuose puošyba iš dalies priklausė nuo turtinės gyventojų padėties ir grožio suvokimo. Įvairios priežastys lėmė, kad tik nedaugelis galėjo skirti lėšų pastatams puošti. Anot Petro Gudmanto,

„Smetonos laikais kas turtingesni, tai pagražindavo. Mandresni, kur moderniškai pas diktus ūkininkus statydavo, tai gonkas išmargydavo, pastrykių bei artikio pakraščius papuošdavo marginiais, apkaldavo amerikonom, nukvarbuodavo“ (3).

Ir kitas pateikėjas Antanas Žemaitis pasakoja, kad

„Smetonos laikais turtingesnieji, norėdami prieš kaimynus pasirodyti, namus išmargydavo, visokių pakraipymų padarydavo“ (12).

Šalia nuostabios klasicistinio stiliaus bažnyčios susiformavusi pagrindinė miestelio aikštė apstatyta įvairių laikotarpių architektūros namais. Netoli bažnyčios išsiskiria svarbūs visai parapijai, per didelius vargus pastatyti medinės špitolės (27 pav.) ir senosios mokyklos pastatai. Panašus jų skersas sienų apkalimas bei langų apvadų dekoras kvadratėliais. Abu namai beveik vienodo aukščio, su mansardomis, o jų centras pabrėžtas priengiais, nors ir labai skirtingais. Išraiškingai atrodo gana dideli stačiakampės formos mokyklos fasado ir mansardos langai, išdėstyti po keturis vienodais nedideliais tarpais, bei gražūs stoglangiai. Špitolei išskirtinį vaizdą suteikia kampuotas mansardos stogas ir keistas dvidalis priengis.

Jablonskio gatvėje išskirtinis staliaus J. Valaičio apie 1939 m. statytas namas su mansardomis ir dviaukščiu priestatu. Šis gražus ir gausiai dekoruotas gyvenamasis pastatas buvo geriausia reklama jame gyvenusiam amatininkui. Šiuo metu namas praradęs didelę dalį savo grožio, nes dabartiniai šeimininkai nelabai juo rūpinasi, ir pastatas gerokai apšepęs. Pastato apkalimo lentos sudaro gražią kelių tarpinių fasado kompoziciją: stačios lentutės mansardos frontono apačioje, išpjautytos stilizuotų lelijų motyvais, gražiai dera su stačiomis ertikio lentomis bei po langais sukaltomis stačiomis dailylentėmis, o langai ir skersosios apkalimo lentos sudaro gana ramų platų tarpinį. Langų apvadų kampuose – iškilios profiliuotos stačiakampio formos detalės, primenančios dekoratyvias gembes – konsoles. Viršuje apvadą dengia siauras karnizėlis, po kuriuo įkomponuota eilutė kvadratėlių dantukų, truputį panašių į tuos, kurie puošia mokyklos ir špitolės langus. Langų apvadų ornamentas tarsi papildė išpjautytą apkalimo lentų motyvą (17 pav.).

Labai panašus, tik mažiau ir prasčiau dekoruotas, Smetonos laikais pastatytas Ryto gatvėje esantis J. Plečkaitytės namas, anksčiau buvęs Marijonos Sparauskaitės. Šis namas su ertikiu. Tiek ertikio, tiek skydo apkalimo lentų apačia išpjautyta stilizuotų žiedų ornamentais, o tarpai užkalti į apačią smailėjančiomis lentjuostėmis. Skydą puošia ir trikampės langų angelės apačioje (9, 18 pav.).

Paluobiuose taip pat likę nemažai dailių namų. Didelė žmonių pagarba kunigams atsispindi klebonijų statyboje ir puošyboje. 1919 m. pastatytas erdvus medinis klebonijos pastatas yra stačiakampio pavidalo su ertikiu, mansarda bei uždaru priengiu, gausiai dekoruotas (3, 19 pav.). Klebonija nudažyta vyšnine spalva, kontrastiškai žaliai nuspalvintos langinės. Priengio langai ir pastogės ornamentai gerai dera su mansardos frontono apkalimo lentų ornamentais bei ant paties priengio frontono prikalta augalinio motyvo kompozicija (19 pav.).

Pasiturimai gyvenusio Paluobių malūnininko Maksvyčio gyvenamasis namas, gražus geltonos spalvos pastatas su mansarda ir dviem nesimetriškai išdėstytais priengiais, 1935–1936 m. perstatytas brolių Juozo ir Kazimiero Kuosaičių. Pagrindinį *stubbos* įėjimą puikiai pabrėžia priengis ir virš jo iškilusi mansarda (25 pav.). Stačios jos apkalimo frontono lentos, apačioje ornamentuotos stambiais vienodais besikeičiančiais dvigubų bangelių ir dantukų motyvais, puikiai dera su smulkesniu priengio dekoru.

Turtingesni ar mėgstantys grožį ūkininkai, norėdami pasipuikuoti prieš kaimynus, kartais irgi nepagailėdavo pinigų savo gyvenamiesiems namams papuošti. Paprasta, bet gražių formų yra tiek V. Endriukaičio, tiek B. Juodaičio, tiek restauruoti Jablonskių *stuba* (1 pav.). Visi jie pastatyti ant plytinių pamatų, sunertų į lygias kertes, rąstų sienomis, dvišlaičiais stogais. Jų kampus pabrėžia įdomios formos dvispalviai sienojų galai, tarsi įrėminantys sieną. Ramią sienų plokštumą puošia langai su langinėmis ir pagražintais apvadais, o Jablonskių stubos langai viršuje dar padabinti riestinio motyvo antlange. Langai, jų apvadai ir langinės paryškinti balta, Jablonskių – dramblio kaulo spalva. Dvišlaičių stogų šoniniai šlaitai papuošti ornamentuotomis karnizinėmis lentomis, kurių puošybos motyvai gerai dera prie langų dekoro. Gaila, kad Endriukaičio namo prieangis sunyko, dabar belikę tik stulpai prie sienos (20 pav.), Juodaičio priebutis buvo perstatytas, o Jablonskių pristatytas. Dar keli dekoruoti namai likę ir 1968 m. ekspedicijos nuotraukose. Labai puošnus Griškabūdžio kaime stovėjęs M. Bastytės ir A. Dovydaičio gyvenamasis namas, statytas 1932 m. Jo sienos iš rąstų, lentomis apkaltas ertikis, ornamentuota stogo apačia ir panašios formos stilizuoto augalinio motyvo antlangiai. Vėlesniais metais pristatytas prieangis (dengiantis vieną netoli durų esantį langelį) su lenktos formos stogeliu, smulkiai dantyta vėjalente bei stambesniais dantukais dekoruota frontonėlio apačia ir šonais. Prieangio langai yra su įdomios formos rėmeliais bei priekyje įstatytais gausiai dekoruotomis dvivėrėmis, išsprūdinėmis durimis.

Daugelis senų gražiausių medinių gyvenamųjų namų, statytų Griškabūdyje ir jo apylinkėse, puikiai atskleidžia subtilų lietuvių meistrų skonį. Jie neperkrauti puošybiniais elementais, naudojami vienas du suderinti motyvai.

Klėčių ir tvartų puošmenos

Kitas gausiai puošiamas pastatas Griškabūdžio valsčiuje buvo klėtis. Klestinčios žemdirbystės krašte klėtis buvo vienas svarbiausių ūkio pastatų, todėl ji turėjo būti tvirta, o esant galimybei, ir graži. Klėtys dažniausiai buvo dviejų patalpų (36 pav.), nors buvo ir vienos. Tai stačiakampio pavidalo pastatas, pakeltas ant akmenų, tašytų rąstų sienomis, dažnai su rąstų ertikiu bei gan uždaru prieklėčiu šoniniame fasade.



36 pav. Klėtis, statyta 1920 m. meistro Prano Tarnauskio iš Katilių k., Albinos Puidokienės sodyba, Pentiškių k. Autorės nuotr.



36a pav. Prieklėčio dekoras. Albinos Puidokienės (Domeikaitės) sodyba, Pentiškių k.

37 pav. Klėties pastogės kampas, gegnių ir skersinių sijų konstrukcija. Katilių k.

38 pav. Klėties pastogės kampas, gegnių ir skersinių sijų konstrukcija. Rygiškių k., J. Jablonskio muziejus



Kartais dalis prieklėčio atitverta lentomis ar net rąstais. Ekspedicijos metu daugiausia aptikta XX a. pradžios ir pirmosios jo pusės dekoruotų klėčių, tačiau rastos ir kelios senesnės, XIX a. pabaigos. Šių apylinkių klėtys dažniausiai stovi galu į gyvenamąjį namą, o šonu – į kiemą. Šoninis fasadas gerai matomas, o ertikiu truputį pakeltas dvišlaitis stogas atidengia daug erdvės puošybai. Buvo profiliuojamos klėties gegnės, kampinės skersinės sijos (37, 38 pav.). Kartais ornamentais dekoruojama ertikio apačia teikė lengvumo visai prieklėčio konstrukcijai. Retkarčiais buvo padaroma dekoratyvinė tvorelė (39 pav.). Iki šių dienų išliko tik Albinos Puidokienės (Domeikaitės) (Pentiškių k.) prieklėčio profiliuotos kolonėlės – stulpeliai (36a pav.). Labai panašios, dviejų dalių, sudėtingo profilio kolonėlės užfiksuotos 1968 m. ekspedicijoje. Jos buvo



39 pav. Klėtis, statyta apie 1928 m. buvusioje Anelės Samuolienės sodyboje. Patašinės k.

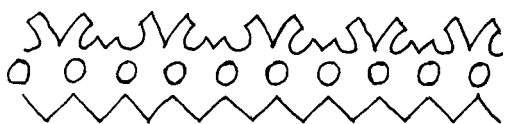

40 pav. Klėties ornamentas ir durys. Buvusi Jono Jakšio, dabar Samuolių, klėtis Griškabūdyje

40a pav. Klėties ornamentas. Buvusi Jono Jakšio, dabar Samuolių, klėtis Griškabūdyje

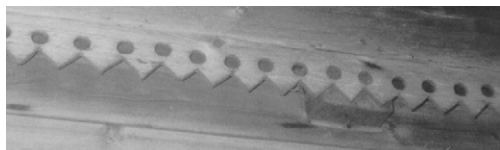

41 pav. Tos pačios klėties užpakalinė siena, toks pat ornamentas puošia ir vieną šoninę sieną



rastos tame pačiame Pentiškių kaime, Jono Žemaičio prieklėtyje. Šią klėtį 1934 m. pastatė Juozas Račiulaitis. 2001 m. ekspedicijos metu buvo aptiktos 7 skirtingų motyvų ornamentinės lentos – *marginiai* (36a, 40, 40a, 41, 42 pav.), o 6 išliko tik 1968 m. nuotraukose. Šie ornamentai panašūs į tuos, kurie puošia gyvenamųjų namų stogo šlaito karnizo apačią. Puošiant sodybos *stubą* ir klėtį, dažniausiai pasirenkami panašūs ornamentų motyvai. Daugiausiai daryti geometriniai ornamentai: smailūs ar buki dantukai, dantukai su skylutėmis, liežuveliai, kai kada taip pat pajvairinti skylutėmis, lankelių motyvais bei jų kompozicijomis su stilizuotais pumpurėliais. Kartais puošta ir augaliniu stilizuotų lelijų ornamentu. Rastos kelios platesnės ornamentų lentos, kurių viršutinė dalis išgręžtią skylių eilutėmis. Itin retu būdu dekoruota buvusi Jono Jakščio (dabar Samuolių) klėtis Griškabūdžio kaime (40, 40a pav.). Priekyje ją puošia sudėtingos retos kompozicijos ornamentas (40a pav.), o aplink visą pastatą tame pat aukštyje prikaltos siauresnės, dantukais su skylutėmis išpjauštos lentos. Gausiai ir įdomiai papuoštos jau tik LDM nuotraukose išlikusios Alekso Lieponio (Pentiškių k.) bei Petro Juškos (Patašinės k.) klėtytės. Pirmoji gana aukštu ertikiu, kurio sijų galai šonuose išsikišę ir dailiai suapvalinti, o stogo šlaito ir apatinio ertikio rąsto apačia papuošta dvišakais stilizuotais žiedais. Antroji klėtis dar gausiau dekoruota. Padailinti ne tik kampinių skersinių sijų galai, bet stačiomis lentomis užkalti ir paties pastato kampai. Apatinio ertikio rąsto kraštas užkaltas dantukais ornamentuota lenta. Virš jos – trys apvalios daugialapės gėlytės, o paprastos keturkampės klėties kolonėlės viršuje papuoštos sudėtingos kompozicijos kiaurapjūviais

42 pav. Klėties ornamentas. V. Endriukaičio sodyba (namas statytas 1917 m.), Leliokiškės k. J. Jasinskaitės pieš.

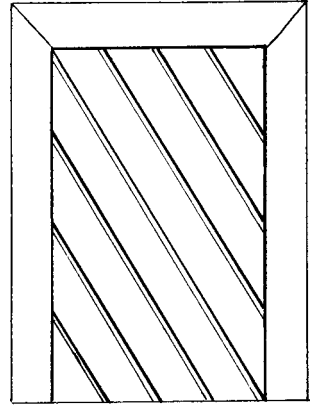
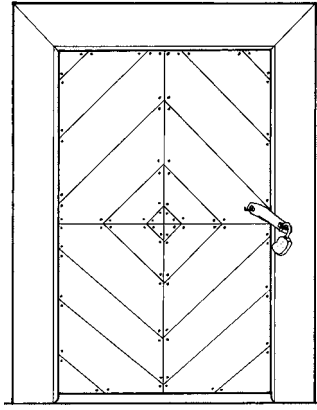

sparneliais. Šių apylinkių klėtys yra su vienvėrėmis dvisluoksnėmis durimis. Senesnės išorėje apkaltos profiliuotomis lentutėmis, naujesnės – išsprūdomis. Dvisluoksnės durys apkaltos lentutėmis, sudėstytomis įvairiais ornamentais. Populiariausias vieno didelio rombo motyvas (43, 44 pav.), yra ir sudėtingesnių. Keletas durų apkaltos dvigubos eglutės, skersų lentų, daugelio kvadratėlių ornamentais (33, 45 pav.). Kai kurios klėtys turėjo ir įvairaus didumo langus, tačiau jie nėra kuo nors ypatingi.

Retkarčiais buvo puošiami ir galvijų tvartai. Ekspedicijos metu rastas dailus Antano Mockeliūno galvijų tvartas Patamošupių kaime. Šio 1930 m. statyto didelio ūkinio pastato ertikio lentų apačia išpjaustyta bangelėmis (46 pav.), kurios gražiai tinka prie nedidelių langelių platokais raudonais apvadais, nes jų apvado viršus puslankio formos. Tokių tvarto ar kokio kito ūkinio pastato langelių šiame krašte yra ir daugiau. Jie puikiai pagyvina didelio, sunkaus, kartais net murzinoko ūkinio pastato išorę. Teko matyti ir kelių tvartų duris panašios formos viršumi. Sudėtingesnis

43 pav. Klėtis durys. Rygiškių k., J. Jablonskio muziejus

44 pav. Klėtis durys. P. Gudmanto sodyba (apie XX a. pr.), Paluobių k. J. Jasinskaitės pieš.

45 pav. Klėtis durys. Antano Babušio sodyba, Katilių k.



46 pav. Tvaro ertikio lentų išpjaustymas ir sijų sunėrimas. Tvartas statytas 1930 m. Savininkas Antanas Mockeliūnas, Patamošupių k.

47a pav. Tvaro ertikio apačių puošianti lenta. Tvartas statytas 1918 m. A. Puidokienės (Domeikaitės) sodyba, Pentiškių k.

47b pav. Sandėliuko ertikio apačių puošianti lenta. Griškabūdis. Nuotraukos – autorės

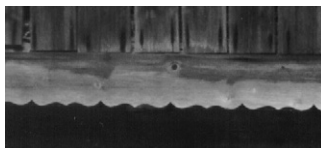

ornamentas puošia A. Puidokienės (Domeikaitės) (Pentiškių k.) tvarto ertikio apačią (47a pav.). Čia prikalta 22 cm pločio lenta, išpjaustyta vienodai besikartojančiais lankeliais ir dantukais. Griškabūdyje, už špitolės, glaudžiasi sandėliukai, kurių ertikio pakraštį puošia banguotų liežuvėlių, pajvairintų apvaliomis skylutėmis, ornamentas (47b pav.). Aptikti ir keli puošnūs vasariniai nameliai (48, 49 pav.).

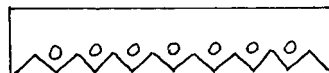

48 pav. Vasarinės sienos puošiantis ornamentas, padarytas apie 1985 m. Justino Juodaičio, Griškabūdžio k. Autorės pieš.

Lietuvoje visuomet „dekoratyvinių priemonių liaudies statyboje pasirinkimas daug priklausė nuo statybinių medžiagų ir pastato konstrukcinių sprendimų, nuo bendros gyvenamųjų namų formos, atskirų trobesio dalių proporcingių santykių bei angų išdėstymo“¹⁷.

Griškabūdžio valsčiuje puošybos elementų pasirinkimą lėmė savininkų bei meistrų mentalitetas. Šiose apylinkėse paplitę plokščiu kiaurapjūviu pjaustyti ornamentai. Dažniausiai buvo taikomi geometriniai ar stilizuoti augaliniai motyvai bei jų kompozicijos. Pastebėtas ir tradicijų tęstinumas. Keli šiais laikais jaunų meistrų statyti pastatai dekoruoti dar senolių darytais ornamentais, puošiančiais netoliese esančius aplinkinius namus. Nemaža miesto architektūros įtaka. Puošnūs šių apylinkių pastatai niekuo nenusileido didesnių aplinkinių Zanavykijos miestelių (Šakių, Naumiesčio) namams. Galima rasti tokių pat ornamentų, panašios formos durų bei langų. Griškabūdžio valsčiaus pastatų puošyba turi panašumų su Rytų Prūsijos bei Klaipėdos krašto medinės architektūros dekoru. Tarpukariu, o ypač prieš pat karą, ekonominės ir socialinės sąlygos visoje Lietuvoje jau buvo beveik panašios, taip pat žmonės daugiau judėjo. Tai skatino spartesnę regioninių namų statybos ir puošybos skirtumą nykimą. Tačiau dar ir šiais laikais galime rasti (nors ir labai menkų) tik zanavykams būdingų architektūrinės puošybos ypatumų.

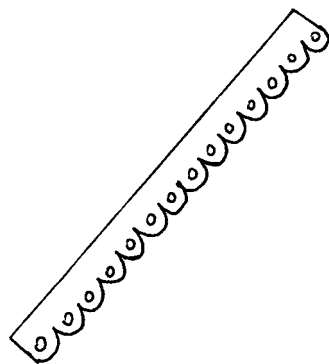

49 pav. Vasarinio namelio vėjalentė, neseniai statyta ir ornamentuota Zigmo Jurkšaičio jo paties sodyboje, Patašinės k. Autorės pieš.

Pateikėjai

1. Juozas Birbilas, gim. 1933 m., Urvinių k.
2. Vytautas Endriukaitis, gim. 1919 m., Navatkių k.
3. Petras Gudmantas, gim. 1906 m., Būdėlės k.
4. Bronislavas Juodaitis, gim. 1925 m., Griškabūdžio k.
5. Zigmantas Jurkšaitis, gim. 1935 m., Sparvinių k.
6. Algimantas Maksvytis, gim. 1936 m., Paluobių k.
7. Antanas Mockeliūnas, gim. 1938 m., Patamōšupių k.
8. Justinas Tunaitis, gim. 1926 m., Patašinės k.
9. Gintautas Tunaitis, gim. 1965 m., Patašinės k.
10. Antanas Vengraitis, gim. 1914 m., Griškabūdžio k.
11. Aneliukė Vengraitienė (Pranaitytė), gim. 1929 m., Girinės Kubiliškės k.
12. Antanas Žemaitis, gim. 1930 m., Katlių k.

¹⁷Šešelgis K., Baršauskas J., Čerbulėnas K., Kleinas M. *Lietuvių liaudies architektūra*, Vilnius, 1965, t. 1, p. 101–102.

Straipsnis numatomas spausdinti „Lietuvos valsčių“ serijos monografijoje „Griškabūdis“ (vyr. redaktorius ir sudarytojas *Vingaudas Baltrušaitis*).

Straipsnio kalbos redaktorius *Albinas Masaitis*, korektorė *Rasa Kašėtienė*, anglų k. redaktorius, vertėjas *Alozas Pranas Knabikas*.

Straipsnio priedai, skelbiami atskirai (tam skirtuose leidinio skyriuose):

1. Straipsnio santraukos lietuvių ir anglų kalbomis.
2. Žinios apie autorių.

Kinkomasis transportas valstiečių ūkinėje veikloje

Janina Morkūnienė

Lietuvos istorijos institutas

Kinkomosios transporto priemonės beveik iki pat XX a. 6–7 dešimtmečio turėjo svarbią reikšmę Lietuvos valstiečių buityje ir ūkinėje veikloje. Visų pirma jos buvo būtinos ūkyje kaip gamybos priemonės. Šios transporto priemonės padėjo kaimo žmonėms tenkinti ne tik ūkinius, bet ir dvasinius poreikius, buvo patogiau bendrauti tarpusavyje: žmonės lengviau ir patogiau galėjo bendrauti su toliau gyvenančiais giminaičiais, važiuoti klausytis pamaldų ar per didžiąsias šventes į bažnyčią, lankytis giminių šventėse – vestuvėse, krikštynose, susiburti laidotuvėse, su reikalais vykti į valsčių ar miestą, vežti į turgų parduoti žemės ūkio produktus. Transporto priemonės, ypač išveiktos, buvo ryškus valstiečių ūkių turinės padėties, valstiečio kiemo išorinio įvaizdžio rodiklis. Be to, jos buvo ištekantių dukterų ar išeinančių į užkurius sūnų pasogos dalis. Todėl kinkomojo transporto priemonėms išigyti, jų remontui, apkaustymui buvo skiriama didelė ūkio pajamų dalis.

Dažnai valstiečių ūkyje turimi padargai ir transporto priemonės, jų kiekis priklausė nuo turimos žemės kiekio.

Kvėdarnos apylinkėje buvo ūkininkų valakininkų (*cielininkų*), valdžiusių po valaką (24 ha) žemės, ir ūkininkų *pusininkų*, valdžiusių po pusę valako (12 ha) žemės¹. Tarpukario metais Lembo k. valakininko ūkyje dažniausiai buvo du darbiniai vežimai (*ratai*) – porinis ir vienkinkis, dvejys – porinės ir vienkinkės – rogės (šlajos), vienas geresnis vežimėlis (*brikelis, ratukai*), o žiemos metui – rogutės (*rogeliai, šlajukai*) šiaip kur nors pavažiuoti².

Kvėdarnos apylinkėje XIX a. pabaigoje–XX a. pirmojoje pusėje valstiečių kinkomosios transporto priemonės turėjo bendrų bruožų, būdingų visos Žemaitijos transportui. Nors vis tik lauko tyrimų rezultatai parodė, kad Žemaitija šiuo atžvilgiu nevienalytė – joje dėl Vakarų ir Rytų kultūrų įtakų, istorinių, ūkinių, socialinių, ekologinių sąlygų, etnokultūrinių tradicijų, kaip ir kitur Lietuvoje, susiformavo kai kurie kinkomojo transporto priemonių pavadinimų, konstrukcijos, viršutinės įrangos savitumai, transporto priemonių tipų ir pakinktų kompleksų ypatumai bei jų paplitimo arealai³.

Šiame straipsnyje apibūdinsime Kvėdarnos apylinkėse valstiečių naudotą kinkomąjį transportą, išnagrinėsime jo išsigijimo būdus, transporto priemonių viršutinės dalies įrengimą pagal poreikius bei panaudojimą, apkaustymo dinamiką minimu laikotarpiu, transporto priemonių ir jų dalių pavadinimus, palygindami šiuos reiškinius su buvusiais visame Šilalės rajone.

Straipsnyje panaudota 1969 ir 1973 m. Lietuvos istorijos instituto Etnologijos skyriaus etnografinių ekspedicijų ir 2001 m. „Versmės“ leidyklos organizuotos ekspedicijos medžiaga⁴, kurią surinko straipsnio autorė pagal savo pareng-

Straipsnis „Versmės“ leidyklai įteiktas 2002 07 16, serijos „Lietuvos valsčiai“ Lietuvos lokaliųjų tyrimų mokslo darbų komisijos įvertintas 2004 07 12, pirmą kartą paskelbtas „Lietuvos valsčių“ serijos monografijoje „Kvėdarna“, išleistoje 2004 09 22.

¹ ES, b. 543/4, užrašyta 1973 m.

² Šiaulių „Aušros“ muziejus (toliau – ŠAM), b. 48.

³ Žr. Laniauskaitė J. Lietuvos valstiečių kinkomasis transportas; Vyšniauskaitė A., Laniauskaitė J. Valstiečių linininkystė ir transportas, *Iš lietuvių kultūros istorijos*, Vilnius, 1977, t. 9, p. 139–230; Morkūnienė J. *Valstiečių rogės, pakinktai ir jų gamyba*, Vilnius, 1994.

⁴ ES, b. 279, 280, 281, 282, 283, 543/4, 2176.

tas anketas. Ekspedicijų metu autorės buvo fotografuojamos ir dailininkų M. Puslytės, M. Puzinaitės ir R. Butvilienės braižomos bei piešiamos darbinės ir šventadienės transporto priemonės, jų detalės, gamybos priemonės bei įrankiai, aptikti ūkininkų sodybose, meistrų dirbtuvėse. Panaudota 1939 m. Šiaulių „Aušros“ muziejaus ekspedicijoje A. Vitausko ir J. Petrulio surinkta medžiaga⁵, taip pat to paties muziejaus darbuotojo J. Petrulio straipsnio⁶ bei Vl. Statkevičiaus knygos „Šilališkiai. Darbai ir papročiai“⁷ duomenys apie Šilalės rajono valstiečių transportą.

XIX a. pabaigoje–XX a. pirmojoje pusėje pagrindinės valstiečių sausumos susisiekimo ir krovinių pervežimo priemonės vasarą buvo vienkinkiai ir poriniai vežimai, kuriuos Kvėdarnos apylinkėse dažniau vadino *brikais*, rečiau *vežimu* arba *ratais*, o žiemą – vienkinkės ir porinės rogės, vadinamos *šlajomis*.

Briko pavadinimas paplitęs ne tik Šilalės, bet ir Kelmės, Raseinių, Tauragės, iš dalies Jurbarko, Šiaulių bei Radviliškio rajonuose. Kaip parodė surinktos iš informacijos pateikėjų žinios ir ekspedicijų metu rasti ir užfiksuoti patys tiriamieji objektai, kvėdarniškių darbiniai vienkinkiai ir poriniai *brikai* buvo identiškos konstrukcijos, naudotos ne tik Šilalės rajone, bet ir visoje vidurio bei pietų Žemaitijoje.

Dabarties kartai galbūt bus įdomu žinoti vežimo (*briko*) konstrukcinių dalių pavadinimus, todėl juos ir primename. Vežimų (1 pav.) priekiniai ratai (*tekiniai*) su užpakaliniais sujungiami ilgą kartimi – pertrauku (*partrauku*), kartais dar *lembumu* vadinamu. Pertrauku vežimas buvo ilginamas arba trumpinamas. Priekyje pertraukas tvirtinamas šlaunimis (*armais*), o užpakalinėje dalyje loveliu (*traininiu*, *treinine*, *kaušu*). Ant priekinės ir užpakalinės ašių uždėti skersplaučiai (*poduškos*). Priekinė ašis su skersplaučiu sujungiama perkišamu per vidurį geležiniu strypu – šerdesu, kad vežimo priekis galėtų lengvai sukis reikiama kryptimi. Dėl to vežimo priekinė dalis dar vadinama *rungininku*. Priekinio ir užpakalinio skersplaučio šonuose sukalti *runagai*, už kurių atremiamos vežėčios (*gardės*, *kardės*, *kripės*) arba šoninės lentos (*dumplėkiai*, *karklubos*). Priekyje prie ašies ir šlaunų (*armų*) pritaistas skietas (*štelvogis*, *štelvogė*), o prie jo šonuose geležiniai kabliai (*brakiai*) branktams (*vogoms*) užkabinti. Į šlaunis (*armus*) įtaisomas gražulas (*dišlius*), prie kurio kinko dvejetą arklių. Prie vienkinkio vežimo priekinės ašies įtaisomos dvi ienos vienam arkliui įkinkyti. Kai kurie valstiečiai pasigamindavo universalų vežimą (1 pav.), kuriame pagal reikalą pritaisydavo ienas vienam arkliui arba gražulą dviem arkliams įkinkyti. Tokio vežimo pertraukas taip pat buvo ilginamas arba trumpinamas.

Vežimo patvarumas priklausė nuo tekinių ir ašių kokybės. Todėl tekinio ratlankis (*skritas*) buvo daromas iš ažuolinių ar uosinių dalių (*stuku*), į kurių kiekvieną sukalama po 2 ažuolinius stipinus (*špykius*). XIX a. pabaigoje ratlankiai buvo išlenkiami ir iš vieno gabalo uosio⁸. Paprastai tekinį sudarė 6 dalys, į kurias sukalama 12 stipinų, ir ažuolinė arba beržinė stebulė. Ašys, neretai ir skersplaučiai, veik visuomet būdavusios taip pat ažuolinės, ypač medinašių vežimų.

Tyrimų duomenimis, Žemaitijoje jau XIX a. pirmojoje pusėje turtingesni valstiečiai kelionėms naudojo apkaustytas transporto priemones. Dėl Baltijos jūros uostų artumo valstiečiai galėjo intensyviau prekiauti – nuvežti į uostus žemės

⁵ ŠAM, b. 47, 48.

⁶ Petrulis J. Žemės ūkis Žemaičiuose, *Gimtasai kraštas*, 1939, nr. 1, 2.

⁷ Statkevičius V. Šilališkiai, *Darbai ir papročiai*, Vilnius, 1992.

⁸ ES, b. 279, p. 30, 1969 m. aprašas.

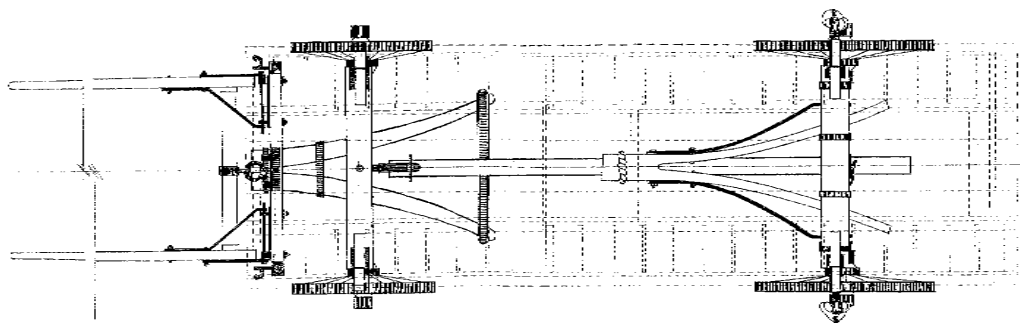

ūkio produktų, ten juos parduoti ir nusipirkti ūkiui reikalingų prekių, taip pat ir geležies padargams apkaustyti. Prekėms vežti buvo reikalingi stiprūs vežimai, todėl jiems apkaustyti buvo skiriama dalis nupirktos geležies. Stiprėjantis prekinis ūkis reikalavo tobulesnių ir patogesnių padargų⁹. Žemaitijoje kaustyti darbiniai vežimai išplito XIX a. viduryje ir ypač XIX a. antroje pusėje, tačiau Kvėdarnos apylinkėse jų ašys XIX a. pabaigoje ir beveik iki pat Pirmojo pasaulinio karo dar daug kur buvo medinės, nors jau gerokai apkaustytos¹⁰. Storos ažuolinės ašys iš apačios ir iš viršaus buvo pakaltos geležies plokštelėmis, o į stebulės vidų įsukamos geležinės įvorės (*buksos*). Kad tekinis nenuriedėtų, ašys perkišamos geležiniais kaiteliais. Stebulė taipogi būdavo apkaustoma abipus stipinų (*špykių*) dviem siaurais ir galuose dviem platesniais lankainiais (*rinkėmis*).

XIX a. pabaigoje–XX a. pradžioje buvo apkaustomi vežimų šlaunys, loveliai (*armai, traininė*), priekiniai rungai, skersplaučiai (*poduškos*). Tada vienkinkių vežimų ienos taip pat būdavo su geležinėmis išorinėmis *atsajomis* (*atsaitėmis*), kurių vienas galas tvirtinamas ant ašies galo, o kitas – prie ienos. Po Pirmojo pasaulinio karo geležinašių vienkinkių vežimų ienų atsajos – vidinės (1 pav.), trumpos, tvirtinamos prie ašies tarp ienų. Geležiniu žiedu tvirtinamas ir porinių vežimų gražulo galas.

Tyrimų duomenimis, pateikėjai, gimę XIX a. 8–9 dešimtmetyje, dar naudojo medinašius, tačiau jau apkaustytus vežimus¹¹.

Pateikėjos Bronės Poškienės (gim. 1901 m.) iš Lembo k. teigimu, XX a. 3-iajame dešimtm. lembiškiai daugiau medinašiais važinėjo (ji atmenanti pasakojimus, kad senelio tėvas važinėjęs į Kuršėnus parvežti druskos su nekaustytais ratais, todėl į kelionę pasiimdavęs atsargon 4 tekinius). Iš Kvėdarnos miestelio 1924 m. nutekėjusi į Lembo kaimą, į 12 ha ūkį, ten jau rado geležinašius vežimus (*ratus*) ir 1914 m. pirktą senovišką vežimėlį (*brikelę*), kurio viršus buvo panašus į šventinių rogių – *šlajukų* viršų. Tačiau jos vyras, už ją vyresnis 14 metų, dar naudojo ir medinašius vežimus¹². Pateikėjas Bronislovas Kazlauskas (gim. 1920 m.) iš Kvėdarnos tikino, kad jo jaunystėje medinašiais vežimais (*brikais*) vežė ir šieną, ir mėsą. Jis dar bernu buvo, kai Drobūkščių kaime vienas ūkininkas stebino visus, išsigijęs geležinašį vežimą (*briką*)¹³.

1 pav. Brikas porinis, pritaikytas kinkyti vieną arklį į ienas. XX a. 3-iasis dešimtmetis. Šilalės r., Lembo k. M. Puzinaitės brėž. 1973 m.

⁹ Laniauskaitė J. *Lietuvos valstiečių kinkomasis transportas...*, p. 184–185.

¹⁰ ES, b. 279, p. 30, 1969 m. aprašas.

¹¹ ES, b. 279, p. 92, 94, 95, 97, 100, 101, 106, 108, 1969 m. aprašai.

¹² ES, b. 543/3, anketa, užpildyta 1973 m.

¹³ ES, b. 2176, l. 61.

Lauko tyrimais nustatyta, kad geležinašius vežimus pradėta išigyti XX a. pradžioje, dar prieš Pirmąjį pasaulinį karą. Valstiečių ūkiuose geležinašiai ypač paplito Lietuvos Respublikos metais, pradėjus įvežti į Lietuvą daugiau geležies ir jai kiek atpigus, kuri tuo metu daugeliui valstiečių jau buvo įperkama. Be to, tarpukariu į Lietuvą buvo importuojamos ir gatavos geležinės ašys iš Latvijos, Lenkijos, Vokietijos, Austrijos ir Prancūzijos. XX a. 4-ajame dešimtmetyje jas pradėjo gaminti ir vietinės įmonės Kaune, Klaipėdoje, Panevėžyje ir kt.¹⁴ Neretai valstiečiai geležines ašis užsisakydavo nukalti pas kaimo kalvius.

Įvairiems laukų darbams darbiniai vežimai buvo atitinkamai paruošiami.

Vienas sunkiausių darbų ir žmonėms, ir arkliams buvo mėšlo iš tvartų išvežimas į laukus. Štai ką apie mėšlavežį rašė kraštotyrininkas J. Petrulis, 1939 m. rinkęs etnografinę medžiagą Kvėdarnos apylinkėse:

„Mėšlavežis prasidėdavo paprastai apie Sekmines (sen. stiliumi). Iš seno iki pat šio laiko Lembo ir eilėje kitų kaimų mėšlas vežamas tal-komis; sutelkiama giminės, bet dažniausia – kaimynai, ir mėšlavežis čia užtrunkąs vieną dieną. Vežama 5–8 vežimais. Seniau mėšlui vežti būdavę specialūs vežimai – kriplės (plutungės) – be gardų, nuke-liami. Dabar įėję į madą kiek kitoki vežimai – nukeliami, kuriuos ir šiaip naudojama, važinėjama“¹⁵.

Lietuvos istorijos instituto etnografinių ekspedicijų metu surinktais duomenimis, XIX a. pabaigoje–XX a. pradžioje ir vėlesniais dešimtmečiais Kvėdarnos apylinkėse, kaip ir visame dabartiniame Šilalės rajone, valstiečiai naudojo porinius ir vienkinkius išardomus vežimus su reguliuojamu pertrauku, kuriuo prailgindavo arba sutrumpindavo vežimo ilgį. Rąstams vežti „briko pertrauką išleidžia“, o paties medžio (rąsto) galą pririšdavo prie užpakalinės ašies ir lovelio (*traininio*), priekį – prie rungininko¹⁶. Mėšlui vežti vežimą kiek sutrumpindavo, ant viršaus uždėdavo dugninę, į šonus atremdavo šonines (*dumplėkius*), sukaltas iš dviejų lentų. Jų aukštis apie 0,6 m, ilgis apie 2,5 m. Pakrautus vežimus „į lauką varinėdavo dažniausiai piemėnys“, o dirvoje juos vertė *vertėjas*¹⁷.

Vežant šieną, javus, vežimą prailgindavo, idėdavo 4–5 m ilgio dugninę, tarp rungų šonuose sudėdavo 4–5 m il-

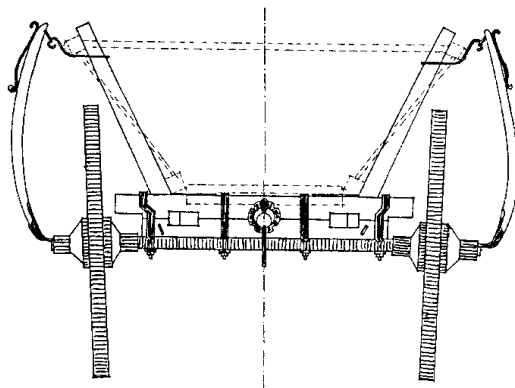

2 pav. Porinio briko užpakaliniai ratai su lušnimis ir lušnapančiais. XX a. 3-iasis dešimtmetis. Šilalės r., Lembo k. M. Puzinaitės brėž. 1973 m.

¹⁴Laniauskaitė J. *Lietuvos valstiečių kinkomasis transportas...*, p. 196.

¹⁵Petrulis J. Žemės ūkis, ŠAM, b. 47, užrašyta 1939 m.; Petrulis J. Žemės ūkis Žemaičiuose, *Gimtasai kraštas*, 1940, nr. 1, p. 56.

¹⁶ES, b. 2176, l. 71.

¹⁷Petrulis J. Žemės ūkis Žemaičiuose, *Gimtasai kraštas*, 1940, nr. 1, p. 56.



3 pav. Porinis brikas, paruoštas rugiams vežti. Šilalės r., Kvėdarnos vls., Lembo k. 1939 m. Iš ŠAM fondų

gio vežėčias (*kripes, kardes, gardes*), kurias su runkais sutvirtindavo lušnimis (*lūšimis, luškoriais*) ir lušnapančiais, kad vežėčios neišvirstų į šonus nuo sunkaus svorio. Pati lušnis medinė, o jos galas įtvirtas į geležinę movą; lušnapančiai geležiniai (2 pav.). XX a. 3–4 dešimtmetyje lušnimis ir lušnapančiais tvirtino tik užpakalinius runkus, o priekiniai rungai su vežėčiomis sukabinami tik lušnapančiais. Pateikėjo J. Gertmano (gim. 1899 m.) iš Jucaičių k. teigimu, medinašių vežimų ir priekiniai, ir užpakaliniai rungai buvo tvirtinami lušnimis su lušnapančiais¹⁸. Lušnių geležiniai galai, įkišti į ašį, kartu prilaiké ir tekinius, kad šie nenuriedėtų.

Vežant rugius, vasarojų, vežimo dugnas ir vežėčios išklojamos marška (*drubule*), o jos keturi kampai su virvelėmis pririšami prie *kardžių*¹⁹ (3 pav.). Javus vežė su pora arklių, todėl krovė didelius vežimus, kuriuos suverždavo kartimi ir virvėmis su vąšų (*kabliu, kobiniu*). XX a. 4–5 dešimtmetyje bei kolūkių metais, rudenį iš laukų veždami runkelius (*burokus*) arba kitokius birius daiktus, į vežimo priekį ir galą įtvėrdavo iš lentelių padarytus užgalius.

J. Budgino (gim. 1886 m.) iš Stonių k. tvirtinimu, XX a. pradžioje „*darbiniai ratai kainavę 40 rb, o po Pirmojo pasaulinio karo – 150 Lt*“²⁰.

Vežimų priežiūra priklausė nuo ūkininko ekonominės padėties bei asmeninių savybių. Labiau pasiturintys, tvarkingesni valstiečiai, saugodami vežimus nuo drėgmės, lietaus, juos nudažydavo arba bent jau tekinius ištepėdavo smala. Tačiau daugiausia darbiniai vežimai buvo nedažyti. Ašis tepė derva arba specialiu pirktu tepalu, vadinamu *šmiru*. XIX a. pabaigoje, pritrūkę smalos, kai kurie valstiečiai ašis kartais patepdavo karvės mėšlu²¹ arba apsileidėliai valstiečiai ir lepšėmis (grybais)²¹.

Šventadienius vežimėlius (*brikelius*) šilališkiai valstiečiai pradėjo išsigyti prieš Pirmąjį pasaulinį karą. Kai kas juos vadino *špaciervežimiais*²³. Proginiams pavaziavimams skirtų vežimėlių viršus buvo iš lentelių, dažytas, sėdynės paprastos,

¹⁸ ES, b. 279, p. 104, 1969 m. aprašas.

¹⁹ ES, b. 543/4, anketa užpildyta 1973 m.

²⁰ ES, b. 279, p. 98, 1969 m. aprašas.

²¹ ES, b. 279, p. 90, 1969 m. aprašas.

²² ES, b. 279, p. 106, 1969 m. aprašas.

²³ ES, b. 280, p. 54, 1969 m. aprašas.

be spyruoklių. Račius A. Ješelskis (gim. 1877 m.) iš Baublių k. pasakojo, kad jo vaikystėje *brikeliai* buvo medinašiai²⁴. Po Pirmojo pasaulinio karo plito *kurliandiški* (*kurlianski*, *kurlianski*) Varnių meistrų darbo vežimėliai, kuriuos pasitūrinčius ūkininkai dažniausiai išgydavo mugėse, turguose: Šilalėje (per Trijų karalių ir Grabnyčių mugės²⁵), Kaltinėnuose (per Šv. Jurgio, Šv. Jono, Šv. Petro mugės), Skaudvilėje, Kelmėje arba Varnių turguose²⁶. Kvėdarniškiui B. Kazlauskui jaunystėje teko tarnauti pas ūkininkus. Ne visi jo šeimininkai turėjo vežimėlius. Pateikėjo teigimu, tik XX a. 4-ojo dešimtm. pabaigoje ūkininkai daugiau pirkosi vienkinkius arba porinius vežimėlius²⁷.

Kurliandiškų brikelių apatinės dalies konstrukcija panaši į darbinių vežimų konstrukciją, tik dailiau padaryta (4 pav., 2). Ypač daug dėmesio skiriama viršutinės dalies gamybai. Varnių meistrų darbo vežimėliai keturkampio formos, viršus (*fudlikė*, *fula*, *puđla*) – dailių lentelių (4 pav., 1; 5, 6 pav.). Į vežėčaites (*gardeles*, *kripikes*) įkabinama pasostė, kurios apačia išpinta geležies juostomis, ant viršaus uždedamas šieno prikimštas maišas. Pasostę uždengdavo austais spalvotais raštuotais užtiesalais (*dekiukais*). Kai kurie ūkininkai pasostes aptraukdavo oda. XX a. 3–4 dešimtm. įkabinamos pasostės buvo su lingėmis (*risorais*) (7, 8, 9 pav.). Abiejuose vežimėlių šonuose įtaisytos lipynės (6, 9 pav.), virš užpakalinių ratų – sparneliai (9 pav.), apsaugantys nuo taškomo purvo.

Vežimėliai (*brikeliai*) buvo poriniai ir vienkinkiai, juose galėjo susėsti 4 žmonės (du iš jų galėjo atsisėsti ant priekyje įtaisytos pasostės, kartais ir uždėtos lentos (6 pav., 1; 7 pav.). Vežimėlių viršus ir ratai buvo dažomi įvairiomis spalvomis: geltona, raudona, žalia, kartais mėlyna, ruda. Juodos spalvos nemėgo²⁸. Viršų dažė vienokia, ratus kito-

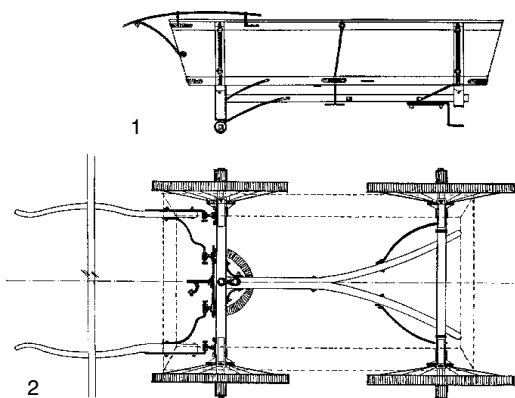

4 pav. 1 – brikelio, gaminto 1925 m., viršutinės dalies projekcija iš šono. Šilalės r., Padievyčio apyl. M. Puzinaitės brėž. 1973 m.; 2 – brikelio, gaminto 1925 m., apatinė dalis. Šilalės r., Lembo k. M. Puzinaitės brėž. 1973 m.

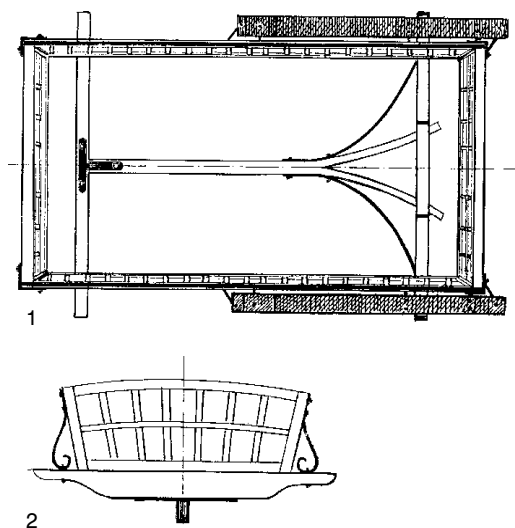

5 pav. 1 – brikelio, gaminto XX a. 4 dešimtm., projekcija iš viršaus. Šilalės r., Padievyčio apyl. M. Puzinaitės brėž. 1973 m.; 2 – brikelio užgalis. XX a. 4 dešimtm. M. Puzinaitės brėž. 1973 m.

²⁴ ES, b. 280, p. 53, 1969 m. aprašas.

²⁵ ES, b. 280, p. 55, 1969 m. aprašas.

²⁶ ES, b. 280, p. 49, 1969 m. aprašas.

²⁷ ES, b. 2176, l. 61–62.

²⁸ ES, b. 280, p. 48, 51, 52, 53, 56, 1969 m. aprašai.

kia spalva, o ratų stipinus, vežėčių lentutes – trečios spalvos ruoželiais. Varnių meistrų darbo vežimėliai (*brikeliai*) XX a. 4-ajame dešimtm. buvo paplitę visoje Žemaitijoje. Kvėdarniškieji juos ypač mėgo dėl lengvumo, gražių formų ir patogumo (buvo talpūs) (6 pav., 1). Įsigyti tokį vežimėlį, pasirodyti su juo prie bažnyčios, turguje buvo valstiečių prestižo reikalas.

Kai kurie vietiniai račiai taip pat gamino šventinius vežimėlius. Antai račius A. Ješelskis savo pagamintus varniškių pavyzdžiu vežimėlius vežė parduoti į Kaltinėnus ir net į Varnius²⁹. Vežimėlių meistrai savo gaminius paženklinavo, išpausdami į ašį atitinkamus ženklus – *proba*³⁰.

1969 m. ekspedicijos metu vyresnės kartos šilališkiai pateikėjai pasakojo apie šventadienius puošnius juodai dažytus, su užtraukiamais odiniais apdangalais *kočus*, kuriais, pakinkytais pora, ketvertu ar net šešetu arklių, važinėjo tik dvarponiai³¹. Kočo priekyje ant aukštos sėdynės sėdėjo vežėjas (*furmonas*), o ponai sėdėjo ant žemesnės minkštos pasostės. Kočo priekyje buvo įtaisyti du žibaliniai žibintai (*liktarnos*) pasišviesti važiuojant tamsoje.

Visi šie pažymėti socialiniai, ekonominiai, dvasiniai transporto naudojimo motyvai išreiškė vienos ar kitos lokalinės vietovės ar ir regiono bendruomenių etninį tapatumą, kuris keitėsi priklausomai nuo tradicijų ir technikos inovacijų. Ypač šventinės transporto priemonės atspindėjo etniškumo bruožus, kaip antai *kurliandiški*, dar kitaip vadinami *varniški*, *brikeliai*. Pamatę juo važiuojant, iškart pažindavo ir žinodavo, kad tai žemaičiams būdingas to laikotarpio šventinis vežimaitis (8 pav.).

Žiemą ūkio darbams valstiečiai arklius kinkė į vienkinkes arba porines roges – *šlajas*, kurių natūralaus išlenkimo ažuolines, beržines arba uosines, apkaustytas *šynomis*, *šienėmis*, pavažas priekyje jungė gaktinis ir gan stori skersiniai, vadinami *kampomis*, *kaupomis*, *vinkšnomis*, *balžienomis*. XIX a. pabaigoje–XX a. pirmaisiais dešimtmečiais natūralaus išlinkimo rogių pavažas dažnai patys valstiečiai pasigamindavo. Taikėsi jas pasidirbti iš „*ruplio beržo*“, taip pat iš to paties medžio išpjaudavo vienisines *kampas*, kad šios „*nesproginėtu*“. Ažuolas labiau sproginėja, todėl geriau tiko „*ruplis beržas*“, tai yra dalis beržo nuo pagrindo – kamblio³². Po Pirmojo pasaulinio karo, atsiradus daugiau geležies, dažnokai rogių *kampos* buvo atskirai uždedamos ant stipinų, tvirtiau apkaustomos žiedais – *kauprinkėmis*. Porinių rogių grąžulas įtvirtinamas į po pirmutine *kampa*

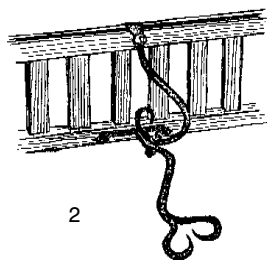
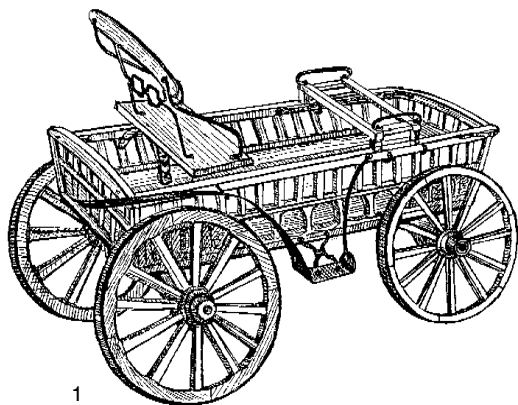

6 pav. 1 – brikelis, pirktas 1936 m. Varniuose. Šilalės r., Paragaudžio k. R. Butvilienės pieš. 2001 m.; 2 – brikelio lipynė. 1925 m. Šilalės r., Lembo k. J. Šlykoviėnės pieš. 1973 m.

²⁹ ES, b. 280, p. 53, 1969 m. aprašas.

³⁰ ES, b. 280, p. 47, 1969 m. aprašas.

³¹ ES, b. 280, p. 50–55, 1969 m. aprašai.

³² ES, b. 2176, l. 70.



7 pav. Brikelio
priekinė pasostė.
1936 m. Šilalės r.,
Paragaudžio k.
(Turi būti 2 ienos.)



8 pav. Brikelio
pasostės apkaustai.
1936 m. Šilalės r.,
Paragaudžio k.



9 pav. Brikelio lipynė
ir sparneliai –
purvasaugiai.
1936 m. Šilalės r.,
Paragaudžio k.
2001 m.
J. Morkūnienės
nuotraukos

esančią geležinę kilpą ir prie gaktinio priveržiamas stipria geležine kenge. Vienkinkėse *rogėse* viena iena (*dišliukas*) įtaisoma gaktinio šone ir prie dešinės pavazos. *Rogių* gaktiniai buvo stipriai apkaustomi, jų galuose ant geležinių *brakių* užkabinami branktai (*vogos*), prie kurių užkabinami viržiai.

Važiuodami į malūną, turgų, valstiečiai į *kámpų* galus įstatydavo rungus, už jų atremdavo karklubas (*dumplėkius*), įdėdavo dugninę, ant jos uždėdavo glėbį šieno arba šieno prikimštą maišą, sukraudavo krovinį – grūdų maišus ir kitokius daiktus. Norėdami vežti ilgus rąstus, prie rogių (*šlajų*) kryžmai grandinėmis arba kanapinėmis virvėmis pririšdavo trumpesnes negu rogės rogeles (*karukus*) su viena *kampa* (10 pav., 1, 2). Rąstus pakraudavo ant rogėse įtaisytų *krupų* su storoku skersplaučiu (*poduška*), perkištu šerdesu (geležiniu strypu), rąsto galą uždėdavo ant rogielių su rungininku, įtvirtintu ant kampos (11 pav.). *Krupų* ir rungininko skersplaučiuose išpjauti „lizdai“, kad rąstai nesiritinėtų. Rąstus prie rogių (*šlajų*) ir rogielių (*karukų*) rišo virvėmis arba grandinėmis. Valstiečių ūkiuose buvo ir nekaustytų rogių. Tokiomis vasarą iš pievų išveždavo šieną, iš laukų akmenis. Roges praplatindavo ant jų uždėję iš kartelių sukaltus į viršų platėjančius rėmus (*drangas, gardes*).

XIX a. antroje pusėje ir net XX a. pradžioje ūkininkai daug jėgų išieškodavo, kol žiemai pasiruošdavo šieno. J. Petrulis rašo, kad Lembo kaimo ūkininkų pievos – „*tai smuklynai*“, anot senesniųjų vietos gyventojų, – „*visą amžių traukė sylą*“³³.

Minėtu laikotarpiu šienas iš pievų į pakraščius buvo ištraukiamas *velkėmis*. Tai labai sunkus darbas žmonėms. Tarpukario metais pievos buvo kiek nusausintos, iškasus jose griovius. Tokiose pievose „... šienas į pakūges (*kratas*) bei kugius būdavo suvežiamas arkliais, įkinčius į specialias *šlajas*... Ant jų uždėdama

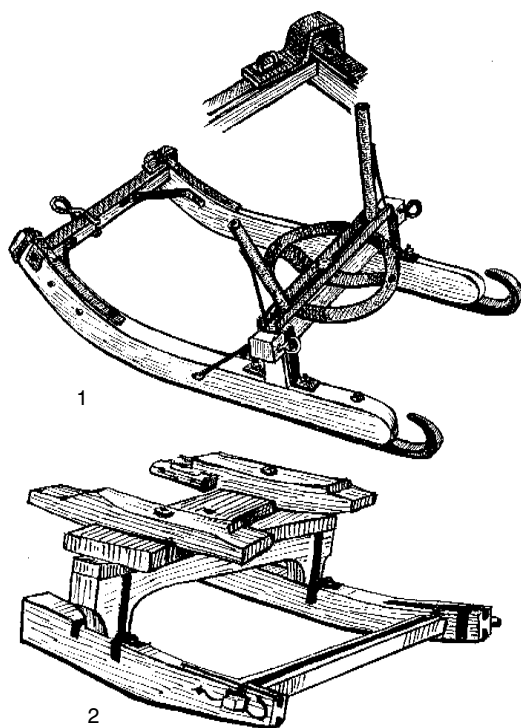

10 pav. Karukai: 1 – Šilalės r., Kvėdarna. R. Butvilienės pieš. 2001 m.; 2 – Šilalės r., Lembo k. J. Štykovienės pieš. 1973 m.



11 pav. Karukai rąstams vežti. Šilalės r., Kvėdarna. 2001 m. J. Morkūnienės nuotr.

³³Petrulis J. Žemės ūkis Žemaičiuose, *Gimtasai kraštas*, 1940, nr. 2, p. 113.

specialios šlajų praplėtimui gardės“³⁴. Tokių rogių pavažos būdavusios nekaustytos. Ne visą išdžiovintą šieną suveždavo į daržines. Dalį jo palikdavo pievose žiemoti sukrovę jį į „kūgius ir aptaisę žabais bei kūliu ir tik žiemą būdavę baigiama parsivežti“³⁵. XX a. 4-jo dešimtmečio pabaigoje Lembo kaimo valstiečiai pievose žiemai šieno nebealikdavo³⁶. Valstiečiai, norintys auginti daugiau gyvulių, pievas nuomojo. Bronės Poškienės (gim. 1901 m.) iš Lembo k. manymu, Poškai laikė daug gyvulių (12 ha ūkyje laikė 3 arklius, 5 karves), todėl buvo priversti dar nuomoti pievų. Ji teigė, kad Lembo kaime didesnė pusė ūkininkų buvo valakininkai, o mažesnė – pusininkai (valdę pusvalakius). Anot pateikėjos, Lembo kaimo žemė geresnė ir žmonės čia geriau gyvenę, todėl visi vis pabrėždavę – „lambiškiai!“ O į Laukuvos pusę valstiečiai gyvenę blogiau³⁷.

Žiemą į bažnyčią, pas gimines, į vestuves, krikštynas, į svečius valstiečiai važiavo su šlajukais, šlajikėmis (12 pav., 1). Kvėdarnos apylinkėse vyravo daugiausia vienkinkiai šlajukai, kuriuos pirkto turguose Šilalėje, Laukuvoje, Varniuose. Jais prekiaavo daugiausia Varnių meistrai – račiai bei kalviai. Šlajukų kainos buvo įvairios, priklausė nuo apkaustymo, medienos ir kiek arklių į juos kinkoma. Po Pirmojo pasaulinio karo ir vėliau šlajukai kainavo 40–80, 150–200 Lt³⁸. Šlajukus dažė keliomis spalvomis, daugiausia derindami rudą, geltoną, žalia, raudoną. Jų viršus – *fudla, fudlikė, kaušas* – padaromas iš obliuotų lentelių, šonuose „sparniukai“, saugojantys nuo apvirtimo posūkiuose ir palengvinantys įlipti į juos (13, 14, 15 pav.).

Porinius šlajukus (ilgesnius ir kiek platesnius) vadino *razvalynomis* (12 pav., 2). Juos turėjo labiau pasiturintys ūkininkai bei ponai. Ponų *razvalynas* buvo su dviem sėdynėmis, kurių priekyje sėdėdavo važnyčiotojas. Kai kurių ūkininkų *razvalynas*, kaip ir ponų, buvo su žibintais (*liktarnomis*)³⁹.

Šilališkių, taip pat ir kvėdarniškių, šlajukai buvo daugiausia su natūralaus išlinkimo pavažomis ir dviem poromis stipinų, t. y. jų apatinės dalies konstrukcija buvo identiška darbinių rogių (*šlajų*) konstrukcijai (12 pav., 1, 2), tik pavažos ir stipinai plonesni, dailiai nutašyti.

XX a. 3-iojo dešimtmečio pabaigoje–4-ajame dešimtmetyje Varnių račiai gamino ir parduodavo šlajukus su ries-

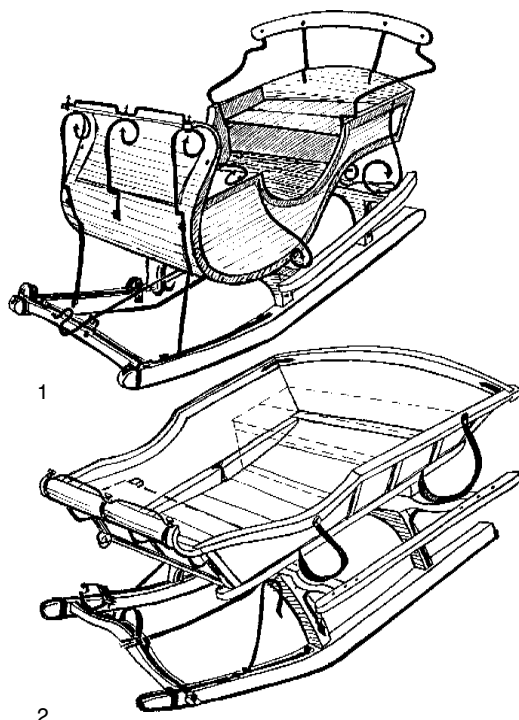

12 pav.

1 – vienkinkės

šlajikės. 1922 m.

Šilalės r., Lembo k.

J. Šlykoviėnės pieš.

1973 m.;

2 – razvalyna.

Šilalės r., Pašlynio k.

J. Šlykoviėnės pieš.

1973 m.

³⁴ Ten pat, p. 114.³⁵ Ten pat, p. 115.³⁶ Ten pat.³⁷ ES, b. 543/4, anketa užpildyta 1973 m.³⁸ ES, b. 282, p. 38, 40, 1969 m. aprašai.³⁹ ES, b. 282, p. 40, 43, 1969 m. aprašai.



13 pav. Vienkinkiai
šlajukai. 1933 m.
(pirkti Varniuose).
Šilalės r.,
Paragaudžio k.



14 pav. Vienkinkių
šlajukų priekinės
dalis apkaustai ir
ienos-dišliuko įtaisys.
Šilalės r.,
Paragaudžio k.



15 pav. Vienkinkių
šlajukų užpakalinės
dalis apkaustai.
Šilalės r.,
Paragaudžio k.
2001 m.
J. Morkūnienės
nuotraukos



16 pav. Vienkinkiai
šlajukai. XX a.
4-asis dešimtmetis.
Šilalės r., Kvėdarna.



17 pav. Vienkinkių
šlajukų priekinės
dalies apkaustai.
Šilalės r., Kvėdarna.



18 pav. Vienkinkių
šlajukų užpakalinės
dalies apkaustai.
Šilalės r., Kvėdarna.
2001 m.
J. Morkūnienės
nuotraukos

tomis pavažomis (13, 14 pav.). Kai kuriems valstiečiams labiau patiko gražiai išriestas S formos šlajukų priekis (14, 15 pav.). Tam kraštui tai buvo naujoviškas šlajukų stilius, ir valstiečiai juos noriai pirkto. Šlajukų patvarumas ir išorinė jų išvaizda labai priklausė nuo apkaustų formų. Ypač dailiai ir meniškai apkaustus išraitydavo savo talentu Žemaitijoje išgarsėję Varnių kalviai (16, 17, 18 pav.). Tačiau ir vietiniai šilališkiai kalviai stengėsi puošti susisiekimo priemonės „kurliandiškus brikelius ar šlajukes [geležiniais – M. J.] ornamentais“⁴⁰. Vietinių meistrų gamintus dirbinius labai paveikė varniškiai kalviai bei račiai. Tik įgudusi profesionalo račiaus akis galėjo atskirti Varnių meistrų darbo ypatybes. Varnių račių pagaminti brikeliai bei šlajukai buvo labai dailūs, lengvi, meniškai apkaustyti (12 pav.). Tačiau reikėsi ir lokaliniai vietinių meistrų kūrybiniai amato plėtotės procesai – meistrai, daug ką perimdami vieni iš kitų, „*pridėdavo ir savo išmonės*“.

Užsakovai labiausiai vertino račių sąžiningumą, pageidavo, kad visos konstrukcinės detalės būtų padarytos iš reikiama technologija paruošto kietmedžio, ypač tokios dalys kaip tekinių stipiniai, stebulės, loveliai, skersplautės – vežimo ar brikelio pagrindas. Todėl račiai, norėdami pritraukti daugiau užsakovų, stengėsi vykdyti visus užsakovų pageidavimus, dirbti tobulesniais įrankiais, kurių, deja, nedaug teradome (24, 25, 26, 27 pav.). Kvėdarnos apylinkėse vežimus, brikelius, šlajukus gamino staliai-račiai: kvėdarniško Aloyzo Lukošiaus tėvas⁴¹, Bronislovas Urbikas⁴². XX a. pirmojoje pusėje Laukuvos apylinkėje darbavosi jau minėtas račius Aleksandras Jėšelskis (gim. 1877 m.)⁴³. Vladas Statkevičius, tyrinėjęs šilališkių etnografines realijas bei papročius, taip pat nurodė gabius ir žinomus račius: Joną Pudžiuvėlį iš Lentinės k., Izidorių Majų iš Šiaudalių k., Petrą Vaičį iš Vaičių k., J. Vidmantą iš Girininkų k. Jis taip pat pateikė žinių apie račiaus amato mokymąsi, jų svarbiausius įrankius ir ratų gamybai naudojamą medieną, gaminių kainas⁴⁴.

XIX a. pabaigoje–XX a. pradžioje Kvėdarnos apylinkėse valstiečiai vartojo du pakinktų kompleksus: 1) pavalkus su viržiais ir 2) plėškes (*plėškes*). Šiais pakinktu kompleksais įvairiems ūkio darbams kinkė vieną arba porą arklių.

1969 m. Lietuvos istorijos instituto ekspedicijoje po Šilalės rajoną beveik visi kalbintieji pateikėjai tikino, kad sunkiems darbams jie patys kinkė pavalkais su viržiais, lengvesniems – kai kada plėškėmis (*plėškėmis*). „*Su sunkiu vežimu arklys parvirsta, jam plėškė smaugia krūtine, tokiu atveju patogiau kamontas. O kamontas tuo nepatogus, kad užkrinta ant galvos arkliui pasilenkus*“, – pasakojo Julius Gertmanas (gim. 1899 m.) iš Jucaičių k.⁴⁵ „*Laukuvos apylinkėje pavalkus mažiau pradėjo varuoti tik po Pirmojo pasaulinio karo*“, – prisiminė Jonas Budginas (gim. 1886 m.) iš Stonių kaimo⁴⁶.

2001 m. „Vermės“ leidyklos organizuotoje Kvėdarnos ekspedicijoje kai kurie pateikėjai taip pat pasakojo, kad

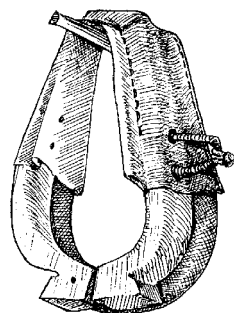

19 pav. Pavalkai.
Šilalės r.,
Padievyčio apyl.
J. Šlykoviėnės pieš.
1973 m.

⁴⁰Statkevičius V. Šilališkiai, *Darbai ir papročiai*, Vilnius, 1992, p. 68.

⁴¹ES, b. 2176, l. 56.

⁴²ES, b. 2176, l. 67.

⁴³ES, b. 279, p. 101, 1969 m. aprašas.

⁴⁴Statkevičius V. Šilališkiai, *Darbai ir papročiai*, Vilnius, 1992, p. 69.

⁴⁵ES, b. 283, p. 73, 1969 m. aprašas.

⁴⁶ES, b. 283, p. 68, 1969 m. aprašas.



20 pav. Vieninis pakinkymas plėškėmis. Šilalės r., Kvėdarna. 2001 m. J. Morkūnienės nuotr.

Kvėdarnoje kamantais (*kamontais*) su pynė (*beigėliu*) ir viržiais (*strungais*) kinkė ir po Antrojo pasaulinio karo⁴⁷.

„Į plūgą, akėčias kinkė tik kamontais su strungais dar ir pokario metais“, – teigė kvėdarniškis stalius Aloyzas Lukošius (gim. 1938 m.), amata paveldėjęs iš tėvo, kuris buvo auksarankis amatininkas, dirbęs daugelį medžio darbų: statė namus, dirbo vežimus, brikelius, baldus, langus, duris, kubilus, atliko įvairius remonto darbus. O sūnus, be šių darbų, dar išmoko „geležies darbų ir mūryti pečius“. Jam dabar talkina jo paties sūnus⁴⁸ (tad jau trečioji karta gyvena iš amato, tęsia giminės darbo tradicijas).

Darbinius pakinktus pasigaminavo patys ūkininkai. Kamantus išpjaudavo iš atitinkamai puslankiu lenkto medžio, viršuje abu puslankius sujungdavo virvele, apvyniodavo skuduru. Minkštąją dalį – pynę (*beigėlį*) – dirbo iš šiaudų grįžtės, apsiūtos audeklu. Ją sulenkus surišdavo. Kvėdarniškiu, kaip ir visų šilališkių, darbiniai pavalkai – kamantai ir pynė – buvo maunami arkliui ant sprando atskirai: pirma pynė, po to kamantu ją prispausdavo prie arklio pečių ir krūtinės. Kamantuose įverti kanapiniai viržiai (*strungai*, *strangai*), kabinami už branktų (būtent įtempus viržius kamantas prispausdavo prie arklio pečių ir krūtinės pynę, kuri saugojo tas arklio kūno dalis nuo trynimo). Taip pakinkytas arklys lengviau patraukia sunkiai pakrautą vežimą. XX a. 3-iajame dešimtmetyje pynės apsiūdavo žaliamine (*sukta*) oda. Kai kurie valstiečiai

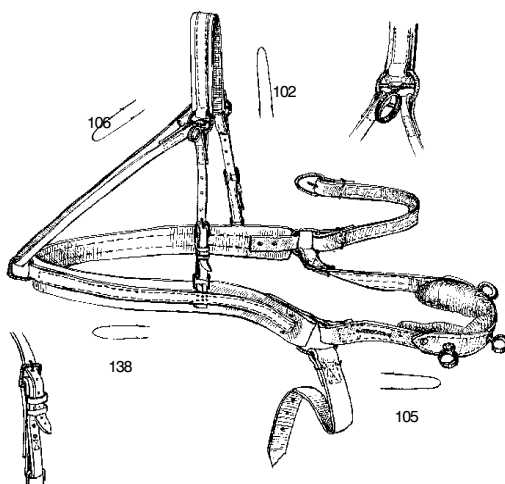

21 pav. Paradinė plėškė. XX a. 3–4 dešimtme. Šilalės r., Kvėdarna. 2001 m. R. Butvilienės pieš.

⁴⁷ES, b. 2176, l. 57.

⁴⁸ES, b. 2176, l. 56–58.

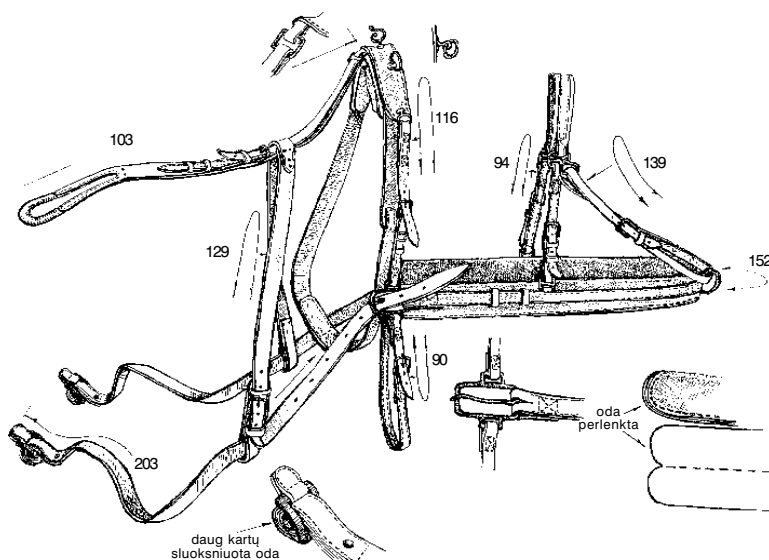

22 pav. Paradinė
plėškė. Šilalės r.,
Paragaudžio k.
2001 m.
R. Butvilienės pieš.

išsigydavo pavalkus, kurių pynė ir kamantai tarpusavyje būdavo sujungti ir apsiūti oda (19 pav.). Tokius pavalkus naudojo veždami grūdus į turgų arba veždami rąstus iš miško.

Sukūrus kolūkius, pradžioje dar buvo vartojami ūkininkų sunėšti pakinktai. Vėliau kolūkiuose vartoti fabrikiniai standartiniai pavalkai, kurių pynė ir kamantai buvo sujungti ir apsiūti brezentu.

Lengvesniems darbams, ypač akėjant, arklius pakinkydavo plėškėmis (*plėškėmis*). Iki Pirmojo pasaulinio karo ir dar kurį laiką po jo plėškės buvo audžiamos iš kanapių. Audė patys vyrai mažomis staklėmis. Viržiai, vadžios, brizgilai taipogi buvo kanapiniai.

Gimę XIX a. paskutiniaisiais dešimtmečiais pateikėjai tvirtino, kad jie patys dar dažnai kinkė kanapinėmis plėškėmis⁴⁹.

Kvėdarniškis B. Kazlauskas gerai prisimena, kad jam betarnaujant, šilaliskiai ūkininkai dar vartojo kanapines plėškes, brizgilus (pamautus) ir vadžias⁵⁰. Plėškes audė ir samdiniai. Anot pateikėjo B. Kazlausko, ypač to reikalavo rie-

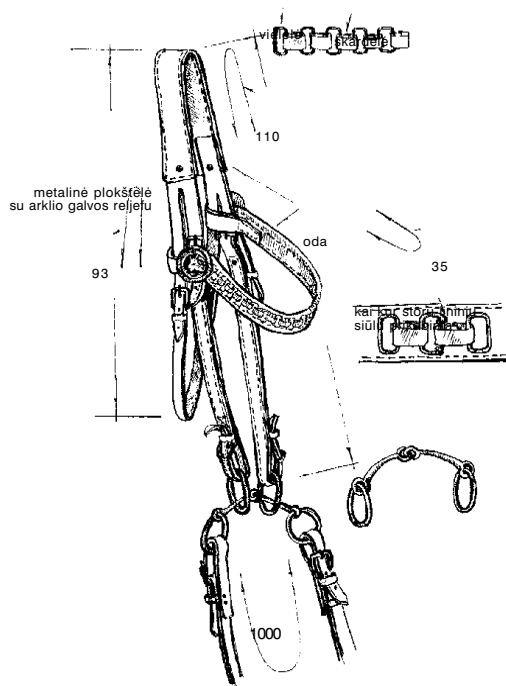

23 pav. Kamanos. Šilalės r., Paragaudžio k.
2001 m. R. Butvilienės pieš.

⁴⁹ ES, b. 283, p. 63, 65, 67, 68, 72, 73, 75, 76, 1969 m. aprašai.

⁵⁰ ES, b. 2176, l. 62.

taviškiai ūkininkai. „Rietave paklausdavo berną, ar moka kojas apauti ir ar moka arklių pakinkyti. Jei mokėjo, tai ir algą galėjo didesnę gauti. Atvykus pas šeimnininką, duodavo glėbį kanapių, ir daryk plėškę. Jei nemoki, tai eik atgal prie mamos. Atneš skūros, pasisiūk nagines apsiauti, po dirvą vaikščioti. Jei nemoki – atlyginimas mažesnis, o jei moki – esi savarankiškas bernas, gali derėtis didesnės algos“⁵¹. Kanapines plėškes sudarė krūtininė (piršės, papiršininkas), pernugaris (perpetis, perkaklis) ir viržiai (strangai).

Lietuvos Respublikos metais plito odinės plėškės (jų būta, nors ir retai, ir prieš Pirmąjį pasaulinį karą). XX a. 3–4 dešimtme. jas plačiai naudojo ir darbams. Odinės plėškės turi dar ir balnelį su paprūga. Jomis kinkė ir porą arklių, kuriuos prie gražulo, arba rodiklio, kabino kaklininkais. Kolūkiuose buvo vartojamos brezentinės plėškės (20 pav.). Arkliui ant galvos dėjo brizgilą (pamautą) su kalvio kaltais ar fabrikiniais žaslais. Nebaikščių arklių ardami, akėdami nežabojo. Tačiau jei „arklys baikštus, naravistas – nepasitikėk“. B. Kazlauskas įsitikinęs, kad jei arklys klauso šeimnininko, niekad nereikia jo mušti. „Jei myli gyvulį, tai ir jis tave myli“. Jis ir dabar turi kumelę, kuri, pamačiusi šeimnininką, džiaugiasi žvendama. Daug jis arklių užauginęs, bet blogų atsitikimų neprisimenąs, nes visada su arkliais elgėsi atsargiai ir juos mylėjęs. Kartą aręs su pora arklių ir nematė, kad jo maža dukrelė (1,5 metų) atbėgusi atsisėdo vagoje. Arkliai sustojo prie sėdinčio vaiko, kurio per arklių nugaras nepastebėjęs. Paraginti arkliai išsiskyrė į šalis, tada ir pamatė savo mergikę. „Gerai prižiūrimi protingi arkliai ant vaiko neužlipo“⁵². Tačiau, anot B. Kazlauskos, niekad nežinai, ką gyvulys gali padaryti, todėl yra toks posakis: „Arklio galvą ant kelio radęs pažabok ją“⁵³.

Darbams į porinį vežimą (ratus) ar į porines roges (šlajas), kurios paprastai turi gražulą, arklius kinkė su pavalkais arba plėškėmis. Į vienkinkį vežimėlį (brikelį) vieną arklių kinkė tarp dviejų ienų su paradine plėške, o į vienkinkes rogeles (šlajukus) – šalia vienos ienos–gražulo taip pat su paradine plėške. Šie kinkymo būdai identiški ir gretimuose rajonuose vartotiems būdams.

Pasiturintys valstiečiai turėjo išieginčius odinius pakinktus – paradines, šventadienes plėškes (21, 22 pav.) su odiniais viržiais, žalvarinėmis arba nikelinėmis sagtimis, puošniomis kamanomis ir puošniais žaslais (23 pav.) arba laužtukais (eržilams). Iškilmingais atvejais (va-

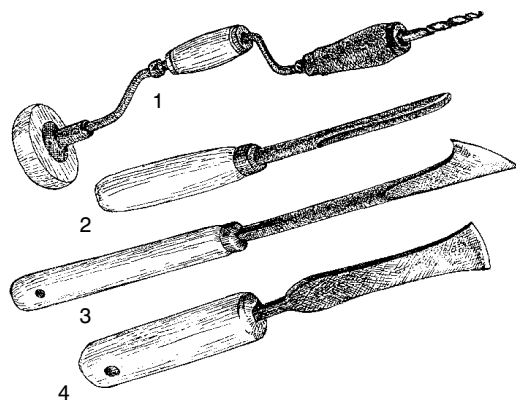

24 pav. Račiaus įrankiai: 1 – vinda; 2 – kaltas; 3 – kaltas tekinti, pjaustyti; 4 – kaltas. Kvėdarna. 2001 m. R. Butvilienės pieš.

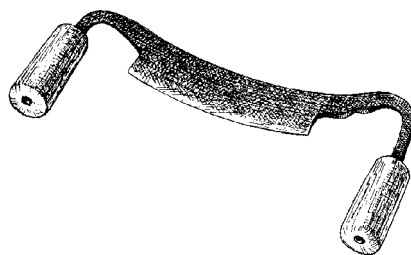

25 pav. Drožtuvas. Kvėdarna. 2001 m. R. Butvilienės pieš.

⁵¹Ten pat.

⁵²ES, b. 2176, l. 64.

⁵³Ten pat.

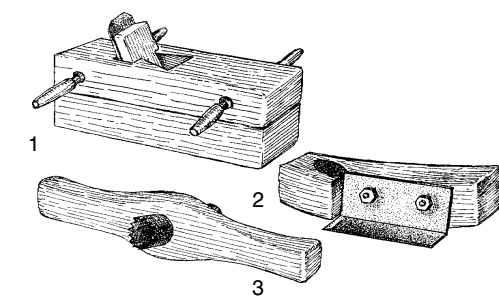
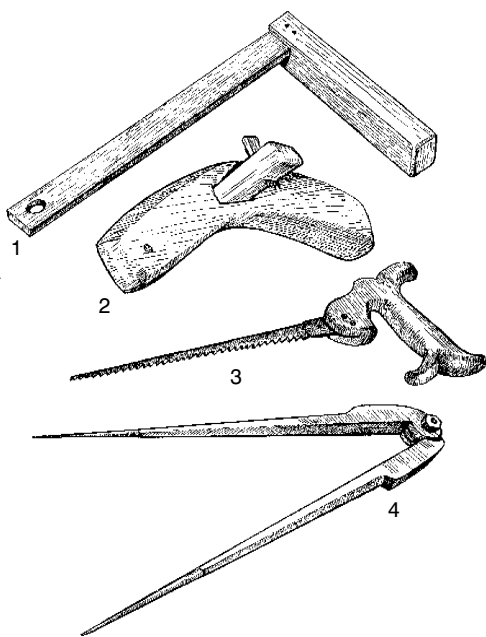

26 pav. Račiaus įrankiai: 1 – kampuotis;
2 – skriestuvas; 3 – pjūkliukas; 4 – cirkelis.
Kvėdarna. 2001 m. R. Butvilienės pieš.

27 pav. Račiaus įrankiai: 1 – dovitraukis oblius;
2 – ratpėdžių galų pjoviklis; 3 – ratpėdžių galų
drožtuvas. Šilalės r., Ulpynos liaudies amatų
muziejus. 1987 m. M. Puslytės pieš.

žiuojant į piršlius, vestuves, atlaidus) prie plėškės kabino skambalą arba arklio kaklą puošdavo *žaržolais*, kurie ypač paplito XX a. 3–4 dešimtmetyje. Porą arklių valdė kryžminė (*kryžiavonėm*) vadžiom. Dažnas pateikėjas minėjo išeigines austas spalvotas vilnones-linines vadžias, kurias naudojo esant geram orui. Odinius pakinktus saugojo, prižiūrėjo: parvykę iš kelionės, juos nuvalydavo, ištepėdavo specialiu tepalu, pakabindavo uždaroje ūkinėse patalpose.

Pateikėjas Jonas Budginas (gim. 1886 m.) iš Stonių k. paminėjo, kad jo jaunystės metais būdavo daug jodinėjama. Pabalnotu arkliu vyrai jodavo į turgus ir mugės⁵⁴.

Odines plėškes siuvo *rimoriai* pagal ūkininkų užsakymus. Pirko jas ir gatavas turguose, mugėse. Odines plėškes valstiečiai duodavo kaip pasogą. Jas su arkliu kaip



28 pav. Pateikėjas –
ūkininkas ir stalius
Adolfas Grigišas,
gim. 1926 m.
Šilalės r.,
Paragaudžio k.
2001 m.
J. Morkūnienės
nuotr.

⁵⁴ES, b. 283, p. 69,
1969 m. aprašas.

pasogą buvo gavusi ir minėta Bronė Poškienė, nutekėdama į Lembo kaimą⁵⁵. 2001 m. ekspedicijos metu paradines plėškes ir kamanas aptikome pas Adolfą Grigįšą (gim. 1926 m.) iš Paragaudžio k. (28 pav.). Jis taip pat maloniai sutiko parodyti Varnių meistrų darbo brikelę bei šlajukus. A. Grigįšo gyvenimiška patirtis ūkininkaujant, mokantis amato, vėliau statant trobesius kaimynams, dirbant ir remontuojant savo transporto priemones, padėjo jam stebėti ir pažinti kaimo gyvenimą, jo žmones. Dalį jo minčių užrašėme⁵⁶.

Socialinis-ekonominis ir ūkinis kaimo gyvenimas daugeliu atvejų priklausė nuo to meto bendro šalies išsivystymo lygio, kuris sparčiai augo Lietuvai paskelbus nepriklausomybę. XX a. 3–4 dešimtmečiais Žemaitijos kaimas, kaip ir visos Lietuvos kaimai, ekonomiškai ir kultūriškai pradėjo sparčiai klestėti. Tai ryškiai atspindėjo ir valstiečių transporto priemonių raida po 1922 m. žemės reformos: daugėjo ūkių, įsigyjančių šventines transporto priemones, odinius pakinktus.

Straipsnis spausdintas „Lietuvos valsčių“ serijos monografijoje „Kvėdarna“, Vilnius, *Versmė*, 2004, p. 723–740 (vyr. redaktorius ir sudarytojas *Kazys Misius*).

Straipsnio kalbos redaktoriai *Albinas Masaitis*, *Auksė Gasperavičienė*, korektorė *Rasa Kašėtienė*, anglų k. redaktorius, vertėjas *Aloyzas Pranas Knabikas*.

Straipsnio priedai, skelbiami atskirai (tam skirtuose leidinio skyriuose):

1. Straipsnio santraukos lietuvių ir anglų kalbomis.
2. Žinios apie autorių.

⁵⁵ ES, b. 543/4.

⁵⁶ ES, b. 2176, l. 66–73.

Odų ir kailių naminio išdirbimo lokaliniai tapatumai

Janina Morkūnienė

Lietuvos istorijos institutas

2001 m. „Versmės“ leidyklos organizuotoje ekspedicijoje į Kvėdarnos apylinkes buvo surinkta medžiagos ir apie kailių bei odų išdirbimą šiose vietose. Vyresniojo amžiaus amatininkai, mokėję išdirbti avikailius bei odas, jau palikę šį pasaulį. Apie jų amatą žinių pateikė jų vaikai (padėję dirbti tėvams), artimesni bei tolimesni kaimynai, naudojęsi kailiadirbių bei odininkų paslaugomis. Kalbėtasi ir su žvėrelių augintojais bei jų kailiukų išdirbėjais, kurie vertėsi šiais verslais XX a. paskutiniaisiais dešimtmečiais. Aiškintis šių amatų kai kurias realijas padėjo ir ankstyvesnių metų V. Statkevičiaus surinkti duomenys bei jų apibendrinimai¹.

Tyrinėjant kailiadirbystės bei odininkystės amatus pastebėta, kad Lietuvoje šių namudinių amatų technika ir technologija mažai keitėsi XIX a. pabaigoje ir XX a. pirmojoje pusėje, nors tuo laikotarpiu šie amatai Lietuvos kaime labiausiai plėtojosi. Panaši padėtis buvo ir Kvėdarnos apylinkėse. XIX a. pabaigoje–XX a. pradžioje, ir ypač po Pirmojo pasaulinio karo, keitėsi Lietuvos kaimo ekonominė-socialinė padėtis: valstiečiai daugiau dėmesio skyrė savo ūkių ekonomikai bei buities kultūrai. Jiems prireikė daugiau amatininkų dirbinių bei paslaugų. Tai skatino nagingesnius, neretai mažiau pasiturinčius valstiečius imtis papildomų verslų. Tuo laikotarpiu kailiadirbystė bei odininkystė buvo gana pelningi amatai. Tačiau užsakymų gausa priklausė nuo meistrų kvalifikacijos.

Gaila, kad išmirus šioje apylinkėje gyvenusiems senesnės kartos meistrams, sunkiau aiškintis šių amatų mokymosi būdus bei tradicijas. Neradome ir įrankių, kuriais buvo išdirbamos odos ir kailiai. Tačiau išliko šalia šių meistrų gyvenusių žmonių prisiminimai apie jų darbe naudojamas medžiagas, įrankius, darbo procesus. Iš tų duomenų ir bandysime atkurti kai kuriuos kailių ir odų išdirbimo technikos ir technologijos bruožus, jų lokalius tapatumus XX a. pirmojoje pusėje.

Amatininkai – judrūs žmonės, nuolat bendravę su užsakovais, vertinančiais jų amato išmanymą, atlikto darbo kokybę. Amatininkų išdirbtus avikailius, odas, jų kvalifikacijos lygį įvertindavo ir jų gaminius naudoję kitų sričių meistrai – siuvėjai, batsiuviai, pakinktininkai (*rimoriai*). Tad jų kvalifikacijos vertinimas sklido ne tik aplinkiniuose kaimuose, bet ir toliau už jų ribų. Ne visiems amatininkams pasisekdavo laiku ir kokybiškai atlikti užsakymus: kartais vieniems geriau pavykdavo, kitiems blogiau. Dažnai tai priklausė ir nuo žaliavos pirminio paruošimo, todėl neretai aplinkinių kaimynų ir užsakovų vertinimai buvo subjektyvūs, prieštaringi.

Kvėdarnos apylinkėje gyvenusieji kailiadirbiai daugiausia buvo valstiečiai, kuriems kailiadirbystė buvo papildomas pajamų šaltinis. Vieni jų buvo mažazemiai², kiti turėjo ir apie 14 ha³. Todėl

Straipsnis „Versmės“ leidyklai įteiktas 2002 06 21, serijos „Lietuvos valsčiai“ Lietuvos lokaliųjų tyrimų mokslo darbų komisijos įvertintas 2004 07 12, pirmą kartą paskelbtas „Lietuvos valsčių“ serijos monografijoje „Kvėdarna“, išleistoje 2004 09 22.

¹ Statkevičius V. Šilališkiai, *Darbai ir papročiai*, Vilnius, 1992, p. 70–72.

² ES, b. 2176, l. 47.

³ *Ten pat*, l. 71.

žemės darbams ir amatui skirdavo nevienodai laiko. Tačiau ir šiame versle buvo išlygų – kartais, turėję daugiau žemės, turėjo daugiau ir užsakymų, ir atvirksčiai, turėję mažiau žemės – vien iš kailiadirbystės negalėjo pragyventi, nes gaudavo mažai užsakymų – neįtiko amato kvalifikacija žmonėms. Tada jie imdavosi kitų pagalbinių verslų, kad išmaitintų šeimą. Antai apie savo tėvą kailiadirbį bei odininką jo duktė Marijona Stanevičienė, gim. 1933 m. Klabų k., o dabar gyvenanti Kvėdarnoje, taip pasakojo. Jie turėję tik 3,2 ha žemės. Gyvulių telaikę arklį, karvę, žiemai palikdavę 2 avis, šiek tiek kitų smulkių gyvulių. Maitinti reikėję septynetą vaikų, todėl dar kiek „*pasinuomodavę žemės*“. Be to, tėvas ėjo „*ant dienu*“ pas ūkininkus, dirbo visokius darbus – padėjo meistrams statyti gyvenamuosius ir ūkinius pastatus, pats mūrijo krosnis, išdirbdavo avikailius bei odas.

Kaip ir kitur Lietuvoje, Kvėdarnos apylinkėse avikailių išdirbimo procesą sudarė du technologiniai etapai: 1) pirminis papjautų gyvulių (avių, karvių, jaučių) kailių ir odų konservavimas, atliekamas pačių valstiečių, ir 2) antrinis kailių ir odų išdirbimo technologinis procesas, atliekamas amatininkų kailiadirbių bei odininkų.

Kiekviename ūkyje buvo pjaunami smulkesni gyvuliai (daugiausia kiaulės ir avys), rečiau ir stambesni. Mažžemiai valstiečiai tenkinosi žiemai palikę 2 avis, o stambesni ūkininkai (turėję apie 22 ha žemės) laikė iki 18 avių. Tokiuose ūkiuose gyvulius ir avis prižiūrėti padėdavo samdiniai. Kvėdarniškę Paulina Stasytienė, gim. 1920 m., jauna būdama „*viena iki pietų nukirpdavo 18 avių, surišusi jų priekines ir užpakalines kojas po dvi*“⁴. Avis valstiečiai pjaudavo savos ir samdytos šeimynos maistui, be to, kūlimo ir kitų darbų talkoms. Vilnas parduodavo arba naudojo audiniams austi, o avikailius vežė išdirbti ir iš jų siuvo šeimynai kailinius⁵. XX a. pirmojoje pusėje šios realijos buvo būdingos visų Lietuvos etnografinių sričių valstiečių ūkiams. Tik nedaugelis valstiečių atliekamus avikailius bei odas parduodavo keliaujantiems po kaimus žaliavų supirkėjams žydams arba patys vežė parduoti į paruošų supirkimo punktus. Vertingi gyvulių kailiai bei odos buvo branginami. Beveik kiekvienas ūkininkas žinojo, ką reikia daryti su nuluptu avikailiu ar oda. Jei būdavo galimybė tuoj pat nugabenti išdirbti arti gyvenančiam kailiadirbiui ar odininkui – tuoj tą padarydavo (šviežiai sulupti kailiai ir odos lengviau ir kokybiškiau išdirbami). Nesant tokiai galimybei, išverstus vilna į vidų kailius ir odas džiovindavo užtemptus ant dvišakio storoko pagalio, kartais galuose sujungto dar vienu pagaliuku. Tokį įtaisą vadino *kailiavilkiais*. Kad geriau džiuūtų, į avikailio kojytes kimšdavo šiaudų. Sukaupę reikiamą kiekį išdžiovinutų kailių kailiniams (vieniems ar dvejiems) pasiūti, vežė išdirbti pas kailiadirbį.

Ne visada pavykdavo kailius tinkamai išdžiovinti. Avikailius paprastai džiovindavo rudenį arba žiemą gyvenamojoje patalpoje, netoli krosnies, kuri neretai dūmijo. „*Jei avikailiai džiudami gaudavo dūmų – tokius sunkiau išdirbti*“⁶. Ne visi tai suprato, ir kartais dėl ne visai kokybiško išdirbimo būdavo apkaltinamas kailiadirbys. Šviežius, tik ką nuluptus avikailius daug lengviau išdirbti. Tad avikailių išdirbimo kokybė priklausė nuo tinkamų ir gerų pirminio konservavimo sąlygų: kuo toliau nuo ugnies židinių, vėdinamoje patalpoje, saugant nuo pelių.

Kailių išdirbėjai iškart užraugdavo po 15–20 ir daugiau avikailių⁷, kiti gi, dirbė tik savo poreikiams, vienam ki-

⁴ ES, b. 2176, p. 79.

⁵ Ten pat.

⁶ Ten pat, p. 52.

⁷ Ten pat, p. 48.

tam artimesniam kaimynui, užraugdavo jų mažiau. Adolfas Grigišas iš Paragau-džio k. (gim. 1925 m.) tikino, kad negirdėjęs, jog meistrai valstiečių pristatytus kai-lius būtų sumaišę, kadangi žymėjo kiekvieną kailį, priekinėje kojytėje išbadydami atitinkamą skaičių skylučių ir suregistruodami kailių savininkus į „knygą“, kurioje įrašydavo kailių savininko pavardę, vardą, atvežtų kailių skaičių ir kiek skylučių kailiuose išbadyta. Vieno užsakovo avikailiuose išbadydavo po vieną skylutę, kito – po dvi ir t. t.

Ekspedicijoje surinktais duomenimis, Kvėdarnos apylinkėse buvo naudoti du naminiai kailių išdirbimo, t. y. rauginimo, būdai: 1) paprastas (su miltais) ir 2) su-dėtingesnis – žievinis. Tie būdai Lietuvoje dar vadinami *duoniniu* ir *dubišku*. Šiuo atžvilgiu šių vietovių avikailių išdirbimo technologija buvo panaši į visoje Žemaitijoje bei visoje Lietuvoje naudotą technologiją⁸.

P. Dundulienė rašė, kad išdirbimas, panaudojant avikailiams rauginti tik mil-tus, Lietuvoje buvo žinomas nuo seno⁹. XIX a. antrojoje–XX a. pirmojoje pusėje tokį gan paprastą rauginimo būdą naudojo ne tik profesionalūs, didelę praktiką turintys kailiadirbiai, bet ir nagingesni valstiečiai, pabandę tai daryti kelis syk, kol pagaliau nusistatydavo reikiamas miltų ir druskos proporcijas bei reikalingą išrūgimo laiko-tarpį. Tačiau vis tiek ne visiems pasisekdavo. Griežčiausiais meistrų darbo vertin-tojais buvo patys užsakovai, kasdien žiemą nešioję kailinius ir matydavę jų patva-rumą, ir siuvėjai, siuvę jiems tuos kailinius. Jie greit perprasdavo, kurio kailiadirbio darbas kokybiškesnis, ir tokį labiau vertino, toks susilaukdavo daugiau užsakymų.

Aukštaitijoje, Dzūkijoje, Suvalkijoje kailiadirbiai duoninį raugą darė iš ruginių miltų, druskos ir šilto vandens. XIX a. viduryje–XX a. pradžioje Žemaitijoje dažniau-siai buvo vartojami avižiniai, rečiau – miežiniai miltai¹⁰. Kvėdarnos apylinkių kai-liadirbiai kailiams išdirbti naudojo tik avižinius miltus, dažnai su sėlenomis, druska ir vandenį. XX a. 3–4 dešimtmetyje į šį raugą dėta dar alūno – kalio aliuminio sulfato, šioje apylinkėje vadinamu *kuosu* (rūgščių, baltos spalvos miltelių). Su juo kailiai grei-čiau išrūgdavo.

Marijona Stanevičienė prisimena, kad jos tėvas Aleksandras Letukas į šiltą van-denį dėjo *kuoso*, pylė druskos, šiuo skysčiu sudrėkindavo (palaistydavo) avikailio vidinę pusę, pabarstydavo avižiniais miltais, kad „*pasidarytų košikė*“, ranka ją išlygindavo. Sulenkdamo kailio šonus, užlenkdavo galus, dar kartą sulenkdamo per pusę, kad „*košė neišbėgtų*“. Visus suteptus avikailius vieną ant kito sudėdavo ant suolo arčiau šiltos krosnies, apdengdamo skuduru, kad būtų šilčiau, ir laikydavo savaite, per tą laiką keliskart tikrindamas, ar rūgsta. Odos išrūgimą nustatydavo ją patampęs: vidinė jos pusė turėjo pabalti. Motina, kuri taip pat tikrindavo avikailius, vis sakydavo: „*Tėveli, žiūrėk, paslėpsniuko vilną traukt galima*“. Atseit avikailiai jau išrūgę. Pateikėja pripažino ir pirminio bei antrinio konservavimo klai-das, neapsižiūrėjimo faktus: pasitaikydavo, kad berauginant avikailiai *pašusdavo*, būdavo, kad ir „*pats kailių savininkas su-šutindavo netinkamai džiovindamas*“¹¹. Kai-liadirbiai išraugintus avikailius gerai iš-plaudavo, kad neliktų miltų ir sėlenų, po to džiovindavo ir *vuokuodavo* su *vuo-*

⁸ Morkūnienė J. Kailių išdirbimas Lietuvoje XIX a. antroje–XX a. pirmoje pusėje, *Lietuvos etnologija*, Vilnius, 1997, t. 2, p. 171.

⁹ Dundulienė P. *Lietuvių etnografija*, Vilnius, 1982, p. 129.

¹⁰ Morkūnienė J. Kailių išdirbimas Lietuvoje..., p. 171.

¹¹ ES, b. 2176, p. 51.

ku (minkštino). *Vuokas* (*vuoks*) – kablo formos, su geležte ties šakuma. Šis kailiadirbių įrankis buvo paplitęs ir naudojamas visoje Lietuvoje XX a. 3–4 dešimtmetyje ir po Antrojo pasaulinio karo¹². Išminkštintus avikailius skuto skustuviu (*skutikliu*), padarytu iš dalgio dalies. Tas skutiklis buvo apvalios formos, kad skutant neįpjautų kailio ar odos, su medine rankena.

Avikailį pakabindavo ant prie sienos įtvirtintos kartelės, jį prispausdavo geležiniais *kabukais*, kad stipriai laikytųsi. Kailiadirbys prie diržo pritvirtintomis kalvio darbo replėmis „*tvirtai sugnybdavo avikailį ir ranka skuto braukdamas per kailį skutikliu iš viršaus į apačią*“.

Kailiadirbys Vincas Strumskis „*avikailius brūžino su plyta*“¹³, o Aleksandras Letukas „*patrindavo raudonų plytų miltukais ir dar su plyta patrindavo balzganėsnės kailio vietas*“¹⁴.

Su miltais ir *kuosu* išrauginti avikailiai buvo baltos spalvos, minkšti, tačiau neatsparūs drėgmei. „*Gavę lietaus niekam netiko*“¹⁵, „*buvo kaip ragai, gavę drėgmės*“¹⁶, „*gavę lietaus smirdėjo*“¹⁶, „*kailis sumirks, sudžius ir stovėdavo padėtas*“¹⁷.

Kvėdarnos apylinkėse XX a. 3–4 dešimtmetyje, Antrojo pasaulinio karo metu ir po jo paprastuoju duoniniu būdu, t. y. su avižiniais miltais arba dar ir su *kuosu*, avikailius išdirbo ne tik Aleksandras Letukas iš Klabų k., bet ir Stasys Katutis iš Kalnyčių k., Antanas Raudonius iš Paragaudžio k., Steponas Mačiulis iš Lembo k. Pastarieji buvo savamoksliai, daugiausia avikailius išdirbdavo tik sau, rečiau – vienam kitam kaimynui.

XX a. pradžioje, o ypač po Pirmojo pasaulinio karo, Lietuvoje plito *žievinis*, kitaip dar vadinamas *dubiškas* kailių išdirbimo būdas, sudėtingesnis, trunkantis du ir daugiau mėnesių, reikalaujantis daugiau darbo ir dėl to brangesnis¹⁸. Eglių žievėse ir jų ištraukoje išrauginti avikailiai bei kitų gyvulių kailiai buvo ne tik minkšti, bet ir atsparūs drėgmei, patvarūs, anot pateikėjų, „*nebijoję lietaus*“, „*net ir sudrėkę neturėjo blogo kvapo*“.

Kvėdarnoje su eglių žievėmis (su *luobais*, *lubais*) kailius gerai išdirbo kailiadirbys ir odininkas žydas (pateikėjai pavardės neprisiminė). Jį vadino *garboriumi*. Turėjo didelį namą ir atskirai nuo jo pastatytą dirbtuvę, kurioje, be meistro, dirbo dar du samdyti darbininkai lietuviai.

Kvėdarniško Bronislovo Kazlausko (gim. 1920 m.) teigimu, vienas geriausių apylinkės kailiadirbių buvo Erniulis, kailius išdirbdavęs *žieviniu* būdu.

„*Turėjo daug klientų – žiemą ir vasarą užsiėmęs kailių bei odų išdirbimu. Pas jį ėjo visa Kvėdarnos apylinkė. Buvo stiprus meistras. Raugino tik eglių luobom. Valstiečių pageidavimu, avikailius dažė juoda spalva, o vien išrauginti eglių žievių ištraukoje avikailiai buvo gelsvos spalvos*“¹⁹.

Prieš Antrąjį pasaulinį karą Lietuvoje buvo madingi juodai dažyti kailiniai. Nuo mados neatsiliko ir kai kurie kvėdarniškieji, nors žievinis avikailių išdirbimas ir nudažymas juodai buvo brangesnis.

¹²Morkūnienė J. Kailių išdirbimas Lietuvoje..., p. 146.

¹³ES, b. 2176, p. 58.

¹⁴Ten pat, p. 52.

¹⁵Ten pat, p. 65.

¹⁶Ten pat, p. 72.

¹⁷Ten pat.

¹⁸Morkūnienė J. Kailių išdirbimas Lietuvoje..., p. 171–174.

¹⁹ES, b. 2176, p. 65.

Kailiadirbiai „savąją“ rauginimo technologiją rasdavo per ilgesnius darbo metus, ilgesnę patirtį. Antai Vincas Strumskis į raugą dėjo ruginių miltų, druskos, kuoso (alūno), pylė vandens. „Į gautą košę dar dėjo eglų lubų“. Rauge avikailius laikė apie savaitę vis juos pavartydamas. Po to raugą dažnai keitė. Išimtus iš raugo „kailius ištempdavo ant žaginių, į kojytes šiaudų kišo, kad gerai išdžiūtu“. Kailius keliskart skuto ir minkštino. Dirbti jam padėjo vaikai²⁰. Erniulis iš Lomos k. „dirbo be miltų, avikailius raugino tik eglų žievėse“, o Kvėdarnos kailiadirbys žydas raugė „avižinių miltų, druskos, eglų luobų ir vandens skiedinyje“²¹. V. Statkevičiaus duomenimis, kai kurie Šilalės rajono kailiadirbiai avikailius raugino eglų žievių ir druskos rauge, o vėliau juos dar trynė alūno ir valgomosios druskos tirpalu, palaikydavo sulankstytus dvi dienas, po to tepė avių taukais, sumaišytais su mašinine alyva, džiovino, vuokavo, skuto diskiniu peiliu²². Lauko tyrimai parodė, kad alūną vietoj miltų pradėta vartoti tik apie XX a. 4-ąjį dešimtmetį. Ir miltai, ir alūnas tik suminkštindavo kailius, o atsparą drėgmei suteikdavo žievės ir jų ištrauka.

Kailių išdirbimas – sunkus fizinis darbas, todėl kailiadirbių šeimose buvo tam tikras darbų pasiskirstymas. Patį pagrindinį ir atsakingiausią darbą – užmaišyti raugą – atlikdavo meistrai kailiadirbiai, nes reikėjo tiksliai pagal kailių kiekį apskaičiuoti ir sudėti į raugą reikalingas medžiagas. Jie ir skuto, minkštino. Žmonos ir vyresni vaikai pagelbėdavo pakurdami ugnį, atnešdami ir sušildydami vandenį, pamašydami kubiluose rauginamus avikailius, juos padžiaudami. Išdirbtus avikailius dažniausiai iššukuodavo žmonos. Iššukuotos vilnos naudotos šeimos poreikiams: iš jų veliami veltiniai, iš verpalų – mezgamos kojinės bei pirštinės, kartais vilnos buvo pardavinėjamos ir turguose.

Tarpukario Lietuvoje odų išdirbimo verslas kaimuose buvo retesnis, dėl to ir odininkų buvo mažiau. Tuo laikotarpiu Kvėdarnos apylinkių, kaip ir kitur Lietuvoje, valstiečiai išieginėms plėškėms odą pirkto krautuvėse arba turguose. Darbinėms plėškėms stengėsi prasimanyti pigesnės odos, tad papjautų arba kritusių galvijų odas vežė išdirbti odininkams. Kaimo odininkai daugiausia buvo amatininkai, vertęsi kailių išdirbimu. Kailiadirbiai, turėję didesnę praktiką, pažindavo odų savybes ir pasiryždavo pagelbėti kaimynams. Kai kuriems pavykdavo įgyti „gerų odininkų“ reputaciją. Kaimo odininkai dažniausiai išdirbdavo vadinamąją *suktinę* odą. Kvėdarnos apylinkėje tuo verslu išgarsėjo Erniulis iš Lomos k., Kazimieras Letukas iš Paragaudžio k., taip pat jau minėtas Kvėdarnos kailiadirbys ir odininkas žydas. Pastarojo *garbarnėje* nuo odų plaukus nuimdavę kalkėmis arba pelenais. Nuvalę kalkes ir šerius odas apie keturis mėnesius raugindavo eglų žievių ištraukoje, kas savaitę keisdami žieves. Odininkas turėjęs „odų minkštinimo mašiną“ – specialius volus su dantračiais (*krumpliais*). Volus suko arklys.

Pasak dukters Marijonos Stanevičienės, plėškėms žaliaminę (*suktinę*) odą išdirbdavo ir Aleksandras Letukas iš Klabų k. Jis karvių, veršių odų plaukus nuimdavęs pelenais, po to raugindavo kelis mėnesius eglų žievių ištraukoje. Išraugintas odas išminkštindavo odos sukimo staklėmis²³. Jų konstrukcija identiška ir kituose Lietuvos regionuose paplitusioms odos sukimo staklėms: giliai į žemę įkastas storas ažuolinis stulpas ir ties vidu-

²⁰Ten pat, p. 58.

²¹Ten pat, p. 71.

²²Statkevičius V. Šilališkiai..., p. 71–72.

²³ES, b. 2176, p. 52–53.

riu ant jo per atstumą užmautos dvi horizontalios ažuolinės storos lentos, sujungtos aplink stulpą ažuoliniais arba metaliniais virbais, o galuose surištos, kad neišsiskęstų²⁴. Įtvirtinta į stulpą oda minkštinama tarp geležinių virbų, arkliui sukant aplink stulpą lentas. Minkštindavo ilgai, keisdami ir įtvirtindami visus odos kampus. Oda būdavo kelis kartus ištepama riebiu mašininio tepalu – *varvoliui*, kad „*prisit-rauktų riebalų ir būtų atspari drėgmei*“. Išsuktą odą, pasiklojęs ant suolo, meistras dar skusdavęs skustuvu. A. Letukas dar išdirbdavęs veršiukų odeles batų vidiniams pamušalams, taip pat muzikantų atvežtas ožių bei ožkų odeles būgnams.

Pokario metais paruošų įgaliotiniai (anot pateikėjos – *finansininkai*), užtikę tėvo rauginamus avikailius bei odas, sudaužė kubilus ir nubaudė jį, liepę nupirkti obligacijų už 500 rublių.

Pradėjus varyti žmones į kolūkius, valdžia uždraudė individualius verslus. Slapta jais besiverčiančius amatininkus baudė didelėmis piniginėmis bandomis, kartais su įrankių bei produkcijos konfiskacijomis. Steigiamos amatininkų artelės sunkiai gyveno ir greit iro. Iš kartos į kartą perimamos senos gamybinės veiklos, taip pat ir amatų technikos bei technologijos tradicijos nyko, keitėsi dėl kintančių valstiečių ir amatininkų kultūrinio, socialinio bei ekonominio gyvenimo sąlygų. Kai kurios kailiadirbystės ir odininkystės realijos transformavosi ir atgijo naujomis formomis tik XX a. pabaigoje. Kailių išdirbimo kai kurios tradicijos su laiko padiktuotomis inovacijomis Lietuvos kaimuose ir miesteliuose trumpam atgimė XX a. 9-ojo dešimtmečio viduryje, kada pradėjo plisti brangiakailių žvėrelių auginimo ir jų kailiukų išdirbimo verslai. Jais kurį laiką vertėsi ir kai kurie kvėdarniškiei. Jie augino triušius, vėliau – didelę paklausą įgavusias – nutrijas ir audines. Pradžioje žvėrelių auginimo verslas buvo sėkmingas. Kai kurie ne tik augino, bet ir išdirbdavo žvėrelių kailiukus, žinių ir patirties perėmę iš vyresniosios kartos.

Ypač išplito nutrijų auginimas. Vislios nutrijų patelės per metus vedė po 2 vadas ir kiekviena atveddavo vidutiniškai po 6 jauniklius. Šėrimas nesudėtingas – kviečių, miežių miltai, daržovės. Kailiukams išdirbti buvo naudojamos cheminės medžiagos. Produkciją supirkdavo daugiausia iš Kauno atvykę prekeiviai, kurie tuos pačius kailiukus dvigubai brangiau parduodavo Kauno turgavietėse arba dar kitur – Maskvos ir kitų Rusijos miestų turgavietėse. Kai kurie iš šio verslo prasi-gyveno, o kitiems apie 1993 metus jis tapo nepelningas, netgi nuostolingas, ir jo buvo atsisakyta²⁵.

Lauko tyrinėjimų Lietuvoje duomenimis, brangiakailių žvėrelių auginimas, kailiukų išdirbimas bei jų realizavimas kai kuriems smulkiems verslininkams padėjo sukaupti pradinį kapitalą ir jį pelningai investuoti į įvairius vidutinius verslus.

Pateikti duomenys rodo, kad Kvėdarnos apylinkėse kailių ir odų išdirbimo teritorinis lokalinis tapatumas reiškėsi per šių amatų techniką ir technologiją, t. y. amatininkų naudotus įrankius, darbo priemones, išdirbimui naudotas augalines ir chemines medžiagas, taip pat amatininkų ir valstiečių užsakovų tarpusavio bendravimo tradicijas. Šiuo dalyku Kvėdarnos apylinkė beveik neišsiskyrė iš kitų Lietuvos etnografinių sričių.

²⁴Morkūnienė J. Liaudiškieji žaliainės odos išdirbimo būdai: savitumai ir etnokultūrinės sąveikos, *Liaudies kultūra*, 2001, nr. 6, p. 20.

²⁵ES, b. 2176, p. 74–77.

Straipsnis spausdintas „Lietuvos valsčių“ serijos monografijoje „Kvėdarna“, Vilnius, *Versmė*, 2004, p. 674–680 (vyr. redaktorius ir sudarytojas *Kazys Misius*).

Straipsnio kalbos redaktoriai *Albinas Masaitis*, *Auksė Gasperavičienė*, korektorė *Rasa Kašėtienė*, anglų k. redaktorius, vertėjas *Aloyzas Pranas Knabikas*.

Straipsnio priedai, skelbiami atskirai (tam skirtuose leidinio skyriuose):

1. Straipsnio santraukos lietuvių ir anglų kalbomis.
2. Žinios apie autorių.

Skaros ir skarelės lietuvių moterų gyvenime (XX amžius)

Inga Nėnienė

Įvadas. Čia nagrinėjama problema – skarų ir skarelių našystos tradicija kaip netenkanti pirminės funkcijos realija, bet išliekanti kultūrinio tapatumo ženklai. Straipsnyje siekiama išryškinti tradicines ir šiuolaikines skarų naudojimo formas. Keliama uždaviniai: 1) nustatyti skarų išsigijimo ir gaminimo būdus, 2) pateikti skarų ornamentikos ypatumus, 3) parodyti skarų našystos būdus ir paskirtis, atskleidžiant etninių kultūrinių tapatumų savitumus. Tyrimui naudojami nauji etnografiniai duomenys. Šiek tiek žinių apie šio krašto skaras paskelbė Marija Miliuvienė ir Vida Kulikauskienė*.

2001 m. vasarą rinkome žinias apie moterų skaras ir skareleles. Norėta kuo daugiau sužinoti, „kaip buvo anksčiau“, bei užfiksuoti šiuolaikinės skarų našystos ypatumus. Surinkti duomenys leidžia kalbėti apie XX a. 3–10 dešimtmečius. Aplančytos šios vietovės: Mūsninkai, Čiobiškis, Kernavė, Pigónys, Lapėliai, Vindeikiai, Priėnai, Čirkai, Rusių Rėgas, Stavorėgala. Kalbėtasi su 28 moterimis 45–88 metų amžiaus, dauguma jų katalikų tikėjimo, viena – senųjų apeigų stačiatikė. Apie trečdalį apklaustų moterų pagal savo gimimo vietą yra nevietinės: į šį kraštą atitekėjusios iš gretimų rajonų. Jų pasakojimai apie savo tėviškėje matytą skarų našystą išryškino Musninkų krašto savitumus. Savo tradicinės dėvėsenos raida išsiskiria Pigónių kaimas. Čia yra daug moterų, atitekėjusių iš užnerio – Kaišiadorių rajono. Iš kartos į kartą perduodama kultūrinė patirtis išlieka gyvybinga su žmonėmis nukeliavusi ir į kitą vietą. Keliaujant senojo Musninkų valsčiaus apylinkėmis ir teiraujantis apie senąsias skarų dėvėsenos tradicijas, dažnai moterys nurodydavo šį kaimą. Apie šiltojų skarų dėvėseną pigoniškės pasakojimo iš savo patirties, jos ilgiausiai dėvėjusios languotąsias skaras. Kitų vietovių moterys apie šias skaras daugiau pasakojimo prisimindamos savo mamų ir močiūčių skarų našystą. Keturios moterys parodė dideles languotas skaras, kurias pirkto arba paveldėjo iš mamų. Tai XX a. antrajame ketvirtyje įgytos fabrikinės gamybos skaros. Tradicinių namų audimo skarų 4 pavyzdžius parodė ir leido šiame straipsnyje pristatyti Kernavės archeologijos ir istorijos muziejus-rezervatas (toliau – KAIMR).

Skarų išsigijimas. Didelės vilnonės skaros kaimo moterims buvo labai svarbios kaip šiltasis viršutinis rūbas ir kaip prestižinės vertės matas. Ištekanti mergina būtinai turėjo būti apsirūpinusi didele skara. Zofija Ciesiūnienė, rodydama savo vilnonę languoto rašto skarą, pasakojo: *„Jeigu jau-
noji neturės va šitos skaros – tai ne merga –
biedna. [...] Mergiotės yra [šėimoje], tai skaras
ir nuperka. [...] Skaros buvo krautuovėse, pas
žydus. A man, va šitų skarų, nupirko tė-
velis, jis buvo iš Ruklos Gegužinės parapi-
jos, tai ti buvo kariška krautuve, tai jis nu-
važiava ti pas seserį ir nupirka va šitų skarų.
Brangios jos buvo. Gal 20 litų“ (1 pav.)**.*

Straipsnis „Vermės“ leidyklai įteiktas 2002 06 28, serijos „Lietuvos valsčiai“ Lietuvos lokaliųjų tyrimų mokslo darbų komisijos įvertintas 2005 01 11, pirmą kartą paskelbtas „Lietuvos valsčių“ serijos monografijoje „Musninkai. Kernavė. Čiobiškis“, išleistoje 2005 07 08.

* Apie drabužius, *Kernavė*, Vilnius, 1972, p. 207; *Историко-этнографический атлас Прибалтики. Одежда*, Рига, 1986, карт. 24–28.

** Visos nuotraukos straipsnio autorės. Cituojami diktofono įrašai.

M. Mackevičienė pamena, kad skara mamai buvo „brangiausias turtas, niekam neduodavo“. Tokia tradicija – išgyti skarą – tęsėsi maždaug iki XX a. vidurio.

Skaros buvo audžiamos namuose, tačiau tokių pasakojimų užrašyti teko nedaug. Namų audimo skara būdavo susiūta iš dviejų palų, nes įprastinės staklės buvo siauros, riboję audeklo plotį. Vidurio siūlė skaroje atrodė neišvaizdžiai, todėl profesionalesnės audėjos naudojo „dviejų palų suaudimo“ būdą. Onai Naraškevičienei iš Vindeikių kaimo, pačiai daug verpusiai, audusiai, šis nedažnai taikytas audimo būdas paliko išimtiną išpūdį. Ji yra mačiusi, kaip jų kaime audė audėja Jankūnienė:

„Tai padarydavo specialistas. Siauros [staklės] buvo... ausdavo, bet kaip – nežinau. Vienu pusį išaudžia, paskiau va taip siūlų meta, a paskiau kitų pusį audžia – priaudžia. [...] ir man taip atsitiktinai papuolė [pamatyti], sakau: „Kų čia dabar su tuo siūlu?“ Reiškia, šitų jau pusį audžia, a paskiau siūlų kabina kitai pusei, už tokio pritaisyto, šone vinis, ir už to vinia kabina, kabina; kai išaudžia vienu pusį, tai paskiau audžia kitų pusį. Siūlas gi vienas. Tadu iš eilės tų siūlų ima, tadu kitų pusį audžia. Įdomu“.

Atrodo, kad šis palų sujungimo būdas buvo taikomas tik audžiant skaras. Panašaus pločio lovatiesės buvo susiuvamos iš dviejų palų.

XX a. pirmojoje pusėje skaros dažniausiai buvo perkamos, nes tuo metu prekyboje buvo gan paplitusios fabrikinio audimo skaros. Pirktinės skaros labiau vertintos dėl švelnesnio ir minkštesnio audinio. Išgydavo moterys ir plonos vilnelės, šilkinio audinio arba mezgto trikotazo skarų. Didelė dalis skarų į Lietuvą buvo importuojama iš kitų šalių. Mūsninkų apylinkių moterys apsipirkti nuvažiuodavo ir toliau: į Vilnių, Ūkmergę. Skarų, kaip lauktuvių, parveždavo ar atsiųsdavo iš kitų šalių artimieji: iš Amerikos, Anglijos, Rusijos. Dažniausiai tai būdavo įvairių dydžių gėlėto rašto skaros, bet pasitaikydavo ir languoto rašto.

Skaros buvo ir įvairiais būdais nusineriamos: virbalais, vašeliu, lenkta viela (*dratu, varstotėliu*), ant rėmelio (kai ant pasidarytos formos rėmelio aplink sukalus vinis apmetami siūlai ir narpliojama, imituojuojant audimą). Vienas iš naujovių plitimo kelių buvo mokyklos. Pokario metai ekonomiškai buvo sunkūs, trūko audinių ir žaliavų. Tai paskatino taupius ir išradingus skarų pasigaminimo būdus. Greitai ir gražiai mokančios nerti moterys apdalydavo savo darbo skaromis ir kitas moteris.

Ornamentika. Šiltosios skaros buvo audžiamos iš vilnos arba vilną derinant su medvilne, linu. Jos buvo dviejų dydžių. Remiantis Kernavės muziejaus duomenimis, didžiosios skaros buvo 120–150 cm pločio ir 160–188 cm ilgio, mažosios skaros – 80–92 cm pločio ir 84–98 cm ilgio. Didžiosios skaros buvo audžiamos

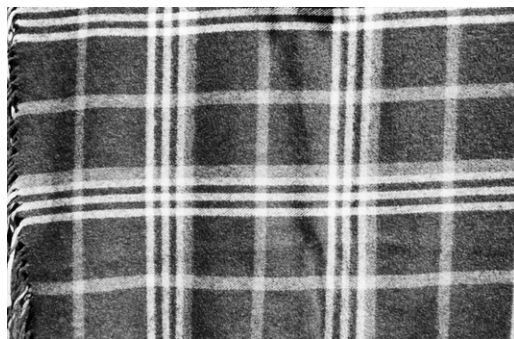

1 pav. Zofijos Ciesiūnienės skara. Fabrikinė gamyba. XX a. penktasis dešimtmetis. Pigių k. 2001 m.

keturnyčiu ruoželiu (2/2), mažosios – dvi-nyčiu drobinu (2 pav.). Pagal moterų prisiminimus, skaros dažniausiai buvo languoto ornamento, kuris audinyje būdavo vientisas (1 pav.) arba pakraščiuose turėjo paryškintą ornamentą (*šliagus*) (3 pav.). Langu ornamentai buvo vadinami suslavintu žodžiu – *klėtkomis*. Vyraavo „tamsios klėtkos, perskirtos šviesesnių“¹. *Klėtkos* buvo sudaromos iš statmenai susikertančių 2–4 spalvų ruoželių: juoda–balta; juoda–pilka; pilka–balta; ruda–balta; juoda–pilka–balta; juoda–žalia–pilka; juoda–balta–ruda; ruda–žalia–pilka; pilka–žalia–vyšninė; ruda–balta–žalia; ruda–raudona–žalia; ruda–žalia–juoda–balta; ruda–raudona–balta–juoda; ruda–pilka–vyšninė–balta. Platesnysis ruožas sudarydavo dugno spalvą, vyravo juoda arba ruda spalva. Buvo ir vienspalvių pilkų skarų (užrašytas vienas paminėjimas)². Šiuos spalvų derinius galėjo turėti tiek namų audimo, tiek fabrikinės gamybos skaros; daugeliu atvejų pateikėjoms buvo sunku įvardyti gamybos pobūdį. Kernavės muziejuje esančios dvi namų audimo skaros yra tik su *šliagais*. Skarės iš Vičiūnų kaimo dugnas austas melanžiniais (rusvos ir baltos spalvos dvigijais) siūlais, pakraščiuose 7 cm nuo krašto užmesti ir atauti balti ruožai (3 pav.). Antriosios skaros dugnas yra juodas, o pakraščiuose metimo kryptimi išdėstyti balti, gelsvi, juodi ruoželiai, atauduose – mėlyni, raudoni, juodi ruoželiai (4 pav.). Šios ekspedicijos metu matytose fabrikinės gamybos skarose vyravo juodos spalvos dugnas, kuris vientisai sulanguotas siaurais ruoželiais (balta, pilka, raudona, melsvai žalia). Pasikartojančio rašto dalies dydžiai 5–24 cm.

Namų audimo mažosios vilnonės skaros buvo baltos ir rudės spalvų. Dugnas sulanguojamas smulkiais ruoželiais, pakraščiai – platesniais. Pavyzdžiui, dugne pasikartojanti rašto dalis sudaryta iš balto 44 mm ruožo ir rudo 1 mm ruoželio (44:1), pakraščiuose, 3,5 cm nuo krašto, kaitaliojant rudą su balta, ataudžiama tokia ritminės tvarkos juosta (mm):

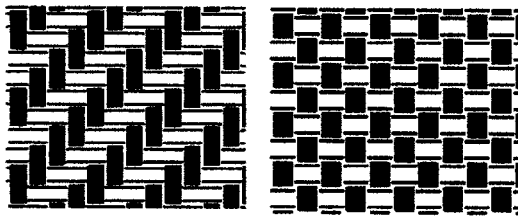

2 pav. Šiltų skarų audinio pynimai: ruoželis (2/2), drobinis (1/1)

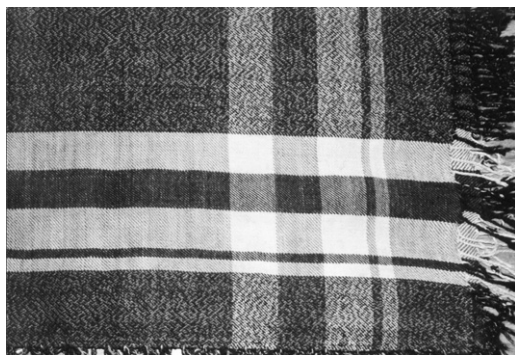

3 pav. Skara su „šliagais“. XX a. pirmoji pusė. Namų audimo. Vičiūnų k. Linas, vilna. 120/188 cm. KAIMR GEK 1380 E277



4 pav. Skara. XX a. pirmoji pusė. Namų audimo. Medvilnė, vilna. 150/158 cm. KAIMR GEK 814 E252

¹ O. Naraškevičienė, Vindeikių k.

² M. Kazakevičienė, Čiobiškis.

2:3:15:3:2:3:2:3:15:3:2 (5 pav.). Fabrikinės gamybos skarų yra dažnas vientiso langavimo ornamentas iš ryškesnių spalvų: juoda–balta–mėlyna³; rausva–žalsva–balta⁴. Jų kraštuose būna palaidi kutai.

Trečiajame dešimtmetyje paplito masinės gamybos trikotažiniai *vlučkiniai* šalikai. Jie buvo vienspalvio dugno, galuose arba viename krašte turėjo spalvotus ruoželius. Iš dviejų arba trijų kraštų buvo apraišioti retais kutais. Šiais šalikais buvo apsigaubiama (galva, pečiai) panašiai kaip skaromis. 4–5 dešimtmetyje buvo mezgamos didelės kvadratinės skaros su kutais – tarsi tęsiant austinių skarų formos ir dėvėsenos tradiciją. Jų spalvos buvo: juoda, ruda, balta. S. Bareikienės megzta skara buvo vienspalvė – ruda, megzta virbalais „per tris akutes išneriant kilputę“. Pakraščiais įrišti 13 cm ilgumo kutai (6 pav.). B. Šimelienė mokykloje išmoko „daryti su varstotėliu“: vieliniu puslankiu ir vašeliu padaromi ratukai, kurie sujungiami nertomis pynutėmis (7 pav.). Būdama 20 metų, šiuo būdu nusinerė baltos medvilnės skarą, į kraštus įrišo pluoštinius kutus. Vėliau, 8-ajame dešimtmetyje, atėjo nauja megztų skarų mada. Tuo metu daug skarų pavyzdžių buvo pateikiama spaudoje. B. Šimelienė apie 1976 m. beveik viso kaimo moterims numezgė vienodas baltos vilnos skaras. Šį jai patikusį raštą nužiūrėjo iš matytos pirktinės skaros, o kutus įrišo savo sugalvotu būdu (8 pav.). Buvo neriama įvairiais būdais: vašeliu, lenkta U formos vieline šakute, išnarpliojamos ant rėmelio (9–12 pav.). Kiauraraštėmis skaromis buvo mėgstama puoštis einant į svečius, įvairius renginius. Vėliau įdomaus rašto skara rasdavo vietą kambario interjere: Dalinkevičienė savo jau nebedėvimą originalaus kiauraraščio skarą patiesia ant stalelio. Pastaruoju metu megztos skaros nėra labai madingos, tačiau išlieka mėgstamos. O. Naraškevičienė, prisiminusi tokių skarų praktiškumą, „senobiniu daiktu – dratu“ šakute nusinerė iš rudų išardytų siūlų pailgą keturkampę skarą (13 pav.).

Lengvo audinio skaros ir skarelės dažniausiai buvo gėlėtos. Pirmojoje amžiaus pusėje buvo paplitusios plonos vilnelės ir šilko skaros, vadinamos *kašmirinėmis*, *šalinavomis*. Dažniausiai jos buvo balto, gelsvo, rausvo, raudono, vyšninio, žalio, juodo dugno su ryškiaspalvėmis gėlėmis ir



5 pav. Skara. 1890 m. Namų audimo. Vilna, vilna. 80/84 cm. Semeniškių k. KAIMR GEK1117. E265



6 pav. Stanislavos Bareikienės skara. XX a. penktasis dešimtmetis. Megzta virbalais. Ruda. Vilna. 108/112 cm. Prienuų k. 2001 m.

³ Skarą pateikė V. Dalinkevičienė, Čiobiškis.

⁴ Skarą pateikė A. Jurkevičienė, Kernavė.

„turėkiais“ raštais (14 pav.); šilkinės skaros buvo vienspalvės su damastiniu raštu. Gėlėtos plonos vilnos skaros buvo paplitusios ir amžiaus antrojoje pusėje, tačiau jas mėgo dėvėti ne visos moterys. Didelės skaros buvo sukarpomos į keturias dalis ir dėvimos kaip skarytės. Kasdieninės medvilninės skarelės buvo šviesios, vienspalvės arba su smulkių gėlyčių, „*kruopelyčių*“, raštais (15 pav.). 7–10 dešimtmetyje atsirado įvairaus sintetinio audinio skarų ir skarelių su abstrakčių geometrinių figūrų raštais, su blizgančių sidabrinės ar auksinės spalvos siūlelių peraudimais.

Šiltųjų skarų dėvėseną ir pritaikymai. XX a. pirmojoje pusėje storomis vilnonėmis skaromis moterys siautėsi eidamos į miestelį, bažnyčią, į turgų, išvykose arkliais. Skaros saugojo nuo vėjo, lietaus, sniego, šalčio. „*Jas nešiodavo, kai šalta, kai važiuoji kur, kasdien gi nenešioji, tai žiūrėk, jau apsisuki, jau ti galvas, sėdi, ingriūna žiemą rogėsnan ir važiuoja. Šilta*“, – pasakojo O. Naraškevičienė. Kaime skėtį retai kas turėjo. S. Pavasarytės nuomone, „*su lietsargiais jau tik inteligentai žmonės, turtingi tai galėjo turėti*“. Pusiau perlenktos skaros buvo beveik neperlyjamos.

Didelės kvadratinės skaros buvo lenkiamos per pusę įstrižai į trikampį arba išilgai į stačiakampį. Tada apsi- gaubdavo pečius ir galvą arba tik pečius (16 pav.). Kad skara būtų mažesnė, lenkė stačiakampiu, „*kaip paklodę*“ (17 pav.). Jei lydavo – lenkdavo stačiakampiu. Kad būtų šilčiau – užlenkdavo lankelį. Priekyje kampus sumesdavo, kraštus prilaidavo rankomis arba susegdavo žiogeliu iš vidaus. S. Pavasarytei teko matyti: nedideliu virbalu iš viršaus perduria. „*Arba susirišdavo, jeigu vėjas, dargana – tai apsisiaučia aplink kaklą, užkiša ir laikosi, vieną kampą*“ (M. Vaicekauskienė). Kitas būdas – priekyje „*kampus sukryžiuoja, nugaroje suriša – pirštinių nebuvo, tai čia [už skaros] pasikiša rankas*“ (M. Kazakevičienė).

Vyresnės moterys skaras dažniausiai lenkdavo trikampiu, jaunesnės – stačiakampiu. Pigoniškė Z. Ciesiūnienė nešiojo skarą, sulenktą stačiakampiu. Jos nuomone, „*kampu*“ nešiojo senesnės moterys: „*Jau labai sena atrodai, kai skara kampu*“. Keitėsi

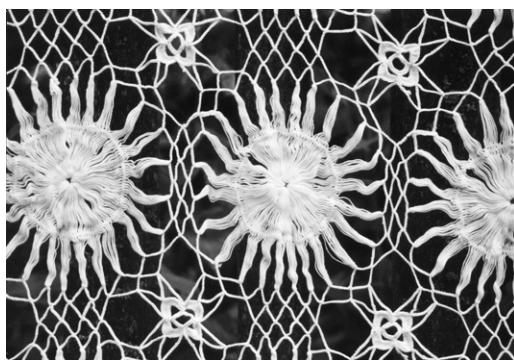

7 pav. Bronislavos Šimelienės skara. XX a. penktasis dešimtmetis. Nerta varstotėliu. Balta. Medvilnė. 115/115 cm. Pigonių k. 2001 m.



8 pav. Bronislavos Šimelienės skara. XX a. aštuntasis dešimtmetis. Mezgta virbalais. Balta. Vilna. 90/90 cm. Pigonių k. 2001 m.

ir pačios aprangos siluetas: talijos linija nusileido šiek tiek žemyn, sijono, suknelės ilgis sutrumpėjo, pailga, siauroka figūra praplatėjo, pasidarė panaši į trapezijos formą. Prie tokios formos silueto labiau pritiko apsigaubti stačiakampiu sulenkta skara. Pradėti siūti paltai, puspalčiai. Kaip pasakojo A. Motiejūnienė, „žiemą in palto jau jos nedėvėjo, vasarą daugiausia, prie suknelės, prie kokio lengvesnio apsilvilkimo“.

Vietovėse arčiau miestelių ir pačiuose miesteliuose jaunesniosios kartos moterys (gimusios 2–3 dešimtmetyje) retai gaubėsi pečius šiomis skaromis. J. Mišūrienės žodžiais, „seni žmonės gaubdavosi, jauni – ne“. Tačiau vyresnėms moterims skara neprarado svarbos. Skara buvo tapusi moters tapatumo ir įvaizdžio dalimi. „Jau jeigu ištekėjus moteris – turi būti su skara ir ant galvos, ir čia ta didelė [ant pečių], reiškiąs – jinai jau moteris“, – pasakojo A. Jurkevičienė.

Skarų reikalingumą diktavo ir kelionės arkliais atšiauriu oru. „Skarą, pavyzdžiui, pasideda ratuose išėiginiuose ant sėdinės, kojom kai šalta – apsigaubia, be skaros važiuoti pagyvenusiai moteriai, skaitosi, nepatogu. Ar lietus, ar sniegas – tuoj apsigausi“ (M. Vaicekauskienė). Galima sakyti, kad su arklių transporto nykimu mažėjo ir didžiųjų skarų reikšmė.

Atvykusios į miestelį, bažnytkaimį, kai kurios moterys skaras palikdavo pas pažįstamus arba vežime. Kitos eidavo apsigaubusios. Nuėjusios į bažnyčią, vienos moterys likdavo pečius apsigaubusios arba sulankstyta skara laikė ant rankos ar po pažastimi, kitos, jei nelikdavo laisvos vietos klauptuose, atsiklauptosios ant grindų, skara pasidėdavo po keliais arba pasitiesdavo atsisėsti; patogiu buvo susodinti ant jos vaikus. Po pamaldų prisėsti skara pasitiesdavo šventoriuje. Keliaudamos pėsčiomis, pavargu-

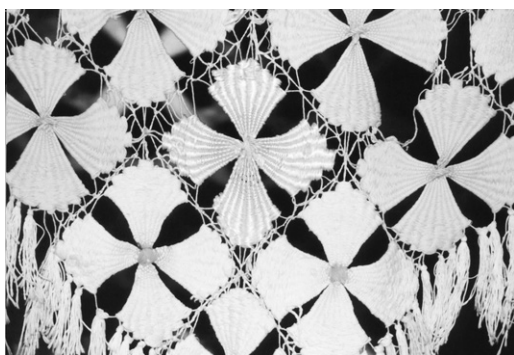
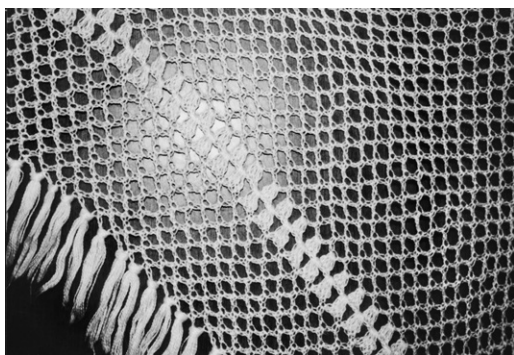
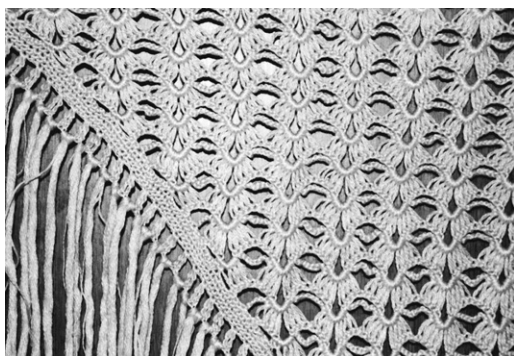

9–12 pav. Vladislavos Dalinkevičienės nertos skaros. XX a. 8–9 dešimtmečiai. Čiobiškis. 2001 m.

sios moterys pasitiesdavo skarą ant jos pailsėti. „Eina, eina, pavargsta, pasitiesia, pasėdi“ (V. Lučiūnienė).

Namuose skara kabėdavo ant rūbų kartelės. Kai skara buvo rečiau reikalinga, ją laikė skrynioje *kupare*, *kufre*, spintoje, o nuo kandžių įdėdavo gailių. Jei skara buvo drėgna, padžiaudavo prie krosnies.

Skaros buvo pritaikomos ir vaikų priežiūrai. Apsigaubusi moteris po skaros kampais galėjo šiltai neštis ir vaikeli. Skarą sulenkdamo trikampiu, kampus šone surišdavo ir į vidų įkišdavo vaiką arba paprasčiausiai rankose laikydavo vaikeli ir jį pridengdavo, apvyniodavo kampais ar vieną kampą užkišdavo už sijono. Tačiau tuo metu tai nebuvo labai dažnas reiškinys šiose vietovėse, nes jaunos moterys jau retai siautėsi skaromis. Toks vaiko nešimas – pasirišus skara – moterims siejosi su čigonišku būdu. Didesnius vaikus aprišdavo trikampiu sulenktom skarom, prieky kampus sukryžiuodavo ir surišdavo ant nugaros. Kai veždavo krikštyti, suvystytą kūdikį įdėdavo į pagalvę, ant jos uždėdavo skarą ir suvyniodavo. Vyniodavo vaiką į skarą ir prirėkus vežti jį pas daktarą. A. Jurkevičienės močiutė Vrubliauskienė buvo pribuvėja ir pasakojo, kaip jai praversdavo skara:

„[...] ligoninių nebūdavo, nu, tai prašo, kad priimt tą vaiką, nu, tai jinai užsideda tą didžiulę skarą ir eina. Jeigu daugiau ten vaikų yra, [jos klausdavo]: „Tai iš kur tas vaikas atsirado?“ Tai jinai sako: „Po skara atsinešiau“. Ir vaikai tikėdavo, sako: „Nu va, tą bobutę paprašė, Vrubliauskienė atnešė mum lėliuką po skara paslėpus“.

Vėliau, jau XX a. antrojoje pusėje, kai skaros prarado išeiginės ir naudingos aprangos vertę, jos dažnai buvo pa-



13 pav. Onos Naraškevičienės skara. XX a. dešimtas dešimtmetis. Nerta dratu. Vilna. Ruda. Vindeikių k. 2001 m.



14 pav. Onos Naraškevičienės skara „su turėčkais“ raštais. XX a. vid. Vindeikių k. 2001 m.

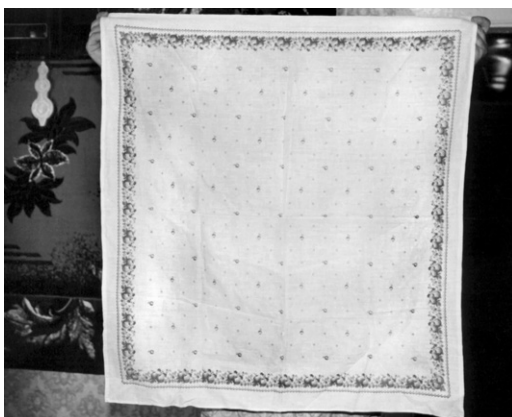

15 pav. Aldonos Jurkevičienės skarelė. Dėvėjo jos mama. XX a. 5–6 dešimt. Kernavė. 2001 m.

naudojamos kaip užtiesalai. Kaip ir visoje Lietuvoje, buvo populiari iš languotų skarų siūti švarkelius, sijonus. Sunkiais pokario metais puošnias skaras pardavo. Kiti žmonės senus sudėvėtus daiktus (taip pat ir skaras) išmesdavo, sudegindavo. Ne visi žmonės matė prasmę juos saugoti. Į miestus išvažiavę gyventi vaikai parveždavo tėviškėn naujoviškos tekstilės. Mamai, močiutei ar tetai populiariausia dovana buvo naujų raštų skarelė.

Plonųjų skarų ir skarelių dėvėseną.

XX a. pirmojoje pusėje mažesnė skara ar skarelė buvo įprasta galvos danga tiek jaunų, tiek pagyvenusių moterų. Į bažnyčią buvo privalu eiti pridengtais plaukais. Pasakyme „Be skarelių – negražu“⁵ glūdėjo tiek dorovinė, tiek estetinė prasmė. „Anais laikais moteris nuoga galva, vedusi, negalėjo pasirodyti“⁶. B. Ciesiūnienės teigimu, skareles mergaitės rišosi užpakaly, o ištekėjusios moterys – prieky po smakru. Kad skarelė būtų didesnė, lenkė ją ne visai per vidurį⁷. Didoka skarelė, kurią galima priekyje sukryžiuoti, apsukti ir surišti, vadinosi *skarele su raktu*⁸.

XX a. antrojoje pusėje skareles daugiausia ryšėjo pagyvenusios, vyresnės moterys. Buvo laisviau žiūrima į galvos pridengimą. Paplito megztos kepurės. Jaunų moterų išeiginei dėvėsenai skarelės tapo nemadingos, jas rišosi daugiau kasdienėje buityje. Augalinių raštų didelėmis skaromis buvo mėgstama gaubtis einant į vaisės, pobūvius (18 pav.). Gedulingomis progomis buvo gaubiamasi juodomis skaromis.

Dešimtajame dešimtmetyje moterys mažiau puošėsi skarelėmis, nes atėjo moterų karta, kuri nuo pat jaunystės nedėvėjo skarelių (19 pav.). Šiltuoju metų laiku buvo einama vienplaukėmis, o šaltuoju buvo dėvimos beretės, skrybėlaitės, kepurės, šalikai. Moterys sako, kad skarelės tapo nebemadingos. Dabar ši tradi-



16 pav. G. Grigienė rodo XX a. viduriui būdingą skaros dėvėseną. Prienų k. 2001 m.



17 pav. B. Šimelienė rodo XX a. viduriui būdingą skaros dėvėseną. Pigonų k. 2001 m.

⁵ B. Ciesiūnienė, Lapelių k.

⁶ M. Vaicekauskienė, Musninkai.

⁷ M. Mackevičienė, Rusių Rago k.

⁸ M. Vaicekauskienė, Musninkai.

cija suvokiama ir kaip senųjų, varžančių naująją madą papročių išraiška: „Skarelė yra senas požymis, [...] dabar kas kaip nori. Ir vyresnio amžiaus moteris gali būt nuoga galva, kas jai draudžia? Laisvesni papročiai“⁹. Kaimo moterys skarelės ryšėjimą sieja su jų amžiui derančia dėvėsena, sakoma: „senai netinka be skarelės“¹⁰. Kitų nuomone, skarelę moteriai pridera rišti bažnyčioje¹¹. Musninkų miestelio moterims skaros siejasi su kaimo aprangos įvaizdžiu, skrybėlė – su miesto. Pakito požiūris į gėlių raštus skarose:

„Dabar reikia be gėlių nešiot. Dabar tokių nenešioja, nemadinga! Kad gi negražu – ant galvos gėlės žydi! Tokių tik kasdien nešiot. Kai buvo mada, buvo gražu“¹².

Tačiau „prigyventas“ skaras ir skareles moterys tausoja ir brangina, įvairiausių raštų skarelių turi sukaupusios po keletą dešimčių (20–21 pav.).

Kitų tautybių skaros ir lietuvių požiūris. Musninkų apylinkėse kai kuriuose kaimuose gyvena lenkai, sentikiai rusai. Dažnai per kaimus anksčiau keliaudavo čigonų taborai. Sovietmečiu daug kam teko būti tremtyje, matyti kitų tautybių žmones, palyginti įvairią aprangą. Žinoma, kiekviena tauta turėjo savitą tradicinę aprangą. Moterų skaros akivaizdžiai rodė etnokultūrinį tapatumą. Lietuvių moterų nuomone, čigonės mėgo daug spalvingesnes, gėlėtas skaras, savo mažus vaikus nešiojo įvairiai prie savęs prisirišusios. Iš tremties Rusijoje grįžusios M. Mackevičienės pastebėjimu, rusiškai rengtis – tai „užsigėbti skara iki žemės“, „užriš skara, kad ir veido nesimato“, „užsivynioję – baisu“; baltarusės panašiai atrodė; latvės, estės – „gražiai nešiodavo, daugiausia eina be skarų“¹³. Apie čia gyvenančių rusių sentikių skaras Prienų kaime S. Bareikienė pastebėjo ir išskyrė tokius ypatumus: skaros buvo didesnės, labai gėlėtos, jomis gobdavosi visada ir uždengdavo daugiau kūno, susisėgdavo po smakru, kai tuo tarpu lietuvės užsirišdavo, apsi-vyniodavo¹⁴. Pagal sentikių tikėjimą – skaroje negalima buvo rišti mazgo¹⁵. Šie savitumai dar buvo akivaizdūs iki amžiaus vidurio. Vėliau ir lietuvių, ir rusių dėvėsena supanašėjo, priartėjo prie miestietiško stiliaus, tačiau sentikių skarų dėvėsena išlaikė kai kuriuos savitumus, veikiamus konfesinių normų. Iki šių dienų bažny-



18 pav. R. Tamošiūnienė rodo skaros dėvėseną einant į vaišes. XX a. 8–10 dešimtme. Musninkai. 2001 m.

⁹ M. Vaicekauskienė, Musninkai.

¹⁰ A. Ciesiūnienė, Pigonų k.

¹¹ A. Motiejūnienė, Musninkai.

¹² M. Mackevičienė, Rusių Rago k.

¹³ M. Mackevičienė, Rusių Rago k.

¹⁴ S. Bareikienė: „Jos – jau visada skaras uždėtas ir čia užsegta ir apsilaidusias, didelį tų skarų, kad ir plona kokia ta skarytė – jos buvo didesnės. [...] gėlėm labai ir apsilaidi labai, tai sakom: „Jau musėt tinai rusė važiuoja“. Jos daugiau nešiodavo skarom apsilaidusios, laisvai, palaidai, čia va susegė ir palaida aplink, a mūsų tai užsiriša arba aplink kaklą apsi-vynioji“.

¹⁵ U. Jankovskienė, rusė sentikė, Prienų k.



19 pav. Čiobiškio moterys po pamaldų: M. Kazakevičienė, S. Brazdžiuvienė, G. Plasčiauskienė. Čiobiškis. 2001 m.



20 pav. Ona Naraškevičienė su savo skarelėmis. Vindeikių k. 2001 m.

tinių apeigų metu moterys turi būti apsigaubusios skaromis ar skarelėmis, po smakru susegtomis segtuku. Tačiau sentikės U. Jankovskienės nuomone, dabar šių tradicijų laikosi ne visos, merginos eina be skarų, moterys rišasi mažesnes skaras, apsigaubusios nevengia užsirišti mazgu, o skarų raštai mažai besiskiria nuo lietuvių dėvimų skarų. Remiantis vienu pasakojimu, tarp lenkių ir lietuvių skarų dėvėsenos šiose vietovėse ryškių skirtumų nebuvo¹⁶.

Augalinio rašto skaros buvo dėvimos lietuvių nuo XIX a. vidurio, tačiau namie neaustos ir XX a. pabaigoje jos suvokiamos kaip nelietuviškos. Lietuviškumas ir tradicija siejama su galimybe namie išausti tam tikrą raštą, formą. Tradicišku laikomas languotas raštas. Nuo seniausių laikų juo audžiamos įvairios aprangos dalys ir būtinės tekstilės dirbiniai.

¹⁶ A. Barsukaitė, Čirkų k.

XIX a. pab.–XX a. pr. Lietuvos prekyboje pasirodžiusios importinės fabrikinės gamybos languotos skaros buvo noriai išsi-gyjamos ir dėvimos dėl moterų tradicinių skonį atitinkančių raštų ir kokybiškesnių audinio savybių. XX a. pabaigoje vietoj languoto rašto skaros kilmės ir gamybos būdo sureikšminamas išgyventas ir pajaustas ryšys su giminės, šeimos nariais ir praeities kartomis. Skaros randa pritaikymą ir kultūrinėje veikloje. Vaidinimuose jomis išreiškiami liaudiški kaimo aprangos bruožai. Lapėlių folkloriniame ansamblyje jomis siaučiamasi prie tautinio kostiumo.

Išvada. Skarų dėvėseną turi įvairių prasmų, sukuriama individualios ir grupinės kultūrinės patirties sąveika, tradicijų ir mados raiška. Po tam tikro laiko tai tampa simbolikos ženklais. Įprasminta tekstilė iškelia su istorine atmintimi susijusį paveldo suvokimą – mamos skara tampa iš kartos į kartą perduodama relikvija.



21 pav. Melanija Mackevičienė su savo skarelėmis. Rusių Rago k. 2001 m.

Musninkų, Kernavės, Čiobiškio apylinkių skaros Kernavės archeologijos ir istorijos muziejaus ir 2001 m. lauko tyrimų duomenimis

Skara	Kilmė	Plotis/ ilgis cm be kutų	Kutų ilgis, cm	Vienapalė ar dvipalė	Siūlų rūšis metmenyse/ atauduose	Audinio tankumas metmenyse/ atauduose	Audinio pynimas	Spalvų ornamentas
KR, GEK814, E252	Namų audimo, Širvintų r.	150/158	11	2	Medvilnė/vilna	16/16	Ruoželis 2/2	Juoda su mėlymais, raudonais, baltais, gelsvais pakraščio ruožais
KR, GEK1380, E277	Namų audimo, Širvintų r., Musninkų vls., Viciūnų k.	120/188	6	2	Linai/linas, vilna		Ruoželis 2/2	Rudai balto melanžo dugnas su baltais, rudais pakraščio ruožais
KR, GEK1116, E264	XX a. pradžia. Namų audimo. Širvintų r., Kernavės sen., Meilūnų k.	92/98	4	1	Vilna/vilna	13/10	Drobinis 1/1	Rudo dugno languota baltais ruoželiais su pakraščio ruožais
KR, GEK1117, E265	Apie 1890 m. Namų audimo. Širvintų r., Semeniškių k.	80/84	–	1	Vilna/vilna	11/14	Drobinis 1/1	Balto dugno languota rudais ruoželiais su pakraščio ruožais

(tęsinys)

Skara	Kilmė	Plotis/ ilgis cm be kutų	Kutų ilgis, cm	Vienapalė ar dvipalė	Siūlų rūšis metmenyse/ atauduose	Audinio tankumas metmenyse/ atauduose	Audinio pynimas	Spalvų ornamentas
Grigienės G. Prienu k.	Pirka apie 1941–1945 m. Ukmergėje. Fabrikinė gamyba.	155/160	11	1	Vilna/vilna	11/9	Ruoželis 2/2	Juodo dugno vientisai languota žalia, raudona, balta spalvomis
Pavasarytės S. Čiobiškis	Pirka apie 1950 m. Rusijoje. Fabrikinė gamyba.	156/158	10	1	Vilna/vilna	11/9	Ruoželis 2/2	Tamsiai mėlyno dugno vientisai languota raudona, balta, melsvai žalia spalvomis
Šimilienės B. Pigonių k.	XX a. I pusė. Paveldėjo. Fabrikinė gamyba.	163/173	16	1	Vilna/vilna	12/12	Ruoželis 2/2	Vientisai languota juoda, pilka, balta spalvomis
Ciesiūnienės Z. Pigonių k.	Pirka apie 1942 m. Fabrikinė gamyba.	157/162	11	1	Vilna/vilna	14/10	Ruoželis 2/2	Juodo dugno vientisai languota žalia, balta spalvomis.

Pasakojo

Filomena Vaicekauskienė, gim. 1931 m. Pinigėlių k., Panevėžio r.,
gyv. Musninkuose.

Stasė Brazdžiuvienė, gim. 1928 m. Gančieriškės k., Švenčionių par.,
gyv. Čiobiškyje.

Genovaitė Plasčiauskienė, gim. 1925 m. Mikačių k., Deltuvos vls.,
Ukmergės apskr., gyv. Čiobiškyje.

Marija Kazakevičienė, gim. 1928 m. Ostruvkos k., gyv. Čiobiškyje.

Vanda Alasevičienė, gim. 1936 m. Čiobiškyje, gyv. ten pat.

Stefanija Pavasarytė, gim. 1914 m. Ostronės k., gyv. Čiobiškyje.

Vladislava Dalinkevičienė, gim. 1930 m. Paberžės k., gyv. Čiobiškyje.

Melanija Mackevičienė, gim. 1919 m. Rusių Rago k., gyv. ten pat.

Aldona Jurkevičienė, gim. 1938 m. Čirkų k., gyv. Kernavėje.

Jadvyga Misiūrienė, gim. 1915 m. Musninkuose, gyv. Kernavėje.

Aliodija Barsukaitė, gim. 1923 m. Čirkų k., gyv. Vilniuje.

Regina Tamošiūnienė, gim. 1924 m. Musninkuose, gyv. ten pat.

Jadvyga Baraznauskaitė, gim. 1915 m. Kaimynų k., gyv. Stavarygalos k.

Nijolė Kisliak, gim. 1951 m. Prienu k., gyv. ten pat.

Ulijana Jankovskienė, gim. 1942 m. Prienu k., gyv. ten pat.

Genovaitė Grigienė, gim. 1916 m. Gudonių k., Jonavos r., gyv. Prienu k.

Marijona Aleksandravičienė, gim. 1923 m., gyv. Prienu k.

Stanislava Bareikienė, gim. 1925 m. Stavarygalos k., Gelvonų vls.,
gyv. Prienu k.

Ona Naraškevičienė, gim. 1920 m. Vindeikių k., gyv. ten pat.

Viktorija Tamaševičienė, gim. 1936 m. Vinkšnabrasčio k.,
gyv. Musninkuose.

Albina Motiejūnienė, gim. 1930 m. Strazdų k., gyv. Musninkuose.

Vida Blažienė, gim. 1957 m. Skruzdėlių k., gyv. Lapeliuose.

Birutė Ciesiūnienė, gim. 1928 m. Spietiškių k., gyv. Lapeliuose.

Veronika Lučiūnienė, gim. 1939 m. Pamusių k., gyv. Lapeliuose.

Bronislava Šimelienė, gim. 1926 m. Naravų k., Kaišiadorių r.,
gyv. Pigonių k.

Zofija Ciesiūnienė, gim. 1923 m. Skėrių k., Kaišiadorių r., gyv. Pigonių k.

Anastazija Ciesiūnienė, gim. 1921 m. Stabintiškių k., Kaišiadorių r.,
gyv. Pigonių k.

Marijona Vaicekauskienė, gim. 1932 m. Steponavos k., gyv. Musninkuose.

Straipsnis spausdintas „Lietuvos valsčių“ serijos monografijoje „Musninkai. Kernavė. Čiobiškis“, Vilnius, *Versmė*, 2005, p. 932–944 (vyr. redaktorius ir sudarytojas *Stanislovas Buchaveckas*).

Straipsnio kalbos redaktoriai *Albinas Masaitis*, *Auksė Gasperavičienė*, korektorė *Zita Kutraitė*, anglų k. redaktorius, vertėjas *Aloyzas Pranas Knabikas*.

Straipsnio priedai skelbiami atskirai tam skirtuose šio leidinio skyriuose:

1. Straipsnio santraukos lietuvių ir anglų kalbomis (sk. Straipsnių santraukos, Summaries).
2. Žinios apie autorių (sk. Apie autorius).

Gyvulių ūkis. Lokalinės kultūros universalumas ir savitumas

Irena Regina Merkienė

Lietuvos istorijos institutas

Problema, uždavinys, šaltiniai ir literatūra

Gyvulių ūkis – viena iš gamybinės kultūros sričių, kurioje atsiskleidžia daugelio kartų sukauptą patirtis, besikeičianti drauge su gamtinėmis, ekonominėmis ir ūkio politikos suformuotomis aplinkybėmis. Čia bandysime šiais atžvilgiais pažvelgti į problemą, kokiais pavidalais lokalinėje kultūroje atsiskleidžia jos savitumai ir universalumas. Šio straipsnio uždavinys – remiantis archyvine bei 1969, 1970 ir 1973 m. Lietuvos istorijos instituto etnografinių lauko tyrimų metu autorės surinkta medžiaga parodyti gyvulių ūkį Mūsninkų valsčiuje, koks jis išliko XVIII–XIX a. dokumentuose ir kokį jį prisiminė seniausieji, dabar jau Anapilin išėję, vietiniai gyventojai: Andrius Barsukas (gim. 1873 m.) iš Čirkų kaimo, Zigmas Pavlovskis (gim. 1891 m.), jo žmona (gim. 1893 m.), Veronika Paulauskienė (gim. 1895 m.). Pastarieji trys iš Kalnynų kaimo. Gražiai juos papildė 1886 m. gimusi Elena Petruščikienė iš Užušilių kaimo ir kiti. Iš jaunesnės dar gyvos kartos norėčiau paminėti ypač nuoširdžiai pateikusia daug duomenų apie tradicinės dvasinės kultūros dalykus 1924 m. gimusią Ireną Tatariūnienę (Jurkevičiūtę) iš Rudeikiškių. Visi pasakojimai saugomi Lietuvos istorijos instituto rankraštyne¹. Apie šio krašto gyvulių ūkį atskirais etnografiniais tyrimais tėra pagrįstas straipsnis, išspausdintas 1972 m. išleistoje lokalinėje monografijoje „Kernavė“², kurio nemažą dalį čia pakartojame. Kartografinių duomenų apie Mūsninkų valsčiaus etnokultūrinius ūkinius bruožus ir jų paraleles Lietuvoje galima rasti autorės plačiose monografinio pobūdžio studijose apie Lietuvės gyvulininkystės inventorių³, įvairios ūkinės veiklos (gyvulių laikymo, jų produkcijos pirminio perdirbimo ir konservavimo, pastatų gyvuliams laikyti) etninės patirties ištakas⁴ bei daugelyje straipsnių, kuriuos čia išvardyti nėra galimybės. Visa tai leidžia naujai pažvelgti į Mūsninkų valsčiaus realijas kaip į sudėtinę Lietuvos kultūros dalį. Naudojant archyvinius anksčiau autorės skelbtus duomenis, šaltiniai nebus nurodomi. Norėčiau padėkoti visiems duomenų pateikėjams už iš jų gautas žinias ir bent jų nuotrupas pateikti skaitytojams kaip šeimoje ar bendruomenėje perimtus autorinius kaimo gyvenimo, senovinių praktikų ir sakmių prisiminimus.

Gyvuliai, jų skaičius ir nauda. Viena iš pirmųjų žinių apie valstiečių gyvulius randame 1766 m. Kernavės seniūnijos inventoriuje. Iš jo matyti, kad Kernavės miestelyje (tuo metu penkiose sodybose) buvo laikoma 13 arklių ir 6 jaučiai, seniūnijai priklausiusio Semeniškių kaimo šešiose sodybose – 12 arklių ir 15 jaučių, o palivarkė buvo laukas jautis ir penki paršeliai. Tai rodo, kad žemė buvo dirbama ne tik arkliais, bet ir jaučiais, kad palivarko dirvas arė lažininkai savo darbiniais gyvuliais.

Straipsnis „Vermės“ leidyklai įteiktas 2002 05 14, serijos „Lietuvos valsčiai“ Lietuvos lokaliųjų tyrimų mokslo darbų komisijos įvertintas 2004 09 13, pirmą kartą paskelbtas „Lietuvos valsčių“ serijos monografijoje „Mūsninkai. Kernavė. Čiobiškis“, išleistoje 2005 07 08.

¹ Merkienė R. Lietuvos istorijos instituto 1970 m. etnografinės ekspedicijos užrašai, *IIES*, b. 503; 1973 m., b. 654.

² Merkienė R. Gyvuliai ir jų priežiūra XVIII a. pab.–XX a., *Kernavė*, Vilnius, 1972, p. 87–105.

³ Merkienė R. *Gyvulininkystės inventoriūs Lietuvoje XIX–XX amžiuje*; Merkienė R., Milius V. *Žemės ūkio inventoriūs*, Vilnius, 1979, p. 6–105.

⁴ Merkienė R. *Gyvulių ūkis XVI a.–XX a. pirmojoje pusėje. Etninės patirties ištakos*, Vilnius, 1989, p. 237.

1794 m. inventoriuje pateiktas smulkus sąrašas gyvulių, kuriuos laikė ne tik jau minėtų Kernavės ir Semeniškių kaimų, bet ir, matyt, naujai išikūrusių, teturinčių 1–4 kiemus, Kriveikiškio, Drublionių, Balaniškių kaimų lažiniai valstiečiai. Pastaruosiuose kaimuose gyvulių, ypač arklių, buvo laikoma kiek mažiau negu Kernavėje ar Semeniškiuose. Kernavėje mažiau laikyta jaučių. Matyt, miestelyje žmonės gyveno ne vien iš žemės ūkio. Dėl pašalinių verslų, o ypač dėl didesnio miestelėnų judrumo, net ir einant lažą, arkliai jiems buvo naudingesni už jaučius.

XIX a. pradžioje nedidelė Kernavės seniūnija išaugo į septynis kaimus ir dešimt užsienių valdantį valstybinį dvarą, kuriame, neskaitant pašalinių, buvo 39 valstiečių kiemai, turėję po visą sklypą, 10 po pusę sklypo bei 13 daržininkų. Jie visi 1859 m. laikė 151 darbinį gyvulį, 168 stambiuosius raguočius bei 187 smulkiuosius gyvulius.

Palyginus 1794, 1847 ir 1859 m. gyvulių skaičių valstiečių ūkiuose, aiškiai matyti, kad labai sumažėjo darbinių (1794 m. vienam valstiečių kiemui vidutiniškai teko 4,5, 1847 m. – 3,5, 1859 m. – 3,1) bei smulkiųjų gyvulių (atitinkamai: 8,3, 6,7 ir 3,6), tačiau padaugėjo galvijų (1,6, 2,2 ir 3,4). Šie pakitimai rodė, kad pamažu į kaimo gyvenimą ne tik skverbiasi prekinis ūkis, bet ir to meto ūkinėje literatūroje skatintas ir daugelyje Lietuvos dvarų praktikuotas ūkininkavimo būdas, grindžiamas grūdų ūkio plėtote, panaudojant galvijų sustovėtą mėžinį.

Iš Rusijos geografų draugijos surinktų žinių matyti, kad Musninkų valsčiuje XIX a. aštuntajame dešimtmetyje pačią didžiausią naudą iš visų gyvulių teikė karvės. Viena karvė už piena, perleistą paktininkui⁵, per metus duodavo 4–8 sidabro rublius pelno. Pieno produktus dažniausiai parduodavo patys valstiečiai. Už gorčių⁶ pieno gaudavo 15 kp, grietinės – 40 kp, už svarą⁷ sviesto – 25 kp, o už tris svarus sveriantį sūrį – 20 kapeikų.

1872 m. turtingas Kernavės valstybinis valstietis iš Rudeikiškių užsienio, kuriam priklausė 53 dešimtinės⁸ ir 240 kvadratinių sieksnių⁹ žemės, keturi arkliai, šeši jaučiai, devynios karvės, parduodamas piena, sviestą, sūrius, grietinę, veršelius, kasmet pelnydavo apie 70 sidabro rublių. Tai buvo dideli pinigai: Musninkų miestelyje turgaus dienomis buvo galima nusipirkti ar parduoti už 8–15 rublių karvę, už 60 – porą darbinių jaučių, už 4–6 – ožką, už 2–3 – avį, už 30–40 rublių – arklių.

Vidutinių ir vargingųjų valstiečių pajamas iš gyvulininkystės rodo duomenys apie aplinkiniams privatiems dvarams priklausiusius valstiečius. Baudžiąvą panaikinus, šie vertėsi panašiai kaip ir valstybiniai.

Antai Vičiūnų kaimo vidutinioko valstiečio, valdžiusio 18 dešimtinių ir 5 803 kvadratinius sieksnius žemės, pelnas iš

⁵ *Paktininkas* – verslininkas, kuris užperka metams ar kitam laikotarpiui karvių piena, jį melžia, perdirba ir parduoda.

⁶ *Gorčius* – 3–3,28 litro. Iš minėto šaltinio nėra aišku, kokio tūrio gorčiumi seikėti javai Musninkų valsčiaus turguose. Tuo metu lietuviškas ir rusiškas gorčius skyrėsi apie 0,28 l. Lietuvoje pagal paprotį pardavėjas turėdavo duoti vieną kitą saują priedo. Taip savaime išsilygindavo skirtumas tarp Lietuvoje ir Rusijoje priimtų saiko matų. Dėl to čia nurodomas kiek didesnis už lietuvišką rusiškas saiko matas.

⁷ *Svaras* – apie 0,41 kg. Čia nurodytas kiek didesnis už lietuvišką rusiškas svaras, nes parduodant būdavo duodama šiek tiek priedo.

⁸ *Dešimtinė* – 1,0925 ha.

⁹ *Sieksnis* – 2,13 m. 1835 m. Rusijos imperijoje buvo reglamentuotas 2,1336 m ilgio sieksnis. Jis buvo naudojamas sudarant juridinius aktus. XIX a. Lietuva įėjo į Rusijos imperijos sudėtį. Valdininkai, rašydami atsakymus į Rusijos geografų draugijos pateiktus klausimus, greičiausiai orientavosi į oficialiai pripažintus matus.

gyvulių ūkio buvo tikrai trečdaliu mažesnis – apie 50 sidabro rublių per metus, nors gyvulių augino perpus mažiau: du arklius, du jaučius ir penkias karves.

Vargingiesiems Musninkų valsčiaus valstiečiams atstovavo Navinos užsienio gyventojas, turėjęs 5 dešimtines ir 1120 kvadratinį sieksnių žemės, vieną arklį ir dvi karves. Visas jo pelnas buvo 1 rublis sidabru, gautas pardavus nuo šeimos atlikusią pusę veršelio skerdienos. Valstiečių avys ir kiaulės visai nepamintotos. Matyt, jas laikė ūkiui nereikšmingomis, nes jos nedavė jokio pelno: skerdieną suvartodavo namie.

Kiek valstiečiai XIX a. pabaigoje laikė gyvulių, galima spręsti iš Andriaus Barsuko, gimusio 1873 m., jaunystės prisiminimų¹⁰. Jo atminimu, viso sklypo – 24 dešimtinių dydžio – ūkiuose buvę laikoma 8–10 raguočių (iš jų dvi poros darbinių jaučių), 8–10 avių, 5–6 kiaulės, 2–3 arkliai. Jaučiais ardavo ir akėdavo, o nustojo jais dirbti apie 1900 m. Tada buvo labai sausos vasaros ir žmonės pristigo pašaro¹¹. Zigmo Pavlovskio ir jo žmonos prisiminimuose XX a. pradžioje jaučiais „ardavo tiktai dvaro ponai“¹². Tai patvirtino ir Veronika Paulauskienė¹³. XX a. pr. nepaslankiais jaučiais dirbta vis rečiau visoje Lietuvoje. Pietryčių Lietuvos kaimas tai siejo su plūgų paplitimu. Musninkų valsčius išliko pakraščiu sparčiai tirpstančio arealo, kuriame pavieniuose ūkiuose jaučius darbui laikė iki 1920 metų¹⁴. Kaimo bandoje dažniausiai būdavo tik vienas jautis. Juo nedirbdavo, laikė tik dėl veislės ir ganydavo per dienas su karvėmis¹⁵. Galvijais nedirbdavo tik iš didelės bėdos. Veronika Paulauskienė iš Kalnynų kaimo pasakojo, kad po Pirmojo pasaulinio karo, kai vokiečiai rekvizavo arklius, tėvai, kurie turėjo 5 dešimtines žemės, karvę vieną pakinkydavo į jungą. Ja ir arė, ir važinėjo¹⁶. Vėliau valstiečių ūkiuose visus žemės judinimo darbus atlikdavo arkliais. Kitų gyvulių skaičius mažai pasikeitė iki pat žemės ūkio kolektyvizacijos, kai ūkinė veikla buvo smarkiai apribota įstatymais ir pašarų ištekliais.

Ūkio dydis, naudmenos ir konkrečios aplinkybės kas kartą nulemdavo, kiek ir kokių gyvulių bus laikoma ūkyje.

Iki XX a. pradžios kaimo, namų turto ir gyvulių apsaugai laikyta daug šunų: po 3–4 kiekviename kieme. Jie lakstydavo palaidi, kartais nubėgdavo ir pas piemenis, padėdavo ganyti. Apie 1901–1903 m. buvo įsakyta šunis laikyti pririštus ar bent sumažinti jų skaičių¹⁷. Taip, aplinkybėms verčiant, keitėsi kaimo gyvenimas, greitai prisiderindamas prie gyvulių netekties, naujoviškų darbo įrankių ir valdžios nurodymų.

Pastatai gyvuliams. Iš 1766 m. Kernavės seniūnijos palivarko pastatų aprašymo matyti, kur buvo laikomi dvaro gyvuliai: viskas tilpo į dviejų patalpų arklidė bei du mažus ir du didelius tvartus. 1794 m. aprašas smulkesnis; palivarke buvo tašytų rąstų dviejų patalpų arklidė. Į ją vedė dveji ant bėgūnų įtaisyti vartai. Iš to galime spręsti, kad pastatas buvo atviro plano struktūros. Kitus gyvulius laikė atskirame keturių patalpų tvarte. Dar buvo tvartelis prie alaus daryklos. Visi valstiečio gyvuliai veikiausiai tilpdavo pailgame tvarte, perdalytame viena ar dviem skersinėmis sienomis.

¹⁰ IIES, b. 503, l. 1–2.

¹¹ Ten pat.

¹² Ten pat, l. 5.

¹³ Ten pat, l. 14.

¹⁴ Merkienė R. *Gyvulių ūkis XVI–XX a. pirmojoje pusėje*, p. 73, 74, pav. 5.

¹⁵ Z. Pavlovskis, Pavlovskienė, Kalnynų k.; E. Petrušikienė, Užušilių k. IIES, b. 503, l. 5, 6.

¹⁶ IIES, b. 503, l. 14.

¹⁷ A. Barsukas, Čirkų k. IIES, b. 503, l. 1.



„Gurbas“.

Statytas 1937 m.

Kunigiškių k.

Savininkas Juozas

Pakalnis. 1969 m.

V. Miliaus nuotr.

XIX a. pirmojoje pusėje P. Kiseliovo vykdyta valstybinuose dvaruose reforma, steigiant palivarkus su organinėms trąšoms kaupti pritaikytais atviros plano struktūros tvartais, kurių vidiniuose ar pusiau uždaruose diendaržiuose telkšodavo srutos ir nuo stogų sutekėjęs lietaus vanduo, pūdydami čia suverčiamą gyvulių trypiamą kraiką. 4–5 dešimtmetyje jie netruko paplisti ir kituose Lietuvos dvaruose¹⁸. Greitai jų atsirado ir pajėgesniuose valstiečių ūkiuose. Iš smulkaus Kernavės valstybinio dvaro plano, sudaryto 1847 m., matyti, kad jo teritorijoje buvo vienas tvartas su atviru vidiniu diendaržiu ir vienas L formos pastatas, taip pat greičiausiai tvartas. Pirmasis priklausė Kernavės parapijos bažnyčiai, valdžiusiai apie 30 dešimtinių žemės, antasis – Rudeikiškių užusienio valstiečiui Andriejui Visockiui, turėjusiam savo žinioje du sklypus – iš viso 40 dešimtinių. Kitų valstiečių sklypuose buvo 1–5 keturkampio formos ūkiniai pastatai. Taigi dalis valstiečių galėjo turėti daugiau negu vieną tvartą gyvuliams laikyti. Tai patvirtina kiek vėlesni duomenys. 1872 m. Rudeikiškių turtingesnio ūkininko sodyboje buvo du tvartai, vidutinioko iš Vičiūnų kaimo, kaip ir vargingojo iš Navinos užusienio, po vieną.

Musninkų valsčiaus teritorijoje iki pat 1970 m. tvartai išliko mediniai. Sienos 10–12 apvalių, skeltinių ar tašytų rąstų vainikų, kurių tarpai iškloti samanomis. Apatinio vainiko vietinis pavadinimas *pamatas* rodo, kad seniau jis buvo dedamas tiesiog ant žemės. Tvartų pamatai 1969–1970 m. etnografinių lauko tyrimų metu kaimuose vis dar buvo menki. Dažnai apatinio vainiko – *pamato* – atrama buvo po kertėmis padėti akmenys, o sienojus siekianti žemių sampyla saugojo gyvulius nuo žiemos šalčių, skersvėjų ir į tvartus besibraunančių miško plėšrūnų.

Iš 1766 m. inventoriaus matyti, kad palivarkuose stogai buvo dengiami šiaudais arba skiedromis; vėlesni šaltiniai rodo, kad kaimuose buvo tik šiaudiniai stogai. Tokie vyravo ir XX a. 8-ajame dešimtmetyje. Jie buvo dengti dar iki žemės ūkio kolektyvizacijos – XX a. penktojo dešimtmečio.

XX a. pirmojoje pusėje stogo šelmenį, kad vėjai šiaudų nenudraskytų, kasmet po linamynio lietingą dieną storai užpildavo spaliais ir iš viršaus paslėgdavo drėgnu smėliu arba užglaistydavo moliu. Vėliau, kai buvo sukurti kolūkiai ir tarybiniai ūkiai, kaimo gyventojai sau linų nebeaugino ir šelmenį ėmė tvirtinti kitu būdu – dažniausiai išilgai stogo vielomis pririšdavo kelias karteles.

¹⁸ Меркене Р. Развитие планировки помещений для скота в Литве в период капитализма (1861–1940 г. г.), *Этнографическое картографирование материальной культуры народов Прибалтики*, Москва, 1975, с. 131.



*Broniaus Šalkausko
tvartas Klišabalės k.
1969 m.
I. Butkevičiaus
nuotr.*

Šiaudiniai stogai sunyko staiga, nes kolūkiečiams ir tarybinių ūkių darbininkams buvo draudžiama sėti rugius. Pagaliau tai ir neapsimokėjo, nes skirtojo sodybinio sklypo užtekdavo tik bulvėms, daržovėms ir vasarajui užsiauginti. Iš pradžių bandyta šiaudinius stogus lopyti arba dengti toliu, vėliau – šiferiu.

Kaimuose tvartų lubos ilgai išliko iš pačių pigiausių medžiagų. Tai tik eilė kartelių, apklotų trakiniais šiaudais. Iki Antrojo pasaulinio karo valstiečiai nelaikė ant tvarto nei pašarų, nei pakratų. Tvirtuose su rytinei Lietuvos daliai būdingais rąstiniais skliautais net be didesnio aplubojimo buvo menka ventiliacija. XX a. 7-ajame dešimtmetyje ir vėliau statytų tvartų skliautai nėra tokie sandarūs – lentiniai. Nesant kito podėlio, ant tvartų pradėta krauti ir šienas, ir šiaudai. Senuosiuose tvirtuose juos sukimšdavo pro dureles, pro stoginę tarp migių ar tiesiog iš tvarto vidaus, prastūmę karteles. Pradėjus kolūkiečiams statyti universalios paskirties ūkinius pastatus pagal tipinius projektus, plito mūrinės patalpos su lentų lubomis.

Iš XVIII a. turime žinių, kad Musninkų valsčiuje tvartai buvo jungiami su kitos paskirties patalpomis: Kernavės seniūnijos palivarke arklidės buvo po vienu stogu su ratinėmis, tvartelis pristatytas prie alaus daryklos. Rusijos geografų draugijos 1872 m. surinktuose atsakymuose nurodyti trijų dydžių ūkiai, turėję po vieną ar kelis atskirus tvartus, matyt, jungti juos su kitomis patalpomis, kaip ir visoje Lietuvoje, nebuvo įprasta¹⁹. Be to, kaimuose pasitaikanti prie tvartų ratinė nebuvo laikoma svarbesne už patį tvartą ir dėl to galėjo būti nenurodyta, kaip ir kitos pagalbinės tvartų patalpos, pavyzdžiui, diendaržis gyvuliams pasileisti.

XIX a. pab.–XX a. pr. prie daugumos tvartų galo buvo pridurtos atviros, ant stulpų pamautos stoginės, kuriose laikydavo malkas, sienojus, susisiekimo priemonės. Vasarą, kai nustojo ganyti kiaules, šią stoginę kartais pavarsdavo kiaulide.

XX a. pradžioje beveik pusės pusvalakinių ir smulkesnių valstiečių ūkių tvartai buvo pridurti prie gyvenamojo namo galo, ir nuo gyvenamųjų patalpų juos skyrė daržovių kamara. Tokių tvartų buvo Klišabalės, Kaūkiškio ir kituose kaimuose. Bijota tvartus statyti ant buvusio kelio ar

¹⁹Merkienė R. Lietuvos valstiečių tvartų jungimo su kitomis patalpomis raida 1872–1940 m., *Lietuvos TSR Mokslų akademijos darbai, A serija*, 1971, t. 1(35), p. 130.

tako, nes tikėta, kad „gyvuliai išeis“²⁰. Statyti tvartą po vienu stogu su gyvenamuoju namu vertė būtinybė taupyti sodybinį sklypą. Ši tendencija buvo akivaizdi tiek Aukštaitijoje, tiek Žemaitijoje²¹. XX a. pradžioje, skaldantis ūkiams, sklypai kaimavietėse susiaurėjo ir ūkiniam kiemui likdavo vis mažiau vietos.

Musninkų valsčiuje, išsikeliant į viensėdžius, pavieniais atvejais prie tvarto pradėjo jungti kamaraž bulvėms ir daržovėms, o vėliau – XX a. antrojoje pusėje – lentinę daržinę šienui.

XIX a. pabaigoje Musninkų valsčiuje būta dviejų tipų tvartų. Pirmojo tipo tvartai – atviros plano struktūros, jų visos patalpos turėjo atskirus išėjimus į lauką; tokie labiausiai būdingi vakarinei Lietuvos daliai ir pietinei iki Neries. Antrojo tipo tvartai – uždaro plano struktūros. Į jų atskiras patalpas patenkama per tvarto viduje esantį diendaržį. Jie būdingi likusiai Rytų Lietuvos daliai. Pirmasis tipas valsčiuje buvo vyraujantis, o antrasis pasitaikydavo tik stambesniuose ūkiuose.

Atviros plano struktūros tvartuose, pertvertuose dviem skersinėmis sienomis, o kartais dar ir viena išilgine, buvo *stainia* – arkliams, *punė*²² – karvėms, avidė ir kiaulidė. Kiekviena šių patalpų turėjo atskirą išėjimą į kiemą. Į avidę ir kiaulidę, kurias skyrė išilginė siena, durys buvo iš tvarto galo. Šie tvartai ilgiausiai išliko Semeniškių kaime. Tokių ir XX a. buvo dauguma. Jo gyventojai, nors ir turėdami tik 6–8 ha, po vieną arklių, dvi karves, dvi avis ir vieną–tris kiaules, kiekvienai šių gyvulių rūšiai kapitaline siena atidalydavo pastate atskirą patalpą. Dalis valstiečių turėjo atskirus nedidelius kiaulių tvartus bei arklides.

Kunigiškių, Čirkų, Klišabalės ir kituose toliau nuo Neries esančiuose kaimuose XX a. pradžioje plito ir išsigalėjo pats paprasčiausias diendaržinio – uždaro plano struktūros – tvarto variantas: neperdalytas tvartas su dviem (rečiau vienu) prie šono pristatytomis migiais kiaulėms. Iš pradžių didelė pastogė ties tvarto durimis turėjo suveriamus vartus, pabrėžiančius pastato uždaramą, keturkampišumą ir artimą kvadratui formą. Naujesniuose tvartuose buvo apsieinama ir be vartų. Tik į susiaurėjusią pastogę atsuktos migių durys rodė senoviškų ir naujoviškesnių pastatų sąsajas ir plano struktūros pokyčius. Pusiau uždara plano struktūra buvo ypač patogi laikant nedaug gyvulių, todėl jis kurį laiką vyravo ir kolūkiečių sodybose.

Antras uždaro plano struktūros tvarto variantas – ištesto stačiakampio formos pastatas iš trijų beveik vienodo dydžio patalpų. Vidurinėje patalpoje – ratinėje (*vazaunėje*) – būdavo laikomi ratai, pakinktai. Jos gale ant karčių ar lentgalių žiemą pasidėdavo šiek tiek pašaro. Pas gyvulius eidavo per ratinę: kad jiems būtų saugiau ir šilčiau, atskirų lauko durų nedarydavo. XX a. pradžioje tokių tvartų buvo stambiuosiuose Kunigiškių kaimo ūkiuose.

Iki XX a. ketvirtojo dešimtmečio tvarte sietais buvo rišamos tik karvės. Vieną virvės galą pritvirtindavo prie sienos, antrajame gale įrišdavo branktelį, prie šio – pantį. Jį užnerdavo karvei ant ragų. Vėliau karves dažniausiai rišo su grandine ar virve. Kas turėjo ir laikė vienoje patalpoje kelis arklius, ypač kumelius, atskirdavo juos kartimis. XX a. viduryje subrendusius arklius dar pririšdavo už kaklo. XX a. statytuose tvartuose avims,

²⁰V. Paulauskienė, gim. 1895 m. Krapyliškių k. IIES, b. 503, l. 16.

²¹Меркене Р. Развитие планировки помещений для скота..., с. 140–145.

²²Musninkų valsčiuje dažnai ir visas tvartas buvo vadinamas *pune*. Žr. *Lietuvių kalbos atlasas. Leksika*, Vilnius, 1977, žem. nr. 13.

kaip ir veršiukams, paprastai atitverdavo gardą prie karvių arba arklių. Vasaros naktis ir žiemos šalčius gyvuliai dažniausiai praleisdavo tvarte. Vien arklius vyrai jodavo į naktigonę, o žiemkentės kiaulės dar XX a. pradžioje visus metus būdavo palaidos. Jas uždarydavo tik nakčiai. Užėjus speigams, iš šaltų tvartų pasiimdavo į pirkia savaitei kitai jauniklių veršelių, avių su ėriukais. Tada aveles laikydavo virtuvėje po gultais. XX a. antrojoje pusėje ši tvarka ėmė irti. Tai buvo bendras visai Lietuvai procesas, kurio ištakos siejosi su ūkininkavimo sąlygų pokyčiais sovietmečiu: apribojimais turėti arklių, laikyti avis ir dar anksčiau kaimuose sunykusiu, bet vėliau ir vėl savaip atsikartojančiu kiaulių ganymu²³. Sumažėjus individualiai laikomų gyvulių ir paplitus naujoms statybinėms medžiagoms, atsirado galimybė pasirūpinti didesniu jų patalpų apšiltinimu.

Šėrybos rykai ir pašarai. Kada Musninkų valsčiuje gyvuliams šerti pradėjo naudoti lovius, ędžias, užėdžius, šiuo metu sunku pasakyti. XIX a. aštuntajame dešimtmetyje privačiuose dvaruose iš visų gyvulių vien tik arkliai buvo šeriami geriau negu valstiečių. Jie gaudavo šieno, avių, o kur buvo spirito varykla – žlaugtų. Valstiečių pašaro ištekliai buvo menkesni. Arkliams dažniausiai būdavo duodama šieno ir kapojų. Jiems prie tvarto sienos pritvirtindavo kopėtelių formos ędžias ir po jomis ant trinkų pastatydavo 5–6 m ilgio skobtinį lovį. Tikėta, kad arklys negalės ęsti sauso pašaro, nuo jo apsergąs, užtat kiekvieną šieno kąsnį turįs pasidažyti į vandenį.

Kapojus pjaustydavo namuose pasigaminta kojine mašina. Į lovelį, pritvirtintą ant sukryžiuotų kojų, būdavo dedami avižiniai šiaudai, žirnienojai, juos vis pastumdavo ranka ir nukirsdavo sena dalgio geležte, pritvirtinta vienu galu prie lovelio galo, o antruoju prie lanko, sujungto virvele su pakoja²⁴.

XX a. pradžioje Musninkų valsčiuje arkliams į ędžias įdėdavo šieno, o į lovį įpildavo su avižiniais miltais suplakto vandens (*baltuškos*). A. Barsuko iš Čirkų k. teigimu, duodavo ir pelų, svarbu, kad tik nebūtų suplėkė²⁵. Trečiajame–ketvirtajame dešimtmetyje, pradėjus daugiau auginti pašarinių žolių, kapojus ėmė pjauti iš dobilų bei vikių. Prireikus daugiau kapojų, senovišką kojinių ožį pakeitė maniežinė arklinė mašina. Pasitvirtintys ūkininkai skolindavo ją kaimynams už atodirbius. Pripjaudavo kapojų iš karto kelioms savaitėms ar mėnesiui ir laikydavo supiltus *kluone* ant *pado* arba *peludėje*²⁶.

Galvijus XX a. tebešėrė kratiniu iš trupučio šieno su ruginiais, miežiniais šiaudais ar pagrėbstais. Viską sumaišydavo kratydami tam skirtomis medinėmis dviražėmis šakėmis²⁷. Daug kas turėjo pasidarę kratiniui ędžias, o smulkiam pašarui ir gėralui – lovius²⁸. Šiuo atžvil-

²³ „Kiaules nustojo ganyti tik išėję ant sklypų. Tada jas laikė tvarte“ [vienkiemiuose – R. M.]. V. Paulauskienė, gim. 1895 m. Krapyliškių k.; „Kiaules per vasarą pralaikydavo tvarte. Žole šerdavo. Dabar kiaules išveda ant lenciūgo; prėdė per karščius pasinaudo“ [Taip ganyti pradėjo dar prieš Antrąjį pasaulinį karą – R. M.]. I. Tatarūnienė (Jurkevičiūtė), gim. 1924 m. Rudeikiškių k. *IIES*, b. 503, l. 11–12, 14.

²⁴ Andrius Barsukas, Čirkų k. *IIES*, b. 503, l. 3.

²⁵ *Ten pat*.

²⁶ Irena Tatarūnienė (Jurkevičiūtė), *IIES*, b. 503, l. 8–9.

²⁷ A. Barsukas, Čirkų k.: „Pas gerus šeimininkus kratinį kratydavo 2 pirštų riestom medinėm šakėm, nes geležinės lenda į žemę. Grėbliu plakelį padarai, į rezgines įdedi ir neši karvutėm“. Irena Tatarūnienė (Jurkevičiūtė), *IIES*, b. 503, l. 3, 9.

²⁸ „Akselį duodavo pietų, kratinio iš ryto arba atvirkščiai. Duodavo ir vieno šieno. Į kratinį dėdavo miežinių, ruginių šiaudų, šieno. Maišydavo įvairiai, kiek ko turėdavo. Dėdavo už drobynėlės, po ja – lovys. Tada šapeliai žemyn nubyra lovin. Pas tėvus buvo visiems gyvuliams ędžios padarytos“. Irena Tatarūnienė (Jurkevičiūtė), gim. 1924 m. apie 40 ha ūkyje Rudeikiškių k. *IIES*, b. 503, l. 7.

giu Musninkų valsčiuje galvijams pritaikyta arklių šėrimo patirtis gerokai skyrėsi nuo kitų, netgi netolimų Lietuvos vietovių novacijų²⁹. Kai kas kratinį pamedavo ant kraiko pasienin ar į kampą už lentelės, kiti karves šėrė iš užėdžių: per metrą nuo sienos sukaldavo žemą tvorelę, kuri trukdė mindžioti pašarą.

Jaučiams, per žiemą šertiems vienodai su karvėmis, prieš darbymetį būdavo duodama geresnio pašaro – šieno, kapojų su trupučiu grūdų, o darbymečiu – pašienautos žolės. Pašarai tvarte jaučiams, kaip ir arkliams, buvo dedami į skobtinių ant trinkų pastatytą lovį.

XX a. pradžioje pradėjus karves šerti kapojais, burokais, virtomis bulvėmis, žalių bulvių lupynomis, kiaulėms netinkamais miežiniais pelais³⁰, tvarte pašarus paduodavo ir iš rėčkos su ausimis lazdai perkišti (*cebro*), iš kurios iki tol gyvulius tik girdydavo.

XIX a. avims ir veršeliams atitekdavo smulkus šienas³¹ – pabiros. Šieno nuolat stigo. Kad jis veltui nesusimintų, įrengdavo tankius užėdžius, iš kurių avis šieno išpešdavo tik tiek, kiek gali apžioti. Kiti édeles pakabindavo kaip arkliams, po jomis stovėdavo loviukas smulkiajam pašarui. XX a. pirmojoje pusėje jau šėrė karčiaisiais lubiniais, bulvėmis, kapojais iš pntinės, kurią už lanko pririšdavo prie gardo.

Iki pat XX a. antrojo dešimtmečio kernaviškiai tvarte iš rėčkų ar skobtinių lovių šerdavo žiemkentes kiaules linpeliais ir javų pelais. Tuo metu pradėjo pašarui auginti burokus ir griežčius. Vėliau ne tik penimėms, bet ir joms ėmė duoti šiek tiek bulvių, miltų.

XIX a. pabaigoje penimes sau bei parduoti skirtas kiaules šerdavo pirkioje arba priemenėje. Tai buvo įprasta pietinėje, rytinėje ir šiaurinėje Lietuvoje³². Musninkų valsčiuje kai kas joms ant aslos papildavo krūvą žirnių ar rugių, visokių javų pasturlakų. Ko kiaulės nesuėsdavo, suledavo iš po krosnies paleistos vištos. Tuo pat metu kiaules ėmė šerti bulvėmis, kurias iššutinę sugrūdavo mediniu grūstuvu (*kūlaika*), kurio galą kai kas net apkaustydavo. 1940–1960 m. šio įnagio arealas apėmė didžiąją rytų Lietuvos dalį. Jį XX a. pakeitė visoje Lietuvoje įprasta kaponė su riesta geležte³³. *Tešla* iš bulvių ir vienos kitos saujos miltų penėdavo iš rėčkų ir lovių, kuriuos pasišėrę laikydavo priemenėje arba čia pat virtuvėje pastumdavo po suolais. Manyta, kad tvarte kiaulės gerai nepaėsiandios: jovalas atausias vos paduotas, nes šaltuose kiaulių tvartuose jo likučiai suledėdavo ir nebūdavo kaip išvalyti lovių. Be to, kol kiaulės buvo skerdziamos pirkioje ant suolo, tai buvo bene pats patogiausias būdas be vargo jas atvilioti į skerdimą vietą. Taigi nenuostabu, kad pirkioje penėti ir skersti kiaules buvo nustota vienu metu.

XX a. 3–4 dešimtmetyje penimėms kiaulėms į jovalą pradėta įpilti dar nugriebto pieno, o žiemkentėms – įdėti miltų, užplikytų seradėlių, dobilų pelų, šieno pabirų, tarkuotų pašarinių burokų. Pastarieji tapo pagrindiniu XX a. 7–8 dešimtmečio kolūkiečių kiaulių pašaru. Nepaisant to, viena kita šeimininkė vis dar duodavo ir senovinio žiemkenčių pašaro – plikyto arklių mėšlo.

²⁹Plg. Merkienė R. *Gyvulininkystės inventorius Lietuvoje XIX–XX amžiuje*, pav. 29–30.

³⁰„Miežinius pelus šutinėdavo cebruose, kad akuotai nelįstų gerklėn. Cebra užpildavo 2 sagonais verdančio vandens ir per dvi dienas sušerdavo. Dabar dažniausiai žmonės duoda kratinį, nes akselines ne visi turi“. I. Tatarūnienė (Jurkevičiūtė), gim. 1924 m. Ru-deikiškių k. II ES, b. 503, l. 9.

³¹VUB RS, f. 34, nr. 11241, l. 11.

³²Merkienė R. *Gyvulininkystės inventorius Lietuvoje XIX–XX amžiuje*, p. 93.

³³Plg. Merkienė R. *Ten pat*, pav. 18.

Skurdžiai gyvenantiems kartais neužtekdavo žiemai pašaro. Jie raguočius atiduodavo šerti giminėms. Avį šerdavo už ėriuką, karvę už piena, kartais atsilygindavo pinigais. Šėrybas panaikino piniginių santykių plėtotė.

Ganyklos ir ganymas. Kernavės valstybiniam dvarui priklausę kaimai buvo maži. Tokie jie išliko ir iki XX a. pradžios. Sprendžiant iš gyvenamųjų namų skaičiaus, 1859 m. Kunigiškių kaime buvo septynios šeimos, Kernaviškiuose – šešios, Semeniškių ir Draučių kaimuose bei buvusiam Kunigiškių užusienyje – po penkias, Čirkų ir Balčiūniškių kaimuose – po keturias, Pigónių – trys, o likusiuose devyniuose užusieniuose – po vieną dvi šeimas. 1905 m. I. I. Goškievičiaus išleistame Vilniaus gubernijos apgyventųjų vietų sąrašė pateikti duomenys apie Musninkų valsčiuje tuo metu buvusius 2 miestelius, 21 dvarą, 12 palivarkų, 62 kaimus, 77 užusienius, 2 sodybas ir 1 malūną³⁴.

Iki XX a. antrojo dešimtmečio nuo pavasario iki vėlyvo rudens visi gyvuliai buvo ganomi. Vienam valstiečio kiemui 1859 m. teko vidutiniškai apie 4,3 dešimtinės pievos bei 2,2 dešimtinės ganyklos. 1872 m. – nuo 3 iki 9 dešimtinių pievos ir 2–9 dešimtinės ganyklos. XX a. pradžioje, dalijantis ūkius, pievų ir ganyklų plotai susiaurėjo. 1930 m. gruodžio 30 d. visuotinio Lietuvos žemės ūkio surašymo metu Musninkų valsčiuje ariamoji žemė sudarė 64,12%, pievos – 11,90%, nuolatinės ganyklos – 9,59%, miškai – 3,44%, pelkės ir durpynai – 3,61% visos valsčiaus žemės³⁵. Ganyklų ir pievų būta mažiau negu kituose Ukmergės apskrities valsčiuose ir vidutiniškai Lietuvoje³⁶. Tai apsunkino gyvulių priežiūrą bei aštrino kaimo ir dvaro santykius.

Gyvuliai dažniausiai buvo ganomi po pūdymus. Rėžiais išdalytuose kernaiviškių kaimuose XX a. pradžioje tebevyravo trilaukė sistema, kurią išgyvendinti trukdė ir tai, kad kaimo gyvuliai buvo ganomi bendrai. Kai kuriuose kaimuose iš viso stigo ganiavos. Pavyzdžiui, Čirkų kaimas neturėjo jokios ganyklos, išskyrus pievą už septynių kilometrų, kurią nusišienaudavo. Viso kaimo siauromis juostomis surėžyta žemė sudarė tris didelius laukus. Viename buvo sėjami rugiai, kitame – vasarojus, o trečiasis laukas likdavo dirvonuoti. Po pūdymą per vasarą ganėsi gyvuliai. Rudenį jį apsėdavo rugiais, o gyvulius gindavo į rugienas, kurias kitais metais išardavo ir pasėdavo vasarą. Vėlų rudenį, žemei sušalus į gruodą, valstiečiai, taupydami pašarą, avis, rečiau – veršelius ir karves leisdavo pasiganyti po įžėlusius rugių želmenis.

XX a. viduryje Klišabalė, Kalnėnai, Rudeikiškiai, Valiūkiškiai bei daugelis kitų užusienių jau buvo virtę mažais kaimeliais. Juose gyvulius pasikeisdami padieniui arba kasdien ganė vieni piemenys. Didesniuose senuosiuose, pavyzdžiui, Kunigiškių, Pakalniškių, kaimuose buvo samdomas nuosavais drabužiais dėvintis kerdžius, kurių ūkininkai maitindavo iš eilės. XIX a. ganydavo po dieną nuo viso sklypo (24 dešimtinių). Turintieji tik dalį sklypo ganydavo atitinkamai rečiau. XX a. pradžioje piemu eidavo ganyti tiek dienų, kiek ūkyje buvo karvių. Kas turėjo žemės lygiai su kaimynais, o gyvulių mažiau, kartais primdavo ganiavai svetimų gyvulių.

³⁴ Виленская губерния. Полный список населенных мест со статистическими данными о каждом поселении, составленный по официальным данным И. И. Гошкевичем, Вилна, 1905, с. 55–57.

³⁵ Visuotinis Lietuvos žemės ūkio surašymas. 1930 Vytauto Didžiojo met. gruodžio mėn. 30 d., Kaunas, b. d., t. 2, p. 12, 13.

³⁶ Ten pat, plg. p. 5 ir 6.

Du trys piemenys drauge su karvėmis ganydavo avis, vienas piemuo – kiaules. Šeimininkė, pamelžusi karves, saulei tekant gyvulius nuvarydavo į išgenas. Vienais metais jos būdavo viename kaimo gale, kitais – kitame. Surinkę visą 30–50 ar mažesnę gyvulių bandą, piemenys ją keliu pro pasėlius gindavo į pūdymus. Kiaulia-ganiai dar galėdavo valandą kitą pamiegoti, tačiau jiems ganyti buvo sunkiau, nes kiaulės verždavosi į bulves. Gyvuliai buvo įpratę klausyti piemenų signalų. Varomoms kiaulėms šaukdavo „*gili gili turr*“³⁷.

Per vidurdienio karščius, kai piemenuko šešėlis pasiekdavo 7 pėdas ilgio, iš artimesnių ganyklų bandą 4–6 valandoms pargindavo namo³⁸. Neturintys ganyklų ganė pamiškėse ir paupiais. Per karščius piemenys gyvulius suleisdavo į krūmus ir vienas kitą paleisdavo namo pavalgyti. Ganydavo 12–18 metų savi vaikai. Jiems ganymas buvo savotiška iškyla. Įsidėdavo maisto į ganyklą ir ant laužo puode išsivirdavo kiaušinių, pasitroškindavo su taukais grybų, karštuose laužo pelenuose pasikepdavo bulvių. Samdytiems piemenims būdavo sunkiau, nes jiems šeimininkės į ganyklą valgyti įdėdavo tik kaip atlyginimą už papildomą darbą – surištą vantą, šluotą, išdrožtą šaukštą.

Gyvulius ganydavo iki pat užšalant. Piemenys laukdavo sniego, kad tik greičiau baigtųsi per vasarą įgrisęs sekiojimas paskui bandą. Matyt, XIX a. pradžioje ir Kernavės apylinkėse piemenys išbandydavo daugelyje Rytų Lietuvos vietų naudotą būdą žiemai prisišaukti – vesdavo ožį aplink beržą. Tačiau pastaruoju metu čia tėra išlikęs posakis, kuriuo erzina vaikus, kai rudenį pirmą kartą pasninga. Tada sakoma: „*Jau vakar ožką vedei apie beržą*“, nors XIX a. pab.–XX a. pr. ūkiuose ožkų nebelaikė, kad negadintų miško. XVIII a. pab.–XIX a. pirmojoje pusėje ožkų būta gana daug: iš 1798 m. Kernavės inventoriuje surašytų vienuolikos kiemų viename buvo dvi, o trijuose po vieną ožką.

Iki pat XX a. pradžios, neturėdami pakankamai ganyklų, valstiečiai vertėsi kaip išmanydami – ganydavo po pūdymus, kuriuos suardavo vėlai, kad spėtų paaukti žolė, slapčia gindavo karves į aplinkinių dvarų miškus, pasišienaudavo juose žolės ir gabendavosi namo. Tačiau tekdavo saugotis, kad nepagautų dvaro žmonės. Jei šiems pavykdavo nusivaryti dvaro žemėn įėjusius gyvulius ar atimti žolės maišą, kaltę tekdavo atpirkti teismo priteistais pinigais, darbu dvaro laukuose, be to, ir pažeminimu. Ne vienam valstiečiui, laukiančiam pono sprendimo, ištisą pusdienį yra tekę stovėti prie dvaro priebučio. Tačiau kitos išeities nebuvo. Dvaro ir kaimo susipriešinimas nebuvo atsitiktinis. Dvaras gynė savo teises, o kaimas – savo gyvybinius interesus. Karvės buvo taip įpratusios prie gaudynių, kad, vos piemenų pavarytos, pačios lėkdavo iš miško ir sustodavo tik lauke – valstiečių žemėje.

Arklius ganydavo dažniausiai vyrai naktimis kaimo, dvaro ar valstybiniame miške, pelkėje, kitose atkampiose, žemdirbystei netinkamose savose ir svetimose žemėse³⁹. Sujodavo vienon vieton 30–40 žmonių. Susikurdavo laužą. Arkliai toli nuo jo nesitraukdavo. Kad sunkiau būtų juos pavogti ir nujoti, pančiodavo užrakinamais geležiniais pančiais. Kiekvienas prižiūrėjo tik savo arklius. Taip

³⁷ Veronika Paulauskienė, Kalnynų k. *IIES*, b. 503, l. 13.

³⁸ Zigmas Pavlovskis, Pavlovskienė, Kalnynų k. *IIES*, b. 503, l. 4.

³⁹ „*I naktigonę jodavo ir mergaitės. Augom dviese su seseria ir broliis Amerikoje. Teko dirbti ir vyriškus darbus. Pradžioj tėvas sarmatijosi, kad dukštė aria, bet nebuvo išeities*“. Marija Bernotienė, Vindeikių k. *IIES*, b. 654, l. 245.

buvo lengviau išsisukti nuo žemės savininkų, o ir saugiau, nes buvo paplitusios arklių vagystės. Pagautus arkliavagių negailestingai bausdavo⁴⁰.

Išsikėlus į vienkiemius, kiekvienas ūkininkas arklius ėmė ganyti savo lauke. Tuo metu valstiečiai pradėjo auginti pašarinius burokus, seradėles, geltonuosius lubinus, dobilus ir kitus pašarinius augalus, kurie sudarė nemažą paspartį menkoms ganykloms. Kiaules ėmė laikyti aptvare prie tvarto, kad neknaisiotų pievų. Dėl to jas per vasarą šerdavo pašienauta žole, daržo balandomis ir burokklapiais, o rudenį paleisdavo palakstyti į nuvalytus laukus.

Keitėsi gyvulių ganymo būdas. Visų pirma pradėta gyvulius raišioti. Kas išgalėjo, ganyklas apsitvėrė. Ilgiausiai gyvulius piemuose ganė stambesniuose ūkiuose. Siauruose režiuose karves pririšdavo trumpomis grandinėmis, slankiojančiomis ant vielos, ištemptos per visą sklypo ilgį. Gyvulių ganymo tradicija ėmė įgyti kitokių pavidalų. Techninės naujovės, išlaisvinusios vaikus ir paauglius nuo ištisinio gyvulių varinėjimo ir pasėlių saugojimo, atnešė naujų darbų – pririštų karvių kilnojimą iš vietos į vietą, papildomą šėrimą ir atskirą girdymą.

Papročiai ir magija. Dauguma su gyvuliais susijusių papročių buvo vienaip ar kitaip susilieję su katalikiškais religiniais šventėmis: apeiginiu tam tikro maisto valgymu ir jo dalybomis su piemeniu bei gyvuliais, švenčių metu pašventintų sakramentalijų naudojimu, maldomis ir aukomis Dievo malonei gauti. Labiausiai gyvulių ir žmonių artumas Dievo akivaizdoje buvo pabrėžiamas per Kalėdas. Iš ryto avelėm ir karvėm buvo duodama šieno nuo Kūčių stalo, o kalėdaičio pasilikdavo gyvulių vaistams⁴¹. Neabejotinai elgesys rėmėsi bažnyčioje gauta vizualine ir verbaline informacija apie Jėzaus gimimą, jį aplankyti atėjusius piemenis ir prie prakartėlės suklušusius ganomus gyvulius. Tik kitų kraštų asilas, kaip ir kitose Lietuvos vietose, buvo pakeistas galvijais pagal analogiją, kad jie besikeldami taip pat klaupiasi. Avių ir galvijų priešprieša paprastai nurodomas arklys⁴², tačiau vargu ar šis priešinimas XX a. gali būti tiesiogiai siedinamas su baltiškojo ikirikščioniško ir krikščioniško tikėjimo opozicija.

Duomenų pateikėjai daugelį gyvulininkystės papročių apibūdino kaip priemones apsaugoti gyvulius nuo ligų, miško žvėrių ir blogų žmonių. Žinomi draudimai dirbti šventvakariais. Ne laiku daromas darbas buvo laikomas ne tik nuodėme, bet ir tiesiogine nesėkmių gyvulių ūkyje priežastimi⁴³.

Nuo įvairių gyvulių ligų ir nelaimių stengdavosi apsiginti sakramentalijomis. Jos pradedamos naudoti anksti pavasarį pirmą kartą išgenant gyvulius, kad šie, išėję iš uždaro namų erdvės, būtų

⁴⁰ „Kai 1918 m. pagavo vagį, ištūmė jį nuo tilto į Nerį“. Veronika Paulauskienė, Kalnynų k. IIES, b. 503, l. 16.

⁴¹ Zigmas Pavlovskis, Pavlovskienė, Kalnynų k. IIES, b. 503, l. 5. „Plotką palikdavo vaistams. Karvė apsiteliuoja ir neišsivalo. Tada duoda šv. Stepono avių ir plotkos. Trečių Kalėdų dieną šventina avižas – per Steponą.“ Elena Petruščikienė, Užusilių k. IIES, b. 503, l. 7. „Duodavo nuo neišsivalymo karvei Agotos duonos, Stepono avių ir plotkos.“ Irena Tatarūnienė (Jurkevičiūtė), Rudeikiškių k. IIES, b. 503, l. 10.

⁴² „Kūčių šieno duodavo tik avelėms ir karvėms. Tokiems gyvuliams, kurie besikeldami klūpo. Arklys – bestija. Jam nereikia.“ Elena Petruščikienė, Užusilių k. IIES, b. 503, l. 7.

⁴³ „Po Kalėdų iki Trijų karalių – šventvakariai, nevalia malti, siūti. Galima tik plunksnas plėšyti. Reikėjo kiaules šerti, nebuvo miltų, o turėjom girmas. Įsipyliau grūdų malti, kol bus tie vakarai. Skubu malti ir nedegu ugnies. Kol nēr jos, tai ir vakaras nesiskaito. Ateina mama ir sako: „Tai pas tave ir šventų vakarų nėra.“ Per širdį nuėjo – kam pakenks? O eringa avelė. Ant Trijų karalių atsivedė vieną ėriuką, o jis taip sukosi, kaip ir tos girmos. Negali nė pažindyt. Išvedė ganyklon, tai aviukas nė avelės nemato, vis sukasi. Pririšo, bet vis tiek sukdavosi.“ Irena Tatarūnienė (Jurkevičiūtė), Rudeikiškių k. IIES, b. 503, l. 11.

saugūs. Išgindavo, kai pristigdavo pašaro. Vieni jau pievoms pradžiūvus iki gegužės 15 d., kiti – vos sniegą nuleidus. Lokaliniai išginimo papročiai turėjo bendrą bruožą: išgindavo su verba. Skyrėsi tik šakelių skaičius ir išgenantis asmuo. Antai Rudeikiškių kaime šeimnininkas, išleisdamas iš tvartų karves ir avis, laikydavo rankoje 2 šventintas verbos šakeles ir kiekvienai su jomis suduodavo tris kartus. Su dviem šakelėm priimdavo ir pargintą bandą. Tikėta, kad tai avis apsaugos nuo vilkų, o karvėms per karščius nereikės zylioti⁴⁴ – nepuls kraujasiurbiai vabzdžiai. Kalnėnų kaime šeimnininkė pirmiausia tvarte pasmilkydavo karvės nosį ir papilvę, o su verba išgindavo ir perduodavo bandą piemenims. Į ganyklą įduodavo duonos su sviestu. Parginusį piemenuką perliedavo vandeniu – kad karvės šokinėtų⁴⁵, t. y. būtų sveikos ir linksmos. Šių papročių atžvilgiu XX a. 3–4 dešimtme. Musninkų valsčius atsidadė Vakarų Lietuvai būdingo gyvulių smilkymo, daliai Aukštaitijos būdingo piemens perliejimo vandeniu ir Rytų Lietuvoje bei Baltarusijoje paplitusio išginimo verba arealų pakraštyje⁴⁶.

Buvo savaip reikšmingos ir kitos kalendorinės šventės. Per Jurgines drausdavo austi, išvelgdami sąsajas tarp audeklo žiočių ir prasiveriančių žvėrių nasrų. Tą dieną dažydavo margučius⁴⁷, į bažnyčią nešdavo aukoms kiaušinių, kad vištos sektųsi, sviesto – kad karvės eitųsi, mėsos – kad gerai augtų kiaulės. Meldėsi ir savais žodžiais mintyse kalbėdavosi su Dievu⁴⁸. Tikėjosi gyvuliams palaimos. Sekminės XIX a. gimusiųjų šeimose buvo pažymimos raudonai dažytais kiaušiniiais. Jų duodavo valgyti piemenims⁴⁹. XX a. viduryje kai kur samdyti piemenėliai apvainikuodavo karves ir už tai gaudavo dovanų⁵⁰. Per Devintines šventinti papartėliai buvo laikomi vaistu nuo nužiūrėjimo⁵¹.

Astronominis lūžis – vasaros solsticija gamtoje išryškindavo žolių brandą. Suprastėdavo ganiava ir sumažėdavo pieno. Permainų pradžia susieta su po keelių dienų švenčiamos Šv. Jono dienos papročiais: draudimais ir XX a. retkarčiais dar praktikuotais maginiais veiksmais, turėjusiais užtikrinti gyvulininkystės sėkmę. Joninių dieną buvo vengiama su rasa išginti karves, bijantis, kad raganos pieno neatimtų. Iš lūpų į lūpas buvo perduodamos saktės apie stebėtą raganavimą ir priemones raganavimo pasekmėms panaikinti. Reikėdavo burtininkę išplūsti. Vaistams vandeniu apiplaudavo stalo kampus, šaukštus, po to kaire ranka atžagariai juo plaudavo karvei akis ir apšluostydavo marškinių pažemiais. Šis gydymo būdas buvo taikomas ir nuo „*blougų akių*“⁵². Jo sandaroje pastebimi si-

⁴⁴Irena Tatarūnienė (Jurkevičiūtė), Rudeikiškių k. *IIES*, b. 503, l. 9.

⁴⁵Zigmas Pavlovskis, Pavlovskienė. Kalnynų k. *IIES*, b. 503, l. 4, 5.

⁴⁶Merkienė R. Išginimo arealų analogijos bei arealai Lietuvoje ir vakarų Baltarusijoje (XIX a. antroji–XX a. pirmoji pusė), *Iš lietuvių etnogenezės*, Vilnius, 1981, p. 105, pav. 4.

⁴⁷*Ten pat*, l. 5.

⁴⁸Irena Tatarūnienė (Jurkevičiūtė) pasakojo, kad nunešusi aukas meldėsi ir pagalvodavo: „*Aš turiu ir tau še, Dieve*“. *IIES*, b. 503, l. 10.

⁴⁹Zigmas Pavlovskis, Pavlovskienė. Kalnynų k. *IIES*, b. 503, l. 5.

⁵⁰„*Per Sekmines piemenys karves vainikuodavo ir per pusiaudienį pargindavo. Reikėdavo duoti dovanų drabužių, geresnio maisto (švarkelį, kelnytes, skarelę). Kiekvienas žmogus kuo nors tiki, kad tai jam laimę duos*“. Irena Tatarūnienė (Jurkevičiūtė), Rudeikiškių k. *IIES*, b. 503, l. 10.

⁵¹„*Kai pabijoję akių, yra papartėlis. Birželio mėnesį per Devintines šventina ir tą papartėlį verda, duoda gerti ir akis apiplauna*“. Irena Tatarūnienė (Jurkevičiūtė), Rudeikiškių k. *IIES*, b. 503, l. 8.

⁵²„*Babulka ... Strasinsko pasakojo: „Išėjo, o viena saugojo. Čerauninkė su rankšluosčiu per rasą braukia ir sako „Rakiszeta Rakieta, dobrąja kobieta, wyrakajusia duszy i tiela, bo moloka zachotiela*“. Paskui ta, kuri matė, nuėjo namo; matė, kad rankšluostis ant lentelės kamaroje pakabintas, o į kibirą po juo pienas laša“. Veronika Paulauskienė, Kalnynų k. *IIES*, b. 503, l. 15. Užkalbėjimas slavų kalbų kratiniu užrašytas lenkišku raidynu.

milinės magijos veiksmai: vandens, kaip apvalančios substancijos, sąlytis su triskart per dieną plaunamais daiktais, tarsi prikišamai parodant antrojo veiksmo – karvės akių plovimo – rezultata pagal analogiją: kaip nuplautas stalas ir triskart per dieną naudojami šaukštai tampa tarsi nevirtoti, taip ir nuprausta karvė – tokia, kaip prieš pieno atėmimą. Trečiasis veiksmas – išplūdimas – išreiškia kenkėjo atpažinimą, sumažinantį jo galias. Veiksmo atlikimas atžagaria ranka, priešinga kryptimi gali būti siejamas su grįžimu į praėjusį laiką, kol karvė buvo sveika.

Vienas archajiškiausių, išlaikiusių gana sudėtingą formą, buvo iš esmės tos pačios struktūros karvės gydymas pienui prapuolus. Tris kartus – saulei leidžiantis, saulei tekant ir vėl leidžiantis – su vandeniu kibire buvo einama į pirtį ir ten nustatoma, kieno akys gyvuliui pakenkė. Tam reikalui pirmas pasitaikęs nuo krosnies viršaus paimtas akmenėlis buvo metamas į vandenį ir žiūrima, ar vanduo kunkuliuos. Antrą sykį atėjus į pirtį, buvo metamas akmenėlis iš krosnies apačios, trečiąjį – vėl nuo viršaus. Jei čirkšdavo nuo krosnies viršaus, tai karvės liga – vyro darbas, jei iš apačios – pakenkė moteris. Kas kartą iš pirties parsineštu vandeniu buvo mazgojamos karvės akys, ranką sukant priešingai, negu saulė teka, ta pačia ranka tris kartus pervedama per stuburkaulį iki uodegos⁵³.

Išliko sakmių apie naktį *chochliko* tvarte jodomus arklius, kuriuos apginti galima tik numušant *chochliką*, atvožus po moliniu puodu pakištą degančią žvakę. Išliko sakmių ir apie laumes, kurios žiemą kerpa avims vilnas, tačiau šios sakmės jau aprtrupėjusios⁵⁴.

Prastos ganyklos, menkas pašaras žiemą ir silpna veterinarinė priežiūra, kai kaimo žmonės nedrįsdavo ieškoti kvalifikuotos pagalbos, buvo viena iš priežasčių, padėjusių išlikti liaudiškuose tikėjimuose ir gyvulių gydymo būduose similinės magijos liekanoms. Į užkalbėtojas dar ir prieš Antrąjį pasaulinį karą kernaviškiai kreipdavosi, įkirtus gyvulį gyvatei ir šiaip pastebėję kokios ligos požymius. Manyta, kad pirmagimis, rankomis nuspaudęs kurmį, igyja galią rankomis gydyti gyvulius nuo pelių⁵⁵, o vyriausias arba jauniausias šeimoje vaikas gali peles išvesti 3 kartus landžiodamas ratu pro arklio papilvę ir aplink užpakalines kojas⁵⁶.

XX a. 8-ajame dešimtmetyje senieji papročiai bei maginiai gydymo būdai mažai kieno žinomi, dar mažiau naudojami, nes gerokai pakito ir pati gyvulių priežiūra. Kolūkiečiams buvo leista laikyti ribotą gyvulių skaičių, daugiau ar mažiau atitinkantį skirtąjį ganiavos ir pievos plotą, todėl jie buvo labiau prižiūrimi. Nuolatinė veterinarinė pagalba ir šiuolaikiniai vaistai paspartino gydymo naminėmis priemonėmis sunykimą ir naujo ligų profilaktikos patyrimo plitimą.

Išvados

1. Lokalinė kaimo kultūra yra sudėtinė didesnės teritorijos kultūros dalis, apimanti universalius ir specifinius kultūros reiškinius. Jos universalumas siejasi su senuoju agrarinės kultūros klotu, kuriame pastebimos per kelis šimtmečius baudžiavinio ūkio sąlygomis in-

⁵³ Ši gydymo būdą Rudeikiškių k. gyventoja Irena Tatarūnienė bene 1962 m. išsiteiravo iš šimtametės užkalbėtojos, gyvenusios Kernavėje.

⁵⁴ „Laumės avims vilnas kirpdavo. Avelės laikydavo dūminėje grinčioje. Ant viršaus būdavo gultai, o po jais avelės. Jei mėnesiena ir guli, pamatai, kaip per langą baltas kamuoliukas įsiriti, ir girdi, kaip žirklys čiksi. Laumės kerpa, o kaip laumes išvaryti – nebežino (pasakojo mamos bobutė)“. Irena Tatarūnienė (Jurkevičiūtė), Rudeikiškių k. IIES, b. 503, l. 12.

⁵⁵ Marija Bernotienė, Vindeikių k. IIES, b. 654, l. 28.

⁵⁶ Irena Tatarūnienė (Jurkevičiūtė), IIES, b. 503, l. 11.

tegruotos dvaro ir kaimo gyvulių priežiūros patirties analogijos, atsiskleidžiančios per pastatų funkcinę plano struktūrą. Siauresnėje – kaimo kultūros plotmėje universalumas reiškėsi per bendruomeninio gyvulių ganyimo organizaciją, gyvulių šėrimo patirtį, su religiniu kalendoriumi susijusiais gyvulininkystės papročiais ir magijos naudojimo tradicija.

2. Lokalinės kultūros savitumas siejasi su: a) visuomenės kultūros daugialiniškumu, priklausančiu nuo lokalinio vieneto gyvenviečių ūkinės struktūros, jų išsidėstymo ir tarpusavio ryšių ypatumų (dvaro, kaimo, užsienių gyventojų ūkiniai santykiai socialinėje ir ekonominėje opozicijoje); b) vietinių ūkinų sąlygų ir atskirų visuomenės grupių bei individų galimybėmis ir būtinybe perimti naują ūkinę informaciją ir technines naujoves; c) individualiu identiškų realijų suvokimu ir poreikiu jas pritaikyti asmeninėje gyvulių auginimo praktikoje; d) lokalinio vieneto vieta horizontaliai plintančių kultūrinių arealų atžvilgiu konkrečiu laikotarpiu, determinuojanti vyraujančių kultūros elementų kompleksą.

3. Ūkis, užimdamas svarbią vietą kasdieniame vietinių žmonių gyvenime, lokalinėje kultūroje atsiskleidžia kaip aplinkybių ir galimybių determinuotas intelektualinės veiklos rezultatas. Kultūros tradicija gaji tiek, kiek jos raiška atitinka visų kartų kūrybingo darbo potencialą. Mikroaplinką veikiančios makroaplinkos novacijos skverbiasi į mikroaplinkos tradicijas laipsniškai, suteikdamos joms naujų pavidalų, netrikdančių bendrosios tradicijos tąsos. Jie tarsi perkelia tradiciją į kitą jos veikimo pakopą ir suformuoja naują tradicijos veikimo arealą. Jame susiklosto palankiausias sąlygos išplisti kultūros universalijoms, įjungiančioms lokalinę kultūrą į vis didesnę analogiškų kultūros formų regioną. Tačiau lokalinės kultūros plėtra šia kryptimi, susiliejančios ir modernėjančios ūkinėms patirtims, susiduria su individualiais ūkiniais poreikiais, nederančiais su besiformuojančio kultūrinio regiono ūkinų poreikių skale. Dėl skirtingų ūkinės veiklos sąlygų neišvengiamai klostosi unikali individuali ir kolektyvinė patirtis, kuri taip pat randa vietos lokalinės kultūros tradicijose kaip unikali kultūros dalis, išryškėjanti plačiame kultūros bendrybių fone.

Straipsnis spausdintas „Lietuvos valsčių“ serijos monografijoje „Musninkai. Kernavė. Čiobiškis“, Vilnius, *Versmė*, 2005, p. 864–877 (vyr. redaktorius ir sudarytojas *Stanislovas Buchaveckas*).

Straipsnio kalbos redaktoriai *Albinas Masaitis*, *Auksė Gasperavičienė*, korektorė *Zita Kutraitė*, anglų k. redaktorius, vertėjas *Aloyzas Pranas Knabikas*.

Straipsnio priedai skelbiami atskirai tam skirtuose šio leidinio skyriuose:

1. Straipsnio santraukos lietuvių ir anglų kalbomis (sk. Straipsnių santraukos, Summaries).
2. Žinios apie autorių (sk. Apie autorius).

Papilės apylinkės kapinės

Virginija Jurėnienė

Vilniaus universitetas

*Kapeliai, kapeliai gražiai išrėdyti,
Meldeliais, žolynais eilėmis apkašyti,
Kryželiais ir kryžiais it sėte nusėti.*

(Tėvynės sargas, 1900)

Svarbus Papilės praeities pažinimo šaltinis – miestelyje ir jo apylinkėse esančios kapinės. Jų Papilės apylinkė turi 24, veikiančias – 3. Rašytiniai šaltiniai byloja, kad seniausios yra Šiaudinės kapinės, minimos jau 1808 metais¹. Tačiau plačiausiai aprašytos yra Papilės miestelio **Piliakalnio** (rašytiniuose šaltiniuose vadinamos **Pilies**) parapijos **kapinės**, nes čia ilsisi istorikas S. Daukantas. Papilės Piliakalnis stūkso kairiajame Ventos, juosiančios visą miestelį, krante.

Piliakalnyje laidoti pradėta XIX a. 7–8 dešimtmečiais. Tai liudija antkapiniai užrašai. Istorikas S. Daukantas palaidotas 1864 metais. V. Merkys apie jo laidotuves rašė:

„Laidotuvės įvyko gruodžio 8 d. [...] Eisena traukė iš miestelio prie piliakalnio. Supylė naują kapą. Užritino akmenį su užrašu: „D. D. G. Cze Guli Kunas Symana Daukąta Rasztininka Warga Pieleš Gimuse Metuse 1793 Miruse 1864 M. Sijkie 6 Dienoi“².

Šis antkapinis akmuo šiuo metu yra muziejaus kieme*.

1884 m. S. Daukanto globėjas klebonas Vaišvila, prisiminęs Papilės kalnelį, užsakė naują antkapio plokštę, kuri netrukus atsirado ant žymaus istoriko kapo su užrašu:

„Ateivi! Minėk sau, jog čion palaidotas Simanas Daukantas, pirmas iš tarp mokytojų vyrų, rašytojas senovės veikalų Lietuvos, Žemaitijos, kaip ir kitų naudingų knygelių. Jis per savo gyvenimą, it vargo pelė, be paliaubos triusejo vienutinai žemaitiškai rašyti dėlei naudos vientaučių. Gimė 1793 m. 28 d. spalinio mėn. Mirė 1864 m. 24 d. lapkričio. Ištark: Viešpatie! Duok jam atsilsį amžiną. Palaidojes ant jo kapo įsteigiau su užrašu užristi tą akmenį. Papilės kleb. Vaišvila“³.

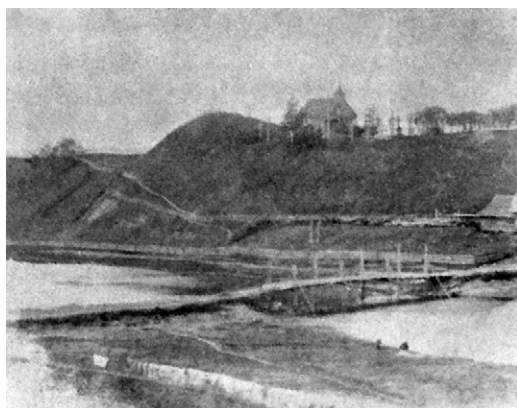

*Pilies kalno kapinės
XIX a. pabaigoje.*

Centre –

*Švč. Dievo Motinos
Škaplierinės koplyčia.*

*Iš XIX a. pab.
spaudos*

Straipsnis „Vermės“ leidyklai įteiktas 2002 12 10, serijos „Lietuvos valsčiai“ Lietuvos lokaliųjų tyrimų mokslo darbų komisijos įvertintas 2004 07 12, pirmą kartą paskelbtas „Lietuvos valsčių“ serijos monografijoje „Papilė“, I dalis, išleistoje 2004 09 10.

¹ Lietuvos valstybės istorijos archyvas (toliau – LVIA), f. 1671 (Telšių vyskupijos kurijos fondas), ap. 4, b. 472, l. 418.

² Merkys V. *Simonas Daukantas*, Vilnius, 1991, p. 186.

* Plačiau apie tai žr. V. Girininkienės str. „Simonas Daukantas ir Papilė“.

³ Ten pat.



*Pilies kalno kapinės
2002 metais.
A. Juodpusio nuotr.*



*Simono Daukanto
kapas. 1926 m.
S. Vaitkevičiaus nuotr.
PMM*

Spaudoje jau 1899 m. apie Pilies kapines buvo rašoma, kad jose esąs brangus kiekvienam lietuviui rašytojo S. Daukanto kapas. Ant jo gulinti didelė akmens plyta su ilgu žemaitišku užrašu⁴. Metų pabaigoje spaudoje pasirodė žinutė, kad kapinės užžėlusios žolėmis ir karklynais⁵. 1924 m. oficioze teigiama, kad S. Daukanto kapas kasmet apaugęs vis didesniais krūmais ir todėl esą sunku jį surasti; jis atrodo visai apgailėtina, lenta kojomis mindžiojama⁶. 1925 m. į Papilę atvyko knygnešys Antanas Raudonis, kuris S. Daukanto kapą buvo lankęs 1920 metais. Jis kunigui Vincentui Jarulaičiui pareiškė norįs padaryti S. Daukantui naują paminklą⁷. A. Raudonio su-
manymui pritarė minėtas kunigas, Šiaulių apskrities valdyba ir vietos savivaldybė. Knygnešys iš akmens nukalė stilizuotą kryžių. Klebono Ignoto Vaišvilos* parūpintos plokštės gale atsirado iš akmens iškalta figūra, panaši į vėtros nulaužtą ažuolo kamieną, su įrašu: „Si-

⁴ Iš Papilės, *Tėvynės sargas*, 1898, nr. 6, p. 46.

⁵ Papiliai, *Ūkininkas*, 1898, nr. 12, p. 189.

⁶ Daukanto kapas, *Lietuva*, 1924, rugpj. 26.

⁷ Laikinas paminklas Daukantui, *Lietuva*, 1925, rugpj. 2.

* Plačiau apie I. Vaišvilą žr. V. Merkio str. „Simono Daukanto globėjas kun. Ignotas Vaišvila“.

monui Daukantui. Iki visuomenė pastatys paminklą, atitinkamą nuveiktiems Tavimi darbams, Tavo atminčiai skiriu šį savo rankų d[arbo] paminklą. A. Raudonis. 1925 m.“⁸ B. Kviklys nurodo, kad 1926 m. Šiaulių apskrities valdyba kapavietę padengė betonu ir apjuosė stora grandine⁹. Paminklas atidengtas ir pašventintas 1926 m. spalio 31 dieną. Iškilnėse dalyvavo J. Staugaitis, universiteto rektorius prof. M. Biržiška, prof. P. Bučys, dr. J. Yčas.

Sutvarkius S. Daukanto kapą, Papilėje išliepsnojo aistros. 1929 m. prasidėjo „Pilies kapų byla“, kuri truko iki 1930 m. birželio 1 dienos. Parapijos gyventojai piktinosi, kad Pilies kapų piliakalnyje laidojami nekatalikai (evangelikai liuteronai), ir reikalavo, jog kapai būtų pašventinti. Papilės klebonas ne kartą kreipėsi į Telšių vyskupijos kuriją, prašydamas leidimo pašventinti piliakalnį, kad jis taptų neatskiriama Pilies kapų dalimi. Papilės kunigas nurodė, kad šis klausimas Papilės parapijoje esąs opus: leidus nekataliką laidoti piliakalny, bruzda parapijiečiai kaltindami kleboną, o nekatalikai, tokio leidimo negavę, irgi bruzda reikšdami nepasitenkinimą¹⁰.

Kita priežastis, vertusi greičiau spręsti Pilies kapinių klausimą, buvo ant piliakalnio vykstantys iškilmingi renginiai¹¹. 1928 m. gegužės 15 d. ant Pilies piliakalnio 160 šaulių būrys pasodino ažuoliuką, kurį pavadino „Dešimties metų Nepriklausomybės sukaktuvių ažuolu“, o aikštę – „Nepriklausomybės aikštė“¹². Klebonas ir Papilės visuomeninės organizacijos reikalavo leisti pašventinti piliakalnį. Jie 1929 m. balandžio 20 d. Telšių vyskupijos kurijai nusiuntė savo priimtą nutarimą, kuriame buvo prašoma piliakalnį „nusavinti katalikiškiems tikslams“¹³. 1930 m. gegužės 3 d. Telšių vyskupijos kurija raštu nr. 1436 leido prijungti piliakalnį prie Papilės parapijos kapų ir pašventinti¹⁴.

Kaip atrodė Pilies kapinės tarpukariu? Iš Vieکشnių dekanų pranešimo Telšių vyskupijos kurijai žinoma, kad kapinės buvo aptvertos spygliuota viela. Jų būta tvarkingų, gyvuliai nesiganė, nes buvo užrakinami vartai¹⁵. Ka-

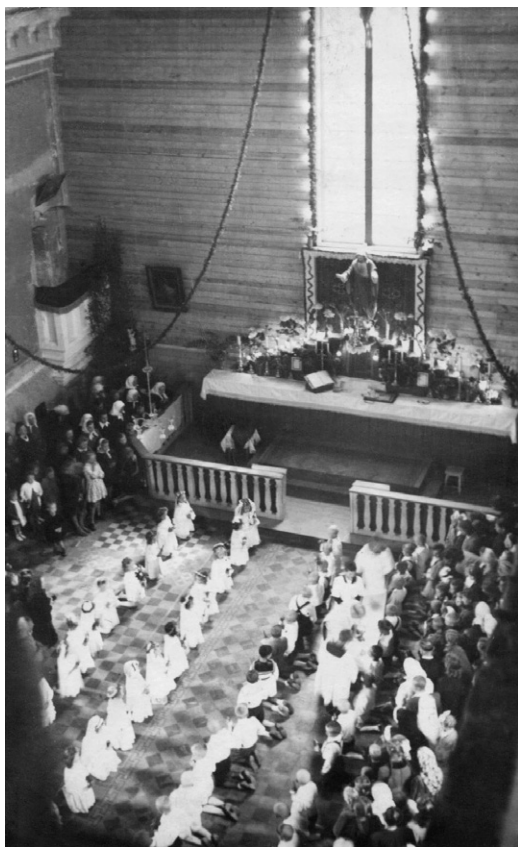

*Pilies kalno
Švč. Dievo Motinos
Škaplierinės
kopyčios vidus.
Apie 1946–1950 m.
Iš S. Balčiūno
albumo*

⁸ Merkys V. *Simonas Daukantas*, p. 187.

⁹ Kviklys B. *Mūsų Lietuva*, Bostonas, t. 4. p. 442.

¹⁰ LVIA, f. 669, ap. 48, b. 274, l. 2.

¹¹ *Ten pat*, l. 4.

¹² *Ten pat*, l. 37.

¹³ *Ten pat*, l. 3.

¹⁴ *Ten pat*, l. 10.

¹⁵ *Ten pat*, l. 19.

pinėse stovėjo Švč. Dievo Motinos Škaplierinės koplyčia, pastatyta klebono Ambrozevičiaus ir parapijiečių lėšomis¹⁶. Pranešime nurodoma, kad koplyčią reikia remontuoti, tačiau joje Šv. Mišias laikyti galima. Jos buvo aukojamos retai, čia tik vykdavo gegužinės pamaldos ir dažniausiai per Vėlines buvo kalbamas Jėzaus Širdies rožančius. Koplyčios dydis – 8 × 8 m¹⁷. Sudegus Papilės bažnyčiai, nuo 1946 m. Šv. Mišios buvo aukojamos koplyčioje. Pastaroji sudegė 1950 metais¹⁸. Šiandien koplyčios vietoje supilti kapai, tačiau ją gerai atsimeina vietos gyventojai.

Piliakalnis jau XX a. 8 dešimtmetyje buvo prilaidotas – kapai nusidriekė toli į pietus, ir žmonės savavaliaudami pradėjo laidoti šiauriniame piliakalnio šlaite¹⁹. Naujosios kapinės riboženkliais pažymėtos 1990 m., tačiau jose laidota nenoriai²⁰. Senąsias ir naujasias kapines skiria kelias į Raudėnus. Naujosios kapinės aptvertos vielų tinklo tvora. Pilies kapinių kaltiniai geležiniai vartai yra restauruoti. Jų varčios iš betono. Vartai dvivėriai, iš geležinių strypų. Vertikalūs strypai turi spiralinius ir S pavidalo ornamentus. Pilies kapinėse auga klevai, ąžuolai, liepos, uosiai, beržai. Senosios ir naujosios piliakalnio kapinės tvarkomos, jos turi pagrindinius takus ir takelius, kurie yra prižiūrimi, naujosiose – kai kur užžėlę žolė.

Tačiau pagrindinis kapinių elementas yra kapai su paminklais. Seniausias žinomas palaidojimas siekia 1864, o paskutinis – 2002 metus. Pilies kapinėse laidota kojomis į koplyčią ir į bažnyčią, naujosiose kapinėse – kojomis į bažnyčią. Pilies kapinėse yra keletas XIX a. pabaigos–XX a. pradžios kaltinių 91–113 cm aukščio kapų tvorelių. Jos darytos iš dviejų horizontalių kartelių su vertikalių strypų eilėmis. Strypų viršūnės paplatintos ir nusmailintos. Juostų ir strypų susidūrimų vietose matyti spiralės arba S pavidalo ornamentų. XX a. 7-ajame dešimtmetyje jau naudojama suvirinimo technika. Tarp dviejų, o kartais ir trijų rėmų išdėstyti geometriniai motyvai: S, C, /, apskritimai, trikampiai, rombai, kvadratai. Iš augalinių motyvų populiariausi yra tulpė ir lapai. Šios rūšies motyvai gali būti savarankiški arba įkomponuoti į kvadratą, apskritimą. Kartais tarp augalinių motyvų įterpiamas kryželis. Vienoje tvorelėje gali būti keletas skirtingų motyvų. Naujosiose kapinėse yra visai žemų, 20–25 cm aukščio tvorelių. Jų raštai nesiskiria nuo aukštesnių tvorelių. Pilies ir naujosiose kapinėse yra kapų, apjuostų teraco ar šlifuoto akmens apvadais. Naujosiose kapinėse šeimų kapavietės iš kraštų lygios, apipiltos smėliu, o viduryje yra rombo pavidalo rentinėlis iš šlifuoto akmens arba teraco. Abiejose kapinėse yra keletas kapų, kurie apkloti sintetinė žalos spalvos danga. Ant kai kurių galvūgalyje pasodinti du medeliai – tujos arba buksmedžiai. Kapai apsodinti vienos rūšies arba įvairiomis gėlėmis, dažniausiai begonijomis, gvazdikėliais. Pasitaiko ir dirbtinių gėlių.

Pilies kapinėse rasti septyni XIX a. pabaigos lietiniai ketaus kryžiai. Jie yra ažūriniai arba lygūs, įtvirtinti į tašyto akmens pagrindą. Jų kryžmų galai paplatinti, susikirtimo vietoje pritvirtintas Krucifiksas. Kapinės taip pat turi XIX a. pabaigos–XX a. pradžios kaltinių stiebinių ir rėminių kryžių, įtaisytų į betono ar akmens pagrindą. Septynių stiebinių kryžių kryžmų šonuose iškalti spiraliniai ar kampuoti ornamentai, spindulėliai, išeinantys iš kryžmų susikirtimo vietos. Dviejuose rėminiuose kryžiuose įvai-

¹⁶ *Ten pat*, l. 42.

¹⁷ *Ten pat*.

¹⁸ Bučelis J. *Ką aš žinau apie Papilę?*, Papilė, 2002, p. 62 (rankraštis).

¹⁹ Raustis A. Pavojus Papilės piliakalniui, *Vienybė*, 1975, liepos 30.

²⁰ Rozga L. Kapinės piliakalnyje, *Vienybė*, 1990, ko-vo 30.

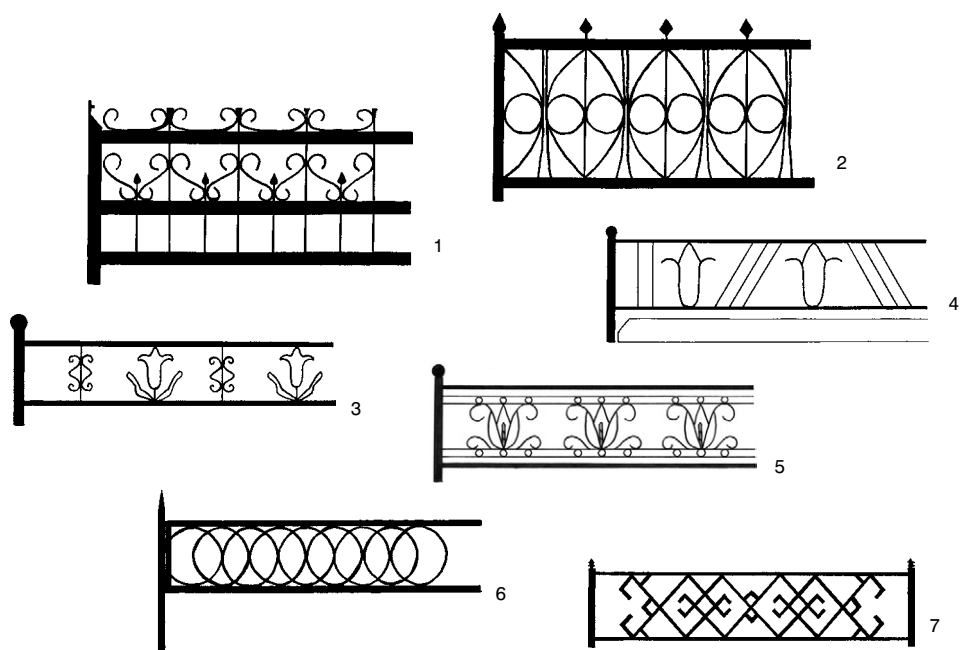

riai sukomponuoti S, C bei spiralės pavidalo ornamentai. Kaltinių kryžių galai paryškinti platesniais ornamentais: trimis pusapskritimiais, širdimi. Kryžmų susikirtimo vietose pritvirtinti metaliniai krucifiksai. Kapinėse yra ir XX a. pirmosios pusės kaltinių ornamentuotų kryžių. Jie įtaisyti į tašyto akmens pagrindą. XX a. antrosios pusės antkapiniai paminklai yra įvairių formų teraco paminklai, o naujosiose kapinėse vyrauja šlifluoto akmens stelos.

Pilies kapinėse, be S. Daukanto paminklo, išsiskiria Irenai Veisaitei ir tautodailininkui mokytojui Vytautui Valiukui, Baldauskams ir Šilkams pastatyti antkapiniai paminklai. V. Valiukui skirto paminklo autorius – Akmenėje gyvenantis dailininkas ir skulptorius Stanislovas Adomaitis. Jis koplytstulpyje pavaizdavo Rūpintojėlį, dešinėje rankoje laikantį verpstę, kuri simbolizuoja V. Valiuko kūrybą. Koplytstulpis užsi- baigia kaltiniu stilizuotu kryžiumi. Paminklas stovi ant betono pagrindo. Dėmesį patraukia ir ant Jono (1894–1960)

Pilies kalno kapų metalinės tvorelės:

- 1 – Barboros Jasinskaitės (m. 1956) kapo tvorelė (h – 0,45 m);
- 2 – Čekanauskų šeimos ir Vlado Norkaus kapų tvorelė (h – 0,46 m). Apie 1956 m.;
- 3 – Barboros Augustinienės (m. 1950), Onos Montartienės (m. 1972), Vincento Montarčio (m. 1982), Stanislovos Augustinavičienės (m. 1985) kapų tvorelė (h – 0,22 m);
- 4 – Aldonos Anužienės (m. 1975) kapo tvorelė (h – 0,31 m);
- 5 – Kazimiero Misiulio (m. 1945) ir Onos Misiulienės (m. 1969) kapų tvorelė (h – 0,39 m);
- 6 – Barboros ir Jono Juškų ir jų šeimos kapų tvorelė (h – 0,23 m). XX a. 2-oji pusė;
- 7 – Poeto, kunigo Stasio Budavo tėvo Juozapo (m. 1945), motinos Mortos (m. 1930), sesers Stefanijos (m. 1998) ir kitų giminės narių kapo tvorelė (h – 0,28 m).

Visų kapinių antkapinius kryžius ir tvoreles „Versmės“ ekspedicijos metu 2002 m. liepą piešė dail. Jurgita Jasinskaitė



*Tautodailininko Vytauto Valiuco (m. 1988)
ir jo žmonos Petronėlės (m. 1999)
antkapinis paminklas. XX a. pabaiga.
Skulpt. S. Adomaitis. J. Jasinskaitės nuotr.*

*Vytauto ir Petronėlės Valiukų antkapinio
paminklo kryžius*

bei Marijos (1894–1954) Šilkų kapų pastatytas antkapinis paminklas – maždaug 2 m aukščio Rūpintojėlis. Iš medžio išskaptuotas Kristus vaizduojamas viena ranka užsidengęs akį. Virš galvos – paprastas dvišlaitis skardinis stogelis. Akmeninis Rūpintojėlis iškaltas ant Antaninos ir Adomo Baldauskų kapų. Kristus sėdi tarsi susimąstęs, nes viena ranka parėmęs veidą, o kita padėta ant kelių.

Pilies kapinėse prie įėjimo yra išlikęs XIX a. pabaigos didikų mūro mauzoliejus. Priekinėje dalyje yra įrašas: „LUCIJA / Z GODLEWSKICH / STULGINSKA / ur. d. 29 listop. 1852 g. / um. d. 21 kwiet. 1880 g.“ Pasak žmonių, mauzoliejuje buvęs karstas pavogtas.

Iš kapinėse palaidotų asmenų, be S. Daukanto ir V. Valiuco (1910–1988), minėtini: publicistas Povilas Venta (m. 1985), tremtiniai K. ir J. Paunksniai, partizanas Viktoras Pranciškus (1912–1944), 1941 m. birželio 26 d. stalinistų nužudyti šeši Papilės gyventojai, žolininkė Agotėlė (m. 1955, pavardė nežinoma).

XX a. antkapinių paminklų įrašai prasideda A+A. Toliau rašoma vardas, pavardė, gimimo ir mirties metai, nurodomi liūdintieji. Jei būna palaidoti keli šeimos nariai, tai pirma įrašomos pavardės, po to vardai ir gimimo bei mirties metai.

Papildomuose įrašuose minimi mirusieji, jiems linkima:

„Ilsėkis ramybėj, brangus tėveli, / Iš čia jums negrižtamas kelias, / O mums negėstantis skausmas. / Liūdi vaikai / Ir anūkai“; „Jūsų vardai / neišblės iš mūsų / atminties“ (1930); „Brangieji žemelej gimtoj, / Ir mes ateisim tuoj šiandien, gal rytoj. / Tėveli, tu mirei pasauliui, / Mūsų širdyse gyvas liksit“ (1955).

Mirusieji kreipiasi į gyvuosius:

„Neverkit, vaikeliai, / kad aš pas jus negri-
šiu. / Jūs pas mane ateisit“ (1955); „Galina-
ga Dievo ranka / paguldė čia mus, / Būkit
pasiruošę / gultis ir jūs“ (1953).

Papilės miestelio pietvakarių pa-
kraštyje yra senosios **Pašalpos kapinės**.
Jų pavadinimas kilęs nuo antrojo Papi-
lės piliakalnio, vadinamo Pašalpos kalnu,
vardo. XX a. 3–4 dešimtmečių archyvi-
niuose dokumentuose jos vadinamos taip
pat; nurodoma, kad kapinės aptvertos
spygliuota viela, turi užrakinamus var-
tus, prižiūrimos, čia yra vieta laidoti ne-
krikštus bei negavusius vietos šventoje
(kapinių) žemėje²¹.

Kapinių pietryčių pakraščiu eina
kelias, o iš kitų pusių – ribos su kie-
mais. Pietinėje dalyje yra išlikusi sena
XIX a. akmeninė tvora, kuri apirusi, ne-
turi stogelio. Buvusių vartų nelikę, nes
jie užpilti šiukšlėmis. Nuo buvusių vartų eina pagrindinis ta-
kas, dalijantis kapines į dvi dalis. Dabar į kapines takelis veda
iš pietryčių pusės. Kapinių ribos apšodintos medžiais: liepomis,
vyšniomis, uosiais, klevais, pušimis. Šiaurinėje pusėje medžiai
iškirsti, tvoros nelikę nė žymės. Medžiai auga ir kapinių vi-
duje. Pietryčių dalyje, už kapinių tvoros, matyti kapų kaubu-
rėlių, tai – nekrikštų kapai. Šiaurės rytinėje kapinių dalyje su-
pilti mažutėliai kauburėliai žymi kūdikių kapus. Kapinės yra
neveikiančios, norint laidoti reikia gauti leidimą. Paskutinį kartą laidota 1973, se-
niausiai – 1891 metais. Kapinėse yra 23 eilės kapų, mirusieji guldyti kojomis į baž-
nyčią. Pradėta laidoti iš vakarų ir pietvakarių pusės. Takeliai užžėlę žole, ir tai joms
suteikia jaukumo. Kapinės tvarkomos. Kapai apšodinti gėlėmis, dažniausia begonijomis,
pinavijomis, gvazdikėliais. Iš dekoratyvinių medžių kapinėse auga alyvos, tujos,
buksmedžiai.

Papilės S. Daukanto vidurinės mokyklos mokytoja Filomena Adomavičienė pa-
sakojo, kad prie pagrindinio tako, kapinių viduryje, stovėjusi dekoratyvi koplytėlė (iš-
likęs jos 65 × 65 cm dydžio pamatas iš tašytų akmenų). Koplytėlė buvusi sukalta iš
lentų, turėjusi varstomus stiklinius lan-
geličius, šventųjų statulėlių ir keturšlaitį
stogelį. Apie 1967 m. ji buvo nuniokota*.

Kapinėse yra išlikusių XIX a. pa-
baigos medinių, lietinių, kaltinių kryžių.



Jono Šilko (m. 1960)
ir jo žmonos

Marijos (m. 1954)
antkapinis paminklas.

Medis.

Aukštis – apie 2 m.

J. Jasinskaitės nuotr.

²¹ LVIA, f. 669, ap. 48, b. 274, l. 19, 25.

* Papasakojo F. Adomavičienė (Sinkevičiūtė), gim. 1946 m. ir gyv. Papilėje. Užrašė V. Jurėnienė 2002 m. „Versmės“ ekspedicijoje.



*Pašalpos kapinių
bendri vaizdai.
Apie 1970 m.
Iš Akmenės rajono
Kultūros skyriaus
fondų*

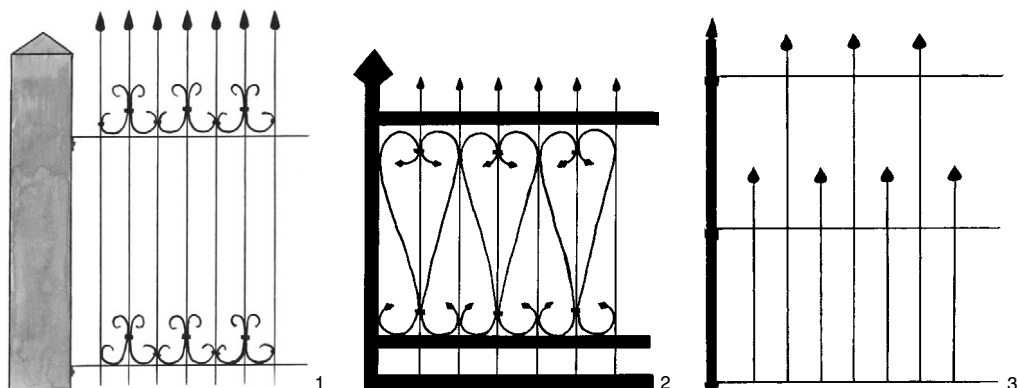

Jų nesunaikino laikas ir žmonės, nors toks pavojus buvo iškilęs (yra daug nuverstų nuo pamatų kryžių).

Mažai teliko lietinių ketaus kryžių. Jie yra lygūs ar ažūriniai, įtvirtinti į tašyto akmens pagrindą. Mediniai kryžiai yra apie 1 m aukščio. Iš jų kryžmų susikirtimo vietos išeina spinduliai, o pačios kryžmos susietos mediniais lankeliais, kurie susijungdami į visumą sudaro saulę. Tokių kryžių išliko penki. Yra dar kaltinių rėminių kryžių, įtaisytų į tašyto akmens pagrindą. Šio aukštis – 43–57 cm. Kaltinių rėminių kryžių viduje įkomponuota S motyvų. Iš kryžmų susikirtimo vietos išeina spinduliai, C ir S motyvai. XX a. pradžios kaltiniai kryžiai įvairesni. Išlikę ir stiebinių, ir rėminių. Jų kapinėse yra apie 100. Kryžių ornamentika tokia, kaip ir Pilies kapinėse. Pašalpos kapinėse yra daug XX a. 3–5 dešimtmečių betono kryžių; jie turi 72 cm aukščio pagrindą, o patys yra 70 cm aukščio.

XX a. pradžios kapai aptverti kaltinėmis tvorelėmis, kurių aukštis yra apie 1 m. Jos darytos iš dviejų horizontalių kartelių su vertikalių strypų eilėmis. Ornamente vyrauja S pavidalo motyvai.

XX a. 3–5 dešimtmečių tvorelės žemesnės, 36–40 cm aukščio. Tarp rėmų išdėstyti geometriniai ir augaliniai motyvai. Jie komponuojami kaip ir Pilies kapinių tvorelėse.

Šiose kapinėse palaidota žymus tarpukario Lietuvos papiliškis, laikrodininkas Apolinaras Sinkevičius ir Klaišių dvaro architektas A. Norkus, miręs 1913 metais.

Ant paminklų rašyta įprasta tvarka, kaip ir Pilies kapinėse. Išsiskiria papildomi įrašai: „Praszau sukalbete

Pašalpos kapinių bevardžių kapų metalinės tvorelės:

- 1) $h - 0,72$ m;
- 2) $h - 0,84$ m;
- 3) $h - 0,82$ m

Pašalpos kapinių kapų metalinės tvorelės:

- 1 – Juozo Znuto (m. 1915) ir jo šeimos narių kapų tvorelė ($h - 0,42$ m);
- 2 – Kazimiero Butnoriaus (m. 1929) kapo tvorelė ($h - 0,39$ m);
- 3 – Alfonso Mato (m. 1931) kapo tvorelė ($h - 0,62$ m)

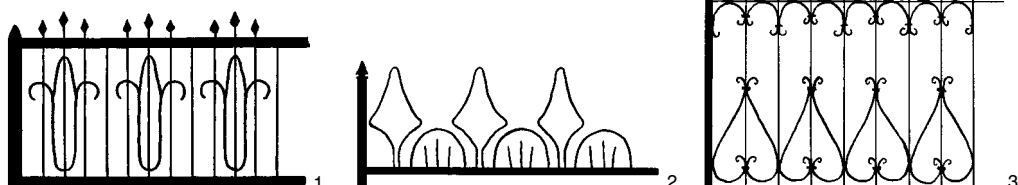

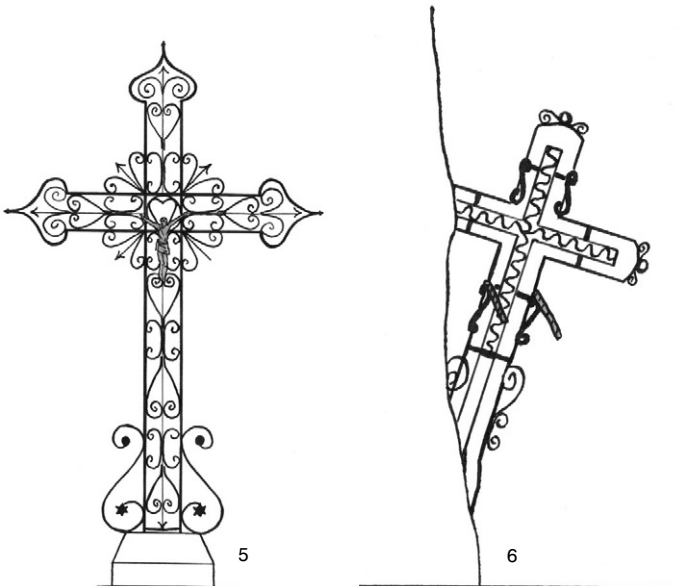
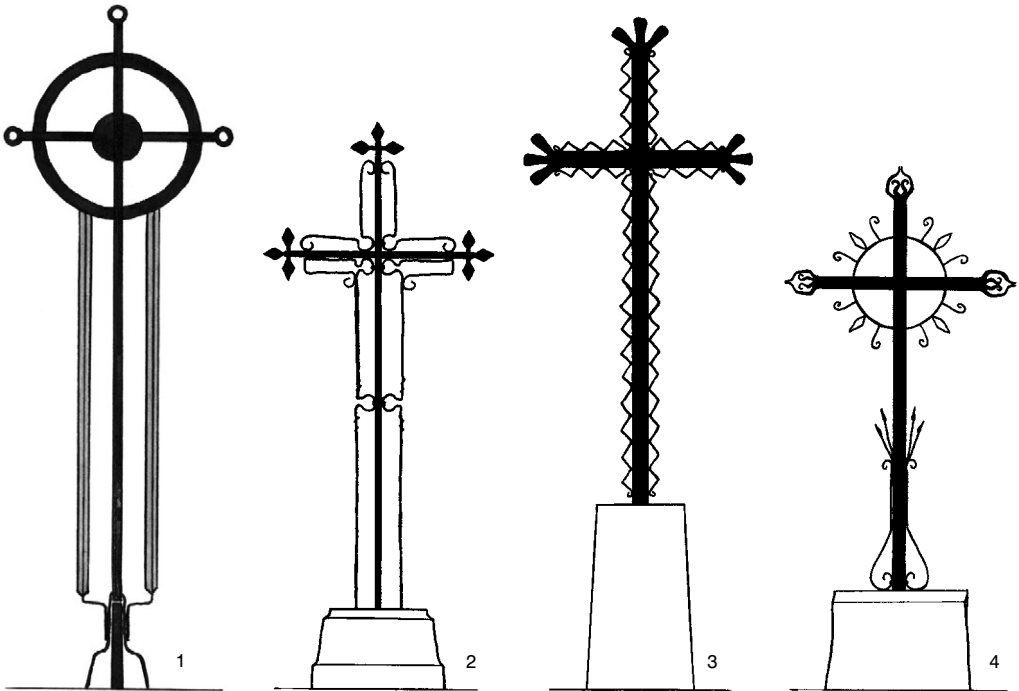

*Pašalpos kapinių
bevardžių kapų
antkapiai:*

- 1) $h - 1,56 \text{ m}$
(be postamentų);
- 2) $h - 1,42 \text{ m}$;
- 3) $h - 1,38 \text{ m}$;
- 4) $h - 1,46 \text{ m}$;
- 5) $h - 1,76 \text{ m}$;
- 6) $h - 0,79 \text{ m}$

amžina atilsis" (K. Varkalio kapas); „*Prasza prajnanociu mijlinga atduksieima amžina atilsis*" (T. ir B. Szirwinskej kapas, 1903 m.); „*Prasza mielinu atsiduksieima*" (O. Bowejiko kapas, 1895 m.). XX a. 2–5 dešimtmečių įrašai – palinkėjimai, pvz.: „*Ilsekis ramybėje / gyvenimas mus išskyrė / bet amžinybėje vėl suves / fundatorius / V. Jankauskas*" (O. ir A. Jankauskų kapas). Neretai kreipiamasi: „*Brangūs tėveliai / ilsės kol žemelė š-ve / ateisiu pas tave / šiandien gal rytoj*" (E. ir J. Čepulių kapas); „*Dieve priglaudei mumis / priglausk ir mūsų sielas / liūdi giminės*" (O. Gaškauskienės kapas).

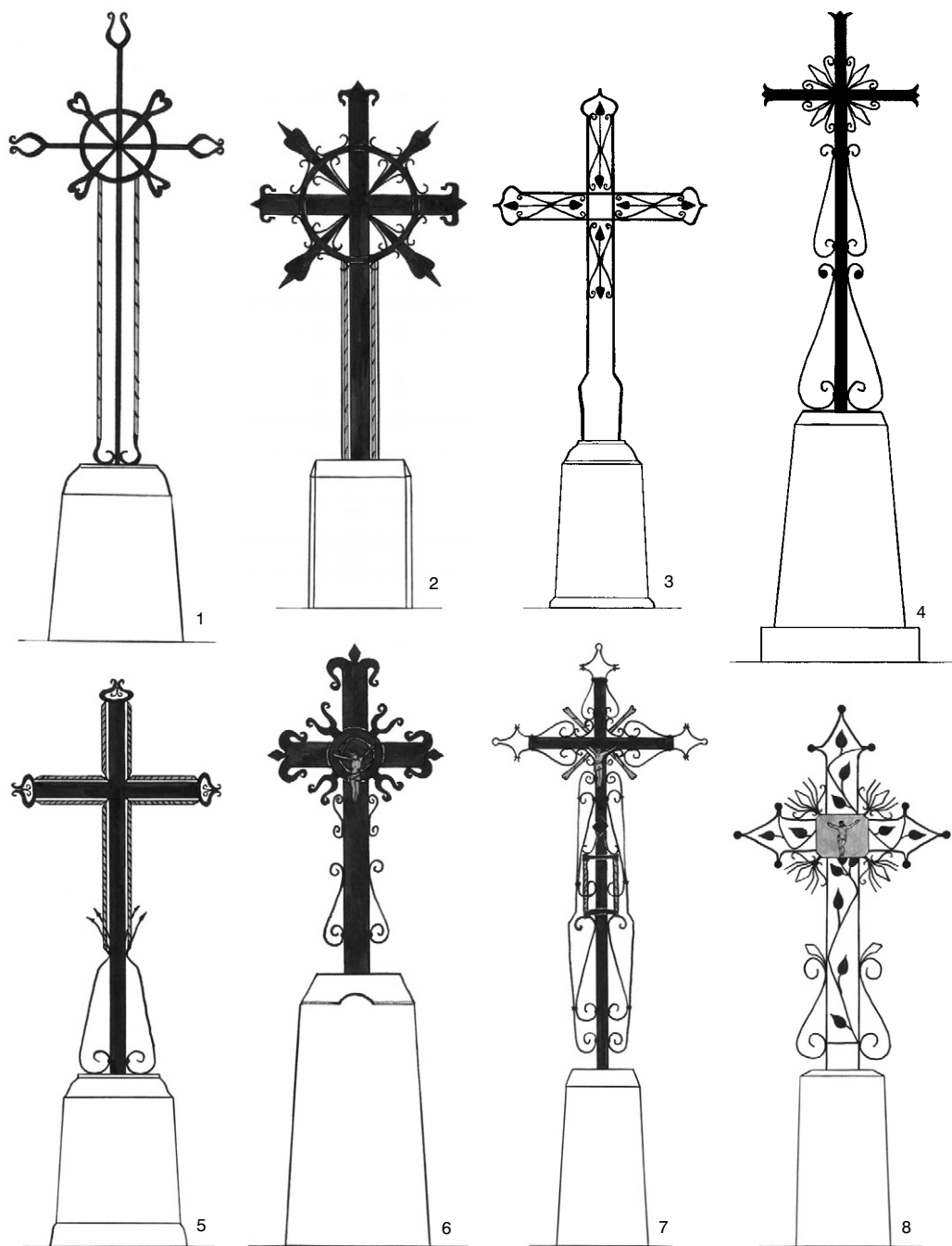

Pašalpos kapinių metaliniai antkapiniai kryžiai: 1 – Jono Ruginio kapo antkapis (h – 1,36 m (be postamentų). XIX a. pabaiga; 2 – 1892 m. antkapis (h – 1,45 m); 3 – Antano Tulpino (m. 1899) ir Barboros Arkienės (? , m. 1900) kapų antkapis (h – 1,43 m); 4 – Juozapo ir Petronėlės Norkų (abu mirė 1931) kapų antkapis (h – 1,43 m). Ruzgienės pastatytas 1936 m.; 5 – Martyno Stunkovskio (m. 1905) kapo antkapis (h – 1,38 m); 6 – Juozapo Dymavičiaus (m. 1915) kapo antkapis (h – 0,93 m); 7 – Augustino Norkaus (m. 1913) kapo antkapis (h – 1,56 m); 8 – Jeronimo Akučkos (m. 1899) kapo antkapis (h – 1,57 m)



*Papilės senosios
žydų kapinės.
Apie 1990 m.
Iš Akmenės rajono
Kultūros skyriaus
fondų*

Papilėje, ant dešiniojo Ventos kranto, yra išlikusi rytinė **Žydų kapinių** dalis. Tai yra 1/3 buvusių kapinių. Išlikę keturi antkapiniai paminklai. Kiti buvo sunaikinti sovietmečiu. Pasak Papilės S. Daukanto vidurinės mokyklos mokytojo Stepono Adomavičiaus, antkapiniai paminklai buvo panaudoti užtvankai statyti, o kiti sumalti kelio dangai*.

Kapinės apjuostos gudobelėlių tvorele, prižiūrėtos. Jose auga S. Adomavičiaus pasodinti ir puoselėjami įvairių rūšių kaštonai.

Kiñkių kaimo kapinės** yra į pietvakarius nuo Kiñkių gyvenvietės, prie Kruopių–Šėmetaičių vieškelio. Jos, anot rašytinių šaltinių, yra vienos iš seniausių Papilės apylinkėse. 1998 m. joms sukako 150 metų. Tai patvirtina kapų tvoros akmenyje (107 × 82 cm dydžio) iškaltas įrašas, bylojantis apie steigėjo vardą ir įsteigimo metus: *Ro 1848 / PUNDATOR MICHAL MACKIEWISZ / WIES KINKIOW.*

Kiñkių ir aplinkinių kaimų žmonės skubėjo įrengti kapines, nes Lietuvoje 1846, 1848, 1853, 1856 m. siautė choleros epidemija, o 1846 m. – dar ir raupai. Žarėnų–Latvėlių parapijos knygoje nurodoma, kad tose kapinėse 1840 m. birželio 15 d. buvo palaidota Jono Čepulio ir Marijonos Daunytės mėnesio amžiaus dukrelė Marijona, o tų pačių metų liepos mėnesį – Domininko Žalio ir Ievos Valiušytės sūnelis Jonas. Suaugusieji buvo laidojami Žarėnų–Latvėlių kapinėse prie bažnyčios. 1846 m. Kiñkių kapinėse pradėta laidoti ir suaugusius žmones. Tais metais buvo pa-

*Kiñkių kaimo kapinių
vartai (h – 1,44 m)
ir vartų kryžiai
(apačioje). 1934 m.*

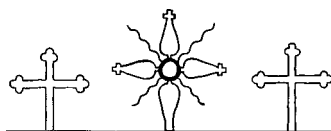
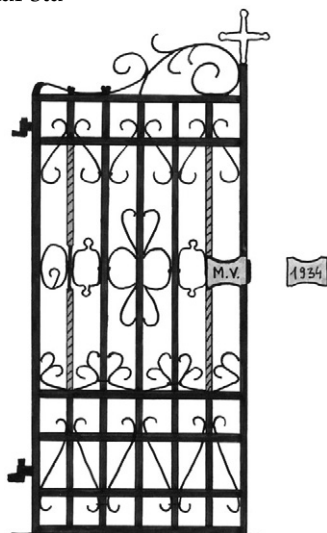

* S. Adomavičius, gim. 1939 m. Kalnėnų k., Telšių apskr., gyv. Papilėje nuo 1957 metų. Užrašė V. Jurėnienė 2002 m. „Vermės“ ekspedicijoje.

** Plačiau apie Kiñkių kapines žr. I. Valančio str. „Kiñkių kaimo istorijos puslapiai“.

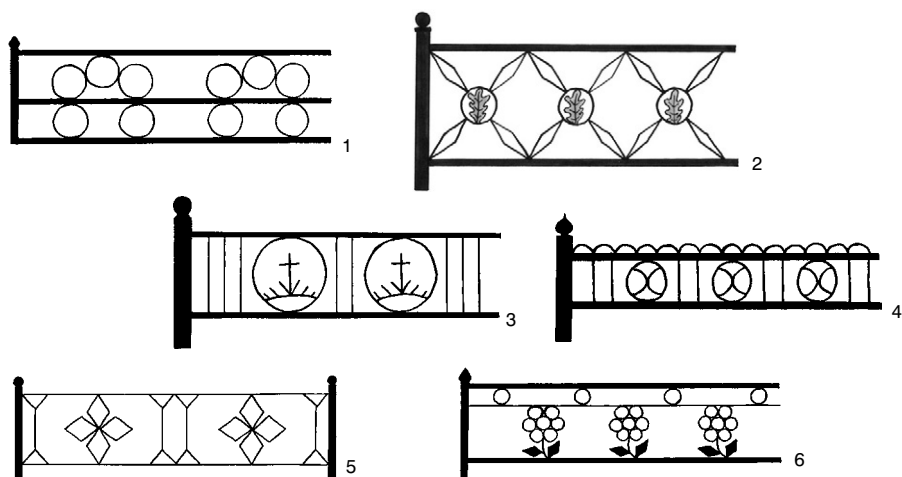

laidota 60 metų Elžbieta Petrošienė, 1847 m. – Antanas Daunys²². Tikėtina, kad tai ir buvo pirmi laidojimai, nes Kruopių ir Papilės parapijų gimimų ir mirčių registracijos knygos, kurios leistų patikslinti laidojimų Kiñkiuose pradžią, per Antrąjį pasaulinį karą dingo.

Kapinės aptvertos akmenine tvora, viršus aplietas cemento skiediniu.

1998 m. kovo mėn. žmonės, kurių artimieji palaidoti Kiñkių kapinėse, per vietos spaudą buvo kviečiami į talką²³. Kiek vėliau Naujosios Akmėnės gyventojas I. Valaitis su žmona, giminaičiais bei bendraminčiais ėmėsi organizuoti tų žmonių susitikimą²⁴. 2000 m. liepos 18 d. per šį susibūrimą prie įėjimo buvo pastatytas kryžius su iškalto įrašu: „AtA / Tiems, kurie guli šiame kalnelyje / Kiñkių kapinės 150 m.“

Kaip pasakojo žmonės, po šio susibūrimo kiekvienais metais liepos 20 d. jie renkasi į Žarėnų–Latvėlių bažnyčią Šv. Mišioms, paskui lanko artimųjų ir giminių kapus Kiñkių, Zubrių kapinėse. Tai tapo tradicija.

Kryžiaus pamatas yra iš skaldytų akmenų, o centrinėje dalyje įmūryta šlifluoto juodo akmens plokštė su užrašu.

Įėjimas į kapines iš vakarų pusės. Vartai mūriniai, raudonų plytų, arkos tipo, turintys tris bokštelius. Jie užbaigti dvišlaičiu stogeliu ir metaliniais kryželiais. Ypač dekoratyvus yra centrinis kaltinis kryželis. Kryžmų susikirtimo vietoje – saulė, o iš jos išeina spinduliai ir kryžiai, kurių galai paplatinti. Vartai dvivėriai, iš geležinių strypų. Vertikalių ir horizontalių strypų sandūrose yra S, kvadrato, rombo pavidalų ornamentų. Vartų spynos vietoje – metalinė plokštelė su užrašu: „M. V. 1934“. Vartai restauruoti 2000 metais. Išorėje palei tvorą auga medžiai. Klevų, eglių, beržų bei pušų yra ir kapinėse. Rytinėje dalyje žaliuoja tujų eilė. Kapų takeliai apžėlę žole. Kapinės prižiūrimos.

Jose laidojama eilėmis, kojomis į kelio pusę, kur yra vartai. Kapai apso-dinti raudonžiedėmis begonijomis, pakalnutėmis, gvazdikėliais, mirtomis ir

Kiñkių kaimo kapinių bevardžių kapų metalinės tvorelės:

1) $h - 0,42$ m;

2) $h - 0,43$ m;

3) $h - 0,31$ m;

4) $h - 0,18$ m;

5) $h - 0,33$ m;

6) $h - 0,32$ m

²²Valantis I. Kiñkių kapinėms 150 metų, *Vienybė*, 1998, kovo 26.

²³Ten pat.

²⁴Jonikienė A. Atmintis įveikė laiką, *Vienybė*, 2000, liepos 28.



Šiaudinės kapinių
vartai. 2002 m.
J. Jasinskaitės nuotr.

kitomis gėlėmis. Kai kurių kapų galvūgalyje auga tujų ir dekoratyvinių kadagių. Dauguma kapų turi betoninį rentinį. Iš XX a. pirmosios pusės yra išlikę vienas rėminis ir dvylika stiebinių kaltinių kryžių. Jie yra įtaisyti į akmens pagrindą. Kryžiuose vyrauja S motyvas. Medinių kryžių neišlikę, nors Šiaulių „Aušros“ muziejaus Etnografijos skyriuje saugomose trijose kraštotyrininko Pelikso Bugailišio 1936 m. darytose kapų nuotraukose ir užfiksuota medinių kryžių bei koplytstulpių*.

Šiaudinės kapinės pagal archyvinę medžiagą Papilės apylinkėje yra seniausios. Jas XIX a. pradžioje fundavo Rokas Godlevskis²⁵. Kapinėse ant fundatoriaus kapo yra gulsčia antkapinė plokštė su lenkišku įrašu ir 1806 m. data.

XX a. 4-ojo dešimtmečio pradžioje Telšių vyskupijos kurijos dokumentuose apie Šiaudinės kapines nurodoma, kad jos aptvertos mūro siena, turi vartus, netvarkomos, yra sukrypusių kryžių, nėra koplyčios, tačiau turi vietą laidoti mirusiuosius be krikšto ar negavusių vietos šventoje žemėje²⁶.

Kapinės yra į vakarus nuo Šiaudinės gyvenvietės, prie Papilės–Balsių kelio. Įėjimas iš šiaurės pusės. Senąsias kapines juosia sena, apirusi akmeninė tvora, o naujosios aptvertos vielų tinklo tvora. Ją laiko geležiniai stulpai. Vartai turi dvi raudonų plytų varčias. Šių stogeliai dvišlaičiai, juos užbaigia kryželiai. Dešinės varčios viršuje išpausti pastatymo metai – 1927-ieji. Abiejose varčiose išmūryti kryžiai. Vartai dvivėriai, iš metalinių strypų.

Šiaudinės bažnyčios
ir kapinių
fundatoriaus
Roko Godlevskio kapo
antkapis (1806 m.)
Šiaudinės kapinėse.
2002 m.
J. Jasinskaitės nuotr.

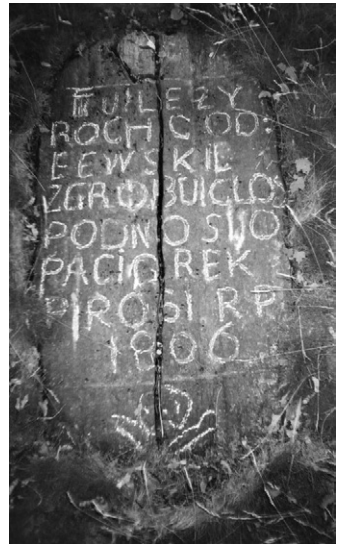

* Plačiau apie tai žr. V. Girininkienės str. „Kraštotyros ekspedicija Papilėje 1936 m.“

²⁵ LVIA, f. 1671, ap. 4, b. 472, l. 418.

²⁶ LVIA, f. 669, ap. 48, b. 274, l. 9.

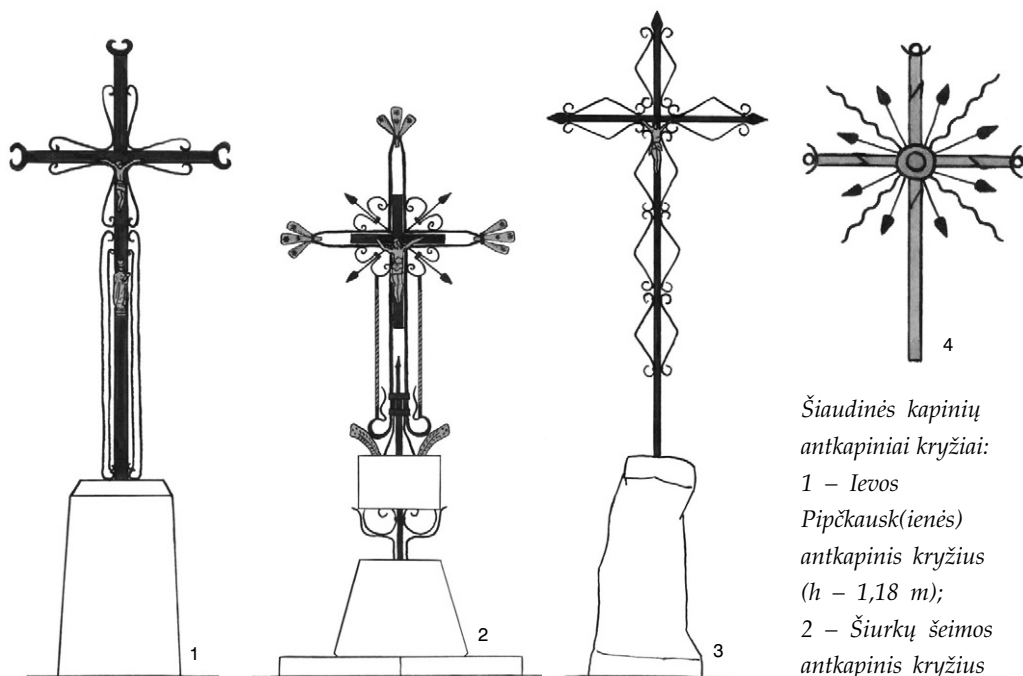

Šiaudinės kapinių antkapiniai kryžiai:
 1 – Ievos Pipčausk(ienės) antkapinis kryžius (h – 1,18 m);
 2 – Šiurkų šeimos antkapinis kryžius (h – 1,71 m) (be postamento);
 3 – Antkapinis kryžius (h – 1,42 m);
 4 – Kryžiaus viršūnė

Senąsias ir naująsias kapines skiria beržų eilė ir takas, einantis iš vakarų į rytus. Nuo vartų veda pagrindinis takas. Kapai tvarkomi, tačiau takai ir takeliai apaugę žole. Tai suteikia kapams ramybės ir amžinumo išpūdį.

Kapinėse, ypač senosiose, auga daug medžių: beržų, kle-
 vų, ąžuolų, liepa, eglė. Kai kurie kapai apšodinti alyvomis, tujomis, buksmedžiais, kazokiniais kadagiais. Laidojama eilėmis, kojomis į vartus. Senosiose kapinėse yra 13 eilių, naujosiose – 9. Senųjų kapinių rytinėje dalyje matyti akmenų eilės. Pasak K. Slabienės, tai – buvusios medinės koplyčios pamatų akmenys; koplyčia, anot jos mamos pasakojimo, sudegusi per Pirmąjį pasaulinį karą. Ji buvusi medinė, dvišlaitė, skiedriniu stogu*.

Kapai turi betoninį arba teraco rentinį. Dauguma jų aptverti tvorelėmis, kurių aukštis svyruoja nuo 15 cm iki 1 m. Tvorelės yra dviejų tipų. Pirmosios, apie 1 m aukščio, būdingos XIX a. pabaigai–XX a. pradžiai, antrosios, žemos – XX a. antrajai pusei. Antrosiose tarp horizontalių kartelių iš plonesnės geležies išlankstyti ornamentai, jų motyvai – apskritimai (gali būti apskritimas su kryželiu), tulpės žiedai, ąžuolo lapai su gilėmis, rombai, S, C. XIX a. pabaigos–XX a. pradžios kaltinių, aukštesnių kaip 1 m tvorelių strypai įtaisyti tarp dviejų horizontalių juostų, viršūnės nusmailintos ir paplatintos. Jose vyrauja S, ovalo bei spiralės pavidalų motyvai. Kapai apšodinti bijūnais, melsvėmis, begonijomis, rūtomis, žilėmis, petunijomis, spriegėmis.

Išsiskiria antkapinis paminklas – Rūpintojėlis, išskobtas iš apvalaus uosio kamieno. Jo aukštis – apie 2,5 m. Įrašas – tarsi pergamentas su šiais žodžiais: „Čia ilsisi / 1947–1958 / Sibiro tremtiniai / LEVICKAS LEONAS 1911–1990 / LEVICKIE-

* K. Slabienė (Petrauskaitė), gim. 1926 m., gyv. Ven-
 toje. Užrašė V. Jurėnienė 2002 m. „Vermės“ eks-
 pedicijoje.

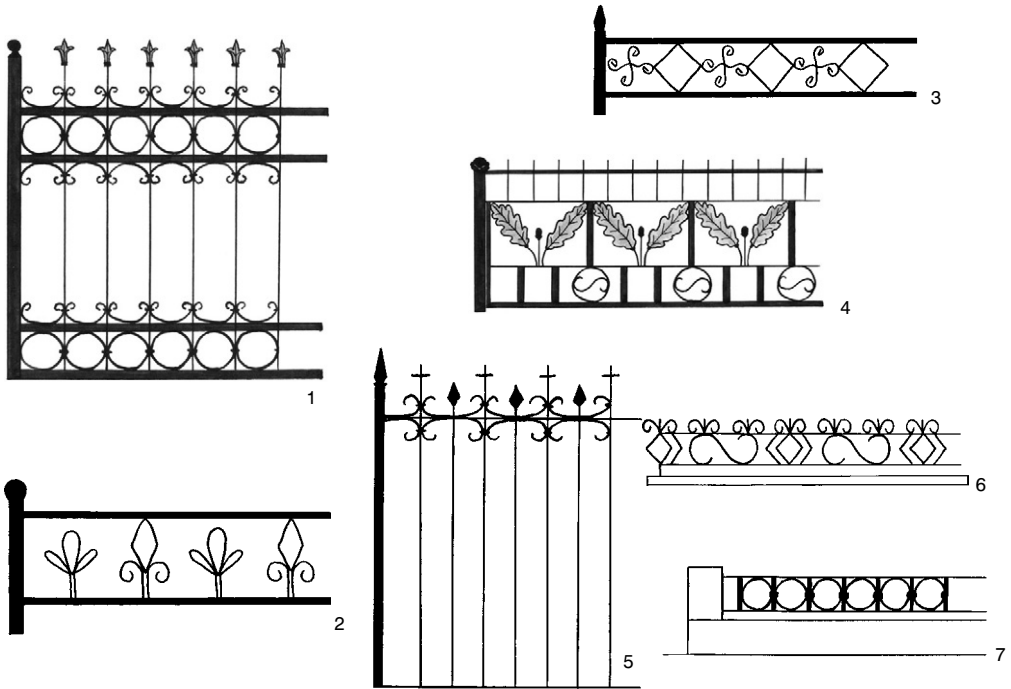

Šiaudinės kapinių metalinės tvorelės:

1 – $h - 0,76$ m;

2 – Beniušių šeimos antkapinė tvorelė
($h - 0,31$ m);

3 – Vlado Vaitkevičiaus (m. 1984)
kapo tvorelė ($h - 0,22$ m);

4 – Marijonos Labutienės (m. 1924),
Kajetono Labučio (m. 1928) ir kitų
jų šeimos narių kapų antkapinė
tvorelė ($h - 0,57$ m);

5 – Ievos Statkienės (m. 1924),
Juozapo (m. 1918) ir Pranciškaus
(m. 1929) Statkų kapų antkapinė
tvorelė ($h - 0,78$ m);

6 – Kazimiero (m. 1980) ir Elžbietos
(m. 1989) bei Marijonos Vilimienės
(m. 1980) kapų antkapinė tvorelė
($h - 0,17$ m);

7 – Šaukevičių šeimos kapų
antkapinė tvorelė ($h - 0,11$ m).
Apie 1920 m.

Tomo Jokubausko (m. 1985)
kapo antkapinis paminklas
($h - 1,72$ m – be postamento)

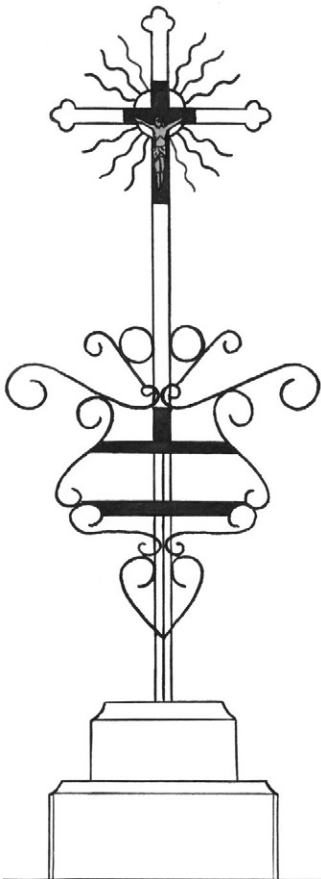

NE ROZALIJA 1912–2000“. Tai šeimyninio kapo dalis. Ant B. Deniušienės ir P. ir S. Šukių kapo stovi kaltinis rėminis kryžius. Visas kapas apjuostas metaline kaltine tvorele. Prie pagrindinio įėjimo yra du kapai su masyviais paminklais – obeliskais, kaltais iš akmens, su kryžiais viršuje. Tai dvarininkų Jurgminų ir H. bei V. Beresnevičių kapai.

Kapinių antkapinių paminklų įrašai nesiskiria nuo Papilės kapinių įrašų. Tik ant trijų paminklų A+A parašyta pabaigoje, pvz.: „Pranas / ir Elžbieta / Kilpiai 1926 / A+A“. Papildomuose įrašuose prašoma, pvz.: „Palauk, Tėveli mūsų, šaltam / mirties kape, mes gyvenimo / išvarginti ateisim pas tave / Liūdi sūnus su šeima“. Nurodoma, kieno kapas: „Čia ilsisi / kūnai / Juozapo Žalio / †1918 m. / ir jo žmona Topili / †1881 / A+A“. Kreipiamasi į Dievą: „A+A / SPIRAUSKŲ ŠEIMA / AMŽINA ATSILSI DAUK / MIRUSIEMS, VIEŠPATIE; A+A / Duok, Viešpatie, apsigyventi / amžinai tavo dangiškuose namuose / Zabelė Brunislova / mirė 1959 09“.

Papilės apylinkėje yra daug neveikiančių kapinių: Baubių, Balsių, Draginių I ir II kapinės, Gumbakių, Jonaičių, Kálniškių, Kaĩriškių I ir II kapinės, Kāziškės, Krioklių I ir II kapinės, Mažūnaičių, Rudikių, Ūžpelkių, Zabikų, Žerkščių. Dauguma kapinių yra tvarkomos. Tačiau Kálniškių, Kaziškės, Mažūnaičių,



Leono ir Rozalijos Levickų antkapinis paminklas. 2002 m. J. Jasinskaitės nuotr.



Senųjų kapinių varteliai. 2002 m. J. Jasinskaitės nuotr.

Draginių II, Rudikių, Krioklių II, Trikiškių kapinių vietos žymi tik kryžiai ar vienas kitas išviręs paminklinis kryžius bei tvoros. Kaĩriškių kapinių vietoje likusi pakrypusi, aplūžusi koplytėlė.

Zabikų kapines išsaugojo tik patys šio kaimo gyventojai. Sovietmečiu jos jau buvo neveikiančios, čia paskutinį kartą laidota 1953 metais. Iš kaimo gyventojai buvo iškeldinti 8-ojo dešimtmečio pradžioje²⁷. Pasak Onos Petrošiūtės, kapinės išliko tik jos ir Jono Daunio, filosofo, buvusio kariškio, gyvenančio Maskvoje, iniciatyva. Mat sovietmečiu apie 1970 m. S. Daukanto kolūkio susirinkime buvo nutarta Zabikų kapines išardyti. O. Petrošiūtė parašė laiškus visiems žmonėms, kurių artimieji buvo jose palaidoti*.

Filosofas J. Daunys kilęs iš Zabikų k., čia palaidoti jo seneliai ir giminės (kapinių antkapinių paminklų užrašuose dažniausiai pasitaikanti pavardė – Daunys)**. XX a. 7-ajame dešimtmetyje jis jau buvo pulkininkas ir filosofijos daktaras, todėl galėjo padėti kapines išsaugoti²⁸.

Griaunant zabikiškės R. Daunienės sodybą, kieme stovėjęs koplytstulpis Zabikų gyventojų buvo perkeltas į kapines. Tai svarbiausias zabikiškių reliktas. Jis ir šiandien rymodamas kapinėse saugo buvusio Zabikų kaimo godas. Saugo, nes prie jo prasidėdavo vadinamosios Kryžiaus dienos – 3 dienos prieš Šeštines. Kaimo žmonės susirinkdavo į R. Daunienės sodybą ir iš čia giedančiųjų procesija patraukdavo į kapines, kuriose tris dienas buvo meldžiamasi²⁹.

Į Zabikų kapines neveda joks keliukas, aplink jas ir dabar plyti ariama žemė. Kapinės apsodintos alyvomis. Čia taip pat auga beržų, klevų, pušų, šermukšnis, kadagys. Ant kapų yra XX a. pradžios kaltinių stiebinių, vamzdinių ir keletas medinių kryžių.

Nedidelės, jaukios ir prižiūrimos yra **Gumbakių kaimo kapinės**. Per pievą į jas veda kelias. Kapinių tvora akmeninė. Varteliai mediniai, vienvėriai. Prie įėjimo pasodinta alyvų krūmų. Kapinėse auga liepų, pušų, šiaurės vakarų dalyje – ažuolas, į kuri įkelta jau aplū-



Metalinė kaltinė tvorelė Zabikų kapinėse.

XX a. pradžia.

Iš Akmenės rajono Kultūros skyriaus fondų

²⁷ Rozga L. Žvakutės išnykusiems Zabikams, *Vienybė*, 1998, spalio 27.

* Ona Petrošiūtė, gim. 1923 m., gyv. Kiñkiuose. Užrašė V. Jurėnienė 2002 m. „Vermės“ ekspedicijoje.

** Plačiau apie tai žr. J. Daunio str. „Zabikų kaimas“.

²⁸ Zabikų kaimas, *Šiaulių kraštas*, 2000, kovo 8.

²⁹ Rozga L. Žvakutės išnykusiems Zabikams.

žusi koplytėlė. Kapinių viduryje stovi apie 2,5 m aukščio kryžius. Jis papuoštas kiaurapjūviu ornamentu (lankeliais su skylutėmis), su koplytėle kryžmoje. Koplytėlė dengta dvišlaičiu stogu, kurio atbrailos profiliuotos ir išpjautos kiaurapjūviu.

Seniausiai laidota kapinėse 1944, o paskutinį kartą – 2001 metais.

Liūdnei atrodo, nors ir tvarkomos, **Jonaičių kaimo kapinės**. Jos užverstos didžiuliais lauko rieduliais. Senus kapus žymi senos tujos. Apie kapų senumą byloja ir storoki ažuolai. Kapinėse stovi 177 cm aukščio šlifuoto akmens antkapinis paminklas, ant kurio užrašyta: „Pranciškos Daunienės sūnūs Jonas, Benediktas ir mama Agnieška 1990 m.“ Išlikęs ir vienas medinis kryžius.

Ūžpelkių kaimo kapinės glaudžiasi prie Ūžpelkių miško ir yra į šiaurę nuo to paties pavadinimo gyvenvietės, prie Avižonių–Ūžpelkių kelio. Kapinės aptvertos akmenine tvora. Vartai dvivėriai, suvirinti iš metalinių vertikalių strypų. Abiejose vartų pusėse yra kryželiai. Vartų varčios betoninės. Prie įėjimo auga senas šermukšnis. Įeinama į kapines iš pietvakarių pusės. Jose auga sena pušis ir klevai, iš dekoratyvinių krūmų – alyvos ir jazminai. Kapinės prižiūrimos. Tvarkomi trys kapai, nors betoninių kryžių išlikę penki. Ant antkapinių paminklų rašoma įprasta tvarka – A+A ir kas palaidotas: „A+A / Čia ilsisi Varnavičių vaikai“. Rastas kreipimasis: „Brangūs vaikai, priglaudė jus šalti / kapai, neužilgo priglaus ir mus / Liūdi tėvai“.

Ant nedidelės kalvelės su keliomis didelėmis pušimis, ant Ventos kranto, yra **Žerkščių kaimo kapinės**. Tik kalvelė, keturi gelžbetoniniai antkapiniai paminklai ir buvusios koplytėlės liekanos byloja apie šias anksčiau veikusias kapines. Tvarkomas vienas kapas. Kapinių teritorija šienaujama.



Gumbakių kapinių kryžius. 2002 m. J. Jasinskaitės nuotr.

Antkapinis kryžius Gumbakių kapinėse (h – 1,23 m – be postamento)

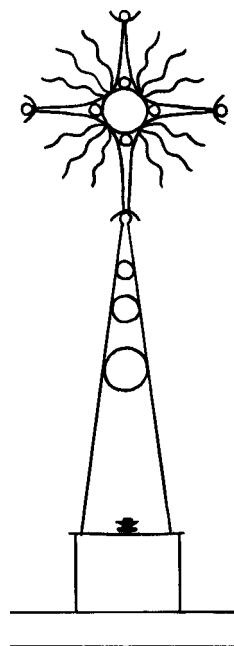

Straipsnis spausdintas „Lietuvos valsčių“ serijos monografijoje „Papilė“, I dalis, Vilnius, *Versmė*, 2004, p. 222–240 (vyr. redaktorė ir sudarytoja *Vida Girininkienė*).

Straipsnio kalbos redaktoriai *Albinas Masaitis*, *Auksė Gasperavičienė*, korektorė *Rasa Kašėtienė*, anglų k. redaktorius, vertėjas *Aloyzas Pranas Knabikas*.

Straipsnio priedai skelbiami atskirai tam skirtuose šio leidinio skyriuose:

1. Straipsnio santraukos lietuvių ir anglų kalbomis (sk. Straipsnių santraukos, Summaries).
2. Žinios apie autorių (sk. Apie autorius).

Moteriško grožio idealas ir jo kūrimas

Asta Venskienė

Vytauto Didžiojo universitetas

Kiekviena etninė grupė turi savitą stereotipinį fizinio grožio suvokimą. Vieni fiziniai bruožai daugumos laikomi patrauklūs, gražūs, o kiti atvirkščiai – atstumiantys, negražūs. Ne visi to paties etnos nariai atitinka stereotipinius išvaizdos reikalavimus, todėl dažnai stengiasi pakeisti, patobulinti savo išvaizdą ir taip priartėti prie idealo. Moters fizinis grožis, jo kūrimas – Lietuvoje menkai tyrinėta tema. Regioninių tyrimų šia tema nėra.

Mano darbo objektas – moters veido išvaizda, plaukų sutvarkymas bei liaudies kosmetika. Tikslas – nustatyti Papilės valsčiaus gyventojų požiūrį į moters fizinį grožį XX a. pirmojoje pusėje. Uždaviniai: atlikus lauko tyrimus ir apibendrinus jų duomenis išsiaiškinti patrauklius ir nepatrauklius moters veido bruožus; nustatyti, kokiais būdais ir kokiomis priemonėmis buvo stengiamasi pasiekti visuomenėje pageidautiną stereotipinę išvaizdą.

Medžiaga buvo surinkta 2002 m. liepos 8–17 d. Papilėje vykusios ekspedicijos metu. Informantai buvo klausinėjami pagal iš anksto autorės sudarytas anketas „Veido grožis, higiena ir kosmetika“ ir „Plaukų priežiūra“. Per dešimt dienų apklaustas 31 asmuo. Iš jų 22 gimę ir gyvenę Papilės valsčiuje, kiti 9 – įvairiu laiku atvykę iš kitų Lietuvos vietų (Kelmės, Klaipėdos, Kūpiškio, Pakrūjo, Rokiškio, Šiaulių, Telšių rajonų) ir apsigyvenę Papilėje. Darbe bus naudojama tik pirmųjų pateikta informacija. Informantų amžius – nuo 64 iki 94 metų. Apklaustos 26 moterys ir 5 vyrai. Pagal tautinę-religinę sudėtį jie pasiskirstę taip: 2 latviai liuteronai ir 29 lietuviai katalikai.

Papilės valsčiuje užfiksuotas realijas lyginsime su visoje Lietuvoje aptinkamais analogiškais duomenimis.

Ideali moters veido išvaizda. Remiantis lauko tyrimų duomenimis, XX a. pirmojoje pusėje gražia laikyta „balta kaip lelija, kaip piene prausta“ mergina, moteris. Tai reiškia, kad veido oda turi būti balta, net vasarą neįdegusi saulėje. Balta veido oda kaimo žmonėms asocijavosi su lengvesniu, aukštesnių visuomenės sluoksnių gyvenimu. Moterys specialiai veido saulėje nedegino, bet dirbdamos lauko darbus negalėjo neįdegti. Pasak Julijos Rūtos Šiurkienės, „tada dauguma buvo rudais, įdegušiais veidais, tik viena kita skaisti“.

Įdegusi veido oda laikyta kaimiečių, nuolat dirbančių laukuose žmonių skiriamuoju ženklu. Veido oda turėjo būti balta, tačiau neišbalusi. Išbalusi veido oda buvo negraži, manyta, kad toks žmogus ligotas. Gražaus ir sveiko žmogaus oda turėjo būti skaisti, t. y. balta su rausvais, raudonais skruostais. Veido baltumas bei raudonis turėjo būti natūralus, *iš savęs*.

Informantų manymu, graži buvo lygi, švari, be spuogų, dėmių veido oda. Negražus buvo spuoguotas veidas. Merginoms ant veido atsiradusius spuogus kai kurie siejo su jų organizme susi-

Straipsnis „Vermės“ leidyklai įteiktas 2002 10 24, serijos „Lietuvos valsčiai“ Lietuvos lokaliųjų tyrimų mokslo darbų komisijos įvertintas 2004 07 12, pirmą kartą paskelbtas „Lietuvos valsčių“ serijos monografijoje „Papilė“, I dalis, išleistoje 2004 09 10.

kaupusiu „*blogu krauju*“. Manyta, kad, sulaukus pirmų mėnesinių, kraujas pamažu išsivalo ir spuogai dingsta. Taigi šiuo atveju spuogų išnykimas žymi fizinę merginos brandą.

Dauguma klausiamųjų sakė, kad nei jie, nei jų šeimos nariai spuogų neturėjo ir kaime spuoguotų žmonių buvo mažai. Žinių pateikėjai spuogus linę laikyti šiuolaikinio gyvenimo būdo pasekme. Manoma, kad jie atsiranda dėl blogo maisto, vitaminų stokos, blogo vandens, chemikalų gausos ir pan. Tai jau naujas, paveiktas žiniasklaidos, vertinimas, žmonių mąstysenoje susiformavęs XX a. antroje pusėje.

Negražiu laikytas ir strazdanotas veidas. Daugumos pateikėjų manymu, strazdanos yra paveldimos. Jos atsiranda arba išryškėja pavasarį, vasarą nuo saulės. Papilės valsčiuje, skirtingai nei kitur Lietuvoje, nepaplitęs tikėjimas, kad strazdanos atsiranda, išdraskius kregždės ar kito paukščio lizdą (per ekspediciją nepavyko užfiksuoti nė vieno tokio fakto). Tai rodo labai pasikeitusį, sumodernėjusį kaimo žmonių požiūrį į veido „defektų“ atsiradimo priežastis. Tačiau estetinis skonis išlieka tradicinis.

Spuoguotas, strazdanotas veidas visų laikytas negražiu, o apgamas ant veido kai kam patiko. Buvo gražu mažas apgamėlis ant skruosto ar kitoje vietoje. Turinčios apgamus ryškindavo juos, neturinčios – nusipiešdavo juodu pieštuku. Tiesa, apgamai buvo gražūs tik 3 informantėms iš 22. Jos buvo iš pasiturinčių ūkininkų šeimų, išsilavinusios arba aktyviu gyvenimo būdu išsiskiriančios (dainavo bažnytiniame chore, vykdavo su juo į įvairias keliones) merginos. Apgamų mada kaime plito per dvaro, miesto kultūrą, ir pirmosios šią madą perėmė aukštesnio socialinio sluoksnio, daugiau išsilavinusios, nebijančios naujovių merginos. Tuo tarpu dauguma palaikė tradicinį požiūrį. Joms buvo gražiau *švarus* veidas. Ypač negražiais laikyti dideli, plaukuoti apgamai.

Papilės valsčiuje, kaip ir kitur Lietuvoje¹, idealia buvo laikoma skaisti, lygi, be dėmių moters veido oda, o vyrams veido odos spalva bei išvaizda nebuvo tokia svarbi.

Sužinoti nuomonę apie atskirų veido dalių – lūpų, nosies, antakių, kaktos – idealią išvaizdą buvo sudėtingiau. Į klausimus apie veido odos grožį visi atsakinėjo aiškiai, o paklausti apie veido dalių dydį, formą dažnai atsakydavo labai nekonkrečiai, neturėdavo tvirtos nuomonės. Žmonėms lengviau buvo įvardyti nepatrauklius veido bruožus nei nusakyti gražius. Visiems svarbiausia, kad veidas būtų proporcingas, atskiros jo dalys ryškiai neišsiskirtų savo dydžiu ar neįprasta forma. Negražu buvo atvėpusios, per daug storos ar plonos lūpos. Moters nosis buvo graži nedidelė, o ilga, neproporcingai didelė, plačiomis šnervėmis, kumpa nosis laikyta negražia. Nosis su kuprele laikyta žydiška. Gal todėl ši nosies forma nepatiko daugeliui informantų. Teigta, kad vyrams tinka ilgesnė, stambesnė nosis nei moterims. Greičiausiai šią nuomonę nulėmė stambesnis vyrų veido ir viso kūno sudėjimas.

Negražia laikyta neproporcingai žema arba aukšta kakta. Gražu buvo lenkti neplatūs, tačiau ir ne visai ploni antakiai. Jie turėjo būti tamsūs arba juodi. Patraukliai mergina, moteris atrodė su ilgomis riestomis blakstienomis.

Pateikėjų manymu, gražiausia akių spalva buvo ir tebėra mėlyna. Negražiomis laikytos juodos, rudos akys. Ti-

¹ Venskienė A. Moters grožio suvokimas lietuvių pasaulėautoje, *Lituanistica*, 1999, nr. 2, p. 120–122.

kėtina, kad akių spalvos patrauklumą bei nepatrauklumą nulėmė antropologinės lietuvių savybės. Patys pateikėjai nuolat tvirtino, kad jų gyvenamoje aplinkoje mėlynakių buvo daugiausia, o žmonių juodomis, rudomis, žaliomis akimis pasitaikydavo retai. Juodakiai, rudakiai kartais buvo išskiriami kaip svetimi, ne lietuvių tautybės. Dažniausiai minėtos akių spalvos priskiriamos žydams, čigonams. Juoda, ruda akių spalvos buvo ne tik negražios, bet ir jas turintys žmonės laikyti blogais, apgavikais, galinčiais nužiūrėti. Teigiama, kad jeigu juodakis pasižiūri į kokį nors žmogų, tai šiajam gali nutikti nelaimė. Reikia saugotis žmonių su rudais plaukais ir rudomis akimis, nes gali užburti (*apčėravoti*) (S. Kriauciūnienė, O. Sinkevičienė).

Apibendrinant galima teigti, kad XX a. pirmojoje pusėje Papilės valsčiuje buvo nusistovėjęs tam tikras stereotipinis grožio suvokimas. Gražu buvo standartinė, iš daugumos neišsiskirianti išvaizda. Idealiais lietuviškais veido bruožais laikyta šviesi, be dėmių, skaisti veido oda, mėlynos akys.

Liaudies kosmetika. XX a. pirmojoje pusėje kaimo moterys turėjo ribotas galimybes rūpintis veido grožiu, tačiau negalime sakyti, kad jos visiškai nieko nedarė. Negalėdamos pakeisti įgimtų veido bruožų (nosies formos, akių spalvos ir pan.), moterys įvairiais būdais stengėsi pagerinti savo veido odą. Siekta, kad ji atitiktų tuometinį grožio idealą, t. y. būtų balta, skaisti, be dėmių.

Manyta, kad, prausiant veidą rasa, jis bus gražesnis, neįdegs saulėje. XX a. pirmojoje pusėje Papilės valsčiuje prausimosi rasa paprotys jau buvo beišnyksta. Tik keletas pateikėjų prisiminė, kad senelė, mama ar teta vaikystėje joms liepdavusios prausti rasa. Kad šis veido gražinimo būdas jau buvo nunykęs, patvirtina ir tai, jog besiprausantieji rasa aplinkiniams atrodė keistai, iš jų juoktasi. Julija Šiurkienė pasakojo, kad kaime buvusi tik viena mergina, kuri taip prausdavosi. Iš tokio jos įpročio visi juokėsi, tačiau pripažino, kad jos veidas buvo gražus, skaistus, neįdegdavo saulėje.

Paprastai veidą prausdavo ryto rasa arba lietaus „rasa“. Ryto rasa būdavusi gausiausia, be to, moterys (ypač samdinės), skubėdamos prie darbų, ne visada suspėdavusios nusiprausti, todėl prausimasis ryto rasa kartais atstodavo prausimąsi vandeniu. Veido gražinimas rasa XX a. pirmojoje pusėje buvo nykstantis reiškinys visoje Lietuvoje². Papilės valsčius šiuo atžvilgiu niekuo neišsiskiria iš kitų Lietuvos vietų.

Kad saulėje neįdegtų veido, merginos, moterys, prieš eidamos dirbti lauko darbų, nusiprausdavo pienu, išrūgomis, obuolių sultimis. Laukuose stengėsi užsitraukti skarelę taip, kad veidas kuo mažiau matytųsi ar ant jo nuo skarelės kristų šešėlis.

Esančius ant veido spuogus mėgino panaikinti tepdamos juos taukais, sviestu, grietine. Naudotos ir augalinės kilmės priemonės. Ant veido dėdavo ramunėlių (*Matricaria recutita* L.) kompresą, prausėsi takažolių (*Polygonum aviculare* L.) nuoviru.

Spuogus trindavo bičių pikio ir naminės degtinės tinktūra. Tepalų, tinktūrų moterys pasigamindavo namuose arba išgydavo iš žolininkų, kurios ruošdavo įvairius vaistus, taip pat ir nuo spuogų.

Pavyko užfiksuoti tik vieną apgamų naikinimo būdą. Onos Sinkevičienės teigimu, apgamą galima pašalinti kelis kartus patrynus įkaitintu samčiu. Galima daryti prielaidą, jog žmonės nežinojo apgamų pašalinimo būdų todėl, kad jų ne-naikino. Šią prielaidą patvirtina ir daugumos informantų įsitikinimas, jog apgamų

negalima naikinti. Manyta, kad nulupant ar kitaip pašalinant apgamą galima pakenkti sveikatai.

Labai nepageidautinomis dėmėmis laikytos strazdanos. Tokį veidą prausdavo (tepdavo) pienu, rūgpieniu, išrūgomis. Taip pat trindavo vandeniu atskiestu actu. Papilės valsčiuje labiausiai paplitusi strazdanų naikinimo priemonė buvo skruzdžių šlapimas. Nosinę ar kitą skudurėlį įmesdavo į skruzdėlyną, palaukdavo, kol skruzdės apšlapins, ir išėmusios trindavo strazdanotas veido vietas. Geriausia taip daryti pavasarį. Matome, kad strazdanoms naikinti buvo naudojama įvairi rūgštis. Ji išbalindavo, nušviesindavo veido odą, kartu ir strazdanas.

Kad veido oda nepleiskanotų, nesentų, taip pat nužvarbusią, suskirdusią ir lūpas tepdavo rūgščia ar saldžia grietine, nesūdytu sviestu, taukais ar kitais riebalais. Kartais gamindavo tepaliukus iš sulydytų žąsies taukų ir žolelių. Tokie dar ir ma-loniai kvepėjo. Minėtą gražinamąjį poveikį darė prausimasis išrūgomis. Jomis prausėsi dauguma pateikėjų (kai kurios tai daro iki šiol). Pienu šiame krašte praustasi retai. Dažniausiai veidą tepdavo ar prausdavo vakare arba ryte, prieš išeinant į lauką.

Kaip matome, liaudiškų veido gražinimo priemonių pagrindą sudaro gyvulinės kilmės riebalai ir įvairios rūgštys. Kai kuriuos liaudies kosmetikos produktus, pvz., išrūgas, grietinę, sviestą, galima pavadinti universaliais. Jie buvo naudojami tiek įvairiems grožio trūkumams pašalinti, tiek apskritai veidui gražinti.

Paprasčiausias būdas veidui skaistinti, skruostams rausvinti buvo prausimasis šaltu vandeniu bei veido trynimasis sniegu. Praustasi minkštu atodrėkio arba tik ką pasnigusių švriu sniegu. Kartais naudotas ištirpinto sniego vanduo. Daugumos pateikėjų teigimu, snigimo laikas buvo nesvarbus. Užfiksuotas tik vienas atvejis, kai kosmetiniais tikslais veidą prausdavo kovo 1 d. iškritusiu sniegu. Prausimasis tam tikrą dieną pasnigtu sniegu yra senas paprotys³. Ilgainiui jis supaprastėjo. Snigimo laiko imta nepaisyti, atsižvelgiama tik į sniego savybes – jis turėjo būti minkštas, purus, švarus.

Dažniausiai kaimo merginų ir moterų vartoti skaistalai buvo raudonas burokėlis. Skruostus trindavo žaliu arba virtu. Taip pat dažnai naudotas raudonas popierius (tos spalvos kavos pakuotės, trauktas popierius). Jį sudrėkindavo (paspjaukdavo ar kitaip) ir trindavo skruostus. Rečiau veidai raudoninti piešti skirtu raudonu pieštuku, vyšniomis. Papilės valsčiuje nepavyko užfiksuoti nė vieno atvejo, kad tam būtų naudojamos vaistinės baltašaknės (*Polygonatum odoratum Mill.*) ar kitų augalų šaknys. Tuo tarpu kitur Lietuvoje ši veido skaistinimo priemonė buvo plačiai paplitusi.

Lūpas dažydavo rečiau nei skruostus. Joms raudoninti vartojo tas pačias priemones kaip ir skruostams. Tačiau dauguma pateikėjų tvirtino, kad jaunystėje ir taip buvo skaisčios, gražios ir dažų joms nereikėjo.

Buvo gražu turėti tamsius, juodus antakius, todėl merginos, moterys juos trindavo suodžiais, anglimi, juodos spalvos pieštuku. Kartais antakius pabraukydavo nudegusiu degtuko galu. Norėdamos juos paploninti, paskusdavo skustuvu (*brit-va*) arba išpešiodavo su pincetu.

Papilės valsčiaus merginos, moterys vartojo palyginti nedaug liaudiškų dekoratyvių veido gražinimo prie-

² Lekavičiūtė (Venskienė) A. Vanduo ir veido grožis lietuvių buityje ir pasaulėjautoje XIX a. pab.–XX a., *Lituanistica*, 1998, nr. 1, p. 86–100.

³ Plačiau žr.: Lekavičiūtė (Venskienė) A. Vanduo ir veido grožis lietuvių buityje ir pasaulėjautoje XIX a. pab.–XX a., *Lituanistica*, 1998, nr. 1, p. 86–100.

monių. Buvo aukštinamas prigimtinis moters grožis ir dažniausiai smerkiamas bet koks pasidažymas, todėl stengdavosi pasigražinti taip, kad atrodytų natūraliai, nekristų į akis. Vienintelė vieta, kur leista ir net privalėta kosmetiką vartoti, buvo saviveikliniai vaidinimai. Artistus dažniausiai išdažydavo fabrikinės gamybos kosmetika, nugrimuodavo. Anot pateikėjų, tai darydavo todėl, kad žmogus pasikeistų, atrodytų kitaip nei tikrame gyvenime. Dažnai moterims padažytas, nugrimuotas jų veidas patiko, atrodė gražiai, tačiau taip išeiti į gatvę jos nebūtų drįsusios. Šiuo atveju kosmetikos vaidmuo labai sureikšminamas, atrodo, kad kosmetika paverčia moterį kitu asmeniu.

Masinės gamybos kosmetikos vartojimas kaime. Veidui gražinti, strazdanoms naikinti, spuogams, sutrūkusioms lūpoms gydyti, veido odai suminkštinti ir panaudoti fabrikinės gamybos bei vaistinių pagaminti tepaliukai. Gaila, kad žmonės dažniausiai neprisimena, kaip jie vadinti. Žinoma, kad veidui, rankoms tepti pirkdavo vazeliną, glicerino tepalą. Iš Latvijos atsiveždavo juodų kosmetinių pieštukų antakiams padažyti. Turtingesnės merginos, moterys turėjo lūpų dažų. Juos naudodavo taupiai, ryškiai nesidazė. Plačiausiai kaime vartota pirktinė kosmetinė priemonė buvo pudra. Jos turėjo ir pasiturinčios, ir samdinės. Veidą pudruodavo negausiai, stengėsi, kad jis atrodytų natūraliai. Pudra veidą pavykdavo pašviesinti, rausva pudra suteikdavo skaistumo. Požiūris į šią kosmetinę priemonę buvo nevienareikšmis. Vieniems tai buvo gražu, kitiems – ne. Daugumai nepatiko „*matomai*“ nusipudravusios merginos, moterys. Buvo manančių, kad pudra kenkia, nuo jos veido oda raukšlėjasi.

Pagerinti veido išvaizdą, priartėti prie visuomenėje nusistovėjusio stereotipinės išvaizdos modelio siekta tiek liaudiškomis, tiek fabrikinės gamybos kosmetinėmis priemonėmis. Pastarosios XX a. pirmojoje pusėje dar nebuvo plačiai paplitusios tarp kaimo gyventojų. Tuo metu nebuvo didelio fabrikinės kosmetikos poreikio ir pinigų leisti tokiems pirkiniams atrodė nebūtina, lengvabūdiška.

Ideali ir nepageidautina plaukų išvaizda. Daugumai pateikėjų buvo gražu merginos, moterys su ilgomis kasomis, natūraliai („iš savęs“) garbanotais plaukais. Plaukų spalva graži buvo geltona arba šviesi. Turėjusioji minėtos spalvos ilgas kasas laikyta „*tikra lietuvaite*“. Šviesi plaukų spalva atrodė gražiai, jaunino žmogų. Daug rečiau gražiais laikyti tamsūs, juodi ar kaštoniniai moterų plaukai. Vyrams, skirtingai nei moterims, buvo gražu tamsūs, juodi plaukai.

Negražiais abi lytys laikė rusvus (*ryžus*) plaukus. Pateikėjai pažymėjo, kad žmonių tokiais plaukais buvo nedaug. Maža to, kad rusvaplaukiai iš aplinkinių išsiskyrė išvaizda, jiems dar buvo priskiriamos įvairios neigiamos būdo savybės. Toks galėjo būti ir geriausias žmogus, tačiau aplinkiniai vis tiek jį laikydavo apgaviku, piktu, blogu.

Kaip matome, visuomenėje susiformavę išvaizdos stereotipai darė įtaką žmonių gyvenimui, dėl to jiems būdavo lengviau arba sunkiau bendrauti su kitais bendruomenės nariais. Moterys ir ypač merginos siekė turėti gražius plaukus, priartėti ar susitapatinti su kaimo bendruomenėje paplitusiu idealu.

Priemonės ir būdai, kad plaukai būtų gražūs ir sveiki. Norėdamos gražiai atrodyti, merginos, moterys įvairiais būdais garbanodavo plaukus. Papilės valsčiuje dažniausiai tai darydavo su specialiomis žnyplėmis (buvo įvairaus dydžio). Vienu metu su jomis buvo galima suformuoti 1–3 bangas. Įkaitintų žnyplių karštumą tik-

rindavo popieriumi. Jei jis paruduodavo, tai žnyplės per karštos ir plaukų sukti negalima. Bangų skaičius ir vieta priklausė nuo to, kaip moteris sklastė plaukus. Jei sklastymą skyrė šone, tai toje pusėje, kurioje daugiau plaukų, buvo formuojamos 3–4 bangos, o kitoje – viena arba nė vienos. Jeigu sklastymas skiriamas per vidurį arba visai jo nėra – dažniausiai po 3 bangas būdavo abiejuose šonuose. Dažnai tarp bangų įsegdavo sagučių. Neturint žnyplių, kartais plaukai buvo garbanojami įkaitintu virbalu, vinimi.

Vietoj suktukų buvo naudojami popieriaus gniužulėliai, ant kurių užvyniodavo plaukus ir surišdavo siūlu ar skudurėliu. Dažnai popieriaus gniužulėlis būdavo įvyniojamas į medžiagos skiautę ir plaukai sutvirtinami jos galais. Susuktus plaukus paprastai apsirišdavo skarele ir laikydavo per naktį. Mergaitės ir merginos mėgo šlapius plaukus pinti į daug kasyčių. Išleisti išdžiūvę jie būdavo banguoti. Priekyje keletą bangų iš šlapių plaukų suformuodavo spaudydamos rankomis. Paprastai jos laikydavosi, jei plaukai būdavo lankstūs.

Dažniausiai garbanodavo tik išplautus šlapius plaukus. Sausus plaukus prieš sukdamos visada sudrėkindavo vandeniu. Kad plaukai būtų lankstesni, garbanos geriau laikytųsi, kartais juos pašlapindavo alumi arba pasaldintu vandeniu.

Gražu buvo įvairaus dydžio garbanos, tačiau jos turėjo būti gana glotnios. Buvo negražu pasišiaušę, supurę plaukai, atkritusios sruogelės. Tokia šukuosena laikyta netvarkinga. Kad plaukai būtų glotnūs, blizgėtų, juos tepdavo įvairiais riebalais, pvz., sviestu, taukais, lašiniais, aliejumi. Kartais nedidelį gabalėlį sviesto ištirpindavo šiltame vandenyje ir juo perplaudavo plaukus. Minėti produktai turėjo būti nesūdyti. Retai, tačiau naudoti ir fabrikinės gamybos tepalai. Jais patepti plaukai blizgėjo, maloniai kvepėjo, ir geriau laikėsi šukuosena.

Merginos garbanodavo plaukus, gražindavosi dažniausiai prieš šventes ar prieš kokias nors iškilmes. Po kiekvieno plovimo plaukai buvo tepami riebalais. Dėl to (ypač jei sviestu, taukais)



Elena Pikelytė iš Barvydžių k. Tuo metu madinga šukuosena, padaryta kirpykloje. 1937 m.

Pasipuošusios papiliškės. Apie 1933 m. J. Sinkevičiaus nuotr. Iš O. Sinkevičienės albumo



greit atsirasdavo negeras kvapas, susitepdavo skarelė. Garbanojant kartais plaukai būdavo nudeginami, nušiuordavo nuo kaitinimo. Nepaisant šių nepatogumų, merginos, moterys norėjo būti gražios, atitikti kaimo bendruomenėje nusistovėjusius išvaizdos stereotipus.

Stereotipinis lietuvaitės įvaizdis – mergina, moteris su ilgomis kasomis. Ilgi plaukai buvo gražu, ir visos pateikėjos norėjusios tokius turėti. Dažniausiai mergaitėms plaukai buvo pradedami auginti nuo gimimo arba pradėjus eiti į mokyklą. Pradinių klasių mokinės jau mokėdavo pačios susipinti kasas.

Pagerinti plaukų kokybę aktyviausiai siekta plaunant galvą. Paprastai ją trinkdavo kiekvieną šeštadienį. Einant į bažnyčią norėjosi tvarkingai, gražiai atrodyti. Galvos plovimo dažnumas priklausė nuo darbų pobūdžio, metų laiko (vasarą bei dirbančios dulkėtus darbus trinkė dažniau), žmogaus amžiaus (dažniau trinkė merginos, jaunos moterys) bei požiūrio į asmens higieną. Kad plaukai gerai išsiplautų, būtų švelnūs, galvai trinkti naudojo minkštą – upės, sniego ir ypač lietaus – vandenį. Plaudavo ūkišku arba tualetiniu muilu, pelenu šarmu; kartais vietoj jų naudojo kiaušinio trynį. Kad plaukai būtų švelnesni, geriau augtų, galvą trinkė išrūgomis. Nuo pleiskanų gelbėjo šlapimas (ypač vaikams). Jis turėjo būti sveiko žmogaus, geriausia vaiko. Perplaudami plaukus, į vandenį įpildavo truputį acto. Nuo jo plaukai pasidarydavo švelnesni, blizgėdavo. Dar perplaudavo burokų arba duonos rūgštimi⁴.

Manyta, kad perplauti plaukus burokų ir duonos rūgštimi geriau nei actu. Mat actas sausinąs plaukus, o nuo duonos ir burokų rūgšties jie geriau auga, stiprėja. Tokio pat poveikio tikėtasi ir perplaunant vandeniu, kuriame buvo marintas duonos plutelės.

Tikėdamosi, kad plaukai geriau augs, bus vešlūs, neslinks, merginos, moterys juos perplaudavo įvairiais augalų nuovirais. Dažniausiai Papilės valsčiuje naudoti balinių ajerų (*Acorus calamus L.*) šaknų ir ramunėlių nuovirai. Kiek rečiau – didžiųjų dilgėlių (*Urtica dioica L.*) stiebų ir šaknų, apynių (*Humulus lupulus L.*) spurgų, rūtų (*Ruta graveolens L.*), beržų lapų (*Betula pendula Roth.*), kiečių (*Artemisia vulgaris L.*) šaknų nuovirai. Taip pat plaukų šaknis trindavo svogūnų (*Allium cepa L.*) sultimis.

Plaukų kokybę siekta pagerinti ir juos kerpant. Dauguma pateikėjų teigė, kad, norint turėti ilgus, vešlius plaukus, reikėjo juos kirpti (pakirpti) esant jaunam mėnuliui. Kartais tinkamas kirpti laikas apibrėžiamas dar tiksliau, nurodant metų laiką ar dieną, pvz., gegužės mėnesį esant jaunam mėnuliui arba trečią jaunaties dieną. Mėnulio pilnatis taip pat buvo palankus metas plaukams kirpti. Tikėta, kad blogai tai daryti esant delčiai (sengaliui). Anot pateikėjų, tuomet viskas dyla, todėl ir plaukai dils – neaugs, nušiuors, išsišakos jų galai. Labiausiai mėnulio fazių paisė merginos, moterys, norėjusios turėti ilgus, storas kasas.

Plaukus plovė, kirpo kaimo žmonės ne vien tik laikydamiesi asmens higienos. Taip buvo galima pagerinti plaukų kokybę. Ypač daug dėmesio buvo skiriama plaukų augimui skatinti bei jų vešlumui didinti. Taigi labiausiai norėta

⁴ Burokų rūgštį ruošdavo taip: virtus burokus supjaustydavo, įberdavo druskos ir užpildavo karštu vandeniu; visa tai prislėgdavo akmeniu ir palaikydavo, kol įrūgdavo.

Duonos rūgštį gamindavo kiek skirtingai. Visur pagrindinis elementas buvo duonos raugo (tešlos) gabalėlis. Jį užpildavo karštu arba šaltu vandeniu, palaikydavo 1–3 dienas, kol vanduo pasidarydavo rūgštokas.

turėti ilgas, storas kasas, t. y. atitikti to meto stereotipinio moteriško grožio reikalavimus.

Pateikėjų teigimu, XX a. pirmojoje pusėje kaimo žmonės nenaudojo jokių cheminių priemonių plaukų spalvai pakeisti. Nemokėta ir kardinaliai pakeisti plaukų spalvos – iš tamsios į šviesią ir atvirkščiai. Tačiau įvairiais augaliniais nuovirais mokėta suteikti plaukams atspalvį, juos dar labiau pašviesinti ar patamsinti. Dauguma informančių plovė plaukus ramunėlėmis ne tik norėdamos pagerinti jų augimą ar suteikti malonų kvapą, bet ir pašviesinti. Ypač dažnai ramunėlių nuoviru perplaudavo plaukus šviesiaplaukės merginos ir moterys. Nuo to jų plaukai dar labiau pašviesėdavo, pasidarydavo gelsvi. Stipriu ramunėlių nuoviru kartais plaukus šviesindavo ir rusvaplaukės. Spalvą, panašią į medetkų žiedus, plaukams suteikdavo šių augalų žiedų (*Calendula officinalis* L.) nuoviras. Plaukus tamsino alksnių (*Alnus gaertn.*), dilgėlių, ajerų nuovirai. Vienokią ar kitokią atspalvį plaukai įgaudavo per ilgesnį laiką. Tad laipsniškas plaukų spalvos pakeitimas nesukeldavo aplinkiniams įtarimo ir apkalbų. Tamsiaplaukės moterys neturėjo vilties pakeisti savo plaukų spalvos, tačiau šviesiaplaukės stengėsi juos dar labiau pašviesinti.

Plaukų sušukavimas. Ilgesni nei iki pečių plaukai visada turėjo būti supinti į kasas, susmeigti ar kitaip sutvarkyti. Ilgais nesupintais plaukais kartais būdavo mažos mergaitės per religines apeigas: barstydamos gėles, nešdamos rožančių bažnytinėje procesijoje, per Pirmąją komuniją. Mergaitės palaidais plaukais čia greičiausiai simbolizavo angeliukus. Kitais atvejais mergaitės, o juo labiau merginos, moterys nesupintų ilgų plaukų nenešiojo. Tai buvo negražu. Daugumai vyresnio amžiaus pateikėjų ir dabar negražu, kai ilgi plaukai nesupinami. Jų manymu, tokia mergina, moteris yra netvarkinga, tingi susipinti, todėl vaikšto „apsikudlavusi, kaip su arklio karčiais apsileidusi“.

Poilsio, švenčių dienomis, prieš eidamos į bažnyčią, moterys tvarkingai susišukuodavo plaukus, kartais pasidarydavo gražesnę šukuoseną. Dažnai plaukai būdavo pinami į vieną arba dvi kasas, kurias sukdamo vainiku arba pusvainikiu (priklausomai nuo kasų ilgio) aplink galvą.

Šukuosenai suformuoti, plaukams sutvirtinti buvo naudojami įvairūs priedai: sagutės, smeigės, šukos, kaspiniai, elipsės forma sulenktas vielos gabalas ir pan. Vielinė elipsė dažniausiai buvo daroma namuose, rečiau perkama. Vielą apvyniodavo me-



Jolanta Bunkauskaitė. Turėjo gražius ilgus plaukus ir sukdamo kasą vainiku aplink galvą. Apie 1939 m. Iš O. Sinkevičienės albumo



Mergaitė su nesupintomis iki galo kasomis. Apie 1935 m. Iš ŠAM fondų



džiaga. Plaukų galai buvo įkišami į vielos vidurį, suspaudžiami ir sukami į viršų arba į apačią iki plaukų šaknų. Susukus vielos galai buvo užlenkiami, kad plaukai neišsileistų. Tokiu būdu plaukus susukdavo į įvairaus pločio ritinį. Merginų ir moterų šukuosenos dažniausiai skirdavosi tuo, kad pirmosios dažniau

pagarbanodavo, daugiau susišukuodavo plaukus. Be to, moterys dažniausiai kasas įvairiai susukdavo, susmeigdavo, o merginos jas nešiodavo palaidas. Šventinėmis dienomis, prieš eidamos į mokyklą, mergaitės ir merginos į kasas išipindavo pirktinių kaspinių. Kartais kasų nesupindavo iki galo, plaukų galus sugarbanodavo. Norėdamos vizualiai prailginti kasas, kaspinus supindavo iki galo ir palikdavo kaboti nesurištus.

Kasdienai į kasas pindavo skudurėlius. Jei kasos labai ilgos, kad netrukdytų dirbti, nugaroje užsikišdavo jas už sijono juosmens. Paprastą dieną stengėsi taip susišukuoti plaukus, kad jie netrukdytų dirbti. Dažniausiai kasos buvo įvairiai sunarstomos ir susmeigiamos pakaušyje ar susukamos į kuodą. Kasdienei šukuosenai daug dėmesio neskirdavo, kadangi per skarelę jos nesimatydavo.

Per lauko tyrimus tik viena pateikėja sakėsi niekada neauginusi kasų, nes plaukai būvę prasti, neaugę. Tačiau jau XX a. ketvirtajame dešimtmetyje, europinės mados veikiamos, merginos, moterys pradėjo kirpti kasas ir kirpyklose garbanoti plaukus, daryti „pusmetinius sušukavimus“. Pateikėjų teigimu, iki Antrojo pasaulinio karo merginų, moterų su trumpais plaukais buvo nedaug. Kirposi įvairių socialinių sluoksnių merginos ir

Julija Bunkauskaitė. Dešinėje pusėje suformuotos plaukų bangos sutvirtintos sagutėmis. Kasos supintos iki galo, kaspiniai nesurišti, palikti kaboti priekyje. 1936 m. Iš O. Sinkevičienės albumo

J. Skiriūtė. Apie 1935 m. J. Sinkevičiaus nuotr. Iš O. Sinkevičienės albumo



moterys, tačiau pirmiausia – valdininkų žmonos ir dukros, ūkininkaitės. Kartais kasos buvo kerpamos norint dėvėti madingus galvos apdangalus. Visuomenėje vyravo nuomonė, kad kasas turinčiosioms tinka ryšėti skarelę, o skrybėlaitė tinka tik prie trumpų plaukų. Viena pateikėja tvirtino, kad plaukus ji nusikirpusi vien todėl, jog labai norėjo dėvėti skrybėlaitę. Mada sekusios kaimo merginos dažnai nusivildavo trumpų plaukų pranašumais ir vėl pradėdavo auginti kasas. Tačiau trumpų plaukų mada suteikė galimybę nusikirpti kasas toms, kurių plaukai buvo prasti, neaugo. Taip pat plaukus kirpo trumpai (žemiau ausų, iki pečių), kai nebuvo sąlygų tinkamai juos sutvarkyti, pvz., per karą užėjus fronto linijai, kai gyventojams teko slėptis miškuose. Trumpų plaukų šukuosena plačiau pradėjo plisti tik po Antrojo pasaulinio karo.

Papilės miestelio jaunimas. 1933 m. J. Sinkevičiaus nuotr. SDM

Išvados

1. Nustatant moters veido grožį, ne visos jo dalys, bruožai laikyti vienodai reikšmingais. Reikšmingiausi – plaukai, akys, odos spalva ir lygumas bei visų veido dalių proporcingumas. Papilės valsčiaus gyventojai išskyrė šiuos pagrindinius gražaus moters veido bruožus: geltoni, šviesūs, ilgi plaukai, juodi, tamsūs antakiai, nedidelė nosis, mėlynos akys, balta skaisti oda, rausvi skruostai.

2. Nepatraukliais laikyti žmonės, turėję rusvus (*ryžus*) plaukus, rudas bei juodas akis. Buvo negražu išbalusi, įdegusi, dėmėta veido oda, neproporcingai didelės arba mažos veido dalys.

3. Merginos, moterys stengėsi paslėpti, panaikinti negražius fizinius bruožus. Liaudies kosmetikos pagrindą sudarė gyvulinės kilmės riebalai, įvairios rūgštys bei augalų nuovirai. XX a. pirmojoje pusėje liaudies kosmetiką pamažu keitė pramoninė.

4. XX a. pirmojoje pusėje Papilės valsčiuje paplitęs stereotipinis moters išvaizdos supratimas būdingas visai Lietuvai.

Informacijos pateikėjai

1. Andrijaitienė Stanislava, gim. 1912 m. Šėmetaičių k., gyv. Papilės mstl.
2. Anužienė Zofija, gim. 1924 m. Žilių k., gyv. Papilės mstl.
3. Barvydaitė Marijona, gim. 1929 m. Vegėrių k., gyv. Papilės mstl.
4. Birutienė Liudvina, gim. 1922 m. Žilių k., gyv. Papilės mstl.
5. Bliumas Julius, gim. 1909 m. Barvėdžių k., gyv. Papilės mstl.
6. Burneckienė Olga, gim. 1908 m. Barvėdžių k., gyv. Papilės mstl.
7. Dermontienė Jadzė, gim. 1924 m. Latvėlių k., gyv. Papilės mstl.
8. Grybauskienė Ona, gim. 1923 m. Mickių k., gyv. Papilės mstl.
9. Gričienė Morta, gim. 1923 m. Šiaudinės k., gyv. Kálniškių k.
10. Katkienė Ona, gim. 1921 m. Purvinių k., gyv. Papilės mstl.
11. Kriaučiūnienė Stanislava, gim. 1916 m., gyv. Šiaudinės k.
12. Kudienė Valė, gim. 1938 m. Jūrgaičiuose II, gyv. Papilės mstl.
13. Milevičienė Eugenija, gim. 1930 m. Jonaičių k., gyv. Papilės mstl.
14. Norvydienė Joana, gim. 1931 m., gyv. Papilės mstl.
15. Prielgauskienė Stasė, gim. 1924 m. Šiliškių k., gyv. Papilės mstl.
16. Sinkevičienė Ona, gim. 1915 m. Senojoje Akmėnėje, gyv. Papilės mstl.
17. Stauskienė Stanislava, gim. 1929 m., gyv. Papilės mstl.
18. Steckytė Zofija, gim. 1921 m., gyv. Papilės mstl.
19. Šiurkienė Julija Rūta, gim. 1923 m. Biliūniškių k., gyv. Papilės mstl.
20. Vaivadienė Ona, gim. 1908 m. Zabikių k., gyv. Papilės mstl.
21. Vasiliauskiene Danutė, gim. 1920 m., gyv. Papilės mstl.
22. Viesulienė Bronė, gim. 1921 m. Draginių k., gyv. Papilės mstl.

Straipsnis spausdintas „Lietuvos valsčių“ serijos monografijoje „Papilė“, I dalis, Vilnius, *Versmė*, 2004, p. 153–163 (vyr. redaktorė ir sudarytoja *Vida Girininkienė*).

Straipsnio kalbos redaktoriai *Albinas Masaitis*, *Auksė Gasperavičienė*, korektorė *Rasa Kašėtienė*, anglų k. redaktorius, vertėjas *Aloyzas Pranas Knabikas*.

Straipsnio priedai skelbiami atskirai tam skirtuose šio leidinio skyriuose:

1. Straipsnio santraukos lietuvių ir anglų kalbomis (sk. Straipsnių santraukos, Summaries).
2. Žinios apie autorių (sk. Apie autorius).

Kartenos apylinkių koplytėlės

Ilona Burinskaitė

Vytauto Didžiojo universitetas

Medinių koplytelių architektūra Lietuvoje įprasta sieti su Žemaitijos kraštovaizdžiu, kadangi dauguma šių stovėjusių ar tebestovinčių pastatelių priklauso būtent šiam regionui. XIX a. pabaigoje–XX a. I pusėje medinės koplytėlės labiausiai buvo paplitusios Kretingos, Mažeikių, Plungės, Skuodo, Šilalės, Telšių, šiek tiek mažiau – Akmenės, Kelmės, Klaipėdos, Šiaulių, Tauragės rajonuose. Gausaus jų paplitimo rytinė riba siekė Radviliškį. Minėtuose rajonuose žinomų medinių koplytelių skaičius įvairavo nuo kelių dešimčių iki daugiau nei dviejų šimtų vienetų (Akmenės r. – 33; Klaipėdos – 52; Plungės – 235; Skuodo – 134; Šiaulių – 30; Telšių – 122). Kretingos rajonas yra vienas tų, kuriuose koplytėlės buvo paplitusios labiausiai. Turimais duomenimis, šiame krašte praėjusiame šimtme tyje buvo žinomos 204 medinės koplytėlės, iš kurių 53 priklausė buvusiam Kartenos valsčiui¹. Nemažai šių statinėlių sunyko savaime ar buvo sunaikinti, liko tik nuotraukose ir senų žmonių prisiminimuose. Šis tas buvo išsaugota, dažniausiai nuo gausybės remontų ir atnaujinimų pakitusiu pavidalu; kai kas atstatyta – imituojant buvusias architektūrinės formas ar suteikiant pastatui visai naują išvaizdą. 2002 m. rugpjūčio mėnesį vykusioje „Vermės“ leidyklos organizuotoje ekspedicijoje (vadovas istorikas Virginijus Jocys) buvo siekta apžvelgti šio palikimo likučius, surinkti duomenis apie senąsias ir naujas Kartenos valsčiaus koplytėles. Nufotografuoti 35 paminklai, kurių duomenys buvo žinomi iš archyvinų šaltinių ar surinkti vietoje. Straipsnio autorė labai dėkinga visiems, padėjusiems aplankyti didžiąją dalį Kartenos, Kūlupėnų ir Žalgirio seniūnijų koplytelių, taip pat paminklų savininkams, noriai rodžiusiems savo sodybų paminklus ir pasakojusiems jų statybos istorijas; ypatingą padėką autorė norėtų pareikšti is-



1 pav. Stebuklinga koplytėlė su Marijos Sopulingosios skulptūra prie Jono Kentros ūkio (XX a. pr.). Kretingos r., Žalgirio apyl., Budrių k. KKM, IF 1455. 1966 m. J. Mickevičiaus nuotr.

Straipsnis „Vermės“ leidyklai įteiktas 2002 10 18, serijos „Lietuvos valsčiai“ Lietuvos lokaliųjų tyrimų mokslo darbų komisijos įvertintas 2006 06 25, pirmą kartą paskelbtas 2010 04 12 elektroninio serialinio leidinio „Lietuvos lokaliai tyrimai“, ISSN 2029–0799, visatekstėje svetainėje www.llt.lt.

¹ Autorė rėmėsi 2002 m. *Lietuvos dailės muziejaus* Liaudies meno skyriaus (toliau – LDM), *Lietuvos istorijos instituto* Etnologijos skyriaus (LII), *Lietuvos nacionalinio muziejaus* Ikonografijos skyriaus (LNM), M. K. Čiurlionio dailės muziejaus Liaudies meno skyriaus (ČDM), Šiaulių „Aušros“ muziejaus (ŠAM) fototekose sukauptą medžiaga.

torikui Juliiui Kanarskui, leidusiam pasinaudoti unikalia ikonografinė medžiaga, sukaupta Kretingos kraštotyros muziejaus fonduose.

Šio straipsnio tikslas – remiantis sukaupta archyvine ikonografinė medžiaga ir lauko tyrimų metu surinktais duomenimis palyginti senąsias bei naujas buvusio Kartenos valsčiaus koplytėles. Siekiama ne tik aptarti koplytėlių statymo intencijas, apibūdinti architektūrą, pristatyti jose paplitusių skulptūrų siužetus, bet ir atskleisti šios rūšies paminklų statymo tradicijos kaitos bruožus Kartenos valsčiuje XIX a. pabaigoje–XXI a. pradžioje.

Lietuvos koplytėlių architektūrą straipsnio autorė yra aprašiusi šiai temai skirtame straipsnyje². Kai kurie temos aspektai gvildinami remiantis memorialinių paminklų tyrinėtojų Akvilės Mikėnaitės, Vacio Miliaus, Alės Počiulpaitės, Skaidrės Urbonienės straipsniais³. Koplytėlių ir jų skulptūrų metrika tikslinama naudojantis kultūros paminklų sąrašais ir Igno Končiaus surinktos medžiagos publikacijomis⁴.

Koplytėlių statymo priežastys. Vietos ir siužetų parinkimas

Memorialiniai paminklai žymėdavo gyvenviečių ribas, buvo statomi sodybose, pakelėse ir kryžkelėse, prie tiltų ar vandens telkinių, laukuose, miškuose, kapinėse, šventoriuose, miestelių, kaimų gatvėse bei aikštėse. Vietos jiems statyti būdavo parenkamos neatsitiktinai. Jos išsiskyrė savo gamtine aplinka – kalneliais, daubomis, staigiais kelių vingiais, šaltiniais ir upeliais, augalotais medžiais, neretai buvo paženklintos tragiškai ar laimingai pasibaigusiu įvykiu, paslaptingu nutikimu, „stebuklu“. Todėl tokiose vietose pastatyti paminklai ir juose stovinčios skulptūros dažnai buvo laikomos šventomis, jiems suteikiama stebuklingų galių. Pasakojama, kad tokiomis galiomis pasižymėjusi Jono Kentros ūkio koplytėlė su Marijos Sopulingosios skulptūrele (Budrių k., Žalgirio sen.), kuri, dvare kilus gaisrui, nesudegė⁵; gydomųjų galių turinčia laikoma ir Laumalių kaimo senkapiuose stovinti koplytėlė; stebuklinga – Kūlupėnų kaimo pakraštyje stovinčios koplytėlės Lurdo Marijos skulptūra (sav. M. Venskienė). Minima, kad ši koplytėlė nepaprasta, nes stovėjusi buvusių nepastatytos bažnyčios pamatų vietoje, vėliau perkelta arčiau sodybos. Pasakojama, kad žmonės esą matę šalia jos sklindančią šviesą. Į joje stovinčią Marijos skulptūrą kreipiamasi darant įvairius apžadus. Tuomet jai dovanojamos dovanos – karoliai, rožiniai. Prašant sveikatos, skulptūra puošiama kaspinais, minimas atvejis, kai, šventąją papuošus baltu kaspinu, pasveiko sunkiai sirgęs vaikas. Tikima, kad šventoji apsaugo nuo nelaimių šalia koplytėlės einančiame kelyje⁶.

² Burinskaitė I. Lietuvių liaudies medinės koplytėlės, *Lietuvių katalikų mokslo akademijos metraštis*, Vilnius, 2000, t. 16, p. 299–345.

³ Milius V. Lietuvių kryžių ir koplytėlių statymo priežastys, *Lietuvių katalikų mokslo akademijos suvažiavimo darbai*, Vilnius, 1995, t. 15, p. 294–302; Mikėnaitė A. Lietuvių liaudies tradicinė skulptūra, *Liaudies kultūra*, 1995, nr. 1, p. 5–17; Počiulpaitė A. Tautodailės siužetai, personažai, jų vaizdavimas, *Liaudies kultūra*, 1992, nr. 3, p. 43–46; Urbonienė S. Švč. Mergelė Marija tradicinėje lietuvių liaudies skulptūroje ir papročiuose, *Liaudies kultūra*, 1998, nr. 4, p. 25–34; Urbonienė S. Tradicinės lietuvių liaudies skulptūros siužetų pasiskirstymas, *Lietuvių katalikų mokslo akademijos metraštis*, Vilnius, 2002, t. 21, p. 107–126.

⁴ Lietuvos TSR kultūros paminklų sąrašas, Vilnius, 1973, p. 659–673; Lietuvos Respublikos istorijos ir kultūros paminklų sąrašas, d. 2, Vilnius, 1993, p. 438–441; Končius I. Žemaičių padangės kryžių ir koplytėlių statistika, *Soter*, 1934, nr. 2, p. 143–168.

⁵ Pasakojo Zofija Lukauskienė, 79 m., gyv. Budrių k. Užrašė Ilona Burinskaitė 2002 m. LII, b. 2222, apr. 49, p. 25.

⁶ Pasakojo Magdalena Venskienė, 68 m., gyv. Kūlupėnų k. Užrašė Ilona Burinskaitė 2002 m. LII, b. 2222, apr. 52, p. 27.

Paminklų atsiradimas tam tikroje vietoje buvo susijęs su šeimos, bendruomenės ar visuomenės kasdienio gyvenimo ir istoriniais įvykiais, palikusiais mažesnę ar didesnę pėdsaką. Kryžių ar koplytėlę statė ištikus nelaimei ar jai aplenkus, aplankius džiaugsmui ar sėkmei asmeniniame gyvenime, ūkio reikaluose ar tikintis tų dalykų sulaukti. Kryžiui ar koplytėlei pavedama namų ir jų ūkio, laukų globa, šeimos ir asmens gerovės saugojimas, mirusiųjų atminimo pagerbimas. Jie statyti taip pat ir darant apžadus, tikintis slaptų vilčių ir svajonių išsipildymo⁷.

Daugelis senųjų paminklų atsiradimo istorijų bėgant laikui buvo užmirštos, tačiau statybos intenciją būdavo galima suprasti remiantis juose įkurdintų šventųjų skulptūrėlių siužetais: Jonas Nepomukas dažniausiai buvo statomas prie vandens telkinių ir saugojo nuo vandenyje galinčių įvykti nelaimių; šv. Izidoriui pavedami laukai, derlius; šv. Rokas globojo kelius ir keliautojus, padėjo nepaklysti miškuose, be to, jis buvo žinomas kaip kūno ir širdies žaizdų gydytojas⁸. Sodybų paminkluose statytos šeima (šv. Ona, šv. Antanas, šv. Juozapas, Švč. Mergelė Marija), jos narių sveikatą (šv. Barbora, šv. Rokas, šv. Jonas Krikštytojas, šv. Kazimieras), pastatus, ūkio gerovę ir gyvulius (šv. Jurgis, šv. Pranciškus, šv. Agota, šv. Florijonas) globojančių šventųjų skulptūros. Kapinėse vyravo Pietos, Marijos Sopulingosios, Nukryžiuotojo, Rūpintojėlio, Jėzaus Nazariečio ir kiti siužetai, išreiškiantys skausmą dėl mirusių artimųjų, jų atminimą bei užtikrinantys laimingą pomirtinį gyvenimą⁹. Tačiau tai yra labai apibendrintas vaizdas, kadangi neretai vienam ar kitam šventajam galėjo būti suteikiama papildomų galių, o su skulptūros siužeto parinkimu siejamos tik ją paštačiusiam asmeniui žinomos svajonės ir viltys.

XX a. pabaigoje–XXI a. pradžioje koplytėlių statymo tradicijoje pastebėtas paminklų statymo vietos, intencijos ir ją išreiškiančio siužeto ryšio nykimas. Koplytėlių statymo priežastys nėra labai įvairios: koplytėlės šalia sodybų pastatytos tėvams atminti (Žadeikių k. 1995 m., sav. S. Vaizbonienė; Kartenos mstl. 1991 m., sav. A. Tamošaitienė ir A. Danilevičienė), dėkojant Dievui už suteiktą sveikatą, apsaugą nuo nelaimės (Aleksandravo k. 2001 m., sav. Z. Šimkus; Kartenos mstl. 1999 m., sav. A. Viluckienė). Paminklo atsiradimo idėja kartais paaiškinama gana paprastai, nesuteikiant pastatui ar jame esančiai skulptūrai gilesnės prasmės¹⁰. Tuomet sakoma, kad ją pastatydinti paskatino paprasčiausias noras turėti tokios rūšies paminklą, siekimas neatsilikti nuo kaimynų (Aleksandravo k.) ar troškimas suteikti tinkamą prieglobstį išsaugotoms senosioms (Dauginčių k. apie 1980 m., sav. P. Šiaulienė) bei padovanotoms naujoms šventųjų statulėlėms (Aleksandravo k. 1999 m., sav. S. Gaudiešienė). Kaip koplytėlės statydinimo priežastis neretai minimas paminklą pasistatyti paskatinęs gilus tikėjimas (Aleksandravo k. 1990 m., sav. D. Joneckienė; Kartenos mstl. 1999 m., sav. A. Viluckienė; Kartenos mstl. 1989 m., sav. A. ir B. Rudeliai), akcentuojamas jaukumas, ramybė ir šiluma, kurią sodybos aplinkai suteikia tokio pastatėlio buvimas: „Atroda netušti nama, kap pilni nama“¹¹.

⁷ Milius V. Lietuvių kryžių ir koplytėlių statymo priežastys, *Lietuvių katalikų mokslo akademijos suvažiavimo darbai*, Vilnius, 1995, t. 15, p. 295–301.

⁸ Počiulpaite A. Tautodailės siužetai, personažai, jų vaizdavimas, *Liaudies kultūra*, 1992, nr. 3, p. 44–45.

⁹ Urbonienė S. Tradicinės lietuvių liaudies skulptūros siužetų pasiskirstymas, *Lietuvių katalikų mokslo akademijos metraštis*, Vilnius, 2002, t. XXI, p. 107–126.

¹⁰ Burinskaitė I. Koplytėlės, *LII*, b. 2222, apr. 27–44, p. 13–21.

¹¹ Pasakojo Valerija Domarkienė, 73 m., gyv. Aleksandravo k. Užrašė Ilona Burinskaitė 2002 m. *LII*, b. 2222, apr. 28, p. 13.

Kartenos apylinkėse 1980–2001 m. pastatytose koplytėlėse skulptūrų siužetu įvairovė nedidelė. Padėka už suteiktą sveikatą, patirtas malones, namų ir šeimos gerovės apsauga tradiciškai patikima Švč. Mergelei Marijai, rūpesčiai, patirtas skausmas išreiškiamas Rūpintojėlio, Nukryžiuotojo Kristaus figūra. Naujuose ir senųjų vietoje atstatytuose paminkluose vyrauja gipsinės Marijos Maloningosios, Lurdo Marijos ir Marijos su kūdikiu statulėlės, pastatomas vienas kitas medinis Rūpintojėlis. Kartenoje, Plungės gatvėje, prie sodybos esančioje koplytėlėje, stovi nauja medinė šv. Kazimiero skulptūra. Ji, savininkės žodžiais tariant, skirta „Globoti visą Lietuvą“¹².

Galima pažymėti, kad naujosios koplytėlės daugiausia iškyla individualių sodybų aplinkoje kaip atskirų šeimų statiniai, tačiau neužmirštami ir anksčiau valsčiaus apylinkėse pastatyti ar stovėję paminklai. Išlikusios senosios koplytėlės prižiūrimos, remontuojamos, vietoj sunykusių stengiamasi pastatyti naujas (Laumalės, Prystovų, Raguviškių senkapiai; Mikoliškių kapinės; Sauserių, Rubulių k.). Tokiu būdu šiek tiek praplečiamas jų paplitimas įvairesnėje aplinkoje: pakelėse, kryžkelėse, senkapiuose. Stengiamasi išlaikyti ne tik senąją šių paminklų vietą, bet kai kada ir panašią į buvusią išvaizdą. Tačiau kai kurių koplytelių atminimas jau, deja, saugomas tik senesnių žmonių atmintyje ir nuotraukose (*Asteikių*¹³ k., buv. Budrių sodybos; *Budrių* k., buv. J. Kentros ūkio (1 pav.); *Raguviškių* k., buv. Bražinskų; *Žutautų* k. (16 pav.); *Kačaičių* k., *Vėlaičių* k. koplytėlės)¹⁴.

Analizuojant Kartenos valsčiuje XIX a. pabaigoje–XX a. I pusėje statytose koplytėlėse paplitusius skulptūrų siužetus paaiškėjo, kad jų būta gana įvairių: apie 10 skirtingų tipažų neskaidant atskiromis temomis Marijos ir Kristaus pavaizdavimų. Tačiau labiausiai buvo paplitę įvairūs Švč. Mergelės Marijos atvaizdai. Tai Marijos Maloningosios ir Marijos, pamynusios žaltį arba Nekaltai Pradėtosios (*Asteikių* k., buv. S. Macienės sodyba; *Kūlupėnų–Medsėdžių* k., buv. O. Pleibienės sodyba; *Sauserių* k., buv. Latakų sodyba; *Grabšyčių*, *Nausodžio*, *Rubulių*, *Vėlaičių*, *Žutautų* k.; *Dauginčių*, *Gaudučių*, *Laumalės*, *Raguviškių* senkapiai; *Mikoliškių* kapinės)¹⁵, Sopolingosios Dievo Motinos (*Anužių*, *Asteikių*, *Gaudučių*, *Laumalės*, *Raguviškių* senkapiai; *Budrių* k., buv. J. Kentros ūkis; *Dauginčių*, *Nausodžio*, *Sauserių* k.; *Kartenos* kapinės)¹⁶, Pietos (*Raguviškių* k., buv. P. Bražinskienės koplytėlė; Dau-

¹²Pasakojo Agrafina Viluckienė, 72 m., gyv. Kartenos mstl. Koplytėlės (1994 m.) autorius Antanas Rudelis, gyv. Kartenoje. Užrašė Ilona Burinskaitė 2002 m. *LII*, b. 2222, apr. 39, p. 18.

¹³Neišlikusios koplytėlės ir jų skulptūros tekste žymimos kursyvu.

¹⁴*Asteikių* k. *KKM*, GEK 20693-4; *Budrių* k. *LNM*, E 19895, 1935 m. I. Končiaus nuotr.; *Kačaičių* k. *KKM*, 1991 m. J. Kanarsko nuotr.; *Raguviškių* k. *KKM*, 1966 m. S. Kaštauno nuotr.; *Vėlaičių* k. *KKM*, GEK 16361/1-2, 1996 m. S. Kaštauno nuotr.; *Žutautų* k. *LII*, 51372, 1973 m. V. Miliaus nuotr.

¹⁵Neišlikusios Marijos Maloningosios skulptūros: *Gaudučių* k. *KKM*, IF 1498, 1967 m. S. Kaštauno nuotr.; *Grabšyčių* k. *KKM*, GEK 15994, 1981 m. Ž. Vaivadienės nuotr.; *Kūlupėnų–Medsėdžių* k. *KKM*, GEK 13235/1, 1967 m. S. Kaštauno nuotr.; *Laumalės* k. *KKM*, GEK 20691, 1966 m. S. Kaštauno nuotr.; *Nausodžio* k. *KKM*, GEK 13189, 1966 m. S. Kaštauno nuotr.; *Raguviškių* k. *KKM*, IF, 1966 m. S. Kaštauno nuotr.; *Sauserių* k. *KKM*, GEK 13161/1, 1967 m. S. Kaštauno nuotr.; *Vėlaičių* k. *KKM*, GEK 16361/1, 1966 m. S. Kaštauno nuotr.; *Žutautų* k. žr.: Končius I. Žemaičių padangės kryžių ir koplytelių statistika, *Soter*, 1934, nr. 2, p. 162.

¹⁶Neišlikusios Marijos Sopolingosios skulptūros: *Anužių* k. *KKM*, 1986 m. J. Kanarsko nuotr.; *Asteikių* k. *KKM*, 1981 m. Ž. Vaivadienės nuotr.; *Budrių* k. *KKM*, IF 1455, 1966 m. J. Mickevičiaus nuotr.; *Dauginčių* k. *KKM*, GEK 13163/1, 1968 m. S. Kaštauno nuotr.; *Gaudučių* k., *KKM*, IF 1498, 1968 m. S. Kaštauno nuotr.; *Kartenos* mstl., *KKM*, GEK 16354/1, 1966 m. S. Kaštauno nuotr.; *Laumalės* k. *KKM*, GEK 20691, 1966 m. S. Kaštauno nuotr.; *Raguviškių* k. *KKM*, GEK 20999, 16001/1, 1966 m. S. Kaštauno, 1981 m. Ž. Vaivadienės nuotr.



ginčių k., sav. P. Šiaulienė)¹⁷, Lurdo Marijos (Kūlupėnų k., sav. M. Venskienė), Marijos su kūdikiu (*Asteikių* k., buv. Budrių sodyba; Dauginčių senkapiai)¹⁸, Dangaus Karalienės (*Prystovų* senkapiai)¹⁹ siužetai. Jų populiarumas gana skirtingas – daugiausia būta Sopulingosios ir Marijos Maloningosios statulų. Šių siužetų skulptūros stovėjo įvairiose vietose pastatytuose paminkluose: Marija Maloningoji dažnesnė namų aplinkoje – šalia sodybų, šventoriuose, pakelėse, Sopulingoji Dievo Motina ir Pietos skulptūrinė grupė kiek labiau paplitusios senkapiuose ir kapinėse.

Įvairių Švč. Mergelės Marijos siužetų vaizdavimas Kartenos krašto koplytėlėse yra tradicinis, kurtas laikantis krikščioniškos ikonografijos kanonų²⁰: Sopulingoji vaizduojama stovinti, kartais kiek pakreipta į dešinę pusę galvute (*Asteikių* senkapiai; Nausodžio k.), maldai sudėtomis, sunertomis ar sukryžiuotomis ant krūtinės rankomis (*Anužių*, *Asteikių* senkapiai; Sauserių k.), dažnai su vienu (Sauserių k.; *Gaudučių*, *Laumalės* senkapiai); Kartenos mstl., sav. Liaudanskai) ar 7 į širdį sumigusiais durklais (*Raguviškių* senkapiai). Šventosios galvą gaubia šydas, kartais uždedama karūna (2, 5 pav.).

2 pav. Marija Sopulingoji, Marija Maloningoji, pamynusi žaltį. Kretingos r., Žalgirio apyl., Laumalės senkapiai. KKM, GEK 20691. 1966 m. S. Kaštauno nuotr.

3 pav. Marija su kūdikiu ir angelais. Kretingos r., Kūlupėnų apyl., *Asteikių* k., sav. Budriai. KKM, GEK 20694. 1966 m. S. Kaštauno nuotr.

¹⁷ Neišlikusi Pietos skulptūrinė grupė – Raguviškių k. KKM, 1966 m. S. Kaštauno nuotr.

¹⁸ Neišlikusi Marijos su kūdikiu skulptūra – *Asteikių* k. KKM, GEK 20694, 1966 m. S. Kaštauno nuotr.

¹⁹ Neišlikusi Dangaus Karalienės skulptūra – *Prystovų* k. KKM, GEK 16359/1, 1968 m. S. Kaštauno nuotr.

²⁰ Urbonienė S. Švč. Mergelė Marija tradicinėje lietuvių liaudies skulptūroje ir papročiuose, *Liaudies kultūra*, 1998, nr. 4, p. 26; Mikėnaitė A. Lietuvių liaudies tradicinė skulptūra, *Liaudies kultūra*, 1995, nr. 1, p. 5–17.

Maloningosios siužetas išsiskiria Marijos poza – ji vaizduojama žemyn nuleistomis rankomis (*Raguviškių* senkapiai; *Nausodžio* k.), iš delnų sklindančiais spinduliais – jos teikiamų malonių ir prašymų išsipildymo, taurumo simboliais (*Gaudučių*, *Laumalės* senkapiai; *Mikoliškių* kapinės; *Asteikių* k., buv. S. Macienės sodyba). Siužetas neretai papildomas Mariją vaizduojant pamynus žaltį (*Laumalės*, *Raguviškių*, *Dauginčių* senkapiai; *Mikoliškių* kapinės; *Asteikių*, *Sauserių* k.) (2, 5 pav.). Panaši į Mariją Maloningąją yra stebuklinga laikomos Lurdo Marijos skulptūrėlės Kūlupėnų pakelės koplytėlėje išvaizda (sav. M. Venskienė), šventoji vaizduojama sudėtomis maldai rankomis, ant kurių kabo rožančius.

Medinės Marijos su kūdikiu skulptūros Kartenos valsčiaus koplytėlėse retos, tačiau išsiskiria didinga Marijos, laikančios ant rankų kūdikėlį Jėzų, figūra. Marija vaizduojama stovinti, galvą dengiantis šydas vainikuojamas karūna su žvaigždučiu nimbu (*Asteikių* k., buv. Budrių sodyba (3 pav.); *Dauginčių* senkapiai). Šio siužeto statulų naujose ar atstatytose koplytėlėse (*Aleksandravo* k.; *Dyburių*, *Sakuočių* senkapiai) aptinkama ir gipsinių, kaip ir gipsinių Marijos Maloningosios bei Lurdo Marijos statulėlių (*Kartenos* mstl.; *Aleksandravo* k.; *Budrių* k. šventorius; *Laumalės*, *Raguviškių* senkapiai).

Viena labiausiai Lietuvos memorialiniuose paminkluose paplitusių grupinių Marijos ir Kristaus skulptūrinių kompozicijų – *Pieta*²¹, vaizduojanti Švč. Mergelės Marijos kančios kulminaciją, Kartenos valsčiaus koplytėlėse reta (*Dauginčių* k., sav. P. Šiaulienė; *Raguviškių* senkapiai). Šiose skulptūrėlėse Marija vaizduojama sėdinti, ant kelių laikanti sumažintų kūno proporcijų Kristų. Šventajai ant galvos uždėta karališka karūna.

Švč. Mergelės Marijos statulos dažnai būdavo lydimos 2 ar didesnio būrio angeliukų skulptūrėlių (net 6 angelai kryžkelės koplytėlėje prie Sopulingosios Marijos skulptūros *Sakuočių* k.). Angeliukai dažniausiai komponuoti šalia Marijos Maloningosios skulptūrų (*Kūlupėnų* k., sav. M. Venskienė; *Sauserių* k.), nors kartais papildė ir Pietos, Sopulingosios ar Dievo Motinos siužetą (*Asteikių* senkapiai; *Asteikių* k., buv. Budrių sodyba (3 pav.).

Antra pagal įvairovę tema yra Kristaus vaizdavimas. Be įprasto stilizuoto kryželio, statomo paminklo viduje ar pritvirtinamo kur nors išorėje, koplytėlėse buvo statomos ir detaliau pavaizduotos



4 pav. Kristus Nazaretis. Kretingos r., Kartenos mstl. kapinės. KKM, GEK 9751. 1966 m. S. Kaštauno nuotr.

²¹Urbonienė S. Švč. Mergelė Marija tradicinėje lietuvių liaudies skulptūroje ir papročiuose, *Liaudies kultūra*, 1998, nr. 4, p. 26.

Nukryžiuotojo skulptūros (Dauginčių k., sav. P. Šiaulienė; *Kūlupėnų k.*, sav. D. Drakšienė; Sauserių k.; *Gaudučių* (5 pav.), *Prystovų* senkapiai)²². Buvo užfiksuotos ir pavienės Jėzaus Nazariečio (*Kartenos* mstl. kapinės (4 pav.)²³, Jėzaus prirakinto prie stulpo (Asteikių k.), Švč. Jėzaus Širdies (Sauserių, *Dauginčių k.*)²⁴, sėdinčio Kristaus (*Kūlupėnų–Medsėdžių k.*, buv. O. Pleibienės sodyba)²⁵ skulptūros. Palyginti su įvairių siužetų Marijos skulptūrų kiekiu, Kristaus atvaizdų Kartenos krašto koplytėlėse būta nedaug.

Senosiose Kartenos valsčiaus koplytėlėse buvo galima rasti ir pavienių įvairių vardų šventųjų skulptūrų. Jose būta ir tokių populiarių kaip Jono Nepomuko (*Kūlupėnų k.*, buv. D. Drakšienės)²⁶, šv. Juozapo su kūdikėliu Jėzumi ant rankų (Nausodžio k.), keliautojų, sergančiųjų globėjo šv. Roko, rodančio savo žaizdas (Dauginčių k., sav. P. Šiaulienė; *Gaudučių* (5 pav.), *Prystovų* senkapiai; *Žutautų k.*)²⁷, nuo ugnies saugančios šv. Agotos su kepalėliu duonos (*Asteikių k.*, buv. S. Macienės sodyba; *Kūlupėnų–Medsėdžių k.*, buv. O. Pleibienės sodyba)²⁸, nuo staigios mirties saugančios šv. Barbaros su taure ir kardu rankose (*Dauginčių* senkapiai)²⁹ ir retesnių vardų šventųjų – šv. Rozalijos, sergančiųjų maru globėjos (*Žutautų k.*)³⁰, šv. Mortos, namų šeimininkų globėjos (*Gaudučių* senkapiai (5 pav.)³¹, suklupusios po kryžiumi šv. Marijos Magdalenos (*Kūlupėnų–Medsėdžių k.*, buv. O. Pleibienės sodyba; *Gaudučių* senkapiai (5 pav.)³²,



5 pav. *Gaudučių* senkapių koplytėlės skulptūros – Marija Sopulingoji, Nukryžiuotasis, šv. Marija Magdalena, šv. Morta, Marija Maloningoji ir šv. Rokas (XIX a. pab.). Kretingos r., Kartenos apyl. KKM, 1498. 1968 m. S. Kaštauno nuotr.

²²Neišlikusios Nukryžiuotojo skulptūros: *Gaudučių k.*, KKM, IF 1498, 1966 m. S. Kaštauno nuotr.; *Kūlupėnų k.* KKM, 1984 m. J. Kanarsko nuotr.; *Prystovų k.* KKM, 16359/1, 1968 m. S. Kaštauno nuotr.

²³Neišlikusi Jėzaus Nazariečio skulptūra – Kartenos mstl. KKM, GEK 9751.

²⁴Neišlikusi Jėzaus širdies skulptūra – *Dauginčių k.* KKM, GEK 13163/1, 1968 m.

²⁵Neišlikusi sėdinčio Kristaus skulptūra – *Kūlupėnų–Medsėdžių k.* KKM, GEK 13235/1, 1967 m. S. Kaštauno nuotr.

²⁶Neišlikusi Jono Nepomuko skulptūrėlė – *Kūlupėnų k.* KKM, 1984 m. J. Kanarsko nuotr.

²⁷Neišlikusios šv. Roko skulptūrėlės: *Gaudučių k.* KKM, IF 1498, S. Kaštauno nuotr.; *Prystovų k.* KKM, GEK 163359/1, 1968 m. S. Kaštauno nuotr.; *Žutau-*

tų k. žr.: Končius I. Žemaičių padangės kryžių ir koplytėlių statistika, *Soter*, 1934, nr. 2, p. 162.

²⁸Neišlikusios šv. Agotos skulptūros: *Asteikų k.* KKM, 1984 m. J. Kanarsko nuotr.; *Kūlupėnų–Medsėdžių k.* buvusi O. Pleibienės sodyba KKM, GEK 13235/1, 1967 m. S. Kaštauno nuotr.

²⁹Neišlikusi šv. Barbaros skulptūra – *Dauginčių k.* KKM, GEK 13163/1, 1968 m. S. Kaštauno nuotr.

³⁰Neišlikusi šv. Rozalijos skulptūra – *Žutautų k.* žr.: Končius I. Žemaičių padangės kryžių ir koplytėlių statistika, *Soter*, 1934, nr. 2, p. 162.

³¹Neišlikusi šv. Mortos skulptūra – *Gaudučių k.* KKM, IF 1498, S. Kaštauno nuotr.

³²Neišlikusios Marijos Magdalenos skulptūros: *Gaudučių k.* KKM, IF 1498, S. Kaštauno nuotr.; *Kūlupėnų–Medsėdžių k.* KKM, GEK 13235/1, 1967 m. S. Kaštauno nuotr.

šv. Pranciškaus stigmatizacijos (*Sakuočių senkapiai; Mikoliškių kapinės*)³³ skulptūrų. Apmaudu, kad daugumos šių skulptūrų vardai ir atvaizdai yra žinomi tik iš archyvinių nuotraukų.

Kartenos valsčiaus senųjų ir naujų koplytėlių architektūra

Buvęs Kartenos valsčius smulkiosios memorialinės architektūros tyrinėtojiui įdomus tiek išlikusių senųjų, tiek naujai pastatytų paminklų gausa. 2002 m. vasarą vykusios ekspedicijos metu nebuvo siekta sudaryti detalaus išlikusių senųjų ir naujai pastatytų paminklų sąrašo, tačiau naudojantis archyvine bei lauko tyrimų metu surinkta medžiaga buvo aprėpta ir apžvelgta gana plati čia užfiksuotų koplytėlių chronologinė įvairovė. Ja remiantis galima pateikti ne tik turtingą šios rūšies paminklų architektūros panoramą, bet ir atskleisti koplytėlių statymo tradicijos gyvybingumą Kartenos apylinkėse šiandien.

Remiantis žinomomis koplytėlių pastatymo datomis³⁴ bei archyvinių ir ekspedicijos metu padarytų koplytėlių nuotraukų palyginimu galima teigti, kad vienos seniausių Kartenos apylinkėse išlikusių koplytėlių yra: Kartenos kapinių (XIX a. 9-asis dešimtmetis) (6 pav.), Gaudučių senkapių (XIX a. pabaiga), Budrių šventoriaus (XX a. pradžia) (7 pav.), Kūlupėnų k. (XX a. I pusė, sav. D. Drakšienė) koplytėlės. Senos yra ir Asteikių (1959 m.), Dauginčių senkapių (XX a. pradžia ir 1947 m.), Budrių kapinių (apie 1950 m., sav. Laurinkai) koplytėlės. Jos išlaikė daugiausia nepakitusių savo pirminės išvaizdos bruožų.

Nemažai koplytėlių pastaraisiais dešimtmečiais buvo restauruotos ar atstatytos anksčiau buvusių paminklų vietose – tai Anužių, Dyburių, Laumalės, Prystovų senkapių; Nausodžio, Sakuočių, Sauserių, Rubulių k., Raguviškių kapinių (9 pav.) koplytėlės. Daugumos naujųjų koplytėlių išvaizda nepanaši į buvusiąją, tačiau kai kurioms jų buvo bandyta suteikti pirmtakių bruožų ar išlaikyti bent šiek tiek panašų į buvusį tūrio sprendimą ar fasado kompoziciją (Anužių, Laumalės, Raguviškių senkapiai (8, 9 pav.); Sakuočių k. ir kt.).

Remiantis turimais pastatėlių matmenimis galima teigti, kad senųjų Kartenos valsčiaus koplytėlių vidutinis aukš-



6 pav. Kartenos mstl. kapinių koplytėlė (XIX a. 9-asis dešimtmetis). Kretingos r. 2002 m. V. Miliiaus nuotr.

³³ Neišlikusios šv. Pranciškaus skulptūros: ČDM, 11568, L. Kazoko nuotr.; Končius I. Žemaičių padangės kryžių ir koplytėlių statistika, *Soter*, 1934, nr. 2, p. 161.

³⁴ Lietuvos TSR kultūros paminklų sąrašas, Vilnius, 1973, p. 659–673; Lietuvos Respublikos istorijos ir kultūros paminklų sąrašas, d. 2, Vilnius, 1993, p. 438–441; Končius I. Žemaičių padangės kryžių ir koplytėlių statistika, *Soter*, 1934, nr. 2, p. 161–163.

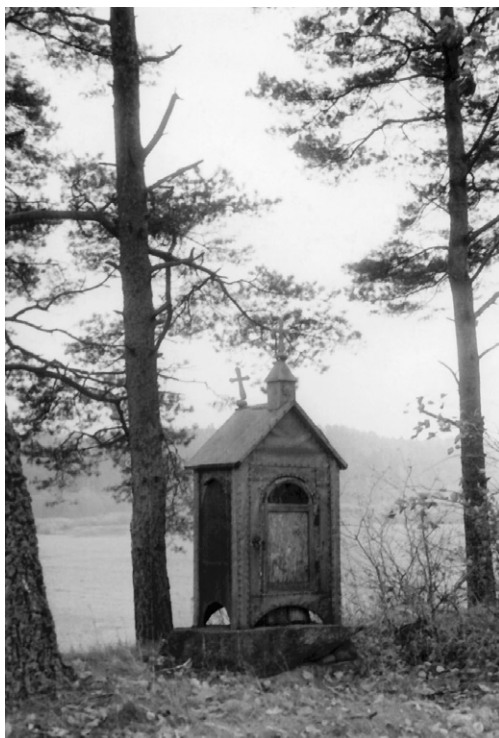

7 pav. Koplytėlė Budrių
bažnyčios šventoriuje
(XX a. pr.). Kretingos r.,
Žalgirio apyl. 2002 m.
I. Burinskaitės nuotr.

8 pav. Senoji
Raguviškių senkapių
koplytėlė (XX a. pr.).
Kretingos r.,
Žalgirio apyl. KKM,
GEK 20998. 1966 m.
S. Kaštauno nuotr.

9 pav. Naujoji
Raguviškių senkapių
koplytėlė (1999 m.).
Kretingos r.,
Žalgirio apyl. 2002 m.
I. Burinskaitės nuotr.

tis buvo apie 190 (nuo 158 iki 332) cm, vidutinis plotis – 90 (nuo 48 iki 184) cm, o ilgis – 100 (nuo 66 iki 187) cm. Šiuolaikinių pastatėlių proporcijų vidurkis: h – 170 (nuo 107 iki 250) cm, plotis – 80 (nuo 46 iki 99) cm, ilgis – 90 (nuo 59 iki 117) cm. Tad koplytėlių tūrių matmenų įvairovė buvo ir tebėra gana didelė, tačiau vidurkis išlieka mažai pakitęs. Retai kada koplytėlės būdavo statomos tiesiog ant žemės, be jokių pamatų. Dažniausiai jais tapdavo dideli akmenys arba jų krūvos. Dar ir dabar paplitusi nuomonė, kad geriausias pamatas koplytėlei yra akmeninis, teigiama, kad: „Marijai plytos nepritinka, Marija ant akmens pasirodė“³⁵. Tačiau, ypač naujųjų koplytėlių cokoliui, dažniausiai naudojamas plytų mūras, betonas.

Paprastai koplytėlės yra karkasinės konstrukcijos, sukaltos iš lentų ir dailylenčių (žemaičiai jas vadina pieromis ir antpieromis), kurios turėjo ne tik praktinę, bet ir dekoratyvinę paskirtį. Meistras Antanas Rudelis iš Kartenos, padirbęs nemažai naujų koplytėlių (Kartenos mstl., Žadeikių k., Rubulių k., Ginteliškės k.), pasakojo, kad koplytėles dažnai daro iš eglės medienos, o labiau drėgmės veikiamas dalis – iš ažuolo³⁶. Tačiau šiuo metu neretai naudojamos ir pigesnės medžiagos – medžio drožlių plokštė, storas kartonas, metalo konstrukcijos (Aleksandravo k., sav. ir autorius Z. Šimkus, 2001 m.; Aleksandravo k., sav. S. Gaudiešienė, 2000 m.). Medinė stogo danga keičiama skarda, kuria neretai apkalamos ne tik labiausiai pūvančios dalys, bet ir visas pastatėlis, pasitaiko ir bitumine stogo danga dengtų koplytėlių (Raguviškių senkapių, Mikoliškių kapinių koplytėlės). Naujos medžiagos keičia ne tik koplytėlių architektūrinę išvaizdą, bet ir paties pastato estetinio vaizdo suvokimą. Pastebima koplytėlių architektūrinių sprendimų įvairovės mažėjimo ir meninio skonio prastėjimo tendencija, kuri ypač atsiskleidžia lyginant senąsias ir naujas koplytėles.

Senujų Kartenos valsčiaus koplytėlių architektūrinių sprendimų įvairovė nebuvo labai didelė. Čia buvo paplitusios vienaaukščio tūrio, stačiakampio plano koplytėlės, kurios skyrėsi stogelių forma ir fasadų kompozicija. Populiariausios buvo koplytėlės dvišlaičiais (Anužių, *Raguviškių* senkapiai (8 pav.), Kartenos, *Mikoliškių* kapinės, Budrių šventorius (7 pav.), Budrių k., buv. J. Kentros ūkis (1 pav.) ir kt.) ir trišlaičiais (Asteikių senkapiai, *Dauginčių*, *Sauserių* (10 pav.), *Nausodžio* k. ir kt.) stogeliais, formuojančiais vieną atvirą stogo plokštumą – frontoną, kuris dažniausiai buvo paremiamas dviem profiliuotomis kolonėlėmis, ir taip padaromas atviras prieangis – „klauptas“. Būdingas Kretingos krašto koplytėlių su prieangiais dekoratyvinis elementas, paplitęs ir Kartenos valsčiaus koplytėlėse, buvo neaukštos tvorelės, jungiančios kolonėles su šoninėmis koplytėlių sienelėmis³⁷ (11 pav.). Kartais buvo taikoma ir plokščia fasado kompozicija. Tuomet koplytėlės vaizdą pagyvindavo ant stogo kraigo virš pagrindinio fasado kylantis bokštelis ar kraigo centre įkomponuota aštri smailė (Budrių šventorius (7 pav.), *Mikoliškių* kapinės, *Raguviškių* senkapiai (8 pav.). Šių pastatėlių tūriai nebuvo dideli. Koplytėlės dažniausiai turėdavo tik vieną langelį ar atvirą angą pagrindiniame fasade, todėl nepasižymėjo ir juose stovinčių skulptūrėlių gausa.

³⁵ Pasakojo Anastazija Tamošaitienė, 65 m. ir Agnietė Danilevičienė, 63 m., gyv. Kartenos mstl. Užrašė Ilona Burinskaitė 2002 m. LII, b. 2222, apr. 42, p. 20.

³⁶ Pasakojo Antanas Rudelis, 44 m., gyv. Kartenos mstl. Užrašė Ilona Burinskaitė 2002 m. LII, b. 2222, apr. 46, p. 22.

³⁷ Burinskaitė I. Lietuvių liaudies medinės koplytėlės, *Lietuvių katalikų mokslo akademijos metraštis*, t. 16, Vilnius, 2000, p. 322.



10 pav. Koplytėlės trišlaičiu stogeliu nugarinis fasadas (XX a. 5-asis dešimtmetis).

Kretingos r.,
Kartenos apyl.,
Sauserių k. KKM.
1984 m.
J. Kanarsko nuotr.

Nesudėtingo architektūrinio sprendimo ir paprastos tūrių konstrukcijos, stačiakampio plano, dvišlaičiais stogais koplytėlės su kolonėlėmis pagrindiniame fasade lieka populiarios ir naujai statomų bei atstatomų šios rūšies paminklų formos (Kartenos mstl. 1989 m., sav. A. ir B. Rudeliai; Žadeikių k. 1995 m., sav. S. Vaizbonienė, autorius A. Rudelis (12 pav.); Aleksandravo k. 1990 m., sav. D. Joneckienė, autorius B. Joneckis; Aleksandravo k. 1993 m., sav. V. Domarkienė, autorius B. Joneckis; Dauginčių k. apie 1980 m., sav. P. Šiaulienė, autorius I. Budrys). Savitumo ir įvairovės joms suteikia minėtų autorių braižas: skirtingas pastato dalių proporcijų jutimas, naudojamos medžiagos bei dekoratyvinės-meninės priemonės. Taip pat svarbus ir individualus savininkų skonis bei poreikiai: pageidavimas turėti pačių sugalvotą, kažkur matytą ar meistro pasiūlytos formos paminklą.

Artimos minėtosioms yra stačiakampio plano koplytėlės, kurių nugarinė sienelė būdavo užbaigta trisieniu. Tokiu būdu formuojama savotiška daugiakampiu stogeliu dengta apsidė, kurią dar labiau akcentuoja stogo kraigų sankirtoje pritvirtintas geležinis kryželis (Gaudučių, *Prystovų* senkapiai (13 pav.). Pagrindiniai šių koplytėlių fasadai taip pat

11 pav. Tvoarelės – būdingas Kartenos valsčiaus koplytėlių elementas. Kretingos r., Kartenos mstl. kapinės. LII, ES 6206. 1957 m. V. Miliaus nuotr.



būdavo įgilinti: juose įkomponuojamas langelis-durys, statomos kolonėlės, daromi gilūs prieangiai. Koplytėlių su apsidėmis turi šiek tiek didesni, jų sandara artima koplyčioms³⁸. Tai yra nykstanti koplytėlių forma, šiuolaikinių meistrų nenaudojama.

Koplytėlės kryžminiais stogeliais, su langeliais visuose 4 fasaduose Kartenos valsčiuje buvo retos (Kartenos kapinės (6 pav.). Populiarsnė vadinamoji „T“ raidės pavidalo stogelių forma (14 pav.). Šios koplytėlės pasižymėjo plokščia fasadų kompozicija, į tris puses atvirais, frontonais akcentuotais fasadais (Kūlupėnų k., sav. D. Drakšienė; Kūlupėnų k., sav. M. Venskienė; *Kūlupėnų–Medsėdžių k.*, buv. O. Pleibienė; Nausodžio k.). Nišų gausa leisdavo joms patalpinti daugiau šventųjų skulptūrėlių, tačiau ši galimybė ne visuomet būdavo išnaudojama. Kryžminiais arba „T“ stogais dengtų koplytėlių yra pastatoma ir šiais laikais, tačiau jų sprendimų architektoniškumas, vidaus erdvės skaidymo galimybės teikiamas talpumas bei įdomesnė išvaizda meistrų dar mažai išnaudojama (Kartenos mstl. 1999 m., sav. A. Viluckienė, autorius A. Rudelis (15 pav.); Kartenos mstl. 1991 m., sav. A. Tamošaitienė ir A. Danilevičienė, autorius J. Butkus; Aleksandravo k. 2001 m., sav. ir autorius Z. Šimkus; Sauserių k. 1997 m.).

Stačiakampio plano koplytėlių piramidės formos stogeliais Kartenos valsčiuje žinoma vos keletas – tai Dauginčių k. koplytėlė ir Budrių kapinių koplytėlė, priklausanti Laurinkams. Pastarosios architektūrinis sprendimas yra originalus ir netipiškas (autorius A. Laurinkus, XX a. vidurys). Koplytėlė yra stačiakampio plano, su vienomis didelėmis durelėmis-langu, 4 kampuose pastatytos kolonėlės, kurios formuoja įgilintus fasadus. Ši koplytėlė išsiskiria architektūrinių bei dekoratyvinių elementų traktavimo detalumu – kolonėlės turi stilizuotas bazines ir kapitelius, platus pastogės karnizas suskaidytas keliomis juostomis, tarsi formuojant lygų ir tekintais lašukais papuoštą frizą. Dauginčių kaimo koplytėlė daug paprastesnė – ji pakelta ant mūrinio cokolio, didžiąją plokščių fasadų plokštumos dalį užima stačiakampiai langai.

Atskirai norėtusi paminėti dar vieną, deja, jau neišlikusią, originalaus architektūrinio sprendimo koplytėlę, stovėjusią Žutautų kaimo centre (16 pav.). Šis pastatėlis buvo stačiakampio plano, dvišlaičiu stogeliu, originalus įgilinto šoninio pagrindinio fasado sprendimu.



12 pav. Nauja koplytėlė dvišlaičiu stogeliu (1995 m.). Kretingos r., Kartenos apyl., Žadeikių k., sav. S. Vaizbonienė, autorius A. Rudelis. 2002 m. I. Burinskaitės nuotr.

³⁸Jankevičienė A. *Lietuvos medinė sakralinė architektūra*, Vilnius, 1998, p. 240–286.



13 pav. Koplytėlė su apside. Kretingos r., Kūlpėnų apyl., Prystovų k. KKM. 1987 m. J. Kanarsko nuotr.



14 pav. Koplytėlė „T“ raidės formos stogeliu. Kretingos r., Kūlpėnų apyl., Kūlpėnų k., sav. M. Venskienė. 2002 m. I. Burinskaitės nuotr.



15 pav. Koplytėlė kryžminių stogeliu (1999 m.). Kretingos mstl., sav. A. Viluckienė, autorius A. Rudelis. 2002 m. I. Burinskaitės nuotr.

Koplytėlė atrodė tarsi sudurta iš trijų atskirų dalių. Joje stovėjo šv. Roko, šv. Rozalijos ir Švč. Mergelės Marijos skulptūros. Koplytėlė nuvirto 1967 m. audros metu³⁹.

Apibendrinant senųjų ir naujų Kartenos valsčiaus koplytėlių architektūros apžvalgą reikia pažymėti, kad naujuosiuose statiniuose pastebimas ryškus architektūrinių sprendimų įvairovės mažėjimas. Daugiau dėmesio skiriama išorinei pastato raiškai – dekoratyvinėms priemonėms (ypač spalvai) nei koplytėlės kaip statinio savitumui. Įvairių meistrų architektūriniai sprendimai labai panašūs, tesiskiriantys autoriaus naudojamomis medžiagomis ir apdailos priemonėmis bei pastatui suteikiamomis proporcijomis.



Išvados

1. Kartenos valsčiuje koplytėlės gausiau buvo paplitusios pakelėse, kapinių ir senkapių paminkluose nei gyvenamojoje aplinkoje. XX a. pabaigoje–XXI a. pradžioje naujosios koplytėlės daugiau statomos sodybose kaip privatūs atskirų šeimų paminklai. Jos plinta įvairesnėje aplinkoje: kapinėse, senkapiuose, pakelėse, nes statomi nauji paminklai neišlikusiųjų vietoje.

2. Šio krašto senosiose koplytėlėse buvo statomos šventųjų Roko, Juozapo, Pranciškaus, Kristaus Nazariečio, Jono Nepomuko, Barboros, Mortos, Magdalenos, Rozalijos, Agotos skulptūros, tačiau pirmenybė teikta įvairioms Švč. Mergelės Marijos (Maloningosios, Sopulingosios, Dievo Motinos) temoms. Naujose koplytėlėse pastebimas ryšio tarp paminklo pastatymo intencijos ir ją išreiškiančių skulptūros siužetų įvairovės nykimas. Siužetų įvairovė skurdi – vyrauja gipsinės Marijos Maloningosios statulos.

3. Kartenos valsčiuje labiausiai buvo paplitusios stačiakampio plano koplytėlės, dengtos, „T“ raidės pavidalo, dvišlaičiais ir trišlaičiais stogeliais. Populiari fasado kompozicija – gilus, kolonėlėmis paryškintas prieangis su būdingomis tvorėlėmis tarp sienelių ir kolonų. Naujųjų koplytėlių architektūrinių sprendimų įvairovė nedidelė. Vyrauja dvišlaitė stogelio forma ir įgilinta fasadų kompozicija.

16 pav. *Neišlikusi Žutautų kaimo koplytėlė. Kretingos r., Žalgirio apyl. KKM, IF 1494. 1967 m. J. Mickevičiaus nuotr.*

³⁹Končius I. Žemaičių padangės kryžių ir koplytėlių statistika, *Soter*, 1934, nr. 2, p. 162; Žutautų k. *KKM*, 1494, 1967 m. J. Mickevičiaus nuotr.; *LII*, 51372, 1973 m. V. Miliaus nuotr.

Literatūra ir šaltiniai

- Burinskaitė I. Lietuvių liaudies medinės koplytėlės, *Lietuvių katalikų mokslo akademijos metraštis*, Vilnius, 2000, t. 16, p. 299–345.
- Končius I. Žemaičių padangės kryžių ir koplytėlių statistika, *Soter*, 1934, nr. 2, p. 143–168.
- Milius V. Lietuvių kryžių ir koplytėlių statymo priežastys, *Lietuvių katalikų mokslo akademijos suvažiavimo darbai*, Vilnius, t. 15, 1995, p. 294–302.
- Mikėnaitė A. Lietuvių liaudies tradicinė skulptūra, *Liaudies kultūra*, 1995, nr. 1, p. 5–17.
- Počiulpaitė A. Tautodailės siužetai, personažai, jų vaizdavimas, *Liaudies kultūra*, 1992, nr. 3, p. 43–46.
- Urbonienė S. Švč. Mergelė Marija tradicinėje lietuvių liaudies skulptūroje ir papročiuose, *Liaudies kultūra*, 1998, nr. 4, p. 25–34.
- Urbonienė S. Tradicinės lietuvių liaudies skulptūros siužetų pasiskirstymas, *Lietuvių katalikų mokslo akademijos metraštis*, Vilnius, 2002, t. XXI, p. 107–126.
- Lietuvos TSR kultūros paminklų sąrašas*, Vilnius, 1973.
- Lietuvos Respublikos istorijos ir kultūros paminklų sąrašas*, II dalis, Vilnius, 1993.

Straipsnis numatomas spausdinti „Lietuvos valsčių“ serijos monografijoje „Kartena“ (vyr. redaktorius ir sudarytojas *Virginijus Jocys*).

Straipsnio kalbos redaktoriai *Grażina Indrišiūnienė*, *Albinas Masaitis*, *Auksė Gasperavičienė*, korektorė *Rasa Kašėtienė*, anglų k. redaktorius, vertėjas *Aloyzas Pranas Knabikas*.

Straipsnio priedai skelbiami atskirai tam skirtuose šio leidinio skyriuose:

1. Straipsnio santraukos lietuvių ir anglų kalbomis (sk. Straipsnių santraukos, Summaries).
2. Žinios apie autorių (sk. Apie autorius).

„Marijos Nekaltojo Prasidėjimo valandų“ giedojimo ypatumai Kartenos apylinkėse

Virginija Kvasaitė

Giesmės yra mūsų tautos religinės kultūros paveldas, tačiau jų atsiradimo istorija, giedojimo tradicijos yra ne tik bažnytinės liturgijos studijų objektas, bet ir viena iš liaudies pamaldumo raiškų. „Marijos Nekaltojo Prasidėjimo valandų“ giesmės bei maldos, arba trumpiau – „Marijos valandos“, liaudies vadinamos *gadzinkos*, *adynos* (lenkiškai *godzinki* – „valandėlės“) nuėjo gana ilgą istorinės raidos kelią ir tapo liaudies pamaldumo tradicija, turinčia regioninių ypatumų ir atlikimo variantų. „Marijos valandų“ giesmių ir maldų tekstai yra identiški visoje Lietuvoje, tačiau regioninis melodijų variantiškumas, giedojimo vietos ir laiko skirtumai leidžia nustatyti tam tikrus šių giesmių atlikimo ypatumus įvairiose Lietuvos etnografinėse srityse, šiuo atveju – Kartenos apylinkėse. Nagrinėjamos temos aktualumą lemia ir tai, jog nyksta autentiškos giesmių melodijos ir giedojimo tradicijos. Šiandien „Marijos valandos“ tokios, kokias tikintieji giedojo XIX a. pab.–XX a. pr., gyvuoja tik senųjų kaimo žmonių atminityje ir, atrodo, gyvuos tol, kol gyvens jų atlikėjai. „Marijos valandų“ giesmių bei maldų tradicijos kitimas priklauso nuo bažnyčios tradicijų ir žmonių pasaulėžiūros pasikeitimo.

Straipsnio tikslas – išanalizuoti „Marijos Nekaltojo Prasidėjimo valandų“ (trumpiau – „Marijos valandų“, „Valandų“) maldų ir giesmių atlikimo ypatumus Kartenos apylinkėse.

Uždaviniai: 1) atskleisti „Marijos valandų“ istorinę kilmę ir raidą Lietuvoje; 2) tyrinėti „Marijos valandų“ giedojimo ypatumus Kartenos apylinkėse.

Tyrimo metodas – lyginamasis.

Tyrimo šaltiniai – analizuojami istoriniai šaltiniai, pateikiantys „Marijos valandų“ maldų bei giesmių bažnytinę ir liaudies istoriografiją, apibūdinantys jų kūrėjus ir platintojus. Naudota Šv. Antano religijos studijų instituto prie Katalikų teologijos fakulteto (KTF) Vytauto Didžiojo universitete (VDU), Kretingos folkloriniame kabinete, 1990–1996 m. sukaupta ekspedicijų įvairiose



Marijos Sopulingosios skulptūra iš Kartenos kapinių koplytėlės. 1966 08 06. Stepono Kaštauno nuotr. Iš Kretingos muziejaus fondų (toliau – Iš Kr. MF, nr. GEK 9756)

Straipsnis „Vermės“ leidyklai įteiktas 2002 12 20, serijos „Lietuvos valsčiai“ Lietuvos lokaliųjų tyrimų mokslo darbų komisijos įvertintas 2009 04 22, pirmą kartą paskelbtas 2010 09 13 elektroninio serialinio leidinio „Lietuvos lokaliniai tyrimai“, ISSN 2029-0799, visatekstėje svetainėje www.ilt.lt.

Žemaitijos vietovėse, tarp jų ir Kartenos apylinkėse, medžiaga. Taip pat naudota medžiaga, surinkta 2002 m. rugpjūčio 5–15 d. Kartenoje ir jos apylinkėse vykusioje ekspedicijoje. Buvo apklausti Kartenos, Abakų, Gintarų, Kalniškių ir kitų kaimų gyventojai.

Hipotezė – „Marijos Nekaltojo Prasidėjimo valandų“ atlikimui turėjo įtakos Kretingos pranciškonų ir Padvarių seserų pranciškonų pastoracinė bei švietėjiškoji veikla.

Apie liturginį, bendruomeninį ir liaudies pamaldumą, jo pasireiškimą bažnytinėje liturgijoje svarbių žinių pateikė J. Vaišnora knygoje „Marijos garbinimas Lietuvoje“¹. Taip pat jis nagrinėjo „Marijos Nekaltojo Prasidėjimo valandų“ kilmę ir tradicijas Lietuvoje. Tačiau išsamiai šios giesmės nėra tyrinėtos. „Marijos valandų“ lietuviškus ypatumus, jų atlikimo vietą, laiką, melodijų variantiškumą daugiausia nagrinėjo A. Motuzas². Be to, jis atliko lyginamąją muzikologinę lenkiškų ir lietuviškų „Marijos valandų“ giesmių analizę ir padarė išvadą, jog Lietuvoje giedama pagal lenkiškas melodijas, tačiau esama originalių lietuviškų melodijų, kadangi kai kurios iš jų identiškos lietuvių liaudies dainoms³.

„Marijos Nekaltojo Prasidėjimo valandos“ ir jų istorinė raida

„Marijos valandos“ (*Officium*) yra Katalikų bažnyčios maldos forma. „Valandų“ giesmės bei maldos sudaro vientisą apeigą, kurios pagrindinė paskirtis – Marijos, kaip Nekaltai Pradėtosios, garbinimas. „Švč. Mergelės Marijos valandos“ yra sudarytos kunigų kalbamųjų liturginių valandų (brevioriaus) pavyzdžiu. Jos susideda iš septynių dalių (Aušrinė, Rytmetinė, Priešpietinė, Vidudienė, Popietinė vakarinė, Dienos baigiamoji ir Valandų paaukojimas). Kiekviena „Valanda“ turi himną, eilutę (*versus*) ir maldą, kuri kartojama visų dalių pabaigoje.

„Marijos valandų“ istorinė raida yra susijusi su tarp teologų vykusiais dogmatiniais ginčais dėl tikėjimo Marijos Nekaltuoju Prasidėjimu. Pranciškonų teologas ir filosofas, Marijos Nekaltojo Prasidėjimo dogmos pradininkas Jonas Duns Skotas (1265–1308) skelbė mokymą, kad Marija buvo apsaugota nuo gimtosios nuodėmės pačiame jos pradėjime ir išankstinis Dievo Motinos išganymas nesumenkina Kristaus atpirkimo veiksmo pirmenybės, o tik iškelia ją⁴. Pranciškonai gynė tokį ypatingo Marijos vaidmens aiškinimą ir oponavo dominikonams. Pastarieji rėmėsi šv. Adalberto ir šv. Tomo Akviniečio teiginiu, kad Marija, kaip ir visi žmonės, buvo pradėta gimtojoje nuodėmėje, bet tuoj pat ypatingu Dievo veikimu buvo iš tos nuodėmės išlaisvinta⁵. VII a. Marijos Nekaltojo Prasidėjimo šventė švęsta kaip Nekaltasis šv. Onos pradėjimas. Viduramžiais ne tik Romos katalikų bažnyčioje, bet ir graikų bei slavų bažnyčiose buvo tikima ir meldžiamasi į nekaltąją Švč. Panelę Mariją. Vakarų Bažnyčioje Marijos Nekaltojo Prasidėjimo vardu šią šventę šventė IX a. Pietų Italijoje ir Airijoje, XI a. – Anglijoje, XII a. – Prancūzijoje ir Vokietijoje, XIV a. – Lenkijoje.

¹ Vaišnora J. *Marijos garbinimas Lietuvoje*, Roma, 1958.

² Motuzas A. „Švč. Mergelės Marijos Valandų“ maldų ir giesmių lietuviškoji kilmė, jų giedojimo lokaliniai ypatumai, *Lietuvių katalikų mokslo akademijos metraštis*, Vilnius, 1997, t. 12, p. 143–160.

³ Motuzas A. Sopingingosios Švč. M. Marijos kelių kilmė ir garbinimas Lietuvoje, *Lietuvių katalikų mokslo akademijos metraštis*, Vilnius, 1998, t. 13, p. 125–197.

⁴ Bonaventūra, OFM. Duns Skotas, *Šv. Pranciškaus varpelis*, 1935, nr. 5, p. 133.

⁵ Vaišnora J. *Marijos garbinimas Lietuvoje*, Roma, 1958, p. 200.

Galutinai šią šventę, Nekaltai Pradėtosios mišias ir *Officium* aprobavo popiežius Sikstas IV 1476 m., patvirtinęs, jog tikėjimas Nekaltuoju Marijos Prasidėjimu derinasi su Bažnyčios mokslu ir Šventuoju Raštu. Popiežius Klemensas XI 1708 m. išakė švęsti gruodžio 8 dieną visoje Bažnyčioje kaip privalomą šventę⁶. Popiežius Pijus IX 1854 m. gruodžio 8 d. bule „*Ineffabilis Deus*“ paskelbė dogmą, kad visi tikintieji turi pripažinti ir tikėti mokslu, teigiančiu, jog Mergelė Marija savo prasidėjimo valandoje per ypatingą Visagalio dovaną liko apsaugota nuo pirmagimės nuodėmės⁷.

„Marijos Nekaltojo Prasidėjimo valandos“ parašytos lotynų kalba XV a. antroje pusėje. Jų autorius buvo pranciškonas Bernardinas de Bustis⁸. Kaip ir pranciškonai, jėzuitai visada pripažino ir gynė mokymą apie Nekaltąjį Marijos Prasidėjimą, platindami jį per Marijos sodalicijas – religines brolijas, ir švietėjiškąjį darbą. Tikriausiai todėl „Valandų“ autoriumi ilgai buvo laikomas jėzuitas Alfonsas Rodriguesas. Jis kasdien kalbėjo šias maldas ir platino tarp ordino vienuolių⁹.

Į Lenkiją vienuoliai jėzuitai buvo pakviesti kovoti su protestantizmu ir skleisti tikėjimą Marijos Nekaltuoju Prasidėjimu. Ten jie tikinčiuosius maldų ir giesmių mokė vietine kalba. Manoma, kad 1632 m. „Valandas“ į lenkų kalbą išvertė jėzuitas Pranciškus Stanislovas Fenickis¹⁰. Lietuvos katalikų bažnyčia priklausė Lenkijos Gniezno bažnytinei provincijai, todėl galima manyti, kad „Marijos valandos“ į Lietuvą atėjo iš Lenkijos ir pirmiausia pasirodė ten, kur bažnyčiose buvo vartojama lenkų kalba, t. y. Vilniaus vyskupijoje ir pietinėje Lietuvos dalyje. Sunku tiksliai pasakyti, kas ir kada „Valandas“ išvertė į lietuvių kalbą. Lietuviško „Marijos valandų“ maldų bei giesmių vertimo autorius galėjo būti vienuolis jėzuitas, kadangi jėzuitai savo pastoraciniame darbe stengėsi su žmonėmis bendrauti lietuviškai. Kunigo V. Gidžiūno nuomone, 1430 m. prie Vilniaus katedros įsteigta brolija išipareigojo giedoti 10 „Tėve mūsų“ ir „Sveika, Marija“, o tai galėjo būti vėliau pradėtų giedoti „Valandų“ ir rožinio pradžia¹¹.

„Valandos“ galėjo būti giedamos Nekaltojo Prasidėjimo titulą turinčiose bažnyčiose. Pačią seniausią Lietuvoje Marijos Nekaltojo Prasidėjimo bažnyčią 1477 m. pastatė Žemaičių vyskupas Baltramiejus Svirenkavičius savo rezidencijoje Alsėdžiuose. Kitos Nekaltojo Prasidėjimo bažnyčios yra statytos XVI–XVII a.¹² Vyskupai ir sinodai ragino visose bažnyčiose šventomis dienomis giedoti „Nekaltojo Prasidėjimo valandas“.

1710 m. rašytame ganytojiškame laiške Vilniaus vyskupas Brzostovskis skelbė, kad kur nėra rožinio, turi būti giedamos „Nekaltojo Prasidėjimo valandos“¹³. Vilniaus Vyskupijos sinodas 1717 m. nutarė:

„Kur yra paprotys, neturi būti apleistas, kur apleista, turi būti atnaujintas ar naujai įvestas pamaldumas giedoti „Marijos rožinį“, „Nekalto Prasidėjimo Valandas“, „Loretinę litaniją“, „Visų Šventųjų litaniją“ ir kitas šventas giesmes“¹⁴.

⁶ *Ten pat*, p. 43–44.

⁷ Gerutis J. *Apeigos Rymo katalikų bažnyčios*, Sheandoach, 1908, p. 54.

⁸ Vaišnora J. *Marijos garbinimas Lietuvoje*, Roma, 1958, p. 200.

⁹ *Ten pat*, p. 100.

¹⁰ Motuzas A. „Švč. Mergelės Marijos Valandų“ maldų ir giesmių lietuviškoji kilmė, jų giedojimo lokaliniai ypatumai, *Lietuvių katalikų mokslo akademijos metraštis*, Vilnius, 1997, t. 11, p. 145.

¹¹ Gidžiūnas V. *Marijos garbinimas Lietuvoje, Šv. Pranciškaus varpelis*, 1958, nr. 11, p. 322.

¹² Kurczewski J. *Biskupstwo Wileńskie*, Wilno, 1912, p. 144.

¹³ *Decretales Summorum Pontificum pro Regnum Poloniae*, Poznaniae, 1882, p. 417.

¹⁴ *Ten pat*, p. 419.

XVII a. Vilniaus katedroje kunigai drauge su prieglaudų pavargėliais kasdien kalbėjo Marijos litaniją ir giedojo „Valandas“ (*Gadzinkas*)¹⁵. Taip susiformavo mūsų laikus pasiekusi „Marijos valandų“ tradicija.

Tradicinis „Marijos valandų“ atlikimas

„Valandos“ Lietuvoje dėl paprastumo, nesudėtingos, bet gražios melodijos itin išpopuliarėjo XIX a. Tikintieji „Valandas“ giedojo bažnyčioje, kur jos tapo būtina šventadienio pamaldų dalimi, ir namuose dirbdami darbus, ir keliaudami maldininkų kelionėse. Iš pradžių bažnyčiose „Marijos valandas“ giedojo tik kunigai ir vienuoliai bei to pamokyti žmonės lotyniškai, vėliau giedojimui vadovavo vargonininkai, o dar vėliau – prieš mišias ar po jų susirinkę bažnyčios priėngyje (*bobinčiuje*) giedojo žmonės gimtąja kalba. Taip „Marijos valandos“ buvo priskirtos pridedamosioms pamaldoms. Kiekviena bažnyčia turėjo savo pridedamąsias pamaldas, kurios gyvavo dėl žodinės tradicijos¹⁶. Iš esmės „Valandos“ yra skirtos ne kunigams, o visiems tikintiesiems. Todėl paprasti žmonės kūrė savitas „Marijos valandų“ atlikimo tradicijas, turinčias regioninių ypatumų. J. Vaišnora pastebėjo, jog lietuviškų giesmių melodijas kūrė ne kompozitoriai, bet patys žmonės, todėl jos turi savitą lietuvišką charakterį ir liaudies dainų motyvų. Net ir skolintos iš lenkų giesmių melodijos yra perdirbtos pagal lietuvių liaudies savitumus ir skonį, todėl yra smarkiai nutolusios nuo lenkiškų¹⁷. Dzūkijoje ir Rytų Lietuvoje „Marijos valandų“ giesmėms būdinga grigališkosios psalmės melodika ir ritmika, tačiau jose atsirado šio krašto dainų dvibalsiškumas. Suvalkijoje „Valandų“ giesmėms būdingas tempo sulėtinimas ir pagreitinimas ir tai jas paverčia savotiška liaudies daina. Šiaurės rytų Lietuvoje „Valandų“ giesmių melodika ir ritmika yra įgijusi šiuolaikiškų romantinių ir valso bruožų, aukštaičių liaudies dainoms būdingą minorinį atspalvį. Žemaitijoje šios giesmės yra mažorinės ir tebegiedamos bent keliomis melodijomis. Giesmių diapazonas dažniausiai kvintinės-sekstinės apimties ir tai primena seniausias Vakarų Lietuvos dainas¹⁸.

„Marijos valandų“ giedojimo tradicija buvo ypač gyvybinga Žemaitijoje. Tai įrodo ir istoriniai šaltiniai, ir per ekspedicijas surinkta medžiaga. Galima teigti, kad kiekviena Žemaitijos parapija turėjo tam tikrą „Valandų“ giedojimo ypatumų, kurie susiję su giesmių atlikimo vieta ir laiku. Ne išimtis ir Kartena bei jos apylinkės. Palyginimui galima pasakyti, kad karteniškiai, kitaip nei gretimų valsčių tikintieji, „Marijos Nekaltojo Prasidėjimo valandas“ giedojo du kalendorinius laikotarpius – gruodį ir gegužę – bei dviejų bažnytinių švenčių metu: rugpjūčio 15 dieną per Švč. Mergelės Marijos Ėmimą į dangų (Žolinę) ir gruodžio 8 dieną – per Švč. Mergelės Marijos Nekaltąjį Prasidėjimą.

„Marijos valandos“ labiausiai giedamos gruodžio mėnesį, kuris sutampa su svarbiu liturginiu laikotarpiu – adventu. Ši giedojimo tradicija yra ir liturginė, ir liaudies. „Marijos valandos“ buvo giedamos kiekvieną advento sekmadienį prieš ankstyvasias mišias,

¹⁵Kurczewski J. *Biskupstwo Wileńskie*, Wilno, 1912, p. 162.

¹⁶Motuzas A. „Švč. M. Marijos Valandų“ maldų ir giesmių lietuviškieji ypatumai, *Liaudies kultūra*, 1998, nr. 2, p. 13.

¹⁷Vaišnora J. *Marijos garbinimas Lietuvoje*, Roma, 1958, p. 172.

¹⁸Motuzas A. „Švč. Mergelės Marijos Valandų“ maldų ir giesmių lietuviškoji kilmė, jų giedojimo lokaliniai ypatumai, *Lietuvių katalikų mokslo akademijos metraštis*, Vilnius, 1997, t. 11, p. 148.



kurios prasideda žodžiais „*Rorate coeli*“ ir todėl vadinamos raratais. Reikia pažymėti, kad Romos liturgija raratų nežino, tačiau leidžia laikyti tokias pamaldas, jei jos yra praktikuojamos nuo senų laikų ir neprieštarauja bendriesiems Bažnyčios nuostatams. Lenkijoje ir Lietuvoje rartinės mišios laikomos nuo neatmenamų laikų. Petrikavo sinodas 1628 m. šias pamaldas paminėjo jau kaip senovinių paprotį. J. Vaišnoros nuomone, raratai gali būti atėję į Lietuvą ir Lenkiją kartu su Marijos Nekaltojo Prasidėjimo kultu¹⁹.

Kartenoje gyvenančio Igno Miklovo (1) šeimoje giedotojai buvo jo tėvas ir brolis Pranas. Pats jis giedoti išmoko būdamas 15–16 metų ir gerai prisimena „Marijos valandas“. Jų namie negiedodavo, tik bažnyčioje. Jo nuomone, dabar atliekamų „Valandų“ giesmės „iškraipytos“, t. y. nebegiedamos senovine melodija. Be to, kiekviena parapija turėjusi „savo gaidą“, bet karteniškiai, Igno Miklovo įsitikinimu, giedoje teisingai, pagal tikrą senovinę gaidą, tam tikrų giesmių knygų (*kantičkine*) melodiją. Elena Baltmiškienė (2), kuri „Valandas“ giedojo taip, kaip ją išmokė motina, pažymėjo, kad senosios giesmių melodijos yra daug gražesnės už naujasias. Naujosios „Valandų“ giesmių melodijos yra sukurtos, tiksliau, harmonizuotos J. Naujaliao 1919 m.

Karteniškiai lankė ir aplinkinių parapijų bažnyčių atlaidus, eidavo į Salantus, Platelius, Kalnalį bei Kretingą, kur Viešpaties Apreiškimo Švč. Mergelei Marijai bažnyčioje vykdavo iškilminga Marijos Nekaltojo Prasidėjimo šventė. Ignas Miklovas pasakojo, kad per adventą veždavo Kartenos kleboną J. Rutkauską, kuriam patarnaudavo per mišias, į Kretingą Nekaltojo Prasidėjimo šventėn, kuri trukdavusi keletą dienų.

*Autentiškas parašas:
„Prisiminimui
draugiško Budrių
choro M. Žilinskaitei.
Mok. Jankauskas,
Budriai 1928 V 20“.
Choristai susėdę
ant išpūdingo dydžio
akmens. Stepono
Jonučio nuotr.
Iš A. Kniukštienės
albumo*

¹⁹Vaišnora J. *Marijos garbinimas Lietuvoje*, Roma, 1958, p. 51–52.



Pasilinksminimai baigdavosi per Visus Šventuosius ir advento metu suaugusieji drausdavo jaunimui dainuoti, tad susirinkę pavakaroti jie pasakodavo įvairius nutikimus ar anekdotus. Daugiausia advento vakarais skambėjo giesmės. Tačiau tai priklausė nuo šeimos tradicijų. Vieni „Valandas“ giedojo tik bažnyčioje, kiti ir namuose dirbdami įvairius darbus: moterys verpdamos ir ausdamos, vyrai – pindami pančius. Žmonės giedodavo mindami ir šukuodami linus, kuldami javus.

Bent vieną advento sekmadienį nueiti į rartus buvo privalu kiekvienam. Kas negalėdavo ir likdavo namuose, saulei tekant meldavosi prie Marijos paveiklo ar kryžiaus, kalbėdavo rožinį ir giedodavo Marijai skirtas giesmes.

Per adventą kiekvieną šventadienį Kartenos bažnyčioje 7 val. buvo laikomos ankstyvosios rartinės mišios. Aplinkinių kaimų žmonės keldavosi 4–5 val. ryto ir eidavo į Karteną tų mišių. Petrė Šaulienė (3) prisiminė, kad Dauginčių kaimo jaunimas iš anksto susitardavo, koku laiku visi kartu eis į Kartenos bažnyčią. Stanislava Raminienė (4), taip pat gyvenusi Dauginčiuose, pasakojo, kad jos motina buvo giedotoja ir penktadieniais visa šeima giedodavo „Kalnus“, „Valandas“ ir kitas Marijos giesmes. Mama neleisdavusi vaikams per adventą nei žaisti, nei dainuoti, tik giedoti. Ji pati dirbdama giedodavo. Ignas Miklovas (1) prisimena, kad Abakuose į rartus kviesdavo su žibintu (*liktarna*), kad žmonės ankstų rytą į bažnyčią eitų „su šviesa“. Kiti rartams likdavo iš vakaro ir jų laukdami giedodavo „Kalnus“. „Marijos Nekaltojo Prasidėjimo valandas“ bažnyčios prieangyje giedodavo giedotojai, o visi žmonės jiems pritardavo (*turavodavo*). Bažnyčioje antifoniniu būdu giedodavo dvi giedotojų grupės – vyrų ir moterų: vyrai pradėdavo, o antrąją giesmės dalį atlikdavo moterys. Vėliau giesmes užvesdavo vargonininkė. Stefanija Lubienė (5)

*Kartenos choristai
prie bažnyčios
su klebonu
Jonu Jesinevičiumi
(pirmas iš kairės).
1974 08 18.
Iš B. Butkuvienės
albumo*



Koplytėlė prie medžio Dauginčių k., Igno Paulausko žemėje. Greta bulviakasio talkininkai atokvėpio valandėlę. 1969 m. Igno Jablonskio nuotr. Iš Kr. MF, nr. GEK 9756

papasakojo, jog per adventą Kartenos bažnyčioje mišių metu „Valandas“ giedojo vienuoliai pranciškonai. Ji prisiminė, kad beveik kiekvieną advento vakarą mama klupdydavo visą šeimą prie Marijos paveikslo kalbėti poterių ir giedoti.

Gegužinės pamaldos, skirtos Švč. Mergelei Marijai garbinti, yra liaudies pamaldumo praktika, kurios tradicijos, palyginti su kitomis Marijos šventėmis, Lietuvoje nėra labai senos. Gegužinės pamaldos pradėtos gana vėlai, – pirmą kartą 1853 m. Seinų katedroje jas laikė prelatas B. Butkevičius, o 1884 m. Žemaičių vyskupijoje – vyskupas M. Valančius. Gegužinėms pamaldoms nėra nustatyta privalomų vienodų maldų ir giesmių, išskyrus tik tuo metu giedamą, verstą iš lenkų kalbos giesmę „Sveika Marija, Motina Dievo“²⁰.

Gegužės mėnesį per pamaldas buvo galima giedoti įvairias Marijos giesmes ir „Marijos Nekaltojo Prasidėjimo valandas“, skirtas išaukštinti jos skaistumą, ypač 1854 m. paskelbus Nekaltojo Prasidėjimo dogmą. Tikintieji buvo raginami melstis ne tik bažnyčiose, bet ir namuose, sodžiuose, kur buvo pastatytos koplytėlės arba įrengti Marijos lurdai.

Per Gegužines pamaldas „Valandas“ giedojo tik Kretingos pranciškonų vienuolyno bažnyčioje ir jos parapijos apylinkėse. Gegužės mėnesį Kartenos ir jos apylinkių gyventojai eidavo ne tik į Kretingos, bet ir Kartenos lurdą. Tai dar vienas ypatumas, išskiriantis Kartenos ir jos apylinkių tikinčiųjų religinį gyvenimą iš kitų aplinkinių miestelių bei kaimų. Ant Minijos skardžio, Kapalių vietovėje, maždaug 1920 m. buvo pastatytas Kartenos lurdas, į kurį perkeltos Kretingos lurdo analogijos, t. y. visos su juo susijusios pamaldumo praktikos. Pasak Igno Miklovo (1), maldininkai iš Kartenos į šalia Abakų kaimo esantį lurdą eidavo per Marijos šventes (išskyrus Nekaltojo Prasidėjimo šventę gruodžio 8 d.) ir įvairius atlaidus, pavyzdžiui, Šv. Petro. Iki Antrojo pasaulinio karo žmonės rinkdavosi ten gegužės vakarais ir visa bendruomenė giedodavo Marijai skirtas giesmes, tarp jų ir „Valandas“. Pranas Anužis (6) prisiminė, kaip Kretingoje jas giedojo prieš gegužines (*mojavines*) pamaldas. Giedotojai rinkdavosi sekmadieniais gerokai anksčiau prieš mišias ir atgiedodavo visas „Valandas“. Ona Beniušienė (7) pamena, kad pamaldas laikydavo prie lurdo. Šventą dieną klebonas eidavo

²⁰Vaišnora J. *Marijos garbinimas Lietuvoje*, Roma, 1958, p. 61–63.



*Budrių gyvenvietės
moterys gieda
Kašaičių kaimo
atminimui pastatyto
kryžiaus šventinimo
iškilmėse. 1990 08 11.
Iš A. Kniukštienės
albumo*

su procesija ir giedodavo procesijų giesmes. Jau po mišių buvo giedamos Marijos garbei skirtos giesmės, „Valandos“ ir Marijos litanija „Sveika, Marija“. Stasė Kubilienė (8) pasakojo, kad Kalniškių kaime „Marijos valandas“ giedodavo namuose po gegužinių pamaldų. Pamaldos vykdavo viename sodžiu, kuriame būdavo gėlėmis papuoštas Marijos altorius. Po paskutinės pamaldų giesmės „Sveika, Marija, Motina Dievo“ kaimo giedotojai giedojo „Valandas“, kurioms pritardavo senas kanklininkas. Skolestika Domarkienė (9) ir Elena Baltmiškienė (2) sakė pamenančios, kad prie lurdo būdavo vienuolių iš Padvarių pranciškonų vienuolyno. Šis faktas leidžia daryti prielaidą, jog Kartenos religinės bendruomenės formavimuisi didelę įtaką turėjo Kretingos pranciškonų, kuriuos 1602 m. grafas Karolis Chodkevičius pakvietė kovoti su protestantizmu, ir 1929 m. Padvarių kaime įsikūrusių Seserų pranciškonų vienuolijos. Vienuoliai pranciškonai nuo pat vienuolyno įkūrimo Kretingos apskrities parapijose dirbo pastoracinį ir švietėjiškąjį darbą: kvietė pasauliečius šlovinti Viešpatį ir Mariją, sakė pamokslus, klausėsi išpažinčių, steigė mokyklas, ragino tikinčiuosius burtis į pasauliečių tretininkų kongregacijas. Jie ypač skatino ir platinė Marijos garbinimą, nes tai vienas pagrindinių šio ordino tikslų – įtraukti tikinčiuosius į maldas, giesmes, procesijas. Pranciškonų trečiojo ordino nuostatai skelbia, kad nariai turi jausti pareigą labiau už kitus krikščionis ugdyti pamaldumą Marijai, kuris sudaro esminę pranciškonų gyvenimo dalį. Ordinas sudarė ir išplatino kai kurias ypatingas Dievo Motinos garbinimo praktikas, pavyzdžiui, Septynių džiaugsmų rožinį, vadinamą *pranciškonų malda (karunka)*. Be to, regula įsako, kad tarp švenčių, skirtų Švč. Mergelės Marijos garbei, tretininkai privalo švęsti Nekaltojo Prasidėjimo šventę ir jos vigilijoje pasninkauti, taip pat Marijos garbei skirtą gegužės mėnesį būti nuoširdžiai pamaldūs²¹. Pranciškonų periodiniame leidinyje „Pranciškonų pasaulis“ skyrelyje „Žinios iš kongregacijų“ randame informaciją, kad 1935 m. Kartenos tretininkai turėjo jau 117 narių, kuriems vadovavo klebonas J. Rutkauskas²².

Žemaitijoje per Žolinę „Marijos Nekaltojo Prasidėjimo valandas“ giedojo tik Marijos Ėmimo į dangų titulą turinčiose bažnyčiose: Palangoje, Sedoje, Salantuose, Pašaltuonyje ir Kartenoje. Vyskupo Jurgio Tiškevičiaus iniciatyva

²¹Juvenalis Fr. Dievotumas į Mariją, *Pranciškaus varpelis*, 1938, nr. 10, p. 280–281.

²²Žinios iš kongregacijų, *Pranciškonų pasaulis*, 1935, nr. 6, p. 186.

1634 m. Mikalojus Sapiega Kartenoje pastatė bažnyčią, kuri du kartus degė, bet buvo atstatoma. 1875 m. pastatyta bažnyčia buvo suteiktas Švč. Mergelės Marijos Ėmimo į dangų titulas²³. Janina Danienė (10), važinėjusi su vargonininku Bendiku po Žemaitijos bažnyčias į atlaidus, nurodė, kad per Žolinę Kartenos bažnyčioje „Valandas“ giedojo prieš vakarines mišias. Karteniškių prisiminimai padėjo geriau suprasti šio krašto „Marijos valandų“ atlikimo senąsias tradicijas, turėjusias tam tikrų savitumų, tačiau šiandien tampančias istorija.

Išvados

1. „Marijos Nekaltojo Prasidėjimo valandos“ yra bažnytinės liturgijos palikimas.
2. „Marijos valandų“ giesmės ir maldos žmonėms įdiegtos Kretingos ir Padvarių pranciškonų vienuolių.
3. Kartenos apylinkėse „Marijos valandos“ atliekamos per adventą, gegužines pamaldas ir Marijos Ėmimo į dangų šventę.
4. „Marijos valandos“ giedamos ne tik bažnyčioje, bet ir prie Kartenos (Abakų) lurdo.

Išvados pagrindžia hipotezę, kad ši pamaldumo fenomeną žmonėms iškiepijo iki Antrojo pasaulinio karo veikusios vyrų ir moterų (Padvariuose) pranciškonų vienuolijos.

Informacijos pateikėjai

1. Ignas Miklovas, gim. 1912 m., Kartenos vls., Abakų k., 2002 m. ekspedicijos Kartenoje lauko tyrimų medžiaga.
2. Elena Baltmiškienė (Rudelytė), gim. 1920 m., Kartenos vls., Vėlaičių k., 2002 m. ekspedicijos Kartenoje lauko tyrimų medžiaga.
3. Petrė Šaulienė (Domarkaitė), gim. 1912 m., Kartenos vls., Dauginčių k., 2002 m. ekspedicijos Kartenoje lauko tyrimų medžiaga.
4. Stanislava Raminienė (Paulauskaitė), gim. 1911 m., Kartenos vls., Kartenos dvare, 2002 m. ekspedicijos Kartenoje lauko tyrimų medžiaga.
5. Stefanija Lubienė (Dreinytė), gim. 1915 m., JAV, gyv., Kartenos vls., Sausarių k., 2002 m. ekspedicijos Kartenoje lauko tyrimų medžiaga.
6. Pranas Anušis, gim. 1911 m., Kartenos vls., Drungilų k., Šv. Antano religijos studijų prie KTF VDU, Folklorinis kabinetas, 1996 m. ekspedicijų medžiaga.
7. Ona Beniušienė (Domarkaitė), gim. 1919 m., Kartenos vls., Dauginčių k., 2002 m. ekspedicijos Kartenoje lauko tyrimų medžiaga.
8. Stasė Kubilienė (Pociūtė), gim. 1916 m., Kartenos vls., Kalniškių k., 2002 m. ekspedicijos Kartenoje lauko tyrimų medžiaga.
9. Skolestika Domarkienė (Veisbonaitė), gim. 1912 m., Kartenos vls., Vėlaičių k., 2002 m. ekspedicijos Kartenoje lauko tyrimų medžiaga.
10. Janina Danienė (Tamašauskaitė), gim. 1927 m., Mosėdžio vls., Šatraminių k., Šv. Antano religijos studijų prie KTF VDU, Folklorinis kabinetas, 1996 m. ekspedicijų medžiaga.

Straipsnis numatomas spausdinti „Lietuvos valsčių“ serijos monografijoje „Kartena“ (vyr. redaktorius ir sudarytojas *Virginijus Jocys*).

Straipsnio kalbos redaktoriai *Grażina Indrišiūnienė*, *Albinas Masaitis*, *Auksė Gasperavičienė*, korektorė *Rasa Kašėtienė*, anglų k. redaktorius, vertėjas *Aloyzas Pranas Knabikas*.

Straipsnio priedai skelbiami atskirai tam skirtuose šio leidinio skyriuose:

1. Straipsnio santraukos lietuvių ir anglų kalbomis (sk. Straipsnių santraukos, Summaries).
2. Žinios apie autorių (sk. Apie autorius).

²³Kviklys B. *Mūsų Lietuva*, Vilnius, 1991, t. 4, p. 336.

SOCIOLOGIJA

Laukuvos ūkininkų gyvenimo ir veiklos sąlygos

Valentina Ratkevičienė

Vilniaus pedagoginis universitetas

Ūkininkų ūkių kūrimas yra reikalingas kaip gyvenimo būdas ir kaip svarbus tolesnio žemės ūkio gamybos plėtojimo pagrindas Lietuvoje. Integracija į ES šalies žemės ūkiui iškelia nemažai problemų. Visų pirma didelė konkurencija laukia tiek Vakarų, tiek Rytų šalių rinkose.

Straipsnyje analizuojamos ūkininkų gyvenimo ir veiklos sąlygos, atskleidžiamos pagrindinės problemos, turinčios įtakos ūkininkavimui dabartiniu metu, parodomos ūkininkų požiūris į jų gyvenimo ir veiklos sąlygas įstojus į ES, ūkininkų gyvenimo lygio vertinimas ir kiti klausimai.

Tyrimo problema. Dauguma ūkių neefektyvūs, ūkininkų gyvenimo ir veiklos sąlygos sunkios. Vyrauja smulkūs ūkiai, kurie nesuteikia jų savininkams visiško užimtumo ir pakankamai pajamų ūkiams plėtoti. Tokiomis sąlygomis smulkiems ūkininkams bus sunku arba visai neįmanoma atlaikyti konkurencijos užsienio rinkose.

Tikslas – ištirti ūkininkų gyvenimo ir veiklos sąlygas.

Tyrimo dalykas – ūkininkų gyvenimo ir veiklos sąlygos.

Tyrimo uždaviniai. Surinkti informaciją apie Laukuvos ūkininkų gyvenimo ir veiklos sąlygas, įvertinti esamą padėtį, atskleisti pagrindines jų veiklos problemas.

Hipotezė. Dėl sunkios šalies ekonominės padėties nelengva garantuoti efektyvaus ūkininkavimo, todėl dauguma ūkininkų gyvena ir dirba varganomis sąlygomis.

Pagrindiniai terminai: *ūkininkas, ūkininkavimas, Europos Sąjunga, integracija, konkurencija, agrarinė reforma, skurdas.*

2001 m. rugpjūčio mėn. buvo atliktas Šilalės r. Laukuvos ūkininkų gyvenimo ir veiklos sąlygų sociologinis tyrimas.

Pagrindinė kaime gyvenančių žmonių ūkinė veikla yra žemės ūkis. Daugelis jų net neišsivaizduoja savo gyvenimo be žemės, be kasdinių darbų. Visais laikais ūkininkų gyvenimo ir veiklos sąlygos nebuvo geros – dauguma jų skurdo, o kiti tik sunkaus ir ilgo darbo dėka prasigyvendavo, tačiau turtingi jie niekada nebuvo.

Kolūkiai likviduoti. Įgyvendinant agrarinę reformą, žemė gražinama buvusiems savininkams. Atsirado privatūs ūkiai ar žemės ūkio bendrovės. Tas pats atsitiko ir su Laukuvos bei jos apylinkių ūkiais: Medvėgalio tarybiniu ūkiu, Karolio Požėlos kolūkiu (dabar – Bilionių seniūnija), Padievyčio tarybiniu ūkiu ir kt.

Patys pirmieji ūkininkai Laukuvoje išikūrė 1989 m. po Valstiečių ūkio įstatymo priėmimo. Pagal apklausą tuomet jų buvę tik keturi. 1990 m. ūkininkauti pradėjo 6, 1991 m. – 4, 1992 m. – 5. Vėliau ūkininkų skaičius vis didėjo.

Straipsnis „Vermės“ leidyklai įteiktas 2002 10 18, serijos „Lietuvos valsčiai“ Lietuvos lokalinių tyrimų mokslo darbų komisijos įvertintas 2004 07 12, pirmą kartą paskelbtas „Lietuvos valsčių“ serijos monografijoje „Laukuva“, I dalis, išleistoje 2005 07 15.



*Ivažiavimas
į Laukuvos miestelį
iš Žemaičių plento.
2001 m.
V. Jocio nuotr.*

Ūkininkų išsilavinimas ir amžius. Buvo apklausta 24 vyrai ir 11 moterų, šeiminkaujančių savo ūkiuose. Ūkininkavimui svarbu išsilavinimas (be abejo, nelygu ūkininkas, jo patirtis ir žinių poreikis). Kaip rodo duomenys, dauguma ūkininkų (t. y. 14) turi vidurinį išsilavinimą, nemažai jų su specialiuoju viduriniu (11 ūkininkų). Kiti (5) turi tik pradinį išsilavinimą. Aukštąjį išsilavinimą turėjo tik 4 apklaustieji ūkininkai.

Jauniausias apklaustasis ūkininkas buvo 25 m., vyriausias – 75 m. Pagal amžių juos galima būtų skirstyti taip: 20–30 m. – 4 ūkininkai, 30–40 m. – 11, 40–50 m. – 10, 50–60 m. – 2 ir per 60 m. – 7 ūkininkai. Taigi matome, jog ūkininkauti imasi jaunesnio amžiaus žmonės.

Turima žemė. Ūkininko valdomas žemės plotas yra svarbi ūkininkavimo sąlyga, lemianti gaminamų produktų konkurencingumą, pelno dydį, apsirūpinimą technika ir kt. Lietuvoje 2000 m. pabaigoje buvo gana daug ūkių, turinčių iki 3 ha žemės. Tai maždaug apie 50%. 3–5 ha – 17%. Be abejo, smulkūs ūkiai gali duoti pajamų ir išlikti tada, kai jie specializuojasi tokiose gamybos šakose kaip daržininkystė, gėlininkystė ir pan.; arba pasitenkina mažomis pajamomis. 2000 m. duomenimis, Lietuvoje vidutinis registruotų ūkių dydis – 12,3 ha. ES vidutinis žemės ūkio paskirties plotas 1993 m. siekė 16,6 ha, 1997 m. – 18,4 ha. Ikikarinėje Lietuvoje vidutinis ūkio dydis sudarė 12,7 ha.

Laukuvos seniūnijos ūkininkai turi palyginti nedidelius žemės plotus. Daugiausia ūkių yra iki 3 ha. Ne visi ūkininkai dirba nuosavą žemę. Iš 35 nuosavą žemę turi tik 21 ūkininkas (14 neturi). 27 ūkininkai nuomoja nedidelius plotus. Daugiausia ūkininkų, nuomojančių iki 3 ha žemės. 8 ūkininkai žemės nenuomoja.

Pagal turimos žemės plotą Laukuvoje ūkiai nėra labai dideli. Vienas ūkininkas valdo 80 ha, o 5 – 31–52 ha žemės.

Pagal žemės įsigijimą ūkininkai gali būti skirstomi į žemę atgavusius, pirkusius ar išsinuomojusius. Tačiau šis skirstymas nėra labai tikslus, nes kai kurie ūkininkai vieną dalį žemės gali būti įsigiję vienokiu, o kitą – kitokiu būdu. Taigi pagal žemės

įsigijimo formą 17 Laukuvos ūkininkų yra atgavę paveldėtą iš tėvų (senelių) žemę, 9 – nusipirkę ir ją dirba, o 27 – nuomojasi (žr. 1 lentelę).

1 lentelė

Ūkininkų turimos žemės plotai

Turima žemė, ha	Ūkininkų		Žemė			
	Skaičius	%	Nuosava		Nuomojama	
			Ūkininkų skaičius	%	Ūkininkų skaičius	%
iki 3	16	46	4	19	16	59
3–10	7	20	6	29	8	30
11–20	5	14	6	29	2	7
21–30	1	3	2	9	1	4
31–40	3	8	2	9	–	–
41–50	1	3	–	–	–	–
51–60	1	3	–	–	–	–
60 ir daugiau	1	3	1	5	–	–
Iš viso:	35	100	21	100	27	100

Taigi norimam ūkiui išlaikyti daugumai nepakanka turimos žemės, todėl ją perka ar nuomojasi.

Beveik visi ūkininkai gyvenamąją vietą iki ūkininkavimo pradžios nurodė kaimą. Iš miesto atsikėlusių ir pradėjusių ūkininkauti buvo tik vienas. Ūkininkauja vietiniai žmonės, kurie anksčiau ėjo įvairias pareigas – nuo žemės ūkio specialisto iki eilinio darbuotojo. Iki ūkininkavimo pradžios žemės ūkio įmonėse dirbo 24, o ne žemės ūkyje (parduotuvėje, bibliotekoje, mokykloje, buhalterijoje ir kt.) – 8 žmonės.

Ūkių veiklos kryptys. Laukuvos seniūnijos žmonės verčiasi įvairia ūkine veikla. Kiekvienas ūkininkas pats sprendžia, kuo jam verstis: ar augalininkyste, ar gyvulininkyste, ar kuo kitu, t. y. tuo, kas, jo manymu, turi paklausą rinkoje ir apsimoka. Dauguma ūkininkų verčiasi mišriu ūkininkavimu, tuo bandydami išsisukti nuo gamybinės rizikos plėtojant vieną ar kitą ūkio šaką. Iš tirtų 35 yra tik keletas stambių ūkių, kurių šeimnininkai specializuojasi viena ūkininkavimo kryptimi. Kaip nustatėme, 1 ūkininkas, turintis 80 ha, specializuojasi augalininkystėje. Turėjo apsisęs 12 ha rugiais, 16 ha kviečiais, 8 ha miežiais, 9 ha avižomis, 18 ha žolynais ir 20 ha užsodinęs bulvėmis. Gyvulių laikė mažai: 1 karvę, 1 prieauglį ir 2 kiaules. Kiti stambesni ūkininkai išsiskyrė gyvulininkystės veikla. Tokių ūkių yra net 7. Jie laiko 6–18 karvių, 6–16 prieauglio, 8–12 kiaulių. Augalininkystė jiems yra kaip papildoma ūkio šaka, aprūpinanti gyvulius pašarais. Kitokia veikla šie ūkininkai nesiverčia. Reikia pabrėžti, kad Lietuvoje kol kas nėra ryškios ūkių specializacijos. Vyrauja mišrūs – augalininkystės ir gyvulininkystės – ūkiai. Ūkių specializacija negarantuoja reikiamo rentabilumo, nes jis gerokai priklauso nuo supirkimo kainų, o jos Lietuvoje dažnai keičiasi.

Daugumos ūkininkų ūkiuose dirba vien tik šeimos nariai – vidutiniškai 2–3 žmonės. 5 ūkininkai (stambesni pagal turimos žemės plotą) samdo sezoninius darbininkus; iš jų 4 ūkininkai samdo po 1 žmogų, o 1 ūkininkas – 2 žmones. Nuolatiniam darbui žmonių nesamdo nė vienas iš apklaustųjų ūkininkų.

Vis dėlto jau praėjo 12 metų nuo ūkių kūrimosi pradžios, tačiau dar ir šiandien labai svarbus dalykas tebėra apsirūpinimas technika. Ūkininkavimas be technikos yra sudėtingas, nes įvairiems darbams atlikti reikia nuolat samdyti žmones, kurie ją turi. Naujos technikos įsigyti yra labai brangu, o sena jau susidėvėjusi, todėl reikia daug lėšų remontui.

Ūkininkai technika menkai apsirūpinę. Iš 35 tik 12 ūkininkų nurodė, kad turi reikiamą techniką. Kiti neturi arba nenurodė, kad turi. Taigi dėl technikos stokos ūkininkai turi kaip įmanydami sukstis ir rasti išeitį, kad laiku padarytų ūkio darbus.

Ūkininkų gyvenamieji ir ūkiniai pastatai. Laukuvos ūkininkų gyvenamųjų ir ūkinių pastatų apibūdinimas pateikiamas 2 lentelėje.

2 lentelė

Ūkininkų gyvenamieji ir ūkiniai pastatai

Pastatų įsigijimas	Ūkininkų skaičius
Tėvų sodyba	9
Pirkta sodyba	21
Naujai statyta sodyba	4

Dauguma ūkininkų gyvena pirktose arba tėvų sodybose. Tik 4 ūkininkai naujai įsikūrę. Lėšos, už kurias ūkininkai yra įsigiję techniką, gyvenamuosius ir ūkinius pastatus, daugiausia tai pačių ūkininkų santaupos bei jų tėvų ar giminių parama. Banko paslaugomis naudojosi 2 ūkininkai, ir tai tik po 30%, o vienas ūkininkas pasinaudojo visu 100%.

Kad ir kuo verstųsi žmogus – ar ūkininkavimu, ar prekyba, ar teiktų paslaugas – svarbu, kad jo veikla būtų pelninga ir duotų pajamų, kad įdėtas darbas, lėšos, medžiagos ir kt. atsipirktų. Kiekvienas paklaustas ūkininkas galėjo pasakyti, koks jo ūkis: pelningas, vidutiniškas ar nuostolingas. Deja, pelningai ūkininkaujančių nebuvo nė vieno ūkininko. Daugiausia jie savo veiklą vertino vidutiniškai. Tokių ūkių buvo 21, arba 60%. Gana daug – apie 37% – ūkininkų savo ūkininkavimą vertino kaip nuostolingą ir tik 3% – pelningą (žr. 1 pav.).

Bandėme išsiaiškinti pelną ir nuostolius teikiančias ūkio veiklos sritis. 11 ūkininkų (31%) pažymėjo, kad yra pelninga gyvulininkystė (pienininkystė). Vienas ūkininkas nurodė, kad pelninga auginti daugiamečių žolės ir grūdines kultūras, o dar vienas – tik grūdų auginimą. 16 ūkininkų nepažymėjo nei pelningos, nei nuostolingos veiklos srities. Kalbant apie nuostolingas ūkio veiklos sritis, trys ūkininkai paminėjo, kad jiems nuostolinga gyvulininkystė, dar trys – kad grūdų auginimas; vienam ūkininkui nuostolinga ir augalininkystė, ir gyvulininkystė, kitam – kiaulių auginimas. Penkiuose ūkiuose atsirado ir pelningų, ir nuostolingų ūkio veiklos sričių. Jei viena šaka jiems pelninga, tai kita – nuostolinga, ir atvirkščiai.

Užauginti produkciją ūkininkams dar nėra taip sunku, tačiau labai sunku surasti, kur ją dėti, kam parduoti.

Dar ūkininkų pasiteiravome ir paaiškėjo, kad pagrindiniai jų produkcijos realizavimo kanalai yra šie: 70–90% pateikia rinkai – 11 ūkininkų (iš 35). Tai daugiausia

1 pav. Laukuvos seniūnijos apklaustųjų ūkininkų ūkių pelningumas

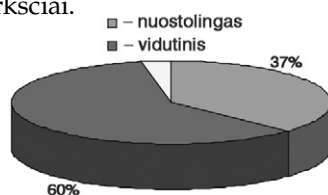

stambesnių ūkių savininkai. Apie 50% produkcijos parduoda 5 ūkininkai. 14 ūkininkų nurodė, kad pagamintą produkciją sunaudoja savo reikmėms.

Ūkininkų nuomonė apie jų gyvenimo ir veiklos sąlygų pasikeitimą įstojus į ES. Ši tema darosi vis aktualesnė ir dažnai diskutuojama. Ji ne mažiau rūpi ūkininkams, tuo labiau joga jie turi žinoti apie įvyksiančius pasikeitimus jų veikloje, kad galėtų prisitaikyti ir rasti savo veiklos nišą. Yra sakoma, kad kiekvienas būvis yra geras, tik reikia prisitaikyti prie jo.

Ūkininkų požiūris į ūkininkavimą įstojus į ES buvo išsakytas tokiais samprotavimais: tik 4, arba 11%, ūkininkų mano, kad įstojus į ES jų gyvenimo ir veiklos sąlygos pagerės. 9 ūkininkų požiūris į stojimą į ES buvo neigiamas. Jie mano, kad ūkininkų gyvenimas ir veikla pablogės. Net 22 ūkininkai (63%), t. y. didžiausia dalis jų, neturėjo aiškios nuomonės. Ūkininkų nuomonė, kaip ES pakeis gyvenimo ir veiklos sąlygas, pateikta 2 pav.

Palyginę Laukuvos ir kitų Lietuvos rajonų duomenis matome, jog ūkininkų nuomonė apie gyvenimo ir veiklos sąlygų pasikeitimą įstojus į ES yra panaši.

Iš tiriamųjų ūkininkų paaiškėjo, kad jie ne tik abejingi Lietuvos stojimui į ES, bet yra ir prieš žemės pardavimą užsieniečiams. Taip nusiteikę 26 ūkininkai (74%), o 8 pritaria tam, kad žemė būtų parduojama užsieniečiams.

Dabartiniu metu ūkininkų padėtis nelengva, sunku ūkininkauti. Žinoma, padėti dar komplikuoja visiškas žemės ūkio situacijos neapibrėžtumas. Ūkininkavimas stumiamas į labai griežtas rinkos sąlygas, kurios tampa nepakeliamos ūkininkams. Todėl jie susiduria su daugybe rūpesčių, kurie trukdo ūkininkauti ir toliau plėsti ūkį. Pagal gautų atsakymų svarbą, pagrindinės bėdos tokios: per didelės degalų kainos, per žemos produkcijos supirkimo kainos, brangus technikos įsigijimas, trūksta valstybės paramos, sunku realizuoti produkciją ir t. t.

Gyvenimo lygio vertinimas. Kalbėdami apie gyvenimo lygį, ūkininkai turėjo nurodyti, kokiam socialiniam sluoksniui jie save priskiria. Šį vertinimą pateikiame 3 lentelėje.

3 lentelė

Ūkininkų gyvenimo lygio vertinimas pagal socialinius sluoksnius

Socialiniai sluoksniai	Ūkininkų skaičius	%
Turtingi	–	
Pasiturintys	12	34
Neturtingi	18	51
Skurdžiai	5	15
Iš viso:	35	100

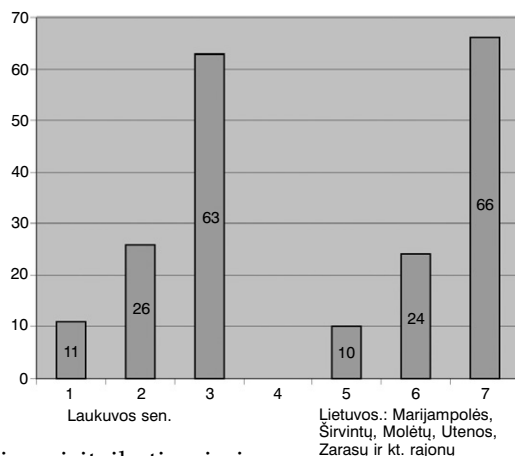

2 pav. Ūkininkų nuomonė apie jų gyvenimo ir veiklos sąlygų pasikeitimą įstojus į ES:
1, 5 – pagerės;
2, 6 – pablogės;
3, 7 – sunku pasakyti

Iš lentelės matyti, kad dauguma (18, arba apie 51%) ūkininkų save priskiria prie gyvenančių neturtingai. Manančių, kad gyvena skurdžiai ūkininkų yra nedaug. Iš ūkininkavimo turtų susikrauti sunku, nes nėra pelningos veiklos. Ne veltui liaudies posakis skamba „Iš darbo neliksi bagotas, tik kuprotas“. Ūkininkai dejuoja, kad dirbti reikia sunkiai, o pelno jokio, esą tik ant gyvenimo ribos. Tuo patvirtinama, kad ūkininkavimo sąlygos yra prastos, todėl sunku prasigyventi.

Šiuo metu ūkininkai gyvena kupini rūpesčių. Tačiau ne mažiau svarbu yra žvelgti ir į perspektyvą. Dabartis susijusi su ateitimi, be abejo, su geresne ateitimi, kurios tikisi kiekvienas ūkininkas. Pateiktas klausimas „Kokios jūsų ūkininkavimo perspektyvos“ ūkininkams didelio optimizmo nesukėlė. Štai kaip į šį klausimą atsakė Laukuvos seniūnijos ūkininkai (žr. 4 lentelę).

4 lentelė

Ūkininkavimo perspektyvos

Ūkininkų ateities vizija	Atsakiusiųjų skaičius
Manau plėsti ūkį	10
Norėčiau mesti ūkininkauti, tačiau neturiu galimybių keisti gyvenimo sąlygas	20
Nusprendžiau atsakyti ūkininkavimo	3

Taigi išanalizavę ūkininkavimo perspektyvas matome tokią tendenciją: 20 ūkininkų (arba 57%) norėtų mesti ūkininkavimą, tačiau neturi galimybės keisti gyvenimo sąlygas. Čia, aišku, nepateko tie, kurie turi didesnius žemės plotus ir jau seniai tuo verčiasi. Nusprendusių atsakyti ūkininkavimo nedaug – tik 3 ūkininkai. Tai reiškia, kad ūkininkų gyvenimo ir veiklos sąlygos nėra geros – ūkininkaujama tik dėl to, kad neturi kitos išeities ir kito pragyvenimo šaltinio. Šiuo klausimu galime pateikti atliktų tyrimų duomenis kituose Lietuvos rajonuose: Marijampolės, Širvintų, Molėtų, Utenos, Zarasų ir kt. Ten buvo žymiai didesnis procentas ūkininkų, kurie norėtų mesti ūkininkauti, bet keisti gyvenimo sąlygas neturi galimybių. Tokių ūkininkų buvo apie 82% (arba 115 iš 141) apklaustųjų.

Ūkininkavimo perspektyvas galima sieti ir su noru, kad pradėtų ūkinę veiklą tęstų vaikai. Tačiau daugiau kaip du trečdaliai ūkininkų (26) nepareikšė noro, kad vaikai ūkininkautų. Daugelis, kurie ėmėsi ūkininkavimo, yra taip nusivylę, jog linkę mesti šį darbą, todėl nenorėtų, kad ir jų vaikai ūkininkautų.

Ūkininkai išreiškė savo nuomonę ir apie tai, kas galėtų palengvinti jų gyvenimą. Net 33 ūkininkai (arba 94%) pažymėjo, kad susidariusias problemas išspręstų valstybės parama, o 2 ūkininkai – kooperacija.

Ūkininkų pasakojimai apie gyvenimo ir veiklos sąlygas

Laukuvos seniūnas Kazimieras Jokūbauskas (Šiauduva)

Iš kur išgirdote apie SAPARD programą?

Iš laikraščių ir Šilalės r. konsultavimo tarnybos. Žmonės nesupranta ir ne taip ją (paramą – Red.) lengva paimti. Ne kiekvienam prieinama, tik pasiturintiems.

Su kokiomis problemomis susiduriate ūkininkaudami? Trūksta ko nors ar ne?

Ūkininkaudami mes turime daugybę rūpesčių. Aš pats esu nedidelis ūkininkas, toks vidutiniokas. Laikau 6 karves, kiaulių, nieko neperku, užsiauginam savo produkcijos švarios. Kas yra? Mažos supirkimo kainos. Nežinia kur parduosi, kas nupirks. Pvz., užėina vėjus auginti kiaules – visi prisiperkam kiaulių. O kitąmet perteklius jų. Ir viskas. Dabar moka po 5,30 Lt, o atsiras daugiau kiaulių, tai tada mokės po 3 Lt už kg. Tai viskas – jau nuostolis. Tas pats ir su jautiena, ir su paukštiena, ir su viskuo. Ta rinka yra kaip muzika: groja, jei pataikai į taktą, tai tvarkoj, jei suspėjai...

Ką jūs laikytumėte savo ūkininkavimo pagrindiniu veiksmu, palankiu pagrindiniu veiksmu? Kaip sakoma, kas yra sėkmės garantas jūsų sąlygomis?

Mūsų sąlygomis čia yra tik pienininkystė. Kad ūkininkams geriau sektųsi, reikėtų didesnio dėmesio iš vyriausybės, kad subsiduotų. Dabar kas darosi? Mes už degalus mokame po 2 Lt, o už 1 litrą pieno gaunam 37 centus. Reikia pagalvoti, koks skirtumas yra. Iš to litro pramonė padaro, aš nežinau, tikriausiai kokius 4–5 litrus to praskiesto pieno, kuris yra parduotuvėse. Šiuo momentu mes turėtume maždaug žinoti, ar sutartis sudaryti, ar ką nors, kad galėtume laisvai parduoti. O dabar nežinai.

Dabar grūdus auginam, yra daug ūkininkų, kurie grūdus augina sėklai ir pardavimui. Skaičiau spaudoje, jei žmogus neturi 40 tonų, tai neparduos nė trupučio valstybei. Turi tiek prikulti, kad turėtum 40 tonų, tada galėsi sudaryti sutartis su perdirbimo kombinatais ir parduoti. Mažiau neparduosi.

Technikos turit?

Technikos turiu nedaug: T-25 traktoriuką, inventoriaus. Užtenka. Jei noriu arti ar ką, tada pasisamdau.

Skaudi problema yra dėl pardavimo žemės užsieniečiams – jūs pritariate ar ne? Kas bus, kai jie ateis?

Nieko, viskas bus gerai. Čia yra žmogaus valia. Niekas neatims tos žemės – mano valia. Kam noriu, tam parduodu, ką nori su žeme, tą darai.

Aš nenoriu – neparduosiu. Niekas neateis. Yra žmonių, kurie nori parduoti. Mano nuomonė tokia: reikėtų įtvirtinti žemės pardavimą oficialiai tiek užsieniečiams, tiek tautiečiams.

Jūsų žemė? Iš kur?

Paveldėta – mano žmonos, senelių žemė.

O ar norėtumėt, kad vaikai ūkininkautų?

Vaikai? Turiu 3 vaikus. Jie miestuose yra, tik vienas pas mane.

O ūkį perduoti?

Atiteks tam, kuris yra. Jis jauniausias. Na, jis yra vidutiniokas. Vedęs.

Kiek jums metų?

1945 m. gimimo – 56 metai man.

O į ES kaip Jūs žiūrite?

O ES narystę vertinu optimistiškai ir laikiu greičiau jos. Aš suprantu: reikalavimai bus dideli. Blogiau tikrai nebus.

Pažiūrėkim: kitų šalių ūkininkai vis skundžiasi dėl tos ES, tiek streikų...

Mano sūnus buvo išvažiuavęs į Vokietiją pasidaruoti pas ūkininką. Ten yra visai kitokia tvarka, ten yra pasakyta, ką auginti. Tu šiemet, ponas, augini kiočius; kitas kaimynas augina bulves. Tu auginsi – neauginsi, vis tiek gausi subsidijas. Jei neauginsi, tau užmokės. Nieko nedarai – vis tiek subsidijas gauni.

O ką auginate?

Na, labiausiai tai augalininkyste, gyvulininkyste verčiamės. Grūdų auginam savo poreikiams – savo gyvuliams. Grūdų neparduodam, o pieną parduodam Telšių „Žemaitijos pienui“. Už pieną moka po 37 centus už litrą – už I rūšį. Ūkininkauti neapsimoka, tik į kraują įauga. Kaime gyveni ir nieko neturėti? Vargsti nuo saulės patekėjimo iki laidos. Kai paskaičiuoji – tai nulis. Aš turiu 20 ha, piktžolėmis apleisti nesinori. Truputį nuomojam kaimynams, nes nespėjam įdirbti. Abu turim valdiškus darbus. Žmona – bibliotekos vedėja. Patys naudojam apie 8 ha.

O jei neturėtumėte valdiškų darbų, ar išsiverstumėte iš ūkininkavimo?

Sunkiai. Jei turi 30 ha, tai kooperuotis reikėtų, kurti draugijas, auginti vieną produkciją. Kadangi žmonių samdyti nereikia, ūkio darbams žemės turiu nedaug. Karves melžti moku pats. Rankom melžiam. Ganyklos už 2 km. Keliamės 5 val., o iki 7 val. jau turiu būti pasiruošęs į darbą. Gyvenu Šiauduvoje, link Šilalės, į darbą važinėju.

Savivaldybės darbuotoja Stanislava Paulavičienė

Papasakokit, kaip jūs ūkininkaujat, kiek žemės turit, ką su ja veikiate? Norit stoti į ES ar nenorit? Kaip žiūrite į žemės pardavimą užsieniečiams? Kam parduodate produkciją ir pan.?

Produkciją parduodame vietiniams verslininkams, pieną – „Žemaitijos pienui“, o mėsą – rinkai.

Žemės yra 17 ha. Su vyru dirbame, dar padeda vaikai. Gyvena vaikai atskirai, tik atvažiuoja šeštadieniais. Techniką beveik visą turim savo. Samdyti nereikia nieko.

O kaip dėl ES – jūsų nebaugina?

Ne, gal daugiau vietų bus jaunimui. Gal atsivers keliai, gal produkciją bus lengviau parduoti. Aišku, konkurencija bus, bet bus ir parama. Dabar paramą gauna didieji ūkininkai, apsukrieji. O mažiukai nieko negauna. Pavyzdžiui, kiek dabar buvo lengvatinių kreditų rajone, o kas gauna iš paprastų ūkių? Kurie valdo 20–30 ha, negauna. Tik tie, kurie turi bendroves įforminę, kur vienas kitas turi didesnę ūkį, o šiaip paprasti kaimo žmonės nieko.

O ar norėtumėt, kad vaikai ūkininkautų?

Šiuo momentu – tai tikrai ne.

Ar neapsimoka?

Neapsimoka. Didesnės kvotos – gal ir daugiau apsimokėtų. Palei šitas supirkimo kainas – ne. Pagrindinė problema yra mažos supirkimo kainos. Pernai pigiai mokėjo už raguočius. Na, jeigu 1,5 metų šeri ir tegali gauti 700? Už tuos 500–700 Lt prisipili tik baką degalų – ar tai ūkininkavimas? Tik kad neskaičiuojam savo laiko, jėgų.

Bet nedirbti irgi negali. Jei nedirbsi, tai ir pavalgyti neturėsi. Bet šiaip dabar yra prastai. Jei dar pradžioje – 1995–1997 m. – kiek buvo žmonių laikančių gyvulius! O dabar – visi, kurie laikė 4–5 karves, beturi po vieną. Išpardavė. Pieną yra sunku parduoti, už mėsą nieko nemoka.

Ūkininkai labai smarkiai nusivylę?

Kaime, kai kolūkiai iširo, kiek buvo gyvulių! O dabar – tik po vieną karvytę.

Dar vagia?

Ne, nevagia. Čia rajono mastu galbūt.

O su bankais neturėtumėt reikalų?

Paskolų neėmėme, nes technikos turėjom. Auginam grūdus: rugius, miežius, avižas. Turim 4 karves, kiaulių iki 10 ir priaugliai 4, paukščių.

Ką manot apie žemės pardavimą užsieniečiams?

Būsim kumečiai, juodadarbiai. Manau, būtų gerai, kad vyriausybė padėtų paprastam žmogui, kuris turi 10–20 ha, paramą teiktų, o ne parduotų žemės užsieniečiams.

Ar yra bent vienas ūkininkas, kuriam tikrai sektųsi, kuris sėkmingai ūkininkautų?

Nežinau, bendrauju su didesne dalimi žmonių, ryšys nemažas yra ir paprasčiausiai pasidomiu, kaip sekasi. Mėgstu pabendrauti, išklausu, kai nori pasiguosti. Nė vieno tokio nėra: va aš toks laimingas, ūkininkauju, turiu kažin ką!.. Tik kad pamaitina vaikus, aprenkia ir viskas. O plėsti ūkį ir didinti – nė vienas nesiryžta.

Kas pradžioje turėjo žemės, paveldėjo ar nusipirko, tas laikosi. Šiomet trupučiuką kainos pakilo – iki 4 Lt, o pernai – po 2 Lt už kilogramą raguočių. Įsivaizduokit, kiek reikia eiti prie to veršiuko, kad pardavus gautum 700 litų!

Didesnė dalis žmonių yra tokių geriančių. Geria iš nevilties. Valdiškus darbus turi nedaugelis. Daug pensininkų. Bet kurie blogai gyvena, tie ir nenori eiti dirbti. Jei už 20 litų dieną dirbti, jis negali, jam yra mažai, o kai tik gerti – visą dieną gali.

Angelė ir Zenonas Gedminai (Laukuva)

Žemės turim savos ir nuomojamos. Nuosavos susigrąžinta (paveldėta) 12 ha. Turim pirkę 28 ha žemės ir nuomojame 7 ha.

Ar yra jūsų vaikų, kurie norėtų įgyti žemės ūkio specialybę?

Sūnus baigė Varnių mechanizaciją, tik šiemet baigė.

Tai būsimas ūkininkas. Ar norėtumėte, kad jis ūkininkautų?

Jis linkęs, labai padeda mums Andrius – juk mechanizatorius.

Ar nesusižavės greitu uždarbiu Vakarų šalyse?

Jei būtų galimybė pasižiūrėti, kaip dirba ūkininkai Vakaruose, būtų gerai. Būtinai reikėtų. O kol kas – ūkininkaujame. O ką daryti?

Turime 9 karves melžiamas, veršiukų 10, kiaulių dėl savęs laikome 3–4. Visas pelnas iš pieno, kurį pristatome „Žemaitijos pienui“. Turim sudarę tokią sutartį – šiek tiek daugiau moka. Kad mokėtų normaliai – būtų gerai... Pieną statome patys. Rytą vakarą po kiekvieno melžimo, kaip kolūkyje. Pretenzijų neturime, labai gerai.

O ką galėtumėt pasakyti dėl ES?

ES ne mūsų valdžia. Mano nuomone, ta ES gal gerai būtų, bet iki mūsų tie visi dalykai kol ateis... Tikrai niekas nepasako konkrečiai, kad pasakytų žmogui, kiek čia reikia auginti, kiek parduoti. Vyriausybė negalvoja apie tokius dalykus.

Su kokiomis problemomis susiduriate ūkininkaudami?

Technikos neturim.

Iš banko nebandėte pasiimti paskolos?

Nėra garantijos. Anksčiau ūkininkų buvo šioks toks fondas, dar ten palūkanos buvo, o dabar tos palūkanos labai didelės, kol sutvarkysi dokumentaciją...

Jei mums duotų uždirbti, daugiau mokėtų už tą pieną, būtų gerai. Kad duotų 80 centų, jau būtų gerai. Parduodant raguočius atsiskaitymas blogas, o kaina, palyginti su praėjusiais metais, – normalesnė.

Kokiam sluoksniui jūs galit save priskirti – turtingu, pasiturinčiu?

Vidutiniškai esame.

Ar yra netoliese ūkininkų kooperatyvas? Draugija?

Žemaičiui, sako, duok pirma pačiupinėti, paskui ką nors daryti, kurti. Žmonės bijo iš kolūkio laikų. Savaip savo jėgomis kooperuotis reikia. Kantautaliuose yra žmogus, jį turi technikos. Geras žmogus. Jis anksčiau padėdavo. Galima būtų kooperuotis, pavyzdžiui, perkant šaldytuvus. Susidėtų kas daugiau gali pinigų ir šaldytuvą pirktų. Mes nieko prieš, galime kooperuotis. Mes nesame prieš kooperatyvus. Reikėtų savitarpio susitarimu kooperatyvus kurti, be diktato iš viršaus.

Žemės užtenka?

Vaikai galės plėsti.

Kaip ūkininkai – ar esate patenkinti?

Valdiškų darbų neturime. Bandėm dar žiūrėti, bet valdžia pasakė: kad gerai ūkininkaujat ir darbo neieškokit. Žemės kurmis ir nepretenduok daugiau.

O dėl ES narystės? Dėl Lietuvos narystės ES?

Dabar, šiuo momentu, nelabai norėčiau, kad iš karto būtų. Toks laikotarpis pereinamasis, kad žmonėms leistų kiek apsiprasti. Vyriausybė žiūrėtų kvotas. Jei mes taip pulsime, tai jie užvers savo produkcija ir viskas. Nesam pajėgūs, neturim tiek technikos. Aukštaitijoj gal kiek geriau, o Žemaitijoj tiek grūdų nepasėsi. Žemės nederlingos, kalvotos vietos. Melioracija praėjusi buvo, o dabar krūmai, kyšo drenažai.

Užsieniečiai ateis, nupirks žemę?

Bet jei jie dirbs – tai normalu. Jei nupirks tą žemę, parduos, perparduos – tai negerai. O jei dirbs, tegu dirba. Reikia konkrečių įstatymų! Pvz., apie mišką galėtų būti toks punktas, skaitytčiau, jei tu pardavei tą mišką, išpjovei grynai, tai atsodink.

O kaip jūs manote, ko labiausiai reikėtų kitiems ūkininkams, kad sėkmingai ūkininkautų, kas pagerintų ūkininkavimą?

Gal technikos, gal kiek žemės, 3–4 ha turėdami nieko nepadarysi ir 10 ha nepadarysi. Gal kokius vaisius auginti ar ką kita...

Kad valdžia remtų tą žmogų. Dabar ji sugeba ir žiūri tik kuo daugiau atimti. Mokesčių sistema tokia tobula, kad valdžia sugeba paimti mokesčius net iš elgetų.

Dėl SAPARD programos...

Gaus tie ūkininkai, kurie turi pinigų. Tie ir dar jų gaus. Eiliniam prastam žmogeliui nėra ko tikėtis. Kaimietis koks nors gaus paramą? Aš tai galvočiau, kad negaus. Jei gaus – tik stambieji.

Ar reikėjo taip sugriauti žemės ūkį?

Ne taip reikėjo. Mūsų tėvai, senoliai – visi žmonės dirbo už dyką, kad sukurtų tą kolūkių sistemą. Kolūkių sistema nebuvo tokia prasta. Sakyčiau, kad kolūkio laikais žmonės neblogai gyveno. Kurie dirbo, tie turėjo. O kurie anksčiau gyveno tik tai nuo algos iki algos – ir dabar eina prašyti išmaldos ir pašalpų. Reikėjo duoti žemę pagal valstiečių įstatymą, kurie norėjo. Žmogus išdirbo 50 metų – nieko negavo iš kolūkio, o kurie priėjo prie geldos, tie ir prisiplėšė.

Keisti ūkio krypties negalvojate?

Žadame kiaulių daugiau auginti.

Kaip jūsų ūkiui gali atsiliepti, jei Lietuva taps ES nare?

Mes galvojame, kas bus, nebent nebepirks mūsų produkcijos, pieno nebepirks. O tie reikalavimai? Mūsų pienas atitinka ES reikalavimus. Jei atitiks kaina mūsų reikalavimus – tai normaliai. O taip – įmanomi reikalavimai.

Žemė netoli, tačiau ganyklos toli: nuvažiuot–parvažiuot. Buvo vienkiemiai pas mus, bet jie kentėjo. Pas mus greitai sugriauna. Vienas taria, kitas aria. Be ES mes negalim, nes nieko neturim.

Liucija ir Rimantas Barakauskai (Laukuva)

Savo 2 ha turime, daugiau kaip 30 ha nuomojame. Nuoma nedidelė. Technikos pagrindą turim. Šiaip menki ūkininkai. Nuosavybės dar negalim atgauti. Yra žemės kitoje vietoje (mamos).

Kolūkio laikais gyvenome ir dirbome čia. Čia ir gimiau, ir gyvenau, ir pensija čia. Paskutiniu laiku dirbau pieninėje, pieną vežiau. Buvo pieno punkto surinkėja. O dabar 5 m. nebedirbu. Kai buvo etatų mažinimas, netekau darbo. Vyras daug metų dirbo Šilalės statybos organizacijoje. Kai naikino ją, keitėsi viskas, ir likome abu bedarbiai.

Minėjote, kad neatgaunate mamos žemės?

Kreipėmės ir į Vilnių, važiuome. O čia, rajone, reikia turėti gerą kišenę, kad galėtum juos papirkti. Kad būtume galėję atsiimti iš pat pradžių... Yra užimta mūsų žemė, atseit žalioji zona. Bet dabar žalioji zona lyg ir panaikinta, ganyklomis daug yra paversta žemių, bet vis tiek neįmanoma priėti, kad grąžintų.

Dėl ES: kaip jūs galvojate – verta stoti ar nestoti? Kaip tiems ūkininkams būtų geriau?

Jei būtų mums gerovė, tai žinoma verta, bet jei ne, tai ne.

Ta žemė irgi nėra visam laikui padalyta. Kelis kartus žemę davė, vienur atsirado savininkas – atima. Kitur pasėjam dovilus, atsiranda savininkas – vėl reikia atiduoti.

Jūsų pagrindinės pajamos?

Tik už pieną. Laikome 6 karves. Už litrą aukščiausios rūšies moka po 42 centus. Vasarą dar gali aukščiausią rūšį pasiekti, o kaip žiemą? Tvirtai yra senoviški. Kokybės tyrimai nelabai gerai atliekami, nėra tikslumo.

Kaimo žmonėms yra sunku. Galo su galu negali sudurti. Degalai brangūs. Technika nauja neįkandama.

Iš kolūkio mes nieko negavome. O mama, kai buvo kolūkio valytoja, gavo vieną karvę ir vieną veršiuką – ir visas uždarbis už 40 metų darbo.

Žemės daugiau gal ir nereikia. Jei būtų iš kur pajamų didesnių gauti, kad galėtum technikos naujesnės įsigyti, galėtume paimti kokį 50 ha. Ir kad būtų ji arčiau, nes degalų daug sudeginama.

Vasarą už pieną šiek tiek daugiau išeina, bet daugiau ir išlaidų.

O dėl narystės ES žmonos ir vyro nuomonės sutampa?

Mes panašiai galvojame, jei būtų geriau, tai tik pirmyn. O jei blogiau – tai ne! Pagal viską, tai mes „slabni“ esam, ką tik gimęs vaikas. Jiems nemokėsime įtikti. Neįeisime – ubagai biedni. Čia nieko neliks, išnaikins. Miškus išveš, viską išveš. Žemes išpardavinės. Lietuvos neliks – čia tragedija. Nėra valdžios. Nors teisybės... – jos niekada ir nebuvo.

„Žemaitijos pienas“ atsiskaito laiku. Nieko negalime sakyti. Nėra ateities, liūdnos mintys. Geriausi ūkininkai pasidalijo žemes, techniką – tai agronomai ir kiti valdininkai.

Jaunimo nėra. Nėra jokių darbų jiems. Tie, kurie ant laiptų sėdi, tokie nedirbs pas ūkininkus.

Per daugelį metų kolūkio pirmininkai keitėsi. Namus pasistato. Vienas pasiima turtą, ateina kitas. Pabūna 3–4 metus. Tik vienas Jonas Ivanauskas išdirbo 25 m.

Paskolų neimame, nes bijome – gali paskutinius marškinius nuvilkti. Tvarto reikia, kad galėtume tų gyvulių daugiau laikyti.

Feliksas Dirmontas (Padievytis)

Turiu 3 ha savos žemės ir nuomoju. Bulves auginu, kviečius, miežius. Auginam buliuką parduoti, pieną pristatome.

Dėl ES ką jūs galite pasakyti, kaip bus su ūkininkais, palengvės ar pablogės?

Tai, kad mes taip blogai stovim. Į tą žemės ūkį niekas nežiūri, jis apleistas. Ar galima jį atgaivinti? Remti reikia, kad gautume už pieną, mėsą. Parduotuvėje mėsa daug brangesnė, o kai žmogus parduoda, jis nieko negauna.

Kokios ūkininkavimo problemos?

Sena kolūkio laikų technika.

Kas skaudina žemės ūkio srityje?

Kad sugriovė kolūkius – gerai. Kas iš tų kolūkių, valstybė juk būtų nedengusi, nemokėjusi. Blogiausia, kad labai brangūs degalai. Ūkininkai tik save išlaiko, o pelno nėra, jie negauna. Dirba tik kad dirbtų. Turėtum daug žemės, bet kad produktų kainos būtų didesnės.

Jei dar 10 ha jūs gautumėte?

Galėčiau plėsti, dar imčiau, bet nėra kam parduoti produkcijos. Nėra nei sandėlių, kur sudėti, jei prikultum. O dabar kokios oro sąlygos – į laukus kulti negalima įvažiuoti.

O gal ūkininkai tik dejuoja, skundžiasi, kad blogai?

Kiekvienas stengiasi ir žiūri, kad būtų pelno: užauginti, išvežti, parduoti. Visą galėtum parduoti, o pardavęs – kad ir gautum.

O kooperotis ar jungtis su kitais ūkininkais ar yra galimybė?

Nėra čia tų ūkininkų. Vienas esu. Aplink – ežeras, todėl ūkininkai šiek tiek toliau. Tačiau šis reikalas dar kol kas kažkaip nejuda...

Aldona ir Antanas Vėliai (Laukuva)

Žemę nuomojam. Savos žemės neatiduoda. 2 ha nuomojam. Nuosavybės dokumentus jau sutvarkė. Matininkai dar neatmatuoja.

Mūsų žemė yra užstatyta pastatais, sovietų laikais – fermomis. Dabar tos pačios žemės mes nebeatgaunam. Apie tos pačios žemės atgavimą nėra ir kalbos, nes tų pastatų nenugriausi. Bet kad duotų mums kitur. Pasiūlo karklynus, durpynus ir pelkes. Na, kad gerą atiduotų ar ką panašaus. Neatsiranda jokio kšnelio geresnės. Tėvų žemė čia! Mano žemė – Baubliuose, o vyro – Dirvonuose, Gulbėse, Treigiuose. Gyventojų pastatai yra ant tos žemės, fermos pastatytos. Jų neįmanoma iškelti. Šabakštynai ten – iš viso niekas jų neima.

Kaip sekasi ūkininkauti?

Jei atgautume tą žemę... Bet ta žemė yra už 5–6 km – nei tų karvių ten nuvesi. Anksčiau visų ūkininkų žemė buvo prie namų. O dabar yra išmėtyta. Arčiau neįmanoma gauti. Nežinau, kaip ūkininkauti, bus neįmanoma. Jei atgausim žemę, tai gal išnuomosim ar parduosim, ar ką nors.

Sėjam miežių, bulvių, daržovių, paršą nusišeriam, karvę laikom.

Vyras – invalidas. Visą amžių išdirbo traktorininku. Dabar pasisamdom žemei įdirbti. O tas pasisamdymas labai brangus. Žibalas labai brangus. Mažiausiai reikia 10 litų, jei ką daugiau nori padaryti – jau 20 litų. O dar traktorininkui mokėk. Savikaina nebeišeina, nebeišiverčiam. Ūkininkams dabar labai blogai. Kas dar turi savo techniką, bet ir tai –

žibalas labai brangus. Už tą pieną ką gauni – kelis centus. Gauni 30 centų. O žibalas – 1,94. Kiek reikia pristatyti to pieno, kad litrą žibalo nusipirktum?! Labai sunku ūkininkams, neįmanomas dalykas.

Kolūkį išardė, išsidalijo pirmininkai, valdžia. Tiems darbininkams nieko. Komunistai tada valdė – ir dabar jie gerai gyvena. Paprasti darbininkai – ką?

Mes nedirbome kolūkyje, nieko negalime ir pasakyti. Aš parduotuvėje dirbau, o jis – pieninėje.

Dabar abu pensininkai. Kadangi prekyboje dirbau, tai pensija 260 Lt. Kiek gaunam pensijos – sukišam į ūkį.

Ar galima atgavinti žemės ūkį?

Dabar žmonėms – 400 litų pensija, o vyr. teisininkas gauna 14 tūkstančių! Geriausias ūkininkas tiek nesurenka per metus. O jiems – dar mažai. Reikėtų pažiūrėti į žmonių gyvenimą.

Gal, sakau, pradės reguliuoti dabar. Išardė viską, išpardavė. Jaunimui nebėra darbo iš viso. Niekas nebeturi darbų. Jaunimas taip ir trainiojasi. Nusigėrę. Visokios bandos. Jei ką padarė, tarkim, mėšlą išmetė, gavo 10 litų – išėjo, pragėrė ir vėl išsižioję laukia. Ir valkatų pilna, todėl, kad darbo nėra. O mes, ūkininkai, neturim iš ko užmokėti. Jei ūkininkas galėtų duoti 50 litų per mėnesį, ar jūs galite pagalvoti, kiek jam liktų? Yra vienas ūkininkas – jis turi 10–15 karvių – kiek mėšlo išmesti, kiek to šieno reikia pritempti, vandens prigirdyti. Tik spėja pavalgyti – ir vėl į darbą. Jei neturi ką dirbti – duoda akmenis ritinti iš kur nors. Nu jau šitiek išnaudoja. Moka tik 50 Lt per mėnesį. Maisto duoda. Tai čia jau ne Lietuva, o baudžiauninkų kraštas. Šiaip anksčiau mes tų baudžiauninkų laikų nežinojome, bet kinuose kiek prisžiūrėdavom, kaip bučiuodavo į padus ponams. Taip jau dabar yra, kad beveik bučiuoja į padus. Mes prie sovietų laikų dirbome tik 8 val. Aš dirbau parduotuvėj: 2 savaites dirbau – 2 laisvos. Ir dirbau nuo 8 iki 8. O dabar dirba nuo 7 iki 10 val. ir gauna tik minimalų atlyginimą, nė 400 litų į rankas negauna. Lupa. Jei tu nedirbsi, dešimt eilėje laukia. Mes jau paragavome, žinom, kaip mes prie Lietuvos gyvenam. O ES? Pajamų nėra iš tos žemės. Tiktai dėl pilvo. Kad ir turėtume žemės, negalėtume daug apsodinti bei apsėti, nėra lėšų, nėra už ką samdyti traktorių. Reikia išvežti mėšlą (nė 0,5 km nėra), už vienos mašinos išvežimą – 25 Lt, bet vienos neužtenka, reikia 5–6. Kiek sumoki?! O paskui apdirbimas, pasėjimas – vėl samdai traktorių arba arklius, vėl kiek reikia sumokėti. O kai paskaičiuoji – tai nieko. Tai ir gera Lietuva mums. Nebuvo gerų vadovų. Nebūtų jie sugriovę tų ūkių, būtų galėję kas norėjęs savo žemę valdyti, kas negalėjo – bendrovės kokias nors būtų padarę, tos technikos neiššvaistę, fermų neišdraskę. Čia kaip Čėčėnija po karo, gryna Čėčėnija, Lietuva sugriauta, išdarkyta! Tai šitiek metų statė, statė fabrikus, namus kokius išstatė! O dabar ką – griaua, iš viso – nieko!

Tokie tie ūkininkai, negalima pasakyti, kad ūkininkai. Tiktai save išlaiko. Kad ten kokios, atsiprašant, bulvienės „baltos“ išsiverda, kokių morkų įsimetę – ir visas jų yra lobis. O ant tos duonos, ne visada yra. Duona yra svečias namuose. Mes kai gaunam pensiją, tai, šiaip ar taip, dar yra. Dar, ačiū Dievui, mums užtenka pavalgyti. O yra žmonių, kur yra iš viso labai blogai. Mes ne ūkininkai, o varguoliai.

Kai griuvo ūkiai, ar norėjote ūkininkauti vėl iš naujo?

Mes taip nenorėjom. Mes supratome iš karto, kad nebus gyvenimo. O kai pradėjo dalytis, va Jėzau...

Gorbačiovas šitiek valstybių valdė, o čia, Lietuvoje, – nesuvaldo.

Kad jie atpigintų žibalą, tai ir mažiukams ūkiams gal geriau būtų. Mes dabar vis krentam žemyn.



Ūkininkai Vytautas
ir Stefanija Kairiai
su dukra. 2001 m.
V. Ratkevičienės nuotr.

Vytautas Kairys (Laukuva)

Žemės – 6 ha savos, o su nupirktąja iš viso turim 72 ha. Dar pirkome 15 ha miško. Laikome karvių 27 ir 57 raguočių. Ūkio kryptis – pienininkystė. Technikos užtenka. Šįmet nusipirkome šieno presą. Ūkininkaujame 2 šeimos – šalia gyvena žentas, dukra. Sūnus tal-kininkas mums. Verčiamės be samdomų darbininkų. Tik kartais ateina į talką kaimynai – mainais už pagalbą technikos darbais atsilyginame. Mūsų ūkis yra nuostolingas. Išsilaikome tik todėl, kad parduodame mišką. Mūsų nuomone, sėkmingam ūkininkavimui labai reikalingas išsilavinimas. Turime kompiuterį, o naudotis juo mokosi sūnus.

Mūsų nuomone, dabar neaiški padėtis. Kas bus su ūkininkais, jei ir toliau taip bus? Neilgai ūkininkai išters, nes jie gali nuleisti rankas. Dabar yra labai dideli stabdžiai plėtoti ūkį. Ir viliamės, ir tikimės, kad, Lietuvai įstojus į ES, bus didesnis dėmesys žemės ūkiui.

Virginija Mikutavičienė (Laukuva)

Paveldėjau mamos žemę, kurią atsikėliau iš Plungės rajono. Dar nuosavybė nėra atiduota, bet šį pavasarį permatavo, sakė kad po 2–3 mėnesių bus dokumentai.

Iš viso bus daugiau kaip 10 ha – maždaug apie 12 ha. Primatavo dar tuos miškelius. Gyvulių nedaug laikau: 3 prieauglius, 2 karves, 6 kiaules per metus užauginu, paukščių. Žemė ten yra labai prasta, daugiau molis. Daug ką padaryti, išsiplėsti neįmanoma, šienaujam – ir viskas.

Žemės nenorėtumėt daugiau turėti? Ar užtenka?

Jei būtų normalios sąlygos, normaliai mokėtų už produkciją – tada. Dabar pieną atiduodi už 42 centus – dar jei yra aukščiausios rūšies! Už nerūšinį – 28 centai! Mineralinis vanduo daug brangesnis.

Štai dabar už bulius, jaučius pradėjo normaliau mokėti. Yra vietinė skerdykla (ž. ū. bendrovė – taip įvardyta). Yra žmogus, kuris tuo užsiima, yra perdirbimas, cechai: rūkykla, (dešros, vyniotiniai), šaldytuvai, yra jo parduotuvė. Jei prirėkė, galima nusipirkti ir šiek tiek pigiau.

O jūsų vyro kokia specialybė?

Vyras pagal profilį yra mechanizatorius. Turim traktorių, kombainą iš ūkio nusipirkę.

Prie traktoriaus yra visi padargai. Ūkininkavimas tas toks, kad tie mokėjimai prasti ir neapsimoka. Šiemet mes esame „grynai ant nulio“. Dar baisiau – veršis krito, 3 paršiukai krito. Jei šitaip prasideda viskas – bankrotas iš karto. Dar neaišku, kaip su javais, nes jie visi išgulę.

Jei kainos normalios, tai būtų visai kitaip. Dabar aš nesakau, neblogai, jei nepradės leist įvežt, nepradės įvežinėti mėsos iš kur kitur, tai gyvulius bus galima auginti.

O ES ar negąsdina?

Aišku, truputiuką gąsdina. Aš suprantu, kad mes su 10 ha tikrai neišliksim. Dėti reikia tas žemes į kupetą ir atiduoti vienam, kuris labai gerai tvarkosi ir galvoja gerai. Aš įsivaizduoju, kad, sudėjus tas žemes, kas nors labai gerai tvarkysis, bet iš tos žemės mums nieko neliks, nieko. Buvo pasakyta, kad žemdirbių yra per daug, reikia juos išnaikinti, tai tikrai turės išnykt. Dabar dar žemdirbys turi kuo išlaikyti savo šeimą. Nereikia galvoti, iš kur gauti mėsos ar pieno.

Aš nuo pat vaikystės sunkiai esu augusi; 4 mergaitės buvom, mama niekur nedirbo (gyvenom, kaip sakoma, užkampyje), tėvukas ėjo į kolūką su arkliais, darbavosi. Sunkiai augom, visos norėjom puoštis ir man tas žemės ūkis... negaliu. Aš specialybę pasirinkau nesusijusią su žemės ūkiu – šitaip bėgau, šitaip norėjau ištrūkti. Mano specialybė – dramos režisūra. Marijampolėje kultūros mokyklą baigiau 1973 m. Žemaitė. Plungiškę. Baisu dabar su darbu, vėl sako, kad kultūra „išderinta“. Jei gerai sutari su seniūnu, tai dar šiaip taip. Jei parodytum savo principus, tai tuoj išlėksi. Čia yra merdėjimas.

Ūkininkaujam užtat, kad vyras niekur nedirba. Vyras užsidirba su kombainu, išvažiuoja žmonėms kulti – jis ima už arą 1 litą + soliarinė alyva (soliarka). Jei metai geri, kartais pakulia, tai tą minimalų atlyginimą per metus užsidirba. Atsigauna kiek. Nuolatinio darbo neturi. Aš nesirūpinu nei šienavimu, nei sėja – tokiais pačiais didžiausiais darbais.

Pagrindas yra visai žemdirbystei ir visam ūkininkavimui. Jei kainos nusistovėtų, bet tegu atpinga kuras. Nors būtų po 1,5 lito.

Toksai tas žemės ūkis. Mažai yra naudos. Tik tiek, kad žmogus turi ką veikti.

Arūnas Jakas (Juodainiai)

Nuomojamos žemės turim apie 25 ha, o savo – 5 ha.

Turim 10 melžiamų karvių, kiaulių. Jauna šeima. Juk dabar pinigų reikia, kitur darbo nėra. Žmona pardavėja dirba. Dabar jau tokių nebenori. Nori 18-mečių, samdo privatinkai.

Kaip sekasi jums ūkininkavimas – su pelnu, su nuostoliu?

Nieko. Pavalgyt užtenka. Na, dar šiek tiek apsirengimui lieka, o kad pelno, tai jau ne. O iš kur bus pelnas, jei už litą aukščiausios rūšies pieno moka tik 42 centus.

Jei sakytų, kad meskite ūkininkavimą, ar mestumėt?

Tai tada pakabink dantis į dangų. Kad būtų darbo, alga, tada galėtume, o dabar – iš kur paįmsi tuos centus. Vaikai du. Vienam – 18, kitam – 11 metų, reikia drabužių, visko.

Tai nuotaika prasta kalbant apie ūkininkavimą?

Kito nieko negaliu papasakoti. Ir tą patį visur išgirsit. Todėl, kad už produktus nieko nemoka. Gyvuliai – veltui, pienas – veltui.

Žemės yra ir toliau, ir arčiau. Kur gaunam, ten nuomojam. Pilvą išmaitini – ir viskas.

O ES kaip – gal geriau bus?

Mums, senukams, ką. Jei mes ir įeisim į Europą – kad nieko nėra. Juk ta Lietuvėle „pasodinta“ visai. Kad ir koks būtų premjeras, koks prezidentas, – nežinau. Bet po karo sunkiau buvo. Pokarinis laikas sunkesnis buvo. Mūsų vaikai ir anūikai nežino. Forminės duonos kepaliuko stovėdavome per naktį eilėje, kol gaudavom nusipirkti. Klumpėti ėjom į mokyklą, o dabar – toks kedas negerai, tai ne madoj. Todėl tėvai ir duodasi dieną naktį. Keliasi 4.30 val. ryto ir gulasi 11 val. vakaro.

Kuris nedirba – dar blogiau. Skūstis labai negali. Pavalgyt turim ir apsirėdyt yra, o kai reikalas yra – išeinam.

Ar žemės norėtumėt dar daugiau paimti, plėstis?

Kad jau nėra iš kur paimti. 25 ha yra ir taip. Daugiau nei 25 ha yra.

Paukščių visokių turim, 14 veislinių motininių kiaulių. Darbelio užtenka. Pastatų užtenka. Užtenka. Klėtį dabar pasistatėm.

Technikos ar turit?

Turim traktorių, presą. Miežių, kviečių, avižų sėjam, bet sušeriam viską gyvuliams, pardavimui nieko nelieka.

Pavardės nepasisakiusi ūkininkė (Juodainiai)

Vyro yra 2 ha ir mano 5 ha. Dar nepamatuota, rudenį pamatuos.

Jei atsiimsiu žemę, tai ūkininkausiu ir vaikams padėsiu. Turiu teisę atsiimti ir noriu atsiimti. Mums priklauso 9 ha. Dabar, šiuo metu, kažkas kitas dirba.

Ar atgaivinti žemės ūkį galima?

Ką atgaivinti, kad nieko nebėra, ką beatgaivinsi?! Kaime yra daug pijokų dabar. Prageria viską. Yra gerų žmonių ir yra blogų. Vitkaičiuose yra aštuonbučiai, kur visai prasigėrę.

Valerija ir Vytautas Budginai (Juodainiai)

Ūkininkavimas prastai sekasi. Už pieną mažai moka, pigus dalykas. Kokybę nustato nežinom kokią. Vieną kartą – aukščiausia rūšis, kitą kartą – nerūšinis.

O kada pradėjote ūkininkauti?

Suiro kolūkis ir pradėjome.

Nežadate mesti?



Ūkininkas Vytautas Budginas. 2001 m.
V. Ratkevičienės nuotr.

O ką darysi, kur dingsi? Jauni žmonės neranda darbo.
Grūdų neapsimoka parduoti, be to, nėra ir kur parduoti.

Jeį įstosim į ES – gal bus geriau?

Kažin ar nebus blogiau. Jie tada dar labiau smaugs. Dar bus didesni reikalavimai. Ūkininkai nebegalės nei to pieno parduoti, nieko. Pažabos ir važiuos. Dabar dar šiaip taip. Aš tai sakau, kad galim komunizmo mes taip atsikrapštyti, kad Dieve, Dieve. Jei tokią tvarką varys parlamente, tai tiktai komunizmui pasiruošę esam, kitur niekur. Dabar žmogus niekur nepasiskūsi. Miestuose irgi bedarbių daug.

Turit 25 ha. Ar norit dar plėsti ūkį?

Kad nėra kam padėti. Vienas darbingas, žmona negali – invalidumą gauna. O aš pats vienas tiek daug negaliu. Samdyti nėra iš ko, nėra kuo mokėti. 2 vaikai tai čia pat, o vienas – Klaipėdoje. Dar gerai, kad jie čia, tai bendrom įėgom 4 karves, kiauliu, priauglio 10 laikome.

Ar vaikai nenorėtų ūkininkavimo perimti?

Vaikai turi – vienam kūma atidavė 37 ha; čia netoliese vaikai gyvena. Kitas 8 ha turi, nusipirko dar 5 ha. Valdiškų darbų nei vaikai, nei aš neturim.

Pagrindinės problemos ir kliūtys – kad mažos kainos. Gal daugiau ir sėtum, ir dirbtum. O dabar, kad žmonės ir turi tos žemės, bet kas iš to. Dar jei savo technikos turi – dar, dar...

Kuo dirbote kolūkyje?

Mechanizatoriumi dirbau... Padedą kaimynas. Samdyti nesamdome. Pastatų užtenka, jei dar gyvulių daugiau būtų, tai tada reikėtų.

O ūkis su pelnu ar su nuostoliu?

Jokio pelno nematom ir vos vos išsilaikom.

Ar galite palyginti ankstesnius laikus, ankstesnius – prieškarinius ūkininkus su dabartiniais?

Sunku pasakyti. Irgi buvo tas pats. Kaip tėvukas yra pasakojęs – dar sunkiau būdavo.

Dabar dar gyvulį šiaip taip gali parduoti. Pirmiau, kad ir užaugindavo, neparduodavo. Žmonės buvo pripratę vargti prie žibalinės, nei telefonų buvo, nieko nereikėjo ir mokėti. O dabar žmonės priprato prie visko, už viską reikia mokėti. Dabar ir už telefoną, ir už elektrą, ir už vandenį reikia mokėti.

Sakykit, jei reikėtų eiti į kolūkį, ar grįžtumėt?

Jei kaip buvo paskutiniaisiais laikais, beveik sutikčiau grįžti ir palikti hektarus. Paskutiniu laiku jau davė pasišienauti ir 2–3 karves laikyti. Tokiomis sąlygomis jau buvo gerai. Kas norėdavo, pensininkams apdirbdavo, kas norėjo – patys galėjo dirbti. Jau leisdavo apsidirbti ir su technika, ir tos technikos jau buvo. Sumokėjai kelias kapeikas – ir turi. Buvo lengvesnės sąlygos.

Ūkininko tikslas yra gauti nors kiek pelno. Kitur neišeisi, darbo negausi – jauni negauna.

Šneka, kad užsieniečiams parduos žemę. Kuris gauna gerą pensiją, jis parduos žemę ir jam iki gyvenimo pabaigos užteks. O apie vaikus negalvoja.

Užsieniečiai – jie jau pirsks didelius plotus, kelių ha nepirsks, pvz., 12 ha jie nepirsks. Jie pirsks masyvus – po kelis šimtus ha.

O su žemės ūkiu ką daryti? Galima jį dar prikelti?

Nuo mūsų niekas nepriklauso. Kainos nė už ką nekyla. Pvz., rapsus auginti čia ūkininkų yra rizikos dalykas – užaugs ar neužaugs. Kad kas nors pasikeistų, kad būtų garantuotos kainos, kooperatyvas būtų, būtų sutartys: šit aš atiduosiu, parduosiu, aš garantuotas.

Jūsų čia buvo žemė?

Čia žemės mes neturėjome. Kai vyko melioracija, mus perkėlė. Gretimame Mėčių kaime, už 2 km. Važinėti reikia. Čia aplinkui yra 3 ha, o visa kita žemė – kitur.

Stasė ir Kazimieras Girgždutaičiai (Juodainiai)

Ūkininkavimas nėra lengvas. Šiais laikais viskas brangu, žibalas. Žemės neturim savo. Teturim tik 5 ha nuosavos, 15 ha nuomojam – iš viso apie 20 ha.

Grūdų turim pasėję 7 ha. Pardavimui nieko nelieka – viskas pašarams. Turim 6 karves, bet uždarbio nėra. Visai blogai, su žibalu blogai.

Jei reikėtų iš naujo pradėti ūkininkauti, ar imtumėte dar žemės?

Gal, jei jaunesni būtume, bet seniems labai sunku. Padėti mums savaitgaliais atvažiuoja vaikai. Kad ne vaikai, tai sunku būtų. Jie daugiausia padeda.

Technikos turim. Kai vyko privatizacija, nusipirkom traktorių. Dar reikia preso. Vargstam, tikrai, kad vargstam.

Pastatų užtenka. Senus pastatus turim išsipirkę iš kolūkio laikų. Fermos kai buvo, susidėjom keli ūkininkai ir nusipirkom. Prieš 10 metų, kai baigėsi kolūkis, už čekius, reikėjo pridėti, tų pinigų neužteko.

Sveikatą praradom kolūkyje. Karves melžėm, vyras taip pat ir traktorininku dirbo paskutiniu laiku. Nuo 1991 m. pradėjom ūkininkauti.

Kita veikla jau sunku užsiimti, kaime – ką čia?

Pagalvokit, vien iš pieno pajamos. Kad už tą pieną bent žmoniškai mokėtų, būtų lengviau. Kad pardavę litrą pieno galėtume bent soliarinės alyvos nusipirkti...

Gal sulauksim pensijos. Bet dabar dar ir pensinį amžių pailgino...

Jaunimo ar yra ūkininkaujančio?

Tikriausiai tik Budgino vaikai.

... Jei atgausim savo žemę, tai mums užteks.

Kada buvo geriau: ar iki ūkininkavimo, ar dabar?

Dabar, jei reikėtų į kolūkį eiti, tai sveikatos nebeturėčiau, nebenorėčiau. Pirma geriau buvo. Praeidavo mėnuo – gaudavai algą. Paskutiniu laiku uždirbdavom labai gerai. Abu dirbom – vaikams reikėjo.

Tai kokios pagrindinės jūsų ūkio bėdos?

Mažos kainos. Kad už pieną mokėtų nors po 70 centų, dar galėtum vargti.

Prie ko save priskirtumėte: ar prie skurdžių, ar prie turtuolių?

Prie skurdžių. Prie pasiturinčių tikrai kad negali priskirti, jei dirbi ir neužtenka. Tai reiškia – prie skurdžių.

Ar norėtumėt, kad vaikai imtųsi ūkininkavimo?

Vaikai turi darbus. Ne, nenorėčiau, vien todėl, kad mes dirbam ir tikrai nieko neturim gero.

Su bankais ar turit reikalų?

Nenorim su tokiais turėti reikalų. Niekada neturėjom.

Ūkio dar plėsti ar nenorėtumėt?

Užtenka. Jei būtume jaunesni, tai kitaip. Jei bent 40 m. turėtume, tada galėtum žmogus galvoti.

Anksčiau buvo gražesni laukai, o dabar labai bjauru pažiūrėti į juos.

Mūsų ūkininkavimas menkas, abu su vyru pasitardami dirbame ir tiek.

Petras Gailevičius

Kaip sekasi ūkininkauti?

Žemės yra, bet kad pelno nėra. Degalai brangūs. Tėvų žemė (28 ha) aplinkui yra. Auginam 7 karves, 10 prieauglio. Gyvulius auginame, dirbame patys. Grūdus sušeriam gyvuliams. Jei nuveži parduoti grūdus – tai nieko negauni.

Kas prasčiausiai sekasi?

Pienas – mažos kainos. Sumažina riebumą, tai pienas rūšinis, tai nerūšinis. Kai komisija būna – tai nieko, o mūsiškiai padaro pieną blogą. Pinigų, pajamų nėra.

O nenorit mesti ūkininkavimo?

Darbo nėra. Vaikai maži. Sovietiniais laikais daug geriau buvo, buvo darbo.

Technikos yra šiek tiek, bet dar reikia preso, bulvių kasamosios.

O kaip ES: ką jūs žinot apie ją, ar padės ūkininkams, lengviau bus, ar atlaikysit ES reikalavimus?

Ką gali padėti? Sunkiai. Sunku bus. Darbo būtų – viskas būtų.

Sunkus gyvenimas ūkininkų. Visi dejuoja, na, kas dar turi pinigų iš rusų laikų, tai dar. Bet kas turėjo bankuose – visiems dingo.

Kiek metų ūkininkaujate?

Dešimt metų.

Prie ko priskirtumėte save: prie turtingų, pasiturinčių?

Prie vidutiniokų. Yra dar stipresnių.

Ar galima atgavinti žemės ūkį?

Reikia sąžiningų valdininkų Lietuvoje, kad stipriai imtų. Tada bus kas nors, o taip – nieko.

Reikėtų, kad už pieną nors daugiau mokėtų, pinigų juk reikia, jų trūksta. Kainos kartais šuoliais kyla. Prastai ūkininkams, bet niekas negali padėti.

Antanas Vincas Jonušas

Kaip manote, ES ar padės ūkininkauti? Ar tikėtės ko nors geriau? Gal stipresnius ūkininkus padarys?

Dešimt metų ūkininkauju. Kad būtų bent reguliarios kainos. Viskas brangsta – elektra, telefonai ir kitkas.

Jei kas nors pasakytų mesti ūkininkavimą, ar mestumėt?

Mesčiau, viską atiduočiau iš karto. Visi švenčia, o čia – dieną naktį dirbi ir nieko nelieka.

Juozas Rimkus (Treigiai)

Kiek turite žemės?

Iš viso apie 20 ha. Treigių kaime 3,5 km nuo Laukuvos.

Dirbame visi savi: žmona, aš pats, vaikai. Dažniausiai laikom 3 karves, 4 telyčias, 3 buliukus po 7 mėn. Ką sodinam, sėjam – viskas pašarams. Parduoti nieko neparduodam, išskyrus pieną ir mėsą. Kad degalai būtų pigesni, baisiai brangiai už juos reikia mokėti. Jei moka po 42 centus už 1 litrą pieno, tai man reikia parduoti 5 litrus pieno, kad nupirkčiau litrą soliarinės alyvos (soliarkos). Tai yra labai mažai.

O ar norėtumėt plėsti savo ūkį, jei būtų sąlygos, jei būtų normalios kainos?

Jeigu kainos geros, galėtum žemės nusipirkti, galėtum verstis, vis tiek valdiško darbo nėra.



Kada pradėjote ūkininkauti?
Kai baigėsi, iširo kolūkis – ir pradėjome.

Treigių kaimo gyventojai ir svečiai po pasitarimo dėl Laukuvos 750 m. jubiliejaus šventės. 2002 m. gegužės 6 d. J. Šedbaro nuotr.

Kaip dėl žemės nuomojimo?

Vieniems metams labai sunku nuomoti. Jei nuomoti, tai reikia ilgesniam laikui – 3–5 arba 10 metų, nes reikia įdirbti žemę. Dabar žemės yra labai apleistos.

Ar priskirtumėte save prie turtingų?

Priskirčiau prie vidutinių. Turtų jokių nesukrausi. Jei 50 ha turėtum, technikos naujesnės, geresnės, o dabar – visa sena technika.

Banko paskolomis ar naudojats?

Buvau sugalvojęs imti, prašyti, bet užstatyti ką nors reikia. Būčiau galėjęs ką užstatyti, bet palūkanos. Į skolas įbrendi, o atiduoti reikia. Nenoriu aš skolintis. Užtenka savo.

Dėl ES: ar išliks smulkūs ūkininkai?

Yra tokia kalba, kad po 10 ha kurie turės, nė pieno nežada iš jų supirkti. Turės būti individuali įmonė. Pavieniam žmogui nebeleis parduoti gyvulių.

O ką manot dėl kooperacijos?

Kooperavimasis yra toks dalykas, jog niekad taip nebus, kad visų nuomonės sutaptų. Vienas galvos: reikia naujesnės technikos, kitam gera senesnė, metų gale reikės pasidalyti, kas liks pelno. Gerai, jei sąžiningi. Brolis su broliu nesutaria, o dar su svetimu sutars? 3–4 žmonės gali sutarti, o jei bus 10, tai jau bus erzelynė, ginčai.

Gal ūkininkai tik dejuoja, gal nėra taip blogai, kaip jie šneka?

Aš nežinau, kaip yra su tais dejavimais. Gal kitas ir bėdavoja. Aš pernai susirašiau į sąsiuvinį viską, kiek kainavo arimas. Man samdyti nieko nereikėjo – pats viską pasidarčiau. Aš išleidau 1200 litų. Už kombainą mokėti reikėjo, o pajamų? Penkis bunkerius prikūliau iš 2 ha. Už tuos pinigus nieko nenupirksi. Vienu žodžiu, man pačiam užteks pašarų. Jei būtų reikėję samdyti arti ar dar ką nors, tai būtų buvę viskas brangiau.

Išvados

2001 m. atliktas Šilalės r. Laukuvos ūkininkų gyvenimo ir veiklos sąlygų sociologinis tyrimas leido įvertinti dabartinę ūkininkų situaciją, kuri yra gana sudėtinga ir problemiška. Remiantis apklausos duomenimis galima daryti išvadą, kad dauguma Laukuvos ūkininkų turi nedidelius savos žemės plotus. Maždaug iki 3 ha turi 16 (arba 46%) ūkininkų, 3–10 ha turi 7 ūkininkai (arba 20%). Vyrauja nedideli ūkiai, kurie negarantuoja pajamų pakankamai ūkio plėtrai. Kaip nustatėme, pelningai ūkininkaujančių nebuvo nė vieno ūkininko. Daugiausia (apie 60%) ūkininkų savo veiklą vertino vidutiniškai. Tačiau gana nemažai ūkininkų (37%) įvertino savo ūkininkavimą kaip nuostolingą. Ūkių specializacija neduoda didelio pelno ūkininkams, nes tai priklauso nuo supirkimo kainų, kurios keičiasi. Žemdirbiams ūkininkauti trukdo tokios priežastys: 1) per didelės degalų kainos, 2) per mažos žemės ūkio produkcijos supirkimo kainos, 3) brangus technikos įsigijimas, 4) trūksta valstybės paramos, 5) sunku produkciją realizuoti.

Išanalizavus Laukuvos ūkininkų perspektyvas išryškėjo tokia tendencija: 20 ūkininkų (57%) norėtų mesti ūkininkavimą, tačiau neturi galimybės keisti gyvenimo sąlygas, nes neturi kitos išeities ir kito pragyvenimo šaltinio. Ūkininkai skundžiasi, kad reikia sunkiai dirbti, o pelno nėra jokie. Vadinasi, ūkininkų gyvenimo ir veiklos sąlygos yra sunkios.

Tyrimai padėjo išsiaiškinti ir ūkininkų požiūrį į integraciją į Europos Sąjungą, t. y. kaip pasikeis jų gyvenimo ir veiklos sąlygos Lietuvai įstojus į šią Sąjungą. Didžioji dauguma – net 63% – ūkininkų neturi nuomonės apie ES poveikį, 26% ūkininkų požiūris į ES buvo neigiamas. Ir tik 11% ūkininkų mano, kad įstojus į ES ūkininkų gyvenimo ir veiklos sąlygos pagerės.

Literatūra

1. *Konkurencingas žemės ūkis ir jo svarba šalies ekonomikai*. Mokslinės konferencijos pranešimai. Vilnius, 2000 m. gruodžio 21 d., Vilnius: Lietuvos agrarinės ekonomikos institutas, 2000.
2. *Sociologija: praeitis, dabartis, perspektyvos*. Mokslinės konferencijos pranešimų medžiaga. 2001 gegužės 29–31 d., Kaunas: Technologija, 2001.
3. *Lietuvos sociologija amžių sandūroje*. Straipsnių rinkinys, Vilnius, 2001.
4. *Nepriklausomos Lietuvos žemės ūkio plėtros dešimtmečiai*, Kaunas: Akademija, 2001.
5. *Rytų Lietuva: visuomenės ir socialinių grupių raiška bei sąveika*. Straipsnių rinkinys, Vilnius, 2002.

Straipsnis spausdintas „Lietuvos valsčių“ serijos monografijoje „Laukuva“, I dalis, Vilnius, *Versmė*, 2005, p. 746–766 (vyr. redaktorius ir sudarytojas *Virginijus Jocys*).

Straipsnio kalbos redaktorės *Agota Sriubienė*, *Auksė Gasperavičienė*, korektorė *Rasa Kašėtienė*, anglų k. redaktorius, vertėjas *Aloyzas Pranas Knabikas*.

Straipsnio priedai skelbiami atskirai tam skirtuose šio leidinio skyriuose:

1. Straipsnio santraukos lietuvių ir anglų kalbomis (sk. Straipsnių santraukos, Summaries).
2. Žinios apie autorių (sk. Apie autorius).

Laukuvos gimnazija: vertybių paieškos sociologiniu požiūriu

Antanas Čiužas

Socialinių tyrimų institutas

Straipsnyje nagrinėjama Laukuvos Norberto Vėliaus gimnazijos moksleivių požiūris į savo mokyklą, jų mokymosi sąlygas, vertybinės orientacijos, interesai, ateities planai, laisvalaikio pomėgiai.

Taip pat analizuojamos gimnazijos mokytojų ir mokinių tėvų nuostatos bei požiūriai į vienokius ar kitokius mokyklos ir Laukuvos miestelio gyvenimo reiškinius, atskleidžiamos esamos problemos.

Tyrimė panaudoti 2001 m. ekspedicijos metu atliktos sociologinės apklausos duomenys.

Tyrimo objektas – Laukuvos Norberto Vėliaus gimnazijos mokiniai, mokytojai, mokinių tėvai (jų nuomonės, vertinimai, požiūriai).

Tyrimo tikslas – atskleisti Laukuvos gimnazijos mokinių, mokytojų ir mokinių tėvų gyvenimo ir veiklos sąlygas, vertybines orientacijas.

Tyrimo uždaviniai:

- išanalizuoti Laukuvos gimnazijos mokinių polinkius, poreikius, gyvenimo tikslus ir vertybines nuostatas;
- išnagrinėti gimnazijos mokytojų darbo ir veiklos sąlygas, požiūrį į gimnaziją ir gyvenamąją aplinką, mokyklos ir miestelio ateitį;
- atskleisti mokinių tėvų požiūrį į gimnaziją, mokyklos ir tėvų sąveiką.

Tyrimo metodai – literatūros šaltinių analizė, gimnazijos mokinių, mokytojų ir mokinių tėvų anketinė apklausa pagal Lietuvos filosofijos ir sociologijos institute parengtą sociologinės apklausos anketą.

Įvadas. Jau daugiau kaip dvylika metų Lietuva gyvena esminių socialinių ir ekonominių pertvarkymų sūkurį. Šalis pereina iš centralizuotos komandinės ūkio tvarkymo sistemos į rinkos santykių sistemą. Vyksta visuomenės diferenciacija: vieni – vis labiau lobstantys turtuoliai, milijonieriai, kiti – nuolat skurstantys ar vos galą su galu suduriantys vargdieniai. Nedarbas, skurdas daugeliui kelia nusivylimą. Nemaža dalis mūsų tautiečių geresnio gyvenimo ieško užsienyje. Žmonių tarpusavio santykiai tapo labai sudėtingi ir prieštaringi.

Šiais permainų metais vienos vertybės išstumia kitas, pastebimi ryškūs jų konfliktai. Tebevyksta diskusijos apie vertybių sampratą. Sociologinėje, psichologinėje, pedagoginėje literatūroje galima rasti įvairių vertybių apibrėžimų. Vienas iš žymiausių sociologijos teoretikų Maksas Vėberis (Weber) (1864–1920) teigė, kad vertybės gali būti teorinės (tiesa), politinės (teisingumas), dorovinės (gėris), estetinės (grožis) ir kt. Jos apibrėžtos istorinės epochos rėmuose, turinčios absoliutines reikšmes.

Amerikiečių sociologas – Tarptautinės sociologų asociacijos viceprezidentas ir Kalifornijos universiteto profesorius – Neilas Smelzeris teigia, kad vertybės – tai visuotinai priimtini įsitikinimai tikslų,

Straipsnis „Versmės“ leidyklai įteiktas 2002 11 04, serijos „Lietuvos valsčiai“ Lietuvos lokalinių tyrimų mokslo darbų komisijos įvertintas 2004 07 12, pirmą kartą paskelbtas „Lietuvos valsčių“ serijos monografijoje „Laukuva“, I dalis, išleistoje 2005 07 15.



*Abiturientai mokyklos
fone. Apie 1975 m.
Iš J. Budrecko albumo*

kurių žmogus privalo siekti, teisingumu. Jos sudaro dorovinių principų pagrindą. Skirtingos kultūros gali teikti pirmenybę skirtingoms vertybėms ir kiekviena visuomenė nusistato sau, kas yra vertybė, o kas – ne.

Sociologės Giedrės Purvaneckienės nuomone, vertybę galima suprasti kaip išorinį idealą ar materialų objektą, į kurį nukreipta kurio nors atskiro individo veikla. Tai specialiai palaikoma arba atmetama žmogaus elgesio organizavimo ir reguliavimo priemonė. Sociologai Lilija Kublickienė ir Sergejus Rapoportas vertybę apibrėžia taip:

„Vertybės – kaip moraliniai ir estetiški imperatyvai (reikalavimai), sukurti žmogiškosios kultūros ir besireiškiantys kaip visuomenės sąmonės produktas“.

Pačios bendriausios – bendražmogiškos vertybės. Tai meilė, tiesa, gėris, grožis, taika, altruizmas, dora, sveikata. Kitos vertybės apibūdina tam tikras gyvenimo ir veiklos sferas – darbą, šeimą, laisvalaikį, t. y. kai vertybėmis tampa šios pagrindinės gyvenimo pusės.

Vertybinės orientacijos – tai individo dorovinių, socialinių, politinių, estetinių nuostatų sistema, pastovi asmenybės savybė, susijusi su siekiamu idealu.

A. Matulionis ir Algimantas Mikšys teigia, kad

„Vertybinė orientacija – tai žmogaus vaizdinys apie svarbiausius gyvenimo tikslus ir priemones jiems pasiekti. Tai vertinantis vaizdinys, nukreiptas į vertybę, t. y. į tokį dalyką ar reiškinį, kuris turi žmogui teigiamos (kartais ir neigiamos) reikšmės“. Motyvo pagrindu jis tampa kaip tik todėl, kad tas *„dalykas ar reiškinys jau yra įvertinti, išskirta tik tai, kas reikšminga, ko reikia siekti. Minėti autoriai nurodo,*

kad sąmoningumas – būtina vertybės orientacijos formavimosi sąlyga. Tačiau, priklausomai nuo daugelio veiksnių, tiek sąmoningumas, tiek pati orientacija gali būti nevienodo lygio. Žemiausias jos formavimosi lygis yra tuomet, kai žmogus perima vertybę, žinodamas apie ją ir ja remdamasis gali aiškinti savo elgesį, bet, pasikeitus situacijai, jos atsisakyti“.

Tai pažintinis lygis. Aukštesnis lygis – emocinis, kai vertybę individas vertina teigiamai. Aukščiausias elgesio lygis – tiesioginis pasirengimas veiksmui. Kai susiformuoja tokio lygio vertybinė orientacija, galima prognozuoti, numatyti žmogaus elgesį ne tik analogiškomis situacijomis, bet ir tokiomis, kuriomis asmenybė atsiskleidžia visapusiškai.

Gyvenime kiekvienas žmogus susikuria savo vertybinės orientacijos modelį. Asmenybės jautrumas ir imlumas dorovinėmis vertybėmis priklauso nuo individualių bruožų, nuo jos gyvenimo aplinkos, santykių su kitais žmonėmis ir auklėjimo.

Labai svarbu tirti jaunimo vertybinės orientacijas. Jaunimas – tai ateities karta, kuri pakeis dabartinius politikus, mokslininkus, mokytojus, gydytojus, kultūros darbuotojus, firmų vadovus ir pan. Būtent nuo jų pastangų, siekių, požiūrio į įvairius gyvenimo reiškinius priklausys mūsų valstybės ateitis.

Šiame darbe nagrinėjama Laukuvos gimnazijos moksleivių požiūris į savo mokyklą, jų mokymosi ir gyvenimo sąlygas, vertybinės orientacijos, ateities planai. Taip pat parodomos gimnazijos, mokytojų ir mokinių tėvų nuostatos ir požiūriai į vie-nokius ar kitokius mokyklos ir Laukuvos miestelio gyvenimo reiškinius, atskleidžiamos esamos problemos.

Tyrimas buvo darytas 2001 metais „Versmės“ leidyklos iniciatyva organizuotos ekspedicijos metu.

Informacijai rinkti panaudotos specialios Lietuvos filosofijos ir sociologijos institute parengtos sociologinės apklausos anketos – atskirai moksleiviams, mokytojams ir mokinių tėvams.

Buvo apklausti: 23 vienuoliktos klasės moksleiviai, 21 mokytojas ir 15 mokinių tėvų.

1. Laukuvos gimnazijos moksleivių vertybinės orientacijos

1.1. Moksleiviai apie savo gimnaziją

Vienas iš svarbių rodiklių, rodančių moksleivių požiūrį į savo mokyklą, yra pasitenkinimas mokymusi. Tai apibendrinantis rodiklis, kuriame atsispindi moksleivių mokymosi sąlygos, santykiai su mokytojais, su klasės draugais, su mokyklos administracija ir kt. Į klausimą – „Ar patinka mokytis šioje gimnazijoje?“ – buvo gauti šie atsakymai: patinka – 16 moksleivių, nelabai – 7, visai nepatinka – nenurodė nė vienas moksleivis. Taigi du trečdaliai moksleivių patenkinti savo mokymusi Laukuvos gimnazijoje.

Kartu moksleiviai nurodė, kas jiems labiausiai patinka jų gimnazijoje. Pasirodo, kad bendravimas su draugais (15 moksleivių) ir laisvalaikio užsiėmimai (10 moks-



*Laukuvos gimnazistai
su mokytojais ir
Kauno technologijos
universiteto
studentais. 2001 m.
Iš Laukuvos Norberto
Vėliaus gimnazijos
muziejaus*

leivių). Tai irgi susiję su tarpusavio bendravimu. Deja, tik 4-iems moksleiviams patinka pamokos ir mokymasis. Vienas moksleivis pažymėjo, kad jam patinka šiltas mokinių bendravimas su mokytojais.

Kaip ir kiekvienoje bendruomenėje, gimnazijoje gali būti tam tikrų problemų, reiškinų, situacijų, kurios nepatinka mokiniams. Tyrimų metu buvo pateiktas atviras klausimas, be atsakymų variantų. Mokiniai laisvai galėjo nurodyti tai, kas jiems nepatinka. Ryškaus nepasitenkinimo mokiniai nepareiškė. Tik trys moksleiviai pažymėjo, kad jiems nepatinka mokytojų griežtumas. Du mokiniai nepatenkinti tvarkaraščiais.

Tyrimų metu buvo bandoma išsiaiškinti, kurie iš dėstomų dalykų moksleiviams geriausiai sekasi. Klausimas buvo atviras, todėl abiturientai tuos dalykus surašė patys. Pasirodo, kad mokinių, kuriems visi dalykai gerai sektųsi, nėra. Matematika patinka ir gerai sekasi 7 mokiniams, informatika – 7, fizika – 4, biologija – 3, lietuvių kalba – 2, ekonomika – 5, anglų kalba – 1, prancūzų – 3, rusų k. – 1.

Į klausimą, kurie dalykai labiausiai nesiseka, buvo gauti šie atsakymai: chemija – 6-iems moksleiviams, lietuvių kalba – 5, biologija – 5, matematika – 4, fizika – 4, anglų kalba – 4, istorija – 3, informatika – 1-am moksleiviui.

Viena iš aktualiausių problemų abiturientams yra tai, ką jie veiks baigę gimnaziją. Tenka pažymėti, kad didelė dalis moksleivių neturi aiškios nuostatos, net 9 pažymėjo, kad dar neapsisprendę, 7 moksleiviai pasiryžę siekti aukštojo mokslo: Kauno technologijos universitete – 1, kituose universitetuose – 5, Kūno kultūros akademijoje – 1, aukštesniosiose mokyklose (Rietave ir kt.) galvoja mokytis 3 moksleiviai. Vienas moksleivis pasiryžęs eiti į kariuomenę. Viena mergina svajoja išvykti į užsienį, norėtų ten mokytis.

Taigi Laukuvos gimnazijos moksleivių polėkiai labai įvairūs. Labai didelis neapsisprendusiųjų skaičius rodo, kad trūksta profesinės orientacijos. Būtų tikslinga rengti profesinės orientacijos renginius (supažindinti su aukštųjų mokyklų progra-

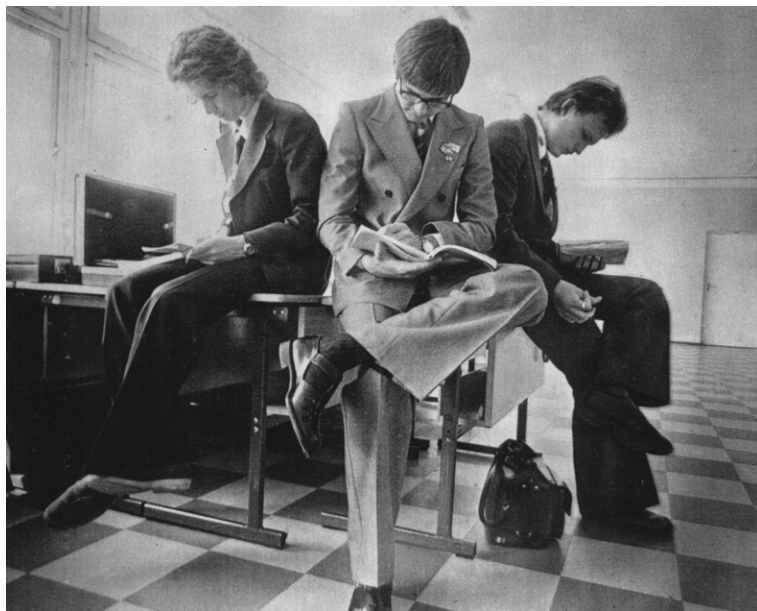

Iš Vaclovo Strauko
1982 m. fotografijų
parodos katalogo

momis, organizuoti susitikimus su aukštųjų ir aukštesniųjų mokyklų atstovais, išvykas į šias mokyklas ir pan.).

1.2. Moksleivių vertybinės nuostatos ir interesai

Vertybinė orientacija kaip bendriausia sąvoka per moksleivių svarbiausius pasirinkimo kriterijus rodo jų gyvenimo vertybių hierarchiją. Apklausti 23 mokiniai. Į klausimą – „Nurodykite šių gyvenimo bei veiklos sričių reikšmingumą žmogaus gyvenime“ atsakė visi moksleiviai. Jų pasirinktos vertybės čia išvardytos apklausos anketoje surašyta tvarka (žr. 1 lentelę).

1 lentelė. **Laukuvos gimnazijos moksleivių vertybinės nuostatos**

Eil. Nr.	Gyvenimo arba veiklos sritis	Reikšmė žmogaus gyvenime		
		Labai svarbu ir svarbu	Nelabai svarbu ir visai nesvarbu	Nežinau
1.	Mokymasis	23	–	–
2.	Bendravimas su mylimu žmogumi	22	1	–
3.	Bendravimas su draugais	21	2	–
4.	Šeimos sukūrimas, šeiminis gyvenimas	13	10	–
5.	Darbas pagal profesiją	19	4	–
6.	Žinių, naujienų siekimas	20	1	2
7.	Sportas, kūno kultūra	16	7	–
8.	Mėgėjiškas užsiėmimas	18	4	1
9.	Kelionės	10	12	1
10.	Verslas	21	2	–
11.	Muzikos įrašų klausymas	5	18	–
12.	Grožinės literatūros skaitymas	14	6	3
13.	Teatrų, parodų lankymas	11	9	3
14.	Pramogos susibūrimuose, šokiai	13	10	–
15.	Tikėjimas, religinės apeigos	5	16	2
16.	Visuomeninė veikla	11	12	–
17.	Televizijos laidų, kino filmų žiūrėjimas	9	14	–

Kaip matyti iš šių duomenų, moksleivių vertybių sistemoje ypatingą vietą užima mokymasis. Tai tolesnio gyvenimo pagrindas. Nebuvo nė vieno moksleivio, kuris mokymąsi laikytų nesvarbiu dalyku. Labai reikšminga vertybe žmogaus gyvenime yra laikoma bendravimas su mylimu žmogum, su draugais. Gana aukštą vietą vertybių klasifikacijoje užima verslas, žinių bei naujienų siekimas, darbas pagal profesiją.

Kiekvieno jaunuolio mąstysenoje formuojasi savitas požiūris į gyvenimo sėkmę. Ją lemia įvairūs veiksniai bei žmogaus savybės. Tyrimų metu moksleiviai nurodė, kurie iš jų turi lemiamos reikšmės, kurie – tik šiek tiek tokios ir kurie nieko nelemia. Atsakymų duomenys pateikti 2 lentelėje.

2 lentelė. **Veiksniai ar savybės, lemiančios žmogaus sėkmę gyvenime**

Eil. Nr.	Sėkmės veiksniai	Labai lemia	Turi šiek tiek tokios reikšmės	Nelemia	Nežinau
1.	Pasitikėjimas savimi	19	3		
2.	Tikslo siekimas	19	4		
3.	Išsilavinimas	21	2		
4.	Darbštumas, sąžiningas darbas	18	5		
5.	Pinigai	16	6		1
6.	Iniciatyva, išradingumas	16	5	2	
7.	Gabumai, talentas	20	3		
8.	Pažintys su reikalingais žmonėmis	13	9		1
9.	Malonus elgesys, išsiauklėjimas	12	9	2	
10.	Jautrumas, gerumas	7	10	6	
11.	Tėvų parama, įtakingi giminės	13	9	1	
12.	Gebėjimas prisitaikyti	13	8	1	1
13.	Garbingumas	12	4	5	2
14.	Principingumas	6	9	6	2
15.	Rūpinimaisi kitais žmonėmis	7	10	5	1
16.	Atsitiktinumas	3	8	7	5
17.	Rūpinimasis pirmiausia savimi	9	3	9	2

Iš šių duomenų matyti, kad Laukuvos moksleiviai prioritetus skiria tokioms žmogiškoms savybėms kaip pasitikėjimas savimi, tikslo siekimas, taip pat daug lemiančiais laiko tokius dalykus kaip išsilavinimas, gabumai, talentas. Žymią vietą užima ir darbštumas, sąžiningas darbas. Tai labai svarbios ir reikšmingos jaunuolių orientacijos. Jų realizavimas turės lemiamos reikšmės asmenybės brandai, saviraiškai.

Pažymėtina, kad daugiau kaip pusė moksleivių suteikė aukštą vertinimą tokiam reiškiniai kaip „pažintys su reikalingais žmonėmis“. Šis reiškinys dabar Lietuvoje gana plačiai paplitęs. Tai vyksta net pačiuose aukščiausiuose valdžios sluoksniuose. Panašiai vertinamas ir gebėjimas prisitaikyti.

Pinigams taip pat skiriama didelė reikšmė. Didžioji dauguma moksleivių mano, kad pinigai lemia žmogaus gyvenimo sėkmę.

Deja, tokios vertybės kaip jautrumas, gerumas, rūpinimasis kitais žmonėmis, garbingumas, principingumas, trečdalis moksleivių nuomone, neturi lemiamos reikšmės žmogaus gyvenimo sėkmei. Tokie vertinimai, matyt, atspindi Lietuvos visuomenėje susiformavusią nuomonę, kad aukščiausiuose visuomenės sluoksniuose yra nedaug sąžiningų ir garbingų žmonių.

Gana svarbus rodiklis, apibūdinantis asmenybės vertybines orientacijas, yra interesai. Sociologinio tyrimo anketoje buvo pateikta 10 domėjimosi sričių su keturiais vertinimų variantais (labai domiuosi, domiuosi, nelabai domiuosi, nesidomiu). 3-iojoje lentelėje pateikti atsakymų duomenys (variantai sutraukti: „*labai domiuosi*“ su „*domiuosi*“, o „*nelabai domiuosi*“ su „*nesidomiu*“).

3 lentelė. **Laukuvos moksleivių interesai**

Eil. Nr.	Domėjimosi sritys	Vertinimai	
		Labai domiuosi ir domiuosi	Nelabai domiuosi ir nesidomiu
1.	Kultūra, menas	10	13
2.	Ekonominės problemos	13	10
3.	Politika	8	15
4.	Religija, tikėjimo problemos	4	19
5.	Moralės, etiketo problemos	8	15
6.	Gamta	15	8
7.	Technika	8	15
8.	Sportas	15	8
9.	Meilės paslaptys	15	8
10.	Mados	14	9

Iš šių duomenų matyti, kad moksleivių domėjimosi sferoje aiškiai vyrauja sportas, gamta ir meilės paslaptys. Kur kas mažiau jaunimas domisi politika, religija, morale ir etiketu, taip pat technika.

1.3. Gyvenimo sąlygų ir aplinkos vertinimas

Kiekvieno žmogaus gyvenime svarbią rolę turi jo gyvenimo sąlygos ir aplinka, kurioje jis gyvena, dirba, mokosi, leidžia laisvalaikį. Tai gali jam suteikti džiaugsmą, pasitenkinimą arba atvirkščiai – žmogus gali būti nepatenkintas savo gyvenimo sąlygomis, santykiais su draugais, bendradarbiais.

Moksleiviams buvo pateikta vienuolika klausimų. Jie turėjo nurodyti, kaip vertina vienokias ar kitokias gyvenimo sąlygas, tarpusavio ir santykius šeimoje, mokykloje (patenkintas, nelabai patenkintas, nepatenkintas) ir pan. Tyrimo duomenys pateikiami 4 lentelėje.

4 lentelė. **Gyvenimo sąlygų ir aplinkos vertinimas**

Eil. Nr.		Vertinimai		
		Patenkinti	Nelabai patenkinti	Nepatenkinti
1.	Gyvenimo sąlygomis	10	9	4
2.	Santykiais šeimoje	11	10	2
3.	Santykiais su draugais	19	3	1
4.	Savo mokymusi	2	16	5
5.	Mokytojais	1	15	5
6.	Laisvalaikiu	9	13	1
7.	Kultūros aplinka	5	14	4
8.	Savo mokykla	13	9	1
9.	Savo miesteliu (kaimu)	13	9	1
10.	Lietuvos valstybe	7	10	6
11.	Gyvenimu apskritai	11	9	3



*Laukuvos vidurinės
mokyklos vaikinai.
Apie 1968 m.
Iš J. Budrecko albumo*

Duomenys rodo, kad labiausiai moksleiviai patenkinti santykiais su draugais. Nepatenkintas tik vienas. Daugiau kaip pusė jų patenkinti savo mokykla ir miesteliu, kuriame jie gyvena. Gyvenimu apskritai patenkinti beveik pusė moksleivių.

Tačiau savikritiškai pažymi, kad jie nelabai patenkinti savo mokymusi, santykiais su mokytojais. Žymi dalis moksleivių nelabai patenkinti laisvalaikiu, kultūros aplinka. Kai kurie moksleiviai turi rūpesčių dėl tarpusavio santykių šeimoje.

Tenka pažymėti ir tai, kad daugelis moksleivių nelabai patenkinti ar tiesiog nepatenkinti Lietuvos valstybe. Tai, matyt, susiję su sunkia ekonomine padėtimi, nedarbu, sunkiomis daugelio žmonių gyvenimo sąlygomis, nusikalstamumo didėjimu, nesaugumu.

Kiekvienas žmogus turi savo gimtinę, tėviškę. Su tuo susiję daugelis išgyvenimų, džiaugsmingų ir romantiškų. Yra savi miškeliai, upeliai, ežerėliai, kalvos. Daugeliui šilti jausmai savo gimtajam kraštui išlieka visą gyvenimą. Todėl bandyta tirti abiturientų požiūrį į savo miestelį, kas jiems labiausiai patinka jų tėviškėje. Klausimas buvo atviras. Todėl atsakymai buvo gana įvairūs. Sugrupavus pagal dažniausius atsakymus, buvo gauti šie duomenys (žr. 5 lentelę):

5 lentelė. **Kas moksleiviams patinka Laukuvoje ir jos apylinkėse**

	Atsakiusiųjų skaičius	Dažniausiai pasitaikantys (tipiški) vertinimai (cituojama)
Gamta, aplinkos ramybė	12	„Grazi gamta. Labai ramu ir gražu. Galima pailsėti nuo įvairiausių garsų ir mašinų užimo“. „Savo miestelyje aš labiausiai mėgstu švarias gatves, sutvarkytą namų aplinką. Miestelis man gražus“.
Žmonės, jų tarpusavio santykiai	5	„Visi vienas kitą pažįsta. Žmonės draugiški“. „Patinka, kad mes gyvename kartu, turiu daug draugų“. „Patinka, kad čia gyvenimas ramus, nėra labai didelių ginčų, beveik visi gerai sutaria“.
Kiti dalykai	6	„Patinka, kad netoli mokykla, parduotuvės ir Laukuvos centras“. „Patinka, kad turime kultūros centrą, kuriame vyksta nemaža renginių“. „Patinka, kad mūsų miestelis pamažu ima klestėti, užsiimama įvairesne veikla“.

Pateiktieji vertinimai rodo, kad dauguma moksleivių myli savo kraštą, grožisi juos supančia gamta. Jiems patinka švara ir tvarka jų tėviškėje.

Tačiau moksleiviai išsakė ir tai, kas jiems nepatinka jų gyvenamojoje aplinkoje, atskleidė kai kuriuos trūkumus ir problemas.

Dalis moksleivių (9) mano, kad jų miestelyje per mažai renginių, todėl nėra kur įdomiai praleisti laisvalaikį. Kai kurie pastebi, kad jų miestelyje yra ir netvarkingų žmonių bei girtuoklių.

1.4. Moksleivių ateities svajonės

Jau besimokydami vidurinėse mokyklose moksleiviai turi ateities planų ir svajonių ne tik apie tai, kur jie mokysis toliau, kokią specialybę pasirinks, bet ir kur gyvens. Vieni galvoja ateityje persikelti gyventi į miestą, kiti – pasilikti (arba sugrįžti) gyventi kaime. Tyrimo anketoje buvo pateiktas laisvas klausimas. Todėl atsakymai buvo labai įvairūs: norėtų gyventi mieste – 10 atsakiusiųjų moksleivių, kaime – 7, svajoja išvykti į užsienį – 3, kol kas dar neapsisprendė – 3 moksleiviai.

Didžioji dalis abiturientų nenurodo, kokiam mieste norėtų gyventi. Tik du mini Klaipėdą.

Pažymėtina, kad beveik trečdalis moksleivių patenkinti gyvenimu kaime ir ateityje nori jame gyventi. Kai kurie net nurodo kokiam, pvz.: „*Noriu gyventi tame pačiame kaime, kur gimiau – Lietuvoje, Žadeikių k.*“

Be orientacijos į gyvenamąją vietą, moksleiviai atskleidė ir kitų savo svajonių (žr. 6 lentelę).

6 lentelė. **Moksleivių ateities svajonės**

Svajonės	Atsakiusiųjų skaičius	Kai kurie būdingesni atsakymai (cituojama)
Baigti gimnaziją ir įstoti į aukštąją mokyklą. Po to gauti gerą darbą ir sukurti šeimą	10	„Planuoju įstoti į aukštąją mokyklą, įgyti išsilavinimą, susirasti gerą darbą, o tada ir apie šeimą pagalvoti“. „Planuoju stoti į Klaipėdos Menų fakultetą, baigti jį ir turėti darbą ir vaikų“. „Planuoju įstoti į aukštąją mokyklą ir gerai baigti mokslus, o po to – gauti darbą arba išvažiuoti į užsienį“. „Jei viskas gerai klosis, tai norėčiau baigti mokyklą, paskui kur nors kitur mokytis, o vėliau ieškoti darbo arba vykti į užsienį“.
Rūpintis asmenine gerove	9	„Susirasti gerą darbą, įsigyti namą, automobilį ir svarbiausia žmoną“. „Norėčiau porai metų išvažiuoti į užsienį užsidirbti pinigų, kad galėčiau pradėti savarankišką gyvenimą Lietuvoje“.
Kitos svajonės	2	„Svajoju tapti Rytų kovos menų treneriu. Planuoju visą savo gyvenimą susieti su sportu“.
Neapsisprendę	2	„Neturiu jokių planų. Nežinau“.

Didžioji dalis moksleivių mokslą laiko vertybe ir nori mokytis aukštosiose mokyklose. Tai jie sieja tiek su specialybės įgijimu, tiek su galimybe gauti tinkamą, mėgstamą darbą. Kai kurie jau galvoja ir apie šeimos sukūrimą.

Dalis moksleivių į pirmąją vietą iškelia materialinę gerovę. Jų tikslas – įsigyti namą, automobilį, turėti pinigų. Kai kurie moksleiviai savo asmeninę laimę sieja su išvykimu į užsienį.

1.5. Krašto pažinimas. Turistinės kelionės

Kiekvieno žmogaus vertybių sistemoje žymią vietą užima savo krašto, šalies pažinimas. Tai istorinių, kultūrinių, sakralinių, gražių gamtovaizdžių lankymas. Tai ne tik plečia žmogaus akiratį, bet yra ir puiki priemonė prasmingai praleisti laisvalaikį, patirti įsimintinų įspūdžių, tarpusavyje bendrauti, įgyti naujų draugų, pažįstamų.

Lietuvoje yra gana daug lankytinų istorinių, kultūrinių vietų, daug senovės paminklų, piliakalnių, pilių, menančių Lietuvos valstybės istorinius įvykius. Be to, Lietuvoje daug labai gražių gamtovaizdžių, nacionalinių parkų. Tyrimų metu Laukuvos moksleiviai nurodė, kokias istorines kultūrinės ir šventas vietas jie yra aplankę Lietuvoje, ir trumpai apibūdino savo įspūdžius (žr. 7 lentelę)

7 lentelė. Laukuvos gimnazijos abiturientų aplankytos vietos Lietuvoje

Aplankytos vietos	Atsakiusiųjų skaičius	Įvertinimas, įspūdžiai
Vilniuje – Gedimino pilis, Arkikatedra, Šv. Onos, Šv. Petro ir Povilo bažnyčios	8	„ <i>Esu buvusi Vilniuje, aplankiau Šv. Onos bažnyčią, Gedimino pilį, Katedrą, Šv. Petro ir Povilo bažnyčią. Esu aplankęs Mosėdį ir daug kitų vietų. Visur patiko. Labai įdomi tų vietų istorija</i> “.
Trakuose – pilis, ežerai	4	„ <i>Esu aplankiusi Gedimino pilį, Baublius ir kt. vietas. Labai gražu ir įdomu. Tik reikia visa tai saugoti</i> “.
Kaune – Karo muziejus, M. K. Čiurlionio muziejus	2	„ <i>Esu buvusi Gintaro muziejuje, Karo muziejuje, Valdovų rūmuose, Katedroje. Visur labai patiko</i> “.
Klaipėdoje, Palangoje, Kuršių nerijoje – Gintaro muziejus, Raganų kalnas, Jūrų muziejus, Birutės kalnas	6	„ <i>Esu buvusi daug kur, bet nepakankamai. Kiekvienas kampelis turi kažką įdomaus, ypač praeityje</i> “.
Kitos aplankytos vietos: Kryžių kalnas, Baubliai, S. Girėno ir S. Dariaus tėviškė, Stelmužės ažuolas, Arklio muziejus, Medvėgalio kalnas, Akmenų muziejus	8	

Taigi daugelis moksleivių yra aplankę nemaža išymių vietų – Vilniuje, Trakuose, Žemaitijoje ir Aukštaitijoje. Jų įspūdžiai labai geri. Tik viena mergina pažymėjo: „*Aplankiau S. Dariaus ir S. Girėno tėviškę, bet man nelabai patiko*“. Keli moksleiviai su apgailėstavimu nurodo: „*Dar neaplankiau jokių įspūdingų vietų*“ arba „*Aplankiau labai nedaug*“. Jie norėtų aplankyti Vilnių, Panemunę, Aukštaitiją, išžymias pilis.

Atkūrus Lietuvos nepriklausomybę, atsivėrė galimybė aplankyti užsienio šalis. Žinoma, tai susiję su nemažomis išlaidomis. Moksleiviai savarankiškai to padaryti negali, viskas priklauso daugiausia nuo tėvų pajamų arba kokių nors rėmėjų. Pasirodo, kad tik trys moksleiviai yra lankęsi užsienyje: 2 – Sovetske ir 1 – Kaliningrade.

Todėl aplankyti kitas užsienio šalis lieka tik svajonės. Moksleiviai nurodė, kokias užsienio šalis ar miestus jie norėtų aplankyti, jei būtų galimybė: vyktų į Angliją – 5, JAV – 5, Prancūziją – 4, Ispaniją – 4, Graikiją – 4, Italiją – 3, Rusiją – 1.

Viena septyniolikmetė pažymi, kad norėtų aplankyti „*visas šalis, bet jei tektų rinktis, tai turbūt Kretos salą, Graikiją*“. To paties amžiaus vaikinai turi romantišką svajonę „*pakeliauti po Himalajų kalnus, Kiniją, Japoniją ir Tailandą*“. Kitą septyniolikmetį vaikiną vilioja didžiosios pasaulio valstybės – Rusija, Kinija, Amerika, Anglija.

1.6. Laisvalaikis

Laisvalaikis yra kiekvieno žmogaus laiko dalis, skirta laisvai pasirenkamai veiklai, kuri turėtų padėti atgauti ir sustiprinti žmogaus fizines ir protines jėgas. Šiuo požiūriu laisvalaikis yra didelė vertybė, nes tai laisvas nuo darbų laikas, kurį galima panaudoti asmenybei ugdyti, tobulinti. Tačiau pats laisvalaikis savaime negali išugdyti asmenybės, o neracionalus jo leidimas – atvirkščiai, gali skatinti neigiamų bruožų ar įpročių atsiradimą ir plitimą, kartais ir asmenybės degradaciją.

Ypač aktuali laisvalaikio problema šiuolaikiniame Lietuvos kaime. Daug žmonių neturi darbo, gyvena skurde; didėjanti visuomenės diferenciacija veda prie sušvetimėjimo. Visa tai neleidžia daugeliui žmonių atsipalaiduoti, neskatina aktyviai dalyvauti kultūrinėje veikloje, integruotis į bendruomenės gyvenimą. Antra vertus, sunki ekonominė padėtis, daugelio kultūros objektų privatizacija susilpnino kultūros įstaigų darbą. Nepakankamai būna kultūrinių ir sportinių renginių.

Kaip praleidžia laisvalaikį Laukuvos moksleiviai? Beveik visi vaikinai pažymėjo, kad jie sportuoja ir žaidžia spor-

Renkasi komanda.

1971 m.

Iš Vaclovo Strauko

1999 m. fotografijų

katalogo



tiniaus žaidimus – krepšinį ir kt. Nė vienas vaikinai nenurodė, kad skaito grožinę literatūrą.

O merginos daugiausia skaito knygas, klauso muzikos, žiūri televizorių, eina pasivaikščioti. Viena mergina nurodė, kad laisvalaikiu „*klausau muzikos, skaitau knygas, laikraščius, žurnalus, piešiu, o jei yra įkvėpimas – kartais ir rankdarbius darau*“.

Kai kurie moksleiviai laisvalaikiu dalyvauja meno saviveikloje, mokosi anglų kalbos, sėdi prie kompiuterio. Viena mergina prižiūri brolio vaikus.

Laukuvos gimnazijos moksleiviai beveik nedalyvauja visuomeninėje veikloje. Į klausimą – „*Kokia visuomeninė veikla Jūs užsiimate?*“ – tik 3 moksleiviai – 2 merginos ir 1 vaikinai nurodė, kad jie dalyvauja meninėje saviveikloje (dainuoja etnografiniuose ansambliuose). Vienas vaikinai dalyvauja sporto draugijos veikloje.

Kaip jau minėta, laisvalaikiu moksleiviai klauso muzikos. Kokia muzika jiems labiausiai patinka? Pasirodo, kad labiausiai jie mėgsta šiuolaikinę *pop*, *rock* ir panašią muziką. Tai nurodė 9 abiturientai. Klasikinę muziką mėgsta 5 moksleiviai (daugiausia merginos). Viena mergina mėgsta lėtą lyrinę muziką.

Sociologiniai tyrimai (ne tik Laukuvoje) rodo, kad šių dienų jaunimas mažai skaito grožinės literatūros. Tyrimų anketoje buvo pateiktas atviras klausimas: „*Kokie lietuvių rašytojai yra Jūsų mėgstamiausi?*“ Kiekvienas turėjo nurodyti 3 rašytojus, tarp jų ir poetus. Tik 9 abiturientai nurodė po 3 rašytojus, 3 moksleiviai – po 2 rašytojus, likę 9 nurodė tik po vieną rašytoją arba visai į šį klausimą neatsakė.

Pateiktuose atsakymuose vyrauja lietuvių rašytojai: K. Donelaitis – 2 abiturientai, Žemaitė – 3, A. Baranauskas – 2, J. Biliūnas – 2, Maironis – 3, P. Cvirka – 2, S. Nėris – 5, J. Marcinkevičius – 2. Tai rašytojai, kurių kūryba nagrinėjama per lietuvių literatūros pamokas. Iš kitų rašytojų paminėti (po vieną kartą) – V. Kudirka, P. Mašiotas, V. Kubilinskas, Vytė Nemunėlis (B. Brazdžionis), K. Binkis, S. Geda, J. Degutytė, K. Saja. Ir viskas?!

Viena mergina tiesiog atvirai parašė: „*Neturiu knygų ir nemėgstu skaityti*“.

Tokia situacija gali paaiškinti tą faktą, kad daugeliui moksleivių sunkiai sekasi lietuvių kalbos ir literatūros pamokos, jiems sunku parašyti gerus rašomuosius darbus.

Dar blogesnė situacija su užsienio šalių rašytojais. Atsakydami į klausimą: „*Kokie užsienio šalių rašytojai yra Jūsų mėgstamiausi?*“ jie turėjo nurodyti 3 rašytojus, tarp jų ir poetus.

Tik 2 merginos ir vienas vaikinai pateikė išsamius atsakymus, viena nurodė Šekspyrą, Mopasaną, Rilkę, kita – Homerą, Šekspyrą, Selindžerį. Vaikinai paminėjo Dante, Šekspyrą, Hemingvėjų. Trys merginos paminėjo Astridą Lindgren. Kiti tiesiog atvirai parašė: „*neskaitau knygų*“, „*nežinau poetų*“ ir pan.

Nelabai domisi moksleiviai ir laikraščiais. Į klausimą: „*Kokius laikraščius Jūs dažniausiai skaitote?*“ buvo gauti šie atsakymai: „*Lietuvos rytą*“ – 6 moksleiviai, „*Respubliką*“ – 2, „*Ūkininko patarėją*“ – 2, „*Valstiečių laikraštį*“ – 1, Šilalės „*Artoją*“ – 14 moksleivių.

Taigi tarp moksleivių populiariausias yra Šilalės rajoninis laikraštis „*Artojas*“. Viena mergina nurodė, kad jokių laikraščių neskaito, nemėgsta jų. Vienas vaikinai mėgsta skaityti bulvarinius laikraščius.

Moksleiviai labiau mėgsta žurnalus. Populiariausias žurnalas „*Panelė*“. Jį skaito visos merginos (13 merginų). Kai kurios merginos dar domisi tokiais žurnalais

kaip „Edita“, „Laima“, „Moteris“, „Cosmopolitan“. Vaikiniai skaito „Krepšini“, taip pat žurnalus apie techniką, komunikacijas.

Laukuvos moksleiviai dažnai žiūri televizijos laidas. Daugiausia žiūrimos yra informacinės ir publicistinės laidos (nurodė 8 moksleiviai) taip pat mėgstamos pramoginės ir humoristinės laidos. Kai kurie nurodė, kad jiems patinka „Srovės“, „Atleisk“, taip pat humoristinė laida „Be tabu“. Vaikiniai mėgsta žiūrėti sporto laidas, kai kuriuos filmus (nenurodo kokius). Tik vienas vaikinys pažymėjo, kad jis televizoriaus nežiūri.

Dauguma moksleivių klausosi radijo laidų. Populiariausios yra „Radiocentras“, „M-1“. Mėgstamiausios yra muzikinės laidos.

Didelė problema kaimo jaunimui – teatrų lankymas. Į klausimą: „Ar dažnai Jūs lankotės teatruose?“ gauti šie atsakymai:

1. Gana dažnai (bent kartą per mėnesį) – nė vienas,
2. Retokai – 2,
3. Retai (1–2 kartus per metus) – 8,
4. Niekada, nueiti į teatrą man retenybė – 13 moksleivių.

Taigi dauguma moksleivių neturi galimybės lankyti teatrų. Todėl į klausimą: „Koks spektaklis Jums yra palikęs didžiausią įspūdį?“ jie tegalėjo atsakyti: Moljero „Ap-gautas vyras – ožys“, nes neseniai buvo jį matę.

Sunku moksleiviams buvo įvertinti ir lietuvių aktorius. Kai kurie pažymėjo V. Mainelytę, A. Šurną, V. Paukštę, A. Mamontovą, D. Mertiną. Tačiau dalis tiesiog nurodė, kad „nežinau aktorių“, „nė vieno išskirti negaliu“, „nežinau“. Žinoma, sunku kalbėti apie aktorius nemačius spektaklių, kuriuose jie vaidina. O gyvenant Laukuvoje, toli nuo teatrų – sunku, todėl reikia atlaidžiau žiūrėti ir suprasti jų galimybes [Red. past. – A. S.]

1.7. Domėjimasis politika ir šalies įvykiais

Pastarieji 13 metų Lietuvoje perpildyti įvairiausių politinių įvykių. Perėjimas iš totalitarinės vienpartinės valdymo sistemos į demokratinę daugelį žmonių įtraukia į politinę kovą. Kuriasi partijos, periodiškai vyksta prezidento, Seimo, savivaldybių rinkimai. Svarstomos partijų programos, vyksta diskusijos. Apie tai kasdien rašoma laikraščiuose, rengiamos televizijos laidos.

Deja, tenka pastebėti, kad Lietuvos jaunimas mažai domisi politika. Kartais atrodo, kad jų nedomina šalies ateitis, jos likimas.

Laukuvos gimnazijos moksleiviams buvo pateiktas klausimas: „Ar Jūs domitės politika?“ Žemiau pateikiami jų atsakymai:

1. Labai domiuosi – nė vienas,
2. Domiuosi – 10,
3. Mažai domiuosi – 11,
4. Man politika visai neįdomi – 2 moksleiviai.

Taigi matome, kad politika domisi mažiau kaip pusė moksleivių. Viena mergina ir vienas vaikinys pažymėjo, kad politika jų visiškai nedomina.

Dabartiniu metu apie įvairius šalies įvykius labai greitai sužinoma iš žiniasklaidos. Pagrindiniai informacijos šaltiniai vis dėlto yra televizija ir radijas. Dauguma moksleivių nurodė, atsakydami į klausimą: „Iš kur Jūs sužinote apie pagrindinius šalies įvykius?“:

1. Iš televizijos, radijo – 23,
2. Iš spaudos – 8,
3. Iš pokalbių su draugais – 2,
4. Iš pokalbių šeimoje – 4,
5. Iš interneto – nė vienas.

Taigi per televiziją gautas žinias kai kurie moksleiviai papildė skaitydami spaudą. Tačiau pagrindiniai šalies įvykiai retai aptariami su draugais arba šeimos nariais. Internetas kol kas netapo informacijos šaltiniu. Ir tai suprantama, nes žmonės neturi kompiuterių.

Sudėtinga ekonominė situacija, nedarbas, skurdas, socialinio teisingumo stoka kelia visuomenės nepasitenkinimą kai kurių valdžios ir kitų socialinių institucijų veikla. Tyrimų metu bandyta išsiaiškinti Laukuvos gimnazijos moksleivių požiūrį į kai kurių institucijų veiklą. Anketoje buvo išvardyta 10 svarbiausių institucijų. Moksleiviai turėjo atsakyti, pasitiki ar nepasitiki viena ar kita institucija. Vertinti buvo galima 5 variantais: visiškai pasitikiu, pasitikiu, nei taip, nei ne, nelabai pasitikiu, visiškai nepasitikiu (žemiau pateiktoje 8 lentelėje vertinimų variantai grupuojami: „visiškai pasitikiu“ su „pasitikiu“ ir „nelabai pasitikiu“ su „visiškai nepasitikiu“).

8 lentelė. **Pasitikėjimas kai kuriomis Lietuvos institucijomis**

Eil. Nr.	Institucija	Visiškai pasitikiu ir pasitikiu	Nei taip, nei ne	Nelabai pasitikiu, visiškai nepasitikiu
1.	Kariuomene	11	9	3
2.	Partijomis	–	5	18
3.	Policija	8	5	10
4.	Prezidentu	10	9	4
5.	Savivaldybėmis	5	8	10
6.	Seimu	2	8	13
7.	Sveikatos apsauga	8	9	6
8.	Švietimu	11	8	4
9.	Vyriausybe	4	9	10
10.	Žiniasklaida (televizija, radijas, spauda)	15	4	4

Šie duomenys rodo, kad Laukuvos abiturientai labiausiai pasitiki žiniasklaida. Beveik pusė pasitiki švietimu. Labiausiai jaunimas nepasitiki partijomis ir Seimu. Gana žemas yra policijos, savivaldybių ir Vyriausybės reitingas.

Tai, matyt, susiję su minėtomis negerovėmis šalies gyvenime. Dėl to žmonės dažniausiai kaltina valdžią. Kai kurios negerovės yra gana grėsmingos. Todėl tyrimų metu moksleiviams buvo pateiktas klausimas: „Kuri iš žemiau išvardytų negerovių, Jūsų nuomone, šiandien kelia didžiausią grėsmę Lietuvai ir jos gyventojams?“ Buvo išvardytos 9 negerovės. Moksleiviai turėjo pažymėti tikrai vieną – pačią grėsmingiausią. Tačiau kai kurie pažymėjo po keletą negerovių. Žemiau pateikiama moksleivių nuomonė apie negerovių grėsmę Lietuvai:

1. Alkoholizmas – 10,
2. Narkotikų vartojimas – 5,
3. Nusikalstamumas – 11,

4. AIDS – 3,
5. Vėžys – nė vieno
6. Aplinkos teršimas – nė vieno
7. Terorizmas – 4,
8. Autoavarijos – 2 atsakymai.

Taigi, moksleivių požiūriu, Lietuvai didžiausią grėsmę kelia nusikalstamumas ir alkoholizmas.

1.8. Požiūris į tautiškumą, etnokultūrą

Vykstant globalizacijos procesams, Lietuvai integruojantis į Europos Sąjungą, atsiradus galimybei išvykti į Vakarų šalis, neretai iškyla klausimas, kas bus su lietuvybe, mūsų kultūra, tradicijomis, kalba ir t. t.

Tyrimų metu bandyta išsiaiškinti, kaip save suvokia Laukuvos moksleiviai. Jiems buvo pateiktas klausimas: „*Kuo Jūs save laikote pirmiausia?*“ Buvo pateikti keturi variantai. Prie ketvirto varianto (kita) atsakymą įrašė jie patys. Taigi atsakė taip:

1. Pirmiausia aš esu lietuvis (ė) – 20,
2. Pirmiausia aš esu žemaitis (ė) – 1,
3. Pirmiausia aš esu europietis (ė) – nė vienas,
4. Kita:

Pirmiausia aš esu žmogus kosmopolitas – 1,

Pirmiausia esu nepriklausomos Lietuvos pilietis – 1.

Taigi absoliuti dauguma pirmiausia save laiko lietuviais.

Į klausimą: „*Kaip Jūs apibūdintumėte tikrą lietuvi?*“ gauta įvairiausių atsakymų. Tačiau dauguma moksleivių mano, kad

Prie Medvėgalio.

Apie 1998 m.

Iš Laukuvos Norberto

*Vėliaus gimnazijos
muziejaus*



tikras lietuvis privalėtų turėti kuo daugiau teigiamų bruožų. Pateikiame būdingesnius moksleivių atsakymus, kaip jie išivaizduoja tikrą lietuvį:

„Jis turi būti sąžiningas, tvarkingas, garbingai siekti tikslo“.

„Turi nebėgti iš Lietuvos, kai tik pasidaro sunku“.

„Visada kovojantis už savo tėvynės gerovę, kultūringas, išsilavinęs“.

„Užsispyręs, pasitikintis, stiprus, bebaimis, drąsus“.

„Šalies patriotas. Negalėtų gyventi ne Lietuvoje, dirbtų Lietuvai“.

„Geras, darbštus, nesavanaudis“.

„Turi turėti Lietuvos pilietybę ir kalbėti lietuviškai“.

„Tas, kuris nesvajoja vykti į užsienio šalis“.

Visai kitokius bruožus nurodo abiturientai, kai kalbama apie būdo bruožus, būdingus lietuviams. Tik trys moksleiviai teigiamus laiko tokius lietuvių bruožus: „geras, supratingas ir nesavanaudis“, „darbštus“, „sąžiningas ir gudrus“. Visi kiti 20 atsakiusių labai neigiamai atsiliepė apie lietuvius ir nurodė tokius jų būdo bruožus: nepadedą vienas kitam, džiaugiasi kito nelaimė, nedraugiški, savanaudžiai, pavydūs, gobšūs, melagiai.

Tokie negatyvūs lietuvių būdo vertinimai, matyt, susiję su tomis negerovėmis, kurios plačiai paplitusios Lietuvoje: turto grobstymu, nesąžiningumu privatizuojant valstybines įmones, siekimu praturtėti nesąžiningu būdu, skandalais ir nesutarimais net tarp giminių ir t. t.

Į klausimą: „Kokią knygą turėtų perskaityti tikras lietuvis?“ dauguma moksleivių atsakė, kad nežino. Tačiau 5 abiturientai yra įsitikinę, kad tikras lietuvis turi perskaityti ir gerai žinoti visą Lietuvos istoriją; rekomenduoja perskaityti Lietuvos Respublikos Konstituciją, taip pat knygas apie savo gimtąjį kraštą.

Tyrimų metu buvo bandoma išsiaiškinti, kaip moksleiviai vertina atskirų Lietuvos etnografinių regionų žmonių bruožus.

Į klausimą: „Kokie būdo bruožai būdingi suvalkiečiui?“ dauguma atsakė, kad jie tvarkingi, taupūs, „skūpūs“, pavydūs. O kokie būdo bruožai būdingi dzūkams, didžioji dauguma atsakyti negalėjo, – parašė „nežinau“.

O į klausimą: „Kokie būdo bruožai yra būdingi žemaičiams?“ didžioji dauguma moksleivių atsakė, kad jie yra „užsispyrę“. Viena moksleivė dar pažymėjo, kad žemaitis yra „doras ir teisingas“, o vienas vaikinai nurodė, kad žemaitis yra „stiprus ir darbštus“.

Siekiant išsaugoti ir toliau puoselėti lietuvių etninę kultūrą, būtina atkreipti dėmesį į sąlygas ir galimybes jos raiškai vidurinėse mokyklose ir gimnazijose. Labai svarbu, kad jaunimas mokėtų lietuvių liaudies dainų, lietuvių liaudies šokių, domėtųsi lietuvių mitologija.

Deja, šiuo metu vis plačiau įsivyrąja kitoks požiūris. Keičiantis vertybinėms orientacijoms, gyvenimo būdui, vis dažniau girdime, kad reikia orientuotis į Vakarus. Jei Vakaruose nedomino liaudies dainos, tai ir mums jų nereikia. Šiuolaikinis jaunimas jau nebemoka liaudies dainų ir jų nedainuoja. Yra pavojus, kad mūsų liaudies poezija, muzika bus greitai užmiršta.

Tyrimų metu Laukuvos gimnazijos moksleiviams buvo pateiktas klausimas: „Ar norėtumėte, kad mokykloje būtų mokoma lietuvių liaudies dainų, šokių, mitologijos?“ Atsakymų duomenys matyti 9 lentelėje.

9 lentelė. Požiūris į liaudies dainų, šokių ir mitologijos mokymąsi mokykloje

Eil. Nr.	Ar norėtumėte, kad mokyklose būtų mokoma	Taip, norėčiau	Ne, nenorėčiau
1.	Lietuvių liaudies dainų	14	9
2.	Lietuvių liaudies šokių	9	14
3.	Lietuvių mitologijos	11	12

Taigi požiūris gana skirtingas: pusė moksleivių norėtų mokytis lietuvių liaudies dainų, šokių, mitologijos, kiti – ne.

Gan skirtingas požiūris ir į tautinių rūbų dėvėjimą. Į klausimą: „*Ar, Jūsų nuomone, tautinių švenčių metu turi būti dėvimi tautiniai rūbai?*“ buvo atsakyta: taip – 11, ne – 3, nežinau, neturiu nuomonės – 9.

Taigi tik mažesnė dalis moksleivių pritarė, kad tautinių švenčių metu būtų dėvimi tautiniai drabužiai. Gana daug šiuo klausimu neturi nuomonės.

Kaip jau buvo minėta, globalizacijos procesai ir stojimas į Europos Sąjungą gali paveikti tautinių vertybių išsaugojimą, turėti įtakos lietuvių tradicijų, papročių sumenkinimui ir sunykimui. Tenka pažymėti, kad dauguma (daugiau kaip pusė) moksleivių pasisako už Lietuvos integraciją į Europos Sąjungą. Tik 3 moksleiviai yra prieš. Ketvirtadalis moksleivių šiuo klausimu neturi savo nuomonės. Į klausimą: „*Ar buvimas Europos Sąjungoje padės ugdyti lietuviškumą?*“ abiturientai atsakė: taip – 5, ne – 10, nežinau – 7.

1.9. Ideali moteris ir idealus vyras

Svarbią reikšmę žmogaus vertybių sistemoje turi požiūris į priešingos lyties asmenis. Jau mokyklos suole atsiranda poreikis vaikinui bendrauti su mergina, merginai – su vaikinu. Dauguma abiturientų savo vaizduotėje jau turi susikūrę idealios moters arba idealaus vyro įvaizdį.

Tyrimų metu bandyta išsiaiškinti, kaip Laukuvos gimnazijos moksleiviai įsivaizduoja idealią moterį.

Vaikinai norėtų turėti draugę ar žmoną: „*mylinčią, protingą, žavią, rūpestingą, pasitikinčią savimi*“, „*protingą, gražią, aukštą, linksmo būdo*“, „*grazią, protingą, gero būdo*“, „*išsilavinusią ir gerą*“.

Taigi į pirmą vietą iškeliamas moters protas ir grožis. Tačiau 5 vaikinai dar nesugebėjo nurodyti idealios moters bruožų.

Savo nuostatas apie idealią moterį išreiškė ir merginos. Jų nuomone, ideali moteris – tai: „*tvarkinga, nebijanti tarti savo nuomonės*“, „*nepriklausoma nuo vyro*“, „*moteriška, švelni, rūpestinga; tačiau labai savarankiška, sugebanti išsikovoti vietą po saule, protinga*“, „*labai ryžtinga, galinti kovoti už save ir ginti kitas moteris*“.

Taigi merginų nuomonės apie idealią moterį yra gana skirtingos. Vienos iškelia švelnumą, kitos – ryžtingumą, savarankiškumą.

Analogiškai buvo tiriamas ir požiūris į idealų vyrą. Merginoms idealus vyras – tai: „*labai protingas, gražus, turintis gerą specialybę ir darbą*“, „*gerai išsilavinęs, sportiškas, mylintis, be trūkumų*“, „*labai geras, suprantantis moteris*“, „*tas, kuris supranta moterį ir nediršta kelti rankos prieš ją*“, „*vyriškas, pasitikintis savimi, protingas*“.

Taigi merginos į pirmą vietą iškelia vyro protą ir gerumą.



Tačiau beveik visi vaikinai apie „idealią vyrą“ nenurodė nieko. Kitaip sakant, susilaikė. Tik vienas abiturientas pažymėjo, kad idealus vyras – tai „stiprus, drąsus, pasitikintis, mylintis, užjaučiantis, rūpestingas“.

Iš Vaclovo Strauko
1982 m. parodos
katalogo

Į klausimą: „Ar, Jūsų nuomone, Lietuvoje yra diskriminuojamos moterys (neturi lygių teisių su vyrais ir lygių galimybių)?“ Laukuvos gimnazijos moksleiviai atsakė taip (žr. 10 lentelę):

10 lentelė. **Požiūris į moterų diskriminavimą Lietuvoje**

Aplinka, aplinkybės	Taip, diskriminuojamos	Kartais	Ne, nediskriminuojamos
Darbe	7	11	5
Namuose	6	8	9
Politikoje	6	10	7

Iš šių duomenų matyti, kad nuomonės pasiskirstė gana įvairiai. Vis dėlto dauguma mano, kad jos diskriminuojamos (sudėjus „taip“ ir „kartais“) tiek darbe, tiek namuose, tiek politikoje. O daugumos vaikinų nuomone, moterys Lietuvoje nediskriminuojamos.

Į klausimą: „Kokias žinote garsias Lietuvos moteris, kurios geriausiai atstovauja moterų interesams?“ abiturientai atsakė: Nijolė Oželytė – 8, Kazimiera Prunskienė – 9, Alma Adamkienė – 1, negalėjo nurodyti – 5 moksleiviai.

Taigi pagrindinėmis kovotojomis už moterų teises ir lygias galimybes Laukuvos abiturientai laiko Kazimierą Prunskienę ir Nijolę Oželytę.

2. Laukuvos gimnazijos mokytojų gyvenimo ir veiklos sąlygos

2.1. Mokytojai apie savo mokyklą

Sociologinių tyrimų metu apklaustas 21 mokytojas, iš jų 18 moterų ir 3 vyrai. Dauguma mokytojų – brandaus amžiaus (nuo 30 iki 50 metų), 6 mokytojai vyresni (per 50 metų).

Atliktas tyrimas parodė, kad visi apklausti mokytojai patenkinti savo darbu Laukuvos gimnazijoje. Jie džiaugiasi, kad jų mokykla tapo gimnazija, kad dirbama pagal naujas programas, nevengiama naujovių, geros sąlygos, nevaržoma mokytojų iniciatyva, kiekvienas gali realizuoti save, savo idėjas.

Didžioji dauguma mokytojų pabrėžė, kad mokykloje dirba geras ir stiprus pedagogų kolektyvas, siekiantis tobulėjimo, gerų rezultatų. Mokytojams patinka mokyklos kolektyvo, mokytojų ir moksleivių tarpusavio bendravimo ir bendradarbiavimo nuoširdumas, paprastumas, jautrumas, gerumas. Mokykloje jaučiamas geras socialinis psichologinis klimatas – mokytojai gali laisvai jaustis, daug demokratijos.

Į klausimą: „Kokių svarbiausių materialinių priemonių mokyklai trūksta?“ dauguma mokytojų atsakė, kad trūksta kompiuterių, vaizdo ir garso aparatūros. Labai reikalingas geras kopijavimo aparatas (gimnazijoje yra tik vienas, tas pats prastos kokybės).

Viena mokytoja pabrėžė, kad gimnazijai trūksta knygų – ir grožinės programinės literatūros, ir vadovėlių. Pažymima, kad kabinetuose trūksta įvairių vaizdinių mokymo priemonių, mokyklinių suolų, lentų.

Taigi Laukuvos gimnazijoje, kaip ir daugelyje kitų Lietuvos mokyklų, trūksta kompiuterinių klasių, vadovėlių, vaizdinių priemonių.

Esant nepakankamam biudžetiniam finansavimui, daugelis Lietuvos mokyklų ieško rėmėjų, kurie padėtų sustiprinti mokyklos materialinę bazę. Laukuvos gimnazija taip pat turi rėmėjų, tačiau nepakankamai.

Mokytojai gerai žino problemas, kurios yra gimnazijoje ir apskritai Lietuvos kaime, jų gyvenamojoje aplinkoje.

Tyrimo anketoje mokytojai nurodė, kokios problemos dabartinėje gimnazijoje yra svarbiausios (buvo prašyta nurodyti 3 svarbiausias. Duomenys pateikiami 11 lentelėje).

11 lentelė. Svarbiausios šiandienės gimnazijos problemos

Eil. Nr.	Problemos	Atsakymų skaičius
1.	Blogas mokyklos materialinis aprūpinimas	6
2.	Bedalių vaikų daugėjimas	5
3.	Sunkiai gebančių mokytis vaikų daugėjimas	19
4.	Menkas mokytojų ir tėvų bendravimas	6
5.	Mokytojų kvalifikacijos kėlimas	2
6.	Maži mokytojų atlyginimai	7
7.	Bendrosios kultūros stygius kaime	16
8.	Kita:	
	1) dėl materialinių priemonių abiturientų nestojimas į aukštąsias mokyklas	1
	2) paauglių sudominimas popamokine veikla	1

Mokytojų nuomone, svarbiausios problemos, su kuriomis jie susiduria savo veikloje, yra ne blogas mokyklos materialinis aprūpinimas (kas, žinoma, irgi labai svarbu), bet sunkiai išsimenančių mokymą vaikų daugėjimas ir palyginti žemas bendrosios kultūros lygis kaime. Tai, matyt, yra susiję su tais socialiniais-ekonominiais pertvarkymais, kurie šiuo metu vyksta Lietuvoje ir kurie ne visada duoda norimų rezultatų. Dalis žmonių nesugebėjo prisitaikyti prie naujų gyvenimo sąlygų ir atsidūrė „už borto“. Daug žmonių skursta, neturi darbo, girtauja, plinta asocialūs reiškiniai. Daugelis šeimų nesudaro savo vaikams reikiamų gyvenimo, auklėjimo ir mokymosi sąlygų. Tokie vaikai, žinoma, kelia nemažai problemų mokyklai.

Kita vertus, pastaraisiais metais daugelyje Lietuvos vietovių smuko kultūrinio gyvenimo lygis. Nepakankamas dėmesys kultūrai, menkas kultūros įstaigų finansavimas atvedė prie bendro jos nuosmukio kaime. Tokiomis aplinkybėmis tenka dirbti mokytojams daugelyje Lietuvos mokyklų.

2.2. Mokytojų vertybinės nuostatos

Tyrimų metu mokytojai išreiškė savo vertybines orientacijas, nurodė, kas jiems svarbu arba nesvarbu jų gyvenime (žr. 12 lentelę).

12 lentelė. Mokytojų vertybinės nuostatos

Eil. Nr.	Ar svarbūs šie dalykai	Vertinimas			
		Labai svarbu	Svarbu	Nelabai svarbu	Visai nesvarbu
1.	Gerai draugai	10	10	1	–
2.	Gabumai	8	12	1	–
3.	Darbštumas	17	4	–	–
4.	Turtai, gražūs namai	–	7	10	4
5.	Siekti grožio	7	12	1	1
6.	Daryti gera	10	11	–	–
7.	Meilė savam kraštui	5	14	1	–
8.	Galimybė išgarsėti	–	3	14	3
9.	Gera tarnyba, geras darbas	6	12	1	–
10.	Visuomeninis aktyvumas	–	14	6	–
11.	Kūrybiškumas	5	14	1	–
12.	Gera sveikata	20	–	1	–
13.	Būti tikinčiam	3	3	10	4
14.	Graži šeima	13	6	1	–
15.	Nuolatinis tobulėjimas	8	12	–	–
16.	Dalyvavimas kultūrinėje veikloje	1	16	3	–
17.	Svarbu gerai atrodyti	4	10	5	2
18.	Galimybė pakeliauti	2	11	6	–
19.	Kitkas	–	–	–	–

Kaip aukščiausia vertybė iškeliama žmogaus sveikata, darbštumas. Tai tiesiog labai svarbu žmogaus gyvenime.

Sudėjus reikšmes „labai svarbu“ ir „svarbu“ matyti, kad vertybių sistemoje reikšminga vieta yra skiriama gerumui (daryti gera), grožiui (siekti grožio), bendravimui su draugais (geri draugai), nuolatiniam tobulėjimui, savo kraštui (meilė savam kraštui), kūrybiškumui, gražios šeimos sukūrimui (graži šeima).

Kiek žemesnę vietą užima dalyvavimas kultūriniame gyvenime, gera tarnyba (gera tarnyba, geras darbas), pastangos gerai atrodyti (svarbu gerai atrodyti) bei galimybė pakeliauti.

Kaip nelabai svarbūs dalykai vertybių sistemoje pažymima materialinės gerovės siekimas (turtai, gražūs namai), galimybė išgarsėti ir tikėjimo klausimas (būti tikinčiam).

2.3. Kas Laukuvoje patinka ar nepatinka mokytojams

Tyrimų metu mokytojams buvo pateiktas klausimas: „Kas Jums patinka Jūsų kaimo, miestelio gyvenime ir aplinkoje?“ Klausimas buvo atviras, todėl mokytojai atsakė labai įvairiai.

Daugumai mokytojų patinka gyvenamoji aplinka. Viena trisdešimtmetė mokytoja nurodo, kad Laukuvoje ir jos apylinkėse „yra daug kultūrinių paminklų, gyvename kalnų, ežerų ir upių apsuptoje vietoje, išlaikytos dar tam tikros kaimo tradicijos“. Daugeliui mokytojų tiesiog patinka gyventi kaime, „nes čia ramu, tyras oras, turiu daug draugų, šalia gyvena tėvai“ (mokytoja, 31–40 m. amžiaus grupė).

Nemažai mokytojų pažymi žmonių geranoriškumą, gerus kaimynų santykius:

„Patinka žmonių geranoriškumas, darna, susiklausymas, kad yra žmonių, kurie puošia, džiugina kaimą“ (2 mokytojos 31–40 m. amžiaus grupė).

Daugelis mokytojų patenkinti gyvenimu Laukuvoje, nes (nebloga infrastruktūra): „Yra gimnazija, kultūros namai, poliklinika, prekybos centras, bažnyčia, geras susisiekimas su kitais miestais (nors atstumai ir dideli)“ (mokytoja, 51–60 m. amžiaus grupė).

Tačiau, kaip ir kituose Lietuvos miesteliuose ir gyvenvietėse, yra tam tikrų trūkumų, ne viskas vyksta sklandžiai, pasitaiko įvairių nepageidaujamų reiškinių.

Mokytojams buvo pateiktas klausimas: „Kas jums nepatinka Jūsų kaimo, miestelio gyvenime ir aplinkoje?“ Klausimas taip pat buvo atviras, atsakymų variantų nebuvo. Mokytojai laisvai išreiškė savo požiūrį.

Keletas mokytojų atkreipė dėmesį į tai, kad didėja bedarbystė, plinta girtavimas, mažėja atsakomybė už savo ir vaikų elgesį. Mokytojai pažymi:



Laukuvos centrinė aikštė su bažnyčia. 2001 m.

V. Balberienės
(Karvelytės) nuotr.

Nepatinka, kad „daugėja prasigėrusių šeimų, nyksta vertybės, žmonės nebevertina to, kas buvo ligi šiolei miela ir brangu“ (mokytoja, 21–30 m. amžiaus grupė), „[...] nemaža dalis žmonių nekreipia dėmesio į savo ir savo vaikų gyvenimą“ (mokytoja, 41–50 m. amžiaus grupė).

Dalis mokytojų nepatenkinti, kad Laukuvoje per mažai organizuojama kultūrinių renginių.

Kai kuriems mokytojams nepatinka, kad miestelyje trūksta švaros, tvarkos, žiemą blogai valomos ir apšviestos gatvės. Siūloma nugriauti neįrengtą pastatą, kuris yra šalia kultūros namų ir gadina miestelio centro vaizdą.

Laukuvoje egzistuoja ir mažiems miesteliams būdingas bruožas: žmonės vieni kitus pažįsta, todėl atsiranda nereikalingų apkalbų. Mokytojai pažymi: „[...] miestelyje visi per daug vieni kitus mato ir apkalba“ (2 mokytojos, 31–40 m. amžiaus grupė).

Tik vienas mokytojas pastebi, kad: „Nepakankamai geri santykiai su seniūnija ir bažnyčia“.

Apibendrinami savo požiūrį į aplinką (kaimą, miesteli), mokytojai nurodė, koku mastu paplitusios kai kurios negerovės (žr. 13 lentelę).

13 lentelė. Kai kurių negerovių paplitimo Laukuvoje mastas

Eil. Nr.	Negerovės	Labai būdinga	Būdinga	Nelabai būdinga	Visai nebūdinga
1.	Girtavimas	3	16	1	–
2.	Abejingumas kito nelaimei	–	4	16	–
3.	Nesantaika šeimose	–	12	8	–
4.	Skyrybos	–	6	14	–
5.	Nusikalstamumas	–	3	17	–
6.	Bedarbystė	13	7	–	–
7.	Nesirūpinimas vaikais	2	15	5	–
8.	Pykčiai su kaimynais	2	6	12	–
9.	Pykčiai su giminėmis	1	2	16	1
10.	Susvetimėjimas, uždarumas	3	9	9	–

Mokytojų nuomone, Laukuvoje yra būdingos trys negerovės: bedarbystė, girtavimas ir nesirūpinimas vaikais. Jos būdingos visai Lietuvai – daugeliui mūsų kaimų, miestelių ir miestų. Nemaža dalis mokytojų nurodo, kad egzistuoja nesantaika šeimose. Pastebimos taip pat susvetimėjimo ir uždarumo apraiškos.

Tokios negerovės kaip abejingumas kito nelaimei, nusikalstamumas, pykčiai su giminėmis, daugumos mokytojų nuomone, Laukuvai nebūdinga.

2.4. Mokytojų interesai ir jų tenkinimo galimybės

Tyrimo metu buvo pateiktas klausimas: „Kokie mokytojų (ir Jūsų) interesai, Jūsų nuomone, lieka nepatenkinti?“

Atsakymuose mokytojai dažniausiai kalba apie nepakankamą dvasinių, kultūrinių poreikių patenkinimą, apie ribotas galimybes save realizuoti. Pažymima, kad pasyvus kultūrinis gyvenimas, nėra galimybių susipažinti su naujausia literatūra, mažai spektaklių, retai atvažiuoja meniniai kolektyvai su koncertais, trūksta susitikimų su įdomiais žmonėmis.

Mokytojai mini ir materialines sąlygas, trukdančias jiems patenkinti savo interesus: „*Neužtenka pinigų nei knygai įsigyti, nei lankyti kultūrinius renginius*“ (mokytoja, 51–60 m. amžiaus grupė), „*trūksta laiko ir lėšų dažniau išvažiuoti pasisemti kultūros*“ (mokytoja, 31–40 m. amžiaus grupė).

Daugiau kaip pusė mokytojų nurodo, kad į kultūrinius renginius kituose miestuose vyksta gana retai, tačiau 5 mokytojos ir 1 mokytojas „*pasisemti kultūros*“ vyksta į kitus miestus gana dažnai. Viena mokytoja pažymi, kad ji vyksta „*gan dažnai ne tik pasisemti kultūros, bet ir patobulinti savo žinias, pasižiūrėti, „kas ant margo svieto“ dedasi*“. Primenama ir tai, kad anksčiau būdavo dažniau organizuojamos kolektyvinės išvykos į kultūrinius renginius kituose Lietuvos miestuose, o šiuo metu tų išvykų retėja.

Labai retai mokytojai keliauja po kitas šalis. Per pastaruosius porą metų tik 2 mokytojos buvo išvykusios į turistines keliones. Kiti niekur nebuvo išvykę. Nurodomos ir priežastys: „*Svetimose šalyse nebuvo, nes neleidžia materialinės sąlygos*“ (mokytoja, 51–60 m. amžiaus grupė).

Tyrimų metu mokytojai atskleidė savo ateities planus, nurodė, ką jie norėtų įgyvendinti. Daugiausia svajonių yra susiję su tolesniu mokymusi, kvalifikacijos kėlimu.

Šiuolaikinėje visuomenėje vis svarbesni darosi kompiuteriai. Daugeliui mokytojų jie tiesiog būtini, tačiau apsirūpinimas jais vis dar problematiškas.

Į klausimą: „*Ar tenka padirbėti prie kompiuterio?*“ gauti šie mokytojų atsakymai:

1. Taip, turiu namuose – 5,
2. Tenka, bet namuose neturiu – 7,
3. Netenka – 9.

Svarbią reikšmę mokytojų gyvenime turi visuomeninė veikla. Jų dalyvavimas šioje veikloje reikšmingas ne tik mokyklos, miestelio bendruomenės gyvenime, bet ir paties mokytojo asmenybei. Per visuomeninę veiklą galima išreikšti save, realizuoti kai kuriuos kūrybinius užmojus, prisidėti prie švietėjiškos, kultūrinės veiklos plėtojimo miestelyje.

Deja, apie pusę Laukuvos gimnazijos mokytojų nedalyvauja jokiaje visuomeninėje veikloje ir tik keletą jų būtų galima priskirti prie aktyvių visuomenininkų:

„*Stengiuosi suburt žmones (ir pati dalyvauti) kultūrinėje veikloje*“ (mokytoja, 30 m.).

„*Renku vaizdinę kraštotylinę medžiagą apie savo miestelį ir jo apylinkes*“ (mokytoja, 44 m.).

„*Užsiimu švenčių scenografija, apipavidalinimu*“ (mokytoja, 33 m.).

„*Esu gimnazijos tarybos narys, audito grupės vadovas*“ (mokytojas, 53 m.).

„*Esu klasės auklėtojas, švietėjas*“ (mokytojas, 45 m.).

Trys mokytojos nurodė, kad jos šoka ir sportuoja.

2.5. Mokytojai apie mokinių elgesį

Mokyklose vyksta įvairūs renginiai – švenčių minėjimai, vakarėliai, diskotekos ir kita. Šie renginiai mokytojams paprastai sukelia nemažai rūpesčių. Laukuvos gimnazijos mokytojai tyrimų metu į klausimą: „*Jeigu Jūsų mokykloje rengiami vakarėliai, ar turite vargo dėl mokinių drausmės?*“ atsakė:

1. Taip, dažnai – 4 mokytojai,
2. Retai – 16 mokytojų,
3. Nepasitaiko – nepažymėjo nė vienas.

Iš šių duomenų matyti, kad mokinių drausmė mokykloje renginių metu yra aktuali. Nors ir retai, tačiau drausmės pažeidimų būna.

Mokykloje būna ir mokinių konfliktų, peštynių. Daugumos mokytojų nuomone, Laukuvos gimnazijoje šie reiškiniai pasitaiko retai. Į klausimą: „Ar pasitaiko, kad mokykloje vaikai susimuša ar nukenčia nuo prievartos?“ gauti tokie mokytojų atsakymai:

1. Taip, pasitaiko dažnai – 3,
2. Yra pasitaikę, bet tai retenybė – 13,
3. Nepasitaiko, bent aš nieko nežinau – 3.

Kai kuriose mokyklose būna konfliktų tarp mokytojų ir mokinių. Kai kada mokytojai net nukenčia, jiems grasinama. Laukuvos gimnazijoje šis reiškinys yra retas. Į pateiktą klausimą: „Ar mokytojams niekada negrasinama, ar jie nenukenčia nuo mokinių?“ mokytojai atsakė:

1. Taip, pasitaiko dažnai – nenurodė nė vienas,
2. Yra pasitaikę, bet tai retenybė – 6,
3. Nepasitaiko – 13.

Panaši mokytojų nuomonė ir apie moksleivių išgėrinėjimą. Apie tai, kad dažnai pasitaiko išgeriančių moksleivių, pažymėjo 1 mokytoja, retai pasitaiko – 16 mokytojų, nepasitaiko – 4 mokytojai. Taigi dauguma mokytojų yra pastebėję išgeriančių mokinių. Vadinas, šiai problemai mokykloje turi būti skiriamas atitinkamas dėmesys.

Tiriant mokytojų požiūrį į dabartinius moksleivius buvo pateiktas klausimas: „Kuo šiuolaikiniai mokiniai yra pranašesni už Jūsų kartos vaikus?“

Dauguma mokytojų mano, kad dabartiniai mokiniai turi didesnes galimybes plėsti žinias per įvairias informacijos priemones, patys jas turi ir geba jomis naudotis. Be to, jie turi ir geresnes materialines sąlygas, yra savarankiškesni, laisvesni, drąsesni.

Tačiau daugelis dabartinių mokinių toli gražu nėra angelai. Kaip jau buvo minėta, turi ir nemažai ydų. Mokytojai nurodė, kokios mokinių ydos jiems ypač krinta į akis: „šturkštumas, įžūlumas“ – teigė 8 mokytojai, „netaktas, nemandagumas, chamiškumas“ – 7, „kalbos kultūros stoka, keiksmožodžiai“ – 6, „nepagarba mokytojams, vyresnio amžiaus žmonėms, miestelio gyventojams“ – 6, „abejingumas, nihilizmas“ – 4, „rūkymas“ – 4, „nenorėjimas mokytis“ – 2.

Kai kurie mokytojai dar mini netvarkingumą, neatsakingumą, girtavimą. Viena mokytoja rašo, kad jai krinta į akis „labai didelis kai kurių mokinių išsipustymas, mergaičių išsidažymas, keiksmožodžių vartojimas, atviras rūkymas“.

2.6. Mokytojai apie save ir mokyklos ateitį

Laukuvos gimnazijos mokytojai turi normalias gyvenimo sąlygas: 12 apklaustųjų gyvena nuosavame šeimos name, 5 – normaliaame nuosavame bute ir 4 – nedideliame nuosavame bute.

Tyrimų metu buvo bandoma išsiaiškinti, kas mokytojams suteikia daugiausia džiaugsmo. Buvo pateiktas atviras klausimas, todėl atsakymai buvo gana įvairūs. Tačiau daugiausia (apie 90 procentų) mokytojų savo gyvenimo džiaugsmą sieja su šeimos laime: „Džiaugiuosi, kada yra sveiki, kada susirenka kartu, kada šeimoje yra santarvė“, „džiaugiuosi, kai visa šeima pramogauja, iškyliuoja, švenčia Kalėdas, Vėlykas“ ir pan.



Lietuva yra krikščioniškas kraštas. Vyrauja Romos katalikybė. Dauguma mokytojų (daugiau kaip 80 proc.) vadina save vidutiniškai tikinčiais, laikosi tradicijų. Dvi mokytojos ir vienas mokytojas pažymėjo, kad jie yra labai tikintys. Tik vienas mokytojas laiko save netikinčiu.

Laukuvos gimnazijos mokytojai žiūri į ateitį labai nevienodai. Į pateiktą klausimą: „Kaip Jūs išsivaizduojate savo šeimos ir apylinkės gyvenimą prasidėjusiam naujame tūkstantmetyje?“ 8 mokytojai atsakė optimistiškai (cituojame kai kuriuos atsakymus): „kaimas atsigaus“, „ateityje visi žmonės turės darbus, neliks bedarbių, bus geri atlyginimai, pagerės materialinės sąlygos, atsinaujins kultūrinis gyvenimas“, „tikiuosi matyti darnių šeimų pagausėjimą, asocialių šeimų ir bedarbių sumažėjimą“, „išsivaizduoju, kad gyvensime gražiau, tvarkingiau. Žmonės bus turtingesni ir geresni vienas kitam“.

7 mokytojai į ateitį žiūri pesimistiškai. Kai kurie pažymi (cituojame): „labai abejoju, ar kas nors pasikeis“, „geriau gyvens mano pro-, pro-, proanūkiai!“

6 mokytojai sunkiai išsivaizduoja savo šeimos ir apylinkės ateitį. Jie savo nuomonės neturėjo ir atsakymų nepateikė.

Dauguma mokytojų su optimizmu žvelgia į savo mokyklos ateitį. Į klausimą: „Kaip Jūs išsivaizduojate savo mokyklą šiame tūkstantmetyje?“ 13 mokytojų pateikė optimistinius atsakymus. Jie ateityje Laukuvos gimnaziją mato modernią, šiuolaikišką, gerai materialiai aprūpintą, tačiau išlaikiusią savo tradicijas, nepraradusią to paprastumo, nuoširdumo, kuris yra šiuo metu. Šioje mokykloje dirbs kvalifikuoti, atsidavę savo darbui, mokytojai, mokysis darbštūs ir gabūs mokiniai.

Iš serijos „Paskutinis skambutis“ – 147.
1975–1987 m.
Iš Vaclovo Strauko
1999 m. fotografijų
katalogo

Su pesimizmu žiūri į savo mokyklos ateitį tik viena mokytoja. Jos nuomone, „neatrodo, kad kas pasikeistų, bent jau į gera. Moksleivių daugėja, aprūpinimas prastėja“ (mokytoja, 31–40 m. amžiaus grupė).

Tyrimo metu buvo iškeltas ir idealios kaimo mokyklos klausimas. Sociologinio tyrimo anketoje buvo pateiktas klausimas: „Kaip Jūs įsivaizduojate idealią kaimo mokyklą?“ Šis klausimas glaudžiai susijęs su anksčiau pateiktuoju. Todėl ir daugelis atsakymų yra analogiški. Žemiau pateikiamas kai kurių mokytojų idealios kaimo mokyklos suvokimas:

„Gražiai sutvarkyta aplinka, jaucios ir didelės klasės, daug įvairių mokymo priemonių: knygų, žaislų, žemėlapių, būtinai kompiuterizuota, televizoriai ir t. t.“ (mokytoja, 31–40 m. amžiaus grupė).

„Sutvarkyta mokykla, graži aplinka, gabūs mokytojai, mokykla – visos kaimo bendruomenės centras“ (mokytoja, 31–40 m. amžiaus grupė).

„Talentingi mokytojai; mokiniai gerbia mokyklą, tėvai pasitiki mokykla“ (mokytoja, 41–50 m. amžiaus grupė).

„Jauki, mokinių skaičius – apie 500, darniai dirbantis kolektyvas, žmonės vieni kitus supranta, padeda, yra savo bendruomenės nariai“ (mokytoja, 31–40 m. amžiaus grupė).

„Gerai sutvarkytos darbo vietos, įvairios informacinės priemonės, gera valgykla, kad mokiniai turėtų galimybę sveikai maitintis. Svarbiausia, kad kuo daugiau būtų mokinių, siekiančių mokslo žinių ir galvojančių apie savo ateitį“ (mokytoja, 31–40 m. amžiaus grupė).

3. Tėvai ir mokykla

3.1. Tėvai apie mokyklą, mokytojus ir savo vaikų ateitį

Moksleivių mokymo ir auklėjimo sistemoje svarbų vaidmenį atlieka mokyklos ir mokinių tėvų bendradarbiavimas. Šeima ir mokykla – tai dvi institucijos, kurios turi vieną tikslą: išugdyti visokeriopai išsilavinusią asmenybę, savo šalies pilietį ir patriotą.

Tyrimų metu pagal specialiai parengtą sociologinės apklausos anketą buvo apklausta 15 mokinių tėvų (7 tėvai apklausos anketų neužpildė). Laukuvoje (kaip ir visoje Lietuvoje) mokyklos ir tėvų tarpusavio ryšius daugiausia palaiko motinos. Todėl ir mūsų atveju visas 15 anketų pildė moterys. Tai daugiausia 35–45 metų moterys. Tik viena motina yra per 50 metų.

Nepaisant nedidelės apimties, apklaustųjų tėvų pareikšta nuomonė apie mokinių, jų tėvų ir mokytojų sąveiką yra reikšminga.

Kaip žinoma, pastaraisiais metais Lietuvoje buvo pradėtas mokyklų stambinimas. Visuomenėje jis sukėlė prieštarų vertinimų. Diskusijos šiuo klausimu tebevyksta ir dabar. Todėl tyrimų metu ir tėvams buvo pateiktas klausimas: „Kaip vertinate dabartinius siūlymus sustambinti mokyklas?“ O štai atsakymai: „vertinu palankiai“ nurodė 5 respondentai, „nepritariu“ – 7, „neturiu nuomonės“ – 3.

Taigi nuomonės skirtingos: dauguma tėvų nepritaria mokyklų stambinimui, tačiau trečdalis apklaustųjų vertina palankiai.

Su mokyklų stambinimu yra susijęs kitas klausimas – tai nuotolis iki mokyklos ir koku būdu moksleiviai atvyktų į mokyklą. Šiuo klausimu tėvai turėjo pateikti savo pasiūlymus.

Dauguma tėvų pasisako, kad iki mokyklos neturėtų būti didelis atstumas, o jei arti mokyklos nėra, tai vaikams turėtų būti skirtas specialus transportas.

Į klausimą: „Ar Jūsų ryšiai su mokykla yra glaudūs, draugiški?“ didžioji dalis apklaustųjų tėvų (80 proc.) nurodė, kad esą geri.

Tyrimo metu tėvai pareiškė savo nuomonių dėl vaikų, tėvų ir mokytojų tarpusavio santykių gerinimo. Dauguma apklaustųjų norėtų, kad tarp vaikų, tėvų ir mokytojų būtų daugiau atvirumo, pasitikėjimo, tarpusavio supratimo. Kai kurie tėvai mano, kad visiems reikėtų dalyvauti įvairiuose renginiuose, daugiau bendrauti, būti geranoriškiems. Pažymima, kad tėvams dažniau reikėtų ateiti į susirinkimus. Respondentai teigiamai įvertino tokias mokytojų bei mokyklos vadovų darbo savybes: reiklumą mokinių moralei ir elgesiui, rūpinimąsi jų ateitimi.

Tėvai išreiškė savo požiūrį ir į tolesnį savo vaikų mokymąsi baigus gimnaziją. Buvo pateiktas klausimas: „Kaip manote, ar Jūsų vaikai turėtų baigti aukštąjį mokslą?“ Didžioji dauguma (70 proc.) norėtų, kad jų vaikai siektų mokslo aukštesiose mokyklose. Kai kurie pažymi, kad ne visi turi tokią galimybę.

Tėvų požiūris į savo ateitį yra labai nevienodas. Čia irgi yra du – optimistinis ir pesimistinis – variantai. Trečdalis apklaustųjų yra optimistai ir mano, kad jų vaikų ateitis bus gera. Jie turės darbą, šeimą, baigs aukštąjį mokslą. Kitas trečdalis – pesimistai, jie nieko gero savo vaikams ateityje nemato. Jų nuomone, vaikų laukia sunkus gyvenimas. Visų pirma jie negalės baigti mokslų. Jiems gresia bedarbystė, skurdas. Dalis mano, kad jų vaikų ateitis neaiški. Daug kas priklausys nuo jų pačių: „Kaip pasiklos, taip ir išsimiegos“.

3.2. Tėvai apie savo gyvenimo ir veiklos sąlygas

Laukuvos gimnazijos mokinių tėvai patenkinti savo gyvenamąja aplinka. Dauguma apklaustųjų pažymi, kad graži gamta, gražiai sutvarkyta gyvenvietė, labai geras susisiekimas, daug jaunų šeimų. Svarbu, kad yra gimnazija, bažnyčia, parduotuvės. Daug kas turi nuosavus namus: „Mūsų nepakartojamas ir pačių statytas namas“ (moteris, 42 m.). Pažymima, kad yra gera valdžia, geri kaimynai.

Tik viena apklaustoji pažymėjo, kad „nėra, kas patiktų“ (moteris, 50 m.).

Tyrimų metu buvo pateiktas klausimas: „Ko labiausiai trūksta, kad Jūsų ir Jūsų apylinkės žmonių gyvenimas pagerėtų?“ Pasirodo, labiausiai žmonės slegia nedarbas. Visi apklaustieji nurodė, kad jiems trūksta darbo ir uždarbio. Tai pačios aktualiausios Laukuvos gimnazijos mokinių tėvų problemos.

Šiuo metu Lietuvoje vykstanti visuotinė automobilizacija palietė ir Laukuvos žmones. Didžioji dalis apklaustųjų (80 proc.) nurodė, kad jie turi automobilius. Tik nedaugelis (20 proc.) pažymėjo, kad automobilio neturi, nes trūksta lėšų jam įsigyti.

Visi apklaustieji Laukuvos gimnazijos mokinių tėvai gyvena ūkiškai – laiko gyvulius, paukščius, turi daržų, augina daržoves, sodina bulves, verčiasi kita ūkine veikla.

Į šiuos kaimo darbus yra įtraukiami ir vaikai. Jie išmoksta ūkio darbus ir kartu su tėvais tvarko aplinką, sodina ir kasa bulves ir daržoves, padeda ravėti daržus, ruošti žiemai šieną ir kt.

Tačiau iš šios veiklos žmonėms gyventi yra sunku. Dauguma norėtų turėti nuolatinį mokamą darbą. Deja, kaip jau buvo minėta, Laukuvoje jo labai trūksta.

Tik viena moteris iš apklaustųjų dirba buhalterė, dar kita – pagal verslo liudijimą. Kai kurios moterys yra ilgalaikės bedarbės. Dvi moterys bedarbės jau 10 metų, viena – 8 metai, kitos – 2–3 metus. Mokamo darbo neturi ir daugelio apklaustųjų moterų vyrai.

Šiuo metu esanti sudėtinga ekonominė situacija kaime ir nedideliuose miesteliuose, nedarbas, skurdas ir kitokios negerovės keičia žmonių požiūrį į gyvenimo ir veiklos sąlygas. Daugelis mano, kad kaime gyventi labai sunku ir beprasmiška, ir yra išeiti, jog mieste gyventi geriau.

Tyrimo metu Laukuvos gimnazijos tėvams buvo pateiktas klausimas: „Ar būtumėte laimingas, jei ateityje Jūsų vaikų darbas būtų susijęs su žemės, miškų ar vandenių ūkiu, su gyvenimu kaime?“

Atsakymai parodė, kad dauguma vaikų tėvų laikosi nuomonės, jog mieste gyvenimas yra geresnis. Todėl jie nori, kad jų vaikai taptų miestiečiai.

„Nebus laikomi antrarūšiais žmonėmis“ (moteris, 38 m.).

„Visi savo vaikams linki geresnio ir lengvesnio darbo“ (moteris, 46 m.).

„Kaime sunkus darbas ir mažas uždarbis“ (moteris, 40 m.).

Esant nelengvai ekonominei būklei, kai daugelis žmonių jaučia lėšų stygių, lieka nepatenkinti kai kurie materialieji poreikiai. Į klausimą: „Parašykite, kokių daiktų Jums ir vaikams būtinais reikėtų įsigyti artimiausiu metu?“ gauti gana įvairūs atsakymai. Pusė atsakiusių nurodė, kad jie norėtų nusipirkti kompiuterį. Kai kurie norėtų įsigyti dviratį, baldus, buto remonto reikmenų. Vienas iš atsakiusių norėtų nusipirkti traktorių. Tik vienas parašė, kad pirtų vadovėlių.

3.3. Laisvalaikis

Vienas iš rodiklių, rodančių kaimo žmonių vertybines orientacijas bei gyvenimo būdą, yra laisvalaikio praleidimas. Laukuviškių šeimose labiausiai paplitę laisvalaikio pomėgiai yra iškylos gamtoje, prie ežero. Tai pažymėjo pusė apklaustųjų. Labai daug laisvalaikio skiriama televizoriaus žiūrėjimui. Tik viena moteris pažymėjo, kad laisvalaikiu mėgsta skaityti knygas.

Tyrimų metu buvo prašoma parašyti, kokioje kelionėje šiais ar praėjusiais metais buvote su šeima ir ką patyrėte. Tik 5 žmonės nurodė, kad jie buvo išvykę su visa šeima. Tai dažniausiai išvykos prie jūros, ežerų.

Tačiau didžioji dalis niekur nebuvo išvykę. Kai kurie pažymi, kad jiems nėra laiko ir lėšų kokioms nors išvykoms ar kelionėms.

Panašiai laisvalaikį praleidžia ir apklaustųjų vaikų tėvų kaimynai. Jie irgi kartais rengia išvykas į gamtą, taip pat žiūri televizorių ir skaito laikraščius. O kai kurie – geria. Yra ir tokia dalis (cituojame): „Tvirtas, kiaulės, karvės – ir kas belieka!“ (moteris, 40 m.).

Kartais mokinių tėvai dalyvauja miestelio organizuojamuose renginiuose, kaip antai: Rudens šventė, Naujametis karnavalas, Užgavėnės. Tačiau tokių renginių miestelio kultūros darbuotojai organizuoja nedaug, o tėvų dalyvavimas juose būna pasyvus.

Kai kurie laukuviškiai lankosi draugų, giminių susibūrimuose ir šventėse, įvairiuose jubiliejuose, vestuvėse ir kt. Šios šventės būna įdomios, „daug įvairių žaidimų, šokiai“ (moteris, 40 m.).

Šeimose daugiausia švenčiami šeimos narių gimtadieniai, taip pat Kūčios, Kalėdos, Naujieji metai, Velykos. Tai nurodė 80 procentų apklaustų mokinių tėvų. Apie tautinių švenčių šventimą nepaminėjo nė vienas iš apklausoje dalyvavusių žmonių.

3.4. Apie savo šeimą, jos materialinę padėtį ir ateities perspektyvas

Sociologiniai tyrimai apėmė Laukuvos gimnazijos mokinių tėvus, turinčius vienokį ar kitokį žemės sklypą arba ūkį. Daugiausia tai žmonės, turintys 3 ha žemės. Trys ūkininkai turi nuo 10 iki 15 ha ūkius ir tik vienas – 30 ha ūkį.

Nuo ūkio dydžio, nesant kito pajamų šaltinio, žymia dalimi priklauso ir šeimos materialinė gerovė. Dalyvavusieji apklausoje įvertino savo šeimos materialinę padėtį.

Tik šiek tiek daugiau kaip pusė apklaustųjų nurodo, kad materialiai jie gyvena vidutiniškai. Kiti turi žymių materialių sunkumų.

Šeimos materialinė gerovė priklauso ir nuo jos sudėties, darbingų žmonių skaičiaus, paauglių skaičiaus. Apklaustųjų laukuviškių šeimos gana gausios: 5 šeimų narių skaičius 6–8 žmonės, 7 šeimų – 4–5 žmonės. Vienos šeimos – 12 žmonių. Tačiau joje yra nemažai darbingų, todėl jie nurodė, kad gyvena vidutiniškai. O 6 žmonių šeima, turinti 3 darbingus žmones, nurodo, kad jų šeimos padėtis labai sunki, trūksta net maisto. Pagrindinė priežastis – visi trys darbingi žmonės yra bedarbiai.

Apklausoje dalyvavę laukuviškiai pažymi, kad jie ir jų šeimos nariai yra tikintys – krikščionys, priklausantys Romos katalikų bendruomenei. Dauguma jų (80 proc.) yra giliai tikintys. Tik trys apklaustieji nurodė, kad jų tikėjimas pasireiškia tuo, jog jie laikosi krikščioniškų katalikiškų tradicijų.

Kaip laukuviškiai įsivaizduoja savo šeimos ir apylinkės gyvenimą ateityje? Iš gyventojų – mokinių tėvų – apklausos matyti, kad tik du apklaustieji į ateitį žiūri optimistiškai. Jie tikisi, jog kada nors Vyriausybė atsižvelgs į kaimo žmogaus padėtį ir nors truputį rems finansiškai, kad mažesni ūkiai išgyventų.

Daugiau kaip pusė apklaustųjų nusiteikę gana pesimistiškai. Jų požiūriu, jeigu bus tokia politika kaip dabar, tai būsim išparduoti užsieniui ir vėl priklausysim nuo kitų, kaip anksčiau nuo TSRS. Todėl ir nepitaria stojimui į Europos Sąjungą.

Žymi dalis apklaustųjų neturi supratimo ir neišivaizduoja, kaip Laukuvos žmonės gyvens ateityje.

Apklausos dokumentai rodo, kad laukuviškiai džiaugiasi ne savo gyvenimo perspektyvomis, o daugiausia džiaugsmo jiems suteikia šeimos narių tarpusavio supratimas, geras vaikų elgesys. Laimingi būna, kai susirenka visi į šeimos arba religines šventes. Džiaugiasi, kai visi yra sveiki ir kai netrūksta lėšų gyventi.

Išvados. Du trečdaliai apklaustų moksleivių patenkinti mokymusi Laukuvos gimnazijoje. Labiausiai jiems patinka bendravimas su draugais. Tik apie 20 procentų moksleivių nurodo, kad jiems patinka pamokos, jų turinys ir mokslas.

Didesnio nepasitenkinimo kokiais nors reiškiniais moksleiviai nepareiškė. Tik trys iš jų pažymėjo, kad jiems nepatinka mokytojų griežtumas. Mokinių, kuriems visi mokymosi dalykai patiktų ir gerai sektųsi, tarp apklaustųjų nebuvo. Matematika patinka ir sekasi 7 mokiniams, informatika – 7. Labiausiai nesiseka chemija – 6-iems, lietuvių kalba – 5-iems, biologija – 5-iems moksleiviams.

Beveik 50 procentų apklaustųjų baigę gimnaziją galvoja studijuoti universitetuose. Didelė dalis moksleivių dar nenusprendę. Todėl yra aktualūs profesinės orientacijos klausimai. Tikslinga moksleivius supažindinti su studijų programomis, viešųjų ar kitokių specialybių poreikio perspektyvomis ir kt.

Laukuvos gimnazijos moksleiviai mano, kad svarbiausią reikšmę žmogaus gyvenime turi mokymasis, bendravimas su mylimu žmogumi, su draugais, šeimos sukūrimas, darbas pagal profesiją. Gana aukštą vietą vertybių klasifikacijoje užima verslas, žinių bei naujovių siekimas.

Dauguma moksleivių mano, kad sėkmę žmogaus gyvenime lemia pasitikėjimas savimi, tikslo siekimas, išsilavinimas, darbštumas, pinigai. Svarbią reikšmę taip pat turi iniciatyva, išradingumas, gabumai, talentas, pažintys su reikalingais žmonėmis.

Moksleivių domėjimosi sferoje aiškiai dominuoja sportas, gamta ir meilės paslaptys. Kur kas mažiau jie domisi politika, religijos, moralės, etikos problemomis.

Dauguma moksleivių myli savo kraštą, grožisi juos supančia gamta, jiems patinka švara ir tvarka jų tėviškėje.

Dalis moksleivių mano, kad jų miestelyje per mažai renginių, todėl nėra kur įdomiai praleisti laisvalaikį.

Kai kurie pastebi, kad jų miestelyje yra ir netvarkingų žmonių bei girtuoklių.

Daugiau kaip pusė moksleivių savo ateities svajones sieja su mokymusi aukštesiosiose mokyklose, galimybe gauti gerą darbą, sukurti šeimą ir gyventi mieste.

Moksleivių vertybių sistemoje žymią vietą užima savo krašto pažinimas. Daugelis yra aplankę nemažai įžymių vietų Vilniuje, Trakuose, Kaune, Klaipėdoje ir kt.

Tik trys moksleiviai yra lankęsi užsienyje (du – Soviete ir vienas – Kaliningrade). Tačiau jie svajoja aplankyti Angliją, JAV, Prancūziją, Ispaniją, Graikiją, Italiją, Rusiją.

Laisvalaikio metu dauguma vaikinių sportuoja (žaidžia krepšinį ir kt.). Merginos daugiausia klausosi muzikos, skaito knygas, laikraščius, žurnalus, žiūri televizorių. Kai kurie moksleiviai laisvalaikio metu dalyvauja saviveikloje, sėdi prie kompiuterių ir žaidžia.

Moksleiviai beveik nedalyvauja visuomeninėje veikloje.

Moksleiviai labiausiai mėgsta šiuolaikinę *pop*, *rock* ir pan. muziką.

Dauguma beveik neskaito grožinės literatūros. Tik pusė abiturientų sugebėjo nurodyti 3 lietuvių rašytojus, kurie jiems labiausiai patinka. Daugiausia buvo paminėta S. Nėris, Žemaitė, Maironis. Labai mažai moksleivių žino užsienio rašytojus ir jų kūrybą.

Daugiausia moksleiviai skaito Šilalės „Artoją“, kai kurie – „Lietuvos rytą“, „Respubliką“.

Populiariausias žurnalas tarp merginų – „Panelė“.

Dažniausiai žiūrimos televizijos laidos yra: „Srovės“, „Atleisk“, „Be tabu“. Vaikinai mėgsta žiūrėti sporto laidas.

Didelė problema moksleiviams yra teatrų lankymas. Dauguma moksleivių neturi tokių galimybių, todėl labai mažai ką gali pasakyti apie Lietuvos teatrinį gyvenimą, aktorius.

Politika domisi tik mažiau kaip pusė apklaustų moksleivių. Labiausiai jaunimas nepasitiki partijomis ir Seimu. Gana žemas yra pasitikėjimas ir policija, savi-valdybe, Vyriausybe.

Moksleivių nuomone, didžiausią grėsmę Lietuvai kelia nusikalstamumas ir alkoholis.

Pusė moksleivių norėtų, kad mokykloje būtų mokoma lietuvių liaudies dainų, šokių, mitologijos, kiti – ne. Tik mažesnė pusė moksleivių pritaria, kad tautinių švenčių metu būtų dėvimi tautiniai drabužiai.

Daugiau kaip pusė moksleivių pasisako už Lietuvos integraciją į Europos Sąjungą.

Ideali moteris, vaikinų požiūriu, – protinga, graži. Merginų požiūriu – tvarkinga, ryžtinga, nepriklausoma nuo vyro. Tokios kaip N. Oželytė, K. Prunskienė.

Idealus vyras, merginų požiūriu, – protingas ir geras. Beveik visi vaikinai apie idealų vyrą nenurodė nieko, t. y. neturėjo savo nuomonės.

Visi apklaustieji mokytojai patenkinti savo darbu Laukuvos gimnazijoje. Didžioji dalis mokytojų pabrėžia, kad mokykloje dirba geras ir stiprus pedagogų kolektyvas, siekiantis tobulėjimo, gerų rezultatų. Mokykloje yra geras socialinis psichologinis klimatas. Mokytojai gali jaustis laisvai; daug demokratijos.

Mokytojų nuomone, svarbiausios problemos, su kuriomis jie susiduria savo veikloje, yra ne mokyklos materialinis aprūpinimas (tai irgi svarbu), bet sunkiai įgailinčių mokytis vaikų daugėjimas ir palyginti žemas bendrosios kultūros lygis kaime.

Kaip aukščiausią vertybę mokytojai iškelia žmogaus sveikatą ir darbštumą. Vertybių sistemoje taip pat reikšmingą vietą mokytojai skiria gerumui, grožio siekimui, bendravimui su draugais, nuolatiniam tobulėjimui, savam kraštui, kūrybiškumui, darniai šeimai.

Daugumai mokytojų patinka gyvenamoji aplinka. Patinka, kad Laukuvoje ir jos apylinkėse yra daug gražių vietų – piliakalnių, upių, ežerų. Pažymimas žmonių geranoriškumas, geri kaimynų santykiai. Svarbu ir neblogai sutvarkyta gyvenvietė: yra kultūros namai, poliklinika, prekybos centras. Geras susisiekimasis su kitais miestais.

Labiausiai nerimą kelia Laukuvoje vis didėjanti bedarbystė, plintantis girtavimas, mažėjanti tėvų atsakomybė už savo vaikų elgesį. Dalis mokytojų nepatenkinti, kad Laukuvoje per mažai organizuojama kultūrinių renginių. Daugelis mokytojų į kultūrinius renginius kituose miestuose vyksta retai.

Labai retai mokytojai išvyksta į keliones po kitas šalis. Pagrindinė priežastis – trūksta lėšų išvykoms po užsienio šalis.

Mokytojai pažymi, kad mokykloje, nors ir retai, bet mokiniai pažeidinėja drausmę, kartais pasitaiko konfliktinių situacijų tarp mokinių, taip pat ir tarp mokinių bei mokytojų. Prie pasitaikančių mokinių ydų mokytojai priskiria šiurkštumą, išžulumą, kalbos kultūros stoką (keikimasi), nepagarbą mokytojams, vyresnio amžiaus žmonėms, miestelio gyventojams.

Dauguma mokytojų su optimizmu žiūri į savo mokyklos ateitį. Ateityje jie Laukuvos gimnaziją mato modernią, gerai materialiai aprūpintą, tačiau išlaikiusią savo tradicijas, nepraradusią to paprastumo, nuoširdumo, kuris yra šiuo metu. Šioje mokykloje dirbs kvalifikuoti, atsidavę darbu mokytojai, mokysis darbštūs ir gabūs vaikai.

Mokinių tėvų apklausa parodė, kad jų santykiai su gimnazija yra geri. Kai kurie tėvai norėtų, kad tarp vaikų, tėvų ir mokytojų būtų daugiau atvirumo, pasitikėjimo, tarpusavio supratimo. Būtų gerai dažniau bendrauti, organizuoti daugiau renginių.

Tėvų požiūris į savo vaikų ateitį labai nevienodas. Trečdalis apklaustųjų mano, kad jų vaikų ateitis bus gera, jie baigs aukštąjį mokslą, gaus darbą, sukurs šeimas. Tačiau beveik trečdalis požiūris pesimistinis. Jie mano, kad jų vaikų laukia bedarbystė, skurdas.

Dauguma Laukuvos gimnazijos mokinių tėvų gyvena ūkiškai – laiko gyvulius, paukščius, turi daržus, augina daržoves, sodina bulves, užsiima kita ūkine veikla. Į šiuos kaimo darbus įtraukia ir vaikus. Jie išmoka ūkio darbus ir kartu su tėvais tvarko aplinką, sodina bulves ir daržoves, padeda nuimti derlių, ravi daržus, ruošia šieną. Tačiau iš šios veiklos žmonėms pragyventi sunku. Dauguma norėtų turėti nuolatinę mokamą darbą. Deja, Laukuvoje jo trūksta. Tai svarbiausia problema.

Dauguma mokinių tėvų nusivylė gyvenimo ir darbo sąlygomis kaime. Jų nuomone, mieste gyvenimas yra geresnis. Todėl jie nori, kad jų vaikai taptų miestiečiais.

Į ateitį daugelis Laukuvos gimnazijos mokinių tėvų žiūri gana pesimistiškai. Jų nuomone, Vyriausybė per mažai dėmesio skiria kaimo žmonių gyvenimo sąlygoms gerinti, nedarbui mažinti.

Literatūra

1. Čiužas A., Ratkevičienė V. Vertybinių jaunimo orientacijų tyrimai Lietuvoje, *Sociologija: praeitis ir dabartis*, Kaunas, 2000, p. 19–24.
2. Kavaliauskas A. *Jaunojo visaginiečio portretas*, Visaginas, 2000.
3. Kublickienė L., Rapoportas S. Vertybiniai konfliktai: socialinis psichologinis aspektas, *Vertybės permainų metais*, Vilnius, 1999, p. 21–42.
4. Luobikienė L., Guščinskienė J., Palidauskaitė J., Vaitkienė R. *Sociologijos pagrindai*, Kaunas, 1997, p. 30.
5. Matulionis A., Mikšys A. *Jaunimo socialinė-profesinė orientacija*, Vilnius, 1992, p. 54.
6. *Psichologijos žodynas*, Vilnius, 1963, p. 324.
7. Purvaneckienė G. Akademinio jaunimo vertybinės orientacijos, *Acta pedagogica Vilnensia*, Vilnius, 1993, p. 121–127.
8. Smelzer N. *Sociologija*, Maskva, 1994, p. 50.
9. Šalčiuvienė L., Auruškevičienė V. Akademinio jaunimo kultūrinių vertybių tyrimas, *Inžinerinė ekonomika*, Kaunas, 2002, nr. 1, p. 78–83.
10. Šutinienė I. Jaunimo vertybės, *Vertybės permainų metais*, Vilnius, 1999, p. 121–145.
11. Zajančauskaitė G. Moksleivių orientacijų į moralines vertybes ypatumai, *Filosofija, sociologija*, 1998, nr. 2, p. 44–45.

Straipsnis spausdintas „Lietuvos valsčių“ serijos monografijoje „Laukuva“, I dalis, Vilnius, *Versmė*, 2005, p. 558–605 (vyr. redaktorius ir sudarytojas *Virginijus Jocys*).

Straipsnio kalbos redaktorės *Agota Sriubienė, Auksė Gasperavičienė*, korektorė *Rasa Kašėtienė*, anglų k. redaktorius, vertėjas *Aloyzas Pranas Knabikas*.

Straipsnio priedai skelbiami atskirai tam skirtuose šio leidinio skyriuose:

1. Straipsnio santraukos lietuvių ir anglų kalbomis (sk. Straipsnių santraukos, Summaries).
2. Žinios apie autorių (sk. Apie autorius).

Apie autorius

Almonaitis Vytenis (1963, Kaunas), istorikas, humanitarinių mokslų daktaras (1997), Vytauto Didžiojo universiteto Istorijos katedros docentas (2000). Pagrindinės mokslo tyrimo kryptys: Vakarų Lietuvos istorinė geografija XIV–XVI a., XIV a. pabaigos–XV a. pradžios Lietuvos valstybės politinė istorija.

Kontaktai:

Vytauto Didžiojo universitetas, K. Donelaičio g. 52, LT-44244 Kaunas, tel. (8 3) 726 1196, el. paštas v.almonaitis@hmf.vdu.lt

Baltrušaitis Vingaudas (1949, Savalkų k., Šakių r.), etnologas, Lietuvos liaudies buities muziejaus vyr. muziejininkas. Pagrindinės mokslo tyrimo kryptys: gyvenamųjų namų interjerai, gyvenamųjų patalpų apšvietimo priemonės, Mažosios Lietuvos sodybos, gyvenamieji namai ir jų interjerai.

Kontaktai:

Lietuvos liaudies buities muziejus, J. Aisčio g. 2, LT-56335 Rumšiškės, Kaišiadorių r., tel. (8 34) 647 433, el. paštas vingaudasbaltrusaitis@yahoo.com

Batūra Romas (1937, Tauragė), istorikas, humanitarinių mokslų daktaras (1972), docentas (1978). Pagrindinės mokslo tyrimo kryptys: baltų ir Lietuvos senovės laisvės kovos, Lietuvos Didžiosios Kunigaikštystės karyba, senoji Lietuvos kultūra, Lietuvos kultūros paveldas ir jo paminklai.

Kontaktai:

tel. (8 5) 270 9539

Buchaveckas Stanislovas (1951, Jakutija, Rusijos Federacija), istorikas, Lietuvos gyventojų genocido ir rezistencijos tyrimo centro vyriausiasis specialistas. Pagrindinės mokslo tyrimo kryptys: Lietuvos švietimo istorija, pirmosios sovietų okupacijos ir nacių okupacijos laikotarpis.

Kontaktai:

tel. (8 6) 822 5829

Burinskaitė Ilona (1973, Alytus), menotyrininkė, humanitarinių mokslų daktarė (2004). Pagrindinės mokslo tyrimo kryptys: smulkioji sakralinė architektūra; Lietuvos etninė architektūra.

Kontaktai:

el. paštas ilonaburinskaite@takas.lt

Čepas Ričardas (1937, Raudonė), istorikas, humanitarinių mokslų daktaras (1969), docentas (1972). Pagrindinės mokslo tyrimo kryptys: XX a. istorija.

Kontaktai:

tel. 8 636 24959

Čiužas Antanas (1929, Kuktiškės, Utenos r.), ekonomistas, socialinių mokslų daktaras (1964), docentas (1966). Pagrindinės mokslo tyrimo kryptys: miestų, regionų ir darbo kolektyvų ekonominės ir socialinės raidos problemos.

Kontaktai:

tel. (8 5) 242 7147

Gaigalas Algirdas (1933–2009), geologas, fizinių mokslų habilituotas daktaras (1977), profesorius (1978), Rusijos gamtos mokslų akademijos užsienio narys (akademikas) (1998). Pagrindinės mokslo tyrimo kryptys buvo kvartero amžiaus glacialinių, fliuvioglacialinių, limnoglacialinių, eolinių, tarpledynmetinių nuogulų petrografiniai, geocheminiai, litologiniai, sedimentologiniai, izotopiniai ir kitokie tyrimai ne tik sausumoje, bet ir Baltijos jūroje.

Girininkienė Vida (1946, Joniškis), istorikė. Pagrindinės mokslo tyrimo kryptys: Vilniaus istorija, lokalinė istorija, XIX a. Lietuvos istorija.

Kontaktai:

tel. (8 5) 233 4559, el. paštas girinis@dtiltas.lt

Gudavičius Edvardas (1929, Kaunas), istorikas, humanitarinių mokslų habilituotas daktaras (1989), profesorius (1991), Lietuvos mokslų akademijos tikrasis narys (akademikas) (2000). Pagrindinės mokslo tyrimo kryptys: vidurinių amžių istorija, civilizacijų istorija, bendroji LDK istorija.

Jurėnienė Virginija (1962, Kaunas), istorikė, humanitarinių mokslų daktarė (2004), Vilniaus universiteto Kauno humanitarinio fakulteto Filosofijos ir kultūros studijų katedros docentė (2006). Pagrindinės mokslo tyrimo kryptys: Lietuvos moterų politinė veikla XX–XXI a., Lietuvos moterų judėjimas XIX a. pab.–XXI a., kultūrinis turizmas.

Kontaktai:

Vilniaus universitetas, Kauno humanitarinis fakultetas, Muitinės g. 8, LT-44280 Kaunas, tel. (8 37) 202 627, el. paštas virginija.jureniene@centras.lt

Kanarskas Julius (1960, Jonava), istorikas, muziejininkas, Kretingos muziejaus istorijos skyriaus vedėjas. Pagrindinės mokslo tyrimo kryptys: Pajūrio krašto priešistorė, Kretingos istorinė raida XVI–XIX a. ir jos įtaka pajūrio regiono socialiniam ekonominiam gyvenimui.

Kontaktai:

Kretingos muziejus, Vilniaus g. 20, LT-79104 Kretinga,
tel. (8 4) 457 9039, faksas (8 4) 457 7323,
el. paštas kretingosmuziejus@takas.lt

Kavoliutė Filomena (1957, Džiugų k., Jurbarko r.), geografė, fizinių mokslų daktarė (1998), Vilniaus universiteto Gamtos mokslų fakulteto Geografijos ir kraštotvarkos katedros docentė (2007). Pagrindinės mokslo tyrimo kryptys: Lietuvos kultūrinio kraštovaizdžio istorinė raida, gamtinės aplinkos antropogeninė transformacija.

Kontaktai:

Vilniaus universitetas, M. K. Čiurlionio g. 21/27, LT-03101 Vilnius,
tel. (8 5) 239 8287, el. paštas filomena.kavoliute@gf.vu.lt

Kazlauskas Ričardas (1927, Vilnius), biologas, biomedicinos mokslų daktaras (1963), docentas (1966), profesorius (1992). Pagrindinės mokslo tyrimo kryptys: Lietuvos upių ir jų intakų entomofauna, jos ekologijos tyrimai, dieniniai drugiai.

Klajumienė Dalia (1963, Vilnius), dailės istorikė, humanitarinių mokslų daktarė (2002), Vilniaus dailės akademijos Dailėtyros instituto vyresnioji mokslo darbuotoja. Pagrindinės mokslo tyrimo kryptys: LDK sakraliųjų statinių architektūra ir dailė XVI–XIX a., LDK baroko sienų tapyba, dailės paveldo apskaita ir apsauga.

Kontaktai:

Vilniaus dailės akademija, Dominikonų g. 15/1, LT-01131 Vilnius,
tel. (8 5) 212 3131, faksas (8 5) 212 3131, el. paštas klajum@takas.lt

Kubilius Vytautas (1926–2004), literatūrologas, literatūros kritikas, habilituotas humanitarinių mokslų daktaras (1978), profesorius (1995). Pagrindinė mokslo tyrimo kryptis – lietuvių literatūra.

Kvasaitė Virginija (1968, Klaipėda), etnologė, Klaipėdos valstybinės kolegijos Humanitarinių mokslų fakulteto Kultūrinės veiklos vadybos katedros dėstytoja. Pagrindinė mokslo tyrimo kryptis – etnokultūra.

Kontaktai:

el. paštas virginijakvasaite@yahoo.com

Lazdauskaitė Živilė (1939, Konteikių k., Akmenės r.), botanikė, biomedicinos mokslų daktarė (1985), docentė (1998). Pagrindinės mokslo tyrimo kryptys: floristika, augalų geografija, augalų sistematika, gamtosauga.

Kontaktai:

el. paštas zivilelazda@gmail.com

Lempertas Izraelis (1925, Mažeikiai), istorikas, sociologas, profesorius. Pagrindinė mokslo tyrimo kryptis – Lietuvos žydų kultūra ir istorija.

Kontaktai:

tel. (8 5) 277 1745

Lukštaitė Jolita (1979, Utena), geografė, geografijos magistrė. Pagrindinė mokslo tyrimo kryptis – Lietuvos geografija.

Malinauskas Zigmąs (1941, Rimženčių k., Šilutės r.), geologas, fizinių mokslų daktaras (1981). Pagrindinės mokslo tyrimo kryptys: kvartero sistemos paviršinių, tarpmoreninių nuogulų litologinės ir kt. savybės.

Kontaktai:

tel. +370 5 244 6677

Merkienė Irena Regina (1937, Kaunas), istorikė, etnologė, habilituota humanitarinių mokslų daktarė (1993), profesorė (1995), Lietuvos katalikų mokslo akademijos akademikė (2006). Pagrindinės mokslo tyrimo kryptys: teritorinis etnis ir kultūrinis tapatumas, etninės kultūros istorija, migracija ir kultūra, krikščionybės raiška kaimo kultūroje, etnologinių tyrimų metodika.

Kontaktai:

tel. (8 5) 244 5124, el. paštas irena.merkiene@freemail.lt

Merkys Vytautas (1929, Čivų k., Kupiškio r.), istorikas, habilituotas mokslų daktaras (1969), profesorius (1991), Lietuvos mokslų akademijos tikrasis narys. Pagrindinės mokslo tyrimo kryptys: Lietuvos XIX a. demografinė, socialinė, ekonominė, politinė ir kultūrinė padėtis.

Kontaktai:

tel. (8 5) 244 5124

Michelbertas Mykolas (1939, Kražiai), archeologas, istorikas, humanitarinių mokslų habilituotas daktaras (1987), profesorius (1988). Pagrindinės mokslo tyrimo kryptys: Lietuvos archeologija, senojo geležies

amžiaus (I–IV a.) baltų genčių materialinė ir dvasinė kultūra, dirbinių chronologija, Lietuvos gyventojų prekybiniai ryšiai.

Kontaktai:

Vilniaus universitetas, Istorijos fakultetas, Universiteto g. 7, LT-01122
Vilnius, tel. (8 5) 268 7285

Milius Jonas (1937–2010), žemėtvarkos inžinierius, fizinių mokslų daktaras (1989), docentas (1990). Pagrindinės mokslo tyrimo kryptys buvo žemėvalda ir žemėtvarka.

Morkūnienė Janina (1940, Aukštadvaris, Trakų r.), istorikė, etnologė, humanitarinių mokslų daktarė (1993), Lietuvos istorijos instituto Etnologijos skyriaus vyresnioji mokslo darbuotoja. Pagrindinės mokslo tyrimo kryptys: materialinės kultūros raida, kultūros realijų paplitimas ir sisteminimas, tarpetninių kontaktų įtaka, etnografinės medžiagos rinkimo metodika.

Kontaktai:

Lietuvos istorijos institutas, Kražių g. 5, LT-01108 Vilnius,
tel. (8 5) 262 9410

Nėnienė Inga (1968, Kaunas) etnologė, humanitarinių mokslų daktarė (2003). Pagrindinės mokslo tyrimo kryptys: lietuvių tradicinė tekstilė ir su ja susiję kaimo ir miesto kultūrų sąveikos reiškiniai.

Kontaktai:

el. paštas inga.ne@gmail.com

Petrauskaitė Žydrė (1963, Vilnius), istorikė, Lietuvos dailės muziejaus liaudies meno fototekos rinkinio saugotoja-tyrinėtoja. Pagrindinės mokslo tyrimo kryptys: medinė architektūra, fotografija.

Kontaktai:

el. paštas zydre.lmenas@gmail.com

Piškinaitė-Kazlauskienė Laura (1952–2001), etnologė, istorikė, humanitarinių mokslų daktarė (1989). Pagrindinės mokslo tyrimo kryptys buvo etninės agrarinės kultūros pagalbiniai verslai, verslo organizacija ir darbo priemonės, sociokultūriniai santykiai.

Ratkevičienė Valentina (1955, Rusijos Federacija), ekonomistė, sociologė, socialinių mokslų daktarė (1994), docentė (2000). Pagrindinės mokslo tyrimo kryptys: kaimo turizmas, Lietuvos švietimo reformos, Lietuvos ūkininkų ūkiai, jų gyvenimo ir veiklos sąlygos.

Kontaktai:

tel. 8 685 48135, el. paštas valenti@cabelnet.lt

Ruzas Vincas (1955, Raguva, Panevėžio r.), istorikas, muziejininkas, numizmatas, Lietuvos nacionalinio muziejaus vyr. muziejininkas. Pagrindinės mokslo tyrimo kryptys: Lietuvos medaliai ir paleristika.

Salatkienė Birutė Kazimiera (1951, Stebuliškės, Marijampolės r.), archeologė, humanitarinių mokslų daktarė (2007), Šiaulių universiteto Humanitarinio fakulteto Istorijos katedros lektorė. Pagrindinės mokslo tyrimo kryptys: archeologija (geležies amžiaus materialinė kultūra) ir eksperimentinė archeologija.

Kontaktai:

Šiaulių universitetas, P. Višinskio g. 38, LT-76351 Šiauliai,
tel. (8 41) 595 784, faksas (8 41) 393 014,
el. paštas puniskyte@splius.lt

Sireika Jonas (1947, Linučių k., Molėtų r.), istorikas, humanitarinių mokslų daktaras (1983), docentas (1984). Pagrindinės mokslo tyrimo kryptys: Lietuvos savivaldybės, Šiaulių miesto bei krašto istorija ir dabartis.

Kontaktai:

Šiaulių universitetas, P. Višinskio g. 38, LT-76352 Šiauliai,
tel. (8 41) 595 784, el. paštas jonass@splius.lt

Spurgevičius Povilas Kazimieras (1936, Jačionių k., Ukmergės r.), menotyrininkas, Vilniaus pedagoginio universiteto Visuotinės istorijos katedros asistentas. Pagrindinės mokslo tyrimo kryptys: Lietuvos bažnyčių istorija, jų meninė raida, Lietuvos dvarų istorija, lietuvių liaudies tradicijų atspindys architektūroje.

Kontaktai:

tel. (8 5) 241 7218

Stonkuvienė Irena (1974, Tverečius, Ignalinos r.), etnologė, socialinių mokslų daktarė (2005), Vilniaus universiteto Filosofijos fakulteto Edukologijos katedros lektorė. Pagrindinės mokslo tyrimo kryptys: etnopedagogika, pedagogikos istorija, šeimotyra.

Kontaktai:

Vilniaus universitetas, Universiteto g. 9/1, LT-01513 Vilnius,
tel. (8 5) 266 7625, el. paštas irena.stonkuviene@fsf.vu.lt

Stravinskas Antanas (1927–2007), istorikas, etnografas, visuomenės veikėjas. Pagrindinės mokslo tyrimo kryptys buvo lietuvių tautodailė, istorinės amato ir meno sąsajos kalvystės tema.

Trimonienė Rita Regina (1962, Kaunas), istorikė, humanitarinių mokslų daktarė (1993), docentė (1996), Šiaulių universiteto Istorijos katedros vedėja. Pagrindinės mokslo tyrimo kryptys: Lietuvos Didžiosios Ku-

nigaikštystės ir Vidurio Europos istorija XV–XVI a. I pusėje, svetimšalių bajorų migracija į Žemaitiją XVI a. II pusėje–XVII a., Šiaurės Lietuvos istorija.

Kontaktai:

Šiaulių universitetas, P. Višinskio g. 38, LT-76352 Šiauliai,
tel. (8 41) 59 5784, el. paštas ik@hu.su.lt

Vaidelienė Adelė (1958, Paymėžio k. Šilalės r.), matematikė-inžinierė, Lietuvos energetikos instituto hidrologijos laboratorijos jaunesnioji mokslo darbuotoja. Pagrindinės mokslo tyrimo kryptys: vandens malūnų raida Lietuvoje, hidroenergetiniai statiniai, užtvankos, elektrinės ir jų poveikio tyrimai aplinkai, Lietuvos upių hidrologinio tinklo duomenų bazės sudarymas, tvenkiniai.

Kontaktai:

Lietuvos energetikos institutas, Breslaujos g. 3, LT-44403 Kaunas,
tel. (8 3) 740 1966, el. paštas avaidel@mail.lei.lt

Vaitkevičius Vyktintas (1974, Kaunas), archeologas, humanitarinių mokslų daktaras (2000), Klaipėdos universiteto Baltijos regiono istorijos ir archeologijos instituto vyresnysis mokslo darbuotojas. Pagrindinės mokslo tyrimo kryptys: baltų (lietuvių) religija ir mitologija, kultūrinis kraštovaizdis (lituanistikos šaltinių duomenimis).

Kontaktai:

Klaipėdos universitetas, Baltijos regiono istorijos ir archeologijos institutas, Tilžės g. 13, LT-91251 Klaipėda, tel. (8 46) 410 190,
el. paštas vikivait@takas.lt

Venskienė Asta (1969, Kaunas), etnologė, humanitarinių mokslų daktarė (2000), Vytauto Didžiojo universiteto lektorė. Pagrindinės mokslo tyrimo kryptys: Lietuvos gyventojų etninių, lyčių bei kitų kultūrinių stereotipų tyrimai, liaudies kosmetika, sentikių kultūros tyrimai, lokalinė ir etninė jaunimo savimonė.

Kontaktai:

Vytauto Didžiojo universitetas, K. Donelaičio g. 52, LT-44244 Kaunas,
el. paštas a.venskiene@hmf.vdu.lt

Vitkūnas Manvydas (1977, Musninkai), archeologas, istorikas, humanitarinių mokslų daktaras (2006), Vilniaus pedagoginio universiteto Istorijos fakulteto Baltų proistorės katedros lektorius. Pagrindinės mokslo tyrimo kryptys: kasdienis gyvenimas Lietuvoje XIII–XIV a., baltų karyba, baltai Europos proistorės ir viduramžių istorijos kontekste, archeologijos mokslo populiarinimas.

Kontaktai:

Lietuvos edukologijos universitetas, T. Ševčenkos g. 31, LT-03111 Vilnius, tel. (8 5) 233 1044, el. paštas manvydas.vitkunas@gmail.com

Vyšniauskaitė Angelė (1919–2006), etnologė, lituanistė, humanitarinių mokslų habilituota daktarė (1993), profesorė (1995), Lietuvių katalikų mokslo akademijos akademikė (2000), visuomenės veikėja. Pagrindinės mokslo tyrimo kryptys buvo šeimos sandaros ir papročių istorija, linininkystės medžiaginių formų ir papročių arealai, kalendoriniai papročiai, etnografijos šaltinių istoriografija, gyvenamojo namo simbolika.

Lithuanian Local Researches

Part I (2000–2002)

Versmė Publishers
Vilnius
2011

*The edition is dedicated
to the Millenium of Lithuania
1009–2009*

Lithuanian Local Researches *Part 1*

Collected scientific papers in the "Lietuvos valsčiai" monograph series
The 2000–2002 scientific works
The 21st monograph of the "Lietuvos valsčiai" series

Executive editor
GABIJA JUŠČIŪTĖ

Compiled by
Docent Dr. GINTAUTAS ZABIELA, GABIJA JUŠČIŪTĖ

Commission for Scientific Papers in "Lietuvos valsčiai" monograph series
Dr. Habil. VALENTINAS BALTRŪNAS (geology), Dr. DANUTĖ BLAŽYTĖ-BAUŽIENĖ (20th c. history), Dr. ARŪNAS BUBNYS (20th c. history), Dr. RASA BUTVILAITĖ (art criticism), Acad. Prof. Dr. Habil. ALGIRDAS GAIGALAS (2003–2009; nature), full member of the Lithuanian Academy of Sciences Prof. Dr. Habil. ALGIRDAS GAIŽUTIS (culturology), Docent Dr. VIRGINIJUS GERULAITIS (geography), VIDA GIRININKIENĖ (20th c. history), emeritus member of the Lithuanian Academy of Sciences Prof. Dr. Habil. ROMUALDAS GRIGAS (sociology), Docent Dr. ALGIRDAS JAKUBČIONIS (20th c. history), Docent Dr. ARTŪRAS JUDŽENTIS (philology), Docent Dr. ROBERTAS JURGAITIS (history), Dr. ZITA MEDIŠAUSKIENĖ (19th c. history), academician of the Lithuanian Catholic Academy of Sciences Prof. Dr. Habil. IRENA REGINA MERKIENĖ (ethnology), Dr. JURGA MOTIEJŪNAITĖ (botany), Prof. Dr. AIVAS RAGAUSKAS (2008–2011; history), Prof. Dr. Habil. STASYS SKRODENIS (folklore), Dr. ŽILVYTIS ŠAKNYS (ethnology), IRENA ŠUTINIENĖ (sociology), academician of the Lithuanian Catholic Academy of Sciences, emeritus member of the Lithuanian Academy of Sciences Prof. Dr. Habil. ANTANAS TYLA (2003–2008; history), Docent Dr. GINTAUTAS ZABIELA (archaeology, the chairman of the commission)

Language editors
ALBINAS MASAITIS, AGOTA SRIUBIENĖ, ZITA KUTRAITĖ, AUKSĖ GASPERAVIČIENĖ

English language editor and translator
ALOYZAS PRANAS KNABIKAS

Proofreaders
RASA KAŠĖTIENĖ, ZITA KUTRAITĖ

Top cover artist
ONA LIUGAILIENĖ

Comprehensive layout artist
ALVYDAS LADYGA

Layout by
VIOLETA BARKAUSKAITĖ, SIGRIDA JUOZAPAITYTĖ, VILIJA ALEKSANDRAVIČIENĖ

Prepared and published by
"Versmė Publishers" public institution (headed by PETRAS JONUŠAS)

The publication has been financed by the "Versmė Publishers"

Top cover and flyleaves
Seredžius in 2011. Photo by V. Valužis

The authors are responsible for the content of papers published in the book and all the information presented here.

Contents of English Summary of the Book

995	Preface
997	Introduction
999	Summaries of scientific papers
1030	About authors

Preface

The basis of the series of the first monographs *Lietuvos Valsčiai* (Parishes of Lithuania) were articles of a descriptive character. After scientists became involved in the activity, local research expeditions were organised—from 1999 to 2011 inclusive, the Versmė Publishing House organised 92 local research expeditions to the locations described (seventeen of which were repeated and two were archaeological digs); authors of 1.509 monographs came on the expeditions and collected data for their articles. The growing number of scientific articles gave rise to the idea of organising an independent authoritative Commission for a series of monographs *Lietuvos Valsčiai* for scientific papers on local research of Lithuania. The Commission is made up of highly qualified specialists of the respective subject areas who can evaluate the quality and scientific value of articles written for the series.

The first scientific articles evaluated by the Commission for Scientific Papers on local research of Lithuania were published in the monograph *Seredžius* in the *Lietuvos Valsčiai* series (2003, Chief Editor, compiler and historian Vida Girininkienė, 15 scientific articles). Other articles were published later in the monographs *Kvėdarna* (2004, Chief Editor Kazys Misius, 6 scientific articles), *Papilė* Part I (2004, Chief Editor Vida Girininkienė, scientific articles), *Tauragnai* (2005, Chief Editor Venantas Mačiekus, 4 scientific articles), *Musninkai. Kernavė. Čiobiškis* (2005, Chief Editor Stanislovas Buchaveckas, 7 scientific articles), *Laukuva* Part I (2005, Chief Editor Virginijus Jocys, 10 scientific articles), *Papilė* Parts II, III (2006, Chief Editor Vida Girininkienė, 10 scientific articles) and others—scientific articles in each monograph in the series comprise one tenth of the articles.

Due to the naturally large volume of publications (each monograph is 800–2.300 pages), time and constant lack of funds, the preparatory work and publication of volumes of the series takes between 3 and 5 years and can even take as long as 10–12 years, the publication terms are indefinite and are often postponed and late. Thus, with the aim of facilitating the publishing process and the circulation of scientific works written for the monographs, the Versmė Publishing House took the initiative to finance the publication of a separate, specialised collection of scientific papers on local research which would include scientific articles written for the series *Lietuvos Valsčiai*. This is how the electronic serial edition *Lithuanian Local Researches*, ISSN 2029-0799, available on the specialised website www.llt.lt, appeared; the first article ‘Moths of Seredžius Surroundings’ written by Prof. Ričardas Kazlauskas in 2001, was published on 21 November 2006. In the period of twelve years of local research (2000–2011) and five years from when the first article was published in this collection the total number of published articles is 191, written by 125 authors with a total number of 3.374 pages. This electronic periodical is now published monthly with each volume containing one or several articles. The notary public confirms the text of each article prior to its publication in the electronic environment to ensure the author’s rights and currently the procedure of submission of written articles to the Commission for Scientific Papers and publication thereof in the collection takes less than a year.

After the successful launch of the electronic serial edition *Lithuanian Local Researches* the need for the more usual material form of the publication became apparent,

i.e. a need to 'entrench' scientific articles published in the electronic environment in a paper serial edition under the same title of the general series of monographs *Lietuvos Valsčiai*. This is how the first part of the collective monograph *Lithuanian Local Researches*, which publishes scientific papers written in 2000–2002 for the series *Lietuvos Valsčiai* in chronological order appeared, while articles written later will be published in turn in other parts of the monograph.

I am extremely grateful to the first chairpersons of the Commission for Scientific Papers on local research of Lithuania—ethnologist Prof. Irena Regina Merkienė and historian Prof. Aivas Ragauskas, the present Chairman, archaeologist Dr. Gintautas Zabiela, to all members of the Commission (their names and fields of study are provided on metric page 4), to all the science authors whose wonderful scientific papers made the publication of this edition possible, also to the reviewers, editors, the artist Ona Liugailienė, the manager Vaida Dževečkaitė and other personnel of the publishing house. I am especially grateful to the Managing Editor of this monograph and commission for scientific papers Gabija Juščiūtė for the thorough work performed daily throughout many years.

I believe that a single collection of scientific local research of different Lithuanian localities published in the electronic serial collection of scientific papers *Lithuanian Local Researches* and its printed version of monograph volumes will not only help to further investigate and explore Lithuania, which celebrated its millennium in 2009, but will be also used in further research. I hope that this collection of scientific articles arranged by private initiative and funding will gain the attention, appreciation and support of state and scientific institutions. Meanwhile the expeditious publishing of scientific papers and consistent periodic editions of the volumes of the monograph will encourage scientists to take up local research of the country and write papers for the series *Lietuvos Valsčiai* more actively.

I would very much welcome comments and suggestions from the scientific community and other readers and hope that the collection of scientific papers and monograph *Lithuanian Local Researches* will find its reader and will be useful in the common scientific research space.

Petras Jonušas,
Publisher of the series Lietuvos Valsčiai
and the collection of scientific papers 'Lithuanian Local Researches'
pj@llt.lt

Introduction

You are holding the first volume of a collective monograph of scientific papers *Lithuanian Local Researches*. Market trends determine what happens in our world and this volume adds one more player to the scientific market of Lithuania. This volume is a compendium of the scientific papers of the *Lietuvos Valsčiai* project, implemented by the Versmė Publishing House for over for two decades. The public is more aware of this activity from the thick collective local monographs devoted to Lithuanian parishes. About 2.000 authors have contributed articles to each of these; more than 350 of the authors being scientists, occasionally originally from the parish described. It is natural that the articles are mainly scientific, especially when they are written in the researchers' field of study. Such articles are published in all volumes of *Lietuvos Valsčiai*. The scope of the study and scientific fields were defined from the very beginning of the series where special features of an area can become prominent through its locality. These include the sciences of geology and physical geography in the field of physical sciences; biology, botany and zoology in the field of biomedical sciences; ethnology, history, archaeology, linguistics and sociology in the field of humanities (this classification is according to the latest classification project authorised by the Research Council of Lithuania, 21 November, 2011). Certain articles published in these monographs became more prominent within the above-mentioned fields of study and are characterised by the depth of research and conclusions, completeness, wide use of sources and citation; these articles are highlighted by stars in the volumes showing that they are scientific papers. To evaluate such works an independent Commission for the *Lietuvos Valsčiai* series of scientific papers on local research of Lithuania, uniting several qualified specialists from different fields, was set up in 2003. The first Chairperson of this Commission was Prof. Irena Regina Merkienė (2003–2008), she was followed by Prof. Aivas Ragauskas (2008–2011), and since autumn 2011, by the author of these lines. Under their supervision the Commission for Scientific Papers evaluated 193 scientific articles prepared by 127 scientists up to 2011, some of which had already been published in volumes of the *Lietuvos Valsčiai* series. With the aim of increasing the circulation of the scientific papers, two separate collections of scientific papers according to the fields of study were published in 2006; these two collections were devoted to geology (Vol. 1(1), *Nature*, Chief Editor A. Gaigalas, Vilnius, 2006, 400 pages) and archaeology (Vol. 1(2), *Archaeology*, Chief Editor G. Zabiela, Vilnius, 2006, 244 pages). However, this was a new way of publishing scientific articles and we encountered problems with the conception, structure, preparation and publication of the collections, which resulted in a protracted period between the submission of an article for publication and its actual publication. This gap was filled by publishing the articles in the electronic serial edition *Lithuanian Local Researches*. However, the paper edition of scientific works is so far the only form withstanding the test of time, and which has no real alternative yet in spite of rapidly developing electronic technologies. Volumes of the printed monograph of scientific papers *Lithuanian Local Researches*, comprising scientific papers from all the above mentioned fields of study and sciences, written in certain periods, should help solve the organisational problems in the most effective way.

The first volume of the monograph comprises articles submitted to the Versmė Publishing House in 2000–2002. These articles meet the requirements for scientific papers, and there are 50 in total. Subsequent volumes will be published once a year until all the articles have been published. Thus the process of disseminating scientific papers will be coordinated with the publication of local monographs and will encourage local research.

We should discuss here the concept of local research. The Lithuanian term 'lokalinis' is derived from the English word *local*, the latter being derived from the Latin word *locus*, meaning 'place'. Although in the Lithuanian language words 'vieta' (place) and 'vietinis' (local) have the same stem, their meaning differs. The word 'vieta' (place) has twenty-four meanings in the Dictionary of the Lithuanian Language and usually describes a certain space that is occupied. The word 'vietinis' (local) has only three meanings specifying that something belongs to a certain place. When using the concept of locality in the first sense we have the defined object of the research, which is completely in accord with the structure of the scientific work. However, locality in Lithuania is very often interpreted in the second sense, which has the meaning of something of less importance, sometimes even a derogatory meaning. This is the situation of the local research in Lithuania, although it seems that everything should depend on the scale – in the global context Lithuania is local.

The direction of the local research started by Versmė has gained support from the scientific institutions. This is well exemplified by the collection of scientific articles *The Situation of the Local Research of Lithuania* published by Vilnius Pedagogical University in 2005. Here we have articles by scientists from the Lithuanian Institute of History, the Institute of Social Research, and Šiauliai University, who view different aspects of this research from a more general, theoretical or foreign research perspective. Local research conducted by Versmė is more classical, directed to reveal some aspect of a bigger or smaller region (not always a parish), leaving wider generalisations to other researches. Metaphorically speaking these are separate parts of a mosaic, without which the full picture of the mosaic-comprehensive cognition of our land-would be incomplete or indeed non-existent. With such thoughts we present the first volume of the monograph *Lithuanian Local Researches*.

*Dr. Gintautas Zabiela,
Chairperson of the Commission for Scientific Papers
on the Local Research of Lithuania*

Summaries of scientific papers

Tauragnai land flora peculiarities

/TAURAGNAI

By Živilė Lazdauskaitė

Vilnius Pedagogical University

The Land of Tauragnai is considered to be the area surrounding the main regional object—Lake Tauragnas. The territory under discussion is distinguished for its environmental diversity which predetermined a great variety of plant species and communities (about 600) growing here. A great part of the territory is covered by forests. Pine woods occupy the largest areas of these forests. Pure spruce-groves almost don't exist here. Birch groves are scarce and occupy little areas in former pinewood habitats. Alder groves grow in narrow belts on the lake shores, mainly on the rivulet banks. There are many swamps differing in size among hills, low-lying marshy land type plant communities have established themselves there. Large former cultivated field areas lie fallow, untilled in the territory at present, the plants characteristic of forest outskirts and grounds gradually settle in them. Many rare species introduced into the Lithuanian Red Book grow in the land of Tauragnai. *Epipogium aphyllum* was found in the forest of Ažvinčiai, *Betula nana* grows in the upland moor of Minčia forest and *Dracocephalum ruyschiana* grows in the dry pine-woods. *Listera cordata*, *Malaxis monophyllos*, *Liparis loeselii*, *Corallorhiza trifida* grow on the damp lake shores and in the marshes. *Ajuga pyramidalis*, *Dracocephalum ruyschiana*, *Arenaria saxatilis*, *Pulsatilla patens* occur in the open woodlands of the forests Daunoriai and Minčia. *Gentiana cruciata* grows in the meadow communities at Daunoriai. *Cladium nariscus*, *Scolochloa festuacea*, *Alisma gramineum* grow on the Tauragnas shores. *Najas marina* and *Hydrilla verticillata* were found at the lakes of Baltelis and Byvainėlis. Herb gathering and usage traditions are known in the land of Tauragnai from olden times. They number about 200 species.

The butterflies of Seredžius environs

/SEREDŽIUS

By Ričardas Kazlauskas

Vilnius University

There are peculiar ecological conditions in the surroundings of Seredžius. The slopes of the Nemunas River valley get warm very much in summer, therefore many species of southern plants grow here, hornbeam groves thrive rankly, thus, influencing the fauna of butterflies. Besides the species widely spread in Lithuania, a number of southern butterfly species, which are spread in South Lithuania and farther in Central Europe were found here. Such as: *Roselia strigula*, *Heterogena asella*, *Drepana harpagula*, *Catocala promissa*, *Anticlea badiata*, *Pseudoips prasinana*, *Strymon spini* and many others should be mentioned. Some species of this southern group were found

in Lithuania for the first time; i.e.: *Psoricoptera speciosella*, *Cochylis hybridella*, *Phiaris septentrionana*, *Lobesia abscisana*, *Phycitodes maritima*, *Scoparia subfusca*. Taking into consideration the rare butterfly species concentration, a butterfly preserve is recommended to be established in the valley of the Dubausis rivulet.

The 20th c. changes in land-management and land-ownership in Tauragnai environs

/TAURAGNAI

By Jonas Milius and Jolita Lukšaitė

Vilnius University

The Lithuanian landscape changed very much in the 20th c. Many aspects conditioned this change. The most important of them that formed this trend are vivid political-economical alterations of this period, not always they were carried out of our own free will. Besides, the territory of Lithuania, though comparatively not large, is not compact from the nature point of view. Varied landscape development was revealed in the background of the above-mentioned changes. Thus, the variety of landscape territorial natural complexes played a limiting role and caused the change scale in this process.

The environs of Tauragnai are not very exceptional territories from the viewpoint of nature but the conditions for agricultural activities here are unfavourable. However, the research data of some authors witness that agricultural landscape in this region began forming about two thousand years ago. Until World War I the peasants in the territory under analysis lived mostly in the street-type villages and the farming was carried out in accordance with the triple field (land plot) agriculture model. This system was eliminated while carrying out Stolypin's land reform in 1907–1914 but mostly while carrying out the Interwar Lithuanian land reform in 1918–1940. Thus, individual farm settlement system and lot land cultivation were formed. Middle-size (8–30 ha) farms predominated in the territory of the Tauragnai *Valsčius* (a rural administrative unit, a kind of a borough with its vicinity). The area of arable land made up only 48.1% of the whole agricultural territory because of the complicated dismemberment of natural fields under the conditions of that period. The agricultural level of these environs was lower than the average in the whole large district of Utena (large fallow areas, rather low crop productivity).

During the Soviet period land ownership and its cultivation greatly changed. In the end of this period two big collective farms—those of Tauragnai (almost 7 thousand ha) and of T. Tilvytis (about 3.5 thousand ha), were in the present territory of Tauragnai *Seniūnija* (neighbourhood—a minor rural district, a part of *Valsčius*). The area of farming lands significantly decreased. That was caused by changed land ownership (state land ownership) and land cultivation (the application of big size agricultural machines, enlargement of lots, demographical changes).

After the restoration of Lithuania's independence (in 1990) essential changes take place again: the restoration of land private ownership rights and the change of land—tenure forms. The land of these environs is not fertile; mostly elderly people

live in the villages. That is why land cultivation intensity is not high. Much of former arable land is not cultivated. A part of it is being afforested. This tendency will survive in the future. It is still difficult, however, to forecast how the landscape of these environs will look like in several decades.

Cultural landscape development in Laukuva environs /LAUKUVA I

By *Filomena Kavoliūtė*

Vilnius University

The environs of Laukuva have been inhabited since the beginning of our era. Such attachment to a constant settlement, probably, has been predetermined by the infertile hard cultured acid soils.

Up to the very beginning of the 20th c. gentry villages had survived in the environs of Laukuva. Most of them had been established in the highest places of Laukuva ridge where lighter soils are spread. Besides, these were large 60–70 ha farms, so called *užusieniai* (beyond borders). The status of an individual farm-stead showed not only different property situation of its owners, but also personal liberties in the former serfdom society.

The environs of Laukuva–Padiėvytis as an old cultural landscape region distinguished themselves in the first half of the 20th c. by small wood areas and small arable land plots that made up hardly 25–50% of rural land area and intensively exploited small peat-bogs. Meadows and pastures predominated here.

During the land-reclamation carried out in the Soviet period in the second half of the 20th c. the environs of Laukuva lost a significant part of its historically conditioned agricultural landscape and also a part of its historical memory associated with it.

Tauragnai land subsurface /TAURAGNAI

By *Algirdas Gaigalas*

Vilnius University

Three main earth entrails parts of Tauragnai environs are distinguished in the vertical direction: (1) Proterozoic and Archaeozoic crystalline foundation, (2) the thickness of Phanerozoic sedimentary rocks and (3) the Quaternary glacial sediments and sedimentary cover.

The useful minerals are gravel and gravel-sand deposits found in surface sediments. For the first time gold dust traces were found in the gravel-pit of Tauragnai. Fresh ground water accumulates in the intermoraine formations and post moraine rocks. The environs of Tauragnai were famous for their erratic boulder deposits. There are several boulders under protection considered to be natural monuments, and two boulder accumulations are preserves. The land of Tauragnai distinguishes itself for its picturesque landscapes formed by glacial sediments.

Land subsurface structure and development of former Kvėdarna rural district /KVĖDARNA

By Zigmas Malinauskas

Geology and Geography Institute

The territory of Kvėdarna *Valsčius* (pre-war rural district) is well researched from the geological point of view because even 67 boreholes had been drilled in a little area. Besides, various other geological works had been carried out. At present its subsurface is investigated as deep as 2 km.

According to the geological structure, the territory is localised at the western border of the East European platform, i.e. Šilalė branch of the Rietavas trough of the Baltic syncline. A part of the upper crust is made up of crystalline basement rocks covered by 1.982–2.062 m thick sedimentary rocks.

The crystalline basement lies here at the depths from 1.785 to 2.061,58 m. It is formed of metamorphic and magmic rocks that had formed in the Lower Proterozoic 2–1.5 billion years ago. A part of them formed in the depth of 23 km. From 2 to 1.8 billion years ago the *Valsčius* territory was a part of the ocean arc archipelago. In the end of the period the orogenesis began and the mountain height could reach 10 km then. From 1.5 to 0.5 billion years their erosion was going on and the depth rocks reached the surface. About 0.5 billion years ago, in the end of the Lower Cambrian, the earth crust began sinking again and the Baltic syncline began forming.

The sedimentary cover of rocks above the crystalline basement is formed of the Palaeozoic, the Mesozoic and the Cenozoic rocks with great intervals between them. The rock formation is attributed to the Caledonian, the Hercynian and the Alpine tectonic epochs and tiers.

The Caledonian structural tier joins the Middle and the Upper Cambrian terrigenous formations, the Ordovician and the Silurian carbonates and the Lower Devonian terrigenous sediments formed in the marine basins of various depth 520–390 million years ago. The tectonic tier thickness reaches 903–1.234 m.

The Hercynian structural tier joins the terrigenous and calcareous sediments of the rest Devonian formed between 390–256 million years, mostly under marine and lagoon conditions. The total tectonic tier thickness is 637–982 m less than the Caledonian one.

The Alpine structural tier includes the saliferous and terrigenous sediments of the Upper Permian, the Lower Triassic, the Upper Jurassic and the Cretaceous formed under lagoon and marine conditions between 256–240, 159–144, 100–80 million years. The total tectonic tier thickness reaches 103–267 m.

The different structural tier thicknesses show that the Earth crust was sinking most intensively and most constantly at the beginning of the Caledonian and the Hercynian. Later the territory became a dry land and short sinking intervals not once were changed by rising ones in the Alpine epoch. Since 80 million years the territory became a flat plain. The last tectonic complex is covered by 100–150 m thick glacial Quaternary formations. They are thicker in the eastern and central parts. The Qu-

aternary rocks lying at the surface are of very much mixed composition. A greater part of the *Valsčius* area is covered by till and glaciofluvial sediments.

The relief type or genesis, as well as the relief form allow to single out 6 geomorphological micro-regions that belong to the West Žemaitija plateau and the Middle Žemaitija hills. They were formed by the last glaciation Baltic depression glacier in the Jurassic upper reaches, the Nemunas River lower reaches and the West Žemaitija ice lobes. The meridional direction stripy hills are most often associated with marginal formations of the retreating glacier lobes and tongues, whereas the lowlands show the depressions in which the glacier lay a bit longer. Individual crests are spread around them as well.

Two industrial peat-bogs, four gravel deposits, some well-fields of fresh, mineral and saline water, some resources of geothermal energy and promising oil structures are known in the Kvédarna *Valsčius* territory.

Petrographic composition of stone axes and hatchets conserved in Papilė /PAPILĖ I

By Algirdas Gaigalas

Vilnius University

Nineteen stone implements, mostly axes and hatchets preserved in the museum of Papilė secondary school were researched petrographically, they belong to the Late Neolithic and Bronze Ages. The petrographic research data confirmed that varieties of resistant rocks—diabases, uralitic porphyries, gabbros, etc.—were used to make stone axes and hatchets. These rocks are found in the fields among boulders brought from Fenno-Scandia by continental glaciers in the past, in the Pleistocene. The petrographic composition of stone implements corresponds to that of surface boulders and pebbles. It is quite convincing that people used to gather the smaller boulders or pebbles spread in the fields for making stone axes and hatchets. Thus, a specific culture of their production that can be associated with the territory covered by the Scandinavian glaciation in the Pleistocene may be established; Lithuania gets into the area covered by the last glaciation.

Papilė geological and geomorphological environment /PAPILĖ I

By Algirdas Gaigalas

Vilnius University

Papilė and its surroundings have an exceptional importance in Lithuania. The Venta River rock exposures with the Jurassic strata are declared to be geological monuments. The fossil fauna found in them are kept and protected in various European palaeontological geological museums. The geological research history lasts for more than 175 years. The research results are generalised in the paper.

The oldest Jurassic and Triassic strata are overlaid by the Quaternary glacial sediments. The Nemunas glacial Grūda and Baltic stages moraines and their phase morainic strata that form the Venta middle reaches plain relief are widespread in the environs of Papilė. The drumlinisation signs observed in it were linked with initial phases of the Baltic stage: East Lithuanian and South Lithuanian phase glacial morainal alluvial deposits overlaid the primary drumlinised surface. The collected geological material shows that the Nemunas glaciation Baltic stage glaciers came creeping to the Venta middle reaches from north-east forming an independent glacial tongue isolated from Middle Lithuania glacial "lobe".

The surroundings of Papilė are adjacent to a mining region. Clay is excavated for Akmenė cement plant in the Triassic widespread area, the quarry of Šaltiškiai. Iron sphaerosiderites and unique fossils, ammonites, are found in the Jurassic deposits. Sphaerosiderite ores are poor in iron and don't fit for metallurgy.

The most ancient times of Kvėdarna

/KVĖDARNA

By Mykolas Michelbertas

Vilnius University

Archaeological findings are abundant in the locality of Kvėdarna. There are traces of the Neolithic Age (4th–2nd millennia B.C.) in the locality. More data are available from the old Iron Age (1st–2nd c.). Kvėdarna's environs were rather densely populated at that period as can be judged from the findings at the burial sites of Paragaudis and Pajūralis and materials from the Kvėdarna–Padievaitis mound. The burial customs, shrouds, and beliefs of the 1st–4th c. are discussed in the article. Quite abundant are archaeological data from the 9th–13th c. The Kvėdarna–Padievaitis hill with a wooden castle was the centre of the Kvėdarna lands at this period and played an important role in the defence of Samogitia. The investigations of Kvėdarna and Paragaudis burial sites provide evidence that the customs of burial were changing at the end of this period. The burials of horses are appearing, and a change to the burning of the dead takes place at this time. The communities of the Kvėdarna's locality were maintaining close links with other Baltic tribes and more remote people, preserving numerous traits of spiritual and material culture characteristic of Samogitia.

The sacred sites of the Dubysa River lower reaches /SEREDŽIUS

By Vykintas Vaitkevičius

Lithuanian History Institute

The paper is dedicated to the pre-Christian sacred sites of the Balts at the lower reaches of the Dubysa River, 11 sacred sites, 8 sacred rivulets and springs among them, have been fixed here. We think that such traditions of sacred sites have ori-

ginated from the tribal period (the 1st millennium–the beginning of the 2nd millennium). Their sources should be sought in the regional versions of religion of the Balts.

Natural and mythical sacred properties of springs (“to boil”, not to freeze, to flow east/south, to flow together from 9 springs, to supply life, vivacity and light) allow to establish the reason due to which these sites have become of special importance. We are of the opinion that it was the projection of “Vital water” mythologema into the real life surrounding man.

Some archaeological monuments of Papilė and their research /PAPILĖ I

By *Birutė Salatkienė*

Šiauliai University

Papilė and its environs' archaeological monuments have been known in literature since the beginning of the 19th c. though they have been little investigated. This paper tries to review their research and the prehistory data accumulated already at present since the Late Neolithic Age (the 3rd–2nd millennia B.C.) till the formation of the Lithuanian State.

Papilė archaeological monuments are Papilė I mound (castle hill) and the settlement at its foot, Papilė II mound and Papilė burial-ground, Būriškiai, Klaišiai and Skabeikiai finding places. Papilė middle school museum collection has accumulated all the Stone and Bronze Ages archaeological handicraft wares found in the environs of Papilė–Duobiškiai, Dusai, Klaišiai, Papilė itself, Skabeikiai, Rimšiai, Griežiai. The stone hatchets found in the mentioned finding sites testify that the most ancient people's life traces in Papilė environs found so far reach the Late Neolithic Age.

Papilė I mound is located in the southwest town outskirts, on the left bank of the Venta River, at its confluence with a nameless rivulet; the acting cemetery is here at present. The settlement at the foot of this mound was investigated by A. Varnas in 1998 and 2000. 160 finds in all were found here, they are glued ceramics items with coarse and flat surface, ceramics items made of clay, iron work implements, bone and brass ornaments. The researcher dates the settlement and the mound as well on the basis of those finds the beginning of the 1st millennium A. D.–the first ages of the 2nd millennium. Papilė II mound is located on the right bank of the Venta, beside the old cemetery 1 km distance east from Papilė I mound, it is also called the Benefit Mountain. The mound ground hasn't been investigated and A. Varnas having researched the protuberant northwest part carrying out reconnaissance excavations in 1986 didn't find neither cultural stratum nor archaeological finds and other traces of human activities.

A flat level burial ground was found on the eastern bank of Venta in front of the mound situated on another bank, it was excavated by J. Naudužas in 1955 but he hadn't published his research material. Summing up, 180 m² area was researched in all and 16 graves and one pit with earlier destroyed grave bones were found, some accidental finds were found as well. The graves are situated in rows directed northeast and southwest. The grave holes are oblong, quadrangular, with

rounded corners, of 2.8–0.95 cm and similar size, at 54–70 cm depth. 5 male and 9 female graves were researched; the other ones are badly destroyed. The graves are oriented in two directions: north–northwest and east–southeast directions. All the dead were buried lying on their backs, with legs stretched out, arms folded on their chests, breasts and waists, though there wasn't any strictly established order of folding arms. It is seen from the review of Papilė burial ground finds that most of them are rather well known one-edged swords, fixed into and cased spearheads, axes, knives, awls, strings, pins, buckles, bracelets. Some rather rare finds were a spiral collar wound with wire, a collar with unbent loops, a twisted collar, a string of kauri cockle-shells, a spearhead out of Damascus steel, a flat lacework buckle, zoomorphic hooks, amulets out of animal bones and teeth. Kauri cockleshell strings, the collar with unbent loops and the flat lacework buckle should be without any doubt assigned to the imported articles. Papilė burial ground finds are dated as the 7th–16th c.

There is no unique opinion concerning the ethnic dependence of the burial ground. I. Vaškevičiūtė attributed Papilė environs to the southern Semigallian region. R. Volkaitė-Kulikauskienė agrees with this archaeologist's opinion. R. Jarockis defines the borders of Semigallia along the rivers of Lielupė and Mūša, he doesn't attach Papilė to Semigallia. The analysis of burial ground finds show that a greater part of them are characteristic of North Middle Lithuania region. May be that Papilė environs were an ethnically mixed region, and the Samogitian and Semigallian influence in it during the burial ground exploitation period that extended for almost the whole millenium from the 7thc. until the 16th c. could change and fluctuate.

Only one archaeological find from every–Būriškiai, Klaišiai and Skabeikiai–site from the 6th–11th c. A.D. is known. The circumstances of their finding allow to guess that burial grounds were in the mentioned villages.

It should be stated, while we have no other reliable data so far, that people were living in Papilė environs in the Late Neolithic Age, as the data available by us show. Papilė environs belong to the region that enters the Littoral culture area (the last quarter of the third millennium B. C.–the middle of the second millennium B. C.). During the first ages A. D. Papilė environs enter Samogitia and North Lithuania burial-mounds culture territory. During the period of the 5th–9th c. Papilė environs are assigned to a mixed region in the northern part of which the Semigallians lived and in the southern one–the Samogitians. The similar situation survived in the 10th–13th c. The problem of Papilė environs dependence remains finally unsolved so far.

It is necessary to discuss Papilė environs archaeological monuments relation in the end of the review. Papilė I mound with its foot settlement and the cemetery situation and their dating allow to state that both these monuments were left by the same community. Two Papilė mounds so close to one another also attract attention. Papilė mounds are too little investigated to allow to make more concrete conclusions about their purpose, however the concentration of archaeological monuments in nowadays small town and the absence of other mounds in the vicinity show that Papilė was a significant economic (trade), military, administrative and cult (religious) centre of a large area. Papilė survived as such local centre during the state formation period, too, when the mounds entered a wider defence system during the time of fights

against the Livonia Order. The latest finds of Papilė burial ground reaching the 14th–16th c. show that after the destruction of the mound (in 1339), life didn't stop here, the settlement survived.

Kernavė in the 13th–14th c. (people every day life and occupations)

/MUSNINKAI. KERNAVĖ. ČIOBIŠKIS

By Marvydas Vitkūnas

Vilnius University

The research data of Kernavė archaeological monument complex present a lot of information about the material and spiritual culture of East Lithuanian inhabitants and the ethno-cultural changes that took place in this region since the Stone Age till the Middle Ages. In the 13th–14thc. Kernavė was one of the most important Lithuania's administrative-political defensive and economical centres. It was the town, whose main population part's livelihood source became not agriculture-re and close to it farming branches, but trades, commerce and, most probably, waging war.

Three main functional zones have been established in the Middle Ages town of Kernavė: administrative-defensive (the mounds, except the Pilis (Castle) Hill), living-defensive (the mound of the Pilis Hill) and the living one (the town in the valley of Pajauta and the part of the town north of the Lizdeika Hill mound). The mound of the Pilis Hill was the principal castle of Kernavė and the Ruler's residence, in which a great part of luxury witnessing things was accumulated.

The inhabitants of Kernavė specialised in different trades, they had mastered various production technologies while agriculture, cattle-breeding, hunting and fishing were auxiliary occupations for the most part of the population. Merchants used to come here from foreign countries while the merchants from Kernavė also took part in the regional commerce and trade activities.

The everyday life features of the 13th–14th c. Kernavė were similar in many attitudes to the daily life of East Lithuania's country population of later periods. The cultural orientation of Kernavė town population was directed towards that of Eastern Slavonic towns. The analysis of Kernavė–Kriveikiškiai cemetery shrouds witnesses it. The results of anthropological research don't confirm the supposition that a greater part of Middle Ages Kernavė people were made up of the comers from the Kernavė lands. The similarities of material culture were influenced first of all by the political and ethno cultural contacts of ethnic Lithuanian lands population with the Slavonic lands population that were in the composition of the Lithuanian State.

In the 14th c. Kernavė was burnt twice during the hostile war marches (1365 and 1390). The archaeological research data fixed in the written sources confirm these historical facts. The fire of 1390 stopped the development of Kernavė.

The investigations in Kernavė are continued. Their data will assist to answer many still unsolved problems and they will allow knowing better the past of the Lithuanian nation and one of its least known pages—its everyday life.

The pre-history of Kartena environs /KARTENA

By *Julius Kanarskas*

The Kretinga Museum

The picturesque banks of the biggest, west Lithuanian Minija River always attracted people's eyes. It is believed that the ancient hunters and fishermen which lived on the Baltic Sea coast in the late Palaeolithic era used to come here. Still some stone axes, picks and other handicraft wares being found in Kartena environs allow to state that people have been living here only since the third century A. D. They were sea-coast inhabitants whose trade was hunting, fishing, gathering, also agriculture and cattle-breeding.

In the Bronze Age (the 8th–6th c. B. C.) the sea-coast population cultivated land, bred domestic animals, lived in separate settlements near the rivers, used stone, bone, timber and bronze articles. It is believed that one of their settlements in the 8th–6th c. B.C. was at the confluence of the rivers Minija and Salantas in the village of Sanseriai (a bronze axe, other polished stone wares were found here).

In the second half of the first century B. C. constant settlements of farmers and cattle-breeders' tribal communities began coming into existence, they usually settled at the river confluences in not-strongly fortified places. Such communities lived in the villages of Baubliai and Gintarai at the Minija River and in the village of Vėlaičiai at the Alantas River. The people already used imported iron wares and about the fourth century B. C. they learnt to make iron from local ore (e.g. in Lazdininkai, Kretinga district). The dead used to be burnt by their relatives and their remains were buried in burial mounds. Such dead burial custom dominated in the whole West Lithuania since the second millennium and it is attributed to the mound culture of the Western Balts sphere.

People used to go on living in the villages of Gintarai and Vėlaičiai in the first half of the first millennium as well and new communities settled in the villages of Kalno Grikštai, Sakuočiai and Sauseriai. While changing production and social relations, and agriculture having become the main producing farming field, in the first half of the first millennium the tribal community developed into a territorial one. At that time the communities' hill forts of Gintarai and Vėlaičiai, the ancient settlement of Kalno Grikštai were abandoned. The newly formed little territorial communities settled at some distance from castles, nearer to water reservoirs, pastures, fertile lands. They used castles only when dangers threatened.

The burial grounds of Gintarai, Kalno Grikštai and Sakuočiai show that the dead in the 2nd–6th c. were buried unburnt, in hollowed coffins with cerement and their graves were surrounded by stone wreaths joined between themselves.

Besides, warriors and farmers, artisans lived in those communities, they made weapons, work tools and adornments. Not a few decorations were imported. Roman coins, enamel and glass beads, silver tabs found in the graves witness trade relations between Kartena environs population and Roman empire provinces.

Since the 7th c. West Lithuanian tribe of Kuršiai (the Curonians) lived at the Lithuanian coast. The member of population significantly increased in the environs

of Kartena during their epoch. About the 7th–10th c. they built wooden castles on the hill forts of Dauginčiai, Kašaičiai, Kartena, Martynaičiai, Nausodis, Vėlaičiai and Sanseriai. The cultural layer is hardly noticeable of many of those hill forts; therefore the main function of these castles is believed to have been a defensive one.

The settlements of agriculturists and artisans came into existence not far from castles, at their feet. The burial grounds of Gintarai, Kartena, Raguviškiai, Sauseriai show that the dead in the 9th–13th c. were buried both unburnt and burnt and since the 10th c. the custom of burning the dead dominated.

The written historical sources witness that in the 13th c. the environs of Kartena belonged to the largest Kuršiai (Curonians) land of Cėklis; and the main defensive, administrative and economical centre of the environs was the castle of Kartena whose name was mentioned for the first time in 1253.

During the struggles against the crusaders in the second half of the 13th c. the Curonian castles and settlements were destroyed, a great part of their inhabitants were killed or deported to other regions. Only about the 14th–15th c. the village of Kartena formed the population of which still observed pagan traditions—they buried their close relatives with weapons, work tools, ornaments, even with their pets and used to carry out rituals with fire.

In the 16th c. the manor of Kartena was built. Its buildings were wooden, heated by earthenware and abundantly decorated flat tile stoves. This manor was destroyed about the middle of the 17th c. and a new one was built nearer to the confluence of the rivers Minija and Alantas in the neighbourhood of which the little town of Kartena developed.

The history of Seredžius church /SEREDŽIUS

By Povilas Spurgevičius

The first church mentioned in 1579 must have been still a Gothic one. The one built in 1648 was a Renaissance church. Its clearer view is presented in the visitation of 1748. The church built in about 1779 was a Baroque one. Its situation is shown on the map of Veliuona district (1793). After an ordinary flood (1823) the church was rebuilt in a dominating then neoclassicism style. It was a decorative sanctuary though not for a long time: the icebreaking of 1829 destroyed it. A new church was established in a higher place, in the land of new sponsor M. Žilinskas, at the Dubysa River, where the cemetery was, and it existed there till it burned down (1908).

The building of a new masonry church was the matter of honour of already free peasants and citizens what they perfectly proved not saving neither their money nor their work.

The foundation remnants of the churches built in 1779 and in 1823 show that the foundations were strengthened by raising them up seeking to protect the church from the floods. The church on the bank of the Nemunas was the main sign of the town, besides the manor and the market place. The new church built in the upper part of Seredžius became a spiritual centre of the whole surrounding space.

The German Order Castle of Dubysa

/SEREDŽIUS

By Vytenis Almonaitis

Vytautas Magnus University

There is a very great probability that the German (Teutonic) Order castle of Dubysa was standing at the confluence of the rivers Dubysa and Nemunas, in the castle site of Seredžius.

The building of the castle Dubysa was going on by two stages. In the spring and at the beginning of summer of 1406 the first small castle was built.

While preparing for the second building stage, the castle site was inspected by a reconnaissance expedition of the Order functionaries. The confluence of the rivers Nemunas and Dubysa was estimated as an especially suitable site for building a castle and mills, as well.

The second Dubysa castle building stage began in April of 1407. During it the works of much greater volume were carried out than in 1406. A great part of materials necessary for building the castle were transported from Prussia. The castle was being built by the masters who came from the Order State, the carpenters sent by Vytautas also took part. The building of the castle was finished in July of 1407.

The professions of the masters that took part in the building and the materials that were used show that the castle of Dubysa was essentially a wooden one, though many metal parts were used for its equipment.

Since June of 1406 till August of 1409 the castle of Dubysa was the German (Teutonic) administration centre in Samogitia, the residence of their administrative head "vaitas" M. Kūchmeister. A priest almost constantly lived in the castle, a chapel most probably was there.

With the aim to ensure defensive and administrative functions of the castle, most of the necessary things—weapons and ammunition, clothes, forage, food and drinks—the crusaders were forced to carry to the castle by ships from Prussia.

The castle of Dubysa was developing as an economical centre, also it had a mill.

The castle of Dubysa ceased to exist in the end of August of 1409 when the crusaders evading direct action against the Lithuanian army burnt it themselves.

The castle of Pieštė in Lithuania's defence. A legendary castle of Lithuania's beginning

/SEREDŽIUS

By Romas Batūra

Vilnius Pedagogical University

The impressive confluence of the rivers Nemunas and Dubysa has a majestic mound and a significant history.

The legendary part of Lithuania's chronicles depicts Lithuania's beginning in the light of historical tradition as if duke Palemonas with his abundant retinue had

withdrawn from Rome and then "... sailing along the Nemunas river upstream reached the Dubysa river, sailed into it, saw high mountains on both sides, and wide plains and thriving oak-woods beyond those mountains, there were lots of various wild animals in them and plenty of unusual fish in the rivers... They settled at this river—also at the rivers Nemunas and Jūra—and began propagating".

The theory of Lithuania's origin from the Romans was spreading in the 15th–16th c. In the last decades of the 16th c., the bard of Lithuania's grandeur Jonas Rodvanas in his heroic epos "Radviliada" (published in 1592) prolongs Lithuania's historical tradition, glorifies the Lithuanian origin from the Roman nobles, the arrival of Roman military leaders Libonas, Palemonas and their settling in Lithuania. They built a new Roma here, in the mouth of blue-wave Dubysa... Honourable Kings come into being here one after another, i.e. the rulers of Lithuania spread, Mindaugas arises.

Thus, the historical tradition states the exclusive significance of the Nemunas–Dubysa confluence, its environs at which the castle of Pieštėvė arose.

There is some keen Renaissance epoch wits in the legends mentioned above but most probably some historical truth is reflected in them as well.

The nowadays science confirms the mutual relations that existed between the Roman Empire and the Baltic lands, the former trade links up to the Nemunas by the so-called "amber road" and by sea. It is known from the written sources a trade expedition headed by a Roman horseman to the Baltic seaside in the times of Neron (the 1st cent.) or a bit later. The Crusader Order tradition also mentions the contacts between the Ancient Rome and the Balts.

Antanas Montvila, the landlord of Paragaudis /KVĖDARNA

By Vida Girininkienė

In the environs of Kvėdarna in 1861–1863 an informal assembly of landlords operated whose leader or one of the leaders might have been Antanas Montvila, the landlord of Paragaudis. Kvėdarna's priests as well as some peasants were close to the assembly. The materials of the inquiry case suggest high intelligence and political consciousness of the noblemen involved. The main leaders of the assembly—Antanas Montvila, Adolfas Gobiata and others—for taking part in the 1863 uprising were deported from Lithuania.

The self-governing body of Papilė Valsčius in 1918–1940 /PAPILĖ I

By Ričardas Čepas

The material for the paper was gathered from the funds of the pre-war period offices stored in the Lithuanian Civil State Archives. The attempt was made to reconstruct the self-government history of the Papilė Valsčius (a rural administrative

district) since its establishment up to the Soviet occupation on the basis of Šiauliai district chief (F. 412) and the district self-government board (F. 862), the self-government department (F. 379) and other office documents. In comparison with other Lithuanian regions, the archives of the most Šiauliai district offices of that time have survived till our days. The main documents used in the paper are Papilė *Valsčius* board records, the local administration material, various reports to the district chief and the board, statistical and financial accounts.

A three-page manuscript of Papilė local administration history (1918–1927) has also survived; it was used with analogical documents of other rural districts to describe the local administrations of Šiauliai County in the book “The Lithuanian Municipal Councils” published in Kaunas in 1928. The Papilė local administration economic and cultural activities in 1918–1940 are elucidated on the basis of the enumerated documents.

The administrative and political development of Papilė *Valsčius* in 1918–1940 /PAPILĖ I

By Jonas Sireika

Šiauliai University

The article analyses the administrative and political development of Papilė district (*Valsčius*) is situated in the North of Lithuania, in Šiauliai region. The study of historical development of Papilė district begins from the formation of Papilė district committee at the end of 1918. The Papilė district committee was formed when an Appeal of the Lithuanian authority “Citizens of Lithuania!” was proclaimed. The Government of Lithuania called people in the Appeal to organise local administration and to act independently.

In 1918–1919 the committee of Papilė district acted in a very complicated situation because there were many economic and political obstacles. The activity of Papilė district committee was broken by the Bolshevik and German–Russian (Bermontians) invasion.

In 1920 the first local administration (self-government) was democratically elected.

During the pre-war period of Lithuania’s independence the people of Papilė district made progress in the fields of economics and culture.

On December 17, 1926, a coup was organised in Lithuania. The government of Nationalist party (Tautininkai) restricted democracy. As a result of this restriction many people could not take part in the elections of local administration.

The history of Papilė since in 13th–16th centuries /PAPILĖ I

By Rita Regina Trimonienė

Šiauliai University

Papilė's written history traditionally begins since the treaty of division of the land Curonia on April 5, 1253. The bishop of Curonia and the master of the Prussian Order divided Curonian lands: Ceclis, Duvzarė, Mėguva, Pilsotas and the land between Skrunda and Semigallia. *Pylene* in Ceclis land usually is linked with Papilė. However, historians and linguists doubt of this version.

Linguistic and archaeological investigations show that Papilė belonged to the area of the southern Semigallians during the 6th–12th c. The land of Ceclis belonged to the Curonians. From the 12th c. the process of their assimilation by the Samogitians began. It seems Papilė could be attached to the land between Skrunda and Semigallia. However, the written sources are too poor to confirm or to deny this version.

In the 14th c. Papilė was one of the fortresses on the Lithuanian–Livonian border. The Livonian knights attacked it twice: in 1339 and in 1359. As many other fortresses alike after the devastations Papilė was not rebuilt.

In the second part of the 15th c. the estate of Papilė was attached to Luokė parish church. From the end of the 16th c. it belonged to the manor of the bishop of Žemaitija. Probably at that time the church of Papilė was erected, later, the first school was built. Papilė was granted the status of a little town.

The schools of Musninkai *Valsčius* in 1939–1944 /MUSNINKAI. KERNAVĖ. ČIOBIŠKIS

By Stanislovas Buchaveckas

The paper characterises schools in the Musninkai *Valsčius* (a self-governing administrative unit in Ukmergė region) mostly on the basis of the Lithuanian Central Archive sources for the period of 1939–1944. There is investigated their situation under Soviet (1940–1941) and Nazi (1941–1944) occupations, the losses they suffered, a great alternation of teachers, the work and life conditions, the role of schools and their relation to local society and other problems.

In the school year of 1939–1940, nine primary schools with 24 classes functioned in 14 settlements. In the 1940–1941 school year, 26 classes (some of them with interruptions) existed. During the Nazi occupation period the teachers of Musninkai *Valsčius* were nearly in dire material straits; but they were supported by the school children parents and the farmers (mostly by food stuffs). The school network was preserved.

In 1941–1944 the schools of Musninkai *Valsčius* functioned better than it could be expected under war and occupation conditions (in comparison with many other countries occupied by Germany). The role of schools as the centres of cultural, civic and patriotic education became greater.

The Lithuanian school history of the 1939–1944 period (consisting of three different minor periods or their parts) is so thoroughly analysed in the Lithuanian education historiography for the first time.

The Musninkai *Valsčius* during Nazi occupation period /MUSNINKAI. KERNAVĖ. ČIOBIŠKIS

By *Stanislovas Buchaveckas*

During the Soviet 1940–1941 occupation the economic, social and cultural development of Musninkai *Valsčius* (a self-governing administrative unit) was stopped, the country sovietisation and people hostilisation began. Many authoritative Musninkai people were repressed.

When the war between Germany and the Soviet Union began in June, 1941, dozens of Soviet administration and Komsomol (young communists) activists retreated from the area with the Red Army. At the beginning of Nazi occupation, during the desovietisation period, numbers of people killed were low. The greatest loss of Nazi period was the annihilation of the local Jewish community (about 85–90% of Jews perished). These who remained were hiding in farmsteads and at the children's shelter home.

The card system introduced by the Nazi officials, various other restrictions and bans interrupted any more or less normal commercial-monetary relations. Even the market was forbidden in Musninkai. In 1941–1944 the people in this area were impoverished by the obligatory agricultural products deliveries required by the Nazi and by various so-called mobilisations. The head of Musninkai *Valsčius* self-government (*viršaitis*) Jonas Bareika tried, according to his means, to decrease their negative effect. The resistance against the Nazi economic politics and Germanisation was going on. The mutual solidarity among the people of Musninkai consolidated. The soviet and Armia Krajowa partisans also acted in the area of Musninkai.

In the middle of July, 1944, this area was reoccupied by the Red Army; while the German forces retreated almost without any resistance. Then an armed anti-Soviet struggle began in Musninkai land.

The connections between Lithuanian language usage by the Church and spreading of Lithuanian press in 1870–1914 /MUSNINKAI. KERNAVĖ. ČIOBIŠKIS

By *Vytautas Merkys*

Lithuanian History Institute

The development of national Lithuanian-Polish relations, the proportional changes of languages used at additional church services in strongly assimilated from the national viewpoint Vilnius region Rome catholic dean's office Čiobiškis, Kernavė and Musninkai parishes are discussed in the article. The attempts of non-prestigious Lithuanian folk language to enter the church and the whole religious life were

difficult because after the serfdom abolition in 1861 the peasants were slowly getting free from the influence of old Polish nobles and because most of the priests were very conservative. Little by little the strengthening of the Lithuanian language in the churches stimulated learning the Lithuanian written language and created the demand for Lithuanian press (in 1864–1904 it was banned), as well as fostered a non-layer type of parish communities.

The Kernavė land and *Valsčius* before the administrative reform of 1564–1566

/MUSNINKAI. KERNAVĖ. ČIOBIŠKIS

By *Edvardas Gudavičius*

Vilnius University

A former medieval town and the *Valsčius* (a small self-governing district) of Kernavė has a contradictory history. Some time it was an area of the residence of the rulers of the state. However, after the burning at the end of the 14th c., the town lost its importance and the land of Kernavė existed then as an exurb of the capital town of Vilnius. In the late 12th and the beginning of the 14th c. Kernavė had been certainly the greatest town in the ethnical Lithuania, but in the second quarter of the 14th c. Vilnius had already overcome it. Thus, in the 15th–16th c. Kernavė remained to be a small district and a poor parish (in the 1520s a church was built there). The nobles of Kernavė formed a separate detachment with its own banner in the military organisation of the state. The court of the Grand Duchy in Kernavė did not develop into a separate manor. The governors of the small district of Kernavė were not magnates.

The décor heritage of Laukuva and Požerė churches interiors

/LAUKUVA I

By *Dalia Klajumienė*

Vilnius Academy of fine Arts

The churches of Laukuva and Požerė that survived in the district of Šilalė are valuable for their architecture and art monuments, as having preserved their old décor elements.

The paper on the basis of the second half of the 18th–19th c. archive documents and the survived iconographic as well as the present state investigations have reviewed the development of interior décor of these churches, analysed the plastics and dating puzzles of the survived art valuables. The carried out research showed that many ancient still reminding the 17th–19th c. interior décor elements adorning these sanctuaries of the district because of the lack of sufficient expert attention were unrecognisably “beautified” in the second half of the 20th c. Some valuable photos of the 1950s are published in the paper, thanks to them the real age of art monuments could be successfully established in many cases.

Laukuva environs by the crusader's war road descriptions /LAUKUVA I

By Vytenis Almonaitis

Vytautas Magnus University

The paper deals with a historical geography aspect of Laukuva environment under research. The analysis has been performed for those crusader war route segments in the 1384–1402 descriptions (*Wegeberichte*), which led to the southern part of the former Medininkai region, i.e. through the surroundings of Laukuva by about 6–7 kilometres radius from the present town centre. At least six names of places in the surroundings of Laukuva were found to be mentioned in the descriptions: the settlements of Šiauduva and Vampialaukis, the rivers of Lokysta and Yžnė, the rivulet of Lokaušupis, and the mound of Paršpilis. The mound of Treigiai is also mentioned though not called by its proper name. The settlement of Vampialaukis, now non-existent, might be localised in the central part of the Biloniai village at the southern foot of the mound, at the Rungis rivulet. The attempts to localise the source-mentioned Giniotai manor in Treigiai have no foundation. This place name should be associated with the village of Giniotas at Kvédarna and the nearby mound of Pavėžys; Laukuva itself is not named in *Wegeberichte*.

According to the data of this source, the southern and south-west borders of Medininkai region were going approximately 6–8 kilometres south and south-west from Laukuva. Šiauduva and Vampialaukis, the upper reaches of the rivers Lokysta and Yžnė, as well as the Lokaušupis rivulet and the mound of Paršpilis were integral parts of Medininkai region.

The descriptions of the routes that led to the southern part of Medininkai region point mostly such land marks as the rivers and the former castle sites though other data show that in the end of the 14th c. the environs of Laukuva were rather densely populated.

Stasys Santvaras /SEREDŽIUS

By Vytautas Kubilius

The creative and social activity of Stasys Santvaras (1902–1991), a poet, a playwright, and a chairman of the Lithuanian writers society, is discussed on the basis of archive sources and epistolary material. His aesthetic program as of the head (1943–1944) of the Kaunas Young Spectator Theatre is characterised taking into account the data of the Literature and Art Archive. The linking function of this humane personality rallying the Lithuanian writers in exodus is described analysing his publicised reminiscences and letters.

The medals assigned for Simonas Daukantas

/PAPILĖ I

By Vincas Ruzas

The Lithuanian Bank Museum

That is the first review of medals dedicated to Lithuanian historian Simonas Daukantas (1793–1864). Petras Rimša, the most famous Lithuanian medallist of the first half of the 20th c. was the first who began to speak about Daukantas in a plastic language in 1905; and he dedicated one of his sculptural reliefs to this historian. The writers and historians constantly paid attention to creative heritage of Daukantas, while the medallists became more interested in his personality only during the last decades of the 20th c. In 1985. a medallist Skaistė Žilienė created a placard dedicated to Daukantas. In 1986 Elena Taujanskaitė from Vilnius perpetuated Daukantas' centenary anniversary in a placard as well. A great contribution to perpetuation of our famous historian in medals was done for his 200th jubilee commemoration in 1993. Medallists Saulius Bertulis from Klaipėda and Edmundas Frėjus from Kaunas dedicated two works each in honour of Daukantas. The author of one of the medals was Petras Garška who concentrated his attention to an exact reconstruction of Daukantas' portrait. Petras Gintalas created a psychological portrait medal of Daukantas. Medallist Romualdas Inčirauskas conveys the spirit of the 19th c. epoch in a modern style placard dedicated to Daukantas. Paintress Remigija Vaitkutė chose the way of authenticity while creating the medal of Daukantas.

Most of the authors portrayed Daukantas from the front or by three fourths. The number of copies of Simonas Daukantas' medals are very small and unique pieces. They are most frequently stored at the authors or in the museums. No forged medal was issued. Some of the works are done of the Plaster of Paris.

The contribution of Simonas Daukantas into the Lithuanian numismatics /PAPILĖ I

By Vincas Ruzas

The Lithuanian Bank Museum

In the middle of the 19th c. the Lithuanian numismatic science made its first steps. In 1845 Simonas Daukantas published his work "*Būdas senovės lietuvių, kalnėnų ir žemaičių*" (The nature of ancient Lithuanians–Highlanders and Lowlanders) in St. Petersburg with a little chapter "The Lithuanian Money in the Ancient Times" included. Daukantas was the first to present the Lithuanian monetary system in a systematic form. Daukantas analysed mostly the pre-coin period discussing exchange and silver alloys in Lithuania. He defined the significance of money in trade in the beginning of the chapter comparing it with blood in a human body. The first money items were in the form of gold and silver pieces. Daukantas was right saying that those money items were not counted but weighed by pounds. In the long run all

kinds of money forms and names were thought up. The ancient Lithuanians went the same road as well as other peoples.

The greatest merit of Daukantas is the presentation of silver alloys. He was the first to use the term "*ilgasis*" ("a Long Bar") for calling silver alloys. Daukantas wrote about alloys of semi-round stick (a bar) form that were in money exchange. He was the first to pay attention to the specificity of the Lithuanian silver alloys—the cut bars, he tried to explain their meaning.

The drawing of such an alloy found in Samogitia and included into the book by Daukantas and the commentary are valuable to the science of numismatics. He also briefly wrote about the first minted Lithuanian coins and gold money. The author estimated the consequences of the Lublin Union to the Lithuanian monetary system.

The contribution of Simonas Daukantas into the Lithuanian numismatics was many times mentioned by our contemporary Lithuanian numismatists Zenonas Dukša, Eugenijus Ivanauskas and Mikelis Balčius, Prof. Stasys Sajauskas and Domininkas Kaubrys, as well as Eduardas Remecas.

Rev. Ignotas Vaišvila as a guardian of Simonas Daukantas /PAPILĖ I

By Vytautas Merkys

Lithuanian History Institute

In 1861–1864 a Lithuanian historian, enlightener and national revival evoker Simonas Daukantas in his old age was cared of by Papilė (in North Middle Lithuania, not far from Šiauliai) parish administrator Ignotas Vaišvila (1811–1894), he lived and died in his house. Vaišvila had descended from Samogitia (West Lithuania) as well as Daukantas himself and became his guardian most probably not as an intelligent fellow countryman but as a person appreciating the scholarly and cultural merits and national ideas of Daukantas. Vaišvila was a priest of typical national orientation who belonged to the epoch of famous Lithuanian writer and culture worker bishop Motiejus Valančius (1801–1875). He became a live linkage between the beginning of national movement and its massive period, he sincerely communicated with young Lithuanian culture workers of liberal trend, he took care of Daukantas' works, the first national trend secular papers publication and he supported the gifted young people who strived for science.

A linguist and glossarist Chackelis Lemchenas

/PAPILĖ II, III

By Izraelis Lempertas

Both by his works and his life Chackelis Lemchenas embodied friendship of two nations. He proved that one can love Lithuanian language and be a good Jew, and that the belonging to different nationalities should not separate people or be a barrier for their friendship.

After Lemchenas died on November 11, 2001, Lithuanian President Valdas Adamkus sent a letter to Jewish community to mark significant contribution of this Jew to Lithuanian linguistics and expressed his sympathy to all who appreciate his works and his name. After the death of Lemchenas, his dictionaries and a study about influence of Lithuanian language on Yiddish remain living, the awards given him and an excellent book compiled by Judita Rozina and Polina Pailis on the occasion of his 90th birthday with collected articles by linguists and writers about Lemchenas, as well as his own papers, make a monument to this prominent linguist and wonderful man. Those who were familiar with him do not need any external signs, since his sublime personality is ineffaceable.

Fishing in the Nemunas River between Kaunas and Smalininkai /SEREDŽIUS

By *Laura Piškinaitė-Kazlauskienė*

A paper published after the death of Laura Piškinaitė-Kazlauskienė has been presented here as a new abridged version of the research texts published in her monograph "Outlines of Fishing History" (Vilnius, 1998). The fishermen of the Middle Nemunas area including the environs of Seredžius, their fishing traditions and the changes which took place in the course of time are described on the basis of the field research material collected by the authoress herself, ethnographical, geographical and ichthyological literature and archive data. The fishing areas that belonged to the fishermen till the end of the World War II and their mode of life are characterised, the fishing with trawls (fig. 1–3), floating, one-sided, three-sided (fig. 4) and stationary (fig. 6) fishing nets is described. Considering commercial and amateur fishing, the fishing gear construction (fig. 11), production (fig. 9, 10, 12–14) and handling, as well as fishing methods are widely analysed.

A separate description is devoted to hurling fishing lines which are called "šniūrai" ("ropes") almost in the whole territory of Lithuania, angling (fig. 16), fishing with spoon-baits, catching chubs with two crossly joined small planks called "rogutės" ("sledge") (fig. 17), fishing-baskets (creels), fishing-traps, landing-nets (fig. 18), harpoons (fig. 19), hooks (fig. 20), chopping instruments (fig. 21) and various other poaching devices. Much attention is devoted to fish keeping (fig. 24), transportation and realization. The conclusion was made that the Nemunas ichthyofauna changes took place not due to the fishermen's actions but due to other farming activities, landscape reorganisation and development.

Water mills and ponds of the Kvėdarna region /KVĖDARNA

By *Adelė Vaidelienė*

Lithuanian Energy Institute

Water-powered mills in the Lithuanian rural district of Kvėdarna are discussed from historical and technological points of view in the paper. The first water-mills in Lithuania were mentioned in the Middle Ages, the first known records concerning Kvėdarna mills reach as early as 1593. The mills, data on which are available in the archives of Lithuania, are described from the oldest records up to their state at present. Most water mills in the period between the First and the Second World Wars were converted into the electric power stations, which were destroyed after the World War II following the Soviet centralised power policy. The evidence concerning the latest decades of the former water mills is based on the interviews with the local residents. The paper is illustrated with the figures from the archives and pictures of localities of former stations at present. Schemes depicting the architecture of some water-powered mills are presented.

Large shawls in local tradition /TAURAGNAI

By *Inga Nėnienė*

The tradition of wearing big shawls existed in Tauragnai countryside till the 1960s, sometimes longer. The shawls were worn there longer than in Suvalkija (South-West Lithuania) and Žemaitija (Samogitia, West Lithuania) but shorter than in Dzūkija (South Lithuania). This tradition wasn't continued by the women who were born since the 1930s and later. Some causes influenced the need of big shawls and later their decrease. These causes were the common tendencies of European fashion and mass production of clothes. In the 1st half of the 20th c. shawls were divided by their production methods: (1) homemade, (2) handmade by craftsmen, (3) factory production from other countries. The most popular shawls were factory produced during the last wearing period. The most similar and attractive ornaments of the Lithuanian shawls depended on it. Big shawls were changed into light, smaller, knit shawls and scarves.

Lineaments of culture and character of Zanavykai people /GRIŠKABŪDIS

By *Angelė Vyšniauskaitė*

Speaking about the ethnographic region of Suvalkija, special attention is usually paid to its northern part, i.e., the area of Zanavykai people, which inhabit the district beyond the Nova River. People living in at the eastern margin of this district are called Kapsai, while the southernmost part of the Alytus corner belongs to Dzūkai. Such

division of Suvalkija is caused not only by historical past and language peculiarities, but also by some lineaments in the style of life. Although the differences are not abundant, as they are between the nations, yet some specificity has been noticed.

There were fewer manors in the area of Suvalkija; even at the beginning of the 19th c. the peasants of the manors became libertines. All this contributed to the formation of an exceptional type of Suvalkija population. Undoubtedly, an important role was played by the relations of people in this land with the adjacent Lithuanian East Prussia or Lithuania Minor, where the first Lithuanian book "*Katekizmo prasti žodžiai*" (Simple words of Catechism) by Martynas Mažvydas and the "*Aušra*" magazine by Jonas Basanavičius was issued, as well as the bell of Vincas Kudirka's "*Varpas*" (The Bell) tolled and book smugglers laid their paths there. All this nurtured the resistance of Lithuanian nation against the Tsarist regime. The innovations of Western civilisation were spreading via Lithuania Minor and affected the daily life of Suvalkija people, especially Zanavykai, their material culture, interrelationships and customs. All this was undoubtedly reflected in the landscape of Zanavykija and character of its people.

Lighting of rooms in the Zanavykai ethnical area /GRIŠKABŪDIS

By *Vingaudas Baltrušaitis*

Open Air Museum of Lithuania

Development of means used for lighting of living and household rooms during the period from the end-19th to mid-20th centuries is discussed in the article based on a poll of 68 people born in 1900–1914. The questioned people lived not only in Griškabūdis, but also in the environs of Sintautai, Barzdai and Jankai; also isolated persons were questioned in other areas of Šakiai District. The people polled in a wider area enable to speak about expression of culture features of a whole Zanavykai ethnical group. The material available shows that there are no substantial differences as the parishes of Griškabūdis, Kudirkos Naumiestis and Sintautai are compared. Larger differences in lighting means were observed only in the land of "*girininkai*" (woodlanders) and "*sakuotnugariai*" (resin backs), as local farmers say. This land began from beyond Paluobiai and stretched nearly as far as Zapyškis.

Moral education of children by the Lithuanian peasant family in the first half of the 20th century /GRIŠKABŪDIS

By *Irena Stonkuvienė*

Vilnius University

Based on quantitative investigation material, the reality of moral education in a peasant family of Griškabūdis area during the first half of the 20th century is analysed. The relationships between moral and religious education, as well as per-

sonal relations with the nature, the society etc. are examined in the article. Principles of moral education, its content, means and methods are discussed. The goal is pursued to reveal not only the theoretical side of the moral education, but also its realisation in practice.

Perhaps the most important feature and principle of traditional education was found to be the inseparable relation of education to the real life. The education was not an exceptional action. The life was not divided into the daily life and the being, but it had strict understanding of "order" and "disorder"; thus, a child was involved into a strict moral reality. The education was an uninterrupted process under natural conditions, when a child was playing, working and communing with other people. Here the principles of system approach and education continuity are manifested. The content of the moral education depended on peasant's way of life and needs of living in a community, but the form of education was defined by the Decalogue and the folk etiquette. First of all, the respondents distinguished the Fourth Commandment: *Honour your father and your mother*, then followed the Seventh: *You shall not steal*, the Eight: *You shall not bear false witness against your neighbour*. The Sixth: *You shall not commit adultery*, the Fifth: *You shall not murder* and the Third Commandment: *you shall not do any work on the seventh day*. The folk etiquette proposed such categories as *nice* and *bad* to regulate the behaviour of children at home and in public, during feasts and daily routine, defined the relations of children with the adults and coevals. The suppressing methods (instructions enhanced by banning and threatening, as well as punishment) were used more often than the promoting ones (praise, award etc.), but the folk pedagogy cannot be called the *pedagogy of birch rod*, because corporal punishment was not the main measure and it was used only in rare cases.

Peculiarities of horse-drawn vehicles in Zanavykai ethnical area /GRĮŠKABŪDIS

By Janina Morkūnienė

Lithuanian History Institute

The horse-drawn vehicles make an important part of the dead stock of peasant's farm; it shows the type of peasant's life and economic activities, as well as his position in the social structure of a village.

Based on long-term investigations in the Zanavykai ethnical area, the main construction peculiarities of summer and winter harnessed transport means (wagons, sledges and horse tack), prevailing construction versions, terminology and use of these vehicles are discussed in the article illustrated with photos, schemes and drawings.

In the second half of the 19th century, the construction of horse-drawn work vehicles (wagons) used by Zanavykai was practical and convenient to make a vehicle longer or shorter, i.e., to adjust it for different loads by making a pole between the front and rear parts of a wagon longer or shorter (regulating the pole length by an iron plug). The iron-axle vehicles in the farms of Zanavykai peasants appeared at

the end of the 19th century and finally prevailed in 1920-1930. Rich farmers had been acquiring the Sunday iron-axle vehicles from the end-19th century. Depending on economical position, such vehicles as *brička* (*bryczka*), *brikelis* (*bryka*), *fajetonas* (*phaeton*) were widely met in 1920–1930s.

According to construction type, the work and Sunday sledges used by Zanavykai were similar to those in other Lithuanian regions within the area covering the western margin of the west, southwest, central southeast Lithuania along the Nemunas River. The key differences in sledge construction, i.e., size, type of shaft fastening, depended on a type of harnessing and the adaptation of the upper body of the sledge for different agricultural purposes.

The Zanavykai peasants used to harness horses to the winter and summer vehicles with textile (before the end-19th–beginning of 20th c.) or leather (later) breastcollars (*plėškė*), and Sunday vehicles with brass-decorated leather breast-collars called *šorai*.

The development of horse-drawn vehicles in the area of Zanavykai ethnical group depended on farming activities of peasants, their social conditions, ethnographic traditions and affected by the neighbouring ethnical groups.

From a plough to a cross: typological connections in decorating iron crosses

/GRIŠKABŪDIS

By Antanas Stravinskas

The Library of the Lithuanian Academy of Sciences

The forgers of Griškabūdis managed not only to forge skilfully the farm implements, but also to cherish local traditions of beauty, i.e. to forge original crosses used as monuments and, in such a way, to satisfy the spiritual and aesthetical demands of local people.

Older (19th–beginning-20th c.) metal crosses of the Zanavykai area are described in the article, but their authorship could not be established. By simple construction and rather modest decorations it can be supposed that some crosses could be forged by Evangelical blacksmiths or Prussians, which had moved to Sūduvija and finally lost their original ethnical identity and took over local customs and traditions.

The metal crosses in Griškabūdis and adjacent environs, as typical of nearly all Sūduva monuments, can be distinguished according to their application type into two main groups: crosses of sacral buildings (churches, chapels, belfries) and tomb monuments. The latter type makes a main part in the description in the present article; moreover, they can be divided into two traditional groups according to their construction: one-pole and frame-shaped crosses.

Decoration of wooden buildings in Griškabūdis and its environs /GRIŠKABŪDIS

By Žydrė Petrauskaitė

Lithuanian Art Museum

A brief review of publications containing some new information about Griškabūdis as well as archive data is given in the paper. Photographs of buildings stored by the Lithuanian Art Museum are also mentioned.

People of this area used to decorate not only their living house (called “*stuba*” in the area) with rafters, lower part of roof slopes, pediments, walls, window and door plat-bands, but also other important homestead structures, such as barns and cowsheds. House porches are especially decorative. Boarding of some haylofts, barn columns and fences are often decorated; their doors are also nice.

The décor of houses in Griškabūdis and nearby villages is temperate, proportional and masterly done.

During the 2001 expedition in Griškabūdis and its area, the data have been collected about 21 artisans who worked here. Data on some of them are available in the archive.

The role and importance of harness transport in the peasant economy /KVĖDARNA

By Janina Morkūnienė

Lithuanian History Institute

The harness transport used by peasants of the Kvėdarna region is analysed in the paper: its use for work and go-to-meeting, the ways of its acquisition, horse shoeing dynamics from the 2nd half of the 19th c. to the 1st half of the 20th c., the fit-out of the upper part of harness with respect to the needs, the role of transport in the peasant economy and everyday life.

The sameness of fur processing by local skinnners /KVĖDARNA

By Janina Morkūnienė

Lithuanian History Institute

The handicraft technology of leather and fur processing is analysed: the tools used and the methods of fur processing (preliminary processing of furs carried out by peasants themselves after flaying, fur processing carried out by the artisans). Information about the most famous furriers of the Kvėdarna region is presented.

The wraps, shawls and headscarves in Lithuanian female life (the 20th cent.)

/MUSNINKAI. KERNAVĖ. ČIOBIŠKIS

By Inga Nėnienė

Large and small shawls of various patterns were the 20th c. female identity sign, symbol, a part of traditional village clothing. At the beginning of the period the continuation of earlier formed traditions is still felt in the country women clothes wearing. In the first half of the 20th c. women used to wrap themselves in big woollen shawls. They weaved them at home or more often bought them manufactured. Some striped woven pattern at the edges or wholly checked ornamentation was characteristic of them. They also liked big shawls and headscarves of vegetable woven pattern.

In the middle of the century country and town cultures drew closer to one another. In the second half of the 20th c. headscarves still survive but already as a disappearing country wearing sign.

Animal farming. The universalities and peculiarities of local cultures

/MUSNINKAI. KERNAVĖ. ČIOBIŠKIS

By Irena Regina Merkienė

Lithuanian History Institute

The problem in what shapes local farming culture reveals its identity and universality is tackled on the basis of archive materials and ethnographical field investigations. The 18th–20th c. Musninkai *Valsčius* village and manor material culture, farming knowledge and farming economy levels are discussed.

The universality of local culture in the Musninkai area was associated with old stratum of agricultural type. The integrated manor and village animal care experience analogies under serfdom farming conditions in the course of several centuries revealed themselves through the drawing force used for agriculture—the predominating work with oxen until World War I, later—with horses, also through the closed and open plan structure sheds, stables, pigsties, cots, etc., through their linkage with other various-purpose premises typological areas in Lithuania and through the traditional building materials—timber for walls and straw for roofs. The universality in a narrower village culture level revealed itself through the experience in horned cattle and swine communal pasturage organisation supported by juvenile work, through male work related to night pasturing of horses and animal feeding with hay and grain culture wastes. Most of the customs associated with animal diseases treatment and prophylaxis were in one or another way linked with Catholic religion holidays: ritual food eating and its distribution to shepherds and animals, usage of blessed sacramental during the holidays, with prayers and offerings in order to get God's favour. After World War I a newly spread farming experience and cultural inno-

vements began to destroy traditional farming heritage, essentially through the shed, stable plans, building materials, kinds of fodder, forage and provender, pasturage and veterinary care became more modern only at the collectivised village when, farming conditions and farming economy having been changed industrial goods began penetrating widely.

Local cultural identity until the 20th c. depended on farming structure in the local unit settlements, their geographical position and peculiarities in mutual relations that revealed themselves through manor, village and other population farming relations in their economic opposition. During the 18th–20th c. it was determined by local farming conditions, society groups and separate individual possibilities and the necessity to overtake a new farming information and technical novelties, the apprehension of individual identical cultural realities and the need to apply them in individual animal rearing practice, the local unit geographical situation influencing traditional farming culture elements in its own way in a certain period and horizontally moving one factor area shift.

The cemeteries in Papilė area /PAPILĖ II, III

By *Virginija Jurėnienė*

Vilnius University

The cemeteries in the Papilė area make a part of culture at the end of the 19th c. It is like a book of reference of our history.

The oldest cemetery is the one of Šiaudinė that dates back to the beginning of the 19th c. The cemeteries of Pilis and Pašalpa are in the town of Papilė.

Several distinguished men of culture and country history are buried in the cemetery. They are historian Simonas Daukantas, folk artist Vytautas Valiukas and many fighters for Independence of Lithuania.

Significant tomb monuments (sculptures, crosses decorated with ornaments) and monuments of small architecture can be found there. In order to get acquainted with the evolution of our language one can find very interesting memorial text in the Žemaičiai dialect on the gravestone crosses.

At present inhabitants of Šiaudinė, Papilė, Pilis and Kinkiai are still being buried in this cemetery. Therefore, the cemetery is carefully looked after.

The ideal of female beauty and its creation

/PAPILĖ II, III

By *Asta Venskienė*

Vytautas Magnus University

To determine beauty of female face, not all its parts and features were considered important. Hair, eyes, colour and smoothness of skin and proportionality of face parts are the most important. People in Papilė region distinguished the following

lineaments of feminine face: tow-coloured long hair, dark eyebrows, small nose, blue eyes, white fresh skin and pink cheeks.

Unattractive were those who were red-haired and had brown and black eyes. Pale spotted face skin, disproportional large or small parts of face were thought to be ugly.

Girls and women tried to hide their unattractive lineaments. The folk cosmetics were based on animal fats, but the folk cosmetics were replaced by the industrial ones in the first half of the 20th c.

A stereotype attitude towards the feminine look common in Papilė region was typical of all Lithuania.

The chapels in Kartena parish /KARTENA

By Ilona Burinskaitė

Vytautas Magnus University

Kretinga is one of the Lithuanian districts notable for numerous wooden chapels. Even 53 wooden chapels of 204 ones known in Lithuania were situated in Kartena parish in the 20th c. The purpose of this article is to compare the old and new chapels of the Kartena parish, relying upon the archive data and that collected during the expedition organised by the Versmė Publishers.

Formerly such chapels had been widespread in nature environment: more often by the roads or at the cemeteries than in a living space. At the end of the 20th c. and the beginning of 21st c. they were being built near the farmsteads as private family monuments. Their number grows in a more varied environment and new chapels are erected in place of former ones.

In most cases, the selection of subjects for the sculptures was related to the purpose of the wooden chapels: a desire for health, personal success and happiness or thanksgiving for a mercy of God. Different subjects of sculptures expressed the different purposes. At the end of the 19th century and the first half of 20th c., about 10 different subjects of sculptures were used in the chapels of the Kartena parish. But various subjects of the Blessed Virgin Mary were most frequently used. Her statues made of gyps were prevailing in the newly built chapels, but the relation between the intention of chapel building and the variety in sculpture subjects expressing it is disappearing.

The square plan chapels with two or three sloped roofs and a deep two-column porch were the most frequently applied. This architectural decision is popular in the new architecture of chapels from Kartena parish, but the artistic expression by individual masters is a great value as well.

Peculiarities of singing the Blessed Virgin Mary Immaculate Conception Hours in Kartena area

/KARTENA

By Virginija Kvasaitė

One of the forms of Virgin Mary adoration is a tradition of singing the Blessed Virgin Mary Immaculate Conception Hours with its roots reaching the 15th c. and being spread especially by Franciscan monks. In Lithuania the texts of the songs of the Virgin Mary Hours are translated from Latin. These songs became very popular among the Lithuanian believers in the 19th c. Certain regional peculiarities of these songs formed, thus, the melodies of the Virgin Mary Hours resemble to some extent those of the Lithuanian folk songs. The peculiarities are related to local traditions of the societies of believers. The Virgin Mary Hours were sung not only in the church, but also at home and during the pilgrim trips.

The analysis of the material collected during the expedition showed certain differences in the traditions typical of the Kartena region in singing the Virgin Mary Hours, if compared to other areas of Žemaitija (Samogitia). The Hours were performed both at home and in the church. They were sung in the Kartena Church not only during the Advent before the Rorate Mass and the Blessed Virgin Mary Immaculate Conception feast, but also before the May Masses and during the Assumption of Mary feast day. The Virgin Mary Hours in the Kartena region used to be sung at the Kartena Lourdes as well.

The pastoral activities of Kretinga Franciscans and Patvariai Franciscan Sisters contributed greatly to the popularisation of the tradition to sing the Virgin Mary Immaculate Conception Hours.

The conditions of Laukuva farmer life and activities

/LAUKUVA I

By Valentina Ratkevičienė

Vilnius Pedagogical University

The article deals with the conditions of farmer life and activity in Laukuva Šilalė district. The main attention is paid to farmer problems related with farming at the present moment. The paper presents the data of the sociological research carried out in 2001 in Laukuva. The research shows that the conditions of farmer's life and activities are very complicated. Nowadays a small farm doesn't give enough income. About 57% of farmers of Laukuva want to give up the farming activities because they see no perspectives.

The gymnasium of Laukuva: the search for values from sociological viewpoint

/LAUKUVA I

By Antanas Čiužas

Social Research Institute

The article presents a study of values of schoolchildren and their parents as well as teachers of Laukuva gymnasium in the period of economic changes in Lithuania. The data were taken from the sociological research accomplished during the expedition in 2001.

The research data show that two-thirds of schoolchildren are contented with studying at the gymnasium. 50% of school-leavers think about studying at universities. The most important things in life for schoolchildren are learning, association with the beloved, friends, starting a family, work according to a profession. The majority of schoolchildren loves their country and admire the surrounding nature. Nonetheless they notice that there are slovenly and inebriate people in the town. Schoolchildren do not take part in voluntary activities, have no interest in politics, almost do not read works of fiction.

Teachers are also contented with their work at the gymnasium. The majority of them emphasize that the staff of schoolteachers is good, strong and eager for perfection and good results. Social psychological climate of the school is very good. Teachers can be on their own and there are deep democratic traditions at school.

The main problems are in decreasing of number of schoolchildren hardly able to learn and a relatively low level of culture in the country. The majority of teachers have optimistic feelings about the future of their school.

The inquiry data show that parents have good relations with the gymnasium. The majority of parents are disappointed with work and life conditions in the country. They want their children to become town-dwellers. In parents view, the government does not pay enough attention to the improvement of living conditions of people in villages and reducing unemployment.

About the authors

Almonaitis Vytenis (born in 1963, Kaunas), historian, Dr. in Humanities (1997), Docent of History Dept. in Vytautas Magnus University (2000). Main research fields: 14th–16th c. historical geography of West Lithuania, end-14th–early-15th c. political history of the Lithuanian State.

Contact:

Vytautas Magnus University, K. Donelaičio 52, LT-44244 Kaunas,
tel. (8 3) 726 1196, e-mail: v.almonaitis@hmf.vdu.lt

Baltrušaitis Vingaudas (born on 17 August 1949 in Savalkai Village, Šakiai District), ethnologist, chief museologist of the Lithuanian Open Air Ethnographic Museum. Main research fields: interior design of residential buildings, room lighting means. Homesteads, houses and their interior design in Lithuania Minor.

Contact:

Lithuanian Open Air Ethnographic Museum, J. Aisčio 2,
LT-56335 Rumšiškės, Kaišiadorių District, tel. (8 34) 647 433,
e-mail: vingaudasbaltrusaitis@yahoo.com

Batūra Romas (born on 15 March 1937 in Tauragė), historian, Dr. in Humanities (1972), Docent (1978). Main research fields: freedom fights of the Balts and ancient Lithuania, the soldiership of the Grand Duchy of Lithuania, ancient culture of Lithuania, culture heritage and its monuments in Lithuania.

Contact:

tel. (8 5) 270 9539

Buchaveckas Stanislovas (born on 11 June 1951 in Yakutia), historian, chief expert of the Genocide and Resistance Research Centre of Lithuania. Main research fields: Lithuanian education history, period of the 1st Soviet and Nazi occupation of Lithuania.

Contact:

tel. (8 6) 822 5829

Burinskaitė Ilona (born on 12 December 1973 in Alytus), art critic, Dr. in Humanities (2004). Main research fields: small sacral architecture; Lithuanian ethnic architecture.

Contact:

e-mail: ilonaburinskaite@takas.lt

Čepas Ričardas (born on 12 September 1937 in Raudonė), historian, Dr. in Humanities (1969), Docent (1972). Main research fields: the 20th c. history.

Contact:

tel. 8 636 24959

Čiužas Antanas (born on 28 November 1929 in Kuktiškės, Utena District), economist, Dr. in Social Sciences (1964), Docent (1966). Main research fields: problems of economic and social development in the towns, regions and occupational teams.

Contact:

tel. (8 5) 242 7147

Gaigalas Algirdas (1933–2009), geologist, Dr. Habil. (1977) in Physical Sciences (Geology and Mineralogy), Prof. (1978), Academician (1998). Main research fields: petrographic, geochemical, lithological, sedimentological, isotope and other studies of Quaternary glacial, glaciofluvial, glaciolacustrine, aeolian and interglacial deposits not only on land but also in the Baltic Sea.

Girininkienė Vida (born on 7 June 1946 in Joniškis), historian. Main research fields: Vilnius history, local history, the 21st c. Lithuanian history.

Contact:

tel. (8 5) 233 4559, e-mail: girinis@dtiltas.lt

Gudavičius Edvardas (born on 6 September 1929 in Kaunas), historian, Dr. Habil. (1989) in Humanities, Prof. (1991), full member (academician) of the Lithuanian Academy of Sciences (2000). Main research fields: Middle Ages history, civilisations' history, general history of the Grand Duchy of Lithuania.

Jurėnienė Virginija (born on 17 March 1962 in Kaunas), historian, Dr. in Humanities (2004), Docent of Philosophy and Cultural Studies Dept. in Vilnius University Kaunas Faculty of Humanities. Main research fields: Political activities of Lithuanian women in 20th–21st c., Movement of Lithuanian women during end-19th and 21st c., cultural tourism.

Contact:

Vilnius University Kaunas Faculty of Humanities, Muitinės 8, LT-44280 Kaunas, tel. (8 37) 202 627, e-mail: virginija.jureniene@centras.lt

Kanarskas Julius (born on 28 August 1960 in Jonava), historian, museologist, head of Kretinga Museum History Dept. Main research fields: prehistory of the Baltic maritime area, historical development of Kretinga during 16th–19th c. and its influence on social economic life in the maritime region.

Contact:

Kretinga Museum, Vilnius 20, LT-79104 Kretinga, tel. (8 4) 457 9039, fax (8 4) 457 7323, e-mail: kretingosmuziejus@takas.lt

Kavoliutė Filomena (born on 14 October 1957 in Džiugai Village, Jurbarkas District), geographer, Dr. in Physical Sciences (1998), Docent of Geography and Landscape Dept. in Vilnius University Nature Sciences Faculty. Main research fields: historical development of Lithuanian cultural landscape, anthropogenic transformation of environment.

Contact:

Vilnius University, M. K. Čiurlionio 21/27, LT-03101 Vilnius, tel. (8 5) 239 8287, e-mail: filomena.kavoliute@gf.vu.lt

Kazlauskas Ričardas (born on 14 September 1927 in Vilnius), biologist, Dr. in Biomedicine Sciences (1963), Docent (1966), Prof. (1992). Main research fields: entomofauna of Lithuanian rivers and their tributaries, ecological investigations, butterflies.

Klajumienė Dalia (born on 2 May 1963 in Vilnius), fine arts historian, Dr. in Humanities (2002), senior research associate in the Institute of Art Critics of Vilnius Art Academy. Main research fields: architecture of sacral buildings in the Grand Duchy of Lithuania (GDL) and fine arts during 16th–19th c.; GDL Baroque wall pictorial art; recording and protecting art heritage.

Contact:

Vilnius Art Academy, Dominikonų 15/1, LT-01131 Vilnius, tel. (8 5) 212 3131, fax. (8 5) 212 3131, e-mail: klajum@takas.lt

Kubilius Vytautas (1926–2004), literaturologist, literature critic, Dr. in Humanities, Prof. (1992).

Kvasaitė Virginija (born on 14 December 1968 in Klaipėda), ethnologist, lecturer of the Management of Cultural Activities Dept. in Klaipėda State College Faculty of Social Sciences. Main research field is ethnoculture.

Contact:

e-mail: virginijakvasaite@yahoo.com

Lazdauskaitė Živilė (born on 11 December 1939 in Konteikiai Village, Akmenė District), botanist, Dr. in Biomedicine Sciences (1985), Docent (1998). Main research fields: floristics, plant geography, plant systematics, environment protection.

Contact:

e-mail: zivilelazda@gmail.com

Lempertas Izraelis (born in 1925 in Mažeikiai), historian, sociologist, Prof. Main research field is the culture and history of Lithuanian Jews.

Contact:

tel. (8 5) 277 1745

Lukšaitė Jolita (born in 1979 in Utena), geographer, M.Sc. in Geography. Main research field is the geography of Lithuania.

Malinauskas Zigmąs (born on 24 June 1941 in Rimženčiai Village, Šilutė District), geologist Dr. in Physical Sciences (1981), local historian. Main research fields: Quaternary surface intermorainic deposits, their lithological and other features.

Contact:

tel. (8 5) 244 6677

Merkienė Irena Regina (born on 14 February 1937 in Kaunas), historian, ethnologist, Dr. Habil. in Humanities (1993), Prof. (1995), academician of Lithuanian Catholic Academy of Science (2006). Main research fields: territorial ethnic and cultural identity, history of ethnical culture, migration and culture, expression of Christianity in village culture, methods of ethnological research.

Contact:

tel. (8 5) 244 5124, e-mail: irena.merkiene@freemail.lt

Merkys Vytautas (born on 5 May 1929 in Čivai Village, Kupiškis District), historian, Dr.Habil. (1969), Prof. (1991), full member of Lithuanian Academy of Sciences. Main research fields: the 19th c. demographic, social, economic, political and cultural situation in Lithuania.

Contact:

tel. (8 5) 244 5124

Michelbertas Mykolas (born on 9 March 1939 in Kražiai), archaeologist, historian, Dr. Habil. in Humanities (1987), Docent (1973), Prof. (1988). Main research fields: Lithuanian archaeology, material and spi-

ritual culture of Old Iron Age (1st–4th c.) Baltic tribes, chronology of artefacts, trade links of Lithuanian inhabitants.

Contact:

Vilnius University, History Faculty, Universiteto 7, LT-01122 Vilnius, tel. (8 5) 268 7285

Milius Jonas (1937–2010), land management engineer, Dr. in Physical Sciences (1989), Docent (1990). Main research fields: land ownership and land management.

Morkūnienė Janina (born on 27 December 1940 in Aukštadvaris, Traikai District), historian, ethnologist, Dr. in Humanities (1993), senior research associate of Ethnology Dept. in Lithuanian Institute of History. Main research fields: development of material culture, spreading of culture realities and their systematisation, impact of interethnic contacts, methods of collection of ethnographic material.

Contact:

Lithuanian Institute of History, Kražių 5, LT-01108 Vilnius, tel. (8 5) 262 9410

Nėnienė Inga (born in 1968 in Kaunas) ethnologist, Dr. in Humanities (2003). Main research fields: Lithuanian traditional textile and related interaction of rural and municipal culture phenomena.

Contact:

e-mail: inga.ne@gmail.com

Petrauskaitė Žydrė (born on 8 June 1963 in Vilnius), historian, curator researcher of folk art phototheca collection in Lithuanian Art Museum. Main research fields: wooden architecture, photography.

Contact:

e-mail: zydre.lmenas@gmail.com

Piškinaitė-Kazlauskienė Laura (1952–2001), ethnologist, historian, Dr. in Humanities (1989). Main research fields: auxiliary businesses in ethnical agrarian culture. Business organisation and work means, socio-cultural relations.

Ratkevičienė Valentina (born on 5 September 1955 in Russia), economist, sociologist. Dr. in Social Sciences (1994), Docent (2000). Main research fields: rural tourism, education reforms in Lithuania, peasant farms in Lithuania, conditions of farmer life and activities.

Contact:

tel. 8 685 48135, e-mail: valenti@cabelnet.lt

Ruzas Vincas (born on 7 November 1955 in Raguva, Panevėžys District), historian, museologist, numismatist, senior curator of Lithuanian National Museum. Main research fields: Lithuanian medals and phaleristics.

Salatkienė Birutė Kazimiera (born on 11 October 1951 in Stebuliškės Village, Marijampolė County), archaeologist, Dr. (2007) in humanities, lecturer at the History Dept of Humanities Faculty in Šiauliai University. Main research fields: archaeology (Iron Age material culture) and experimental archaeology.

Contact:

Šiauliai University, P. Višinskio 38, LT-76351, Šiauliai,
tel. (8 41) 59 5784, fax (8 41) 393 014, e-mail: puniskyte@splius.lt

Sireika Jonas (born on 25 December 1947 in Linučiai Village, Molėtai District), historian, Dr. in Humanities (1983), Docent (1984). Main research fields: Lithuanian local governments, history and nowadays of Šiauliai city and land.

Contact:

Šiauliai University, P. Višinskio 38, LT-76352 Šiauliai,
tel. (8 41) 595 784, e-mail: jonass@splius.lt

Spurgevičius Povilas Kazimieras (born on 3 March, 1930 in Jačionys Village, Ukmergė District), art critic, assistant of History Dept. in Vilnius Pedagogical University. Main research fields: history of Lithuanian churches, evolution of their art; history of manors in Lithuania; reflection of Lithuanian folk traditions in architecture.

Contact:

tel. (8 5) 241 7218

Stonkuvienė Irena (born on 30 July 1974 in Tverečius, Ignalina District), ethnologist, Dr. in Social Sciences (2005), lecturer of Educology Dept. in Vilnius University Philosophy Faculty. Main research fields: ethnic pedagogics, history of pedagogics, family research.

Contact:

Vilnius University, Universiteto 9/1, LT-01513 Vilnius,
tel. (8 5) 266 7625, e-mail: irena.stonkuviene@fsf.vu.lt

Stravinskas Antanas (1927–2007), historian, ethnographer, public man. Main research fields: Lithuanian folk art, historical links between the crafts and the art in smithery.

Trimonienė Rita Regina (born on 4 March 1962 in Kaunas), historian, Dr. in Humanities (1993), Docent (1996), head of History Dept.

in Šiauliai University. Main research fields: history of Grand Duchy of Lithuania and Central Europe during the 15th c. and first half of 16th c., immigration of foreign nobles into Žemaitija (Samogitia) from the second half of 16th c. to 17th c., history of North Lithuania.

Contact:

Šiauliai University, P. Višinskio 38, LT-76352 Šiauliai, (8 41) 59 5784, e-mail: ik@hu.su.lt

Vaidelienė Adelė (born on 29 December 1958 in Paymėžis Village, Šilalė District), mathematician engineer, junior research associate of Hydrology Laboratory in Lithuanian Energy Institute. Main research fields: development of water mills in Lithuania, hydro energy works, dams, electric power stations and their impact on the environment, formation of database for Lithuanian river hydrological network, dammed water bodies.

Contact:

Lithuanian Energy Institute, Breslaujos 3, LT-44403 Kaunas, tel. (8 3) 740 1966, e-mail: avaidel@mail.lei.lt

Vaitkevičius Vykintas (born on 4 October 1974 in Kaunas), archaeologist, Dr. in Humanities (2000), senior research associate of Institute of Baltic Region History and Archaeology in Klaipėda University. Main research fields: religion and mythology of the Balts (Lithuanians), cultural landscape (on Lithuanistics sources).

Contact:

Klaipėda University, Institute of Baltic Region and Archaeology, Tilžės 13, LT-91251 Klaipėda, tel. (8 46) 410 190, e-mail: vikivait@takas.lt

Venskienė Asta (born on 19 May 1969 in Kaunas), ethnologist, Dr. in Humanities (2000), Vytautas Magnus University lecturer. Main research fields: ethnic, sex and other cultural stereotypes of Lithuanians, folk cosmetics, culture of old believers (Russian Orthodox), local and ethnical consciousness of young people.

Contact:

Vytautas Magnus University, K. Donelaičio 52, LT-44244 Kaunas, e-mail: a.venskiene@hmf.vdu.lt

Vitkūnas Manvydas born on 1 May 1977 in Musninkai), archaeologist, historian, Doctor of Humanities (2006), lecturer of the Balts Prehistory Dept in History Faculty of Vilnius Pedagogical University. Main research fields: everyday life in Lithuania of the 13th–14th centuries, military skills of Balts, the Balts within the context of European prehistory and history of Middle Ages, popularisation of archaeology science.

Contact:

Vilnius Pedagogical University, T. Ševčenkos 31, LT-03111 Vilnius, tel. (8 5) 233 1044, e-mail: manvydas.vitkunas@gmail.com

Vyšniauskaitė Angelė (1919–2006), ethnologist, Lithuanist, Dr. Habil. in Humanities (1993), Prof. (1995), academician of the Lithuanian Catholic Academy of Science (2000), public figure. Main research fields: history of family structure and traditions, areas of flax culture forms and traditions, of calendar traditions, historiography of ethnography sources, living house symbols.

Santrumpos ir sutrumpinimai

ATL – Archeologiniai tyrinėjimai Lietuvoje (knyga)
 CK – centro komitetas
 DŽDT – Darbo žmonių deputatų taryba
 IIES – Lietuvos istorijos instituto Etnologijos skyriaus rankraštynas (darbai)
 JAV – Jungtinės Amerikos Valstijos
 JŪR – Jaunųjų ūkininkų ratelis
 KAM – Krašto apsaugos ministerija
 KF – Lietuvos muzikos akademijos Muzikologijos instituto Etnomuzikologijos skyriaus fonoteka
 KGB – SSRS valstybės saugumo komitetas (Комитет государственной безопасности)
 KPCA – Kultūros paveldo centro archyvas
 LAA – Lietuvos archeologijos atlasas
 LBA – Lauksodžio bažnyčios archyvas
 LCVA – Lietuvos centrinis valstybės archyvas
 LDI – Lietuvos dailės institutas
 LDK – Lietuvos Didžioji Kunigaikštystė
 Ldk – Lietuvos didysis kunigaikštis
 LGGRTC – Lietuvos gyventojų genocido ir rezistencijos tyrimo centras
 LYA – Lietuvos ypatingasis archyvas
 LIIR – Lietuvos istorijos instituto rankraštynas
 LIŠ – Lietuvos istorijos šaltiniai (knyga)
 LLA – Lietuvos laisvės armija
 LLKS – Lietuvos laisvės kovos sąjūdis
 LM – Lietuvos Metrika
 LMA – Lietuvos muzikos akademija
 LNM – Lietuvos nacionalinis muziejus
 LSDP – Lietuvos socialdemokratų partija
 LSSR – Lietuvos Sovietų Socialistinė Respublika
 LTR – Lietuvių tautosakos rankraštynas
 LVIA – Lietuvos valstybės istorijos archyvas
 LVOA – Lietuvos valstybės organizacijų archyvas (dabar – Lietuvos ypatingasis archyvas (LYA), LKP dokumentų poskyris)
 MA – Mokslų akademija
 MAB – Lietuvos mokslų akademijos Centrinės bibliotekos Rankraščių skyrius
 MGB – SSRS valstybės saugumo ministerija (Министерство государственной безопасности)
 MTI – mokslinio tyrimo institutas
 MVD – SSRS vidaus reikalų ministerija (Министерство внутренних дел)
 NKVD – SSRS Vidaus reikalų liaudies komisariatas (народный комиссариат внутренних дел)
 NŽT – Nacionalinė žemės tarnyba
 ПККГ – Памятная книжка Ковенской губернии
 ŠAA – Šiaulių apskrities archyvas
 ŠAM – Šiaulių „Aušros“ muziejus
 ŠAMESA – Šiaulių „Aušros“ muziejaus Etnografijos skyriaus archyvas
 ŠMM – Švietimo ir mokslo ministerija
 VAK – Valstybės archeologijos komisija
 VDA – Vilniaus dailės akademija
 VLIK – Vyriausiasis Lietuvos išlaisvinimo komitetas
 VPI – Vilniaus pedagoginis institutas
 VU – Vilniaus universitetas
 VUBR – Vilniaus universiteto bibliotekos Rankraščių skyrius
 VVS – Vilniui vaduoti sąjunga
 ŽŪB – Žemės ūkio bendrovė

Kiekvienoje „Lietuvos valsčių“ serijos knygoje pateikiamas tas pats nusistovėjęs, knyga iš knygos vis šiek tiek pasipildantis, santrumpų ir sutrumpinimų sąrašas.

- a.* – amžius, aikštė
adm. – administracija, administracinis
akad. – akademija
al. – alėja
ap. – apyrašas, *apr.* – aprašas
apyl. – apylinkė
apskr. – apskritis
ats. – atsakingasis
aukšt. – aukštuma; aukštaičių
b. – byla
bal. – balandžio (mėnuo)
b-ka – biblioteka
brėž. – brėžinys
buv. – buvęs
b-vė – bendrovė
bžn. – bažnyčios, bažnytinis
bžnk. – bažnytkaimis
cnt – centneris
d. – diena
dail. – dailininkas
dbr. – duburyš
dėst. – dėstytojas
dienr. – dienraštis
d-ja – draugija
dr. – daktaras
drp. – durpynas
dš. – dešinysis (intakas)
dv. – dvaras
eil. – eilėraštis; eilutė
eil. Nr. – eilės numeris
etn. sr. – etninė sritis
ež. – ežeras
f. – fondas
fak., f-tas – fakultetas
filol. – filologas, filologijos
filos. – filosofas, filosofijos
g. – gatvė; giminė (gram.)
geg. – gegužės (mėnuo)
gim. – gimęs
gimm., g-ja – gimnazija
gyv. – gyvenantis; gyvenvietė
glž. st. – geležinkelio stotis
ha – hektaras
habil. dr. – habilituotas daktaras
ide. – indoeuropiečių
il. – ilanka
iliustr. – iliustruotas
inst., i-tas – institutas
int. – intakas
inž. – inžinierius, inžinerinis
išn. – išnykęs
išsp. – išspausdinta
k. – kaimas; kalba; kursas
k. a. – kaip antai
kan. – kanauninkas
kand. – kandidatas
kl. – klasė
kln. – kalnas
klv. – kalva
kn. – knyga
kol. – kolūkis
kp – kapeika
kp. – kapinės
kr. – kraštas
k-tas – komitetas
kun. – kunigas
l, L – litras
l. – lapas (popieriaus); laipsnis
laikr. – laikraštis
lent. – lentelė
liet. – lietuvių, lietuviškai
lit. – literatūra
l-kla – leidykla
Lt – litas
ltm. – leitenantas
m. – metai; miręs; mokslų (prie mokslo laipsnio)
mg – magnetofono juosta
m-ja – ministerija
m-kla – mokykla
mln. – milijonas
m. m. – mokslo metai
mok. – mokinys
mokyt. – mokytojas
moksl. – mokslinis, -ė, mokslo
mst. – miestas
mst. d. – miesto dalis
mstl. – miestelis
mšk. – miškas
mškl. – miškelis
Nr., nr. – numeris
nuotr. – nuotrauka
org. – organizacija, organizacinis
p. – puslapis; pietūs (pasaulio šalis)
pab. – pabaiga
pagr. – pagrindinis
pan. – panašiai
par. – parapija
pav. – paveikslas (ilustracija); pavietas
pavad. – pavaduotojas
pėst. – pėstininkų
pieš. – piešinys
pil. – pilietis
piliav. – piliavietė
pirm. – pirmininkas
pkp. – pilkapynas
plg. – palygink
plk. – pulkininkas; pelkė
plkl. – piliakalnis
plv. – palivarkas
po. Kr. – po Kristaus
pr. m. e. – prieš mūsų erą
prad. – pradinis, pradžios
prel. – prelatas
prof. – profesorius; profesinis
progimm. – progimnazija
prod. – pravaardė
pv. – pieva
pvd. – pavardė
pvz. – pavyzdžiui
r. – rajonas
rb – rublis
red. – redakcija, redakcinis, redaktorius
reprod. – reprodukcija
rež. – režisierius
rink. – rinkinys
s. – sūnus; sala
sav. – savaitė
savaitr. – savaitraštis

sen. – seniūnas; seniūnija; senasis, senovinis
sen. sl. – senoji slavų kalba
s-ga – sąjunga
sl. – slavų
soc. – socialinis; socialistinis
sov. – sovietų, sovietinis
sp. – spauda; spaustuė
splv. – spalvotas, -a
sr. – sritis
str. – straipsnis
š. – šiaurė (pasaulio šalis); šalis
š. m. – šių metų
šnek. – šnekamosios (kalbos)
šv. – šventas
Švč. – Švenčiausiasis, -ioji
t – tona
t. – tomas
t. y. – tai yra
t. p. – taip pat; ten pat

tūkst. – tūkstantis
tv. – tvėnkiny
up. – upė
upl. – upelis
u-tas – universitetas
vad. – vadovas; vadinamasis
val. – valanda
v-ba – valdyba
vyr. – vyriausiasis, vyriausiasis
vyresn. – vyresnysis
vls. – valsčius
vnk. – vienkiemis
vns. – viensėdis
vnt. – vienetas, vienetų
vtv. – vietovardis
žr. – žiūrėk
ž. ū. – žemės ūkis
žurn. – žurnalas, žurnalistas

Asmenvardžių rodyklė

2 454 vnt.

A

A. Ancelėne 195
 Abakas Vincentas 617
 Abaravičius G. 257, 271, 281, 304
 Abramovičius 393
 Adamkienė Alma 967
 Adamkus Valdas 1071
 Adamonis Jonas 488
 Adamovietis 543
 Adomaitis (Šernas) J. 605, 608
 Adomaitis Liudvikas 518
 Adomaitis Stanislovas 878, 879
 Adomaitytė J. 249, 251
 Adomavas 703, 704
 Adomavičienė (Sinkevičiūtė)
 Filomena 880
 Adomavičius Ignas 506, 507
 Adomavičius S. 163, 207, 525, 885
 Adomavičiūtė 534
 Adomėnienė Stasė 726
 Adomoniėnė Vida 459, 460, 475
 Aidukaitienė A. 634
 Aistis Jonas 591, 982
 Ajauskienė Veronika 188
 Akelaitis Mikalojus 385, 386, 390–393
 Akelevičius 390
 Akramas Petras 405
 Akstinavičiūtė Aldona 529
 Akučka Jeronimas 884
 Alasevičienė Vanda 858
 Albertas I 379
 Albrechtas 386, 387
 Albrechtas Jonas 447, 450
 Aldonis Albinas 527
 Aleichemas Šolom 639
 Alekna 109
 Aleknavičius Jonas 523
 Aleknienė Jadvyga 187
 Aleksandras (kunigaikštis) 446
 Aleksandras II 614
 Aleksandravičienė Marijona 858
 Aleksandravičienė Vilija 4, 992
 Aleksandravičius E. 391
 Aleksas Dragūnas 407
 Algirdas 551
 Algirdas (Ldk) 381
 Ališauskaitė Asta 181, 186–188, 190, 193, 194
 Alinauskas Mataušas 650
 Alinauskas Pranas 648, 650
 Ališauskas Jonas 527
 Ališauskas Juozapas 531
 Almonaitis Vytenis 6, 7, 181, 186, 190, 197, 356, 357, 360, 366, 383, 371, 577–580, 1010, 1016, 1030
 Alšėniškis Paulius 557
 Alsupe A. 720
 Altenbergas Ditrichas 443
 Ambraška J. 464, 466, 468
 Ambrazaitienė Stasė 465, 466, 474
 Ambrazaitis Antanas 465, 474
 Ambrazevičius Juozas 501, 589
 Anča Petras 398, 402
 Andriejauskis Vladimiras 619
 Andrijaitienė Stanislava 904
 Andrijauskas Adolfas 598
 Andriukaitienė Marcelė 771
 Andriuševičienė Ona 726

Andriušis Pulgis 590, 591
 Andriuškevičiūtė Leontina 511
 Antanaitienė Izabelė 771
 Anužis Jonas 405, 406, 433
 Anužis Pranas 928
 Anužienė Aldona 878
 Anužienė Zofija 904
 Anžu Liudvikas 379
 Arbačiauskas S. 397, 398, 425, 426
 Arkienė Barbora 884
 Armonaitytė Ona 804, 808, 809
 Arnašius Domininkas 393
 Astikas Leonas 518, 553
 Astrauskas 811
 Ašakaitė Leontyna 532
 Atkočaitis P. 659
 Atkočiūnienė Jadvyga 406
 Atstopas Felius 402
 Audiejus Simeonas 650
 Audrovaikis J. 188
 Augaitytė Juzė 589
 Augustas Žygimantas 605, 606
 Augustinavičienė Stanislovas 878
 Augustinienė Barbora 878
 Augutienė Veronika 725
 Augūnas Juozapas 546
 Auruškevičienė V. 981
 Ausevičius Karolis 402
 Auškalniai 703
 Auškalnienė Petronėlė 695, 705
 Auškalnis Juozas 694, 695, 705
 Auškalnis Povilas 705
 Auškalnytė-Būdvytienė Petronėlė 695, 705
 Auškalnytė-Toliušienė Ona 695
 Autukevičiūtė Aldona 529
 Avizonis K. 370
 Avlasevičienė Zinaida 499
 Avlasevičius R. 510, 526
 Ažuolas Povilas 401

B

Babušis Antanas 814, 819
 Bacevičius Antanas 386
 Badenas Maksas 423
 Bagdonaitė Vladislava 499
 Bagdonė-Mackevičienė (Kareivaitė) Ona 557
 Bagdzevičius Benjaminas 688, 689
 Bagdzevičius Petras 507
 Bagdžiūnienė Teklė 725
 Bagočiūtė A. 49
 Bagušienė O. 90, 312, 313, 326
 Bajarskas R. 711
 Bajorūnas Jonas 457, 478, 479
 Bajorūnas Regimantas 478
 Bajorūnienė Ermina 478, 479
 Balberienė (Karvelytė) V. 970
 Balčiūnas K. 694
 Balčiūnas S. 876
 Balčiūnas V. 41
 Balčiūnienė Teklė 725
 Balčius Mikelis 604, 606, 609, 1018
 Balčiūtė L. 195
 Baldauskas Adomas 879
 Baldauskas J. 373
 Baldauskienė Antanina 879
 Balinskis M. 373
 Baliulis A. 377
 Balys J. 195, 196
 Balnis Vincas 675
 Balnys Antanas 649, 662, 676
 Balsevičius Alfonsas 500
 Baltakytė-Vienožinskienė A. 110
 Baltaraištis 644
 Baltauskas Kazys 190
 Baltauskienė Adelė 190
 Baltmiškienė (Rudelytė) Elena 924, 927, 928
 Baltrušaitis Pranas 682
 Baltrušaitis Vindaugas 8, 735, 736, 742, 772, 789, 821, 982, 1021, 1030
 Baltrušaitis Vladas 591, 592
 Baltrūnas Valentinas 4, 992
 Baltušis Juozas 733
 Bandkie Stęžynski K. 604
 Bankauskas Juozas 398
 Baradas Vladas 183, 193
 Barakauskas Rimantas 939
 Barakauskienė Liucija 939
 Baranauskas 961
 Baranauskas Augustinas 623
 Baranauskas Petras 533
 Baraznauskaitė Jadvyga 858
 Barcis Pranas 489
 Bardys 553
 Bareika Jonas 490, 494, 496, 502, 508–510, 512–515, 521, 522, 524, 528, 531, 532, 537
 Bareika Vacys 535
 Bareikaitė Irena 528, 529
 Bareikaitė Marija 529
 Bareikienė Stanislava 850, 855, 858
 Bareikytė Aušrinė 648, 691
 Barysaitė Džoja Gunda 1071
 Barkauskaitė Violeta 4, 992
 Barkauskas Juozas 497, 515
 Barkus A. 311, 316
 Barkuvienė Bronė 726
 Barkuvienė Elena 722, 724, 725
 Baronaitė Ona 523
 Baronas Antanas 532
 Baronas Jonas 527, 529
 Baronas Juozas 499
 Baronas Silvestras 499
 Barsukaitė Aliodija 856, 858
 Barsukas Andrius 860, 862, 866
 Baršauskas B. 352
 Baršauskas J. 820
 Bartkevičius R. 614
 Bartkus 709, 710
 Bartkus Antanas 771
 Barvydaitė Marijona 904
 Barvydas A. 428
 Basalykas A. 15, 69, 85, 111, 647
 Basanavičius Jonas 373, 449, 730
 Bastys Vytautas 648, 651, 653, 657, 659, 666, 671, 684, 689, 690
 Bastytė Marijona 810, 816
 Batoras Steponas 448, 450, 605
 Batūra Romas 6, 358, 360, 369, 371, 373, 374, 379, 381, 550, 982, 1010, 1030
 Baumilas Vladas 527
 Baurlenas K. 108
 Baužys Zenonas 455, 522, 532
 Bavaras Liudvikas IV 378
 Bavarietis Henrikas 378
 Beliūnas Pranas 507
 Bendzius A. 344
 Bendžius Stanislovas 710
 Bendžiūtė-Galdikienė Palmyra 700, 709
 Benelis Juozas 405
 Benišienė (Domarkaitė) Ona 926, 928

- Beresnevičiai H. ir V. 890
 Beresnevičius J. 615, 616
 Bereznauskas Eugenijus 527
 Berger P. L. 767
 Bermontas P. 425
 Bernatavičius Jonas 402, 416
 Bernis Petras 405
 Bernotas Feliksas 534
 Bernotas Juozas 496, 499
 Bernotas Pranciškus Mykolas 543
 Bernotavičius Jonas 399–401
 Bernotienė Marija 869, 872
 Bernotienė S. 715, 721
 Beržinis Jonas 407
 Beržinis Pranas 405, 407
 Bertulis Saulius 595, 599, 1017
 Beurlen K. 108
 Bezaras Domas 401
 Bielenšteinas A. 437, 438
 Bielinis Ignas 545
 Bielinis Kipras 429
 Bielopetravičius Juozas 507
 Bielskis Artūras 599
 Bikutė Ona 636, 726
 Bikuvienė Adelė 635, 722, 724, 725
 Bikuvienė Bronė 726
 Biliūnas J. 961
 Binkevičiūtė Marytė 529
 Binkis Kazys 465, 586, 961
 Birbilas Juozas 820
 Birbilas V. 812
 Birutienė Liudvina 904
 Biržiška Vaclovas 373, 572–574, 576–579
 Biržiška Mykolas 373, 388, 640, 876
 Bitaitis Ignas 545
 Bychovas Jonas 364
 Blaščikas G. 337
 Blaževičius Antanas 652, 653, 658–660, 663, 680
 Blaževičius K. 730
 Blažienė Vida 858
 Blažytė-Baužienė Danutė 4, 992
 Bliumas Julius 904
 Blonskis Saliamonas 738
 Bodenas K. 106–108
 Bonapartas Napoleonas 388
 Borisovičiūtė Morta 648
 Borsukaitė Ona 529
 Bortkevičius Juozapas 393
 Borusas Domas 422
 Bosas Jonas 733, 734
 Bowejikis O. 883
 Bramsas J. 588
 Brandišauskas V. 498
 Brasiūnas L. 536
 Brasiūnas Petras 522
 Brazaitienė S. 466
 Brazaitis 510
 Brazaitis Juozas 465, 475, 480, 481, 510, 592, 593, 798
 Brazauskas Vytautas 67
 Brazdeikis Aleksandras 484, 488, 489
 Brazdžionis Bernardas 591, 961
 Brazdžiuvienė Stasė 856, 858
 Braziulis Alfonsas 585
 Bražinskienė P. 908
 Briauka Vincas 800
 Brindza Juozapas 531, 534, 535
 Brinkmanas Rolandas 106–108, 110
 Briuningas 388
 Brugman K. 196
 Bruzgytė Gabija 10, 1082
- Błaszczyk G. 446–448
 Bubinas A. 648
 Bubnys Arūnas 4, 453, 501, 992
 Bucevičienė Teklė 391
 Bucevičius 387, 388, 390, 394, 713
 Bucevičius Adolfas 388, 390, 393, 394
 Bucevičius Antanas 390
 Bucevičius Bronislovas 385, 387–393
 Bucevičius Nestoras 391
 Bucevičius Vladislovas 387
 Buchas L. 103
 Buchaveckas Stanislovas 7, 11, 309, 452, 494, 495, 500, 503, 518, 534, 535, 541, 549, 558, 570, 859, 873, 982, 995, 1013, 1014, 1030
 Bučelis J. 877
 Bučinskas Juozas 537
 Bučinskas Leonas 540
 Bučys P. 876
 Budavas Stasys 878
 Būdavas S. 200
 Budginas Jonas 826, 834, 838
 Budginas Vytautas 944
 Budginienė Valerija 944
 Budrauskas Petras 491, 512
 Budreckas J. 66, 951, 957
 Budrys I. 915
 Būdvyčiai 695
 Būdvytienė Birutė 695
 Būdvytienė Petronėlė 695, 698, 703
 Būdvytis Pranas 695, 698
 Būdvytytė-Vyšartienė Birutė 695, 696, 703
 Budzikaitė Ona 455
 Budzilaitė Ona 470
 Bučelis Jonas 422
 Būga K. 183, 637
 Bugailiškis Feliksas 887
 Bugenis Motiejus 543, 544
 Bugenis Petras 474, 475, 483, 487, 488
 Buivydas A. 622
 Buivydas Jonas 520
 Buivydienė G. 722
 Bukauskas Rapolas 517
 Bukšnaitis Juozas 798, 801
 Bulatovas Antanas 499
 Bunge von F. G. 435, 574
 Bunkauskaitė Jolanta 901
 Bunkauskaitė Julija 902
 Buračas Balys 181, 182, 185, 191–193, 685
 Buračas Kazys 526
 Buragienė Kazimiera 771
 Burba 683
 Burba Aleksandras 105, 612, 623
 Burba K. 341
 Burba Motiejus 386
 Burba Vincas 657
 Burbos M. ir T. 341
 Burbulis Petras 547
 Burinskaitė Ilona 9, 905–908, 913, 914, 916, 917, 919, 982, 1027, 1030
 Burneckienė Olga 904
 Burneika D. 49
 Bušinskis I. 191, 373
 Bustis de Bernardinas 922
 Butautas Kūstutis 250
 Butkevičius I. 864
 Butkevičius 393
 Butkevičius B. 926
 Butkiraitis B. 775
- Butkus D. 242, 313
 Butkus J. 916
 Butkus Jonas 396, 400–402, 425
 Butkus Juozas 401, 402, 431
 Butkus M. 409
 Butkus P. 475
 Butkuvienė B. 925
 Butnorius Kazimieras 882
 Butrimas A. 370
 Butvilaitė Rasa 4, 992
 Butvilienė M. 823
 Butvilienė R. 691, 828, 830, 834, 836–838
- C
- Calitis Zanis 400
 Capas 707
 Carr E. H. 611
 Ceciūnienė Viktorija 534
 Celichowski Z. 357, 578
 Češka Jurgis 398
 Cezaris Julijus 621
 Chackelis 643
 Chelchovskis Povilas 339
 Chmielevskis Česlovas 105, 106, 110, 116
 Chodkevičius Karolis 927
 Ciesiūnas Aleksas 521
 Ciesiūnienė Anastazija 855, 858
 Ciesiūnienė Birutė 854, 858
 Ciesiūnienė Zofija 847, 848, 851, 858
 Cimbolaitienė Stasė 479
 Cimbolaitis Algimantas 479
 Cimbolaitis Juozas 474, 475, 479
 Claesson S. 82
 Codikas 499
 Cvirka Petras 961
 Cvirtunas 393
- Č
- Čackis Tadeušas 606, 608
 Časkis Erazmas Eustachijus 557
 Čechavičienė Juzefa 347, 349
 Čechavičius Jonas 347, 349
 Čepajevs A. 65
 Čepas Ričardas 7, 395, 983, 1011, 1031
 Čėponis Povilas 398–402, 405, 426, 427
 Čėpuliai E. ir J. 883
 Čėpulis Jonas 885
 Čėpulis Stepas 405
 Čėpulytė V. 476
 Čėrapauskas Domas 400
 Čėrbakovas 393
 Čėrbulėnas K. 373, 436, 820
 Čėrkasova (Avlasevičienė) Zinaida 502
 Čėrkasovas Vladas 502
 Čėrkesaitė Zinaida 499
 Čėrnevičius Gediminas 688, 689
 Čėrnus Kazimieras 797, 802
 Čėsnaitis Juozas 798
 Čėsnaitis Vidmantas 798
 Čėsnakauskas Fulgentas 526
 Čėsnakauskas Juozas 537
 Čėtrauskas Juozas 481, 483, 489
 Čėtrauskienė Jadvyga 481, 483
 Čėmbiraitė Mirta 470
 Čiurlionis Mikalojus Konstantinas 905, 84
 Čiužas Antanas 10, 950, 981, 983, 1029, 1031

D

Dagilytė 455
 Dailydiėnė Petrė 812
 Dalinkevičienė Vladislava 472, 474, 476, 850, 852, 858
 Dalinkevičius J. 104, 106, 108, 110, 111, 117
 Dambrauskas K. 476
 Dambravičius A. 344
 Dambroviėnė Veronika 725
 Damijonaitis J. 458, 466, 468, 471
 Damosienė Emilija 723, 726
 Danaitienė 191
 Danienė (Tamašauskaitė) Janina 928
 Danilčenko V. 288, 290
 Danilevičienė Agnietė 907, 914, 916
 Danilevičius Justinas 532
 Danilowicz I. 251
 Dantė 961
 Dapkus D. 39
 Darbutas Juozas 600
 Dargevičius Zigmas 694
 Dargužas Aleksas 405, 407
 Dargužas Juozas 400, 401
 Darius S. 422, 959
 Daugėla Adolfas 617
 Daugėla K. 584
 Daugirdas D. 342
 Daugirdas Tadas 199, 208
 Daugudis V. 320, 369
 Dauguvietis Borisas 586, 587, 589
 Daukantas Simonas 8, 89, 91, 99, 101, 102, 105, 115, 139–141, 159, 196, 199, 208, 373, 389, 416–418, 449, 471, 595–609, 611, 615, 619–623, 874–876, 878–880, 891, 1017, 1018
 Daukša K. 608
 Daukša Mikalojus 603, 608
 Daumantas 443
 Daunienė Agnieška 892
 Daunienė Ona 401
 Daunienė Pranciška 892
 Daunienė R. 891
 Daunienė Vlada 688, 689
 Daunienė Z. 606
 Daunys Antanas 405, 407, 886
 Daunys Augustas 407
 Daunys Benediktas 892
 Daunys Jonas 891, 892
 Daunys Juozas 400, 402–405, 432, 433
 Daunys S. 406
 Daunytė Marijona 885
 Dautartas Vladas 647, 648
 Davainis-Silvestraitis Mečislovas 105, 199, 389, 612, 623
 Daveikaitė Julija 528
 Daveikaitė Zosė 529
 de Keyserling A. 104
 de Verneuil E. 104
 Debussy K. 588
 Degutis A. 193
 Degutytė J. 961
 Dembskis Vitalijus Kajetonas 341
 Demontas Š. 457, 481
 Dėnas Žydrūnas 127, 128
 Deniusienė B. 890
 Dermontienė Jadzė 904
 Devinduonis R. 773, 774
 Devulis F. 344
 Didžiūnas Pranas 485, 528

Dietmaras 250
 Dikčys Domininkas 515
 Dindienė (Rožytė) Genė 723, 724, 726, 727
 Dirmontas (Padievytis) Feliksas 940
 Diržienė Janina 489
 Diržys Boleslovas Antanas 531, 532
 Dymavičius Juozapas 884
 Dluogošas J. 359, 362, 363, 370, 378, 379, 446
 Dluskis Boleslovas 393
 Dobkevičius P. 341
 Domarkienė (Veisbonaitė) Skolestika 927
 Domarkienė Valerija 907, 915
 Dombrovskis Janas Henrikas 388
 Domeika Ignatas 103
 Donelaitis Kristijonas 393, 961, 982, 988, 1030
 Dorofejevskis 342
 Doveika Ignas 509
 Dovydaitis Antanas 798, 810, 816
 Dowgird T. 199, 208
 Dowojna-Sylwestrowicz M. 199
 Dragūnas Aleksas 405
 Dragūnas Kazys 407
 Drajevskis 387
 Drakšienė D. 911, 912, 916
 Driskius Klaudijus 1072
 Dubietis Juozas 523
 Dubikaltienė Aira 10, 1065, 1075
 Dubua de Monpere Federikas 102, 103
 Duksa Zenonas 604, 606, 608, 609, 1018
 Dulcai 694
 Dumčienė O. 560
 Dundulienė P. 195, 842
 Dundulis B. 356, 358, 366, 383
 Dusburgietis P. 371
 Długosz J. 359, 362, 372, 378, 446, 551
 Dzedzevičius Tomas 509, 522
 Dzindzileta Rapolas 398
 Dziubinskas Vaclovas 513
 Dževečkaitė Vaida 12, 996
 Džiaugis Antanas 182
 Džiugas Jonas 193

E

Eberhardas 435
 Eckert W. 438, 441
 Eichwald E. 103, 104
 Einorienė Adelė 459, 474, 488, 489, 493
 Eitmanavičienė N. 41
 Eizikas 507
 Elijahu Gaonas 637
 Elinaitė Estera 534
 Endrėkaitė Petronėlė 704
 Endriukaitienė Natalija 812
 Endriukaitis Vytautas 801, 805, 807, 811–814, 816, 818, 820
 Eretas Juozas 733, 734
 Erniulis 843, 844
 Esmaitis 458, 467, 471, 483
 Evardas A. 344
 Ezelis 441

F

Fenickis Pranciškus Stanislovas 922
 Fijałek J. 446
 Fiodorovas 643

Fišeris I. 645
 Flinstas Niklus 362
 Freedman Rodney 644
 Frėjus Edmundas 595, 600, 1017
 Fromholdas 445
 Furmonas 342

G

Gabėtaitė 694
 Gagarinas Ivanas 535
 Gaidelis Julius 592
 Gaidys 499
 Gaigalaitė A. 453
 Gaigalas Algirdas 4–6, 13, 69, 77, 89, 90, 97–99, 101, 131–135, 137–144, 160, 983, 997, 1001, 1003, 1031
 Gaigalas K. 648, 652, 707
 Gailevičius Petras 947
 Gaižutis Algirdas 4, 992
 Galaunė Antanas 655, 680
 Galaunienė K. 436
 Galdikas 710
 Galdikiėnė Palmyra 693
 Galginaitienė Joana 771
 Galiauskaitė Antanina 489
 Galvydytė D. 62
 Gaonas 640
 Garbatavičius Jonas 518
 Garbatavičius Leonas 528
 Gardžiulytė Lina 648, 691
 Garliauskas A. 453
 Garmeisteris E. 344
 Garška Petras 595, 600, 601, 1017
 Gasiūnas V. 378
 Gasiūnienė Teofilė 724, 726
 Gasperavičienė Auksė 4, 839, 846, 859, 873, 893, 904, 919, 928, 949, 981, 992, 1082
 Gaškauskienė O. 883
 Gaudiešienė S. 907, 914
 Gaurišas F. 418
 Gauronskis Jonas 398
 Gauronskis Pranas 398, 399
 Gauronskis Vincas 405
 Geda Sigitas 594, 961
 Gedaminas Albertas 396–402, 404, 405, 407, 408, 425–427, 430–432, 621
 Gedaminas Juozas 407
 Gedgaudas 707
 Gedimainiai 555, 608
 Gediminas 250, 443, 552
 Gedminas Zenonas 937
 Gedminienė Angelė 937
 Geisleris Adolfas 405
 Gelažauskas Jonas 507
 Gelažauskienė Katrė 522
 Gelgaudas M. 340
 Gelumauskas Ignas 525
 Gelumauskas Nikodemus 525
 Gelumbė V. 543
 Geniotas 579
 Gerbutavičius R. 734
 Gerdžiūnaitė Marcelina 771
 Germantas Pranas 480
 Gertmanas Julius 826, 834
 Gerulaitis A. 648
 Gerulaitis K. 476
 Gerulaitis Virginijus 4, 992
 Gerutis J. 922
 Gidžiūnas V. 441, 922
 Giedraitis Merkelis 337

- Giedraitis Motiejus 555
 Gigaitė Zosė 711
 Giliūnienė Johana 513
 Giliūnienė Sofija 507
 Gimbutas J. 447
 Gimbutas Stanislovas 416
 Gimbutienė Marija 593
 Gimbutytė Ona 636, 726
 Ginaitis R. 602
 Gintalas Petras 595, 601
 Gintauskas L. 408
 Gintila J. K. 614, 615, 616
 Girdauskas Feliksas 771
 Girėnas S. 422, 959
 Girgždutaitienė Stasė 946
 Girgždutaitis Kazimieras 946
 Girininkienė I. 615
 Girininkienė Vida 4, 6, 11, 27, 40, 100, 160, 164, 197, 247, 342, 352, 353, 355, 368, 385, 387, 389, 422, 434, 451, 594, 602, 610, 614, 621, 623, 624, 646, 691, 874, 887, 893, 904, 983, 992, 995, 1011, 1031, 1072
 Girlevičius Linas 248, 302, 306
 Gladaitė-Jakubėnienė Liuda 418
 Gladšteinaitė 499
 Glinskas Juozas 529
 Glodenis Kazys 398, 400, 402
 Gobiata Adolfas 390, 393, 394, 1011
 Gobiata Severinas 393
 Gobys V. 674
 Gocentas Vytautas 1072
 Godchelfas 342
 Godlevskis Rokas 887
 Gopa Ilja 535
 Gordianis III 167
 Górski K. 377
 Gosvinas 435, 445
 Goškėvičius I. I. 868
 Gotfridas 435
 Gotgelfas Adolfas 342
 Gotselkis Aleksas 405
 Grajevskis 388
 Grajevskis Antanas 387, 393
 Grajevskis Julijonas 390
 Grajevskis Liudvikas 388, 390
 Grajevskis Tadas 390
 Grauzinytė Aldutė 529
 Gražiūnas A. 501
 Gražutis 642
 Greimas A. J. 196
 Grevingkas K. 103, 104, 107, 110
 Grybauskaitė Dalia 1072
 Grybauskas Polikarpas 1072
 Grybauskienė (Korsakaitė) Vitalija 1072
 Gricienė Marijona 388
 Gricienė Morta 904
 Gricius Augustinas 585, 587, 589, 590–592
 Gricius Jonas 396, 397, 399, 425
 Gricius Juozas 395, 401, 424
 Gricius Jurgis 395, 400, 424
 Gricius Stasys 398, 400–402
 Gridziuska Antanas 528
 Gridziuskaitė Elena 529
 Gridziuskaitė Zizana 499
 Grigaitienė V. 592
 Grigaitis J. 775, 778, 786
 Grigaitis Viktoras 653
 Grigalavičienė Elena 203, 206, 207, 228, 245, 313, 315
 Grigalius 621
 Grigas Petras 490, 509, 513
 Grigas Romualdas 4, 992, 1072
 Grigelis A. 110, 111, 117, 153
 Grigienė Genovaitė 854, 858
 Grigišas Adolfas 839, 842
 Grigonienė D. 275
 Griškas Kazys 705
 Grilich Ela 534
 Grimalauskaitė D. 607
 Grinys Antanas 521, 522
 Griška G. 773, 784, 787, 788, 789
 Grybas Gediminas 648
 Grybauskienė Ona 904
 Grodekas Gotfrydas Ernestas 603
 Grosa Severinas 393
 Gruodienė M. 722
 Grušas Juozas 590
 Gudavičius Edvardas 7, 302, 359, 440, 442, 550–553, 555, 608, 983, 1015, 1031
 Gudinauskas Domas 405, 409
 Gudmantas K. 371
 Gudmantas Petras 798, 814, 819, 820
 Gudonis Petras 526
 Gumbakiai 408
 Gumbrevičius Jonas 507
 Guobytė Rimantė 85, 111, 112, 127–129
 Gurkšnienė Vitalija 726
 Gustainis V. 773, 778, 781
 Gustaitis Algirdas 733
 Gustaitis Antanas 591–593
 Gustas Vytautas 648, 690, 691
 Gustinas Krišjan 400
 Guščinskienė J. 981
 Guževičius Andrius 405
 Guževskis Stanislovas 393
- ## H
- Haika Albinas 528
 Hauptmannas G. 590
 Heinrichas 331
 Helmersenas H. 103
 Hemingvėjus 961
 Henrikas (Holšteino grafas) 379
 Henrikas (vysk.) 435, 436
 Henrikas IV 378
 Henrikas, Ldk Kęstučio sūnus 250
 Hipatijus 551
 Hirdzejevskis Jeronimas 557
 Hirschas Teodoras 357, 571, 574, 577, 580
 Hiršas Teodoras 249
 Hitleris 495, 503, 536
 Homeras 961
 Horchas Frydrichas Vilhelmas 387, 390
 Horchas Hermanas 387
 Horvatt Aleksandra 518
 Hrcg. von E. Joachim 357
- ## I, Y
- Yčas J. 876
 Ikanevičiūtė Modesta Danutė 532
 Ikanevičiūtė Zofija 499
 Yla S. 766
 Incirauskas Romualdas 595, 601, 1017
 Indrišiūnienė Gražina 919, 928
 Ingelis Abramus 505
 Irnius Antanas 405, 407
 Irnius Juozas 407
 Irnius Pranas 398
 Ivanauskas Eugenijus 604, 606, 1018
 Ivanauskas Stasys 398, 400
 Ivanauskienė T. 722
 Ivanovskis Stanislovas 584
 Ivinskis P. 39
 Ivinskis Zenonas 356, 358, 359, 362, 373, 378, 379, 383
 Ivonytė Emilija 726
- ## J
- Jablonskiai 812, 816
 Jablonskis 644, 815
 Jablonskis Ignas 311, 314–319, 321, 322, 329, 330, 333, 334, 926
 Jablonskis J. 620, 637–639, 734, 799, 817, 819
 Jablonskis K. 337, 436, 693
 Jackus Martynas 398–402, 427
 Jadvyga (Jogailos žmona) 251
 Jakaitis A. 773, 789
 Jakaitis Jurgis 657, 658, 675, 689
 Jakas Arūnas 943
 Jakelaitis 664
 Jakiūnaitė Ona 528
 Jakiūnas Jonas Vytautas 528
 Jakšys Jonas 818
 Jakštaitė Sofija 463, 464, 481, 484, 486, 487, 489
 Jakštas J. 378
 Jakštas Pranas 518
 Jakštas S. 488
 Jakubauskas Aleksas 526, 537
 Jakubauskienė Agota 771
 Jakubauskienė Anelė 537
 Jakubčionis Algirdas 4, 992
 Jakubickas S. 534
 Jakubowski J. 578
 Jakobsonas Gralis 507
 Jakobsonas Jankelis 507
 Jakobsonas Leiba 507
 Jakučiūnas Stasys 526
 Janavičius Jokūbas 561
 Janavičius Stanislovas 447
 Janavičiūtė L. 200
 Jančiauskienė Janina 707
 Jančiskas Antanas 183
 Jančius 800
 Jančius Jonas 675
 Jankauskai O. ir A. 883
 Jankauskas 924
 Jankauskas A. 248, 278, 409, 429, 430, 615
 Jankauskas G. 191
 Jankauskas Jonas 518
 Jankauskas Juozas 525
 Jankauskas Kazimieras 532
 Jankauskas R. 303
 Jankauskas V. 193, 883
 Jankauskienė 185
 Jankevičienė A. 559, 916
 Jankevičienė R. 24
 Jankovskienė Ulijana 855, 856, 858
 Jankūnaitė Aldona 528
 Jankūnaitė Michalina 513
 Jankūnaitė Ona 528
 Jankūnas 496, 518
 Jankūnas Jonas 532
 Jankūnas M. 184
 Jankūnas Pranas 523
 Jankūnas Stanislovas 532
 Jankūnienė 848

- Jankūnienė Barbora 521
 Jankus Jurgis 590, 592
 Janulaitis Augustinas 382, 385, 388, 392, 637
 Janušauskienė B. 429
 Januševičius V. 418
 Januškis Danulis 433
 Jarockis R. 243, 245, 268, 300, 301
 Jarošaičiai 649
 Jarulaitis Vincentas 400, 875
 Jarušaitis 655
 Jasaitis Klemensas 649, 656, 672, 686
 Jasas R. 369, 371, 557
 Jasielskis Pranciškus 614
 Jasinskaitė Barbora 878
 Jasinskaitė Jurgita 202, 203, 225, 226, 806–808, 812, 818, 819, 879, 880, 887, 890, 892
 Jasinskas Edvardas 518, 527
 Jasiulis Juozas 406
 Jasiulis Pranas 408
 Jasukynas Juozas 803, 812
 Jasutis Pranas 408, 409
 Jatkauskas Ignas 525
 Jatkauskienė Uršulė 532
 Jatulis P. 435
 Jauga Pranciškus 396, 397, 400, 426
 Jauniškienė Monika 725
 Jauniškienė Teklė 636, 726
 Jaunulis 551, 552
 Jazdauskis 398
 Ješčemskaitė Stefanija 513
 Ješelskis Aleksandras 827, 828, 834
 Jesinevičius Jonas 925
 Ježevičius Mykolas 338
 Jocienė Emilija 187, 193
 Jocys Virginijus 11, 68, 125, 336, 571, 583, 919, 928, 930, 949, 981, 995
 Jogaila 251, 381, 383, 551
 Jokūbauskas Kazimieras 934
 Jokubauskas Tomas 889
 Jonas (Čekijos karalius) 378
 Joneckienė D. 907, 915
 Joneckis B. 915
 Jonikienė A. 886
 Joniškis Jonas 398–400, 402, 433, 434
 Joniškis Kazys 398
 Jonynas I. 553
 Jonynas Vytautas Kazys 354, 593
 Jonušas Antanas Vincas 947
 Jonušas Petras 4, 11, 992, 996, 1072, 1077
 Jonuškaitė V. 592
 Jonutis Steponas 924
 Jotkevičius Kazimieras 694
 Jotkevičius Liudas 710
 Jotkevičius Mykolas 710, 711
 Jotkevičius Pranas 694
 Jovaiša L. 337
 Jucevičienė Bronė 63
 Jucevičius Antanas 63
 Jučas M. 356, 357, 370, 379, 551
 Judickienė Ona 531
 Judžentis Artūras 4, 992
 Juknevičius Mykolas 526
 Juodaitis Antanas 802
 Juodaitis Bronislovas 798, 802, 816, 820
 Juodaitis Justinas 807
 Juodeikienė N. 260
 Juodelis Jonas 407
 Juodpusis A. 875
 Juozapaitis Vincas 408
 Juozapaitytė Sigrida 4, 992
 Juozapavičius G. 73
 Juozapavičius Vincentas 340
 Jurėnienė Virginija 9, 614, 874, 885, 888, 891, 983, 1026, 1031
 Jurevičius Jonas 557
 Jurevičius Petras 405, 406
 Jurgaitis Robertas 4, 992
 Jurgelėnienė Emilija 725
 Jurgelevičienė I. 707
 Jurgelevičius Juozas 340, 341
 Jurgelionienė Valentina 771
 Jurgelys Mečys 431
 Jurginis Juozas 56, 249, 356, 385, 392, 441, 447, 554, 571, 573–575
 Jurgminai 890
 Jurgutis V. 605, 606
 Jurkevičienė Aldona 850, 852, 853, 858
 Jurkšaitis Zigmas 800, 820
 Jurkštas Z. 800
 Jurkūnas 496
 Jurkus P. 592
 Jurskis A. 61
 Jurskis Petras 422
 Jurskytė S. 61, 63
 Jusaitis Pranas 798
 Juščičūtė Gabija 4, 12, 992, 996, 1082
 Juška A. 197, 372, 382
 Juška Barbora 878
 Juška E. 348, 349, 351, 352
 Juška Jonas 878
 Juška Petras 807, 818
 Juškevičius 393
 Juškevičius Emerjašas 340
 Juškevičius Z. 67, 575, 627
 Juškienė Barbora 878
 Jutkevičius Tadas 386
 Juvenalis F. 927
- ## K
- Kacas Dovydas 642
 Kacinkevičius Stasys 660
 Kačinskas Petras 524
 Kačinskas Stepas 524
 Kadakauskis Antanas 694, 704
 Kaganaitė 499
 Kaganas Laiba 505
 Kaganas Peisachas 507
 Kairienė Stefanija 942
 Kairiūkštytė-Jaciniene H. 715, 721
 Kairys Vytautas 942
 Kaizerlingas A. 104
 Kalesnykas Juozas 533
 Kalesnykas Vladas 532
 Kalinauskienė Teofilė 531
 Kalninis J. 466, 471
 Kalnius P. 744
 Kalvaitis Romas 1072
 Kalvelis Vincas 398
 Kamarauskas J. 491
 Kaminskas Justinas 651
 Kaminskienė Aldona 771
 Kanarskas Julius 6, 310, 311, 313, 323, 326–329, 906, 908, 915, 917, 984, 1008, 1032
 Kanas Džonas 418
 Kancleris Antanas 528
 Kancleris Juozapas 497, 508, 534
 Kancleris Titas 512
 Kancleris Tomas 510
 Kancleris Vytautas 532
 Kanevičiūtė Gertrūda 529
 Kanevičiūtė Michalina 513
 Kanovičius Grigorijus 646
 Karčiauskaitė Ieva 532
 Karčmeris Joška 499
 Karčmeris Kalmanas 505
 Kardelis Liudvikas 548, 549
 Karevičius Pranciškus 344
 Karitonas Ignas 798, 802
 Karys J. 605
 Karnatka Gintautas 248, 262–266, 269–273, 278, 287, 290, 300, 304
 Karnavičius Jurgis 588
 Karolis (karaliaus sūnus) 378
 Karolis (Moravijos markgrafas) 379
 Karolis IV 378, 381, 445
 Karpavičius I. 459, 461, 463, 467, 470
 Karvelis Juozas 396, 425
 Karvelis Vincas 405
 Kasakauskis Kalikšas 616
 Kasinskaitė Irmgarda 648, 691
 Kasparavičius Aleksandras 529
 Kasperavičiūtė Stefanija 461, 462
 Kasputis 694
 Kašarauskas A. 181, 183
 Kašauskienė V. 453
 Kašėtienė Rasa 4, 25, 40, 52, 68, 79, 88, 100, 164, 180, 197, 247, 309, 336, 355, 368, 384, 394, 422, 434, 451, 494, 549, 570, 583, 594, 602, 610, 624, 646, 691, 714, 728, 735, 742, 772, 789, 821, 839, 846, 893, 904, 919, 928, 949, 981, 992
 Kaštaunas Steponas 908–911, 913, 920
 Kausauskienė F. 418
 Katauskis 704
 Katauskis Aleksandras 386
 Katelė 476
 Katininė Janina 726
 Katkienė I. 205, 418
 Katkienė Ona 904
 Katutis Jonas 386–388, 390
 Katutis Stasys 843
 Kaubrys Domininkas 609, 1018
 Kaubrys Saulius 452
 Kaučikas J. 422
 Kaukėnienė Emilija 635, 725
 Kaunackienė 389
 Kaunai 738
 Kaunas D. 387
 Kaunys Nikodemus 617
 Kavaliauskas 499
 Kavaliauskas A. 981
 Kaveckis Mykolas 101, 102, 106–108, 110, 148, 162
 Kavolis V. 743
 Kavoliūtė Filomena 5, 41, 53, 62, 64, 66, 126, 984, 1001, 1032
 Kazakevičienė Marija 849, 851, 856, 858
 Kazakevičius V. 221, 230
 Kazimieras 554, 555
 Kazimieras Jonas 605
 Kazlauskaitė Marytė 537
 Kazlauskaitė Vladė 528
 Kazlauskas Aleksas 401, 402
 Kazlauskas Bronislovas 824, 827, 836, 837, 843
 Kazlauskas Ignas 648, 690, 691
 Kazlauskas Jonas 526

- Kazlauskas Juozas 400
 Kazlauskas J. 344
 Kazlauskas Ričardas 5, 26, 27, 38, 39, 984, 995, 999, 1032
 Kazlauskis Aleksas 431
 Kazlauskis Juozas 398
 Kazokas L. 912
 Každailis Arvydas 1072
 Keblaitė Elena 485, 506
 Kedys J. 433
 Kedys J. P. 688, 689
 Kemke H. 199, 209
 Kengris Mykolas 395, 407, 408, 424
 Kentra Jonas 905, 908, 914
 Keparutis S. 561
 Kereševičius A. 188
 Kerulis A. 433
 Keturakis 642
 Keturakis Robertas 593, 594
 Kestutis (Ldk) 380, 381, 382, 445, 551
 Kiaupa Z. 370
 Kiaupienė J. 332, 370
 Kilčiauskas Stasys 524
 Kilijonaitė Anelė 455, 457, 483, 489, 512, 518
 Kilpienė Elžbieta 890
 Kilpys Pranas 890
 Kirkutjėvas G. 342
 Kirša Faustas 585, 589, 591–593
 Kiseliovas P. 863
 Kisieliauskienė J. 539
 Kisliak Nijolė 858
 Kismėrius J. 110
 Kiška Stanislovas 560
 Kiškelytė Antanina 484
 Kitkauskas Albertas 489
 Kybartas 518
 Kybartas Adomas 523
 Kybartas Antanas 512, 525
 Kybartas Viktoras 529
 Kymantaitė-Čiurlionienė Sofija 534
 Klajumienė Dalia 7, 559, 566, 568, 984, 1015, 1032
 Kleiba 393
 Kleizaitė-Vasarė B. 593
 Klemensas CXI 922
 Klevinskienė Ona 713
 Klevinskis 713
 Klimas Liudas 406
 Klimašauskas Henrikas 528
 Klimavičius Juozas 522
 Klimavičius K. 458
 Klimka L. 332
 Kliučius Jonas 1072, 1077
 Knabikas Aloyzas Pranas 4, 25, 40, 52, 68, 79, 88, 100, 164, 180, 197, 247, 309, 336, 355, 368, 384, 394, 422, 434, 451, 494, 541, 549, 558, 570, 583, 594, 602, 610, 624, 646, 691, 714, 728, 735, 742, 772, 789, 821, 839, 846, 859, 873, 893, 904, 919, 928, 949, 981, 992
 Kniūkštas Antanas 645
 Kniūkštienė A. 924, 927
 Kochas I 387
 Kolčakas A. 425
 Kolega Albinas 810, 811
 Kolupaila S. 647
 Konarskis Simonas 390
 Končius Ignas 906, 908, 911, 912, 918, 919
 Kondratas J. 544
 Kondratas Pranciškus 614
 Kondratas A. 117
 Kondratienė O. 287
 Kondratovičius-Sirokomlė Liudvikas 248
 Kondratovienė Jekaterina 513
 Kopyliovas V. 344
 Kordušas Juozas 662
 Korickas Vladas 507
 Kosciuska T. 388
 Kovalevskis V. 148
 Kozlovas J. 344
 Krankalis K. 410
 Krasauskas R. 554, 555, 556
 Kraujalis Juozapas 545, 546
 Kraujalis R. 311, 326
 Krauklys J. 401
 Kregždė S. 731
 Krenkelis F. 106, 107, 108
 Krėvė-Mickevičius V. 637
 Kriaučiūnienė Stanislava 896, 904
 Krikštopaitienė Marija 455, 474, 475, 479
 Krikštopaitis Alvydas 479, 480
 Krikštopaitis Konstantinas 455, 474, 475, 479
 Krikštopaitytė Daiva 479
 Kristinas 553
 Kriugiškienė Eugenija 726
 Kriugiškienė Ona 725
 Krivickas Justas 528
 Krivka Leonas 525
 Krivka Stepas 519
 Krivka Zigmas 507
 Križinauskas J. 576
 Kronikas Rubinas 534
 Kronkaitis Kazimieras 517, 533, 537
 Krotas R. 648
 Krucifikas 877
 Kručauskienė 194
 Krumbholtzas R. 356, 373
 Kruopas J. 196
 Krutulytė Aldona 468, 472
 Kšivickis Liudvikas 165, 198, 199, 204, 208, 310, 572, 576
 Kubertavičius Petras 590
 Kubilienė (Pociūtė) Stasė 928
 Kubilinskas V. 961
 Kubiliūnas P. 512
 Kubilius Andrius 1077
 Kubilius Vytautas 7, 584, 984, 1016, 1032, 1077
 Kublickas A. 648
 Kublickienė Lilija 951, 981
 Kūchmeisteris Mykolas 356, 363, 368, 1010
 Kučingis A. 592
 Kučinskas A. 250, 379, 381, 382
 Kudaba Č. 78
 Kudienė Valė 904
 Kudirka Juozas 798
 Kudirka Vincas 592, 647, 682, 730, 961, 1021
 Kudirka V.
 Kugrys Kazys 402
 Kujavskis M. 341
 Kulakauskas A. 391
 Kulikauskas Pranas 199, 200, 222, 224, 227, 228, 235, 238, 239, 244, 248, 253–255, 268, 270–273, 275, 280, 287, 289, 291, 295, 310
 Kulikauskienė R. 199, 200, 222, 224, 227, 228, 235, 238, 239, 244, 254, 255, 256, 264, 268, 269, 270, 272, 279, 280, 281, 282, 287, 291, 292, 295, 297, 300, 305, 306, 307
 Kulikauskienė Vida 847
 Kulvelis Domas 407, 408
 Kulvelis Stepas 407
 Kumpauskas Kazimieras 455, 459, 460, 461, 473, 474, 478
 Kuncaitis Antanas 656
 Kuncėvičius A. 370
 Kuncienė O. 179, 200, 235, 236
 Kuodis Pranas 416
 Kuodys Jonas 402
 Kuodys Silvas 401, 431
 Kuokštis J. S. 619
 Kuosaitis Juozas 800, 809, 815
 Kuosaitis Kazimieras 800, 809, 815
 Kupčiūnas Bronius 501
 Kupčiūnas Juozas 474, 513
 Kupčiūnas K. 466, 471
 Kuprevičius K. 343
 Kupstys Martynas 400, 401
 Kupstys Zigmas 402
 Kuraitis Juozas 772
 Kuraitytė Agota 747
 Kurczewski J. 555, 557, 922, 923
 Kurgonas Juozas 529
 Kurgonas Ksaveras 506
 Kurliandskis I. 569
 Kutraitė Zita 4, 25, 52, 79, 309, 494, 541, 549, 728, 859, 873, 992
 Kuziomovas Ivanas 508
 Kuzmickas Algis 248, 258
 Kuzmina Marija 532
 Kuzminskis 560
 Kvasaitė Virginija 9, 920, 984, 1028, 1032
 Kvedaravičius Vytautas 481, 483, 486, 487
 Kviecevičienė S. 401
 Kviecevičius Raimundas 201, 213, 223, 224, 233, 234, 237, 239, 247
 Kviecinskienė M. 195
 Kvietka Simas 502
 Kvietkauskaitė Birutė 528
 Kvietkauskas 502
 Kvietkauskas Feliksas 513, 523
 Kvietkauskas Jonas 506, 526, 533
 Kvietkauskas Liudas 525
 Kvietkauskas Rapolas 521
 Kviklys Bronius 183, 200, 337, 373, 423, 432, 436, 446–449, 500, 559, 565, 566, 569, 876, 928
 Kvizikevičius L. 359

L

- Labutienė Marijona 889
 Labutis Katejonas 889
 Ladyga Alvydas 4, 992
 Landovskis Vilis 342
 Landsbergis Vytautas 344
 Lapajėvas 496, 499
 Lapinskai 694
 Lapinskas Jonas 474
 Lasickis Jonas 185
 Lasinskas M. 707
 Latvīs H. 375, 442, 444, 445
 Laucevičius Mykolas 613, 616
 Laukienė Janina 523
 Laukys J. 609
 Laukys Pranas 499, 506, 517
 Laurinavičienė Teklė 634, 636, 724, 725

- Laurinavičiūtė Stanislava 532
Laurinkienė T. 721
Laurušonis Juozas 517, 518, 533
Lazarevičius Adomas 529
Lazdauskaitė Živilė 5, 15, 24, 985, 999, 1033
Lebedys J. 556, 603
Lekavičius A. 786
Leleckas Česlovas 511, 518
Leleckis Kazimieras 547
Lėlys Juozas 533
Lembertas P. 592
Lemchenas Azarijus 643, 644
Lemchenas Chackelis 8, 637–646, 1018, 1019
Lemchenas Viktoras 643, 644
Lempertas Izraelis 8, 637, 985, 985, 1018, 1033
Leninas 65, 477
Lenkauskas Feliksas 614
Leonardis Albertas 557
Leonavičienė 191
Lepeškień Bronė 772
Lesauskaitė-Vyštartienė Milda 706
Lesauskis 424
Lesauskis Jurgis 706
Leskauskas 395
Leskauskas Henrikas 506
Leskien A. 196
Letukas Aleksandras 842–845
Letukas Kazimieras 844
Levickas Leonas 890
Levickienė Rozalija 890
Levinaitė Gita 501
Levinsonaitė H. 506
Levinsonas Faivušas 643
Liachtas Girša 534
Liatukas V. 563, 566, 568, 569, 625–628, 630–633
Liaudanskas E. 206
Liaudanskas Stasys 398
Liaudanskas Vincas 398, 406
Lieponis Aleksas 818
Liesis 553
Liesis Petras 407
Ligeika S. 344
Likevičienė Natalija 534
Likevičius A. 341
Likevičius Vytautas 534
Liktoraivičius J. 507
Liktoraivičius Zigmas 527
Liktoraivičiūtė Danutė Sofija 532
Linčius A. 77, 103, 117, 295
Lindgren Astrida 961
Lingaitis E. 682
Linkevičius Jonas 1072
Lipinski T. 373
Lisaukas Jonas 518, 537
Lisaukas Konradas 535
Liudvikas IV 443
Liugailienė Ona 4, 12, 992, 992, 996
Liuksas Pranas 519
Liuksemburgietis Henrikas 441
Liuksemburgietis Jonas 379
Liukokaitis Algirdas 648, 653
Liutkutė R. 190
Lizdeikos 251, 257
Lozaravičius Andrius 662
Lozaravičius Julius 662
Lubienė (Dreinytė) Stefanija 925, 928
Luchtanas A. 248, 250, 251, 253–301, 303–307, 550, 552, 554–556
Lučiūnas Karolis 533
Lučiūnienė Veronika 853, 858
Lukauskienė Zofija 906
Lukienė S. 411
Lukinas M. 16
Lukoševičius A. 341
Lukošius Aloyzas 834, 835
Lukšaitė I. 448
Lukšys J. 184
Lukškaitė Jolita 5, 47, 50, 985, 1000, 1033
Luninas C. 499
Luobikienė I. 981
Lūža A. 311, 312
- M**
- Maceika Antanas 499, 500, 518
Maceikienė Aldona 512
Maceikienė Elena 510, 517
Macienė S. 908, 910, 911
Maciukaitė Izolda 168–172, 174, 176, 177
Mackevičienė Melanija 854, 855, 857, 858
Mackevičius Mikalojus 557
Mackevičius Pranciškus 615
Mačiekus Venantas 11, 25, 52, 79, 728, 995, 1072
Mačiukevičius Pranciškus 814
Mačiulaitis Jonas 188
Mačiulienė Genovaitė 726
Mačiulis Juozas 807
Mačiulis Steponas 843
Mainelytė V. 962
Maironis 585, 592, 961
Maiskis Jokūbas 338
Maizingeris Simerka 501
Majauskas A. 341
Majauskienė Liudvika 186
Majus Izidorius 834
Makovskis T. 353, 448, 451
Makra Benediktas 357, 359, 383, 578
Maksimaitienė O. 617
Maksimovas Kazys Virginijus 532
Maksimovienė (Vilkelytė) Vladislava 532
Maksvyčiai 798
Maksvytis 815
Maksvytis Algimantas 820
Maksvytis Antanas 809
Maldeikis P. 751
Maldutis Antanas 473, 479
Maleckaitė 484
Maleckas S. 498
Malinauskas I. 464, 466, 472
Malinauskas Zigmas 5, 80, 81, 83, 84, 985, 985, 1002, 1033
Malinauskas Z. 295
Mamontovas A. 962
Mandernas Konradas 442
Maniukas J. 648
Manvydas (Gedimino sūnus) 552
Mapas Abraomas 639
Marburgietis Vygandas 371, 443, 444, 551, 554
Marcinkevičienė Apolonija 507
Marcinkevičienė D. 751
Marcinkevičius Juozas 506, 525
Marcinkevičius Justinas 961
Marcinkus 432
Marijošius Vytautas 589
Markuckis Levas 455, 532
Marmaitė Inga 181–185, 187, 188, 197
Martinkėnienė Angelė 726
Martinkus 798
Martynas (vysk.) 447
Masaitienė Aldona 194
Masaitis Albinas 4, 25, 40, 52, 68, 79, 88, 100, 164, 180, 197, 247, 309, 336, 355, 368, 384, 394, 422, 434, 451, 494, 541, 549, 558, 570, 583, 594, 602, 610, 624, 646, 691, 714, 728, 735, 742, 772, 789, 821, 839, 846, 859, 873, 893, 904, 919, 928, 949, 981, 992, 1082
Masiliauskas Jeronimas 396, 397
Maskolinis Motiejus 557
Masteikienė I. 176
Mastonytė M. 715, 722
Mašiotas P. 471, 961
Matačas Juozas 498
Matas Alfonsas 882
Matas Juozas 395, 396, 424
Matas K. 428
Matjošaitis S. 458
Matulevičius Jonas 611
Matulionis A. 951, 981
Matulis Jonas 524
Matusevičius J. 453
Matuškaitė M. 559, 562, 565
Maziliauskas Jeronimas 425
Mažeika J. 587
Mažeika Pranas 506
Mažulis Jonas 520, 523
Mažulis Vacys 522
Mažvydas Martynas 436, 730, 1021
Mead M. 765
Medalje Calė 400
Medišauskienė Zita 4, 992
Meiksneris Rudolfas 387
Meilus E. 337
Meinhardtas 374
Maldutis Antanas 475
Melngailis Borisas 587
Merkatorius G. 353
Merkevičius 518
Merkevičius A. 296, 320
Merkienė Irena Regina 4, 9, 12, 13, 860, 862, 864, 867, 871, 985, 992, 985, 992, 996, 997, 1025, 1033
Merkys Vytautas 7, 8, 542, 603, 311, 617, 619, 621, 874–876, 985, 1014, 1018, 1033
Merkytė I. 257, 271, 281, 304
Mertinas 364, 366
Mertinas D. 962
Meškaitis Juozas 798
Meškauskas 480
Meškauskas Juozas 526
Meškauskas-Germantas P. 480
Meškelytė Leonida 482, 484
Michailovas Vasilijus 491
Michalkevičius Kazimieras 544, 548
Michelbertas Mykolas 6, 165, 166, 200, 206, 217, 221, 224–226, 228, 245, 304, 311, 316, 318, 370, 604, 985, 1004, 1033
Michnevičius V. 344
Michoelsas Saliamonas 640
Miciūtė O. 603
Mickevičius J. 905, 908, 918
Mickevičius Juozas 324, 328, 331

- Mickevičiūtė Genovaitė 188, 194
 Midleraitė 507
 Miduvienė Angelė 724, 725
 Mikaila V. 117
 Mikalauskaitė Genovaitė 488, 506
 Mikalauskas Antanas 507, 537
 Mikalauskas Pijušelis 798
 Mikalojus P. 556
 Mikėnaitė Akvilė 906, 909, 919
 Miklovas Ignas 924–926, 928
 Piklovas Pranas 924
 Mikolajūnas 644
 Mikšys Algimantas 951, 981
 Mikšta Stasys 659, 662, 674, 675
 Mikuckis J. 223, 226, 227, 231, 234, 240, 241
 Mikučiauskas Jonas 422
 Mikutaičiukė Onutė 689
 Mikutavičienė Virginija 942
 Mikutavičius Ričardas 345
 Mikuvienė M. 715
 Mileška 428
 Milevičia Antanas 400
 Milevičienė Eugenija 904
 Milevičius Vincas 398
 Miliūnas Jurgis 405
 Miliūnas Juris 402
 Milius Jonas 5, 41, 46, 49, 986, 1000, 1034
 Milius Vacys 273, 692, 693, 860, 863, 906, 907, 912, 915, 918, 919
 Miliuvienė Marija 721, 722, 847
 Milkevičius 518
 Milkintai K. ir A. 67
 Milkintas Alfonsas 67
 Milkintas Antanas 63
 Milvydas Česlovas 424
 Mimovičius V. 543
 Mindaugas (karalius) 2, 253, 254, 264, 268, 270–273, 275, 281, 282, 289, 297, 306, 441, 550–552, 571, Minelgaitė B. 345
 Minkevičius J. 373
 Misiulienė Ona 878
 Misiulis Kazimieras 878
 Misiūnas Jonas 474, 540
 Misiūra Domininkas 513, 528
 Misiūraitė Jonė 529
 Misiūrienė Jadvyga 852, 858
 Misius Kazys 11, 88, 180, 337, 394, 436, 532, 559, 569, 570, 714, 839, 846, 995
 Miškinis Algimantas 436, 446–448, 580, 797
 Miškinis Vincentas 543, 544
 Mituzas Jonas 398, 407, 408
 Mituzas P. 409
 Mykolaitis-Putinas Vincas 586, 587, 592
 Mlinskaitė Leokadija 528
 Mockaitis 787
 Mockeliūnas Antanas 819, 820
 Mockeliūnas Marcelinas 798, 800
 Mockus Kazys 396
 Mockus Stasys 398
 Mogenytė Stefanija 483, 486, 487, 489
 Molytė Malvina 474
 Moljeras 962
 Monkus Jokūbas 407
 Monkus Jonas 407, 408
 Monkus Juozas 590
 Montartienė Ona 878
 Montartis Vincentas 878
 Montvidas Pranas 402
 Montvila 388, 390, 394
 Montvila A. 388, 389, 394
 Montvila Aleksandras 386, 393
 Montvila Antanas 6, 385–387, 389, 393, 394, 1011
 Montvila Anupras 386
 Montvila Julijonas 386, 393
 Montvila Jurgis 386
 Montvilienė Donata 187
 Montvilienė Marija 386
 Montvilienė Sofija 386
 Montvilos 385, 393
 Mopasanas 961
 Morkūnas Stasys 522, 523
 Morkūnas Vincas 310, 522
 Morkūnienė Janina 9, 773–777, 779, 784–786, 788, 822, 824, 825, 829, 830, 832–834, 839, 840, 842, 843, 845, 986, 1022, 1024, 1034
 Morkus Kazys 425
 Morozovas V. 497
 Mortensen Gertruda 571, 574, 579
 Motiejūnaitė Jurga 4
 Motiejūnas Jurgis 547
 Motiejūnas Kazys 528
 Motiejūnas Leonas 500
 Motiejūnienė Albina 852, 855, 858
 Motiejūnaitė Jurga 4, 992
 Motuzas 499
 Motuzas A. 921–923
 Motuzas G. 81, 82
 Mozūraitis A. 657, 662
 Mugurevičius E. 236
 Muleskaitė M. 181, 182, 184
 Mulvinskas Algirdas 324, 326
 Munheimas von Eberhardas 444
 Muralis Leonas 499, 518
 Muravjovas Michailas 618
 Murčisonas R. 104
 Mureikienė Liuda 772
 Murka Juozas 395–397, 424, 425
 Musnickis 557
 Musteikienė Elena 726
 Musteikis K. 773, 777
- N**
- Nagevičius Vladas 310, 332
 Nagevičiūtė Jadvyga 518
 Naraškevičienė Brigita 531
 Naraškevičienė Ona 848–852, 856, 858
 Naraškevičius Petras 523
 Naraškevičius Vytautas 529
 Naraškevičiūtė Jonė 529
 Narbutas S. 370
 Narbutas T. 373
 Narkevičius M. 627
 Narkevičius Matas 566
 Narščius Jurgis 407
 Narščius Pranas 407, 408
 Naruškevičius Bronius 533
 Narutis P. 498
 Natkevičaitė-Ivanauskienė M. 15, 20, 24
 Naudužas Julius 199, 208, 209, 213, 214, 229, 235, 239, 241, 242, 441, 1005
 Navickaitė-Kuncienė O. 199, 242
 Navickas Edmundas 485
 Navickas K. 275
 Nazimovas I. 387
 Nazimovas V. 387, 391
 Nedzveckienė Kamilė 531
 Neimanas 393
 Nemunėlis Vytė 961
 Nėnienė Inga 8, 9, 634–636, 715, 847, 986, 1020, 1025, 1034
 Nėris Salomėja 586, 961
 Nevčesauskienė N. 556, 557
 Neviera Aleksandras 473
 Nezabitauskas A. 200, 331, 436, 438, 444, 446, 576, 580
 Nikitinas S. 104
 Niklus 364
 Nikodemas Švogžlys 547, 548
 Nikolajevus Ivanas 508
 Nikžentaitis A. 303, 373, 443, 445
 Nyka-Niliūnas Alfonsas 591
 Nėbelis W. 356, 363
 Norbutas Kazys 398
 Noreikaitė M. 528
 Norkienė Petronėlė 884
 Norkūnas Darius 121–123
 Norkus Augustinas 882, 884
 Norkus Feliksas 407
 Norkus Juozapas 884
 Norkus Juozas 458, 480, 481, 483, 489
 Norkus Pranas 407, 408
 Norkus Vladas 878
 Norkutė Antanina 518
 Norvydienė Joana 904
- O**
- Ochmanskis J. 554–557
 Oginskis Irenejus 392
 Oksas J. 383
 Olbutas Antanas 598
 Olšauskas Pranas 519
 Onaitienė Aurelija 455
 Orbinji A. 104
 Orda N. 378
 Orentas Antanas 813
 Orintaitė Petronėlė 734
 Oržekauskas Stasys 649, 650, 653, 686
 Ostašenkovas H. 236
 Ozoloas Romualdas 1072
 Oželytė Nijolė 967, 981
- P**
- Pabilis 552
 Pacas Joselis 505
 Pacas Mikalojus 448
 Pacevičius Andrejus 386
 Pagužinskaitė Barbora 457, 458
 Pailis Polina 637, 1019
 Pajauta Emilija 479
 Pakalnis Juozas 588, 863
 Pakalniškytė-Norkienė Zuzana 713
 Pakuckas Č. 108–110, 148
 Paleckis J. 473
 Palevičius 505
 Palidauskaitė J. 981
 Palionienė A. 285
 Palionis A. 39
 Palionytė Teodora 529
 Palionytė Verutė 529
 Paliulionis M. 347
 Paliušys Petras 505
 Palkevičius Vladas 525
 Palocėlis 359
 Palskienė A. 715, 722
 Panfilovas 497

- Papickas Mykolas 497
 Papovas 499
 Pareštis Pranas 405
 Paszkiewicz H. 377, 379, 381
 Paškauskas Česlovas 517
 Paškevičius J. 81, 344
 Paškevičius Jonas 507
 Paškevičius Justas 520
 Pašuta V. 377, 551
 Patrikas (Kęstučio sūnus) 381
 Paukštė V. 962
 Paukštienė (Jusytė) Adelija 723, 725, 727
 Paukštytė R. 744
 Paulauskas Ignas 926
 Paulauskas Stasys 510
 Paulauskienė Elena 27
 Paulauskienė Filomena 528
 Paulauskienė Veronika 860, 862, 865, 869, 870, 871
 Paulauskis Giedrius 602
 Paulavičienė Stanislava 936
 Paunksniai K. ir J. 879
 Pavasaris Juozas 537
 Pavasarytė Stefanija 851, 858
 Pavlovas N. 88
 Pavlovskienė 870, 871
 Pavlovskis Zigmās 860, 862, 869–871
 Pecneris M. 188
 Pečeliūnaitė-Bazienė Elvyra 311
 Pečiukaitis Jonas 184
 Pečiulis Zigmās 525
 Pekulas Takvinijus 337, 338, 354
 Peleckienė Antanina 772
 Penkauskaitė Albina 528
 Penkauskas Feliksas 528
 Penkauskas Henrikas 537
 Perecas I. L. 639
 Perkauskas Stepas 526
 Perminas S. 476
 Petkuvienė Vincė 475
 Petraitis Petras 689
 Petraitis Povilas 651
 Petras I 379
 Petrašiūnas Aloyzas 16, 561, 562, 564, 567, 625–627, 629
 Petrauskaitė Žydrė 9, 797, 986, 1024, 1034
 Petrauskas Apolinaras 663
 Petrauskas Bugvilas 405, 663
 Petrauskas Juozas 519
 Petrauskas K. 587, 592
 Petrėnienė D. 715, 722
 Petrošienė Elžbieta 886
 Petrošis Bartolomiejus 393
 Petrošiūtė Ona 891
 Petrusis Alfonsas 547
 Petrusis J. 823, 825, 830
 Petrušėikienė Elena 860, 870
 Pikelytė Elena 899
 Pikturna Kazimieras 393
 Pileckienė Uršulė 531
 Pilka S. 592
 Pilkaitė-Butvilienė R. 773
 Pirtinas Adomas 531
 Piškinaitė Aldona 532
 Piškinaitė-Kazlauskienė Laura 8, 647–649, 986, 1019, 1034
 Piškinas Jonas 471, 472, 489, 491
 Pivoriūnaitė Teresė 648
 Plaksinas Ivanas 618
 Plasčiauskienė Genovaitė 856, 858
 Plechanovičius 393
 Plechavičius P. 426
 Plechavičius Povilas 540
 Plečkaitis V. 778, 786
 Plečkaiytė Janina 802, 806, 815
 Pleibienė O. 908, 911, 916
 Pliateris Adomas 248
 Plynius V. 125
 Plungė L. 402
 Pociūnas Mykolas 527
 Pocius Antanas 470, 472, 474, 481
 Počiulpaitė Alė 906, 907, 919
 Podbereskis Simonas 555
 Pokrovskis Fiodoras 165, 198, 246
 Ponchiellis A. 592
 Popikaitė Viktorija 463, 475, 478
 Popovas Ivanas 508
 Poseckas Tomas 364
 Posilgietis J. 357, 361, 366, 367
 Poška Dionizas 103, 198, 371
 Poškienė Bronė 824, 831, 839
 Poškus Juozas 398
 Poškus Viktoras 408, 409
 Potapovas Aleksandras 618
 Povilaitis 650, 651
 Povilaitis Adomas 654
 Povilaitis Endrius 654
 Povilaitis J. 659
 Povilaitis Petras 647, 648, 652, 654, 690
 Povilaitis Vladas 650
 Požela K. 65
 Pranciškus Viktoras 879
 Preikša A. 773, 780
 Preikšas Vincas 798
 Pretorijus Motiejus 730
 Prielgauskienė Stasė 904
 Prielgusis Noachas 644
 Prochaska A. 357, 360, 378, 552
 Prociutienė Ona 737
 Prūfer J. 39
 Prunskienė Kazimiera 967, 981
 Prunskis J. 433
 Przeździecki A. 446
 Przybylski B. 165
 Pšibilskis B. 165, 174
 Pucelevičius Jokūbas 251
 Pudžiuvėlis Jonas 834
 Puidokienė (Domeikaitė) Albina 816, 817, 819, 820
 Pūkelevičiūtė Birutė 590
 Purvaneckas Apolinaras 523
 Purvaneckienė Giedrė 951, 981
 Pusjė Olga 390
 Puslytė M. 823, 838
 Pušas G. 103
 Putinaitė Genovaitė 200
 Putinas 592
 Putramentas Pranas 393
 Puzinaitė M. 773, 777, 782, 783, 823, 825, 827
 Puzinaitė Stepūtė 529
 Puzinas Jonas 200, 532
 Puzinas Vincas 500
 Puzinas Vytukas 529
 Puzonas Juozas 489
 Puzonas Liudvikas 532
R
 Rabė Engelhartas 250
 Rabikauskas P. 435
 Rabinovičius Leonas 402
 Racevičius Aleksas 545, 548
 Racevičius Kleofas 386
 Račiulaitis Juozas 798, 800, 818
 Račiulis Ūsorius 798
 Račiūnas Antanas 588, 589
 Račkauskas Juozas 405
 Radvanas Jonas 370, 371
 Radvila Alnertas 557
 Radvila M. K.-Našlaitėlis 448–450
 Radzevičius A. 80
 Radžiūnaitė Valerija 528
 Radžiūnas Andrius 507
 Radžiūnas Petras 520
 Radžiūnas Vytautas 513
 Radžiūnas Vladas 528
 Radžiūnienė Monika 500
 Radžiūnienė Uršulė 531
 Ragauskas Aivas 4, 12, 13, 992, 996, 997
 Raila Bronys 591
 Rakauskaitė M. 587, 589
 Rakauskienė Ona 723, 725, 726
 Ramanauskas V. 343
 Rameišis 552
 Rameizė 249
 Raminienė (Paulauskaitė) Stanislava 925, 928
 Rapoportas Sergejus 951, 981
 Rastėnienė V. 88
 Ratkevičienė Valentina 10, 929, 981, 986, 1028, 1034
 Ratkus Petras 405, 408
 Raudonis Antanas 622, 843, 875, 876
 Raustis A. 877
 Raustys Jonas 405
 Razutiš-Razutavičius 566, 627
 Ražanauskienė Marija 506
 Reklaitis P. 556
 Reklaitytė I. 555
 Remecas Eduardas 609, 1018
 Remeikis 552
 Renkauskas Stasys 526
 Rentėlnas Adrianas 489
 Ribokas G. 49
 Rickevičius Jonas 529
 Rilė 961
 Rimaitis Antanas 798
 Rimanas Elizejus 497, 499, 504
 Rimanas Olegas 503
 Rimantas J. 688, 689
 Rimantienė R. 90, 204, 244, 312, 313, 324, 326, 331
 Rimavičius Adomas 617, 618, 620
 Rimeika Jonas 396, 425
 Rimydis Antanas 585, 586, 590, 593
 Rimka Albinas 623
 Rimkevičienė Rozalija 468, 470, 472
 Rimkevičiūtė S. 573
 Rimkus Bronislovas 707
 Rimkus Juozas 947
 Rimošaičiai 755
 Rimša Edmundas 1072
 Rimša Petras 595–597, 1017
 Rimšaitė 539
 Rimšaitė Rozalija Lucina 461, 463, 474, 481, 483
 Rinkevičius Saliamonas 798
 Rymienė-Bartkienė Albertina 693, 709
 Rymskis Mykalojus 251
 Rogalskis Kazimieras Mykolas 88, 556

- Roizijus Petras 558
 Rodrigues Alfonsas 922
 Ronikeris Mykolas 693, 707
 Ropys Eduardas 547
 Rotkytė Lilija 110, 117–119, 145, 153
 Rowell S. C. 373, 377, 443
 Rozga Leopoldas 423
 Rozga L. 877, 891
 Rozina Judita 637, 1019
 Rubinas 649
 Rubinšteinas M. 434
 Rubšys Albertas 620
 Ručys Kazys 522
 Rudakis F. 584
 Rudeliai A. ir B. 907, 915
 Rudelis Antanas 908, 914–917
 Rudokas Feliksas 341–343, 347, 349
 Rudzinskas Jonas 489, 508
 Rudzinskienė Stasė 489
 Ruginis Jonas 884
 Ruišys Feliksas 343
 Ruišys Jonas 344
 Ruikovičius K. 386, 387
 Ruikovskis 388
 Rukšėnas K. 453
 Rupšys Antanas 432
 Rupšlaukytė B. 80
 Ruškevičius Vincentas 613, 614, 616, 617
 Rutenbergas Šliomas 402
 Rutkauskas J. 924
 Rutkevičius Jonas 521
 Ruzas Vincas 8, 595, 603, 987, 1017, 1035
 Ruzgienė Ona 634, 635, 716, 724, 726, 884
 Ruzienė A. 224, 233, 236, 325
- S**
- Sabaliauskas A. 638
 Sackas 394
 Sadauskas Matas 345
 Sadauskas Saliamonas 779
 Saja K. 961
 Sajauskas Stasys 609, 1018
 Sakalauskaitė Aldona 489
 Sakalauskas Henrikas 596
 Sakalauskas Juozas 525
 Sakalauskas M. 564, 565
 Sakalauskas Petras 525
 Sakalauskienė Regina 772
 Sakas A. 621
 Sakas Domas 396, 425
 Sakelis 389
 Salatkienė Birutė Kazimiera 6, 198, 209, 214, 215, 217, 218, 231, 239, 247, 300, 987, 1005, 1035
 Salatkienė E. 443
 Salys Antanas 358, 372, 373, 437, 438, 441, 446, 572–574, 577, 578, 580, 638
 Saltanavičiūtė Jonė 528
 Samuoliienė Anelė 801, 812, 814, 817
 Sandanavičius Aleksandras 652, 655
 Sandanavičius Bonaventūras 652, 653
 Santvaras 584, 587, 588, 589, 590
 Santvaras Alгимantas 592
 Santvaras Stasys 7, 584–594, 1016
 Santvarienė Elena Alė 593
 Sapiega Mykolas 338, 928
 Sapožnikas Gabrielis 526
 Sasnauskai 687
 Sasnauskas Adolfas 650
 Sasnauskas Jokimas 687
 Sasnauskas Jonas 650, 687
 Sasnauskas Jurgis 653
 Sasnauskas Kazimieras 650
 Sasnauskas Mataušas 650
 Sasnauskas Povilas 650, 653, 655, 663, 675, 687
 Sasnauskas Stasys 650
 Sasnauskas Vincas 650
 Sauslaukis 703
 Saveika Stasys 507
 Savodnikas 655
 Savodnikas Antanas 675
 Savukynas B. 372
 Sazonovas J. 255
 Scheelwien E. 105
 Schubertas F. 588
 Schumanas R. 588
 Sebachas 364
 Seibutis A. 15
 Selindžeris 961
 Semiradskis J. 107
 Semkowicz W. 446, 553
 Serbinovičius Piotras 342, 345
 Siaurusaitis Jonas 798
 Siemiradzkiš Juzefas 104, 105
 Silvestraičiai 59
 Simaška E. 528
 Simniškytė A. 241
 Simonas 446
 Sinčiukas I. 607
 Sinkevičienė Ona 896, 899, 901, 902, 904
 Sinkevičius Apolinaras 882
 Sinkevičius Česlovas 529
 Sinkevičius J. 101, 112, 113, 115, 159, 205, 406, 418, 430, 432, 775, 899, 902, 903
 Sipavičius Stasys 499
 Sipavičiūtė Aldona 517
 Sipavičiūtė Valerija 528
 Sireika Jonas 7, 423, 425, 987, 1012, 1035
 Sirokmlė V. 373
 Sirputis 553
 Sycka 393
 Syckas Vladislovas 390
 Skabeika L. 593
 Skardžius P. 638
 Skardžius Pranas 591
 Skeberys Juozas 525
 Skeberys Matas 525
 Skeirytė Ona 469
 Skerstonas Kazys 422
 Sketrys Juozas 398, 400, 402
 Skotas Jonas Duns 921
 Skiriūtė J. 902
 Skirmontas Kazys 409
 Skorupskas Zenonas 520
 Skridlaitė G. 81, 82
 Skridlaitė Ona 345
 Skrodenis Stasys 4, 992
 Skučienė A. 273, 296
 Skujus K. 348, 350
 Skuobienė Rozalija 520, 522, 526
 Skuodienė I. 117
 Skvorcovas 388
 Slabienė (Petrauskaitė) K. 888
 Sliesoriūnas F. 389
 Slonskis Kostas 402, 407
 Smelzeris Neilas 950, 981
 Smetona 802
 Smetona Antanas 431, 452, 476, 543, 689
 Smilgevičius V. 605
 Smilgienė Zofija 524
 Smilgys Aleksas 525
 Sniečkus Arūnas 181, 190, 197
 Sniežka L. 342
 Sokodolskienė Antanina 713
 Sokolovas V. 104, 107, 110
 Soltonienė Adelija 188
 Soroka Benediktas 387
 Sparauskaitė Marijona 815
 Sperskas Alfredas 522
 Spirauskai 890
 Sprogis I. 577
 Spruogis J. 438
 Spurgevičius Povilas 6, 337, 340, 987, 1009, 1035
 Sriubas Balys 58, 63, 64, 67
 Sriubienė Agota 4, 67, 68, 570, 583, 949, 981, 992
 Srokas 387
 Sruoga 592
 Sruoga Balys 586
 Stakelė Stanislovas 543
 Stakelytė 709
 Stakelytė Ona 708
 Stakelytė Stanislava 708
 Stalinas 477, 540, 640
 Staneliūnas Jonas 398
 Stanevičienė Marijona 841, 842, 844
 Stanevičius Jonas 617
 Stanevičius S. 393
 Stanikaitė E. 773
 Stanislovaitė Ona 804, 808, 809
 Stanislovaitis Juozas 499
 Stankaitis 432, 650, 651
 Stankaitis Antanas 650
 Stankaitis Jonas 650
 Stankaitis Rimantas 651
 Stankevičienė J. 464
 Stankevičienė R. 569
 Stankevičius Juozas 463, 520, 533
 Stankevičius Petras 537
 Stankevičius Stasys 520
 Stankevičiūtė Magdalena 461, 463, 472, 481, 483, 489
 Stankus J. 296
 Stasyčiai 705, 706, 709
 Stasytienė Paulina 841
 Stasytis Stasys 710
 Statkevičius Vladas 165, 166, 174–176, 576, 823, 834, 840, 844
 Statkienė Ieva 889
 Statkus Antanas 405
 Statkus Jonas 405
 Statkus Juozapas 889
 Statkus Kazys 398, 399
 Statkus Pranciškus 889
 Statkus Vaclovas 408
 Statkus Vincas 400, 402, 405, 407
 Staugaitis 398
 Staugaitis Bronius 798
 Staugaitis Justinas 729, 732, 733, 876
 Staugaitis Pijušas 798
 Stauskienė Stanislava 904
 Steckavičius Simonas 557
 Steckis Tadas 395, 396, 425

Steckytė Zofija 904
 Steikūnas Mykolas 526
 Stenžinskis-Bandkė Kazimieras 604
 Steponaitis V. 394
 Steponavičienė D. 273, 296
 Steponavičiūtė M. 343
 Stirpeika A. 81
 Stolypinas P. 547
 Stonkuvienė Irena 8, 743, 987, 1022, 1035
 Stoškus Kęstutis 596, 598, 601
 Strakšas P. 344
 Strašūnas 640
 Straušnaskas J. 773, 774, 777, 786
 Straukas Vaclovas 954, 960, 974
 Stravinskaitė Janina 489
 Stravinskaitė Zofija 532
 Stravinskas Antanas 9, 515, 518, 987, 1023, 1035
 Stravinskas Ignas 525
 Stravinskas Jonas 506
 Stravinskas Juozas 537
 Stravinskas Leonas 525
 Stravinskienė A. 731
 Stravinskis Juozas 515
 Strazdienė Apolonija 726
 Strehle E. 357, 445, 571
 Strijkovskis M. 372, 378
 Strubičius M. 353
 Strumila Bronius 401, 402
 Strumskis Vincas 843, 844
 Stuckaitė Jadzė 529
 Studila 552
 Studilė 249
 Stundžaitė Elžbieta 726
 Stundžienė Stefanija 724, 726
 Stunkovskis Martynas 884
 Stupuras Adomas 398
 Subačius Stasys 537
 Sudniuvienė Anelė 726
 Sutkienė Petrė 809
 Sutkus Antanas 586
 Sutkus Juozas 402
 Sutkus J. 200
 Sutkutė Jadvyga 406
 Suveizdis P. 88
 Sužiedėlis S. 554
 Svalkenis 553
 Svirenkavičius Baltramiejus 922
 Szirwinskaj T. ir B. 883

Š

Šablevičius B. 24
 Šabliauskiene Vitalija 726
 Šaduikis Česlovas 484, 489
 Šaduikytė Danutė Angelina 532
 Šaknys Žilvytis 4, 992
 Šalavėjus Kazys 407
 Šalavėjus Leonas 405, 407, 433
 Šalčiuvienė L. 981
 Šalkauskas Bronius 864
 Šalkauskas Pranas 520
 Šalučka Povilas 475, 478
 Šalučkaitė Marija Laimutė 478
 Šalučkaitė Regina Vida 478
 Šalučkienė (Marozaitė) Ona 475, 478, 480
 Šapalas Juozapas 482, 489
 Šapira 497
 Šapira Nachmanas 639, 640
 Šapoka A. 373, 378
 Šarka Vincas 482
 Šarkaitė Sofija 457, 483

Šatas 499
 Šatas Leonardas 467, 482, 485, 489
 Šatas Stasys 513
 Šatas Titas 510, 515, 529
 Šaukevičiai 889
 Šaulienė (Domarkaitė) Petrė 925, 928
 Šaulys Vladas 330
 Ščiuckas Romas 526
 Šebeika 655
 Šedbaras J. 948
 Šeduikis Česlovas 528
 Šefleris 497
 Šekspyras 961
 Šelvinas E. 105, 107, 110
 Šešelgis K. 820
 Šiaučiūnaitė Emilija 479
 Šiaučiūnas Juozas 248, 463, 464, 479
 Šiaučiūnienė Teodora 479
 Šiaulienė P. 907, 910, 911, 915
 Šidagys Stasys 526
 Šidlauskas A. 554, 571
 Šilekaitė Albina 488
 Šileris Zenius 735
 Šilkas Jonas 879, 880
 Šilkas Leonas 395–397, 424, 425
 Šilkienė Marija 879, 880
 Šimanskienė Felicija 513
 Šimanskis A. 344
 Šimelienė Bronislava 850, 851, 854, 858
 Šimkevičius Kazimieras 652, 653, 663, 665, 669, 672, 677, 684, 688
 Šimkevičius P. 111, 153, 154
 Šimkienė 388
 Šimkūnaitė E. 19
 Šimkūnas Juozapas 546–548
 Šimūnienė Veronika 725, 726
 Šimkus 651
 Šimkus Jonas 650, 689
 Šimkus K. 191
 Šimkus Stasys 585, 587–589, 592
 Šimkus Z. 907, 914, 916
 Šinkūnas R. 337, 559, 569, 570
 Šinkūnienė A. 634, 719
 Šinkūnienė Angelė 726
 Šinkūnienė Jadvyga 726
 Širvinskas Juozas 517
 Širvinskienė Elena 489
 Šiucas K. 379, 382, 552
 Šiuždinytė A. 773
 Šiukša Juozas 401, 402
 Šiukštaitė Ona 561
 Šiukšteris K. 404
 Šiuraitis Petras 798
 Šiurkienė Julija Rūta 894, 904
 Šiurkus Antanas 407
 Šiuša Juozas 398–400, 427, 431
 Škėma A. 592
 Škimelis Aurelijus 311, 318, 319, 328
 Šlamos Stanislovas 545
 Šležas Julius 425
 Šležauskas Antanas 527
 Šlezevičius Jonas 190
 Šliauteris Juozas 395, 400, 402, 405, 424
 Šliauteris Pranas 395, 396
 Šliažas Julius 396, 400, 402
 Šliūpas Jonas 373, 611, 619, 622, 623
 Šlykovienė J. 828, 830, 831, 835
 Šmatauskienė Mykolina 190
 Šmaukšta P. 501

Šmitas 538
 Šniras 518
 Šniras Stanislovas 531
 Šniukas Damijonas 1072
 Šnore E. 235
 Šovys 584
 Šovys Klemensas 344
 Špokaitė Juzė Gabrielė 518
 Štal I. 377
 Šterenaš Šmuila 507
 Šturms E. 183
 Šukauskas Gasparas 676
 Šukiai P. ir S. 890
 Šukys Antanas 405
 Šukys Domas 405
 Šukys Kazimieras 407
 Šukys Kazys 401, 402, 405, 407
 Šukys Pranas 395, 396, 424, 425
 Šuminienė Ona 726
 Šumskienė Janina 772
 Šupikovas 497
 Šurkus Jonas 406
 Šurnas A. 962
 Šutinienė Irena 4, 981, 992
 Švambaris Julijonas 429
 Švedavičiūtė Donata 522
 Švedavičiūtė Juzė 513
 Šveistrys Antanas 405, 422
 Švitra G. 39
 Švogžlys-Milžinas Nikodemus 248

T

Tadijošaitienė Petronėlė 772
 Taicas Icikas 501
 Talaitis Jonas 560
 Tallat-Kelpša Radas 63
 Tallat-Kelpša Vytautas 627
 Talmantas J. 458, 464, 467, 472
 Tamašauskas R. 497, 508, 534
 Tamaševičienė Viktorija 858
 Tamaševičius Juozas 526
 Tamošaitienė Anastazija 907, 914, 916
 Tamošaitis Izidorius 689
 Tamoševičius Ignas 517
 Tamošiūnas Alfonsas 528
 Tamošiūnas Evaldas 528
 Tamošiūnas V. 507
 Tamošiūnas Zenonas 528
 Tamošiūnienė Regina 855, 858
 Tamulienė Eleonora 190
 Tarasenska P. 438
 Tarasenska Petras 165, 183, 199, 208, 209, 248
 Tarnauskas Pranas 816
 Tarvydas Aloyzas 1077
 Tarvydas B. 233
 Tatarūnienė (Jurkevičiūtė) Irena 860, 866, 867, 870, 871, 872
 Taujanskaitė Elena 595, 598, 1017
 Tautavičius A. 179, 198–200, 206, 222, 224, 226–229, 235, 238, 239, 244–246, 248, 310, 318, 323, 325, 328, 329, 358, 370, 373
 Tautkus-Tautkevičius 713
 Tautulis 552
 Tautvila 440
 Tautvydas A. 707
 Tebelškis Povilas 311, 324, 325
 Tilindis Juozas 506
 Tilvytis T. 48, 1000
 Tingenagilis Johanas 362
 Tiškevičius 339, 387

- Tiškevičius Eustachijus 208, 248, 608
 Tiškevičius Konstantinas 248
 Tyla Antanas 4, 385, 992
 Tyrylis 694
 Tyrylis Alfonsas 694, 708
 Tyrylis Antanas 708
 Tolis E. V. 104
 Tomkevičius Herkulanus 393
 Töppen M. 357, 373, 571
 Toscanini Artūras 587
 Totoraitis Jonas 729, 730, 797
 Tovazinskis Kazimieras 557
 Traidenis 550, 551, 553
 Tramal Helena 508
 Treigiai 579
 Treniota 551
 Trentovijus A. 386, 387
 Tretininkas Antanas 165, 198
 Trimonienė Rita Regina 7, 435, 442, 987, 1013, 1035
 Trinkūnas J. 458, 466, 471
 Trinkūnienė Janė 726
 Trufenovas Piotras 508
 Truika Jonas 506
 Truska L. 453
 Tūbelis Juozas 476
 Tulpinas Antanas 884
 Tumas 690
 Tunaičiai 798, 812
 Tunaitis Gintautas 820
 Tunaitis Justinas 800, 801, 820
- U, Ū**
- Ulmanas J. 103
 Ulmanis G. 103
 Ungulaitis 683
 Unikaitė (Jankauskienė) Rožė 109
 Urbanavičius V. 218, 233, 235, 237, 370
 Urbanavičius Vytautas 180
 Urbikas Bronislovas 834
 Urbonas Algimantas 595, 598
 Urbonienė Skaidrė 906, 907, 909, 910, 919
 Urtans V. 230
 Usačiovaitė Diana 648, 690, 691
 Usavičius Stasys 455, 470, 471, 481, 486, 489
 Usavičiūtė Janina 455, 456
 Usavičiūtė Jonė 529
 Ušinskas Vytautas 248
 Ūtupis Jurgis 654
 Ūtupis Petras 654
 Ūzdavinis V. 343
 Užkurnys Jurgis 521
 Užpolevičius Mykolas 525
 Užpurvis J. 377
 Užupis Juozas 798
- V**
- Vabalas V. 543
 Vadapalas A. 784
 Vagneris Erhardas 689
 Vagonis Stasys 505
 Vagonytė Marija 488, 489
 Vagonytė Stasė 523
 Vaicekauskas Ilvedaras 386
 Vaicekauskas Julius 499
 Vaicekauskas Leonas 496–499, 501, 502, 534, 535
 Vaicekauskienė Filomena 501, 534, 858
 Vaicekauskienė Kunigunda 386
 Vaicekauskienė Marijona 851, 852, 854, 855, 858
 Vaičaitis Pranas 731, 733, 735
 Vaičiulaitis A. 593
 Vaičiūnas P. 464, 589
 Vaičiūnienė Dalia 248, 258, 259, 262, 265, 269–272, 275, 277–280, 282, 283, 286–290, 297, 299, 300, 303
 Vaičius A. 188
 Vaičys Petras 834
 Vaidelienė Adelė 8, 692, 695, 706, 708, 710, 711, 988, 1020, 1036
 Vaikasas Juozas 405
 Vaineris 499
 Vaineris Joselis 507
 Vainilaitė Elena 528
 Vainilaukas Antanas 496
 Vaišnora J. 921–924, 926
 Vaišnoras V. 401
 Vaišnoras Vincas 402
 Vaišvila 616, 874, 1018
 Vaišvila A. 453
 Vaišvila Ignotas 611–624, 875, 1018
 Vaitiekūnas Edvardas 510, 511
 Vaitiekūnas Juozapas 531
 Vaitiekus S. 344
 Vaitkevičienė D. 196
 Vaitkevičius Adolfas 467, 474, 481, 483, 488, 1004, 1036
 Vaitkevičius Vyktintas 988
 Vaitkevičius J. 195
 Vaitkevičius Jaroslavas 522
 Vaitkevičius S. 115, 403, 875
 Vaitkevičius Vyktintas 6, 180–182, 186, 187, 189–192, 197
 Vaitkevičius Vladas 889
 Vaitkevičius V. 371
 Vaitkienė R. 981, 1071
 Vaitkunskienė L. 178, 179, 233, 296
 Vaitkus M. 592
 Vaitkutė Remigija 596, 602, 1017
 Vaitonis V. 111
 Vaivada Aleksas 407
 Vaivada Juozas 405, 407
 Vaivadienė Ona 904
 Vaivadienė Ž. 908
 Vaizbonienė S. 915, 916
 Vaizgenytė Stasė 511
 Vaižgantas 592
 Valaitis 809
 Valaitis I. 886
 Valaitis Justinas 798, 805, 807, 815
 Valančiauskis 619
 Valančius 499, 619
 Valančius Antanas 502
 Valančius Motiejus 165, 198, 199, 208, 334, 337, 393, 446, 447, 559, 561, 596, 611, 613, 614, 616–618, 623, 926
 Valantis I. 885, 886
 Valatka Vitas 166, 167, 177–179
 Valavičius Vincentas 548
 Valentinas Kazimieras 545
 Valentinavičius Stanislovas 532
 Valiukaitė Elena Stasė 590
 Valiukas Vytautas 878, 879
 Valiukėnas M. 433
 Valiukienė Petronėlė 879
 Valiūšytė Ieva 885
 Valkūnas L. 371
 Valteraitis Antanas 813
 Valuckienė Marija 184
 Valužis V. 4, 992
 Vambutas Laurynas 619
 Vanagas 420
 Vanagas A. 372, 441, 574
 Varanius 694
 Varkalis K. 883
 Varnas Algirdas 199, 205, 207, 208, 247, 1005
 Vartbergė Hermanas 249, 375, 435–437, 442, 444, 445
 Vartburgietis Henrikas 199
 Vasiliauskaitė Marija 488
 Vasiliauskas E. 233, 235, 236, 242
 Vasiliauskas Kostas 526
 Vasiliauskas-Gerutis M. 467
 Vasiliauskienė Danutė 904
 Vasiljeva Ana 508
 Vasiljevas Ivanas 508
 Vasiukevičius Juozapas 532
 Vaškevičienė Veronika 513
 Vaškevičiūtė I. 224, 229, 230, 231, 235, 236, 343, 441, 1006
 Vaznys Jonas 648, 653, 659
 Vėberis Maksas 950
 Veblaitis P. 337
 Vecelis V. 107, 110
 Veckenstedtas Edmundas 310, 329
 Veinšteinas Maušas 526
 Veisaitė Irena 878
 Vėlienė Aldona 940
 Veliška A. 344
 Vėlius Gintautas 248, 249, 268, 269, 271, 273–275, 276–285, 292, 297, 298, 303–307
 Vėlius Norbertas 185, 195, 950, 953
 Vėlys Antanas 940
 Venclauskis Kazimieras 424, 426
 Venclova A. 473
 Venclovaitytė Ona 518
 Vengraitienė (Pranaitytė) Aneliukė 820
 Vengraitis Antanas 772, 798, 820
 Venys J. 659
 Venys Vytautas 772
 Venskienė Asta 9, 894, 895, 897, 988, 1026, 1036
 Venskienė Magdalena 906, 910, 916, 917
 Venta Povilas 879
 Venzlauskas Antanas 496–498
 Venzlauskas Balys 499
 Vercinkevičius Stasys 525
 Verikaitė Zofija Milda 532
 Verikas Antanas 531
 Verketis B. 405, 407, 408
 Verneris G. 102
 Verneuils E. 104
 Vienožinskienė A. 110
 Viesulienė Bronė 904
 Viešgaila Motiejus 338
 Vijūkas-Kojelavičius Albertas 373, 603
 Vilchelbertas M. 206
 Vildžiūnas Kazys 523
 Vilhelmas IV 379
 Vilimienė Marijona 889
 Vilkas J. 181, 184, 185, 188
 Vilkelis Alfonsas 518
 Vilkelis Jonas 499
 Vilkelis Stasys 521

- Vilkelis Stepas 529
 Vilkelytė Valentina 528
 Vilkevičius Bronius 499
 Vilkevičius Jonas 513
 Vilkevičius Stanislovas 531
 Vilkevičiūtė Ona 499
 Vilukienė Agrafina 907, 908, 916, 917
 Vincevičius S. 341
 Virakas Pranas 647, 655, 662, 677, 679, 680, 682, 689
 Virbalis Aleksas 533
 Visockaitė Genovaitė 510
 Visockas Vladas 518, 526
 Visockis Andriejus 863
 Višinskis Povilas 198, 987, 988
 Vitauskas A. 823
 Vitkauskas V. 372, 638
 Vitkauskienė J. 723
 Vitkauskienė Teklė 189
 Vitkūnaitė Ona 489
 Vitkūnaitė Stanislava Birutė 532
 Vitkūnas Jonas 547
 Vitkūnas Juozas 515
 Vitkūnas Justinas 532
 Vitkūnas Manvydas 6, 248, 988, 1007, 1036
 Vitkūnas Vladas 505, 513, 532
 Vitkūnas J. 554
 Vitkūnienė Bronė 532
 Vitkūnienė Ona 501
 Vitkus 537
 Vizbaras Stasys 195
 Vizgirdas Jonas 813, 814
 Vizgirdas P. 428
 Vyffhusenas von Fromholdas 445
 Vygintas Aleksandras 552, 553
 Vykintas 440
 Vyšniauskaitė Angelė 8, 689, 729, 744, 822, 989, 1021, 1037
 Vyšniauskas Jonas 407, 408
 Vyšniauskas Pranas 407
 Vyšniauskienė (Tverijonaitė) Ona 560
 Vyšartai 706
 Vyšartas Jonas 696, 697, 704
 Vyšartienė Birutė 697–697, 704
 Vytautas Didysis 89, 110, 147, 250, 337, 344, 383, 446, 553–555, 605, 692
 Vytenis Almonaitis 6, 7, 982
 Vytenis, kunigaikštis 375, 378, 443
 Vladislovas IV 251
 Vodzinskas E. 117
 Voigtas J. 356, 362
 Voiničius Antanas 393
 Voitkaitienė Marija 584
 Voldemaras A. 423
 Volkaitė-Kulikauskienė Regina 200, 206, 218, 222–226, 228, 230, 231, 235, 240–242, 246, 248, 255, 287, 274, 275, 277, 279, 280, 284, 289, 291, 441, 552, 604, 1006
 Volsonytė Ela 644
 von Jungingenas Konradas 362
 von Salzbachas Marčuardas 362
 von Švercburg Giunteris 379
 Voveris Juozas 532
 Vrubliauskas Stasys 526
- W**
 Weideman H. J. 39
 Werner J. 370
 Wetzel W. 107
 Wybickis J. 388
 Wybickis Juzefas 388
 Wojtkowiak Z. 555
 Wołonczewskis M. 446, 447
- Z**
 Zabelė Brunislova 890
 Zabiela Gintautas 4, 12–14, 206, 262, 273, 285, 288, 295, 303, 311, 320, 373, 435, 992, 996–998, 1082
 Zabiela Henrikas 619
 Zabikai 891
 Zajączkowski S. 373, 437, 440
 Zajączkowski Z. 440
 Zajančauskaitė G. 981
 Zaleckis 584
 Zaleska Domicelė 584
 Zaleskienė-Gerulaitytė Domicelė 584
 Zaleskienė-Povilaitytė Domicelė 584
 Zaleskis 388
 Zaleskis Antanas 694
 Zaleskis Cezaris 393
 Zaleskis P. 567
 Zaleskis Stanislovas 584
 Zaleskytė Domicelė 584
 Zamas Simonas 390, 393
 Zameta V. 398
 Zamulaitis 683
 Zarinis Jokūbas 402
 Zdanevičiūtė O. 88
 Zeinas Eberhardas 436
 Zemblauskas Jonas 517
 Zemitas Voldemaras 398
 Zeniauskiai 700
 Zenkevičius Jonas 596
 Zevė Chaima 534
 Zikaras Kazys 400
 Zikaris Kazys 398
 Zimblienė I. 126
 Zimkienė Kotryna 506
 Zimkienė Magdelena 388, 393
 Zimkus Povilas 496, 525
 Zinkevičius Zigmās 441, 637
 Zizas R. 535
 Znatavičius Dominykas 340
 Znutas Juozas 407, 882
 Zobarskas S. 464, 468, 590, 592
 Zokas Juozas 191, 192
 Zubovas Vladas 534
 Zubovienė Danutė 534
 Zvierovičius Steponas 543
- Ž**
 Žagaras A. I. 622
 Žalėnė L. 181, 188
 Žalys Domininkas 885
 Žalys Jonas 885
 Žalys Juozapas 890
 Žarskis Petras 402
 Žašinas Domas 408
 Žašinas Jonas 545
 Žašinas S. 545
 Žašytienė R. 247
 Žaunierienė Vilija 726
 Žaveckas Stasys 526
 Žebrauskas Aleksas 499
 Žebrauskas Bronius 485, 489
 Žeiba S. 112
 Žemaitė 961
 Žemaitienė Uršulė 733
 Žemaitis 642
 Žemaitis Antanas 798, 800, 815, 820
 Žemaitis Jonas 522, 798, 818
 Žemaitis Stasys 521
 Žemaitytė 455
 Žermantas J. 200
 Žičkienė Veronika 725
 Žiegdriėnė 726
 Žilaitis Bronius 650
 Žilėnė Skaistė 595, 596, 1017
 Žilinskaitė M. 924
 Žilinskaitė Pranciška 182, 188
 Žilinskas Mykolas 340, 354, 1009
 Žilinskis Petras 542, 543
 Žinienė Marijona 532
 Žintelis Felecijonas 546
 Žiogas Juozapas 310
 Žiugžda J. 473
 Žygimantas Senasis 251
 Žmuidzinavičius Antanas 585
 Žukaitis Vincas 813
 Žukauskas Gasparas 659
 Žukauskas Stasys 533
 Žukauskienė Rožė 528
 Žulkus Vladas 332, 335
 Žvirblis Ipolitas 505, 506

Vietovardžių rodyklė

1340 vnt.

A

- Abakai, k. 329, 921, 925, 926, 928
 Adomavas, k. 704
 Afrika, geogr. sr. 536
 Agailė, vnk. 414
 Ainà, dv. 555
 Airija, vlst. 921
 Aitrà, up. 180, 714
 Áizkrauklė 550
 Akmenà, up. 439, 582, 578
 Akmėnė 112, 244, 423, 426, 448, 616, 878, 1004, 1033; apskr. 396, 397, 424, 426; kr. 423; r. 114, 151, 199, 205, 208, 209, 229, 235, 241, 244, 436, 441, 881, 885, 891, 905, 985; vls. 396, 406, 407
 Akmėniai 167, 218
 Akūtė 439
 Alándų salynas 78, 91, 98, 99
 Alándos, s. 77
 Alantà, upl. 320
 Álantas, up. 313, 334, 336, 1008, 1009
 Aleksandràvas, apyl. 329; k. 907, 910, 914–916
 Aleksandravėlė 79
 Aleksótas 585
 Álenšteinas, kr. 380, 444
 Alytūs, mst. 39, 479, 579, 729, 982, 1021, 1030; r. 246
 Alkà, upl. 183
 Aikupis, k. 581
 Áikus 188, 190
 Alnà, kr. 380
 Álovė, par. 527
 Álpės, kln. 80, 148
 Alsédžiai 438, 439, 611, 922
 Altájus, kr. 478–480
 Amelingà 439
 Amėrika, vlst. 416, 798, 848, 959
 Anduliai 231
 Ánglija, vlst. 109, 148, 382, 443, 848, 921, 959, 979
 Anykščiai, r. 163, 201
 Antàbaltė, plkn. 69
 Antàbūdis, k. 798
 Antàkálnis 567, 568
 Antàlieptė 78
 Antupàlis, k. 706
 Anužiai, k. 311, 312, 908, 909, 912, 914
 Anzinà 439
 Apilės kapinynas 240
 Apskriciai 423
 Apušė 439
 Apuolė 439, 604
 Ápvaršuva, k. 59, 60, 61, 65
 Áridiškis, k. 500, 515, 532, 537
 Ariógala 181–183, 342, 446; kr. 380, 573; sr. 380; vls. 376
 Áriškiai 577, 578
 Áflaviškės, k. 689
 Armenà, up. 39, 358, 359, 651; upl. 649
 Armóliškės, k. 400, 408; vnk. 414
 Asavà, 548; par. 544
 Asteikiai, k. 908–912, 914
 Astruvkà, apyl. 535
 Ašmenà, apskr. 486; dv. 555
 Ašvà, up. 574, 578
 Ašvietė 579
 Ašvijà, up. 578
 Atàžvalga 249
 Ažutėnai 46
 Ažvinčių girià 16, 17, 24; mš. 17, 78
 Atlántis 15
 Atlánto vandenynas 421
 Atmatà, up. 705
 ATR, buv. vlst. sąjunga 612
 Áugsburgas 590
 Augustàičiai 108, 448; k. 159, 410, 414
 Augustàitis 117
 Aukštàdvaris 289
 Aukštàgirė, k. 58, 59, 60, 64; vnk. 58; aukštuma 17, 20, 41, 62, 64
 Aukštaitijà, etnogr. sr. 24, 38, 53, 78, 181, 715, 721, 775, 795, 842, 865, 938, 959
 Aukštàkálnis, vnk. 414
 Aukštutinis Gelgaidiškis, k. 258, 259, 262, 269, 270–273, 275–279, 282, 283, 286–290, 297, 300, 304
 Auksučiai, k. 398, 400, 402, 403, 407, 414, 431; sen. 404, 405, 407, 408
 Aukštàdvaris 986
 Aukštàgirė, kln. 575
 Aūkuro kálnas 253, 254, 256, 257; plkl. 253, 254
 Austràlija, vlst. 591, 644
 Áustrija, vlst. 388, 825
 Avižieniškis 74, 75
 Avižliai, k. 398, 399, 407, 414, 427; mš. 114; sen. 405, 407, 408
 Avižlys, upl. 114, 135, 136
 Avižónys, k. 892
 Ažūdievis 543
 Ažvinčiai 999
- B**
- Babrungas 439
 Bagaslaviškis 547
 Baisogala 1071, 1072
 Bajerbuurgas 358, 359, 443
 Bajorai, k. 47–50, 76, 585, 724, 726
 Bajoraičiai, k. 787
 Bajoriškiai, k. 414, 428, 861
 Balčiūniškiai, k. 868
 Balčių ežeras 78
 Balgà 362
 Balsiai 887, 890
 Baltàdvaris 555
 Baltarusija, vlst. 38, 77, 204, 233, 262, 273, 871
 Baltėlis, ež. 21, 24, 25, 999
 Baltiškų aukštuma 78
 Báltija, reg. 20, 70–72, 74, 76, 79, 80, 82, 96, 105, 111–113, 129, 131, 132, 150, 154, 155, 157, 159, 160, 162, 163, 173, 179, 353, 370, 381, 495, 988, 1036
 Báltijos jūra 77, 78, 98, 99, 114, 118, 161, 203, 246, 335, 370, 589, 658, 823, 983, 1008
 Baltys, ež. 24
 Baltkálnis, kln. 125
 Baltrušiai, k. 774, 775, 778, 784, 785, 788
 Baltupėnai 681
 Baluošas, ež. 25
 Barbóriškis, k. 546
 Bardžiai 103
 Bareikiai, k. 574, 579
 Barsùkálnis 69
 Bárta, istor. sr. 380, 381
 Bártuva, up. 318
 Barvydžiai, k. 400, 402, 414; sen. 405, 407, 408
 Barzdaí, apyl. 736, 773, 1021; bžk. 795
 Batalionas, pv. 183
 Batniavà, k. 652
 Baubliai 80, 88, 103, 311, 312, 315, 321, 322, 398, 420, 421, 890; k. 58, 60, 311, 320, 322, 323, 335, 414, 827, 1008; pilkapijai 311
 Bauskė, k. 414
 Bavàrija, kun. 378
 Beistenas 383
 Belvedėris 194, 358; dv. 585
 Benekàinys, vls. 486
 Berlínas, mst. 103, 571
 Bėržėnai, vnk. 414
 Beřžupis, upl. 183
 Besmerčiai, k. 182, 183, 195, 196
 Betýgala 446
 Biėlskas, apskr. 543
 Bėkava, up. 581
 Bėkavėnai, k. 179, 230
 Biliúniai, 55, 65; k. 59, 60, 63, 65, 577, 578, 582, 1016; plkl. 126, 578; sen. 929
 Biliūniškės 398, 400, 411, 417, 420, 421, 428; k. 402, 407, 414, 422, 427; sen. 405, 407–409
 Bilótai, dv. 524, 525
 Bėrštonas 666
 Bėržai, apyl. 235; mst. 406
 Bėržinėnai 439
 Bėržulis 59
 Bėržuvėnai 438, 447
 Bėržų Laūkas 707
 Bisenė, istor. piliavietė 373, 375, 376, 382
 Bitėnai 650, 655
 Bitpoliai, k. 414
 Bizántija, imp. 179, 278, 306, 307
 Byvainėlis, ež. 24, 25, 999
 Blàklaukės, k. 414
 Bliuviškiai, k. 771, 798, 803, 812
 Bókšai 86
 Bolšàja Rėčka, gyv. 479
 Boruvkà, vnk. 521
 Bòstonas, mst. 200, 356, 358, 373, 447, 534, 554, 559, 584, 591, 592, 594, 876
 Bòtnijos įlanka 77, 93, 98
 Bradėliškės, apyl. 290; plkl. 290
 Brandenbùrgas 362, 375
 Brazėlės, k. 498
 Briànskas 381
 Brūžė, k. 648–650, 652, 653, 655–657, 663, 664, 669, 673, 675, 677, 683, 684, 687, 690
 Bubiai, k. 652; plkl. 381
 Bublėliai, apyl. 773
 Būciniškė, k. 664
 Būdà 383
 Būdėlė, k. 791, 820
 Budriai, k. 905, 906, 908, 910, 912–914, 924; gyv. 927
 Būdriškės, k. 398
 Būdriškiai, dv. 414; k. 402

Būdviečiai, k. 312, 695
 Budzlavas, par. 543
 Buciai, k. 60, 64
 Būgas, up. 381
 Būhlertalis, mstl. 590
 Bukà, upl. 22
 Bulgàrija, vlst. 306
 Būrbiškiei, 53, 54, 137, 154–156, 158, 160, 161; dv. 61, 190, 414, 427; k. 576; plkl. 577, 579
 Burbōnė, kun. 379
 Burguñdija 378
 Būriškiai, k. 244, 400, 402, 414, 432, 1005, 1006
 Burniškiei, k. 522
 Butvilōniai, plkn. 181, 185; vns. 184

C

Cėklis, istor. sr. (dabar Kėklīs) 436–440, 442, 1009, 1013; sen. 438
 Celmė 439
 Chàrkovas, gub. 391, 603
 Ciuiniai, k. 414
 Clevelàndas 585

Č

Čečėnija 941
 Čėkiškė 182, 183, 185, 186, 188, 194; vls. 181, 182, 184, 185, 195
 Čėkiškės Alkà, kln. 183; upl. 182, 183
 Čėkija, vlst. 376–380, 443, 445
 Černigovas 381
 Čikagà, mst. 196, 337, 559, 569, 592, 647, 733, 766, 797
 Čiōbiškis 11, 539, 454, 458–463, 472–474, 476, 478, 480–483, 487–489, 491, 493, 499, 500, 502, 505, 514, 516, 518, 519, 527, 532, 534, 539, 540, 542–546, 548, 847, 849, 850, 852, 856, 858, 1007, 1013–1015, 1071; apyl. 499, 521, 535; bžnk. 459, 483; gyv. 459, 483; mstl. 458, 461, 478, 539; par. 542, 544, 549; sen. 453; vls. 6, 7, 9, 248, 309, 452, 453, 494, 495, 541, 549, 550, 558, 559, 847, 859, 860, 873, 995, 1025
 Čirkai, k. 520, 533, 847, 856, 858, 860, 862, 865, 866, 868
 Čiuliniai 398
 Čivai, k. 985, 1033

D

Dābikinė, k. 414, 415; up. 151
 Dachau, konc. stovykla 644
 Dainavà 71–73, 76, 132, 154
 Dāniškė, k. 55, 60
 Damāskas 225
 Dāmis 439
 Dānija, vlst. 377
 Dapšiai 245; plkn. 245
 Dargiai, k. 60
 Daubarai 557; plkn. 245
 Daubāriškiai, k. 505, 513, 557
 Daūbiškiai, k. 200, 202
 Daūgailiai 15; apyl. 722
 Daugėliškis 546
 Dauginčiai 908–910, 912, 925, 926, 928, 1009; k. 327, 328, 907, 908, 910, 911, 914–916; plkl. 335

Dauguvà, up. 204, 235, 375
 Daunōriai 17, 21, 24, 50, 726; k. 22, 24, 25, 636, 723, 725–727, 999; apyl. 17, 23; mš. 16, 17, 21, 24, 123; plk. 121, 122
 Dėgliškė, k. 55, 58, 60, 575
 Degučiai 55
 Deguvà, upl. 180
 Dėltuva, vls. 473, 488, 858
 Didėji Dirvėnai 438
 Didėji Vankiai 57, 577
 Diėvytis, ež. 53, 54, 579; kln. 63
 Dilbėčiai, k. 414
 Diržiai 228
 Dirvėnai 447; vls. 446
 Dirvōnai 940
 Ditterswelleris 590
 Dyburiai 311, 329, 910; k. 329, 912
 Dnėpras 381
 Dnėstras 381
 Dobrynė, mst. 377
 Dōrpatas, vysk. 377
 Doveitlaukiai, vnk. 414
 Dōvydo kalnas 69
 Dovėdiškiai 488
 Draginiai I 890; II 890, 891
 Draginiai, k. 407, 414, 427; sen. 405, 407–409
 Drapaliai, k. 791
 Draučiai, k. 868
 Drevanta 375
 Drobūkščiai, k. 706–708, 824
 Drubliōnys, k. 861
 Druktėniai, plv. 61
 Drungilai, k. 928
 Drūskis, kr. 175; up. 180
 Dziuginėnai 438
 Dubaūsis, up. 26–39, 1000
 Dubiai 523
 Dubysa 356–360, 362–368, 381, 707; dv. 361; up. 26, 28–36, 181, 182, 188, 189, 191, 195, 197, 338, 354, 358, 359, 361–363, 367, 369–371, 373, 374, 376–383, 445, 585, 681, 683, 1010, 1011
 Dubravai, k. 664
 Dūkštas, apyl. 39; mstl. 724
 Dulcai, pv. 694
 Dūlkiai, k. 652
 Dūlkių Laūkas, k. 53, 56, 57, 60
 Dumbriai, k. 398, 407, 414, 450
 Dunōjus, up. 370
 Dūobelė 443, 444
 Duobėnai 439
 Duobiškiai 1005
 Dūrbė 331
 Dusiai 200, 398, 438, 439, 1005; k. 202, 204, 402, 414
 Dūseikiai 437, 438
 Duvzarė 436–439, 450, 1013; sen. 438
 Dvārviečiai 56, 393; bk. 57; k. 60, 66, 386
 Dzūkija, etnogr. sr. 38, 39, 40, 71–73, 76, 132, 154, 725, 775, 842, 923
 Dziugai, k. 984, 1032

E, Ė

Egīptas, vlst. 307
 Eglesiai 153, 162, 448; dv. 414; k. 407
 Ėgliškiai 114, 313; gyv. 311, 322

Eikščiai 184; apskr. 535
 Eitvydai, plv. 57
 Eitvydaičiai, bk. 57; plv. 61
 Endriėjavas 85, 1071
 Endriškiai, k. 787
 Ėstija, vlst. 224, 225, 313, 375, 435, 438, 503, 590
 Ežerūonà 361
 Eurōpa, geogr. sr. 12, 26, 27, 36, 39, 52, 80, 98, 99, 106, 108, 116, 148, 203, 245, 248, 274, 304, 305, 307, 308, 370, 373, 379, 443, 445, 452, 501, 503, 536, 540, 566, 569, 588, 604, 751, 929, 930, 933, 936–941, 943–945, 947, 949, 964, 966, 978, 988, 999, 1002, 1002, 1036

F

Fenoskàndija 70, 73, 76, 94–96, 98–100, 157; kln. 119
 Fermos, k. 414
 Freiburgas 357, 358, 364, 366, 367, 378
 Fridbarkas 378

G

Gaidėliai 46
 Gaidžiai, k. 77, 726
 Gailiūnai, k. 546
 Gaižuvà 181; sr. 380; vls. 374
 Galinda, istor. sr. 380
 Galindėnai 439
 Galiniai, k. 784, 813, 814
 Gamėnai, k. 414
 Gančeriai, k. 858
 Gandingà, up. 438, 439
 Gardai 439
 Gařdinas gub. 543; mst. 375, 377, 446; reg. 381
 Gargždai 387, 439
 Gasčiūnai, vls. 427
 Gaudūčiai 908–912, 915; k. 908, 911
 Gaujà, up. 375, 379
 Gdānskas, mst. 377
 Gėgė, up. 649, 666
 Gegrėnai 439
 Gegūžiai, k. 791
 Gegužinė 543
 Geležius, upl. 649
 Geļgaudiškis 344, 673, 788; apyl. 773
 Gėlvonai 553, 1071; gyv. 249; vls. 488, 491, 511, 521, 538, 542, 545, 858
 Gendviliskės, k. 402, 414
 Geniotālis, upl. 694
 Geniōtas, dv. 572, 576, 578–582; k. 580
 Georgenburgas 358, 359, 377, 378
 Geranāiniai 548; par. 547
 Gėrikė 445
 Gerybiškiai, dv. 414, 427; k. 414
 Gervėčiai, apskr. 535; plk. 19
 Gervėtis, ež. 25
 Gesalai 439
 Giedrāičiai 554; vsl. 488
 Gilijà 659
 Giniotai 1016
 Gintališkė, k., kpn. 231, 233, 914
 Gintarai 311, 314–317, 319, 333, 336, 921; gyv. 335; k. 334, 335; plkl. 334, 335, 1008, 1009

- Girėnai 714
Girininkai, k. 656, 661, 690, 695, 696, 713, 744, 761, 768, 834
Girvainiai, k. 55, 56, 58–60, 65
Gynėvė, up. 181
Goliubas 375
Gonrene 439
Grabliaučiznà, k. 501, 531
Grabšyčiai, k. 908
Graikija, vlst. 959, 979
Graumenà 713
Grāžjūris 694–700, 703, 704, 707, 714
Greičiai, k. 652, 657, 683
Griaznuchà, r. 479
Griežė 439
Griežiai 200, 400; k. 202, 203, 405, 414, 450
Grimzdaĩ 692, 710–712; upl. 710, 711
Grinaičiai, k. 649, 655–658, 664, 669, 675–678, 683, 689
Griškabūdis 9, 729, 735, 736, 740, 741, 747, 748, 755, 762, 767, 788–795, 797–812, 814, 816, 818–820; apyl. 9, 730, 773, 790, 791, 797, 798, 804, 809, 812, 1021–1024; k. 798, 801, 802, 807, 809, 810, 818, 820; mstl. 760, 771, 772, 798, 803; par. 730, 797; vls. 8, 9, 742, 743, 745, 753, 770, 772, 773, 789, 796, 798, 802, 807, 816, 820, 821, 1022–1024
Grỹbiškiai, k. 414
Grūdà, upl. 71–74, 76, 79, 132, 154, 157, 158, 161, 163, 1004
Grupiniai, plkn. 246
Grūstė 438, 439
Gruzdziai, vls. 406, 1071; par. 543
Gubakiai 400
Gudų kapinynas 229, 235, 242, 243
Gudónys, k. 858
Gulbės, k. 53, 55, 58–60, 940, I, k. 58, II, k. 58, III, k. 58
Gumbakiai 398, 890, 892; k. 402, 408, 414, 891; sen. 405, 407, 408
Gvaldaĩ, k. 388
- H**
Hánza, mst. 304
Hárvardas 591
Horòdlė 553
- I, Ī, Y**
Ievóniškiei 571
Ignalinà 724; r. 987, 1035
Ilgabradai, k. 518
Ilgis, ež. 15
Ilguvà, dv. 791
Īlžė 439
Imbarė, k. 439; plkl. 320
Īmpiltis 439
Īndija, geogr. sr. 235
Īndúbakiai 77
Īnturkė 545
Īrānas, vlst. 307
Īspānija, vlst. 647, 959, 979
Īsrutis 573
Īšdagai, k. 789
Īšlaužas 651
Ītālija, vlst. 378, 382, 388, 592, 921, 959, 979
- Ivóniškė 53, 55; k. 58, 60
Yžnė, up. 578, 579, 582, 583, 1016
- J**
Jačioniai, k. 987, 1035
Jakai, dv. 414
Jakštaičiai 218, 233, 235
Jakutija, sr. 982
Janāpolė 446
Jančiai, k. 774, 777
Janioniai, k. 458, 459, 483, 493, 495, 498, 513, 521, 670, 690
Jankai, apyl. 736, 738, 773, 1021; vls. 791
Japōnija, vlst. 642, 959
Jaroslāvlis 385, 391; gub. 391
Jasnagūrka, k. 356
Jauneikiai 230, 243
Jauneikiė kapinynas 230
Jaūniškiai 19
JAV, vlst. 959, 358, 536, 591, 623, 928, 979
Jazdaičiai 231
Jokavai, k. 186, 187
Jonaičiai 890, 892; I, k. 414; II, k. 414; k. 407, 408, 415, 450
Jonavà 984, 1032; r. 858
Jōniškis, 446, 618, 620, 983, 1031; r. 229, 230, 231, 233
Jōnlaukiai, k. 414
Jōsvainiai 356, 363, 366
Jotỹškiai, k. 649, 660, 668, 675
Jucaičiai, k. 826, 834
Jūdrė, upl. 713
Judrėnai 167, 174, 390, 391; k. 387; sen. 713
Juknōniai, k. 491
Junigėda 374, 375
Juodainiai 59, 65, 943, 944, 946; k. 59, 60
Juodoji jūra 118, 381
Juodoji pėlkė 86
Juodōniai, k. 467
Juodónys, k. 468, 485
Jūra, up. 85, 165–167, 173, 358, 361, 376, 438, 579–581, 681, 683, 694, 696, 706–708, 710, 713, 714
Jurākalnis 103, 105, 116, 145
Jurbarkas 26, 190, 359, 377, 378, 387, 590, 649, 650, 652, 657, 658, 681–683, 685, 686, 688, 690; apyl. 688; k. 675; kr. 688; mst. 650, 661, 663, 669, 688, 798; r. 181, 647, 648, 652, 655–658, 660, 664, 666, 668–670, 672, 673, 675–682, 684, 685, 690, 691, 778, 786, 823, 984
Jūrgenburgas 377, 378
Jutkiškės 386
- K**
Kačaičiai, k. 908
Kaštaunaliai, k. 53–56, 60, 178
Kašučiai 231
Kačaičiai, k. 311, 312; plkl. 311, 325, 326, 335, 336
Kaimynai 471, 475, 481, 486, 488, 489, 491, 492, 514, 518–520, 528, 531–533, 858
Kaimynėliai, k. 507, 532
Kairėnėliai 201
Kairiškiai 890; I 890; II 890
- Kaišiadōrys 482, 498, 500, 528, 1030; r. 858, 982
Kalifōrnija, valstija 591, 950
Kaliningrādas, sr. 652
Kalnālaukis 242; gyv. 313
Kalnāžemė 439
Kalnėliai 218, 231, 619, 650, 657, 664, 668, 688; k. 649, 661, 669, 675, 678, 682, 885
Kalniškė, vnk. 55, 58
Kalniškiai 420, 421; dv. 400, 414; k. 311, 312, 414
Kalniėčiai II 230
Kalniškiai 890; dv. 614; k. 921, 927, 928
Kalnỹčiai, k. 388, 843
Kalnỹnai, k. 860, 862, 868–871
Kāno Griktšai, apyl. 322, 1008; gyv. 311, 335; k. 320, 322, 323, 335
Kalótė 439
Kaĭtinėnai 446, 828; kr. 573, 579, 582; vls. 446
Kalviaĩ, plkn. 69
Kamajai, par. 546
Kamšà 69
Kaniavėlė, upl. 185
Kantautāliai 65
Kāpčiamiestis 40
Karaliāučius 105, 106, 148, 250, 364, 365, 377, 669; sr. 655, 659, 666, 685
Karāliškiai, k. 649, 681, 780, 782
Kāršuvos giria 38
Karėlija 96, 99, 385
Karkluojė, up. 313
Karkusas 375
Karnavė, k. 648
Kārpėnai 151, 152
Kāršaklōnis, gyv. 522
Kāršuva 573, 582; istor. sr. 575, 576
Kaĭtena 6, 9, 310–312, 314, 316, 318–320, 329, 331, 334, 336, 439, 905, 908, 912, 914, 916, 921, 924–928; apyl. 6, 9, 310–313, 316, 319, 320, 333–336, 905, 908, 911, 912, 915, 916, 920, 921, 928; dv. 310, 316, 332; k. 332, 336; mstl. 313, 336, 907–912, 914–916, 1008, 1009, 1027, 1028; plkl. 310, 329, 330, 335; sen. 311, 312; vls. 6, 9, 336, 905, 906, 908, 911, 912, 914, 915, 918, 919, 1008, 1027, 1028
Kartenālė, up. 313, 322, 323, 325
Kartupėnai, plkl. 373
Kašaičiai, k. 927, 1009
Katiliai, k. 774–777, 783, 803, 809–813, 816, 817, 820
Katūniškiai, k. 531, 532, 535
Kaukai 246
Kaūkiškiai, k. 496, 528, 864
Kaūnas, mst. 41, 42, 310, 337, 344, 356, 358, 359, 370, 372, 373, 377, 378, 381–383, 385, 386, 388, 390, 392–395, 425, 427, 428, 436–438, 497, 498, 501, 502, 508, 530, 532, 534–536, 539, 540, 545, 546, 553, 554, 557, 559, 572, 576, 577, 580, 585–590, 593, 598, 600, 605, 606, 608, 609, 618, 620, 621, 637, 639, 640, 643, 644, 647–652, 655, 660, 663–666, 668, 670, 671, 675, 676,

- 678, 680, 682–691, 693, 696, 698, 705, 729, 767, 778, 792, 825, 845, 868, 949, 953, 979, 981, 982, 983, 986, 988, 1012, 1016, 1017, 1019, 1030, 1031, 1033, 1035, 1036; r. 39, 648, 655–657, 660, 663–665, 667–670, 672, 673, 675–677, 683, 690, 691, 775; vls. 426; gub. 26, 39, 41, 102, 105, 108–110, 117, 148, 165, 172, 183, 184, 190, 198–200, 204, 231, 243, 246, 250, 341, 386, 393, 394, 612, 613, 617, 618, 620, 643, 647; apyl. 39; apskr. 617, 649
- Kauno marios 656, 665, 670
- Kaupriai 77
- Kaziškė 890
- Kazitiškis 15; mš. 17
- Kazliškiai, k. 518
- Kazlų Rūdą, giria 38
- Kazokiškės 548, 549
- Kazokiškis 548
- Kėdainiai 392; r. 230
- Kelmė 446, 823, 827; r. 167, 172, 218, 233, 237, 683, 691, 905
- Kelpsaičiai, dv. 65; plv. 61, 125
- Kemešys, ež. 78
- Kepalūskalnį 58
- Kežbediškės, vnk. 414
- Kerėžiai, k. 407, 414; plkl. 257
- Kernavė 7, 11, 246, 248–276, 278–284, 286–289, 291–293, 295, 296, 298–309, 383, 463–465, 479, 481, 483, 484, 486, 488, 489, 491, 500, 505, 507, 514, 518, 522, 527, 529, 532, 534, 539, 542–545, 547, 550–558, 847, 848, 850, 858, 860, 861, 863, 869, 872, 1007, 1014, 1015, 1071; apyl. 262, 550, 869; dv. 555; gyv. 288, 518; k. 861; mst. 6, 248, 249, 256–258, 267, 273–275, 277–279, 281, 283–285, 293, 297, 307, 550, 552, 860; mstl. 305, 507; par. 542–544, 549, 556, 557; plkl. 550; sen. 453, 519, 542, 857, 862, 864; sr. 550, 554; vls. 6, 7, 9, 248, 309, 452, 494, 495, 541, 549, 550, 554, 558, 559, 847, 859, 860, 873, 995, 1007, 1013–1015
- Kernavėlė 257; plkl. 253–256, 287
- Kernaviškiai 288, 868
- Kežnius 551
- Kiauliuopys, k. 722
- Kyburiai, k. 722
- Kiduliai 649, 652, 664, 676, 686, 787, 789; apyl. 773; k. 655, 661, 663, 670, 672, 673, 675, 679, 690, 691
- Kijevas, mst. 385, 390, 391, 603
- Kikóniai, k. 55, 571
- Kimėliai 375
- Kimsiai, k. 415
- Kinija, vlst. 959
- Kinkiai 885, 886, 891, 1026; k. 402, 407, 414, 886
- Kiņkupė, k. 414
- Kionigsburgas 356, 357, 363, 366
- Kivyliai 389
- Kybártai 798
- Kýbartiškė 167
- Klábai, k. 86, 843, 844
- Klaišiai 244, 1005, 1006; dv. 400, 414, 427; k. 202, 204, 243, 407, 408; sen. 405, 407
- Klaipėda, mst. 181, 201, 303, 332, 335, 357, 377, 385–390, 435, 440, 443, 457, 463, 532, 575, 584, 585, 587, 599, 609, 658, 668, 710, 825, 958, 979; kr. 387, 590, 792, 796, 820, 984, 988, 1017, 1032, 1036; apskr. 311, 328; 231, 311, 322, 905
- Klišabalė, k. 864, 865, 868
- Klỹkiai 47, 122; apyl. 15; ež. 15; k. 50; plkn. 69
- Klỹkoliai 112
- Knyčia, ež. 121
- Kokšis 479
- Kõnigsbergas, mst. 199, 362, 574
- Kontautai 55; bk. 56, 57; k. 57, 60
- Kontautáliai, 55, bk. 57; k. 57, 60
- Kontautiškiai, k. 57
- Konteikiai, k. 985, 1033
- Kõziškės, k. 407, 414
- Krašuonà, plk. 19; upl. 19
- Krãkežeris 121
- Krakiai 446
- Krapiliskiai, k. 468, 470, 479, 513, 865, 866
- Krasnojárskas, kr. 478, 479
- Krãžiai 446, 985, 986, 1033; vls. 446; kr. 573
- Krešiai 423
- Kreiviai, k. 775, 784
- Kretingà 310, 311, 313, 318, 329, 906, 920, 921, 924, 926, 927; kr. 914; mstl. 917, 984, 1008, 1027, 1032; r. 225, 231, 242, 310–313, 316, 318, 320, 322, 326, 328, 335, 905, 909–913, 915–918; up. 439; apskr. 927
- Krėtkampis, k. 648, 649, 655, 663, 664, 675
- Krėva, mst. 250, 555
- Kriokliai 890; I 890; II 890, 891; k. 428
- Kriūkai 652, 660, 683, 784, 787; apyl. 773, 790; k. 648
- Kriveikiai 249
- Kriveikiškis, k. 251, 268, 269, 271–285, 293, 298, 303–308, 861, 1007
- Krymas, mst. 614
- Kryžiaukà, k. 527
- Kryžiõnai 659
- Krokliai, k. 414
- Krõkuva, mst. 105, 251, 377, 378, 446, 545, 551–553
- Krunai, k. 507
- Kruopiai 417, 425, 885; vls. 406
- Kubiliai, k. 648, 649
- Kubliškės, k. 820
- Kudirkos Naumiestis 733, 736, 778, 781, 793, 1021; apyl. 773
- Kukovaitis, mš. 551
- Kuktiškės 983, 1031; apyl. 722
- Kuláutuva 648, 650, 686
- Kuldinga 440
- Kuliai 577
- Kulmas 376, 377
- Kulupėnai, k. 313, 906, 908–911, 916, 917; apyl. 917; sen. 311–313, 328; vls. 905
- Kulvà 249
- Kunigėliai, k. 792
- Kunigiškiai, k. 470, 472, 485, 535, 863, 865, 868
- Kupiškis, r. 983, 1033
- Kušas, istor. sr. 112, 335, 436, 438, 440, 442, 443, 450; sr. 111; vysk. 435, 436, 438–440, 442, 450
- Kursėnai 233, 409, 414, 415, 430, 449, 616, 824; apskr. 426
- Kušleikiai, k. 397, 398, 400, 402, 407, 414
- Kuršo aukštumà 111, 112
- Kurlándija, gub. 342
- Kurmaičiai 233; plkl. 320
- Kušų m̃riais 668, 688
- Kutáiniai, k. 60
- Kūtymai 577, 578, 580, 581; k. 581
- Kužemė 111, 642
- Kvėdarna 5, 6, 8, 80, 86, 165–167, 175–178, 385–388, 390, 392, 393, 572, 582, 694, 695, 698, 701–704, 707–711, 713, 824, 830, 833–836, 838, 841, 844, 1002, 1004, 1011, 1020, 1024; apyl. 165–167, 174, 175, 180, 394, 692, 693, 705, 708, 822, 824, 825, 834, 840–845, 1071; dv. 693, 713; gyv. 175; k. 175, 580; mstl. 166, 579, 824; par. 693, 713; plkn. 165, 175; sen. 180, 693; vls. 5, 6, 8, 9, 11, 80, 88, 165, 180, 385, 386, 394, 692, 714, 826, 839, 846, 1002, 1004, 1011, 1020, 1024, 1025
- Kvėdarnalė, upl. 694
- Kvykliai 79

L

- Lašišà, upl. 182, 183
- Labanóras, par. 545
- Labaras 439
- Labė, ež. 16, 74
- Labguvà 364
- Labūnava 249, 553; gyv. 249
- Laidagaliai 486
- Laiviai 225, 231, 425
- Lampėdžiai 660
- Lapėlės 513, 847, 857, 858; apyl. 535; k. 468–470, 485, 499, 501, 507, 854
- Lapės 39
- Lapinskų pieva 694
- Latvėliai 398, 400, 417, 421, 449, 886, 1072; k. 402, 407, 415, 450; par. 885
- Latvėliškiai, k. 398, 415
- Látvija, vlst. 111, 112, 151, 162, 173, 200, 204, 223–225, 228, 230, 235, 236, 243, 308, 318, 335, 425, 437, 503, 590, 650, 825
- Laukagaliai, k. 546
- Laukdvariai 55
- Laukiniškiai, kr. 736
- Laukiškiai 575
- Laūkuva 5, 7, 10, 54, 57, 62, 65, 68, 87, 125, 386, 387, 559, 560, 562–567, 571, 574, 575, 577, 578, 580, 582, 583, 625–627, 831, 929, 931–934, 937, 939, 940, 942, 947–950, 952, 953, 955, 957, 960–973, 975–981, 1001, 1015, 1016, 1028, 1029, 1071; apyl. 5, 7, 53–57, 59–68, 572, 577, 579, 580, 582, 583, 834, 929; mstl. 582, 930, 950, 952; par. 559, 561; sen. 930–932, 934; vls. 5, 7, 10, 53, 68, 570, 571, 583,

- 694, 929, 950, 995, 1001, 1015,
1016, 1028, 1029
Laumalės 908, 910, 912; k. 906,
908, 912
Laurinkai 912
Lazdijai 786; r. 39
Lazdiniškai 242, 335, 439; gyv.
313
Lazdiniškė kapinynas 242
Lazdlynė 439
Lazduonà, up. 26, 184, 185, 188,
361
Lazduoniai, k. 187
LDK, buv. vlst. 243, 337, 353, 372,
381, 382, 446–450, 542, 604, 606,
609, 983, 984, 987, 1038
Lebedžiai, k. 183, 193
Legnica 378
Lėipalingis, vls. 791
Lėipcisas, mst. 249, 250, 357, 377,
379, 552, 571, 575,
Lekėčiai 788, 789, 792, 794; apyl.
773
Lekėmė 439
Leliokiškė, k. 801, 805, 807, 811–
813, 818
Lemantaučiznà, dv. 486
Lėmbas, k. 180, 387, 822, 824–826,
828, 830, 831, 839, 843
Lėmbo álka 180
Lėnkai, k. 415
Lenkiai, pv. 63
Lėnkija, vlst. 82, 97, 99, 105, 110,
116, 148, 200, 356, 372, 375, 376,
378, 388, 391, 392, 444, 450, 456,
495, 525, 535, 548, 553, 605, 606,
608, 825, 921, 922, 924, 1014
Lėnkijos karalystė 392
Lėntinė, k. 834
Lėntupys 543
Lėpšiai, k. 244
Liaudenskaí 909
Liėlupė, up. 243, 1006
Liėplaukė 438, 439
Liėpója, mst. 112, 406, 416, 546
Liėpōriai 300; gyv. 300
Liėpžemė 439
Lietuvà, vlst. 1–7, 10–14, 15–17,
20, 21, 23–28, 36–42, 45–47, 49,
52–54, 56, 61–64, 69–71, 73, 75–77,
79, 80, 83, 85–89, 94, 96, 99, 100–
104, 106–108, 110–114, 117, 127,
128, 147, 149, 151–164, 168, 170–
173, 175–185, 188, 191, 195, 198–
209, 217, 218, 221–239, 241–253,
262, 265, 269, 271, 273–276, 279,
280, 282, 283, 285, 287, 288, 295,
296, 300, 302–304, 308–313, 315,
318, 320, 322, 331, 332, 335–337,
346, 351–360, 367–386, 388, 389,
391, 392, 394–396, 399, 403, 416,
420–429, 431, 432, 434–437, 440–
448, 451, 454, 456, 458, 465, 466,
470–472, 474–480, 482, 486, 489,
490, 492–504, 510–512, 514, 515,
517, 519, 520, 523, 530, 532–538,
540, 542–544, 547, 549–559, 562,
565–567, 570–572, 574–580, 583–
585, 590–595, 598, 599, 602–609,
611, 614, 617, 620, 622, 624, 637,
638, 640–644, 646–651, 658, 666,
675, 685, 688, 689, 691–694, 711,
712, 714, 715, 719–721, 725, 727–
745, 747, 759, 772–775, 778, 783,
786, 789–791, 793, 796, 797, 806,
811, 820–822, 825, 834, 837, 839–
848, 854, 857, 860–869, 871, 873–
876, 885, 905, 906, 908, 910, 912,
914, 916, 919–924, 926, 928–930,
933, 938, 941, 949, 950, 952, 955,
957–960, 962, 965, 967, 969, 970,
972, 975, 976, 977, 981, 982, 983,
985–988, 991, 992, 995–1000, 1003,
1004, 1006–1008, 1010–1018, 1020–
1028, 1030, 1034–1036, 1038, 1072
Liėnkmenys, vls. 16
Linksmėnai 233
Linksmūčiai 225, 228, 230, 235,
243
Linučiai, k. 987, 1035
Liškiavà 791
Liūbekas, mst. 279, 304
Liūblinas 110, 605, 1018
Liuliškiai, k. 523, 532
Livōnija, buv. vlst. 247, 249, 250,
303, 331, 375, 377, 379, 380–382,
435, 436, 438, 442–445, 450, 550–
552, 1007, 1013
Lizdeikos kálnas 251, 253, 257
Lydà, dv. 555; mst. 544
Lýgumai, apyl. 224, 230, 236
Lódzė 663
Lókauša, upl. 574, 575, 582
Lokaušupis 574–576, 579, 580, 582,
583; upl. 583
Lokystà, upl. 54, 126, 572–575,
579, 580, 582, 583, 1016; kr. 572–
575
Lomà, k. 844
Liūblinas, mst. 553
Lukošiūnai 17; mš. 23
Lúkstas 59
Lúkšiai 730, 792, 800; apyl. 773,
792
Luobà 439, 672
Luōkė 419, 439, 446, 448, 1013;
par. 435, 446–448, 450, 613
Lūšis, up. 437
Lvōvas, mst. 373, 437, 553
- M**
- Mažieji Vankiai, k. 60
Madridas, mst. 647
Máišiagala 249, 250, 285, 289,
290, 487, 527, 543, 547, 551, 553,
554; mst. 250, 553; par. 543; vls.
535
Maksvýčiai 806
Maldývų sálos 235
Maleckàžemis 19; k. 725, 726
Mamiai, k. 312
Mančiūsėnai, k. 532
Mantiniōnys 507, 512, 518, 527,
533; dv. 525, 534
Marcinkai 534
Márgynė, k. 188
Marienbúrgas 357, 361, 377–379,
382; mst. 445
Marijampolė 459, 730, 775, 934;
mst. 199, 310, 467, 559, 735, 797,
943; r. 40, 778, 987
Mařkapiiai 324, 468; k. 468, 472,
497
Martynáiciai, k. 311, 318, 319,
336; plkl. 318, 335
Maskvà, mst. 57, 60, 90, 110, 154,
165, 198, 208, 250, 299, 305, 370,
373, 377, 379, 381, 385, 391, 473,
536, 551, 555, 577, 643, 845, 863,
891, 981
Mazōvija 375, 377
Mažeikiai 235, 426, 985, 1033;
apskr. 396, 426; r. 163, 245, 443,
905
Mažieji Dirvėnai 438
Mažieji Vankiai 57, 577
Mažōji Kartenalė, upl. 325
Mažōji Lietuvà 730, 740
Mažūnaičiai, dv. 415, 890
Mėdingėnai 438, 439
Mėdininkai 54, 132, 71–73, 76,
435, 438, 445, 446, 554, 574, 580–
582, 1016; kr. 573; dv. 555; kr.
572–574, 578–583; reg. 376; vls.
376, 443, 446
Medsėdžiai, k. 908, 911, 916
Medvėgalis 65, 376, 929, 964
Mėdvelakiai, k. 415
Meiláiciai, vnk. 415
Meilūnai 491, 492; k. 488, 857
Mėksika 642
Melđūtiškis, k. 77, 726
Mełnas 383
Melsungėnas 39
Menčiai 151
Merčiáiciai 803
Merkinė 132, 546
Mežuōtai 443
Meškėnai, dv. 415
Meškiai 218, 233, 235
Mėčiai, k. 946
Mėguvà 436–439, 450; sen. 438
Mickiai, k. 415, 450
Mikačiai, k. 858
Miklūnai 182–184
Mikoliškiai 908, 910, 912, 914
Mikūlės, k. 58, 60
Milánas, mst. 587
Minčiūkai, k. 497
Minčià 17, 999; apyl. 17; giria
77; mš. 17, 21, 24
Minčiágirė, giria 16, 17; mš. 24
Minelgynė 182
Mīnija, up. 310, 311, 313, 314,
316, 318–320, 322–324, 326, 328,
329, 331–336, 438, 439, 704, 926,
1008, 1009
Mīnškas, dv. 555; mst. 273, 683
Mīntaujà, up. 379, 543
Mišūčiai, plkl. 323, 336
Mišupė, up. 313
Mītkiškiai 258; vnk. 257, 272,
303
Mītuva 375, 380, 649, 707
Miūnchenas, mst. 148
Myrà, vysk. 556
Moivėnai 438, 446
Molėtai 934, 1035; r. 987
Mōliupė, vnk. 488
Molynė, k. 652, 655, 656, 658, 663,
666, 669, 670, 672, 673, 675, 677,
681, 683, 684, 687, 688, 690, 691
Mōlube 650
Mongirdo pilalė 324
Morávija 378, 379
Morkavà, dv. 555

- Mosėdis 439, 440; vls. 928
Mōtiškiai, k. 194, 341, 342, 584
Mozūriškiai, k. 786
Mstislavlīs 381
Musė, up. 498
Mūsinkai 454, 456–459, 474, 476, 481–483, 486, 488–493, 496–503, 505–508, 512–514, 516–519, 521, 524, 527, 528, 530–535, 537–543, 545–548, 557, 847, 854, 855, 858, 988, 1013, 1014, 1036, 1071; apyl. 848, 855; dv. 499; girinink. 518; kr. 468; mstl. 478, 488, 501, 504, 505, 507, 513, 521, 523–525, 529, 531, 532, 537, 538, 547, 855; par. 531, 542, 544, 546, 549, 510, 515, 516, 519, 525, 533; sen. 453, 505, 542; vls. 6, 7, 9, 11, 248, 309, 452–467, 471, 472, 474–478, 480–482, 486–525, 527–542, 545–547, 549, 550, 558, 559, 847, 857, 859, 860–868, 871, 873, 995, 1007, 1013–1015, 1025
Musninkėliai, gyv. 507, 524; k. 507, 531
Musteikiai, apyl. 15; k. 71
Mūšā, up. 243, 1006
- N**
Nabargė 439
Nadruvā, istor. sr. 371, 381
Narāvai, k. 858
Nārva 75, 76
Narvėdiškis 513, 545; k. 515, 531
Naugardūkas 250, 305, 338, 555, 603
Naujieji Trakai, mst. 250
Naujōji Akmėnė 134, 151–153, 886; r. 162
Naujōji Kalvarijā 594
Naujōji Kārtena, dv. 334
Naujōji Zelāndija 642
Naujōji Žagārė 618
Naūmiestis 729, 730, 744; apyl. 704; mstl. 820
Nausėdai 650
Naūsodis, k. 908–912, 914, 1009; plkl. 323, 324, 335, 336
Navina, užsienis 862, 863
Nemenčinė 554, 289
Nemėžis 554, 555
Nėmunas, up. 8, 26–39, 71–74, 79, 85, 118, 153–155, 157, 158, 160–163, 190, 204, 244, 282, 283, 313, 338, 354, 355, 358, 359, 361, 367, 369–383, 439, 443, 444, 551, 647–653, 655, 656, 658, 660–689, 705, 729, 775, 783, 999, 1003, 1004, 1010, 1011, 1019
Neringā, mst. 669, 802
Neris, up. 38, 248–252, 256–259, 281, 288, 290, 295, 296, 302, 382, 383, 500, 540, 550–552, 554, 647, 865
Neverėnai 438, 439
Neverōnyš, k. 488
Nevėžis, up. 162, 249, 357, 359, 366, 371, 379, 380, 382, 383, 683, 707
Nidā, mst. 656, 678, 690
Nyderlandai 1082
Niūjorkas, mst. 591, 608
Niūrnbergas 379
Nižnij Ingašas, r. 478
- Nykā, up. 649
Notėnai 439
Nōva, up. 729
Nōvgorodas 268, 275, 283, 300, 305
Nōvopolis 55; dv. 56; plv. 61
- O**
Obeliai 1070
Obelūtė 246
Oiroi Tūra, r. 479
Oksfōrdas 642
Olāndija, vlst. 378, 379
Olonečas 385
Ōnuškis, k. 187
Ostlāndas 511, 522
Ostruvkā, k. 858
Osvencimas 644
- P**
Pā, up. 612
Paštva 181
Pāalksniai 172
Pabāiskas 474, 475; par. 546; vls. 488
Pabalaiā, k. 188
Pabaltijys, reg. 27, 105, 110, 198, 244, 440, 442, 552, 715
Pabėrzė, k. 525, 532, 858; par. 544
Pabradė 499
Paderbornas 249, 550
Pādievaitis 165, 167, 174, 175, 180, 708–711, 713, 1004; k. 175, 694, 700, 709, 710; plkn. 165, 175, 176
Pādievytis 54, 55, 65, 929, 940, 1001; apyl. 68, 827, 835; dv. 61; plv. 61, 65
Pādubysis, k. 182, 188
Padunōjė 172
Padvariai 921, 927, 928
Padvārminkai, k. 58, 60, 62, 64
Paeglesiaiā, k. 402, 408; dv. 415
Pāezerė, k. 58, 60, 233
Pagamė, k. 402, 406; vs. 415
Pagėgiai 655, 681
Pagojai 398, 400, 448; k. 402; vs. 415
Pagudė, istor. sr. 380
Payžnys 53, 54
Pajāuta, up. 251, 252, 257, 269, 282, 287, 1007; upl. 254, 256–262, 270, 272, 288, 289, 299, 308
Pajuostis 167
Pajūrālis 165, 174, 175, 705, 1004
Pajūris 577, 714; dv. 388, 393; kr. 984
Pakalniškiai, k. 232, 500, 530, 532, 534, 868
Pakėrpė, k. 527
Paklišiaiā, sav. 415
Pakritižis 605
Pakruojis 102; par. 545; r. 224, 225, 228, 230, 235
Pākutuvėnai, k. 312, 329
Palangā, mst. 231, 232, 335, 439, 443, 927; vls. 589
Pālaukvis 55
Palazdonys 182, 184–187, 195–197; dv. 184; plkn. 184; k. 184; kln. 184, 185
Pāleičiai, k. 658, 690
Palėkiai, k. 647, 650–652, 654, 655, 683
- Palemōno kālnas 373, 383, 585, 1010
Pālygumis, plv. 61
Palocėlis, klv. 378
Pālokystis 59, 62, 65; k. 60; plv. 61
Paltynai 232
Paluobiai 736, 795, 799, 803, 804, 806, 808, 809, 815; bžnk. 805, 808, 814; k. 771, 820
Paminijys 439
Pamusiai, apyl. 498; dv. 527, 538; k. 500, 858; sen. 519
Panemūnė 373, 659, 959
Panemuniai 657, 662
Pānevėžys, mst. 105, 457, 498, 517, 520, 524, 531, 538, 825, 858, 987, 1035; r. 167
Panōviai, k. 781
Papařčiai, gyv. 249
Papatynė, k. 114, 153, 154, 160, 161, 138, 410
Papieviai, k. 312
Pāpilė 6, 7, 11, 89, 90, 97, 99–114, 116–118, 139, 145, 148–151, 153, 154, 161–163, 198–203, 205–209, 213–215, 217, 218, 220, 221, 223–229, 231, 233–243, 246, 247, 395–398, 400, 406, 407, 411, 412, 414, 415, 417–422, 425, 426, 428–430, 432, 435–439, 442–451, 614, 616–619, 622, 623, 643, 874–877, 880, 885, 887, 890, 1003–1007, 1012, 1013, 1026, 1071; apyl. 9, 89, 99, 102, 103, 106–108, 111, 119, 139, 149, 150, 153, 154, 163, 198–204, 208, 209, 241–246, 441, 443, 874, 887; dv. 447, 450; gyv. 206, 435; mstl. 148, 153, 154, 158, 204, 208, 246, 400, 402, 405, 407, 413, 415, 421, 423, 435, 436, 448, 874, 880; par. 436, 613, 614, 616, 622, 876; plkn. 101, 198–200, 204, 205, 207, 208, 243, 246, 880; r. 163; sav. 402; sen. 406–408; vls. 6–9, 89, 100, 101, 164, 247, 395–409, 412, 413, 416–422, 423–432, 434, 435, 448, 451, 595, 602, 603, 610, 611, 624, 637, 646, 893, 995, 1003, 1011–1013, 1017, 1018, 1026
Pāpilė I 409; plkl. 199, 200, 204–208, 245, 443
Pāpilė II, plkn. 199, 200, 204, 207, 208, 245
Pāpilės jūra 117, 120, 148, 149
Pāpilės kapinynas 209, 214, 215, 217, 220, 221, 223–229, 231, 233–243, 246, 247
Pāpilės sėnkapis 208
Pāpiřčių pliakalnis 69
Pāpynaujis 388; dv. 390
Pāplienija 245; gyv. 245
Pāragaudis 165, 166, 168–173, 177–179, 385, 388, 393, 1004, 1011; dv. 6, 385, 386, 394; k. 167, 174, 386, 828, 829, 832, 837, 839, 842–844
Pāřezėris, ež. 59, 576
Pāryžius, mst. 103, 104, 386
Pasaliai, k. 727
Pasketeriai, vnk. 531
Pāstovis, ež. 121
Pāšalpos kālnas 204, 207, 880, 884, 1026
Pāšaltuonyš 927

- Pašilė 410; dv. 415
 Pašiliai 188, 195–197; k. 189, 190; plkn. 181, 188
 Pašilių Alka 182, 189
 Paskuvėnai 447
 Paštuvà 382, 383; sr. 380; vls. 374, 376
 Pašas, plkl. 576
 Paškalnis 576, 582
 Pašpilis 54, 572, 573, 576, 579–583; pkl. 578
 Paširvintis 522, 527, 545; k. 468
 Pašlynys, k. 831
 Paštuvà, k. 649, 652, 653, 660, 663–665, 667, 668, 686
 Pašvitiņys, par. 620
 Patamošupiai, k. 805, 819, 820
 Patašinė, k. 771, 772, 800, 801, 812, 817, 818, 820
 Pateklà 438
 Pauličiai 179
 Pāupis 660
 Paurālis 148
 Pavambliai, k. 188, 194
 Pavėkiai 167
 Pavenčiai 448
 Pāventė 448
 Pāvēžio piliakalnis 580, 582, 1016
 Pāvirytyė 229, 235, 242, 243
 Pavyslys 375
 Pelėkiai, k. 648
 Pelėniai, k. 683, 691
 Pelkėlė, k. 402
 Pentiškiai, k. 798, 811, 816–820
 Perelōzai 488
 Perlojā 546; mst. 250
 Pėrnarava 380; apyl. 357
 Pervāzninkai, k. 734
 Peterbūrgas, mst. 249, 437, 596, 603
 Petrāpilis 485, 609
 Petrašiūnai 152
 Pfullingenas 591
 Pieštėvė 181, 191, 337, 369–371, 373–383, 439; gyv. 181; reg. 383; sen. 382; up. 26, 28–38; upl. 191, 372, 373
 Pieštėvėnai, k. 372, 373
 Pievėnai 618
 Pigāšiai, k. 519, 520, 528, 532
 Pigōny 473–475, 479, 514, 518; k. 468, 469, 472, 482, 485, 488, 489, 491, 520, 847, 848, 851, 854, 855, 858, 868
 Pykaičiai 56; dv. 56; k. 56
 Pikaitāliai, k. 60
 Pilaitė 378
 Pilālė 327
 Pilė, upl. 318, 1007, 1026
 Pilėnai 377
 Pilės kālnas 253, 254, 257, 258, 576
 Pīlkapiai 245
 Pīlkėniai, k. 76, 634, 635, 716, 726
 Pīlsota, istor. sr. 436, 439, 450, 1013; sen. 438; vls. 437
 Pīlšupis, upl. 361
 Pīlviškiai 729, 788
 Pīnigėliai, k. 858
 Pīniginio Kālnas 69
 Pīrėnai 370
 Pivōnija, mš. 503, 504
 Pykaičiai 55, 65, 575; dv. 61; k. 60; plv. 61, 65
- Pylėnė 439
 Pypliai 378
 Pjėmontas 378
 Plačkōjai 761
 Plateliai 1070
 Pliaušė, upl. 21; plk. 122
 Pliaušys, ež. 23–25
 Plinkāigalio kapinynas 230
 Plinkāigalis 230
 Plymutas 605, 607–609
 Plėniai, k. 777, 779, 780, 782, 785, 786
 Plōkščiai 649, 675, 678; vls. 649
 Plokštīniai 242
 Plokštīnių kapinynas 242
 Plōtai, vnk. 510, 531
 Plūngė 310, 562, 908; mst. 403; r. 168, 231, 233, 312, 905, 942
 Podolė 381
 Popėnai 388
 Posilgė 250
 Pōžerė 65, 178, 1015; dv. 7, 61, 559, 567, 568, 577, 578, 631–633
 Poznānė, mst. 337, 357, 383, 447, 554, 555, 922
 Prāgalvojai, k. 450
 Pragarinė, ež. 290
 Praha, mst. 605
 Prancūzijā, vlst. 148, 378, 388, 825, 921, 959, 979
 Pretzelė 439
 Priėglius, reg. 377; up. 381
 Priėnai 182, 513, 523, 666, 847; k. 182, 188, 850, 854, 855, 858; mst. 651
 Prystōvai 908, 915; k. 911, 912, 917
 Prysmaņčiai 231
 Prysmaņtai 577
 Prūsija, buv. vlst. 105, 107, 249, 365, 367, 368, 370, 371, 375–379, 381, 382, 386, 387, 393, 435, 440, 443, 444, 450, 729, 730, 820, 1010, 1021, 1023
 Pskōvas 377
 Punia, mst. 250, 543, 579
 Pūnškas, apyl. 535
 Purviai I, k. 398, 415
 Purviai II, k. 398, 400, 402, 415
 Purviai, k. 407, 414; mš. 114
 Pūsbaublai, k. 402, 415
 Pūsnė 488
 Pūtamas 605
 Pūžiškiai, vnk. 415
- R**
- Radvilīškis 426; r. 201, 232, 823
 Ragainė 361, 365, 366, 375, 376, 380, 382, 573, 575, 651, 686
 Rāgas, k. 525
 Raguva 987, 1035, 1071
 Rāguviškiai 311, 324, 325, 336, 908–910, 912–914, 1009; k. 324, 908; sen. 910
 Rainiai 601
 Rambėnas 467
 Ramybės kālnas 378
 Ramūsis vandenynas 591
 Rasėniai 376, 446, 577, 585, 686, 823; apskr. 386, 389, 390, 647, 649; kr. 380, 573; mst. 386, 470; r. 232; vls. 376, 446
 Rastenbūrgas 444
 Raudėnai 877
- Raudōndvaris 40, 648
 Raudōnė, k. 650, 664, 673, 675, 676, 983, 1031; up. 38
 Raudonėlis, ež. 19
 Raudonskařdis 136, 138, 158, 159, 243, 154, 161
 Reinas 377, 378, 381, 444; up. 376
 Rėkščiai, k. 407, 415
 Reņtis, ež. 439
 Rėvelis 377, 552
 Reščiai, k. 59
 Reškėtai 59
 Rešōtai, konc. stovykla 479
 Riazānė 305
 Riešė 487
 Riešketai, k. 59, 60
 Rietāvas 80, 85, 392, 437–439; dv. 59, 60
 Rimšiai 200, 398, 400, 1005; k. 202, 203, 399, 402, 427, 450
 Rimženčiai, k. 985, 1033
 Ringovė 182, 190, 191; k. 187; plkn. 190; upl. 658
 Riņgūvėnai 233
 Ryga, mst. 195, 223, 230, 233, 236, 249, 291, 303, 305, 375, 379, 383, 397, 440, 444, 445, 552, 622, 715, 720, 721, 847; il. 111, 161
 Rygiškiai, k. 747, 772, 799, 807, 817
 Rylīškiai, k. 727
 Rytprūsiai 666
 Rōkiškis, mst. 601; r. 691
 Romā, mst. 165, 167, 174, 316, 317, 335, 338, 356, 358, 362, 369, 370, 372, 373, 378, 379, 383, 402, 435, 441, 444, 447, 921–924, 975, 978; imp. 173, 318, 370, 442, 604, 1011
 Romāiniai 249, 371
 Romāinių salos 371, 377
 Romovė 371
 Romuva 371
 Rōplaukiai, k. 415
 Rubuliai, k. 908, 912, 914
 Rudaminā 555; vls. 554
 Rudeikiškiai 520, 861, 868; k. 866, 867, 870–872; užsienis 863
 Rūdiškė 55
 Rudikiai 890, 891; dv. 415; k. 410, 415
 Rūdžiōniai, gyv. 648
 Rukiaivā 439
 Rukšėnai, plkn. 69
 Ruņšiškės 666, 982, 1030
 Rungiai, upl. 582
 Rungys, upl. 577, 1016
 Rūsia 250, 276, 278, 282, 283, 292, 296, 300, 305–308, 435, 443, 525
 Rūsija, vlst. 41, 105, 109, 235, 390, 391, 425, 444, 495, 496, 511, 534, 537, 547, 566, 596, 614, 618, 643, 647, 648, 678, 845, 848, 855, 861, 864, 959, 979, 982, 983, 986, 1012, 1034, 1036; imp. 616
 Rusių Rāgas 847; k. 528, 854, 855, 857, 858
 Ruskiai 55, 65
 Rūsnė, k. 651, 652, 680, 684, 685
 Rusōkai, k. 507, 527, 535
 Rusteikiškiai 520, 523; k. 522
 Rūstekōniai, k. 584, 585
 Ržėvas 381

S

Sabláuskiai, k. 407
 Sacsile 439
 Sakuočiai 310, 311, 910, 912, 1008; k. 312, 328, 335, 910, 912
 Salantai 85, 613, 924, 927, 1008
 Sálantas, up. 313, 326, 328, 335
 Saldė 439
 Salūpjaunis 577
 Samoškaliai 55; bk. 57; plv. 61
 Samuoliai 818
 Sántk Peterbúrgas, mst. 103, 106, 148, 552
 Santariškiai, vnk. 530
 Santvarynas 585
 Sargėnai 172
 Sargikalnis 576
 Sarviečiai 53, 58, 571
 Satakunta 90, 93; apyl. 91, 95
 Sauginių piliakalnis 245
 Saulėtekiai, k. 181
 Sauseriai 311, 312, 326, 336, 908; k. 311–313, 326, 328, 335, 908–912, 914–916; plkl. 326–328, 335, 336
 Saūslaukis, k. 705
 Sedà 396, 438, 927
 Seinaĩ 926, apyl. 535; apskr. 110
 Seirijai 791
 Selvēstrai 58, 59, 62; dv. 61, 65; k. 59, 60
 Sémba, istor. sr. 335, 370, 371, 377–379, 381; p-lis 313
 Semėniškės, k. 857, 850, 861, 868
 Sėndvaris 334
 Senėji Trákai 551; mst. 250
 Senóji Kařtena 314, 332–334; dv. 333
 Senóji Rūsia 179
 Serėdžius 5, 6, 26–28, 30–34, 36–40, 181, 182, 185–188, 191–194, 196, 197, 337, 338, 340–344, 346, 349, 351, 354, 355, 358–360, 367, 371–373, 378, 379, 383, 389, 584, 585, 647, 652, 658, 662, 663, 666, 675, 677, 679, 680, 688, 778, 1071; apyl. 5, 11, 26, 38–40, 181, 197, 675, 677, 992, 999, 1009, 1010, 1016, 1019; dv. 338, 655; mst. 359; mstl. 337, 353, 354, 372; par. 337; plkl. 181, 369–373, 383; sen. 186; vls. 5–8, 11, 26, 40, 181, 188, 197, 337, 355, 356, 368, 369, 384, 584, 594, 647, 691, 999, 1009, 1010, 1019; bžk. 584
 Sėverskas 381
 Sėla 46; k. 25, 50; mš. 16; plkn. 69
 Sėlé, k. 635, 725, 726
 Sėlių aukštumà 78, 79
 Siautėliai, k. 56, 694; bk. 56
 Sibiras, geogr. sr. 584, 695, 705
 Siesikai 473; par. 543; vls. 488, 535
 Sietuvà 576
 Sigulda 379
 Silėzija 378
 Silvestraičiai 59
 Sintautai 729, 730, 786, 791, 793, 795, 798, 1021; apyl. 736, 773, 789, 792; par. 736
 Sirija 307

Sirvydai, k. 74, 725
 Siurbėlynė 86
 Skabeikiai 200, 203, 244, 1005, 1006; k. 202, 406, 415, 450
 Skaistgirys, apyl. 151
 Skalvà, istor. sr. 153
 Skandināvija, reg. 90, 97, 99, 100, 155, 157, 179
 Skarátovas 233
 Skařbūdis, k. 802
 Skardėnai 577
 Skaudvilė 827
 Skeibė, vnk. 415
 Skėriaĩ, k. 858
 Skėtėriai 525; k. 518, 532
 Skiřsnemunė 357, 366, 649, 650, 651, 686
 Skirvytė 647
 Skrandėnai 577
 Skroblynas 27; mš. 28–38
 Skrūnda 436, 439, 442, 450, 1013
 Skubaĩ, k. 195; upl. 182, 195
 Skuodas 440, 439, 443; r. 244, 446, 905
 Skurbynas, upl. 706
 Slavikai 787, 789; apyl. 773
 Slėpsniai 233
 Slinkupis, upl. 328
 Smailiai, k. 508, 522, 531, 520
 Smaliniškai 8, 344, 590, 647, 648, 650–652, 656, 659, 663, 664, 666, 668, 669, 677, 678, 681, 682, 684–686, 689, 1019
 Smolėnskas 381
 Sneģgiai, k. 543
 Sokaičiai 681
 Sóvaiciai, k. 406
 Sovietų Sąjunga, buv. vlst. sąjunga 452, 456, 475, 476, 478, 480, 495–497, 499, 502, 532, 540, 649, 1014
 Sparviniai, k. 800, 820
 Spėrà, ež. 551
 Spėrinė 439
 Spėrnė 439
 Spiėtiškiai, k. 858
 Sróstai, r. 479
 SSRS, buv. vlst. sąjunga 481, 498, 644
 Stačiūnai, k. 338, 1070
 Stàraja Bårda 479
 Stavarygala, k. 847, 858
 Stemplės 393
 Stebuliškės 987, 1035
 Steponavà, k. 858
 Stolypinas 41
 Stoniai, k. 838
 Stōniškiai, apyl. 695
 Stōniškis 655
 Strasbūras, mst. 39, 196
 Strazdaĩ 16, 24; k. 16, 415, 525, 858
 Stripeikiai, k. 24, 25
 Stročiai, k. 60, 65
 Tučiai, k. 725
 Stūgliai, k. 76, 77
 Stungiai 229–231, 243
 Stungių kapinynas 230, 231
 Sudàrgas, k. 246, 648, 649, 652, 678, 682, 688, 786, 789
 Sudervė 554
 Sūduvà, istor. sr. 53, 729, 730, 792
 Sūduvijà 791
 Suginičiai 112

Suodžiaĩ, k. 786
 Suomija, vlst. 70–77, 78, 90–93, 95, 97, 98, 224, 1072
 Surdėgis, apyl. 201
 Surviliškis 392, 393
 Sutkaĩ, k. 798
 Suválkai, k. 738; kr. 110, 538
 Suvalkijà, etnogr. sr. 729–731, 733–735, 775, 786, 790, 842, 923, 1020, 1021
 Svyriai 555; apskr. 486, 535

Š

Šakařniai 233
 Šakiai 683, 729, 730, 781, 788; apyl. 773; apskr. 354, 729; k. 246, 779; mst. 688, 1030; mstl. 820; r. 649, 655–657, 660, 661, 663, 664, 666, 668–670, 672, 673, 675–680, 684, 686, 690, 691, 736, 774–790
 Šalviškiai 114, 153; vnk. 528; dv. 415
 Šamūskalnis, plv. 57; k. 57
 Šateikiai, sen. 312
 Šeduikiai 19; apyl. 15
 Šedvygiaĩ 744
 Šeimatis 122, 727; k. 123, 726
 Šėmetaičiai 885
 Šėsuoliai 543
 Šėšupė, up. 683, 729
 Šėšuvis, upl. 683
 Šėšuvà, upl. 361
 Šėimatis 15, 50, 74, 77; mš. 16, 77; plkn. 69
 Šėmetaičiai, k. 405, 415; sen. 407, 408
 Šėričiai 88
 Šiauduvà 53–55, 65, 85; k. 58; plv. 61, 65
 Šiaudaliai, k. 834
 Šiaudinė 398, 400, 411, 572, 574, 578, 579, 582, 583, 874, 887, 936; bažnk. 415, 1026; dv. 415, 427; girinink. 432; sen. 405, 407, 408; gyv. 887; k. 578; kr. 573, 578
 Šiauliai, apskr. 114, 395, 397, 403, 405, 406, 413, 420, 421, 424, 425–428, 430, 543, 615–618, 876; kr. 891; mst. 109, 111–113, 198–200, 208, 209, 235, 244, 300, 331, 380, 381, 396, 408, 416, 422–425, 427, 428, 431, 434–437, 440, 441, 445–447, 499, 530, 617, 618, 639, 643, 683, 688, 694, 790, 823, 905, 1005, 1012, 1013, 1018, 1035, 1036, 1038; r. 167, 172, 218, 231, 233, 235, 245, 596, 598, 823, 905, 987, 998
 Šilalė 81, 85, 88, 175, 176, 310, 576, 580, 581, 694, 707, 823, 827, 831, 936, 961, 979, 1036; kr. 166; r. 65, 166, 173, 176, 177, 179, 230, 232, 233, 559, 578, 580, 705, 823, 825–835, 837–839, 844, 905, 929, 934, 949, 985, 988; kr. 576
 Šilai, k. 450
 Šiliškiai 398, 400; k. 402, 409, 415
 Šilėlis, k. 647
 Šilinė 191, 657, 662; k. 649; r. 179, 230
 Šiliniškai 651

Šilūtė, r. 654–656, 658, 666, 668, 682, 690, 696, 1033
 Šiluva 186, 191, 453
 Šimkūnai, k. 16, 77
 Šimonių giria 38
 Šinkūnai, k. 636, 726
 Širvintos, 453, 456, 498, 499, 507, 511, 528, 529, 546, 934; r. 246, 251, 252, 254, 256, 257, 259, 262, 269, 270, 857, 1070; kr. 453, 468, 486, 496, 532; mst. 499; par. 543; vls. 521, 535, 538
 Šyša, upl. 705
 Šiurkiškės, k. 415
 Šlāpgirė 233, 237; k. 233, 237
 Šlāmaĩ, k. 779
 Štūthofas, konc. stovykla 644
 Štraisbergas, mst. 375
 Štūtgartas, mst. 104
 Šukiōniai 224, 229, 236, 243
 Šukiōnių kapinynas 224, 230, 236
 Šukėtai 798; k. 807
 Švėdija, vlst. 77, 78, 82, 179, 1082
 Švėkšna 85, 174, 579; mst. 393
 Švenčionys 545; par. 858
 Šventoji 312, 553; up. 38, 72, 76, 78, 318, 437
 Šventūpis 182–184, 190, 191

T

Taika (pilis) 378
 Tailāndas, vlst. 959
 Tālinas, mst. 313, 377
 Tambōvas, gub. 508
 Tammella, apyl. 92, 94, 95, 97
 Tārtu 377; mst. 148
 Tauragė 393, 681, 823, 982, 1030; k. 669; r. 310, 577, 669, 690, 786, 905
 Tauragėnai 447
 Taurāgnai 5, 11, 15, 25, 46, 50, 69, 70, 72–79, 634–636, 722, 725, 726; apyl. 5, 20, 22, 41, 52, 73, 77, 78, 725, 999, 1000, 1020, 1071; dv. 42; ež. 15, 46, 74; kr. 5, 15, 19, 69, 70, 77, 715; mstl. 15, 25, 42, 76; plkn. 69, 71; sen. 46, 48, 50–52; vls. 5, 8, 16, 25, 41–47, 52, 69, 79, 715, 726, 727, 728, 995, 999–1001, 1020
 Taurāgnas, ež. 15, 18, 19, 21, 23–25, 69, 71, 77
 Taurāpilis 77, 370; k. 50, 634, 719, 725, 726
 Taurāpilio piliakalnis 69
 Taūsalas, ež. 438, 450
 Tautgaĩliai, k. 415
 Tautvilāi, k. 59, 60
 Telšiai 166, 231, 426, 436, 438, 612, 622; apskr. 389, 612, 614, 618; mst. 200, 394, 598–602; r. 245, 310, 443, 446, 450, 623, 905; vysk. 341, 343, 729, 874, 876, 887
 Teneniaĩ 704
 Tenenys, upl. 704
 Tepliuva 364
 Tėrvetė 443, 444
 Tilžė 586, 590, 651, 659, 666, 680, 684, apyl. 361; mst. 647
 Tirkšliai 613; par. 618
 Tiūbingenas, mst. 148
 Týrupalis, upl. 320
 Tobōlskas, gub. 394

Torūnė, mst. 250, 353
 Traidziaĩ 398, 449; k. 415, 450
 Trainiškis 16
 Trākai 959, 979; apskr. 545; mst. 249, 275, 380, 550, 551; r. 187, 683, 691, 986; vnk. 518
 Trecnė 439
 Treigiai 54, 56, 59, 575, 576, 577, 579, 940, 947; k. 56, 57, 60, 61, 572, 579, 581, 582, 947, 948, 1016; plkl. 582, 572, 573, 575, 578, 579
 Trikšiai, k. 408, 409, 415, 891
 Trivalākiai 235
 Trýškiai, k. 437, 438, 448, 450
 Trōbos, par. 543, 544
 Troickojė, r. 479
 Trūmpainiai, k. 60
 Tiūbingenas 590, 591
 Tvėrai 54
 Tvėrė 381
 Tverėčius 70, 987, 1035

U

Ubiškės 612, 623, 624
 Ukmėrgė 250, 503, 505, 514, 515, 519, 527, 528, 533, 553; apyl. 39; apskr. 452–456, 472–476, 478, 480–482, 485–492, 497, 498, 500, 503, 507–521, 523–525, 530, 531, 533, 537–539, 546, 858, 1013, 1035; mst. 250, 480, 488, 489, 493, 498, 504, 511, 519, 523, 529, 531, 534, 537, 539, 540, 639, 643, 848; vls. 519; r. 983
 Ukōjas, ež. 15
 Ukrainā, vlst. 97, 99
 Uliva 439
 Upyna 179, 838
 Upytė 437
 Ūpninkai 71, 72, 73, 75, 76
 Ūrbonaičiai 398, 400; k. 402, 415; sen. 405, 407, 408
 Ūršulynas 88
 Ūrviškių piliakalnis 69
 Ūrviniai, k. 801, 810, 812, 813, 820
 USA, vlst. 498
 Usnynas 76
 Utenā 15, 370, 934, 985; apskr. 42–47; mst. 47, 50, 496, 498; r. 47, 48, 71, 76, 78, 722, 983, 1031, 1033; vls. 78
 Utenykštis, ež. 18, 21, 25
 Ūžnemunė 356, 383, 392, 790, 791, 797
 Ūžneris 383, 551, 555
 Ūžpelkiai, k. 407, 415, 427, 890, 892; mš. 892
 Ūžsieniai 398; k. 407, 415
 Ūžventis 448
 Uogys, upl. 114
 Ūzpāliai 723; vls. 727
 Užšiliai, k. 465, 466, 484, 513, 528, 531, 862, 870

V

Vabalai, dv. 61; k. 577
 Vaičiai, k. 834
 Vaikiai, kr. 380; vls. 376
 Vaikiė Laukas 55–57; k. 60, 577
 Vaišnoriškė 123; bk. 56, 57, 59; k. 58, 60; plv. 59, 61
 Vaitkiai, gyv. 311

Vaitkūnai 513
 Vajeliai 77, 78
 Valiai, k. 738
 Valiūkiškiai 532, 868
 Valkiniškai 543
 Vāršuva, mst. 116, 165, 199, 200, 310, 359, 362, 363, 372, 373, 377, 379, 388, 391, 445, 572, 576, 603, 606, 644
 Varėnė 548; r. 39, 670, 690
 Varnalėšai, k. 507, 525
 Vañniai 54, 619, 827, 831; k. 448, 450, 577, 596, 828, 832
 Varniškiai 16; k. 16, 121; mš. 16, 122, 123
 Vārsėdziai 388
 Vartbergė 375
 Vārzė 439
 Vėgėliai 681
 Vegerėliai, k. 415; plv. 415
 Vegėriai 448; dv. 415, 427; k. 407, 408
 Veibenė 439
 Veiveriai, k. 470
 Vėlaičiai 311, 320, 335, 908, 1016; k. 320, 335, 908, 928
 Vėlaičių piliakalnis 311, 320, 335, 336
 Veliuonā 358, 359, 373–383, 443, 444, 446, 649, 650, 652, 657, 659, 662, 665, 666, 674, 675, 680, 683–685, 687, 690, 691, 1071; apyl. 648; par. 446; pv. 337; sen. 354
 Vėluva, vls. 377
 Venėcija, mst. 305
 Veñgrija, vlst. 379, 380
 Ventā, up. 101, 103–105, 108–118, 129, 136, 137, 145, 151, 153, 154, 158, 160–163, 203, 204, 207–209, 242, 243, 409, 417, 421, 435, 437, 442, 446, 874, 885, 1004, 1005
 Venteriai 680
 Vėpriai 473, 1071; vls. 546
 Vėžlaukis 232
 Vėžus, upl. 580, 706–708
 Vičiūnai, k. 470–472, 474, 475, 481, 485, 489, 491, 514, 518, 523, 857, 849, 861, 863
 Vidėgirdžiai 553
 Vidėniškiai 555
 Vidgiris, k. 183, 193
 Vidūklė 446; vls. 446
 Vidžiai, vls. 486
 Viešėlė 439
 Viešvėnai 438, 439, 447,
 Vieksniai 417, 613, 614, 616–618, 876; vls. 406
 Vienragiai 167
 Vienrañkiai, k. 415, 450; sen. 405, 407–409
 Viešvilė 648, 656, 681, 690; k. 658, 672, 679, 690, 691
 Vėvis, mst. 148; vls. 500
 Viksvė, up. 577
 Vileikiškiai 465, 514, 518, 519, 532; k. 465, 466, 474, 475, 479, 482, 484, 488, 489, 491; plv. 527
 Vilkaviškis 775
 Vilkija 181, 249, 383, 392, 648, 650, 652, 653, 655–657, 660, 663–667, 669, 670, 672, 673, 675, 680, 683, 684, 690, 691, 778; apyl. 376; girinink. 185, 190; vls. 374

- Vilmiškė 589
 Vilnius, mst. 3, 14–16, 19, 20, 24, 26, 38, 39, 41, 46, 47, 50, 53, 54, 56, 69, 70, 73, 76–78, 81, 85, 87, 90, 102, 103, 105, 110–112, 117, 145, 148, 154, 165–167, 174–178, 180, 181, 185, 191, 193, 195, 196, 198, 199, 200, 203–206, 208, 217, 218, 221, 224, 225, 230, 233, 235, 236, 241–244, 248–250, 253, 258, 262, 268, 273–276, 285, 287, 296, 300, 302, 311–313, 316, 318, 320, 322, 324, 332, 334, 335, 337, 338, 353, 356–360, 362, 369–373, 377, 379, 381–383, 385, 387–389, 391–393, 422, 423, 426, 427, 431, 432, 434–437, 440, 441, 443, 444, 446, 448, 452, 453, 458, 466, 478, 479, 486, 487, 488, 493, 494, 498–501, 503, 510, 530, 531, 533–536, 539, 541–559, 566–570, 559, 572, 574, 576, 580, 583, 585, 593, 594, 595, 596, 600–613, 616, 617, 619, 621, 624, 637–641, 644, 646–648, 687, 689, 691–693, 715, 721, 726, 728, 731, 743, 744, 751, 755, 774, 790–793, 797, 820, 822, 823, 840, 842, 847, 848, 858, 860, 865, 868, 871, 873, 874, 893, 906, 907, 912, 914, 916, 919, 922, 923, 939, 949, 959, 979, 981, 983, 984, 986, 988, 991, 997–1001, 1003, 1004, 1007, 1010, 1014, 1015, 1017, 1019, 1028, 1031, 1032, 1034–1036, 1038; apskr. 491, 549; gub. 340, 542–545, 547, 612, 617, 618, 1072, 1082; kr. 538, 637; r. 39; vysk. 542, 543, 547, 555, 557, 620, 922
 Vindavà, kanalas 341
 Vindeikiai 523, 532, 847; gyv. 528; k. 467–468, 485, 489, 496, 506, 531, 533, 848, 849, 853, 856, 858, 869, 872; sen. 519
 Vinginkai, k. 581, 705
 Vinkšnabrastis, k. 467, 474, 475, 479, 482, 483, 485, 489, 491, 514, 517, 518, 523, 525, 858
 Vinkšnupiai, k. 773, 778, 781, 790
 Virkštinkai 439
 Virpylai, plv. 61
 Viršuliškiai 523, 527; dv. 512, 525; plv. 525
 Viržuvėnai 446
 Virvyčiai 525; gyv. 525; k. 507, 508, 534
 Virvyčiai, upl. 438
 Virvytė, upl. 114
 Visaginas 981; gyv. 577
 Visdeргiai 172
 Visdžiaugai 80
 Višakio Rūda 729
 Višakis, upl. 729
 Vitkaičiai 944
 Vitkūnai, k. 190
 Visdeргiai 208
 Vỹsnios kálnas 314, 316, 318, 319, 332–334, 336
 Vỹsla, up. 370, 375
 Vyšniàlaukis, k. 500, 522
 Vytėnai 373
 Vỹžiai, k. 24, 46, 77; mš. 16
 Vỹžuona 15
 Vytvỹtė 439
 Vokietijà, vlst. 105, 148, 250, 378, 381, 382, 395, 423, 425, 443, 445, 452, 456, 475, 478, 480, 481, 495, 497, 498, 502, 503, 508, 511, 518, 521, 530, 532, 536, 537, 538, 540, 541, 548, 590, 640, 644, 647, 649, 651, 682, 825, 921, 1012–1014, 1082; imp. 378, 379, 381
 Vòlga, up. 306, 381, 678
 Volỹnė 307; mst. 275
 Vorònežas 194
 Vroslávras, mst. 376, 377
- Z**
 Zabikai, k. 407, 890, 891
 Zanavykijà, etnogr. sr. 8, 729, 730, 732–734, 736–739, 741, 742; kr. 735, 738, 740, 773, 774, 783, 784, 786, 789, 797, 820, 1003, 1020–1023, 1028
 Zapýškis 648, 652, 655, 663, 664, 667, 668, 669, 675, 683, 736
 Zapovėdnòjė, mstl. 659
 Zarasai 934; apskr. 544, 546, 548; r. 683, 691
 Zekulžemė 439
 Zelikòtė 439
 Zypliai, k. 798
 Žubiškės 500
 Zubrėliai 400; k. 415
 Zubriai, k. 415, 886
- Ž**
 Žadeikiai 65, 81; k. 311, 312, 907, 914, 915, 916, 958
 Žagarė 622, 623, 112, 150, 151, 397, 425, 436, 438, 439, 1070; apyl. 151
 Žagariai, k. 545
 Žalgiris, apyl. 312, 323–326, 905, 909, 913, 918; sen. 905, 906
 Žarėnai 886; par. 885
 Žasliai 500, 543; vls. 500
 Žardėliai, k. 415
 Žasino kapinynas 178, 179
 Žasinas, k. 230
 Žasūgala 439
 Žeimėlis 620, 1071
 Žeimenà 78; sr. 111
 Žemaičių aukštumà 53
 Žemaičių lygumà 85
 Žemaičių vyskupija 198, 393, 435, 436, 446, 448–450, 559, 611, 613, 616, 922, 926
 Žemaitaičiai, k. 190
 Žemaitijà, etnogr. sr. 26, 53, 57, 62–65, 67, 71–73, 76, 80, 73, 103–105, 132, 150, 153, 167, 173, 178–180, 195, 198, 320, 332, 337, 356, 357, 359, 360–366, 368, 371, 376, 377, 383, 389, 425, 435, 437, 440, 443–448, 450, 559, 570, 572, 573, 577–579, 581, 607, 614, 622, 641, 692, 693, 775, 786, 795, 796, 822–834, 842, 865, 905, 923, 927, 928, 936–939, 959, 988
 Žemòji Panemùnė, k. 649
 Žemutinis Nėmunas 375
 Žemutinis Pavyslỹs 173
 Žerkščiai, k. 398, 410, 415, 890, 892
 Žiėmgala, istor. sr. 224, 235, 242, 243, 245, 436, 439, 440, 442, 443, 450
 Žiezdriai, k. 69, 726
 Žiezmàriai 25, 545, 546
 Žiliai 398, 400; k. 402, 407, 415, 427
 Žiobiškis 1070
 Žiobriai 686
 Žiobrinė 689
 Žygaičiai, sen. 577; k. 544
 Žukljai, k. 488, 791
 Žutaūtai, k. 908, 911, 916, 918
 Žvalgàkálnis, plkl. 251, 257
 Žvelsėnai, gyv. 311, 322
 Žviliai 179
 Žvingiai 581
 Žvirgždaičiai 793



Dabartinė Lietuvos Respublikos riba

Lietuvos Respublikos riba 1923 m.

Apskritis riba

Valsčiaus riba

● Apskritis centras

○ Valsčiaus centras

Buvusių Lietuvos valsčių abėcėlinis sąrašas

Adutiškis	Gelėžiai	Klėvainiai	Molėtai
Akmėnė	Gelgaudiškis	Krākės	Mósėdis
Alantà	Gėlvonai	Krāžiai	Mūsinkai
Aleksandravėlė	Giedraičiai	Krekenavà	Nātkiščiai
Alytūs	Giřkalis	Kretingà	Naujāmiestis
Ālovė	Gižai	Kretingalė	Naujōji Vīlnia
Alsėdžiai	Gražiškiai	Kriaūnos	Nedzingė
Alvitas	Griņkiškis	Krinčinas	Nemajūnai
Andriōniškis	Griřkabūdis	Kriuukai	Nemākščiai
Anykščiai	Grūšlaukė	Kriūkai	Nemenčinė
Antālieptė	Gruzdžiai	Krōkialaukis	Nemunāitis
Antanāvas	Gudėliai	Krosnà	Nemunėlio Radviliškis
Antāzavė	Gudžiūnai	Kruonis	Nevarėnai
Ariōgala	Gulbinai	Kruopiai	Obėliai
Ařmintà	Igliškėliai	Kučiūnai	Ōnuškis
Aukštādvaris	Ignalinà	Kuktiškės	Pabāiskas
Aukštōji Panemūnė	Ylakiai	Kudirkos Naūmiestis	Pabėržė
Aukštupėnai	Igižiai	Kuliai	Pābiržė
Bābtai	Ilguvà	Kūpiškis	Pabradė
Baisōgala	Iմbradas	Kuprėliškis	Padovinys
Balbiėriškis	Iņturkė	Kurkliai	Padubysys
Bālninkai	Janāpolė	Kursėnai	Paežerėliai
Barstýčiai	Janāvas	Kurtuvėnai	Paežeriai
Bařtninkai	Jankai	Kvėdarna	Pagėgiai
Barzdai	Jařiūnai	Kvetkai	Pagiriai
Batakiai	Jiėznas	Kvietiškis	Pāgramantis
Baziliōnai	Jonavà	Laižuva	Pajevonys
Berčiūnai	Joniškėlis	Lankėliškiai	Pajūris
Betýgala	Jōniškis	Lāpės	Pakalniai
Birštonas	Jōniškis (<i>Molėtų r.</i>)	Laūksargiai	Pakapė
Biržai	Jōsvainiai	Laūkuva	Pakruojis
Būblėliai	Juknaičiai	Lazdijai	Pakūonis
Būdvietis	Juodāičiai	Leckavà	Palangà
Butrimōny	Juodupė	Lėipalingis	Pandėlys
Ceikiniai	Jurbarkas	Lekėčiai	Panemunėlis
Čedasai	Jūžintai	Leliūnai	Panemunis
Čėkiškė	Kabėliai	Lenkimai	Panevėžys
Čypėnai	Kaiřiadōrys	Leņtvaris	Panoteriai
Darbėnai	Kalesniņkai	Lyduōkiai	Papilė
Daūgai	Kaļtanėnai	Lýgumai	Papilys
Daūgailiai	Kaltinėnai	Liņkmenys	Parōvėja
Daujėnai	Kalvarijà	Linkuvà	Pasvalys
Debeikiai	Kamajai	Lioliai	Pařiāušė
Degūčiai	Kāpčiamiestis	Liřkiavà	Pašuřvys
Dėltuva	Karklėnai	Liubāvas	Pařvitinys
Dievėniškės	Karmėlava	Liudvināvas	Paupinė
Dotnuvà	Karřena	Lukřiai	Pažāislis
Dovilai	Katýčiai	Luōkė	Perlojà
Drūskininkai	Kaūnas	Māiřiagala	Pėrnarava
Dūkřtas	Kaūpiškiai	Marcinkōny	Petrařiūnai
Dūsetos	Kavāřskas	Marijāmpolė	Piktupėnai
Eiřiškės	Kazlų Rūdà	Mažeikiai	Pilviškiai
Endriėjāvas	Kėdāiniai	Mėdininkai	Piniavà
Eřžvilkas	Kėlmė	Merkinė	Pivařiūnai
Gadūnāvas	Ketūřvalakiai	Meřkūičiai	Plāteliai
Gaidėliai	Kybārtai	Meteliai	Plōkščiai
Gargždai	Kiduliai	Mickūnai	Plūngė
Garliavà	Kietāviškės	Mielagėnai	Priekulė
Gasčiūnai	Kintai	Miežiškiai	Prīenai
Gaurė	Klebiškis	Mikalřiškiai	Pūmpėnai
Gegužiņė	Klýkoliai	Mirolāvas	Punià

Pūšalotas	Smaliniškai	Truskavà	Žaiginys
Radviliškis	Smálvos	Trušėliai	Žalióji
Ragėliai	Smiġgiai	Turgėliai	Žarėnai
Raguvà	Staciūnai	Turzėnai	Žasliai
Raitiniškai	Stákliskės	Tvėrai	Žeimėlis
Ramýgala	Stóniškaiai	Tverėcius	Žeimiai
Rasėiniai	Strúnaitis	Ūbiškė	Želva
Raudėnai	Stuńbriškis	Ūdrija	Žemaičių Kalvarija
Raudėnis	Subáčius	Ukmergė	Žemaičių Naúmiestis
Raudóndvaris	Súostas	Upýna	Žemaítkiemis
Raudonė	Surdėgis	Utenà	Židikai
Riesė	Surviliškis	Užpáliai	Žiezmariai
Rietavas	Svėdasai	Ūžventis	Žygáičiai
Rimšė	Šakiai	Vabalniškas	Žvirgždáičiai
Rókiškis	Šakýna	Vadókliai	
Rozalimas	Šaġčininkai	Váiguva	
Rudaminà (<i>Lazdijų r.</i>)	Šaukėnai	Vainútas	
Rudaminà (<i>Vilniaus r.</i>)	Šeduvà	Valkiniškai	
Rūdiškės	Šešuóliai	Vandžiógala	
Rūdnia	Šėta	Varėna	PASTABA. Šiame
Ruńšiškės	Šiaulėnai	Vańniai	saraše neįrašyti už
Sálakas	Šiauliai	Vaškaĩ	dabartinių Lietuvos
Salantai	Šilalė	Vegėriai	sienu atsidurę
Saldútiškis	Šilavótas	Veisiejai	valsčiai (11):
Salóčiai	Šilutė	Veiveriai	
Sangrūdà	Šiluva	Veiviržėnai	Aknystà (<i>Latvija</i>)
Sasnavà	Šimkáičiai	Veliuonà	Beržiniškai (<i>Lenkija</i>)
Saúgos	Šimónys	Velžys	Búdbergis (<i>Latvija</i>)
Sedà	Širvintos	Vėpriai	Gervėčiai (<i>Baltarusija</i>)
Seirijai	Šumskas	Vidėniškiai	Krasnàvas (<i>Lenkija</i>)
Semeliškės	Šunskai	Vidúklė	Púnskas (<i>Lenkija</i>)
Sėndvaris	Švėkšna	Viekšniaĩ	Rodūnià (<i>Baltarusija</i>)
Serėdžius	Švenčionėliai	Viešintos	Seinaĩ (<i>Lenkija</i>)
Sidabràvas	Švenčionys	Viešvilė	Subatė (<i>Latvija</i>)
Siesikai	Švenžežeris	Vievis	Varanàvas (<i>Baltarusija</i>)
Šimnas	Taujėnai	Vilkaviškis	Vížainis (<i>Lenkija</i>)
Sintautai	Tauragė	Vilkijà	
Skaistgirys	Tauragnai	Vilkyškiai	Taip pat šie valsčiai,
Skápiškis	Telšiai	Virbális	neturėję centru (4):
Skaudvilė	Tirkšliaĩ	Višakio Rūdà	
Skiemónys	Týtuvėnai	Vištýtis	Alótų valsčius
Skírsnemunė	Tráikai	Výžuonos	Ańtnemunio valsčius
Skudútiškis	Traūpis	Zapýškis	Galsdonų valsčius
Skuódas	Trýškiai	Ziniūnai	Javaràvo valsčius
Slavikiai	Troškúnai	Žagarė	

Iš viso 408 valsčiai.

Buvusių Lietuvos valsčių teritorinis sąrašas

ALYTAUS apskr.	Lāpēs	<i>Skuodo r.</i>	Gražiškiai
<i>Alytaus r.</i>	Pažaislis	Barstyčiai	Kaūpiškiai
Alytūs	Petrašiūnai (<i>Kauno m.</i>)	Ylakių	Keturvalakiai
Ālovė	Raudondvaris	Lenkimai	Kybartai
Butrimónys	Vandžiojala	Mósėdis	Lankėliškiai
Daūgai	Vilkijā	Skuōdas	Paežeriai
Mirolāvas	Zapýškis		Pajejonys
Nemunaitis		<i>Šilutės r.</i>	Pilviškiai
Pivašiūnai	<i>Kėdainių r.</i>	Gaidėliai	Vilkaviškis
Puniā	Dotnuvā	Juknaičiai	Virbalis
Raitiniškai	Gudžiūnai	Katýčiai	Vištýtis
Šimnas	Jósvainiai	Kintaĩ	Žalióji
Ūdrįja	Kėdāiniai	Nātkiškiai	
	Krākės	Pagėgiai	PANEVĖŽIO apskr.
<i>Lazdijų r.</i>	Pagiriaĩ	Piktupėnai	<i>Biržų r.</i>
Būdvietis	Pėrnarava	Saūgos	Biržai
Janāvas	Šurviliskis	Stōniškiai	Čypėnai
Kāpčiamiestis	Šėta	Šilūtė	Gulbinaĩ
Krosnā	Truskavā	Švėkšna	Kvetkaĩ
Kučiūnai		Vainūtas	Nemunėlio Radviliškis
Lazdijai	<i>Prienų r.</i>	Vilkyškiai	Pābiržė
Lėipalingis	Ašmintā	Žemaičių Naumiestis	Papilýs
Meteliaĩ	Balbiėriškis		Parovėja
Rudaminā	Birštonas	MARIJAMPOLĖS	Súostas
Seirijai	Jiėznas	apskr.	Vabalniškas
Švenžeris	Klebiškis	<i>Marijampolės r.</i>	
Veisiejai	Nemajūnai	Antanāvas	<i>Kupiškio r.</i>
	Pakūonis	Gudėliai	Aukštupėnai
<i>Varėnos r.</i>	Prienai	Igliškėliai	Kūpiškis
Drūskininkai	Stākliškės	Kalvarijā	Kuprėliškis
Kabėliai	Šilavotas	Kazlų Rūdā	Skāpiškis
Liškiaivā	Veiveriaĩ	Kvietiškis	Subāčius
Marcinkónys		Liubāvas	Šimónys
Merkinė	<i>Raseinių r.</i>	Liudvināvas	
Nedzingė	Ariógala	Marijāmpolė	<i>Panevėžio r.</i>
Perlojā	Betýgala	Mikaliskiai	Berčiūnai
Rūdnia	Girkalnis	Padovinýs	Gelėžiai
Valkiniškai	Ilgiziai	Raudėnis	Krekenavā
Varėnā	Nemākščiai	Sangrūdā	Miežiškiai
	Rasėiniai	Sasnavā	Naujāmiestis
KAUNO apskr.	Šiluva	Šunskai	Panevėžys
<i>Jonavos r.</i>	Vidūklė	Višakio Rūdā	Piniavā
Jonavā	Žaiginýs		Raguvā
Panoteriaĩ		<i>Šakių r.</i>	Ramýgala
Turžėnai	KLAIPĖDOS apskr.	Barzdaĩ	Smilgiai
Žeimiai	<i>Klaipėdos r.</i>	Būblėliai	Stuūbriškis
	Dovilaĩ	Gelgaudiškis	Vadōkliai
<i>Kaišiadorių r.</i>	Endriejāvas	Griškabūdis	Velžys
Gegužinė	Gargždaĩ	Ilguvā	
Kaišiadórys	Kretingālė	Jankaĩ	<i>Pasvalio r.</i>
Kietāviškės	Priekulė	Kiduliaĩ	Daujėnai
Krūonis	Sėndvaris	Lekėčiai	Joniškėlis
Ruūšiškės	Trušėliai	Lukšiaĩ	Krinčinas
Žāsliai	Veiviržėnai	Paežerėliai	Pasvalýs
Žiežmāriai		Plóksčiai	Pūmpėnai
	<i>Kretingos r.</i>	Sintautai	Pūšalotas
<i>Kauno r.</i>	Darbėnai	Slavikāi	Salōčiai
Aukštóji Panemūnė	Grūšlaukė	Šakiaĩ	Vaškaĩ
Bābtai	Kārtena	Žvirgždāičiai	
Čėkiškė	Kretingā	<i>Vilkaviškio r.</i>	<i>Rokiškio r.</i>
Garliavā	Palangā	Alvitas	Aleksandravėlė
Karmėlava	Salantai	Baršninkai	Čedasaĩ
Kaūnas		Gižai	Juodupė
			Jūžintai

Kamajai	TAURAGĖS apskr.	Skiemónys	Švenčionėliai
Kriaunos	<i>Jurbarko r.</i>	Surdėgis	Švenčionys
Obėliai	Eržvilkas	Svėdasai	
Pandėlys	Juodaičiai	Traūpis	<i>Trakų r.</i>
Panemunėlis	Jurbarkas	Troškūnai	Aukštadvaris
Panemunis	Raudonė	Viešintos	Leitvaris
Ragėliai	Serėdžius		Ūnuškis
Rokiškis	Skirsnemunė	<i>Ignalinos r.</i>	Rūdiškės
ŠIAULIŲ apskr.	Smaliniškai	Ceikiniai	Semeliskės
<i>Akmenės r.</i>	Šimkaičiai	Dūkštas	Trakai
Akmėnė	Veliuonà	Ignalinà	Vievis
Klýkoliai	Viešvilė	Liňkmenys	
Kruopiai	<i>Šilalės r.</i>	Mielagėnai	<i>Ukmergės r.</i>
Papilė	Kaľtinėnai	Rimšė	Dėltuva
Vegėriai	Kvėdarna	Tverėčius	Lyduőkiai
Vieksniai	Laūkuva	<i>Molėtų r.</i>	Pabáiskas
<i>Joniškio r.</i>	Pajūris	Alantà	Šiesikai
Gasčiūnai	Šilalė	Bálninkai	Šešuoliai
Joniškis	Upýna	Giedraičiai	Taujėnai
Kriukai	<i>Tauragės r.</i>	Iňturkė	Ukmergė
Skaistgirýs	Batakliai	Jōniškis	Vėpriai
Ziniūnai	Gaurė	Molėtai	Želva
Žagārė	Laūksargiai	Skudūtiškis	Žemaitkiemis
<i>Kelmės r.</i>	Págramantis	Vidėniškiai	<i>Vilniaus r.</i>
Karklėnai	Skaudvilė	<i>Utenos r.</i>	Máišiagala
Kelmė	Tauragė	Daūgailiai	Mėdininkai
Krāžiai	Žygáiciai	Kūktiškės	Mickūnai
Lioliai	TELŠIŲ apskr.	Leliūnai	Naujójai Vilnia
Pašiaušė	<i>Mazeikių r.</i>	Pakaľniai	Nemenčinė
Šaukėnai	Laižuva	Saldūtiškis	Pabėržė
Týtuvėnai	Leckavà	Taurágnai	Riešė
Užventis	Mažeikiai	Utenà	Rudaminà
Váiguva	Sedà	Užpáliai	Šumskas
<i>Pakruojo r.</i>	Tirkšliai	Výžuonas	BALTARUSIJA
Klówainiai	Židikai	<i>Zarasų r.</i>	Gervėčiai
Linkuvà	<i>Plungės r.</i>	Antálieptė	Rodūnià
Lýgumai	Alsėdžiai	Antázavė	Varanàvas
Pakrúojis	Kuliai	Degučiai	LATVIJA
Pašvitinýs	Plàteliai	Dūsetos	Aknystà
Rozalimas	Plungė	Imbradas	Būdbergis
Stačiūnai	Rietàvas	Paupinė	Subatė
Žeimėlis	Tvėrai	Sàlakas	LENKIJA
<i>Radviliškio r.</i>	Žemaičių Kalvarijà	Smálvos	Beržiniškai
Baisógala	<i>Telšių r.</i>	VILNIAUS apskr.	Krasnàvas
Griňkiškis	Gadūnàvas	<i>Šalčininkų r.</i>	Pūnskas
Pašušvýs	Janàpolė	Dievėniškės	Seinai
Radviliškis	Luokė	Eišiškės	Vížainis
Sidabràvas	Nevarėnai	Jasiūnai	
Šeduvà	Telšiai	Kalesniškai	
Šiaulėnai	Trýškiai	Šalčininkai	
<i>Šiaulių r.</i>	Ūbiškė	Turgėliai	
Baziliónai	Vaňniai	<i>Širvintų r.</i>	
Gruzdziai	Žarėnai	Gėlvonai	
Kuršėnai	UTENOS apskr.	Mūsninkai	
Kúrtuvėnai	<i>Anykščių r.</i>	Širvintos	
Meškuičiai	Andrióniškis	<i>Švenčionių r.</i>	
Padubysýs	Anykščiai	Adūtiškis	
Pakapė	Debeikiai	Kaľtanėnai	
Raudėnai	Kavàrskas	Pabradė	
Šakýna	Kurkliai	Strúnaitis	
Šiauliai			

1) Sąrašas sudarytas pagal Lietuvos teritorinį suskirstymą, buvusį iki 1999 m. savivaldybių reformos.
2) Sąrašė neįrašyti šie valsčiai, neturėję centru: Alótų valsčius Aĩtnemunio valsčius Galsdonų valsčius Javaràvo valsčius

Iš viso 408 valsčiai.

Apie seriją „Lietuvos valsčiai“

Vienos knygų serijos „Versmės“ leidykla nuo veiklos pradžios 1994-aisiais rengia ir leidžia lokalinių monografijų seriją „Lietuvos valsčiai“, skiriamą Lietuvos tūkstantmečiui, minėtam 2009-aisiais, Lietuvos valstybės susikūrimo 750 metų jubiliejui (2003), o pradėdant 2009 metais išleistomis knygomis, nuo 15-osios – „Gelvonų“ monografijos, – ir Lietuvos valstybės atkūrimo 100-mečiui, kuri minėsime 2018-aisiais. Kartu monografijos dedikuojamos ir kitoms reikšmingoms valstybės, jos miestų ir miestelių bei kitų šaliai svarbių įvykių sukaktims.

Serijos pavadinimas pasirinktas neatsitiktinai: XIX a. viduryje susiformavę valsčiai iki jų panaikinimo 1950 m. buvo mažiausi ir palyginti stabilūs administraciniai-teritoriniai vienetai, jungę tapačios etninės kultūros žmones, valsčių ribos paprastai atitiko ir parapijų bendruomenių ar šnektų ribas.

Remdamiesi žmonių atsiminimais, archyvų duomenimis, mokslo studijomis, kitais rašytiniais šaltiniais bei medžiaga, kiekvieną serijos knygą rašo dideli – iki 120 autorių kolektyvai: žinomi Lietuvos istorikai, archeologai, etnologai, tautosakininkai, kalbininkai, sociologai, gamtininkai, kraštotyrininkai, kraštiečiai ir kiti autoriai. Iš viso serijai jau yra rašę per 1 700 autorių, iš jų daugiau kaip 300 turi mokslo vardus (žr. www.versme.lt).

„Lietuvos valsčių“ serija – tai daugiatomis vienodos struktūros leidinys apie Lietuvos miestus ir miestelius, kaimus ir vienkiemius, apie jų ir jų apylinkių kraštovaizdžio raidą bei istoriją nuo seniausių priešistorinių laikų iki mūsų dienų, kovas už Nepriklausomybę, apie tradicinę kultūrą, verslus, kalendorinius ir šeimos papročius, papročių teisę, liaudies išmintį, bažnyčias, išžymius žmones, tarmių ir vietos šnektų ypatumus, tautosaką, tautines mažumas, jų papročius ir kt.

„Lietuvos lokaliniai tyrimai“ – apibendrintas tęstinis „Lietuvos valsčių“ serijos mokslo darbų rinkinys – yra 21-oji šios serijos monografija (I dalis – 2000–2002 m. mokslo darbai, 1 082 p., 2011). Anksčiau išleistos: „Žagarė“ (1-oji serijos monografija; dedikuota Žagarės 800 metų jubiliejui, 912 p., 1998), „Obeliai. Kriaunos“ (2-oji; Obelių 480 m. sukakčiai, 864 p., 1998; 2-oji laida – Obelių ir Kriaunų 500 m. jubiliejui, 1 224 p., 2009), „Plateliai“ (3-ioji; Platelių 550 m. jubiliejui, 800 p., 1999), „Žiobiškis“ (4-oji; Žiobiškio parapijos 200 m. jubiliejui, 1 024 p., 2000), „Širvintos“ (5-oji; Širvintų 525 m. sukakčiai, 776 p., 2000), „Lygumai. Stačių-

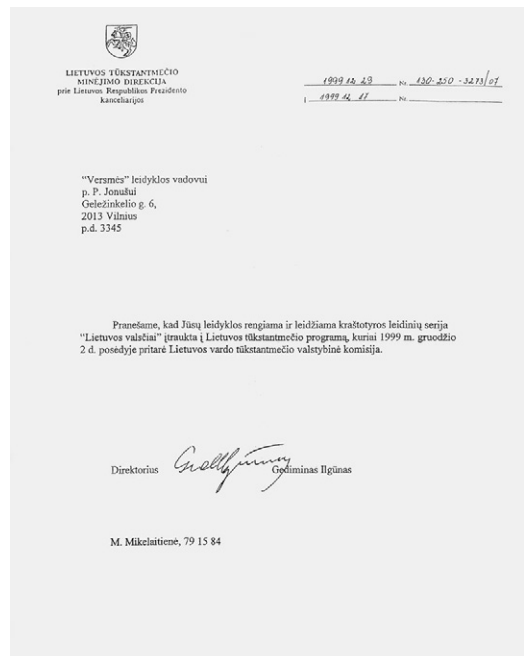

„Lietuvos valsčių“ serija buvo įtraukta į Lietuvos tūkstantmečio programą, kuriai 1999 m. gruodžio 2 d. pritarė Lietuvos vardo tūkstantmečio valstybinė komisija

nai“ (6-oji; Stačiūnų parapijos 90-mečiui, 896 p., 2001), „Veliuona“ (7-oji; Magdeburgo teisių suteikimo Veliuonai 500 m. jubiliejui, 1 176 p., 2001), „Raguva“ (8-oji; Raguvos 500 m. jubiliejui, 1 128 p., 2001), „Seredžius“ (9-oji; Seredžiaus 710 m. sukakčiai, 1 238 p., 2003), „Kvėdarna“ (10-oji; Kvėdarnos 675 m. sukakčiai, 1 160 p., 2004), „Papilė“ (11-oji; Papilės 665 m. sukakčiai, I dalis – 1 082 p., 2004, II, III dalys – 752 p., 2006), „Tauragnai“ (12-oji; Tauragnų 750 m. jubiliejui, 1 364 p., 2005), „Musninkai. Kernavė. Čiobiškis“ (13-oji; Musninkų 445 m., Kernavės 725 m., Čiobiškio 475 m. sukaktims, 1 304 p., 2005), „Laukuva“ (14-oji; Laukuvos 750 m. jubiliejui, I dalis – 924 p., 2005, II dalis – 950 p., 2008), „Gelvonai“ (15-oji; Gelvonų 625 m. sukakčiai, 1 384 p., 2009), „Gruzdžiai“ (17-oji; Gruzdžių 375-ųjų metų sukakčiai, I dalis – 1 000 p., 2009, II dalis – 1 304 p., 2010), „Baisogala“ (16-oji; Baisogalos 470 m. sukakčiai, 1 056 p., 2009), „Endriejavas“ (18-oji, Endriejavo 230 m. sukakčiai, 1 412 p., 2010), „Vepriai“ (19-oji, Veprių 625 m. sukakčiai, 1 320 p., 2010), „Žeimelis“ (20-oji, Žeimelio 510 m. sukakčiai, I dalis – 888 p.,



1998 m. pasirodžiusi 1-oji „Lietuvos valsčių“ serijos monografija „Žagarė“ kartu yra ir 1-oji knyga Lietuvoje, išleista su Lietuvos tūkstantmečio sukakties minėjimo jubiliejiniu ženklu



Prasmingiausia žagariečių dovana – monografiją „Žagarė“ – garbingiausiam Žagarės 800 metų jubiliejaus iškilnių svečiui Lietuvos Respublikos Prezidentui Valdui Adamkui įteikia viena knygos sudarytojų ir autorių žagarietė mokytoja Romualda Vaitkienė. Žagarė. 1998 m. birželio 27 d. Džojos Gundos Barysaitės nuotr.



Vilniaus knygų mugėje 2010 m. „Versmės“ leidyklos stendą su gausia palyda aplankiusiai Lietuvos Respublikos Prezidentei Daliai Grybauskaitėi leidyklos vadovas Petras Jonušas (pirmas iš dešinės) padovanojo dvi „Lietuvos valsčių“ serijos monografijas, susijusias su Prezidente. Nors pati Jos Ekscelencija yra gimusi ir augusi Vilniuje, jos tėvelis Polikarpas yra kilęs iš Šeduvos, todėl Prezidentei buvo įteikta gretimo Šeduvai „Baisogalos“ valsčiaus monografija bei „Nemunėlio Radviliškio“ dar neparašyta baltoji knyga, nes iš šio valsčiaus Latvelių kaimo yra kilusi Prezidentės mama Vitalija (Korsakaitė). 2010 m. vasario 18 d. Jono Kliučiaus nuotr.



Pasibaigus „Lietuvos valsčių“ serijos 15 metų sukakties minėjimo ir naujausių 2009-aisiais išleistų monografijų pristatymo renginiui, skirtam, kaip ir pati serija, tais pačiais metais minimam Lietuvos tūkstantmečiui, „Tautišką giesmę“ kartu su visa sale gieda renginio pranešėjai (iš kairės) „Gelvonų“ monografijos sudarytoja Vida Girininkienė, „Gruzdžių“ sud. Damijonas Šniukas, „Obelių. Kriaunų“ sud. Venantas Mačiekus, „Baisogalos“ sud. dr. Jonas Linkevičius, Lietuvos heraldikos komisijos narys, dailininkas Aroydas Každailis, Baisogalos seniūnas Romas Kalvaitis, „Versmės“ leidyklos vadovas Petras Jonušas, sociologas prof. Romualdas Grigas, Lietuvos nacionalinės M. Mažvydo bibliotekos Leidinių komplektavimo skyriaus vedėjas Vytautas Gocentas, Kovo 11-osios Akto signataras Romualdas Ozolas, Lietuvos heraldikos komisijos pirmininkas dr. Edmundas Rimša. 2010 m. vasario 19 d. Klaudijaus Driskiaus nuotr.

II dalis – 908 p., 2010). Bendra visų išleistų monografijų (26 tomų) apimtis kartu su serijoje nenumeruota, dar plonais viršeliais išleista išangine knyga „Sintautai. Žvirgždaičiai“ (430 p., 1996), yra 28 358 puslapiai.

Prasminga Lietuvos pirmojo rašytinio paminėjimo istorijos šaltiniuose tūkstantmetį, kitas svarbiausias šalies sukaktis sieti su kiek kuklesniais jos miestų ir miestelių jubiliejais ir šias tradiciškai taipogi su jų pirmuoju rašytiniu paminėjimu siejamas sukaktis įprasminti taip pat rašytiniu žodžiu – knyga.

Lietuvoje būta daugiau kaip 400 valsčių, kurių vietoje įkurtų dabartinių seniūnijų yra apie tris šimtus. Vildamiesi, kad užteks jėgų nors apie dalį jų išleisti knygas, maloniai kviečiame kultūros ir kitas įstaigas, rajonų savivaldybes, seniūnijas, aktyvius kraštiečius, kraštotyrininkus, valstybininkus, kultūrininkus, rėmėjus, visus rašančiuosius neatidėliojant telktis į Lietuvos istorijos ir tradicinės kultūros šimtatoms „Lietuvos valsčių“ serijos kūrėjų – autorių, rengėjų, leidėjų ir rėmėjų – būrį. Laukia ne vieną dešimtmetį trukstantis didelis prasmingas darbas.



Abi Prezidentei knygų mugėje padovanotos monografijos buvo paženklintos specialiai šiai progai sukurtu vardiniu spaudu

Lietuvos nacionalinė Martyno Mažvydo biblioteka
ISSN LIETUVOS AGENTŪRA

Tarptautinio standartinio serialinio leidinio numerio (ISSN) suteikimo

PAŽYMĖJIMAS

2008 m. 11 mėn. 05 d. Nr. IS-218-(A.109-19)

Vadovaujantis Lietuvos Respublikos visuomenės informavimo įstatymo (Žin., 1996, Nr. 71-1706; 2000, Nr. 75-2272, Nr. 102-3215, Nr. 113-3619; 2001, Nr. 93-3255; 2002, Nr. 68-2759, 2771; 2003, Nr. 38-1732, Nr. 117-5319; 2004, Nr. 73-2515, Nr. 120-4436; 2006, Nr. 86-3254) 36 straipsnio 1 dalmi:

Leidiniui LIETUVOS LOKALINIAI TYRIMAI
(antraštė)
(ONLINE)

suteikiamas Tarptautinis standartinis serialinio leidinio numeris

ISSN 2029-0799

Leidėjas Viešoji įstaiga „Versmės“ leidykla

A.V.
Lietuvos nacionalinės Martyno Mažvydo bibliotekos generalinio direktoriaus pavaduotojas, pavaduojantis generalinį direktorių Algirdas Plioplys

ISSN Lietuvos agentūros vedėja Danutė Petrauskienė

Tarptautinis standartinis serialinio leidinio numeris ISSN 2029-0799 „Versmės“ leidyklos leidiniui „Lietuvos lokaliniai tyrimai (online)“ suteiktas 2008 m. lapkričio 5 d.



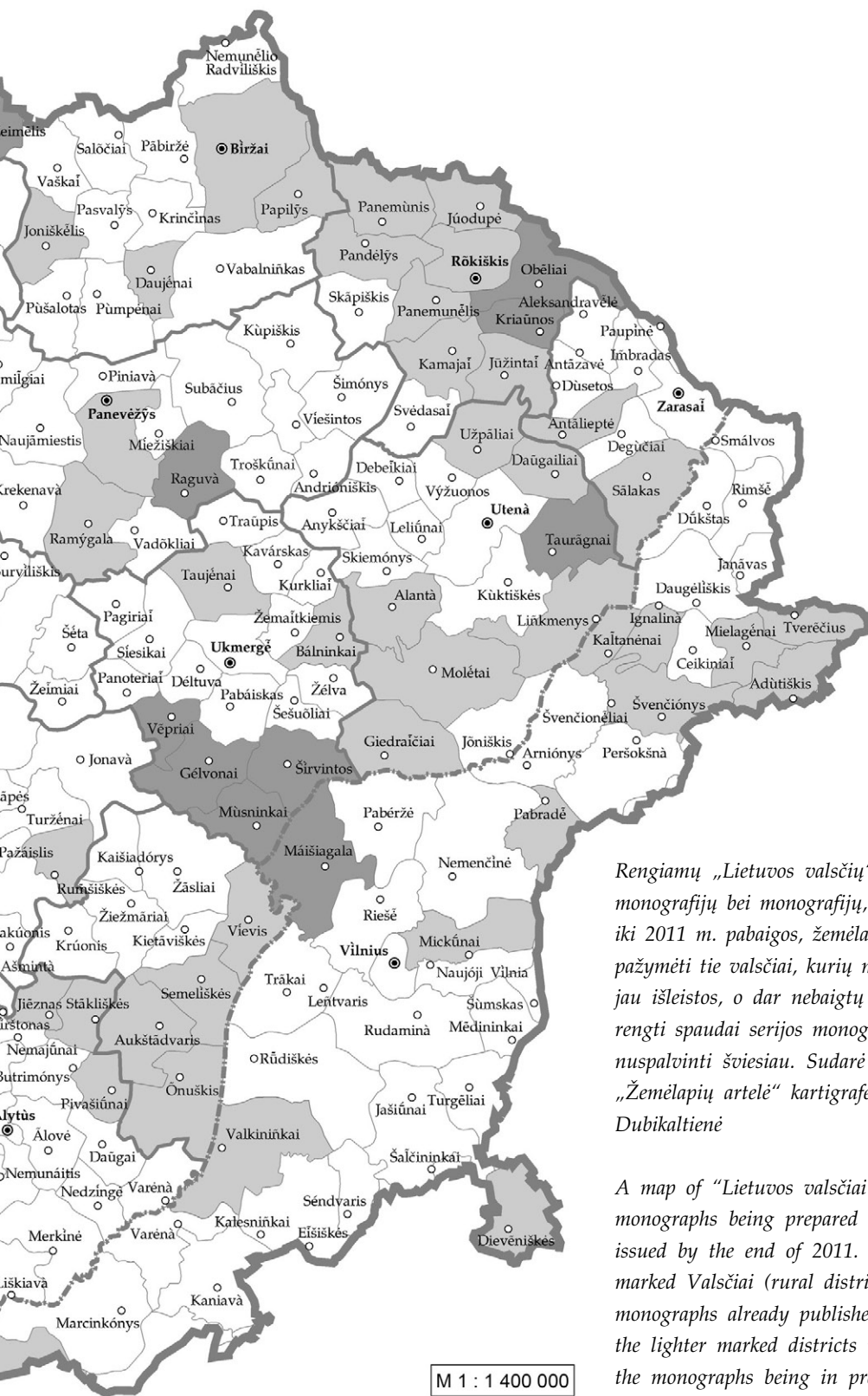

Rengiamų „Lietuvos valsčių“ serijos monografijų bei monografijų, išleistų iki 2011 m. pabaigos, žemėlapis. Tamsiau pažymėti tie valsčiai, kurių monografijos jau išleistos, o dar nebaigtų rašyti ir rengti spaudai serijos monografijų valsčiai nuspalvinti šviesiau. Sudarė UAB „Žemėlapių artelė“ kartografe Aira Dubikaltienė

A map of “Lietuvos valsčiai” series monographs being prepared and those issued by the end of 2011. The darker marked Valsčiai (rural districts) show monographs already published; while the lighter marked districts indicate the monographs being in preparation and those to be composed

About the “Lietuvos Valsčiai” series

Established in 1994 the Versmė Publishing House, a serial book publisher, is dealing with preparation and publishing of monograph series only under the title of “Lietuvos Valsčiai” devoted for Lithuania’s Millennium celebrated in 2009, and starting from the 15th monograph of “Gelvonai” also for the Centenary of the Restoration of the Lithuanian State to be celebrated in 2018. The books published are also dedicated to other anniversaries of events important to the state, its towns, settlements and parishes.

The title of the series is not accidental: the rural districts called *valsčiai* formed in Lithuania in mid-19th century and abolished in 1950 were the smallest and rather stable administrative territorial units, which had united the people of the same ethnical culture (e.g., the boundaries of *valsčiai* and parishes, as well as dialect areas coincided).

Based on reminiscences of people, archive data, scientific studies, written sources and material, each serial book is being written by large teams consisting of up to 120 author teams: prominent Lithuanian historians, archaeologists, ethnologists, folklorists, linguists, sociologists, naturalists, local lore investigators et al. Total number of authors is over 1 700 with more than 300 persons holding scientific degrees (see www.versme.lt).

The “Lietuvos Valsčiai” series is a multi-volume edition about Lithuania’s towns, townships, villages, homesteads, landscapes and their history from the olden times to the present days, about independence fights, traditional culture, trades, calendar and family traditions, custom laws, folk wisdom, churches, celebrities, features of dialects and local sub-dialects, folklore, ethnical minorities and their traditions etc.

“Lithuanian Local Researches” as a generalised serial collection of scientific papers is the 21th monograph in the “Lietuvos Valsčiai” series (Part I: 2000–2002 scientific work, 1 082 p.).

The following series have appeared before: “Žagarė” (dedicated to the 800th jubilee of Žagarė, 912 p. in 1998) that was the first book issued with the official logo of the Lithuanian Millennium Celebration; “Obeliai. Kriaunos” (2nd; 480th anniversary of Obeliai, 864 p., 1998), “Plateliai” (3rd; 550th anniversary of Plateliai, 800 p., 1999), “Žiobiškis” (4th; 200th jubilee of Žiobiškis parish, 1 024 p., 2000), “Širvintos” (5th; 525th anniversary of Širvintos, 776 p., 2000), “Lygumai. Stačiūnai” (6th; 90th jubilee of Stačiūnai parish, 896 p., 2001), “Veliuona” (7th; 500th anniversary of the Magdeburg Law granting to Veliuona, 1 176 p., 2001), “Raguva” (8th; 500th jubilee of Raguva, 1 128 p., 2001), “Seredžius” (9th; 710th anniversary of Seredžius, 1 238 p., 2003), “Kvėdarna” (10th; 675th anniversary of Kvėdarna, 1 160 p., 2004), “Papilė” (11th; 665th anniversary of Papilė, Part I, 1 082 p., 2004; Parts II and III, 752 p., 2006), “Tauragnai” (12th; 750th jubilee of Tauragnai, 1 364 p., 2005), “Musninkai. Kernavė. Čiobiškis” (13th; 445 years for Musninkai, 725 years for Kernavė, 475 years for Čiobiškis, 1 304 p., 2005), “Laukuva” (14th; 750th jubilee of Laukuva, Part I, 924 p., 2005; Part II, 950 p., 2008), “Gelvonai” (15th; 625th anniversary of Gelvonai, 1 384 p., 2009), “Baisogala” (16th; 470th anniversary of Baisogala, 1 056 p., 2009), “Gruzdžiai” (17th; 375th anniversary of Gruzdžiai, Part I, 1 000 p., 2009; Part II, 1 304 p., 2010), “Endrie-



Although the presentation of “Lietuvos Valsčiai” series at the traditional Vilnius Book Fair takes place yearly, the visitors and hubbub at the stand seem to be commonplace. February 19, 2010. Photo by Jonas Kliučius



Accompanied by the director general of the LITEXPO Centre for Exhibitions and Congresses Aloyzas Tarvydas (left), the Prime Minister of the Republic of Lithuania Andrius Kubilius visited the stand of the 100-volume the “Lietuvos Valsčiai” series at the Vilnius Book Fair–2010, where the head of the Versmė Publishers Petras Jonušas (right) read him an inscription in the White Book (still with blank pages) of the “Panemunis” monograph: “It depends only on prompt efforts of all of us that the pages of this book will not remain blank...” The PM’s father, late Vytautas Kubilius, Professor in Lithuanian literary criticism, was not only a native of the Panemunis Valsčius (rural district), but also contributed significantly to the issue of the “Lietuvos Valsčiai” series. February 18, 2010. Photo by Jonas Kliučius

javas" (18th; 230th anniversary of Endriejovas, 1 412 p., 2010), "Vepriai" (19th; 625th anniversary of Vepriai 1 320 p., 2010) and "Žeimelis" (20th; 510th anniversary of Žeimelis, Part I, 888 p., Part II, 908 p., 2010).

Total number of pages of these monograph books published (26 volumes) together with the maiden soft-cover book issued under the title "Sintautai. Žvirgždaičiai" (430 p., 1996) is 28 358 pages.

The celebration of the Millennium of the first reference to Lithuania in written historical sources is reasonable to relate with more modest jubilees of its towns and townships and give an implication to these anniversaries of their first written reference by a written word—a book.

In pre-war Lithuania there were more than 400 rural districts (*valsčiai*), which were later replaced by neighbourhoods (*seniūnijos*) numbering now about 300. With a hope that our capacities will enable us to publish books about the majority of them, we kindly invite culture institutions, district governments, neighbourhoods, local activists, local lore investigators, state men, culture activists, sponsors and all writers to join, without hesitation, the team preparing and publishing the hundred volumes of the "Lietuvos Valsčiai" series about Lithuanian history and traditional culture. A great work to last several decades is waiting for you.

„Lietuvos valsčių“ serijos mokslinių straipsnių parengimo sąlygos

1. Gali būti atliekamas bet kurios autoriaus laisvai pasirinktos Lietuvos vietovės lokalinis mokslinis tyrimas.
2. „Lietuvos valsčių“ serijos autorių moksliniuose straipsniuose turi būti:
 - 2.1. suformuluotas tyrimų tikslas ir uždaviniai;
 - 2.2. nurodyti naudoti tyrimų metodai;
 - 2.3. aptartas nagrinėjamos problemos ištirtumo laipsnis;
 - 2.4. pateikti ir pagrįsti tyrimų rezultatai;
 - 2.5. padarytos išvados;
 - 2.6. aptarti naudoti šaltiniai ir literatūra;
 - 2.7. pateiktos išnašos (bendro šaltinių ir literatūros sąrašo pateikti nereikia).
3. Prie straipsnio autorius pateikia apie 600 spaudos ženklų (maždaug pusės puslapio) straipsnio santrauką lietuvių kalba ir prasminius (raktinius) žodžius (iki 5).
4. Straipsniai rašomi lietuvių kalba.
5. Straipsnių apimtis nėra ribojama. Rengiant ilgesnį straipsnį, tekstą rekomenduojama skirstyti į skyrius.
6. Straipsnis turi būti surinktas kompiuteriu, laikantis nustatytų reikalavimų. Straipsnis turi būti pateikiamas išspausdintas A4 formato lapuose kartu su jo kopija kompiuterinėje laikmenoje arba straipsnis atsiunčiamas elektroniniu paštu.
7. Monografijų serijos „Lietuvos valsčiai“ Lietuvos lokalinių tyrimų mokslo darbų komisijai (toliau – Mokslo darbų komisija) straipsnio autorius pateikia pasirašytą straipsnio rankraštį ir prašymą įvertinti, ar straipsnis atitinka „Lietuvos valsčių“ serijos knygų mokslinių straipsnių parengimo sąlygas.
8. Įteikiant straipsnį Mokslo darbų komisijai, atskirai pateikiama autoriaus anketa, t. y. duomenys apie autorių (apie 600 spaudos ženklų): vardas, pavardė (moterims – ir mergautinė pavardė), gimimo data, mokslinis laipsnis ir vardas, nurodant mokslo sritį ir kryptį, darbovietės adresas, mokslinių interesų sritys, tematika, pagrindiniai moksliniai rezultatai (publikacijos), kita (autoriaus nuožūra).
9. Kiekvieną straipsnį vertina ne mažiau kaip du mokslininkai recenzentai – Mokslo darbų komisijos nariai, kiti mokslininkai. Recenzentus parenka Mokslo darbų komisija. Recenzavimas yra abipusiškai anonimiškas, t. y. recenzentams yra nežinomos autorių pavardės, o recenzentų pavardės nenurodomos autoriams.
10. Mokslo darbų komisija gali gražinti straipsnį autoriui papildyti.
11. Straipsnis laikomas ir įvardijamas moksliniu tada, kai autorius pašalina recenzentų, Mokslo darbų komisijos nurodytus trūkumus, t. y. kai straipsnis visiškai atitinka mokslinių straipsnių parengimo sąlygas.



2011-ųjų metiniame Lietuvos lokalinių tyrimų mokslo darbų komisijos posėdyje (iš kairės): Irena Štutinienė (sociologija), Vida Girininkienė (XIX a. istorija), doc. dr. Robertas Jurgaitis (istorija), dr. Arūnas Bubnys (XX a. istorija), doc. dr. Gintautas Zabiela (archeologija, komisijos pirmininkas), Gabija Juščiūtė (mokslo darbų komisijos atsakingoji redaktorė), LMA narys emeritas prof. habil. dr. Romualdas Grigas (sociologija, tautotyra), prof. habil. dr. Stasys Skrodenis (kalbotyra, tautosaka), dr. Danutė Blažytė-Baužienė (XX a. istorija), Petras Jonušas („Versmės“ leidyklos vadovas, posėdžio svečias). 2001 m. gruodžio 29 d. E. Prišmantaitės nuotr.

12. Autorius privalo atvykti į leidyklą suderinti ir patvirtinti galutinio suredaguoto straipsnio varianto. Autorius pasirašo sutikimą skelbti jo straipsnį spaudoje ir internete, specialioje „Lietuvos lokalinių tyrimų“ interneto svetainėje www.llt.lt.
13. Publikuojamo mokslinio straipsnio metrikoje nurodoma, kada jis įteiktas leidyklai, kada įvertintas Mokslo darbų komisijos, institucija, kuriai autorius atstovauja, autoriaus adresas (elektroninis paštas), „Lietuvos valsčių“ serijos knygos, kuriai parašytas straipsnis, pavadinimas.
14. Atsiskaitymo su autoriais sąlygas žr. <http://www.llt.lt>. Čia taip pat nurodoma ir kita reikalinga informacija, reikalavimai, sąlygos, pildomųjų dokumentų, prašymų blankai.



Apibendrintoje *Lietuvos valsčių* serijos monografijoje *Lietuvos lokaliniai tyrimai* spausdinami serijai parašyti ir Lietuvos lokalinių tyrimų mokslo darbų komisijos įvertinti moksliniai straipsniai, kurie nuo 2006 m. lapkričio 21 d. skelbiami ir to paties pavadinimo elektroniniame serialeiniame leidinyje (ISSN 2029-0799, svetainė www.llt.lt).

1-ojoje monografijos dalyje chronologiškai spausdinami 2000–2002 m. parašyti 50 mokslo darbų iš biologijos (2 straipsniai), fizinės geografijos (2 str.), geologijos (4 str.), archeologijos (5 str.), istorijos (18 str.), etnologijos (17 str.) ir sociologijos (2 str.) mokslo sričių, o kitose šios monografijos dalyse bus paeiliui spausdinami vėliau parašytieji, be išvardytų, taip pat ir iš kalbotyros mokslo srities.

Li285 **Lietuvos lokaliniai tyrimai** / sudarytojai Gintautas Zabiela, Gabija Juščiūtė. – Vilnius : Versmė, 2011.

Skiriama Lietuvos tūkstantmečiui, 1009-2009. Lietuvos valstybės – karaliaus Mindaugo karūnavimo 750 metų jubiliejui, 1253-2003. Lietuvos valstybės atkūrimo šimtmečiui, 1918-2018. Lietuvos nepriklausomybės atkūrimo dvidešimtmečiui, 1990-2010.

D. 1: (2000–2002). – 2011. – 1082 p. : iliustr., žml. – (Lietuvos valsčiai, ISSN 1822-489X ; kn. 21). – Santr. angl. – Asmenvardžių ir vietovardžių r-klės / sudarė Gabija Bruzgytė, Auksė Gasperavičienė, Albinas Masaitis, p. 1041-1063. – ISBN 978-9955-589-24-2

1-ojoje monografijos dalyje chronologiškai spausdinami 2000–2002 m. parašyti 50 mokslo darbų iš biologijos (2 straipsniai), geografijos (2 str.), geologijos (4 str.), archeologijos (5 str.), istorijos (18 str.), etnologijos (17 str.) ir sociologijos (2 str.) mokslo sričių, o kitose šios monografijos dalyse bus paeilui spausdinami vėliau parašytieji, be išvardytų, taip pat ir iš kalbotyros mokslo srities.

UDK 908(474.5)+947.45+[39+57+902/904+91](474.5)



Ant kalbos redaktoriaus Albino Masaičio pečių gulė ne vienos „Lietuvos valsčių“ serijos knygos kalbos tvarkymo darbų našta, taip pat ir „Lietuvos lokaliųjų tyrimų“ monografijos 1-osios dalies daugelio skirtingų mokslo sričių straipsnių parengimo spaudai atsakomybė. Petro Jonušo nuotr.

Formatas 70 × 80/24 (spaudos lanko, cm), puslapio 170 × 260 mm. Apimtis 1082 p., 48,70 aut. l., 45,08 sp. l. Tiražas 700 egz.

Spaudai parengė viešoji įstaiga „Versmės“ leidykla, kodas 122732630, adresas Geležinkelio g. 6, 02100 Vilnius, telefonai +3705 2130623, +370 698 09077, leidyklos vadovo tel. +370 698 20707, elektroninio pašto adresas leidykla@versme.lt, interneto svetainė www.versme.lt.

Spaudai rengta Microsoft® Office Word 2003 Part of Microsoft Office Standart Edition 2003 (tekstas), Adobe PhotoShop CS4 (ilustracijos), Coda Music Technology Finale 2000 (natos), Adobe InDesign CS4, Adobe PageMaker 6.5 (maketas) informacinių sistemų kompiuterių programomis.

Spausdino ir rišo Standartų spaustuvė, Dariaus ir Girėno g. 39, Vilnius.

Spausdinta Hostmann-Steinberg GmbH, Vokietija, poligrafijos dažais, kurių sudėtyje nėra mineralinių alyvų.

Popierius lankams kreidinis G-print, 90 g/m², gamintas Grycksbo Paper AB, Švedija; priešlapiams ofsetinis Maxi Offset, 190 g/m², UPM Kymmene, Suomija; blizgiu celofanu dengties viršelių aplankalams kreidinis Multi Art Gloss, 250 g/m², Stora Enso, Suomija.

Kartonas viršeliams Eskaboard, 2,4 mm, Eska Graphic Board, Nyderlandai. Viršeliai dengti matine laminavimo plėvele KLP28, Derprosa, Ispanija.